



Народная
традиционная культура
Псковской области

МИНИСТЕРСТВО КУЛЬТУРЫ РОССИЙСКОЙ ФЕДЕРАЦИИ
ФОЛЬКЛОРНО-ЭТНОГРАФИЧЕСКИЙ ЦЕНТР

КОМИТЕТ ПО КУЛЬТУРЕ ПСКОВСКОЙ ОБЛАСТИ
ОБЛАСТНОЙ ЦЕНТР НАРОДНОГО ТВОРЧЕСТВА

*1100-летию первого упоминания
Пскова в летописи посвящается*



Народная
Традиционная
Культура
Псковской области

Обзор экспедиционных материалов
из научных фондов
Фольклорно-этнографического центра

ТОМ I

Санкт-Петербург - Псков

2002



ББК 82.3(2Рос=Рус)
Н 30

Автор проекта, составитель, научный редактор:
А. М. Мехнецов

Авторский коллектив:
Е. А. Валевская, И. В. Королькова, Г. В. Лобкова,
А. М. Мехнецов, К. А. Мехнецова, А. Ф. Некрылова,
А. В. Полякова, И. С. Попова, И. Б. Теплова

Ответственные редакторы:
Г. В. Лобкова, Е. А. Валевская

Литературный редактор:
кандидат искусствоведения А. Ф. Некрылова

Рецензенты:
доктор исторических наук В. Е. Гусев,
доктор филологических наук Т. Г. Иванова

Н 30

Народная традиционная культура Псковской области: Обзор экспедиционных материалов из научных фондов Фольклорно-этнографического центра. В 2 т. – Псков: Издательство Областного центра народного творчества, 2002. Т. 1. – 688 с., илл., нот.

Настоящее 2-х томное издание представляет читателю документальные материалы по народной традиционной культуре, собранные в результате многолетней экспедиционной работы (1978–1999) в Псковской области. Целью публикации является описание экспедиционных коллекций, а также возможно полное раскрытие содержания и выявление своеобразия местных культурных традиций Псковской земли, восходящих к глубинам истории славянской культуры.

Издание рассчитано на специалистов в области фольклористики, этнографии, искусствоведения, а также на широкий круг читателей.

*Издание осуществлено по Федеральной целевой программе
«Развитие и сохранение культуры и искусства Российской Федерации»
(1997–2000 гг.)*

*На обложке: Нил Преподобный – прорезная икона, Новоскольниковский район
(воспроизведение экспедиционной фотографии)*

ISBN

© Фольклорно-этнографический центр МК РФ, 2002
© Псковский Областной Центр народного творчества, 2002
© Мехнецов А. М., 2002
© Авторский коллектив, 2002



СОДЕРЖАНИЕ*

ТОМ I

ВВЕДЕНИЕ	9
ОТ СОСТАВИТЕЛЯ	23
<i>Список сокращений</i>	30
Часть I. СЕВЕРНО-ПСКОВСКИЕ ТРАДИЦИИ: Гдовский, Плюсский, Струго-Красненский районы ..	31
Раздел 1. Общая характеристика северно-псковских традиций	33
Раздел 2. Календарные и трудовые обычаи, обряды, праздники	44
Раздел 3. Календарно-обрядовый фольклор	76
Образцы напевов и текстов календарно-обрядовых песен, припевок, выкриков	76
Содержание поэтических текстов календарно-обрядовых песен, припевок, выкриков: темы, образы, сюжетные мотивы. Перечень записей	80
Раздел 4. Инструментальные и песенно-хореографические традиции	84
Образцы наигрышей на музыкальных инструментах	87
Перечень записей инструментальной музыки	91
Образцы напевов и текстов хороводных и плясовых песен	95
Раздел 5. Свадебный обряд	102
Раздел 6. Свадебный обрядовый фольклор	126
Образцы напевов и текстов свадебных хоровых и сольных причитаний	126
Содержание поэтических текстов свадебных причитаний. Перечень записей	129
Образцы напевов и текстов свадебных обрядовых песен и припевок	142
Содержание поэтических текстов свадебных обрядовых песен и припевок: темы, образы, сюжетные мотивы. Перечень записей	153
Раздел 7. Похоронно-поминальная обрядность	175
Образцы напевов и текстов похоронных причитаний и причитаний-«лелёканий»	180
Содержание поэтических текстов похоронных, поминальных, полевых причитаний. Перечень записей	183
Раздел 8. Песенно-повествовательные жанры фольклора	192
Образцы напевов и текстов лирических и балладных песен	192
Содержание поэтических текстов лирических и балладных песен: темы, образы, сюжетные мотивы. Перечень записей	198
Раздел 9. Детский фольклор	203
Образцы напевов и текстов	203
Перечень записей детского фольклора	204
Раздел 10. Жанры народной прозы, поверья	207
Образцы текстов	210
Раздел 11. Народная медицина, заговоры	216
Образцы текстов заговоров. Перечень записей	220
Часть II. ТРАДИЦИИ ПСКОВО-ПЕЧОРСКОГО ОБОЗЕРЬЯ И ВЕЛИКОРЕЧЬЯ:	
Псковский, Печорский, Палкинский, Островский, Пыгаловский районы	225
Раздел 1. Общая характеристика традиций Псково-Печорского Обозерья и Великоречья	227
Раздел 2. Календарные и трудовые обычаи, обряды, праздники	238
Раздел 3. Календарно-обрядовый фольклор	259
Образцы напевов и текстов календарно-обрядовых песен и припевок	259
Содержание поэтических текстов календарно-обрядовых песен и припевок: темы, образы, сюжетные мотивы. Перечень записей	264

* Приводится содержание I и II томов



Раздел 4. Обрядовые и вечерочные хороводы и плясовые песни	267
Образцы напевов и текстов	267
Раздел 5. Народные музыкальные инструменты и инструментальная музыка	273
Образцы наигрышей на музыкальных инструментах	276
Перечень записей инструментальной музыки	278
Раздел 6. Свадебный обряд	286
Раздел 7. Свадебный обрядовый фольклор	303
Образцы напевов и текстов свадебных причитаний	303
Содержание поэтических текстов причитаний (в последовательности действий свадебного обряда). Перечень записей	306
Образцы обрядовых приговоров, диалогов дружки и подружек. Перечень записей	311
Образцы напевов и текстов свадебных обрядовых песен и припевок	314
Содержание поэтических текстов свадебных обрядовых песен и припевок: темы, образы, сюжетные мотивы. Перечень записей	332
Раздел 8. Похоронно-поминальный обрядовый комплекс. Проводы в армию	372
Образцы напевов и текстов похоронных и поминальных причитаний	375
Содержание поэтических текстов похоронных и поминальных причитаний. Перечень записей	377
Раздел 9. Песенно-повествовательные жанры фольклора	381
Образцы напевов и текстов исторических песен	381
Образцы напевов и текстов лирических и балладных песен	382
Содержание поэтических текстов исторических, лирических и балладных песен: темы, образы, сюжетные мотивы. Перечень записей	390
Раздел 10. Жанры народной прозы, поверья, заговоры	397
Образцы текстов	397

Часть III. ЦЕНТРАЛЬНО-ПСКОВСКИЕ ТРАДИЦИИ: Красногородский, Опочецкий,

Пушкино-Горский, Новоржевский районы, северная часть Бежаницкого района	403
Раздел 1. Общая характеристика традиций центральных районов Псковской области	405
Раздел 2. Календарные и трудовые обычаи, обряды, праздники	414
Раздел 3. Календарно-обрядовый фольклор	442
Образцы напевов и текстов календарно-обрядовых песен, припевок, выкриков	442
Содержание поэтических текстов календарно-обрядовых песен и припевок: темы, образы, сюжетные мотивы. Перечень записей	446
Раздел 4. Хороводные, плясовые песни и вечерочные припевки	449
Образцы напевов и текстов	449
Раздел 5. Инструментально-хореографические традиции	456
Образцы наигрышей на музыкальных инструментах	464
Перечень записей инструментальной музыки	479
Раздел 6. Родильные и крестильные обряды	493
Раздел 7. Дети в системе традиционной культуры	494
Образцы детского фольклора	496
Перечень записей детского фольклора	497
Раздел 8. Свадебный обряд	500
Раздел 9. Свадебный обрядовый фольклор	516
Образцы напевов и текстов свадебных хоровых и сольных причитаний	516
Содержание поэтических текстов свадебных причитаний. Перечень записей	521
Образцы напевов и текстов свадебных обрядовых песен и припевок	531
Содержание поэтических текстов свадебных обрядовых песен и припевок: темы, образы, сюжетные мотивы. Перечень записей	535
Раздел 10. Похоронно-поминальная обрядность	542
Похоронные, поминальные, полевые причитания. Образцы напевов и текстов	549
Содержание поэтических текстов похоронных и поминальных причитаний, причитаний на кукушку. Перечень записей	551
Раздел 11. Песенно-повествовательные жанры фольклора	558
Образцы напевов и текстов лирических и балладных песен	558
Содержание поэтических текстов лирических и балладных песен: темы, образы, сюжетные мотивы. Перечень записей	567
Раздел 12. Жанры народной прозы, поверья	572
Образцы текстов	582



Раздел 13. Народная медицина. Заговоры	592
Образцы текстов заговоров, молитв	593
Часть IV. ТРАДИЦИИ ПОРХОВСКОГО РАЙОНА	599
Раздел 1. Общая характеристика традиций Порховского района	601
Раздел 2. Календарные и трудовые обычаи, обряды, праздники	607
Раздел 3. Календарно-обрядовый фольклор	631
Образцы напевов и текстов календарно-обрядовых песен, припевок, выкриков	631
Содержание поэтических текстов календарно-обрядовых песен, припевок, выкриков: темы, образы, сюжетные мотивы. Перечень записей	635
Раздел 4. Инструментальные и песенно-хореографические традиции	637
Образцы наигрышей на музыкальных инструментах	642
Перечень записей наигрышей на музыкальных инструментах	644
Образцы напевов и текстов хороводных и плясовых песен	646
Раздел 5. Детский фольклор	648
Образцы текстов	648
Перечень записей детского фольклора	648
Раздел 6. Свадебный обряд	649
Раздел 7. Свадебный обрядовый фольклор	656
Образцы напевов и текстов сольных и хоровых причитаний	656
Содержание поэтических текстов свадебных причитаний. Перечень записей	658
Образцы напевов и текстов свадебных обрядовых песен и припевок	661
Содержание поэтических текстов свадебных обрядовых песен и припевок: темы, образы, сюжетные мотивы. Перечень записей	667
Раздел 8. Похоронно-поминальная обрядность	673
Образцы напевов и текстов похоронных причитаний	677
Образец напева и текста духовного стиха	678
Перечень записей похоронно-поминальных причитаний	678
Раздел 9. Жанры народной прозы, поверья	679
Образцы текстов	679
Раздел 10. Традиции народной медицины, заговоры	682
Образцы текстов. Перечень записей заговоров	684

ТОМ II

Часть V. ЛОКНЯНСКО-ЛОВАТСКИЕ ТРАДИЦИИ: Локнянский, Новосокольнический районы, северная часть Великолукского, южная часть Бежаницкого, северо-восточная часть Пустошкинского районов	9
Раздел 1. Общая характеристика локнянско-ловатских традиций	11
Раздел 2. Календарные и трудовые обычаи, обряды, праздники	21
Раздел 3. Календарно-обрядовый фольклор	50
Образцы календарно-обрядовых приговоров, кличей	50
Образцы напевов и текстов календарно-обрядовых песен и припевок	51
Содержание поэтических текстов календарно-обрядовых песен: темы, образы, сюжетные мотивы. Перечень записей	54
Раздел 4. Инструментальные и песенно-хореографические традиции	59
Перечень записей инструментальной музыки	61
Образцы напевов и текстов хороводных и плясовых песен	71
Раздел 5. Дети в системе народной традиционной культуры	75
Образцы детского фольклора. Напевы и тексты	77
Перечень записей детского фольклора	80
Раздел 6. Свадебный обряд	82
Раздел 7. Свадебный обрядовый фольклор	106
Образцы напевов и текстов свадебных причитаний	106



Содержание поэтических текстов свадебных причитаний. Перечень записей	110
Образцы свадебных обрядовых приговоров	126
Образцы напевов и текстов свадебных обрядовых песен и припевок	127
Содержание поэтических текстов свадебных обрядовых песен и припевок: темы, образы, сюжетные мотивы. Перечень записей	138
Раздел 8. Похоронно-поминальный обрядовый комплекс	153
Образец напева и текста старообрядческого распева	156
Образцы напевов и текстов похоронных, поминальных и полевых причитаний	157
Содержание поэтических текстов похоронных, поминальных, полевых причитаний. Перечень записей	159
Раздел 9. Другие семейные обряды	168
Раздел 10. Песенно-повествовательные жанры фольклора	169
Образцы напевов и текстов балладных и лирических песен	169
Содержание поэтических текстов балладных и лирических песен: темы, образы, сюжетные мотивы. Перечень записей	172
Раздел 11. Жанры народной прозы, поверья. Народная медицина, заговоры	176
Часть VI. ТРАДИЦИИ ВЕРХОВЬЕВ ЛОВАТИ И КУНЬИ: Великолукский, Куньинский районы	187
Раздел 1. Общая характеристика традиций верховьев Ловати и Куньи	189
Раздел 2. Календарные и трудовые обычаи, обряды, праздники	196
Раздел 3. Календарно-обрядовый фольклор	219
Образцы напевов и текстов календарно-обрядовых песен	219
Содержание поэтических текстов календарно-обрядовых песен: темы, образы, сюжетные мотивы. Перечень записей	227
Раздел 4. Свадебный обряд	241
Раздел 5. Свадебный обрядовый фольклор	253
Образцы напевов и текстов свадебных причитаний	253
Содержание поэтических текстов свадебных причитаний. Перечень записей	254
Образцы напевов и текстов свадебных обрядовых песен и припевок	261
Содержание поэтических текстов свадебных обрядовых песен и припевок: темы, образы, сюжетные мотивы. Перечень записей	268
Раздел 6. Похоронно-поминальная обрядность	297
Образец напева и текста похоронного причитания	298
Содержание поэтических текстов похоронных и поминальных причитаний. Перечень записей	299
Раздел 7. Песенно-повествовательные жанры фольклора	303
Образцы напевов и текстов лирических и балладных песен	303
Содержание поэтических текстов лирических и балладных песен: темы, образы, сюжетные мотивы. Перечень записей	308
Раздел 8. Песенно-хореографические жанры фольклора	312
Образцы напевов и текстов хороводных и плясовых песен	313
Раздел 9. Народные музыкальные инструменты и инструментальная музыка	318
Образцы наигрышей на музыкальных инструментах	320
Перечень записей инструментальной музыки	321
Раздел 10. Жанры народной прозы, поверья	328
Образцы текстов быличек, преданий, рассказов	328
Раздел 11. Народная медицина. Заговоры	334
Образцы текстов заговоров	336
Часть VII. НЕВЕЛЬСКИЕ ТРАДИЦИИ: Невельский район, южная часть Пустошкинского района	339
Раздел 1. Общая характеристика невельских традиций	341
Раздел 2. Календарные и трудовые обычаи, обряды и праздники	351
Раздел 3. Календарно-обрядовый фольклор	370
Образцы напевов и текстов календарно-обрядовых песен	370
Содержание поэтических текстов календарно-обрядовых песен: темы, образы, сюжетные мотивы. Перечень записей	379
Раздел 4. Свадебный обряд	393
Раздел 5. Свадебный обрядовый фольклор	406



Образцы напевов и текстов свадебных обрядовых песен и припевок	406
Содержание поэтических текстов свадебных обрядовых песен и припевок: темы, образы, сюжетные мотивы. Перечень записей	412
Раздел 6. Свадебные, похоронные, полевые и рекрутские причитания	440
Образцы напевов и текстов	440
Содержание поэтических текстов причитаний. Перечень записей	444
Раздел 7. Песенно-повествовательные жанры фольклора	451
Образцы напевов и текстов духовных стихов	451
Содержание поэтических текстов духовных стихов: темы, образы, сюжетные мотивы. Перечень записей	456
Образцы напевов и текстов лирических и балладных песен	458
Содержание поэтических текстов лирических и балладных песен: темы, образы, сюжетные мотивы. Перечень записей	469
Раздел 8. Песенно-хореографические жанры и инструментальная музыка	481
Образцы напевов и текстов хороводных и плясовых песен	481
Перечень записей инструментальной музыки	483
Раздел 9. Детский фольклор	487
Образцы напевов и текстов детского фольклора	487
Перечень записей детского фольклора	491
Раздел 10. Жанры народной прозы. Заговоры	494
Образцы текстов	494
Часть VIII. ТРАДИЦИИ СЕБЕЖСКОГО РАЙОНА	503
Раздел 1. Общая характеристика традиций Себежского района	505
Раздел 2. Календарные и трудовые обычаи, обряды, праздники	507
Раздел 3. Календарно-обрядовый фольклор	516
Образцы напевов и текстов календарно-обрядовых песен	516
Содержание поэтических текстов календарно-обрядовых песен: темы, образы, сюжетные мотивы. Перечень записей	528
Раздел 4. Крестины («хрестьбины»)	548
Образцы напевов и текстов крестьбинских песен	549
Содержание поэтических текстов крестьбинских песен: темы, образы, сюжетные мотивы. Перечень записей	552
Раздел 5. Свадебный обряд	554
Раздел 6. Свадебный обрядовый фольклор	559
Образцы напевов и текстов свадебных причитаний	559
Содержание поэтических текстов сольных и хоровых причитаний (в последовательности действий свадебного обряда). Перечень записей	560
Образцы напевов и текстов свадебных обрядовых песен	563
Содержание поэтических текстов свадебных обрядовых песен: темы, образы, сюжетные мотивы. Перечень записей	570
Раздел 7. Похоронно-поминальная обрядность	584
Содержание поэтических текстов похоронных и поминальных причитаний	584
Раздел 8. Песенно-повествовательные жанры фольклора	586
Духовные стихи	586
Образцы напевов и текстов духовных стихов	586
Содержание поэтических текстов духовных и поминальных стихов: темы, образы, сюжетные мотивы. Перечень записей	588
Лирические и балладные песни	589
Образцы напевов и текстов лирических и балладных песен	589
Содержание поэтических текстов лирических и балладных песен: темы, образы, сюжетные мотивы. Перечень записей	596
Раздел 9. Инструментальные и песенно-хореографические традиции	604
Образец напева и текста хороводной песни	605
Перечень записей наигрышей на музыкальных инструментах	605
Раздел 10. Детский фольклор. Игры	608
Перечень записей детского фольклора	609
Раздел 11. Жанры народной прозы. Заговоры	610
Образцы текстов. Перечень записей	610



Часть IX. СКАЗКИ	615
Раздел 1. Общая характеристика сказок, записанных в Псковской области	617
Раздел 2. Образцы текстов сказок	620
Раздел 3. Сюжетный каталог сказок	635
ПРИЛОЖЕНИЯ	639
Приложение 1	641
Указатель: Основные темы, образы, сюжетные мотивы календарно-обрядовых песен	641
Указатель: Основные темы, образы, сюжетные мотивы свадебных обрядовых песен и припевок	664
Указатель: Основные темы, образы, сюжетные мотивы лирических и балладных песен	702
Приложение 2	716
Каталог хороводных и плясовых песен. (Содержание поэтических текстов: темы, образы, сюжетные мотивы. Перечень записей)	716
Приложение 3	751
Указатель дат основных календарных праздников	751
Приложение 4	759
Статистические сведения о работе фольклорных экспедиций Санкт-Петербургской (Ленинградской) государственной консерватории им. Н. А. Римского-Корсакова и Фольклорно-этнографического центра МК РФ (г. Санкт-Петербург) в Псковской области	759
Список обследованных населенных пунктов	761
Список исполнителей	767
Список участников фольклорных экспедиций Санкт-Петербургской (Ленинградской) государственной консерватории им. Н. А. Римского-Корсакова и Фольклорно-этнографического центра МК РФ (Псковская область, 1978–1999 гг.)	809
Приложение 5	811
Публикации на основе материалов экспедиций Санкт-Петербургской государственной консерватории им. Н. А. Римского-Корсакова и Фольклорно-этнографического центра	811
<i>Список сокращений</i>	813





ВВЕДЕНИЕ

В основу концепции сохранения и развития фольклорных традиций должен быть положен культурно-экологический подход, учитывающий системную целостность и взаимозависимость различных сторон, явлений и процессов в сфере народной традиционной культуры – материальной и духовной. Такой подход не только раскрывает глубинное содержание культурных традиций, историю их формирования и развития, но и устанавливает истинное место культурного наследия в жизни современного общества. В фольклорных традициях, как и в других проявлениях народной традиционной культуры, находит воплощение совокупность жизненно значимых для данной этнической общности отношений, связей, форм взаимодействия с окружающей средой, возникающих в процессе трудовой, социальной, духовной деятельности. Общим признаком всего многообразия явлений фольклора служит особый, художественный (выражаемый художественными средствами) тип осмысления и преобразования действительности, удержания и передачи жизненного опыта новым поколениям.

Решение задач комплексного описания своеобразных форм местных фольклорных традиций связано, с методологической точки зрения, во-первых, с раскрытием особенностей природы, законов эволюции явлений в сферах материального и духовного бытия, тесно соотнесенных между собой в контексте исторической жизни этнического сообщества. Во-вторых – принципиально важно здесь то, что вся система традиционной культуры, в том числе и область фольклора, определяя в общих чертах мировосприятие и жизненное русло каждого человека, объективно складывается в результате созидательных усилий многих поколений, существует и развивается как категория коллективного (общинного) бытия и сознания. Ярко выраженное этническое начало определяет естественно-историческую природу фольклора, что ставит его в ряд исходных ценностей национальной культуры.

Вместе с тем, в силу непосредственности и неразрывности внутренних связей и отношений с ключевыми моментами трудовой, обрядово-праздничной деятельности, семейно-бытового уклада, а также в силу законов традиционности (прошлый опыт – восприятие – воссоздание – ...) и особой, изустной формы существования вся сложно устроенная и сложно обусловленная сфера фольклора полноценно проявляется лишь в условиях сохранности основ самой системы народной традиционной

культуры, находится в прямой зависимости от общих внешних обстоятельств, поддерживающих или отрицающих ее смыслополагающую, творчески созидательную роль в жизни общества. С разрушением этой системы и угасанием фольклорных традиций современное общество лишается сопричастности историко-культурному наследию и перспектив самостоятельного этнокультурного развития. При таком положении востребованной оказывается лишь художественно-эстетическая сторона фольклора в формах музейно-архивных ценностей, памятников культуры, или в качестве начального материала для сценических и другого рода авторских интерпретаций. Деятельностная же сила фольклорных традиций, восходящая к универсалиям жизненных основ культуры, остается на периферии общественного сознания и интересов общества. Именно поэтому актуальными и неотложными сегодня являются проблемы поддержки, сохранения и изучения народной традиционной культуры во всем многообразии ее проявлений.

Для характеристики своеобразных начал отечественной культуры исключительно важное значение имеет сохранившийся до наших дней комплекс традиций Псковской земли – одного из самостоятельных районов сложения и бытования явлений, видов и форм древнерусской культуры. Научная, историко-культурная, художественная ценность разнообразных в жанровом, стилевом отношении явлений фольклора на Псковщине, их диалектная самобытность издавна отмечены исследователями и собирателями. Псковских народных песен, сказок, преданий, пословиц, обычаев и обрядов коснулся гений А. С. Пушкина и М. П. Мусоргского. Усилиями многих фольклористов-собираателей псковские песни стали общим достоянием русской национальной культуры.¹ Среди таких собирателей бесспорно выдающееся место принадлежит Н. Л. Котиковой, в течение многих лет (1950–1960-е гг.) обследовавшей большинство районов Псковской области и собравшей уникальный фонографический фонд по музыкальному фольклору.²

Санкт-Петербургская (Ленинградская) государственная консерватория им. Н. А. Римского-Корсакова с 1978 г. ведет систематическую экспедиционную работу в Псковской области и сопредельных районах Ленинградской, Новгородской, Тверской, Смоленской областей. С 1991 г. эту работу возглавил Фольклорно-этнографический центр Министерства культуры РФ (далее – ФЭЦ МК РФ).



С 1978 по 1999 гг. под руководством и при непосредственном участии автора этих строк состоялось 27 фольклорных экспедиций в 21 район Псковской области (кроме Дедовичского, Дновского и Усвягского). Обследовано более двух тысяч населенных пунктов в 170 административно-территориальных единицах области – волостях, сельских и городских администрациях.

Характерной чертой предпринятых полевых исследований стала разработка методов последовательного и многомерного изучения традиций народной культуры при фронтальном охвате изучаемых территорий с максимально полной фиксацией всего круга явлений народной традиционной культуры. В ходе экспедиций осуществлены звукозаписи календарно-обрядовых, свадебных, лирических, хороводных, плясовых, колыбельных песен, баллад, духовных стихов, причитаний, частушек, наигрышей на гусях, скрипке, балалайке, рожках, гармониках и других музыкальных инструментах, записаны словесные жанры фольклора: заговоры, сказки, легенды, предания, былички и др. Сделаны репортажные звукозаписи, раскрывающие содержание местных календарных, семейных и других обрядов, старинных народных праздников, повседневного быта, трудовых традиций.

В результате этой работы сформировано одно из самых крупных в России собраний фольклорно-этнографических материалов по Псковской области, основу которого составляет фонд звукозаписей образцов музыкального фольклора – около 40 тысяч единиц содержания (текстов). В собрание входят также видеозаписи (продолжительностью около 100 часов), кинодокументы, образцы материальной культуры, рукописные материалы (полевые дневники участников экспедиций, расшифровки звукозаписей, материалы систематизации).

Наиболее значительными, имеющими событийный характер, явились экспедиционные материалы, впервые представляющие традицию русской гусельной игры в ее архаических формах, которая уже в XIX веке считалась навсегда утраченной. Сотни записей гусельных наигрышей от 75 псковских гусяров, коллекция традиционных инструментов свидетельствуют об исключительно богатой культуре гусельной игры, сохранившейся на Псковщине до наших дней. К этому пласту культуры относятся и уникальные материалы, позволяющие реконструировать древнерусские формы «гудошной» игры (игры на легендарном смычковом инструменте – «гудке», исчезнувшем в начале XX столетия), воспроизводимой на скрипках, получивших распространение в псковских деревнях уже в конце XIX – начале XX вв.

Важными в научном отношении (так же, как и с точки зрения современной художественно-творческой практики) стали экспедиционные записи осо-

рых форм народной хореографии – женские и мужские ритуальные пляски («псковский кружок», «ломанье» – под драку и др.).

К ряду научных открытий следует отнести комплекс фольклорно-этнографических материалов, связанных с особой музыкальной формой свадебных опевальных песен и причитаний, полевых припевок («водить голосом», «вожюкать», «вожюканье»), указывающей на ранне-исторические истоки местных фольклорных традиций.

Исключительной научной ценностью обладают материалы по календарно-земледельческой обрядности и фольклору, восходящие к древнейшим пластам славянской культуры.

Собрание экспедиционных записей Фольклорно-этнографического центра образует фундаментальную источниковедческую базу не только фольклористических исследований, но позволяет существенно дополнить представление о народной традиционной культуре Псковской области и с точки зрения этнографии и языкознания.

На этой основе и в силу того, что народная традиционная культура в бесконечной цепи преемственного развития исходных форм хранит отчетливые следы своих порождающих начал, складываются предпосылки широкого привлечения фольклорно-этнографических материалов к исследованию общих проблем истории русской культуры, а также проблем этнологии восточных славян.

Документальные материалы по фольклору и этнографии, таким образом, становятся важнейшей частью банка научных сведений, изучение которых позволяет наблюдать не только тот или иной комплекс локальной культурной традиции в целом, так же как и явления фольклора в историко-, жанрово-, диалектно-стилевом аспектах, но и рассматривать динамику состояний, значений и функций художественных форм, отдельных структурных элементов текста, языковых средств в историко-типологическом отношении и в проекции на территории бытования. Решение этого ряда проблем в большой мере зависит от полноты содержания экспедиционных фондов, характера и глубины их научного описания. Иными словами, задача заключается в необходимости сочетать учет и детальный анализ каждого явления фольклора с соответствующими на заданном уровне наблюдения сведениями по всему массиву фондовых материалов.

Как нам представляется, наиболее продуктивной формой такого исследования является разработка системы **фольклорно-этнографического атласа**, суть и достоинства которого дают возможность многомерного, комплексного изучения отдельных фактов фольклора в контексте культурной традиции. Более того, если результаты конкретного анализа художественной формы относятся непосред-



ственно к определенному тексту или группе текстов, обладающих установленным свойством (признаком), то система атласа, предлагая иной, более общий ряд точек отсчета, другую шкалу измерений, рассматривает не столько данный текст как таковой, сколько его характерные свойства (признаки) в подвижном диапазоне своих значений и функций.

Очевидно, что содержательная сторона программы фольклорно-этнографического атласа не замещает и, тем более, не исключает текстологического изучения фактов фольклора, но вводит новый уровень условий и задач исследования.

Предлагаемое издание – «Народная традиционная культура Псковской области» – представляет собой **обзор экспедиционных материалов из научных фондов Фольклорно-этнографического центра** (далее – «Обзор...») и, наряду со сборниками материалов по Псковскому фольклору, является одним из этапов подготовки фольклорно-этнографического атласа Псковской земли. В отличие от сложившихся форм публикации фольклорных материалов «Обзор...» решает задачи по определению:

- опознавательных признаков фольклорной традиции (устойчиво воспроизводимых в своеобразной, характерной для каждой данной традиции форме содержательных элементов системы фольклора, в том числе – структуры и функций ведущих жанров и жанровых групп, сюжетов, особенностей стиля и т. д.);
- видов и форм связи, взаимодействия фольклорных явлений с контекстом местной культурной традиции;
- территории распространения всего фольклорно-этнографического комплекса местной традиции или отдельных его образующих.

Как видим, специальные задачи фольклорно-этнографического исследования, выполняемого в рамках «Обзора...», устанавливают и специальный, более высокий уровень наблюдения, на котором явления фольклора рассматриваются не с точки зрения лишь самозначимости, художественно-эстетической ценности отдельных взятых текстов («лучшие песни – от лучших исполнителей»), а в качестве необходимой и действенной составляющей содержательного плана местной культурной традиции. Сама культурная традиция, понимаемая в общем виде как одна из важнейших функций коллективного сознания, согласующая различные элементы культуры в процессе достижения жизненных целей культурного сообщества, в этом случае выступает в значении естественно сложившейся среды и как условие существования системы видов и форм фольклора. При этом каждый факт фольклора занимает то или иное место в такой системе в силу своего назначения и на основании своей принадлежности именно данной (определенной в объективно- и конкретно-историческом аспектах) местной культурной традиции.

Немаловажным для объективной оценки содержания, понимания истоков, исторической судьбы местных фольклорных традиций является равно необходимый учет всех признаков, указывающих на характер своеобразия и, одновременно, на присущие каждой рассматриваемой традиции черты общности с другими самостоятельно сложившимися историко-культурными системами. Вместе с решением практической задачи выявления границ определенной традиции как целого и ареалов распространения отдельных ее элементов, такой подход, учитывающий статистическую и типологическую характеристики фактов народной традиционной культуры, дает возможность не только наблюдать отношения свойств общего и особенного в масштабах широких этнокультурных образований (критерии собственно местного, регионального, национального), но и судить о процессах их формирования, о динамике исторической эволюции важнейших компонентов содержания, форм и языка фольклора.

Такая постановка задач исследования, комплексного описания и картографирования явлений народной традиционной культуры, их опознавательных признаков, опирающаяся на представления о системном характере соподчиненности фактов материальной и духовной культуры, становится актуальной и необходимой, в частности, при анализе форм взаимодействия различных по своей этнокультурной принадлежности традиций в пограничных, переходных зонах, а также при соотношении ареалов бытования отдельных явлений и фольклорно-этнографических комплексов с исторически сложившимися административно-территориальными границами.

По совокупности известных в настоящее время материалов (и, в первую очередь – материалов фольклорно-этнографического характера, прямо фиксирующих этнокультурную образующую той или иной традиции на территории Северо-Запада России) можно представить исключительно важное значение и место в системе древнерусской культуры собственно псковских, ведущих свое начало от семьи славянских племен летописных кривичей, традиций образа жизни, обычаев и обрядов, семейного и общинного уклада, верований и представлений, принципов художественно-образного выражения и языковой системы. Родовое единство культуры древних кривичей – одного из основополагающих звеньев восточно-славянской этнической общности – отчетливо прослеживается, несмотря на разнообразие ее региональных (зональных) и местных («диалектных») форм. Так, например, достаточно обратить внимание на одну из моделей песенной слогоритмики, имеющей обрядовый статус, выразительная сила которой связана с активной ролью длгогтно и интонационно выделенного слога на



«слабом» времени стиха, чтобы установить закономерно устойчивую, знаковую природу данной ритмоформулы, приобретающей смысл опознавательного признака не только собственно псковской региональной традиции, но всего комплекса фольклорных традиций русского Северо-Запада:



Научные цели и задачи «Обзора...», принципы отбора, характер и объемы исследуемых материалов обусловили и структуру настоящего издания, и форму изложения имеющейся информации.

Фактологический ряд в «Обзоре...» представлен структурно важными и типологически значимыми образцами, характеризующими местные культурные традиции с тех сторон и в тех проявлениях, которые отмечены как нормативно обязательные и непосредственно фиксируемые фольклорным сознанием в художественных формах. Иначе говоря, каждый приведенный в «Обзоре...» факт является, с одной стороны, структурной единицей содержания традиции, с другой стороны – свидетельством определенных свойств того или иного типологического ряда явлений на уровне фольклорных жанров и жанровых групп, ключевых напевов, сюжетов, обрядовых ситуаций, жизненных положений и т. д. При этом на основе этнографических описаний по разделам «Обзора...», дополнений к текстам, системы перечней и указателей, а также отсылок к экспедиционным фондам сохраняется возможность на очередном этапе анализа материала проследить и типологическую развертку (типологический признак в вариативном ряду), и диапазон функций каждого текста, самостоятельно выделенного в настоящей публикации.

Предложенная форма соотношения конкретного материала с необходимым (в целях наблюдения общих закономерностей жизни фольклорной традиции) уровнем обобщения служит достижению именно той степени отвлеченности, при которой связь с исходным материалом не теряется и легко воссоздается. На этом уровне исследования и формируется совокупность опознавательных признаков фольклорной традиции, а значит – и предпосылки решения задач группировки материала и картографирования.

Проблемы определения территорий распространения форм народной традиционной культуры связаны не только с задачами описания местных фольклорных традиций как явлений локального характера. При изучении экспедиционных материалов отчетливо проявляются закономерности образования внутри- и межсистемных отношений на разнопорядковых уровнях наблюдения фактов тра-

диционной культуры: данная местная традиция – комплекс традиций Псковской области – традиции русского Северо-Запада и псковско-белорусского пограничья и т. д.

Более общей (а вместе с тем – и специальной) является проблема отношений (разграничения и связей) восточнославянского и балто-финно-угорского миров. Для исторической оценки явлений традиционной культуры Псковской области эта проблема становится принципиально важной, поскольку здесь сравнительному изучению подлежат не едва различимые (иногда мнимые) следы субстратного порядка, а компактная, в полном объеме целостная и динамичная система национальной культуры, возникшая на материнской этно-генетической почве.

Первый опыт выявления границ местных культурных традиций с учетом фольклорных материалов был предпринят в «Кадастре достопримечательных природных и историко-культурных объектов Псковской области».³ Однако известная степень заданности региональных границ, определенной самой концепцией «Кадастра...», не позволила в ряде случаев установить вполне достоверную конфигурацию собственно фольклорных традиций. В настоящем «Обзоре...», исходя из специфики фольклорно-этнографического материала, целей и задач предпринимаемого исследования, дается следующая **карта-схема распространения основных местных традиций на территории Псковской области:**

1. Северно-псковская – Гдовский, Плюсский, Струго-Красненский районы.
2. Псково-печорская или нижневеликорецкая – Псковский, Печорский, Палкинский, Островский (западная часть), Пыталовский районы.
3. Центрально-псковская – Красногородский, Опочецкий, Пушкино-Горский, Новоржевский, Бежаницкий (частично) районы.
4. Порховская – Порховский район.
5. Восточная или локнянско-ловатская – Локнянский, северная часть Великолукского, Новосокольнический, частично Бежаницкий и Пустошкинский районы.
6. Верхнеловатская – Великолукский, Куньинский районы.
7. Невельская – Невельский и частично Пустошкинский районы.
8. Себежская – Себежский район.

Самостоятельному рассмотрению подлежат традиции в районе бассейна реки Шелони – Порховский, Дновский, Дедовичский районы – в связи с их переходным характером и тяготением к новгородским культурным традициям, а также и Усвяцкий район, местные традиции которого нельзя рассматривать без учета сложного комплекса псковско-смоленско-белорусских этнокультурных связей.

Карта-схема распространения основных местных традиций на территории Псковской области

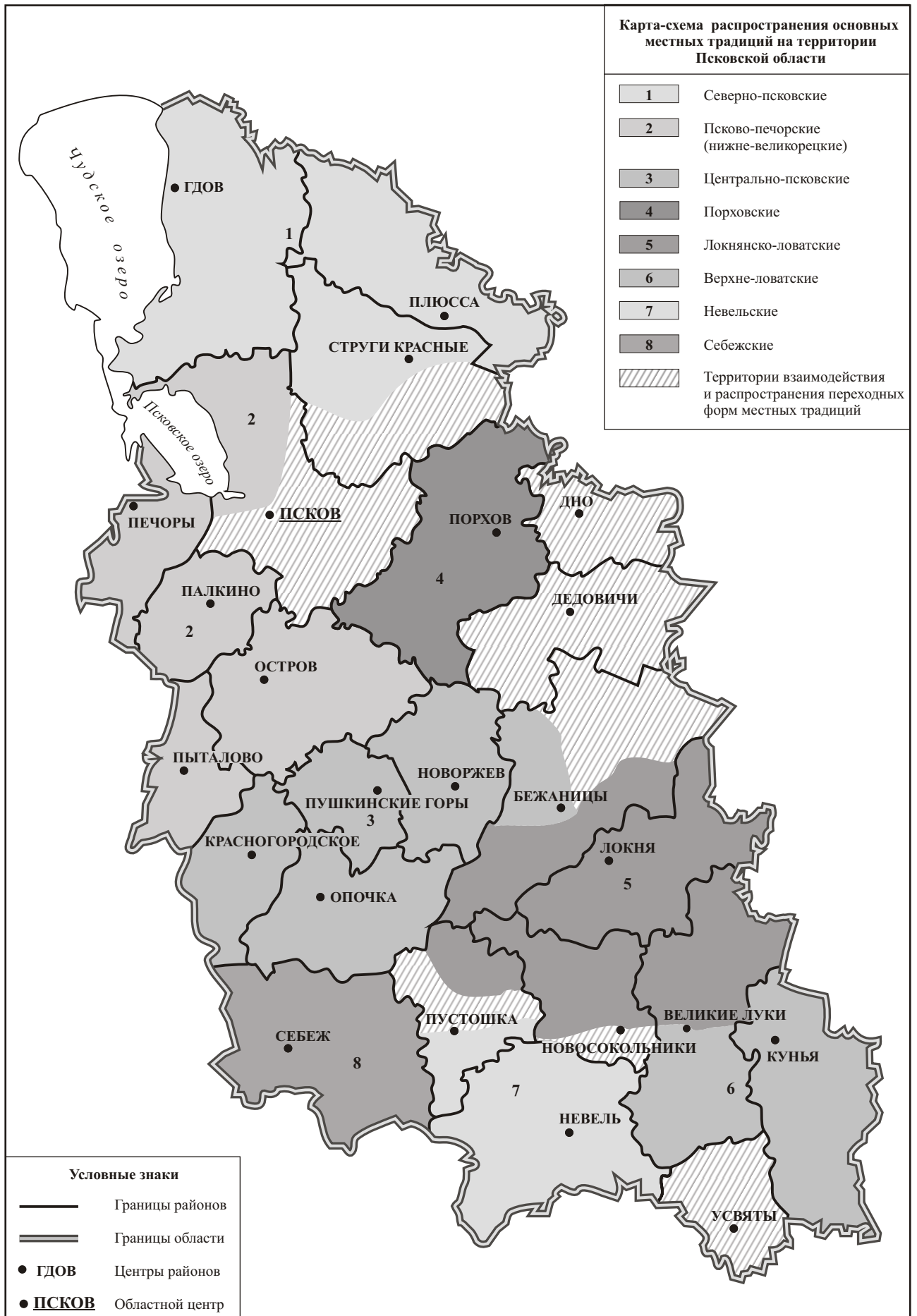



Разумеется, предложенная здесь группировка фольклорно-этнографического материала по принадлежности местным культурным традициям, территориально ограниченными в названных зонах, весьма условна. Эта условность вызвана тем, что, во-первых, культурная традиция (как, в частности, и система фольклора), при всей своей нормативности, в естественных условиях существования является открытой и развивающейся системой, для которой свойственны процессы диффузии, конверсии, трансформации. Во-вторых, как уже было отмечено, в сложно организованной, полиэлементной структуре культурной традиции в силу универсальности ее функций (регулирование и контроль всех сторон жизни общины) согласуются в пространстве единого целого различные по природе и назначению виды и формы культурной деятельности (в т. ч. виды и формы фольклора), которые в то же время подчиняются специфическим законам и логике собственного существования и развития. Естественно, что по содержанию, форме, значению и месту в жизненном цикле каждый самостоятельный комплекс явлений традиционной культуры, отдельные его элементы имеют свои предпосылки, историю и ареалы распространения, что, в свою очередь, безусловно, усложняет структуру местной традиции, а также и задачи ее научного описания.

Так, например, в рамках общего (с точки зрения содержания и последовательности основных обрядовых действий) комплекса свадьбы, относящегося к локнянско-ловатской традиции, ареалы распространения отдельных музыкально-поэтических форм можно проследить в связи со спецификой их жанрово-функциональной или структурно-типологической характеристик, но также и на основе ярко выраженных свидетельств взаимодействия различных культурных традиций – собственно локнянско-ловатской с традициями центрально-псковской зоны, новгородско-тверского и псковско-смоленско-белорусского пограничья.

Уже собственно музыкально-типологический анализ принадлежащих местному свадебному обряду причетного и песенного циклов (в их основной, обязательной части) показывает различные по конфигурации ареалы самостоятельных типов хоровых причитаний («голошений») и отдельных типов песенных форм в группе формульных напевов:

1. На территории ряда смежных волостей, расположенных по рекам Ловати (немчиново-черпеская сторона) и Куньи, мы сталкиваемся с локальной формой бытования особого вида хорового причитания, исполняемого группой «боярок»: сочетание сольного исполнения причетного стиха с хоровой подводкой – вокализацией основного контура напева (своеобразная форма «вожоканья» с огласовкой на «и-и-и» – см.: Часть V, «Образцы напевов

и текстов свадебных причитаний», № 2). В то же время на локнянской стороне (верховья р. Локни с притоками) фиксируется самостоятельный мелодически распетый тип хорового причитания, варианты которого имеют широкое распространение по всей центрально-псковской зоне⁴ (см.: там же, № 1).

2. Сложная в типологическом отношении система опевадных и величальных (корильных) песен локнянско-ловатской традиции образует, с одной стороны, общее поле бытования группы напевов-формул, получивших распространение на обширной территории, включающей Локнянский, Великолукский, Куньинский районы Псковской области, а с другой стороны, выявляет черты музыкально-стилевого своеобразия этих напевов. В местной традиции они теряют ярко выраженную в вариантах из прилегающих с юга районов ритмическую упругость, декламационность. Здесь их отличительной чертой является мелодизация интонационно-ладовой основы напева, что тесно связывает локнянско-ловатскую традицию с новгородским музыкально-стилевым комплексом (см.: Часть V, «Образцы напевов и текстов свадебных обрядовых песен и припевок», № 9). Об этом же свидетельствует и образно-поэтический строй, стилистика группы песен местного свадебного обряда («Ты река ли наша, реченька», «Вечер, вечер, вечериночки», «Сборы мои, сборы» и др.), восходящих по своим структурно-типологическим характеристикам к фольклорным традициям новгородского происхождения (см.: там же, № 1–4, 16).

3. Рассматривая комплекс свадебных песен местной традиции на уровне выявления более общих признаков, мы отчетливо наблюдаем на материале локнянско-ловатской традиции перекрещивание двух систем стихосложения – тонической и силлабической. Имея в виду, что устойчивая фиксация той или иной системы организации народно-песенного стиха будет указывать на связи местной фольклорной традиции с северно- или западнорусскими стилевыми зонами, мы непосредственно касаемся скрытых во времени этнокультурных процессов развития своеобразно местных форм народной традиционной культуры.

Предложенная в «Обзоре...» схема распространения местных традиций Псковской области, наряду с условностью их границ, носит предварительный, рабочий характер, является по существу итогом начального этапа систематизации фактического материала, которым располагает современная фольклористика. Поскольку на этом этапе работы решаются вопросы описания лишь наиболее характерных явлений традиционной культуры, прослеживаемых на территориях, отмеченных общностью сложившихся связей и тяготением к местным историко-культурным и административно-хозяйствен-



ным центрам, то становится очевидной и важной необходимостью полномасштабной работы и в других направлениях. Основными из них являются: сбор, изучение и публикация экспедиционных материалов по фольклору и этнографии отдельных районов, разработка самостоятельных проблем фольклористики на основе комплексного подхода к явлениям народной традиционной культуры. Именно фактологическая база, полевые материалы, их полнота и достоверность дают возможность объективного изучения и определения всех параметров местных фольклорных традиций. С учетом результатов этой работы более рельефной станет и «фольклорная карта» описываемых территорий, станут доступными научному объяснению факты и закономерности исторической жизни явлений фольклора.

Среди задач, касающихся общей характеристики и выявления опознавательных признаков той или иной местной фольклорной традиции, до сих пор остается проблемной задача определения структуры каждой данной традиции – содержания, порядка соподчиненности и связей ее системных элементов (художественные формы – тексты; виды фольклора – жанры – типологические группы; обрядовые циклы, комплексы – назначение, семантика, функции) в их современном состоянии и в формах, доступных научной реконструкции.

Показательны в этом отношении сложившиеся представления о так называемых **«песенных»** и **«непесенных»** районах. Хорошо известен тот факт, что очаговый характер бытования песенных жанров, формирование «песенных центров» – естественный процесс. Но, как показывает практика, классический ряд жанров песенного фольклора не всегда может быть полным и не всегда, в силу разных причин и обстоятельств, их роль в местной фольклорной традиции оказывается определяющей. Принципиально важным условием здесь является склад самой культурной традиции – природа и характер основных образующих традицию форм культуры в их видовом разнообразии, историко-стадиальной типологичности, функционально значимых проявлениях.

Так, в частности, на левобережье среднего течения р. Великой, в бассейне ее притоков (рек Утрои, Лжи, Синей, низовий Иссы) – Красногородский и частично Опочечкий, Пыталовский, Островский районы, а также в пределах центрально-псковской зоны в целом мы встречаемся с очевидно непропорциональным соотношением песенных и других видов и жанров фольклора. При том, что на этой территории устойчиво фиксируются основные песенные типы обрядового фольклора (свадебного, календарно-обрядового циклов), их значение в местной культурной традиции резко снижается и ограничено событиями сугубо локального характера (индивидуального, группового, семейного), и они

не приобретают необходимого масштаба явлений, консолидирующих общественно важные интересы. В качестве доминирующей и централизующей здесь выступает развитая система годовых, съезжих праздников, ярмарок, гуляний и связанных с ними видов и жанров фольклора, в первую очередь – инструментально- и песенно-хореографических, игровых, а также непесенных форм фольклора (сказки, былички, легенды, предания и т. д.). Такое положение не обязательно связано с негативным влиянием внешних обстоятельств на степень сохранности отдельных форм, жанров или фольклорных традиций в целом, как это наблюдается в процессах, затронувших традиционную культуру России XX столетия. В основе сложившегося порядка вещей могут лежать и процессы закономерного, эволюционного характера. В данном случае обращают на себя внимание факты социально-экономической истории края (традиционно малоземельное частновладельческое хозяйство, культивация в конце XIX–начале XX веков хуторской формы землепользования и, как следствие – рассредоточение сельских общин, трансформация системы культурной традиции).

Однако это обстоятельство – лишь одно из поясняющих причины и следствия возникновения сложившейся ситуации. Представляется, что в такой ситуации меняется и структура фольклорной традиции: в роли ведущих, функционально связанных с содержанием происходящих событий (праздники, ярмарки, гулянья, гостевые вечера, помочи и другие формы коллективных действий узкого или широкого круга общения), а потому – обязательных, необходимых в данной традиции, выступают художественные формы, относящиеся к непесенным видам и жанрам фольклора. Одновременно важно и то, что их основу составляют сохранившие до наших дней свое архетипическое значение художественно-выразительные комплексы, восходящие к исторически ранним, архаическим пластам восточнославянской и древнерусской культуры. Архетипичность здесь отмечается уже на уровне проявления принципа синкретизма в соотношении средств и возможностей взаимосвязанных знаково-выразительных систем словесного, музыкального, хореографического, изобразительного рядов, что и служит основой нормативности тех или иных (в зависимости от содержания и назначения фольклорного текста) форм их согласования и соподчиненности. Здесь берут начало и безусловная, безоговорочная сила эмоционального воздействия, и полисемантическая содержательность, и широкий функциональный спектр художественных форм, основанных на этом принципе. Свойствами архетипического (в ряду формульных элементов текста) обладает и структурно-типологическая сторона отдельных самостоятельных жанровых разновидностей рассматриваемых



мой группы явлений фольклора. В этом отношении в местной фольклорной традиции, в частности, выделяется и привлекает особое внимание, о чем уже было сказано, сложная развитая система музыкально-хореографических форм, в качестве конструктивно значимых элементов которой мы отмечаем:

- мужские сольные и групповые пляски («ломанье») – ритуальное приуготовление к активному силовому действию (демонстрационно-иницирующее, побудительное начало);

- женские групповые и сольные, обрядового происхождения пляски («кружка», «бочком») – ритуальный приставной шаг (ритмо-акцентный императив, усиленный «пришкиванием», «причкиванием», «подгйкиванием») при движении «бочком» по кругу, в сольных вариантах – по развернутой в «восьмерку» «спирали-меандру»;

- характерные (мужские и женские – сольные, парные, групповые) пляски: «Камаринского», «Трепакá», «Русского-Барыня»;

- группа святочных песенно-хореографических форм орнаментального и игрового характера;

- праздничные массовые уличные шествия парами, группами (в рядах – «тынкóм») по замкнутому, вытянутому вдоль улицы и образующему противодвижение кругу.

Чрезвычайно важными элементами описываемой музыкально-хореографической традиции, указывающими на ее архаическую природу, являются:

- система инструментальных наигрышей («под пляску» – «Трепакá» и др., «на проходку» – «под песни», «под драку» – «Скобаря», «Горбатого», «Под ломанье»);

- самостоятельная в типологическом отношении, своеобразная по строению, нормам исполнения и функциям музыкально-поэтическая форма «припевок», имеющих императивно-кличевую направленность интонирования и входящих в качестве самостоятельного (по содержанию и средствам выражения) элемента в инструментально-хореографический комплекс;

- древнерусские (5–9 струн) гусли, приемы игры на них (пальцы между парами струн – в одной позиции, «русская гусельная игра»); «гудошная» традиция игры на скрипке.

Устойчивым в местной традиции является включение музыкально-хореографических форм в систему посиделок, супрядок, святочных игр, обрядового ряженья.

Из сказанного следует, что наблюдая тот или иной выделенный круг явлений фольклора (самостоятельные фольклорно-этнографические комплексы, отдельные жанры, внутрижанровые, тематические или историко-типологические группы фольклорных текстов) с точки зрения особенностей содержания, назначения и функций каждой такой группы,

мы обнаруживаем их важную роль в реализации смысловых доминант местной культурной традиции, а также положение, которое они занимают в качестве обязательных нормативных звеньев всего комплекса данной традиции. Структурная соподчиненность элементов, образующих собственную систему местной фольклорной традиции как таковой, обусловленность, «заданность» видовой и содержательной сторон фольклорного текста (художественной формы) контекстом этнокультурной традиции в целом, особенно значимая для исторически ранних форм фольклора, позволяют судить о том, что именно закономерности такого типа системной связи служат основой сохранности, удержания в историческом времени конкретных фольклорно-этнографических комплексов, различных видов, жанров, других системно-типологических явлений фольклора, в том числе и относящихся к древнейшим, архаическим пластам традиционной культуры.

Этот вывод в полной мере согласуется с присутствием фольклору общим свойством полистадиальности, с которым связаны и перспективы историко-типологического и сравнительно-типологического направлений исследования форм традиционной культуры.

Таким же характером и при тех же условиях отличаются фольклорные традиции и других районов центрально-псковской зоны – правобережье р. Великой (Пушкино-Горский, Новоржевский, частично – Островский, прилегающие волости Порховского, Бежаницкого, Пустошкинского районов).

Своеобразие фольклорных традиций этой зоны раскрывается в развитой, активной в своих проявлениях области народно-поэтического творчества – сказки, былички, поверья, заговоры, загадки и другие жанры словесного фольклора, которые занимают место одного из центральных звеньев жанровой системы данной фольклорной традиции. Очевидно, что эта группа жанров, в силу типологической определенности их содержания, форм и средств выражения, относится к основному корпусу текстов, принадлежащих общерусскому фонду и образующих самостоятельный вид фольклора. Особая смысловая нагрузка, присущая поэтическим образам, сюжетным мотивам, специфичность назначения и функций художественных форм народной прозы в обрядово-магической практике и в традиционном обиходе указывают на их изначальную связь с древнейшими представлениями и логикой ассоциативно-образного мышления. Так, вплоть до наших дней проявляются в своей изначальной сущности характерные черты мифо-поэтического сознания, которое служило основой формотворчества в период становления архаических пластов фольклора, представляющего собой единственную на раннем историческом этапе универсальную художе-



ственно-эстетическую систему. И сегодня метафоричность, емкость поэтического обобщения и точность выражения, непосредственность эмоционально-образного восприятия и достоверность впечатления, действенность воображения задают алгоритм и направляют сознание в поисках нормативных реакций, установления необходимых связей, отношений человека с окружающим миром. Подтвержденные опытом сила воздействия и продуктивность выделенных прозаических жанров, структурно связанных с культурной традицией, объясняют их исключительную устойчивость и жизнеспособность.

Быть может, одно из самых ярких явлений истории русской народной музыкальной культуры, ставшее символом художественного дарования, выражением душевного строя и характера русского человека, его мироощущения, связано с **традицией гусельной игры**. Псковская область – заповедный край русских гусяров – сохранила в народных обычаях, в обязательности норм традиционной культуры первичный смысл, исходные типы музыкальных форм, приемы игры и исполнительское мастерство, конструкцию и технологические характеристики русских гуслей.

В свое время А. С. Фаминцын отмечал: «...Ныне гусли в руках русского народа представляют весьма редкое, исключительное явление».⁵ Сто лет спустя, на методологической базе современной фольклористики были заново «открыты» и живая традиция гусельной игры, и система наигрышей, и формы бытования древнерусского инструмента.

Выше уже отмечалось место гусельной традиции в инструментально-хореографической культуре Псковской области. Здесь важно подчеркнуть, что именно гусли являются центральным системообразующим началом всего этого сложного комплекса. Гусли функционально связывают воедино хореографическую форму (пляска, шествие) с формой музыкальной (инструментальный наигрыш, припевки), организующей хореографическое движение.

В силу своих конструктивных особенностей, определяющих музыкальные свойства и способы игры, гусли стоят первыми в ряду музыкальных инструментов, обеспечивающих полноту синкретически целостного музыкально-хореографического события. Естественная, закономерная связь элементов фольклорно-этнографического текста – традиционной пляски, шествия, которые сохраняют свой изначальный обрядовый характер, восходящий к глубинным пластам восточнославянской культуры, – объясняет и хронологическую, и этнокультурную принадлежность традиции русской гусельной игры, поскольку каждое явление фольклора всегда возникает во всей своей полноте, исчерпывающей его значение.

Мы не предполагаем в нашем «Обзоре...» проводить подробный анализ и самой традиции гусельной игры, и истории русских крыловидных гуслей, рассчитывая на то, что наши краткие замечания снимают как научное заблуждение утверждения некоторых исследователей об исторически позднем происхождении инструмента, его заимствовании русскими от финно-угорских и балтских народов. Такое могло бы означать, что вместе с гусликами были восприняты и приемы игры, и система наигрышей, и формы народной хореографии, а следовательно, и традиции празднично-обрядовой, ритуально-магической практики не только на Псковщине, но и в Новгородской земле, где гусельная традиция, типологически однородная псковской, бытует и сегодня в более архаическом виде.⁶

В наибольшей степени обнаруживает свою принадлежность к исторически ранним пластам культуры, хранит признаки архаических форм фольклора **музыкально-поэтическая система обрядовой сферы народной традиционной культуры** Псковской области. Круг самостоятельных в структурно-типологическом отношении фольклорных текстов, разнообразных по назначению, функциям, месту и времени приуроченности, строго согласованных по содержанию с определенным обрядовым действием, складывается в силу объективной необходимости удержания и передачи смысловой основы жизненно значимых моментов практической деятельности, закрепившихся в культурной традиции в положении обрядовых. Сама логика возникновения обряда, его ритуальной формы («представления, понятия» – «обряд-ритуал») предполагает важнейшим условием достижения ожидаемого результата целенаправленных, особым образом организованных усилий – опору на доступную (распознаваемую, «читаемую»), практически эффективную систему знаково-выразительных (языковых) средств преобразования и фиксации исходно мыслимой основы обряда. Собственно событийный, обрядовый статус совершаемого действия, выделенного из ряда обычных, повседневных (профанных), определяется многоуровневой системой маркировки смыслов и значений, в которой первостепенную роль играют средства и способы выражения, обладающие особой силой воздействия – средства художественного.

В обрядовом фольклоре художественная форма в совокупности специфических средств языка художественного выражения образует предельно насыщенное, эмоционально окрашенное информационно-энергетическое поле, соответствующее смысловому контуру того или иного обрядового действия, и является структурной единицей системы обряда.

Вместе с тем, в контексте обрядовой ситуации художественная форма, непосредственно связанная с тем или иным из необходимых планов содержа-



ния, соотносится с другими элементами системы кодировки смысловых начал совершаемого обрядового действия. Принципиально важно здесь то, что основу каждого ряда специфических средств и форм передачи, восприятия и закрепления информации составляет образно-смысловая сущность сообщения. Именно мыслимое содержание происходящего события, преломляемое в художественных образах, и языковой характер различных по своей природе знаковых систем оказываются стержневой составляющей – тем вектором, который непосредственно сводит данное обрядовое событие и художественную форму (как структурообразующий элемент обряда) с исходными, порождающими его причинами. На этой основе реализуется в естественных пределах самостоятельных единиц структурного членения обряда совокупность смыслоносущих элементов (в том числе – относящихся к сфере материальной культуры) в целостном явлении текстового порядка, которое мы и рассматриваем как фольклорно-этнографический текст.

Следовательно, и самый общий план группировки и описания явлений обрядового фольклора выстраивается с учетом целевых установок, содержания и специфики конкретных обрядовых действий, а также функциональной соотнесенности художественных форм с характером и структурой основных обрядовых циклов, среди которых мы отмечаем:

- цикл аграрных и других хозяйственно-производственных обрядов;
- система общих годовых и местных традиционных праздников, памятных событий;
- цикл семейных обрядов – свадебный, родильно-крестильный, похоронно-поминальный обряд и др.

Соответственно, специальные аспекты наблюдения, показывающие внутрисистемные уровни связей и обусловленности форм обрядового фольклора, охватывают:

1. Содержание, форму и назначение фольклорно-этнографического текста в связи с конкретной обрядовой ситуацией (например: свадебные, похоронные и другие причитания-голошения, песни-жалобы, окликания, группы текстов благопожеланий, величаний, припевки и т. д.);

2. Структурно-типологические особенности художественной формы, характер смысловой нагрузки и функциональности системы средств выразительности (в том числе – форм сложно образованных, смешанных видов – словесно-музыкально-хореографических и др.) в определенном обрядовом контексте.

Наблюдения такого плана позволяют установить прямые, непосредственные или косвенные (детализирующие, дополняющие) связи художествен-

ной формы с основным содержанием происходящего события, а также фиксируют другие (вспомогательные, производные) уровни содержания самого обряда. Одновременно, вместе с особенностями морфологии фольклорно-этнографического текста, раскрывается чрезвычайно тонкая, гибкая, возникающая на основе подвижной иерархической соподчиненности сфера взаимодействия различных по природе языковых систем – основных смысловыразительных элементов художественной формы.

В рамках поставленных в «Обзоре...» задач, предполагающих описание всего фонда экспедиционных материалов по Псковской области, эта проблема решается в самом общем виде – без привлечения данных специального исследования. Тем не менее, включение в «Обзор...» сведений, касающихся содержания, назначения, обстоятельств бытования и функций форм обрядового фольклора, а также представление основных типологически значимых образцов дают возможность проследить роль отдельных языковых комплексов, выразительных средств и приемов формообразования фольклорных текстов в контексте той или иной группы обрядов.

Развитая система обрядов календарно-земледельческого круга, включающая широкий диапазон художественных форм, в которых находит выражение образно-смысловое начало отдельных сторон содержания конкретных обрядовых событий, во многих отношениях определяет и структуру, и характер местных традиций народной культуры Псковской области в целом. Не останавливаясь здесь на характеристике всех образующих эту систему обрядов (см. соответствующие разделы «Обзора...»), отметим наиболее важные сведения, полученные в ходе экспедиционных исследований.

Среди явлений, привлекающих особое внимание своеобразием художественных форм, выделяются структурно значимые моменты весенне-летнего периода, в которых с особой силой осуществляются смыслополагающие доминанты обрядового контура каждого из эпизодов самого продуктивного этапа жизни русского земледельца:

– весенние (масленичные, пасхальные) песенно-хореографические формы обрядовых шествий – обозерская (псково-печорская, гдовская) традиция, сохранившая до недавнего времени (на памяти старожилов – участников обрядовых шествий) древнеславянские обычаи ритуального обхода, связанного с культом предков, обереговой и продуцирующей магией, предполагающей благополучие рода, племени, общины – *ранний пласт лирических и хороводных песен балладного характера, исполняемых с движением «на проход», «тынком»;*

– цикл сложно организованных («слово – действие – предметный ряд – пространственно-времен-



ные обстоятельства») заговорно-обрядовых форм Страстной недели (Великий или «Чистый» четверг) – повсеместно распространенные сакральные формы обеспечения ожидаемых позитивных результатов в жизненно важных сторонах и видах персональной практической деятельности (здоровье, богатство, успех...) – заговоры, зовы, выкрики и др;

- весенне-обрядовое возжигание костров, дифференцированное в местных псковских традициях в связи с поворотными датами крестьянского календаря (Масленица, Пасха, Иванов день);

- пасхальные обходы дворов («волочбники») – ритуальное воздаяние, жертвование – *разделение достатка, благопожелания (выкрики, скандирование кратких поэтических формул)*; в южных и центральных районах Псковской области – *специфические песенные формы – «волочбные»*;

- обряды первого выгона скота (Егорьев день) – продуцирующая магия сезонной смены вегетативного периода и характера трудовой деятельности, связанной с животноводством – *акциональная сторона «пастушеских» обрядов, заговоры, песни-заклинания, система сигнальных наигрышей на рожках (жалейках), деревянных трубах*;

- «родительские» поминальные обряды, окликивания-жалобы («голошения»-причитания) на кукушку, заклинания сил природы – культ предков, постижение пограничных состояний и логики отношений мира живых и мира мертвых – *распространенные на весь весенне-летний период (до Петрова дня) полевые причитания, песни-жалобы*;

- иванские, «купальские» обряды (культ солнца, лес – поле – река), колдовство – *специфические образно-тематические, сюжетные группы песен, поверья, обычаи, акциональная сторона иванских обрядов, очистительная, охранительная магия, костры*;

- коллективные («общинные») полевые работы – «помочи», «толоки» («навозные», «пожинные» и др.) – взаимные созидающие коллективные усилия, благодарные отношения; благопожелания, магическое воздействие во имя достижения успеха – *тематические циклы музыкально-поэтических форм, непосредственно связанных с пожинными обрядами, фиксацией пространственно-временных границ (поле – дом, свое – чужое, дорога – отчуждение), окликивание «родителей», культ хлеба («спора»), празднично-обрядовые формы, припевания пар (тема «молодец – девушка»)*.

Материалы «Обзора...» позволяют судить и о динамике соотношения, подвижности структурообразующих элементов системы каждого из обрядовых комплексов в широких пределах их бытования на территории Псковской области. В частности, последовательное описание местных обычаев псковской Масленицы показывает важную роль элементов, имеющих общерусское распространение:

- разнообразные формы катаний (на конях, с гор на санях, «ледянках» – «на долгий лён»), качаний на «зыбках»;

- празднично-ритуальные шествия, процессии, ряженье, ритуальные «бесчинства»;

- ритуальные огни (жгут костры, соломенные чучела, пуки соломы, веники, «отопки» на жердях, колеса, «мазницы» и т. п.);

- празднично-обрядовые формы семейных, общинных, групповых связей и отношений – поминальный стол (блины, кутья), обрядово-игровые действия с участием молодоженов и оставшихся холостыми в этом сезоне парней и девушек (катание молодоженов, «тёщины блины», «шелуга» и др.); последние перед Великим постом супрядки, братчины-застолья («кирмаши», «брыксы», «Овлáсий»), гулянья («вечера»).

Их распространенность дает основание предполагать некую условную модель специфически масленичной обрядовой системы. Однако номенклатура, порядок и формы бытования, обязательность отдельных компонентов системы в местных культурных традициях значительно различаются, что придает местным формам масленичной обрядности своеобразный характер и прямо указывает на подвижность, эволюционную динамику структурных элементов обряда. Устойчивой и неизменной остается семантика различных по форме, но общих по смысловой направленности обрядовых действий.

Смысловой ряд ведущих элементов масленичного обрядового цикла можно представить в следующем виде:

- продуцирующая магия аграрного цикла, осознаваемая непосредственно («на долгий лён») и как символ жизнедающего импульса, устремленного, направленного движения – начало «новой жизни» (разнообразные формы катаний);

- культ предков, умноженная в совместном («сообща») действии сила обращения к «родителям» – покровителям рода с надеждой на ответное воспомоществование (шествия, процессии – «жизненный путь», «окликивания»-жалобы, пожелания-императив);

- отношения с «иным миром», мифическими персонажами-образами («Масленица», ряженные, ритуальные бесчинства, сюжеты и образы, относящиеся к сфере «смеховой» культуры);

- символы сущности огненной стихии – возрождение («передача – восприятие») жизненных сил, энергии в преодолении, «умирании» старого, ветхого; очистительная сила (ритуальные огни, костры);

- круг жизни, продолжение рода (поминальные, брачные мотивы и символы), подтверждение совместной приверженности нормам жизненного по-



рядка и восстановление этих норм, обеспечение продуктивности намерений в достижении общего блага (праздничные формы, застолья, гулянья и проч.).

Именно с манифестацией такого уровня содержания связана вся сфера фольклора масленично-обрядового цикла и, в первую очередь – музыкально-поэтические и музыкально-хореографические формы, обладающие ярко выраженной публично-демонстративной функцией, предельной степенью обобщения и концентрации необходимой смысловой нагрузки. Естественно, что своеобразие системы художественных форм в обрядовом комплексе отдельных местных традиций, обусловленное преобладанием одних и отсутствием других элементов условной модели псковской Масленицы, подчеркивает значение той или иной характерной для данной традиции черты семантического спектра.

Показательным в этом плане может быть сопоставление круга песен, относящихся к специфически масленичной обрядности юго-восточных и северо-западных районов области. Основные темы, образы, сюжетные мотивы песен, непосредственно фиксирующие обрядово значимые моменты масленичного периода в Невельском, Великолукском, Куньинском, Локнянском районах и на примыкающих к ним территориях, выделяют аграрно-производящий смысл и мифологический аспект событийной стороны обрядового цикла (встреча – проводы Масленицы, масленичная горка), отношения «старое – новое» (девушки – молодницы – старушки), брачных мотивов («своя – чужая сторона», «хмель», «травоповилица», река «слезовая – медовая» и др.). Особенно значительной здесь является и роль напева-формулы,⁷ получившего распространение на огромной территории, включающей, кроме отмеченных районов, Новгородскую, Тверскую, Смоленскую области и псковско-белорусское пограничье.

В свою очередь, ведущим элементом смыслового ряда масленичного комплекса в районах Псково-Чудского Обозерья выступает тема поминовения, окликания «родителей», обращения к ним. Получившие воплощение в песнях-жалобах, в песнях балладного содержания образы горя-печали, судьбы, невозвратности пути, расставания воспринимаются как коллективно выраженное сообщение, как общее, совместное «высказывание-действие» с намерением быть услышанными – знак свершения желаемого. Магически направленный характер эти песни приобретают и в связи с особенностями их музыкального строя (структурные и стилевые характеристики музыкально-поэтических форм), приуроченности (по месту и времени), формы и способов исполнения («уличное» звучание, хореография ритуального шествия, пение на возвышенностях).

Так же отчетливо, но уже повсеместно проявляется соединяющее начало, идея сопричастности, а

следовательно – важные в контексте масленичной обрядности функции празднично-обрядовых форм выражения жизненно значимых интересов общины («гостевые» столы, «складчины», гулянья, «вечера» и др.) и, вместе с тем, связанных с ними музыкально-хореографических, игровых, изобразительных видов фольклора. Различия здесь прослеживаются лишь в особенностях характера и роли в системе местной культурной традиции отдельных структурных элементов обряда.

Исключительно важной стороной народной культуры Псковской области является **традиция плачей (причитаний, «голошений»)**, характерные признаки которой сосредоточены не только в специфической художественной форме собственно причитаний как жанрово определенной группы музыкально-поэтических текстов, связанных с обрядами отчуждения (похороны, свадьба, проводы). Элементы образно-содержательного, языково-выразительного порядка, закономерности плачевоповествовательного высказывания охватывают широкий круг функционально самостоятельных явлений песенной культуры Псковской области. Более того, присущие причитаниям мотивы окликания, обращения-императива, диалога, обрядово значимой риторики проявляются как структурный компонент содержания, формы, стиля песен разных жанров обрядового фольклора. Эти наблюдения согласуются с выводами Ф. А. Рубцова относительно «плачевой» интонации как одного из генеральных типов интонирования.⁸

Ярким признаком псковских традиций плачевой культуры является сложно развитая структура жанра причитаний, которую образуют не только строго регламентированные ритуальные (похоронные, поминальные, свадебные), но и окказиональные формы причитаний-«голошений», фиксирующие в конкретных состояниях-ситуациях необходимость особого, обрядово осмысленного выражения-сообщения: «голошения на кукушку», полевые «голошения» на солнце, ветер, птиц, на расставание-проводы и др. При этом, с точки зрения типологии музыкально-поэтических форм и видов обрядового произнесения текста, местные традиции отличаются своеобразием и самого строя причетного цикла, и стилистики причитаний.

Общий ряд псковских причитаний складывается на основе самостоятельных в композиционном отношении типов сольной (индивидуальной) формы произнесения причетного текста, в которых находят воплощение музыкально-диалектные особенности местных традиций. По экспедиционным материалам можно судить о широком распространении на большей части территории Псковской области (северные, центральные, восточные районы) форм причитаний со стиховой или тирадной орга-



низацией музыкально-поэтического периода и декламационно-повествовательным («сказительским») характером интонирования. Однако в южных районах мы встречаемся с ярко выраженной «ключевой» манерой произнесения (собственно – «голошением»), особенности которой находят воплощение в своеобразии интонационно-ладовой и темброво-тесситурной сторон причета (см.: Части VI–VIII).

Другой важной составляющей комплекса причитаний на Псковщине являются так называемые «хоровые» причитания – исполняемая в определенной обрядовой ситуации от лица ритуально выделенного «коллективного персонажа» песенная форма причетного текста.

Универсальность исходных значений «плачевой» интонации и структурно развитая система свадебного обряда в большой мере обусловили многообразие местных форм именно свадебного цикла хоровой причети.

Вместе с причитаниями, условно выражаясь, «классического» строя, связанного с организующей ролью метроритмики тонического стиха в процессе формообразования хоровых причитаний,⁹ важное место в псковской причетной традиции занимают уже отмеченные выше формы хоровой вокализации («вожоканье»). «Голосовая подводка» как вид коллективного интонирования без слов основного мелодического контура напева (на гласные – «о-о-о...», «и-и-и...») служит не только фактурным элементом музыкально-поэтической формы причитаний и свадебных опевальных, жнивных песен-окликаний, святочных и «толочанских» песен-припеваний пары, хороводных песен. Средствами вокализации – собственно музыкального события – выявляется смысловая сторона обрядового текста. Это обстоятельство, а также особенности бытования причетно-песенных форм с огласовкой-«вожоканьем», специфические функции, роли, характер участия присутствующих в реализации обрядовой ситуации исполнителей (например – соотношение ролей и функций ведущего, «корифея», произносящего содержательную часть поэтического текста, и «хора», возглашающего, утверждающего «мнение», коллективную волю) указывает на обрядово-магическую сущность происходящего, на особое значение художественной формы и свидетельствует о сохранности до наших дней следов исторически раннего пласта обрядово-плачевой культуры. Широкое распространение на территории Псковской области такой формы исполнения ставит ее в ряд опознавательных признаков местных музыкальных традиций.

Однако для Псковской области значение причетно-плачевого комплекса имеет принципиально более общий характер. Именно с выявлением особенностей причитаний связаны и поиски решения проблемы «эпического» в псковской народно-пе-

сенной культуре. Суть ее состоит в том, что эстетика, образно-тематическое содержание, язык и стиль эпоса не являются признаками ограниченной лишь узко жанровыми пределами определенной группы текстов (в частности – былин), а принадлежат эпохам культуры, этапам ее историко-стадиального развития, поскольку в свойствах эпического находят выражение вся художественно-философская система этноса в данный период его исторической жизни, особенности его мироощущения и миропонимания. То обстоятельство, что в том или ином регионе расселения восточных славян фольклористами-собираемыми не зафиксированы, например, тексты, относящиеся к героическому эпосу, не является аргументом, отрицающим проявление иных форм эпического на этой территории. Если учесть при этом, что, например, типологически определенные интонационно-ритмические формы (трехакцентный тонический стих, слогоритмика повествовательного, «сказительского» склада), композиционные особенности (стих – тирада – строфа), ряд образно-поэтических параллелей (принципы метафоры) устанавливают близость структурно-семиотических систем эпоса и других жанровых групп фольклора (в частности, причитаний), то логичным будет предположение о принадлежности всего комплекса однотипных явлений фольклора к общему историко-культурному этапу их формирования.

Не затрагивая здесь вопросов, связанных с оценкой полноты содержания псковских фольклорных традиций с точки зрения их жанрового состава, отметим, что структура каждой культурной традиции всегда полностью обеспечивает жизненно необходимый, востребованный практической целесообразностью ряд отношений: «человек – мир стихий, сил природы», «человек – высшие силы и потусторонний мир», «человек – общество».

Собрание экспедиционных материалов Фольклорно-этнографического центра – результат многолетней работы – дает целостную, достаточно подробную картину бытования фольклорных традиций Псковской области не только во временном срезе конца XX в., но, в силу глубины народной памяти, адресует нас к исходным пластам традиционной культуры восточных славян. Об этом можно судить хотя бы потому, что современные экспедиционные записи почти дословно воспроизводят тексты псковских песен и комментарии к ним, зафиксированные в 1824–1825 гг. А. С. Пушкиным. Здесь мы непосредственно сталкиваемся с удивительной жизненной силой народных традиций и безупречностью коллективной памяти самих носителей этих традиций.

Экспедиционные материалы по фольклору и этнографии Псковской области являются исключительно ценным историко-культурным достоянием и представляются важным источником сведений, ко-



торые могут быть положены в основу современной культурной политики и стратегии восстановления традиций духовной культуры России.

Авторы «Обзора...», участники фольклорных экспедиций благодарны жителям псковских деревень, сохранившим до наших дней бесценные свидетельства истории народной культуры и оказавшим искреннюю бескорыстную помощь в нашей экспедиционной работе.

- ¹ В ряду основных публикаций материалов по фольклору Псковской области важное место занимают следующие: «Гдовская старина». Русские народные песни и наигрыши Гдовского района / Сост. Н. Котикова. Л.: Сов. композитор, 1962. 94 с.
- Историко-этнографические очерки Псковского края: Монография / Под ред. А. В. Гадло. Псков: ПОИПКРО, 1998. 315 с.
- Копаневич И. К. Народные песни, собранные и записанные в Псковской губернии // Труды Псков. Археол. О-ва. Псков, 1906. Вып. 1. С. 1–109; 1912. Вып. 8. С. 137–189.
- [Копаневич И. К.] Заговоры. Сообщил И. К. Копаневич // Труды Псков. Археол. О-ва за 1907–1908 гг. Вып. 5. 1909. С. 138–141.
- Копаневич И. К. Частушки – народные припевки, собранные и записанные в Псковской губернии. Псков, 1904.
- [Копаневич И. К.] Частушки – народные припевки, собранные и записанные в Псковской губернии И. К. Копаневичем // Труды Псков. Археол. О-ва за 1903–1904 гг. 1905. Вып. 3. С. 1–83.
- Котикова Н. Л. Народные песни Псковской области / Под общ. ред. С. В. Аксюка. М.: Музыка, 1966. 371 с. с нот.
- Макашина Т. С. Фольклор и обряды русского населения Латгалии. М.: Изд-во «Наука», 1979. 159 с.
- Николаев П. Песни, поговорки, пословицы и проч., записанные во Псков. губ. // Труды Псков. Археол. О-ва за 1911–1912 гг. Псков, 1913. Вып. 8. С. 189–206.
- Псковские песни / Сост. Н. Л. Котикова. Муз. ред. Ф. А. Рубцов. Псков: Изд-во газ. «Псковская правда», 1958. 76 с. с нот. (Псковский ОДНТ).
- Пушкин А. С. Записи народных сказок и песен // Полное собрание сочинений в 19 томах. Т. 17 (дополнительный): Рукою Пушкина: Выписки и записи разного содержания. Официальные документы / Отв. ред.: Я. Л. Левкович, С. А. Фомичев. М., 1997. С. 359–433.
- Разумовская Е. Н. Традиционная музыка русского Пolesья. СПб., 1998.
- Себежские песни, напевы Надеждой Филипповной Кортенко / Сост., зап. и нот. Т. Г. Знаменской. Общ. ред., пред., примеч. Ф. Рубцова. Л.; М.: Сов. композитор, 1970. 36 с. (Русские народные песни: новые публикации).
- Соколов Ф. В. Гусли звончатые: Сборник народных гусельных наигрышей / Под общ. ред. С. В. Аксюка. М.: Сов. композитор, 1959. 150 с. 3 л. ил., портрет.
- Фридрих И. Д. Русский фольклор в Латвии. Песни, обряды и детский фольклор / Сост. И. Д. Фридрих. Рига: Лиесма, 1972. 486 с. с нот прил.
- [Фридрих И. Д.] Фольклор русских крестьян Яунлатгальского уезда. Кн. 1 Песни: детские, хороводные, беседные, обрядовые, заговоры и духовные стихи. и др. / Собраны И. Д. Фридрихом. Под ред. проф. Латвийского у-та П. Шмита. Фоногр. записи мелодий на ноты переложены М. Гривским. Riga: Isdotaar Kulturas fonde, 1936. 527 с. с нот. 1 л. портр.
- Шейн П. В. Великоорусс в своих песнях, обрядах, обычаях, верованиях, сказках, легендах и т. п.: Материалы, собранные и приведенные в порядок П. В. Шейном. СПб., 1898–1900.
- Шейн П. В. Материалы для изучения быта и языка Северо-западного края. Собранные и приведенные в порядок. П. В. Шейном. Т. 1. Ч. 2. Бытовая и семейная жизнь белоруса в обрядах и песнях. СПб.: Тип. Акад. наук, 1890. XXXI, С. 708. 2 с. с нот.
- Mahler E. Altrussische Volkslieder aus dem Pechoryland. Basel, 1951.
- Перечень публикаций материалов Собрания Фольклорно-этнографического центра содержится в Приложении 5.
- ² В настоящее время коллекции звукозаписей и научный архив Н. Л. Котиковой хранятся в Фонограммархиве Института Русской Литературы РАН (Пушкинский Дом). Известны также архив фонографических записей И. Д. Фридриха (хранящийся в ИРЛИ) и коллекции экспедиционных материалов Санкт-Петербургского государственного университета и Музыкального училища им. Н. А. Римского-Корсакова (Санкт-Петербург).
- ³ См.: Кадастр: Достопримечательные природные и историко-культурные объекты Псковской области. Псков, 1997. [Отдельные статьи по различным регионам «Краткая характеристика фольклора...», подготовленные А. М. Мехнецовым, Е. А. Валевской, И. Б. Тепловой, Г. В. Лобковой, И. С. Поповой, О. В. Смирновой].
- ⁴ Именно с этим типом напева хорового причитания связан текст, записанный А. С. Пушкиным в Псковской губернии, но без указания точного места записи (см.: Литературное наследство. М., 1968. Т. 78: Песни, собранные писателями: Новые материалы из архива П. В. Киреевского. С. 210. № 50).
- ⁵ [Фаминцын А. С.] Гусли: русский народный инструмент. Исторический очерк с многочисленными рисунками и нотными примерами А. С. Фаминцына. СПб., 1890. С. 75.
- ⁶ См.: Мехнецов А. М. Русские гусли. Научно-методическое пособие с видеоприложением к альманаху «Русская традиционная культура». М., 1998. А также: 1) Соколов Ф. В. Гусли звончатые. Сборник народных гусельных наигрышей. М., 1959. 2) Лобкова Г. В. Гусельная игра Древней Руси // Русская народная песня: Стиль. Жанр. Традиция: Сб. науч. ст. Л.: Изд. ЛОЛГК, 1985.
- ⁷ См. разделы: «Образцы напевов и текстов календарно-обрядовых песен и припевок» в Части V – № 1, 2; в Части VI – № 5; в Части VII – № 4–6.
- ⁸ Рубцов Ф. А. Основы ладового строения русских народных песен. Л., 1964. С. 20.
- ⁹ См., например, Часть III – «Образцы напевов и текстов свадебных хоровых и сольных причитаний», № 1–5.



ОТ СОСТАВИТЕЛЯ

Основной корпус «Обзора...» содержит документальные сведения по фольклору и этнографии Псковской области из собрания экспедиционных материалов Фольклорно-этнографического центра: обобщены, классифицированы и системно представлены данные из различных районов Псковской области.

По каждому из исторически сложившихся этнокультурных комплексов, выявленных в процессе фронтального полевого исследования культурных традиций, сформирована отдельная часть «Обзора...»:

- I. Северно-псковские традиции;
- II. Традиции Псково-Печорского Обозерья и Великоречья;
- III. Центральнопсковские традиции;
- IV. Традиции Порховского района;
- V. Локнянско-ловатские традиции;
- VI. Традиции верховьев Ловати и Куньи;
- VII. Невельские традиции;
- VIII. Традиции Себежского района.

Исключение составляет жанр сказок, представленный не в рамках указанных частей, а в дополнительном разделе (Часть IX), поскольку сказки в вариантах, записанных на территории Псковской области, относятся к явлениям общерусского характера и не выделяются какими-либо особыми (кроме диалектных свойств самой речи) признаками, связанными с той местностью, где они были записаны.

Структура каждой части предполагает единые принципы изложения информации по следующим разделам:

- общая характеристика традиций по результатам экспедиционного исследования выделенной территории;
- сведения о календарных обрядах, праздниках, земледельческих ритуалах и трудовых обычаях, расположенные в порядке развертывания годового цикла; календарно-обрядовый фольклор;
- свадебный обряд; свадебный обрядовый фольклор (хоровые и сольные причитания, обрядовые песни и припевки);
- похоронно-поминальная обрядность (описание системы ритуалов; похоронные, поминальные, полевые причитания);
- песенно-повествовательные жанры фольклора (исторические, балладные и лирические песни, духовные стихи);
- жанры народной прозы, поверья;
- народная медицина, заговоры.

Различное местоположение в частях занимает раздел «Инструментальные и песенно-хореографические традиции», что связано с той значимостью, какую имеют в местных традициях инструментальная музыка, хороводы и пляски.

Духовные стихи содержатся, в основном, в Частях VII и VIII, поскольку они распространены именно в юго-западной части Псковской области, тогда как на остальной территории сделаны лишь единичные записи или зафиксированы только воспоминания о бытовании духовных стихов (см.: Часть IV).

Детский фольклор представлен в экспедиционных коллекциях небольшим количеством записей, в чем сказались специфика методов полевых исследований 1970–1980-х гг. Вместе с тем, сведения по теме «Дети в системе народной традиционной культуры», образцы и перечни записей детского фольклора включены практически во все Части «Обзора...».

Центральными задачами, с точки зрения системного описания фактов фольклора, являются, как уже отмечалось, во-первых – исследование форм и характера соподчиненности всех элементов структуры фольклорного текста, учитывающее особенности содержания, назначения и вида **художественной формы**, а также специфических свойств собственной природы языковых средств, их выразительных возможностей, функционально-смысловой нагрузки и положения в той или иной отдельной в жанрово-типологическом отношении группе текстов. Во-вторых – при изучении явлений фольклора в их контекстных связях с другими сторонами сложной системы народной традиционной культуры становятся очевидными проблемы структурно-типологической систематизации и дифференцированного анализа основных формообразующих элементов **фольклорно-этнографического текста**, представляющего в культурной традиции самостоятельно значимое событие во всей полноте его жизненной необходимости и в разнообразии форм его проявления. С этой целью в «Обзоре...» приводятся подробные (насколько это было возможно) описания важнейших обрядов и праздников, трудовых традиций, хозяйственного уклада, а также соответствующих им комплексов художественных форм, функционально связанных с определенными в конкретных случаях жизненными обстоятельствами.

В основных разделах «Обзора...» особое внимание сосредоточено на типических для местных традиций образцах песенного фольклора, народной



прозы и, шире – народной словесности (жанровые области, отдельные внутрижанровые группы).

Разделы, посвященные жанрам песенного фольклора, включают сгруппированные в соответствии с музыкальной типологией образцы основных напевов (в инципитной расшифровке) и поэтические тексты. Следом за ними приводятся полные перечни экспедиционных записей, представляющие в авторском переизложении основной корпус содержания поэтических текстов песен (темы, образы, сюжетные мотивы). При изложении содержания поэтических текстов сохраняются устойчивые словесные обороты (при необходимости – с использованием местной лексики – см. слова в кавычках), даются «разночтения» (лексического и фразового уровней), обнаруженные в вариантах одного текста (см. слова в скобках или фразы, записанные через косую черту). Отдельно приводятся варианты зачинов песни (см. заголовок текста), варианты развития сюжета и его окончания. Такая методика изложения сюжетов имеет целью раскрыть в обобщенной форме содержание поэтических текстов, бытующих на данной территории и, одновременно, позволяет проследить закономерности построения поэтических текстов песен, с учетом их жанровой природы и принадлежности к той или иной местной фольклорной традиции.

При этом даются отсылки от напева к номерам приведенных в перечне поэтических текстов, которые исполняются с вариантами данного напева, а также и от поэтических текстов – к номерам напевов, содержащихся в подразделах «Образцы напевов и текстов...».

Кроме того, в Приложениях 1, 2 представлены материалы и опыт систематизации поэтических текстов календарно-обрядовых, свадебных, лирических, хороводных и плясовых песен с позиций специального анализа одного из категориальных элементов песенной формы – вербально фиксируемого уровня содержания (темы, образы, поэтические мотивы, сюжетные построения) в его отношениях с другими системообразующими элементами фольклорного текста.

Предложенные в настоящем «Обзоре...» принципы организации Указателей и Каталога (см. Приложения 1, 2), а также разделов, посвященных изложению содержания поэтических текстов (в Частях I–VIII), раскрывают логику смысловых и композиционных связей музыкального и поэтического начал песенной формы, обусловленную назначением и жанровой принадлежностью фольклорного текста. При этом оказывается, что те или иные устойчиво повторяющиеся темы, образы, поэтические обороты (в том числе – и формульные) не обязательно жестко связаны с поэтической системой одной определенной жанровой группы текстов, где они в согласо-

вании с другими элементами содержания выступают в роли опознавательных признаков именно данной жанровой группы. Как показывают результаты анализа, можно с уверенностью судить о том, что один и тот же сюжетный мотив, поэтический образ или тема (в силу изменившихся в ином контексте направлений и характера связей структурных элементов художественной формы) могут соотноситься с содержанием песенных комплексов разных жанров.

Ниже мы приводим общую схему рубрикации материалов Указателей и Каталога:

УКАЗАТЕЛЬ КАЛЕНДАРНО-ОБРЯДОВЫХ ПЕСЕН

КОЛЯДКИ, ВИНОГРАДЯ

- **Обход дворов. Колядовщики и хозяева** («Пришла Коляда накануне Рождества»; Коляда-«побирашка»; сбор Коляды; благопожелания и угрозы; требование угощения; дары)
- **Величание хозяев: богатый двор, поездка хозяина; сказочно-поэтические мотивы**
- **Христианские образы, мотивы** (купание Младенца-Христа в Ердани; три короля)

ПОДЪЛЮДНЫЕ

- **Предзнаменование судьбы** (благополучие, богатство; чужая сторона; несчастье, слезы, болезнь)

МАСЛЕНИЧНЫЕ

- **Встреча Масленицы; масленичная горка, «старое – молодое», наказания – заклинания; проводы Масленицы; Масленица – «обманщица», канун поста**
- **Брачные пары: «женихи – невесты», «зятя – молодухи», похвала – хула**
- **Судьба: «своя – чужая сторона», «проклятое замужество», несогласная семья; разлука**

ВЕСНЯНКИ

- **Окликание весны**

ВОЛОЧЕБНЫЕ, ЕГОРЬЕВСКИЕ

- **Обход дворов. Волочebники и хозяева** (славение Христа; благопожелания; «три радости»; требование угощения; угрозы, хула; хозяев зовут с собой)
- **Величание хозяев** (волочebники будят хозяев; чудо: церковь, престол, книга; праздники – работники)
- **Брачная тема: девица – молодец** (девушка теряет венки; орел – чудесный помощник; величание девушки и ее жениха)

ИВАНСКИЕ, КУПАЛЬСКИЕ, ПЕТРОВСКИЕ

- **Мифологические образы-персонажи. Содержание купальских обрядов** (Иван и Марья; ключи, заря, роса; «на Ивана солнце играло»; Иван и Петр; Бог и Илья; мать кличет сына; обереги от колдовства – три «змеи» / ведьмы; сбор на купальню; «молодухам воли нет»; обход дворов, похвала – хула; сбор трав, корниев; венки)
- **Брачная тема: девушки – «мальцы»** (похвала – хула; выбор пары; весть о предстоящей свадьбе)
- **Своя – чужая семья** (родная – неродная мать, отец – свекор; сестры – ятровки; дочери – невестки)



- **Женская доля – окликание родителей, жалобы** (*старый – молодой муж; свои – чужие родители; жалобы сироты*)

ЖНИВНЫЕ

- **Поле – дом, семья; дорога с поля домой. Окликание родителей, жалобы**
- **Брачная тема: весть о предстоящей свадьбе, выбор пары** (*женихи – невесты; сватовство*)
- **Жницы – поле: заклинания на урожай, окончание жатвы. Жницы – хозяйва: величание, угощение** (*наказы хозяев жницам; жатва – война; «нива, отдай мою силу»; похвала – хула жниц; «дожон-рожон», «коза»; «борода»; богатый хозяин; угощение жниц*)

ТОЛОЧНЫЕ

- **Величание хозяев, заклинания на урожай** (*богатые хозяева; «роди, Боже, жито»*)
- **Работники – хозяйва** (*угощение работников; величание хозяев; скутые хозяйва; похвала – хула; требование угощения; «любые – нелюбые» гости*)
- **Припевание пары**

УКАЗАТЕЛЬ СВАДЕБНЫХ ОБРЯДОВЫХ ПЕСЕН И ПРИПЕВОВ

- **Предназначенность, ожидание-приуготовление; весть, намерение, выбор**
- **Доля невесты / молодухи** (*разлука, слезы, печаль, жалобы; родители – чужая семья, «своя – чужая» сторона; «лихой – согласный» муж*)
- **Невеста / жених – сирота: призывание родителей** (*«наделить – есть кому, благословить – некому»*)
- **Расставание невесты с «девчьею красотой», с подругами, с родителями, с родной стороной; проводы, наказания, наставления**
- **«Князев поезд»: сборы, наставления – наказания, «дорога – путь»** (*поездка за невестой, «зять у ворот», отправление к венчанию, дорога в дом жениха; встреча молодых*)
- **Благословение / наделение, соединение брачной пары**
- **Свадебный стол (пир): хвала, величание – «честь», «благодарство»** (*«князь – княгиня», свадебные «чины», гости – «застолье»*)
- **Припевание пар** (*«жених – невеста», «супружеские пары», «холостые парни – девушки»*)
- **Отношения сторон жениха и невесты** (*сваты – свахи, дружки – подружки; хвала – хула*)

УКАЗАТЕЛЬ ЛИРИЧЕСКИХ И БАЛЛАДНЫХ ПЕСЕН

- **Песни «молодецкого» цикла** (*исторические события, персонажи; рекрутчина; гибель молодца на чужой стороне; мать и сын; молодец на чужбине, в беде, в неволе; молодецкая гульба, женитьба, разлука с милой*)
- **Песни о «девчьем воле»** (*тоска-печаль об утраченной воле, красоте, девичьем житье, о родной стороне; расставание с родными – с матерью, отцом, братом; девица – молодец: дума-выбор, надежды, разлука с милым, горе, измена, обида*)
- **Песни о женской доле** (*обращение к родителям – жалобы на жизнь в «чужих людях», горе, встреча – расставание с родными – «гости дорогие»; несчастливое замужество, несогласная семья – муж на чужой стороне, старый, «неудачный» муж, муж-пьяница, жена постылая, самовольная; измена*)

ство, несогласная семья – муж на чужой стороне, старый, «неудачный» муж, муж-пьяница, жена постылая, самовольная; измена

- **Лирические песни балладного содержания:** *брат у сестры не ночует, всю ночь протоскует; сестры провожают брата («отец сына со двора согнал»); сестра (вдова) не принимает брата (братьев); сестра – нежеланная гостья у брата; «дочка-пташечка»; сестра и братья-разбойники; мать-грешница и сыновья-корабельщики; брат брата убил; муж-разбойник убивает брата жены; несчастье в доме: жена родила, сама умерла; отец и дети-сироты; «муж жену губил»; муж убивает жену по навету; молодец избавляется от «нелюбой» жены («нов-корабль»); жена мужа зарезала; муж-пьяница – выкуп коня; братья пропили коня, казну, молодую жену; солдатка (вдова) и неузнанный муж (сын); молодцы обманом увозят девушку; молодец тонет (девушка проваливается в реку)*
- **Песни с литературной образно-поэтической основой** (*девица – молодец: разлука с милым, обман*)

КАТАЛОГ ХОРОВОДНЫХ И ПЛЯСОВЫХ ПЕСЕН

- **Обрядовые хороводы с балладными сюжетами** (*сестра ждет брата в гости; гибель молодца на чужой стороне; сестра и братья-разбойники; молодец – девица – обман; «муж жену губил»; молодка на чужой стороне – нелюбый муж, муж-разбойник*)
- **Девичье гулянье** (*девья воля, ожидание судьбы – предстоящего замужества; своя семья: отец – мать, брат – сестра; девица – молодец: радость – печаль, надежды, разлука, обман – худая слава*)
- **Молодецкое гулянье** (*разудалые забавы, похвальба, обещания; поиск «судьбы», суженой; намерение жениться; расставание*)
- **Жена (молодица) – муж** (*добрая семья, согласное – несогласное замужество, нелюбый муж – старый, сердитый, нерадивый, пьяница-«ярышка», разбойник; непокорная, норовистая жена; чужая семья: свекор – свекровь, деверь – золовка; родительский дом – замужняя дочь на чужой стороне; молодца – «мил дружок», «гульба»*)
- **Хороводно-обрядовые игры календарно-обрядового, брачного, праздничного, бытового содержания**
- **Выбор пары. Вечерочные («беседные»), поцелуйные припевки (припевания)**
- **Хороводные, плясовые песни-заклинания календарно-обрядового, праздничного, брачного содержания**
- **Плясовые «набирушки», шуточные песни, небылицы**

В Указателях (см. Приложение 1) собрана и систематизирована информация о всех, рассредоточенных в различных частях «Обзора...», поэтических текстах календарно-обрядовых, свадебных, лирических и балладных песен. В квадратных скобках содержатся отсылки на номер части (римская цифра) и номер текста (арабская цифра). Курсивом даны перекрестные отсылки на сходные поэтические мотивы и сюжеты, встречающиеся в других текстах, при этом приводятся номера по соответствующим Указателям.



В Указателях также учитывается вариативность приведенного в «Обзоре...» материала, но на более высоком уровне – здесь отмечены основные варианты и версии сюжетов, а также и сюжетных мотивов (через две косые черты приводятся варианты, а буквенными обозначениями при цифре – «а», «б», «в»... – указаны версии); в круглых скобках даются особо важные лексические «разночтения» и варианты продолжения (или окончания) текстов.

Содержание календарно-обрядовых и свадебных песен представлено в Указателях основными сюжетными мотивами, сгруппированными по тематическому принципу и расположенными в соответствии с принадлежностью к отдельным самостоятельным фольклорно-этнографическим комплексам (Святки, Масленица и т. д.).

Каждый из выделенных мотивов в обрядовом фольклоре функционально соотносится (на образно-смысловом, акциональном уровнях) с определенным обрядовым действием. Здесь событийной стороной (в известной мере – собственно «сюжетной» основой поэтического текста) являются содержание и порядок предписанных традицией действий в контексте конкретной обрядовой ситуации. Этим, возможно, объясняется тот факт, что в процессе формообразования песенного текста преобладающим принципом становится не логика именно сюжетного развития, сюжетной композиции поэтического содержания, а конструктивный характер связей и отношений элементов структуры художественной формы по типу «обрядовое действие – поэтический оборот, сюжетный мотив». Вероятно, в том же ключе следует рассматривать и важную роль формульных образований (фраз, предложений, словосочетаний), динамичность построения поэтического текста песенных форм на основе принципа образного параллелизма, выступающего в качестве композиционного приема, а также сложную развитую систему повторов, ритмо-акцентную основу стиха, которые связаны с императивным смыслом обрядово произнесенного слова и др.

Иначе организован Указатель лирических и балладных песен. В силу особенностей жанровой природы, жизненного назначения, целостности, своеобразной обособленности сюжетно-тематической основы лирических и балладных песен, Указатель фиксирует в первую очередь тематическое содержание песенных групп, которые, на наш взгляд, и образуют структурные единицы внутрижанрового членения в области народно-песенной лирики (соответственно основным рубрикам Указателя: «Песни молодецкого цикла», «Песни о девьей доле», «Песни о женской доле», «Песни балладного содержания», «Народные песни с литературной образно-поэтической основой»). Наш подход к жанровой классификации народных песен (в том числе

– к их внутрижанровой группировке) опирается на специфику жизненного назначения, обстоятельства бытования и функции художественной формы как закономерно необходимого и действенного элемента народной традиционной культуры. Лирические и балладные песни в этом случае образуют самостоятельную область фольклора, суть которой – проживание той или иной жизненной ситуации, представленной в поэтическом тексте, и воспитание (через сопричастность в процессе «исполнения – восприятия») нормативных реакций на любое событие в широком диапазоне жизненных коллизий, личностных отношений и др.

В рамках каждой тематической группы поэтические тексты отмечены общностью образно-смыслового содержания, в связи с чем используется и сложная индексация текстов, учитывающая основные уровни группировки: тема – сюжет – версия.

Содержание поэтических текстов хороводных и плясовых песен, записанных на всей территории Псковской области, суммировано в едином Каталоге, который вынесен в отдельное Приложение 2. Это связано с тем, что большинство текстов хороводных и плясовых песен бытует повсеместно на Псковщине и, более того, имеет общерусское распространение, за исключением некоторых обрядовых хороводов, зафиксированных преимущественно в Печорском, Псковском и Гдовском районах. В Каталоге приводится обобщенное содержание поэтических текстов (при этом группировка текстов выполнена независимо от типа музыкальной формы, внутрижанровой принадлежности, приуроченности, но с учетом их образно-тематического значения), даются полные перечни записей и отсылки к вариантам напевов, представленным в различных Частях «Обзора...» (см. «Образцы напевов и текстов хороводных и плясовых песен»).

Содержание поэтических текстов причитаний раскрывается в соответствующих разделах «Обзора...». Основные поэтические мотивы причитаний представлены в виде конкретных текстовых фрагментов, поскольку степень вариативности основного смыслового зерна здесь чрезвычайно высока. В результате анализа и сопоставления текстов причитаний представляется очевидной специфика образующих каждый данный текст формульных словосочетаний и более развернутых стиховых построений, состоящих из одной либо нескольких строк (поэтических оборотов), которые играют роль формообразующих, структурно-смысловых единиц текста, выражающих ту или иную самостоятельную в содержательном отношении функционально значимую идею (поэтический или «сюжетный» мотив). Каждая из таких поэтических конструкций как законченная мысль-намерение-символ непосредственно и по-своему связана с происходящим обря-



довым действием. Их расположение, последовательность в пределах обрядового эпизода (фольклорно-этнографического текста) всегда конкретны и определяются обстоятельствами реализации, характером и ходом обряда.

В перечнях записей инструментальной музыки предпринят опыт группировки экспедиционных материалов с учетом жанровой природы наигрышей. Выделяются по функциональным признакам и назначению в отдельные группы: сигнальные наигрыши; наигрыши, сопровождающие шествие (связанные с пением «коротких песен»/припевок); наигрыши под традиционную пляску («Кружка», «Трепакá», «Русского», «Камаринского» и др.); группа поздних в музыкально-стилевом отношении наигрышей (танцы, марши, песенный репертуар и др.). Дальнейший этап систематизации требует полной атрибуции музыкальных форм инструментальных наигрышей с последующей их типологической группировкой, что является темой специального исследования.

Многоуровневая структура «Обзора...» дает возможность не только сквозного, последовательного просмотра материала, но и сопоставления сведений из разных частей по избранной теме. Сопоставительный анализ дает необходимую основу для наблюдения сложного переплетения линий, фиксирующих границы распространения самостоятельных этнокультурных комплексов и отдельных элементов традиционной народной культуры.

В Приложении 3 дается сводный указатель, в котором излагаются сведения об основных праздниках в соответствии с установленными датами церковного календаря (по старому и новому стилям), упоминания о которых предполагаются в различных Частях настоящего издания. При необходимости отдельные даты указываются также непосредственно в текстах описаний, где они приводятся, как правило, по старому стилю.

В Приложение 4 включены следующие статистические материалы:

- Перечень экспедиций СПб консерватории и Фольклорно-этнографического центра в Псковскую область;
- Сведения о результатах экспедиционного обследования районов Псковской области;
- Перечень обследованных населенных пунктов;
- Список исполнителей;
- Списки участников экспедиций и руководителей групп.

В Приложении 5 представлен список публикаций и грампластинок, осуществленных по материалам псковских коллекций Фольклорно-этнографического центра.

Настоящее двухтомное издание представляет собой коллективный труд, осуществленный на ос-

нове авторской концепции А. М. Мехнецова и под его руководством (составление, научная редакция, принципы построения указателей, каталогов).

Авторы-составители основных частей «Обзора...» – сотрудники Фольклорно-этнографического центра и Санкт-Петербургской консерватории:

Введение. От составителя – А. М. Мехнецов

Часть I – И. С. Попова

Часть II – Е. А. Валевская

Часть III – А. В. Полякова

Часть IV – И. С. Попова

Часть V – Г. В. Лобкова

Часть VI – И. В. Королькова

Часть VII – И. Б. Теплова

Часть VIII – К. А. Мехнецова

В подготовке к изданию отдельных разделов и подразделов (под руководством или совместно с составителями Частей – расшифровка экспедиционных фонограмм, группировка текстов, компьютерный набор, оформление), а также дополнительной Части IX («Сказки») и Приложений приняла участие:

В Части I:

– «Образцы напевов и текстов календарно-обрядовых песен, припевок, выкриков», «Образцы напевов и текстов похоронных причитаний...» – Махова Л. П.;

– «Инструментальные и песенно-хореографические традиции» – А. А. Мехнецов, И. С. Попова;

– «Образцы наигрышей на музыкальных инструментах» – А. А. Мехнецов;

– «Перечень записей инструментальной музыки» – А. А. Мехнецов (при участии О. В. Ивашиной);

– «Образцы напевов и текстов хороводных и плясовых песен», «Образцы напевов и текстов лирических и балладных песен» – Л. П. Махова, О. В. Ивашина;

– «Свадебный обряд», «Содержание поэтических текстов свадебных причитаний...» – Е. А. Пархомова, И. С. Попова;

– «Образцы напевов и текстов свадебных обрядовых песен...» – Е. А. Пархомова, Л. П. Махова;

– «Содержание поэтических текстов свадебных обрядовых песен...» – Е. А. Пархомова;

– «Содержание поэтических текстов похоронных, поминальных, полевых причитаний...» – О. В. Ивашина;

– «Содержание поэтических текстов лирических и балладных песен...» – О. В. Ивашина, И. С. Попова.

В Части II:

– «Образцы наигрышей на музыкальных инструментах» – А. А. Мехнецов;

– «Перечень записей инструментальной музыки» – А. А. Мехнецов (при участии Е. А. Пархомовой).

*В Части III:*

- «Образцы наигрышей на музыкальных инструментах» – А. А. Мехнецов, А. В. Полякова;
- «Перечень записей инструментальной музыки» – А. А. Мехнецов (при участии Л. П. Маховой).

В Части IV:

- «Образцы напевов и текстов календарно-обрядовых песен и припевок» – Л. П. Махова;
- «Инструментальные и песенно-хореографические традиции» – А. А. Мехнецов, И. С. Попова;
- «Образцы наигрышей на музыкальных инструментах» – А. А. Мехнецов;
- «Перечень записей инструментальной музыки» – А. А. Мехнецов (при участии О. В. Ивашиной);
- «Образцы напевов и текстов хороводных и плясовых песен» – Л. П. Махова, О. В. Ивашина;
- «Свадебный обряд», «Содержание поэтических текстов свадебных причитаний...», «Похоронно-поминальная обрядность» – О. В. Ивашина, И. С. Попова;
- «Образцы напевов и текстов свадебных обрядовых песен...» – И. В. Суханова;
- «Содержание поэтических текстов свадебных песен...» – И. В. Суханова, Е. А. Пархомова.

В Части V:

- «Содержание поэтических текстов свадебных причитаний...»; «Содержание поэтических текстов похоронных, поминальных, полевых причитаний...» – Л. С. Кузьмина (расшифровка текстов причитаний);
- «Дети в системе народной традиционной культуры» – Г. В. Лобкова, Е. С. Редькова.

В Части VI:

- «Образцы напевов и текстов календарно-обрядовых песен»; «Содержание поэтических текстов календарно-обрядовых песен...», «Содержание поэтических текстов лирических и балладных песен...» – И. В. Королькова, Е. Л. Попок;
- «Основные поэтические мотивы свадебных причитаний...», «Образцы напевов и текстов свадебных обрядовых песен...», «Содержание поэтических текстов свадебных обрядовых песен...», «Содержание поэтических текстов похоронных и поминальных причитаний» – Ю. Ю. Толстикова, И. В. Королькова;
- «Образцы напевов и текстов хороводных и плясовых песен» – Е. Л. Попок;
- «Народные музыкальные инструменты и инструментальная музыка», «Перечень записей инструментальной музыки» – И. В. Королькова, Е. С. Редькова.

В Части VII:

- «Календарные и трудовые обычаи, обряды, праздники», «Содержание поэтических текстов календарно-обрядовых песен...», «Образцы напевов и текстов свадебных обрядовых песен и припе-

вок...», «Содержание поэтических текстов свадебных обрядовых песен...» – И. Б. Теплова, О. В. Лабазанова;

– «Содержание поэтических текстов свадебных и похоронно-поминальных причитаний»; «Народная проза» – О. В. Лабазанова.

«Сказки» (Часть IX)

- «Общая характеристика сказок...», «Сюжетный каталог сказок» – А. Ф. Некрылова;
- «Образцы текстов сказок» – А. Ф. Некрылова, Е. А. Валевская, Г. В. Лобкова.

Приложение 1

- «Указатель: Основные темы, образы, сюжетные мотивы календарно-обрядовых песен» – А. М. Мехнецов, К. А. Мехнецова;
- «Указатель: Основные темы, образы, сюжетные мотивы свадебных обрядовых песен» – А. М. Мехнецов, Г. В. Лобкова;
- «Указатель: Основные темы, образы, сюжетные мотивы лирических и балладных песен» – А. М. Мехнецов, Е. А. Валевская, Г. В. Лобкова, К. А. Мехнецова, Л. П. Махова.

Приложение 2

- «Каталог хороводных и плясовых песен. Содержание поэтических текстов: темы, образы, сюжетные мотивы. Перечень записей» – А. М. Мехнецов, Е. А. Валевская, Г. В. Лобкова (при участии О. В. Ивашиной, А. В. Поляковой, Е. Л. Попок, И. Б. Теплово, К. А. Мехнецовой).

Приложение 3

- «Указатель дат основных календарных праздников» – А. Ф. Некрылова, С. В. Булкин.

Приложение 4

– Статистические сведения о работе фольклорных экспедиций Санкт-Петербургской (Ленинградской) консерватории и Фольклорно-этнографического центра МК РФ (г. Санкт-Петербург) в Псковской области – Е. А. Валевская.

Приложение 5

– «Основные публикации по материалам псковских коллекций Фольклорно-этнографического центра» – Е. А. Валевская, Е. С. Редькова.

Кроме авторов частей и разделов, в разработке фондовых материалов активное участие принимали сотрудники и стажеры Фольклорно-этнографического центра, студенты и аспиранты Музыкально-этнографического отделения Санкт-Петербургской государственной консерватории им. Н. А. Римского-Корсакова: Л. С. Кузьмина, И. А. Голышева, Л. Н. Сухова, Е. С. Редькова, К. В. Сысоева, Н. В. Зотова, О. И. Москвина, Я. Б. Козлова, О. В. Григорьева, Н. А. Фокина, С. В. Булкин. При подготовке рукописи к изданию использованы также отдельные расшифровки и материалы систематизации, выполненные И. А. Кузнецовой, Е. И. Якубовской (Мельник), О. В. Смирновой (Шишковой),



И. П. Никитиной (Козловой), Г. А. Дорджиевой, Н. Б. Игнатъевой и др.

Технические работы по подготовке рукописи осуществлены Г. В. Лобковой, А. А. Мехнецовым, К. А. Мехнецовой, С. В. Булкиным, О. В. Лабазановой, Л. П. Маховой, Ю. Ю. Толстиковой.

Каждый публикуемый текст (образцы напевов и текстов, фрагменты рассказов исполнителей) имеет отсылку на номер фонограммы по основному фонду Фольклорно-этнографического центра (например: 2951-18); материалы видеофонда обозначаются символами ВФ (видеофонд) и соответствующим номером (например: ВФ 155); рукописные материалы обозначаются символами РФ (рукописный фонд) и соответствующим номером (например: РФ 1700). Перед фондовым номером указывается сокращенное название района и название деревни. Необходимо учитывать, что фрагменты записей из экспедиционных дневников (РФ) даются в том виде, как они были зафиксированы собирателями в момент записи (т. е. диалектные особенности речи рассказчика в данном случае могут быть отражены лишь частично).

Звездочкой (*), стоящей у названия деревни, обозначается населенный пункт, из которого родом исполнитель, если запись осуществлялась в другой деревне.

В расшифровках поэтических текстов двумя звездочками (***) обозначается окончание распетого текста (далее приводится расшифровка текста, записанного на пленку или в тетрадь с пересказа).

При изложении содержания поэтических текстов отточиями в начале текста (...) отмечается, что приведенный фрагмент взят из серединной или заключительной части поэтического текста.

Тактировка напевов осуществлена по методике, выработанной фольклористической школой СПб консерватории и Фольклорно-этнографического центра на основе выявления принципов согласования музыкальной и стиховой акцентности, с учетом специфики форм метроритмической организации песен, тексты которых опираются на тоническую или силлабическую систему стихосложения, а также группы плясовых и хороводных напевов и наигрышей с преобладанием стабильных музыкально-временных и акцентно-ритмических параметров (парная метроритмика).

В песенных формах с силлабической организацией поэтического текста происходит рассогласование акцентности музыкальной и стиховой. При тактировке этих напевов авторы в большей мере опирались на типологию слогоритмических структур и ориентировались на местоположение музыкальных акцентов, выполняющих ведущую организующую функцию.

Для большинства песенных форм с тонической основой поэтического текста характерно последовательное согласование стиховой и музыкальной акцентности, что находит отражение в соответствующей тактировке. Однако в отдельной типологически выделенной группе свадебных песен с семисложной основой стиховой строки наблюдается пересечение признаков тонической и силлабической организации: нередко происходит смещение второго тонического акцента на предпоследний слог (см.: Часть II, «Образцы напевов и текстов свадебных обрядовых песен...», №№ 2–8). При этом на уровне музыкальной ритмики возникает собственная пульсация акцентов, преодолевающая нормативность семисложного тонического стиха. В этих случаях сплошной тактовой чертой отмечается постоянный согласованный музыкально-стиховой акцент (соответствующий третьему от начала слогу), а для обозначения зоны второго тонического акцента используется пунктирная тактовая черта (в результате возникает составной такт и выставляется сложный размер).

Пунктирная тактовая черта используется также в распетых формах лирических песен для выделения дополнительных музыкальных акцентов.

В напевах сольных причитаний с принципиально подвижными музыкально-временным и слогочислительным показателями, при наличии внутри- и межстиховых цезур, тонические акценты имеют ведущее значение в организации музыкально-речевого потока. Их местоположение отмечается с помощью тактовой черты (основные акценты выделены сплошной тактовой чертой, дополнительные – пунктирной). При этом размеры в тактах не выставляются.

При тактировке напевов и наигрышей с моторной парной ритмикой с помощью тактовой черты и размера раскрывается основной метрический пульс, как правило, двух- или четырехдольный.

В нотациях инструментальных наигрышей приняты следующие обозначения: лиги у нот (в гусельных наигрышах) показывают примерную продолжительность звучания открытой струны. Направление ударов (гусли, балалайка) обозначено символами в соответствии с Петербургской школой балалаечной игры: знак V – вниз; знак противоположного направления – Λ – вверх.

Названия районов и населенных пунктов Псковской области приводятся по изданию: «Административно-территориальное деление Псковской области (1917–1988 гг.)». (Л., 1988). Наименования административно-территориальных единиц («волостей») даются в соответствии с принятыми в настоящее время в Псковской области названиями сельских административных образований.



СПИСОК СОКРАЩЕНИЙ

1. Сокращения при ссылках на публикации:

ДПЗ – Лобкова Г. Древности Псковской земли: Жатвенная обрядность. Образы, ритуалы, художественная система. СПб., 2000.

МД – Зилотина Е. А., Смирнова О. В. Материалы по детскому фольклору (Из собрания Фольклорно-этнографического центра Санкт-Петербургской консерватории) // Мир детства и традиционная культура. Сб. науч. тр. и материалов. М., 1995. С. 123–189.

НППО – Народные песни Псковской области / Сост. А. М. Мехнецов. Псков, 1987.

ППЗ – Песни Псковской земли. Вып. 1: Календарно-обрядовые песни / Сост. А. М. Мехнецов. Л., 1989.

СУС – Сравнительный указатель сюжетов. Восточно-славянская сказка. Л., 1979.

2. Сокращения при обозначении районов Псковской области:

Беж. (Бежаницкий), В.-Л. (Великолукский), Гд. (Гдовский), Красн. (Красногородский), Кун. (Куньинский), Локн. (Локнянский), Нев. (Невельский), Новорж. (Новоржевский), Новос. (Новосокольнический), Остр. (Островский), Опоч. (Опочецкий), Палк. (Палкинский), Печ. (Печорский), Порх. (Порховский), Пск. (Псковский), Пуст. (Пустошкинский), П.-Г. (Пушкино-Горский), Пыт. (Пыталовский), Себ. (Себежский), Стр. (Струго-Красненский).

3. Условные сокращения при образцах текстов и в указателях:

Зап. – запись;

Исп. – исполнитель (исполнители);

Расш. – расшифровка;

б/зв. (в Списке обследованных населенных пунктов) – «без звукозаписи» (работа в данном населенном пункте проходила, но звукозаписи осуществлены не были);

бал. стр. – балалаечный строй; гарм. стр. – гармонный строй; гит. стр. – гитарный строй; мин. стр. – минорный строй; скр. стр. – «скрипочный» строй;

вол. – волость;

комб. зап. – комбинированная запись (выполнена способом наложения на ранее сделанную фонограмму);

р. из д. – родом из деревни;

т. – текст; фр. – фрагмент; пр. – проба, пробная запись; уп. – упоминание; прип. сл. – припевные слова; с прод. – с продолжением; с зач. – с зачином.

4. Аббревиатуры, обозначающие названия организаций

СПбГК (ЛОЛГК) – Санкт-Петербургская (Ленинградская ордена Ленина) государственная консерватория им. Н. А. Римского-Корсакова.

ФЭЦ – Фольклорно-этнографический центр МК РФ.



Часть I



ЕВЕРНО-
ПСКОВСКИЕ
ТРАДИЦИИ

Гдовский, Плюсский,
Струго-Красненский районы



Раздел 1

ОБЩАЯ ХАРАКТЕРИСТИКА СЕВЕРНО-ПСКОВСКИХ ТРАДИЦИЙ

Планомерная экспедиционная работа Санкт-Петербургской консерватории и Фольклорно-этнографического центра в северных районах Псковской области проводилась с 1978 по 1996 гг.

В Гдовский район состоялось 6 экспедиционных выездов (1978, 1979, 1986, 1991, 1992, 1996 гг.), обследовано 115 населенных пунктов 11-ти волостей (Вейнской, Гдовской, Добручинской, Первомайской, Плесновской, Полновской, Ремдовской, Самолвовской, Спицинской, Чернёвской, Юшкинской). Объем звукозаписей – 3261 текст.

В Плюсский район состоялась одна экспедиция в 1994 г., а также один заезд в 1991 г., обследовано 56 населенных пунктов семи волостей (Должицкой, Запольской, Заянской, Лосицкой, Лядской, Нежадовской, Плюсской). Объем звукозаписей – 1104 текста.

В Струго-Красненский район выезжали один раз – в 1991 г. Работа проходила в 54 населенных пунктах пяти волостей (Марьинской, Новосельской, Сиковицкой, Симанологской, Цапельской), а также в п. Струги Красные. Объем звукозаписей – 931 текст.

Всего на этой территории обследовано 225 населенных пунктов 24-х административно-территориальных единиц. Общий объем звукозаписей – 5296 текстов.

В экспедициях 1991, 1992, 1994, 1996 гг. производились видеозаписи. Кроме того, были совершены два кратких экспедиционных выезда для видеосъемок паломничества к местным святыням: пещере у д. Трутнево Гдовского района (1997) и могиле монаха-пустынника Мардария в десяти километрах от д. Маяково Струго-Красненского района (1999). Общий объем видеозаписей составляет более двадцати часов.

На сегодняшний день полностью завершено обследование Гдовского района и собраны фольклорные материалы из основных волостей Плюсского района. В Струго-Красненском районе осталась необследованной та часть, которая располагается к востоку от железнодорожной ветки Санкт-Петербург – Псков, вдоль автотрассы (пограничье с Солецким районом Новгородской области и Порховским районом Псковской области), и Молодейская волость (на юге района), примыкающая к Псковскому району.

Основной корпус записей осуществлен от русского населения, однако в фондах содержатся и сведения о фольклоре и этнографии эстонцев, проживающих на территории северных районов Псковской области со времен распространения в начале XX в. хуторской системы землепользования.

Экспедиционные материалы позволяют получить многоплановое представление о русской народной культуре, сложившейся на территории северных районов Псковщины. Фольклорные традиции края представляют собой яркое и самобытное явление национальной культуры, характеризуются хорошей сохранностью. Угасание форм традиционной культуры прослеживается в центральной части Струго-Красненского района – в Марьинской волости, где начиная с XVIII в. располагались царские дачи, и в его юго-западной части, прилегающей к Псковскому району и испытавшей сильное воздействие городской культуры. Наилучшая сохранность певческих традиций наблюдается в центральной части Гдовского района.

Гдовские народные песни и наигрыши вошли в «золотой фонд» русской народной музыкальной культуры уже в 30-е гг. XX в. Первые фонографические и магнитофонные записи были осуществлены З. В. Эвальд от коллектива «Гдовская старина». В 1941 г. Е. В. Гиппиус сделал фонографические записи гусельной игры от участника «Гдовской старины» – А. Т. Тимофеева. В том же году состоялась первая фольклорная экспедиция в Псковскую область, организованная ИРЛИ и проходившая при участии Ф. А. Рубцова.

В послевоенные годы экспедиционная работа продолжилась. Начиная с 1952 г. она проводилась Ленинградским отделением Союза композиторов под руководством Н. Л. Котиковой, при участии звукорежиссера А. И. Гомартели. В экспедиции принимали участие студенты Ленинградской государственной консерватории. В общей сложности на протяжении 1947–1961 гг. в Гдовской район выезжали шесть раз и в Плюсский – один.

Первой крупной публикацией, содержащей образцы инструментального фольклора севернопсковских традиций, стал сборник Ф. В. Соколова «Гусли звончатые».¹ Полемизируя с утверждением, что гусли – инструмент, порвавший с фольклорной



традицией, автор видел свою основную задачу в показе документальных записей псковских гуляров, из которых двое – В. Н. Иванов и М. А. Петров – являлись уроженцами Гдовского района, а деятельность В. Н. Иванова и А. Т. Тимофеева была тесно связана с «Гдовской стариной».

Музыкальную культуру собственно Гдовского района представляет сборник Н. Л. Котиковой, включающий 75 песен различных жанров, записанных от коллектива «Гдовская старина» и певцов дд. Иванщина, Черма, Колоколово, Рогачёво, Захонье.² По оценке автора, наиболее характерными для местной песенной традиции являются свадебные песни. Другая работа Н. Л. Котиковой «Народные песни Псковской области»³ включает значительный объем материалов из дд. Захонье, Сиящина, Рогачёво, Мишина Гора, Подолешье, п. Полна Гдовского района и записи от участников ансамбля «Лосицкая старина» Плюсского района.

В экспедициях Санкт-Петербургской консерватории и Фольклорно-этнографического центра 1970-х–1990-х были записаны замечательные исполнительские коллективы: ансамбли из дд. Лядины Добручинской волости; Низовицы Ремдовской волости; Желча, Полна и Партизанская Первомайской волости; Подборовье Спицинской волости; Чернёво Чернёвской волости Гдовского района и др. Народные певцы донесли до наших дней прекрасное знание традиционного репертуара, мастерское владение всеми особенностями местного певческого стиля, в том числе традицию ансамблевого исполнительства.

К числу важных научных открытий, сделанных во время этих экспедиций, относятся записи разнообразных видов причитаний – «голошений» (по местной терминологии). Это хоровые причитания свадебного обряда и сольные причитания, функционирующие в системе свадебной, рекрутской, похоронно-поминальной обрядности, а также особые виды причитаний, включенные в различные календарные циклы (например, поминальные голошения на Троицу), полевые плачи и голошения («лелёкания»), игровые голошения (в святочной и поминальной обрядности). Образно-поэтическая сторона северно-псковских причитаний, обусловленная традиционными народными представлениями об устройстве мира, отличается высокой степенью символичности. Причитаниям свойственна развернутая система поэтических мотивов, музыкально-типологическое своеобразие, что свидетельствует о доминирующей роли плачевой культуры в системе фольклорных жанров северно-псковских традиций.⁴ Средоточием архаических представлений, связанных с календарно-земледельческим циклом, является поминальный обряд «Бабу резать», в котором функционируют ранние формы возгласно-заклинательного интонирования.

Внутреннее единство северно-псковских традиций так же, как и всех других местных традиций Псковщины, прослеживается «на основе общих форм обрядово-бытовой практики, жанровой системы и важнейших закономерностей песенного стиля».⁵ Народная музыкальная культура Гдовского края тесно связана с Псково-Печорским Обозерьем. В то же время, по ряду признаков северно-псковские традиции обнаруживают родство с новгородской культурой. Напомним, что с севера и северо-востока Гдовский и Плюсский районы граничат с Ленинградской областью (Сланцевский и Лужский районы), на востоке проходит граница Плюсского и Струго-Красненского районов с Новгородской областью (Солецкий район), с юго-востока Струго-Красненский район граничит с Порховским районом, принадлежащим к переходной зоне от псковских к западно-новгородским традициям (бассейн р. Шелони).

На территории северных районов Псковщины выделяются несколько локальных традиций, среди которых особое место принадлежит трем относительно самостоятельным гдовским традициям, расположенным в бассейне р. Желчи, Гдовском Поозерье, среднем течении р. Плюсы.

БАССЕЙН р. ЖЕЛЧИ охватывает территорию Сиковицкой волости Струго-Красненского района (верховья) и Первомайской и Полновской волостей Гдовского района (среднее и нижнее течение). Фольклорная традиция нижнего течения Желчи смыкается с материалами по Гдовскому Поозерью (Ремдовская и Самолвовская волости). Определяющие признаки этой традиции – наилучшая сохранность архаических элементов в структуре календарно-земледельческих обрядов (поминальный обряд «Бабу резать»), бытование узкообъемных лирических песен раннего историко-стилевого пласта («Лучше я сама, красная девушка, себе сдивовалась», «Рано-рано наше подворьице зарастает», «Славна новенька наша деревенка разорёна»), развитый причетный комплекс (здесь находится центр распространения полевых причитаний-«лелёканий»). В свадебном обряде специфику традиции определяет детализированное обрядовое действие «завывания родни на свадьбу», сопровождаемое исполнением хоровых причитаний.

ГДОВСКОЕ ПООЗЕРЬЕ охватывает Самолвовскую, Ремдовскую, Спицинскую, Юшкинскую волости Гдовского района. По основным показателям оно тесно связано с традициями Псково-Печорского Обозерья, но по мере продвижения на север (от Самолвовской к Юшкинской волости) наблюдается постепенное рассредоточение ведущих признаков, определяющих лицо этой традиции. Отличие фольклорной традиции Гдовского Поозерья от той, что зафиксирована по р. Желче, отмечается на не-



скольких уровнях. Свадебные песни, исполняемые с пляской, с «кичкám», определяются жителями Полновской волости как «беряжский песни». Только в Поозерье бытует термин «гулевые песни», обозначающий уличное исполнение лирических и хороводных песен в «гулевые праздники» (Масленицу, пасхальный период, заговенье на Петров пост и др.). Часть песенного репертуара локализуется только в Гдовском Поозерье. К числу специфических черт этой традиции в системе календарных обрядов и праздников можно отнести катания «на долгий лён» на протяжении первой недели Великого поста, «Бабы Заговены» на Петров пост – с ряженьем и плясками. Специфика этой традиции обусловлена также особенностями жизненного уклада рыбаков.⁶

СРЕДНЕЕ ТЕЧЕНИЕ р. ПЛЮССЫ, охватывающее территории Чернёвской, Плесновской, Добручинской, Вейнской волостей Гдовского района и Заянской волости Плюсского района, представляет собой переходную зону, в которой обнаруживаются связи с традицией р. Желчи (наиболее ярко – в Чернёвской волости на примере полевых причитаний, ранней женской лирики, свадебных песен и хоровых причитаний), но при дальнейшем продвижении на север наблюдается угасание признаков, по которым устанавливается родство с этой традицией. Музыкально-типологическое своеобразие свадебных песен связано с сочетанием признаков, присутствующих, с одной стороны, печоро-гдовской, с другой – сланцевской традициям.

Ведущей особенностью фольклорной традиции, сложившейся в **ВЕРХОВЬЯХ** р. ПЛЮССЫ (Запольская, Плюсская, Нежадовская, Должицкая, Лядская, Лосицкая волости Плюсского района, Марьинская волость Струго-Красненского района), является ее переходный характер, определяющийся через соотношение псковской и новгородской народно-музыкальных традиций. В верховьях р. Плюсы зафиксированы напевы свадебных песен, имеющие новгородское «происхождение», и особый вид хоровых причитаний («Воля» или «Зоря»), принадлежащий лужско-шелонской традиции. Одновременно здесь наблюдается сохранение основных признаков, присущих северно-псковским традициям в целом. Важным свойством фольклорной традиции Плюсского района является наличие развитой структуры похоронно-поминальной обрядности и престольных праздников.

Фольклорные материалы, зафиксированные по р. ПСКОВЕ (Новосельская волость Струго-Красненского района), примыкают к традициям Псковского района (восточный берег Псковского озера и Гверздонская волость), в них наблюдается значительное сокращение песенного репертуара.

СИСТЕМА КАЛЕНДАРНЫХ ОБРЯДОВ И ПРАЗДНИКОВ в северно-псковских традициях ха-

рактеризуется достаточно развитыми комплексами зимнего периода (Святки и Масленица). В весеннем календаре главное значение имеет празднование Пасхи и Егорьева дня, а в летнем – Иванова дня. Кульминационную роль в календарно-земледельческом цикле играет жатва.

Святки:

- ритуальные кормления: «кормление Коляды», «закливание Мороза», поминовение умерших в кануны Рождества, Крещения; выпекание обрядового печенья зооморфного вида для детей (Гдовский район – единично);
- обходы дворов колядовщиками, нищими, рождественские славления;
- костры в канун Рождества (Гдовский район);
- складчины-трапезы после обхода дворов, «бабы складчины»;
- магические действия-обереги («объезжали» избу на кочерге, метле, «волочили» борону, лодку по деревне);
- ряженье, обрядово-игровые сцены с участием ряженных;
- ритуальные бесчинства молодежи (запирания/замыкания, воровство, разрушения);
- разнообразные виды святочных гаданий;
- игрищные увеселения молодежи (игры, хоро-воды, пляски).

Крещение:

- выпекание хлебов с символами креста;
- закрепивание мелом окон, дверей;
- изготовление антропоморфных украшенных крестов – использование их в качестве оберега от колдунов, для освящения воды;
- крещенское освящение воды – «Водокша»;
- «ярмарки невест».

Масленица:

- «Маленькая Масленица» или «Заговены» как начало празднования;
- ритуальная еда (блины, кисели, «сырница», каши);
- ритуалы, фиксирующие статус девушки, не вышедшей замуж (Гдовский район – единично), гадания на замужество;
- гостевания молодоженов (поездка к теще «на блины», «на яишницу», «на селянку»);
- «бабы складчины»;
- ярмарки, гулянья;
- катания «на долгий лён»; катания детей, взрослых, молодоженов на лошадях и с гор на «ледянках», корытах, «кóзлах»; катания в первую неделю Великого поста (Гдовское Поозерье);
- ряженье (переодевание в одежду противоположного пола, смеховые имитации полевых работ);
- ритуальные бесчинства молодежи;
- масленичное чучело (изготовление, озорство, сожжение на костре);



– игрище у костра – выкрики, припевки, песни, пляски, драки, прыжки через костер;

– прощания на Великий пост, представления о конце света; приметы на месяц;

– поминовения умерших – «родителей».

Период Великого поста: запреты на употребление скоромной пищи, проведение гуляний.

«Чистый понедельник»:

– спали как можно дольше, чтобы вырос «долгий лён»;

– катались на лошадях.

«Средокрестье»:

– приготовление обрядового печенья в виде креста (ели сами; скармливали домашней скотине в Егорьев день, лошади, когда шли пахать и сеять – Гдовский район).

Евдокия, Алексей, «Сороки»: приметы на погоду весной.

«Сороки»:

– выпекание и освящение обрядового хлеба, скармливание скотине в Егорьев день, коням перед весенней пахотой;

– выпекание булочек в виде птиц – «жаворонки», «птички»;

– сорок «клёцок» – гадания на судьбу (Плюсский район).

Благовещение:

– запреты работать на земле; давать что-либо из дома;

– гулянье на улице или в откупленной избе; пение песен, припевок под гармонь, пляски;

– качели в гумнах, сараях.

Вербная неделя, Вербное воскресенье:

– освящение вербы; обходы дворов «вербовщиками»;

– «бужение» – хлестание ветками вербы детей, старух.

«Чистый четверг»:

– поверье о том, что в этот день колдуны портят скот и молочные продукты;

– запреты на начало полевых работ, на домашнюю работу, посещение гостей;

– приготовление лечебных снадобий («четверешное масло», «четверговая соль»);

– очистительные обряды (окропление хлева, умывание «серебряной водой», окуривание вересом);

– закармливание домашней птицы, «чтобы ястреб не клевал».

Пасха:

– пение пасхального тропаря «Христос воскрес» – «славление Христа»;

– приготовление ритуальной еды (куличи, «пастки», крашеные яйца, кисели);

– поминовение умерших нищими;

– обходы деревни «христонóсами»;

– молебны в домах прихожан и на полях;

– запреты на любую домашнюю работу, шитье – иначе «будешь видеть змей»;

– уличные гулянья – пение припевок, «долгих» песен; «катания яиц», подвижные игры, игры с мячом; качели (преимущественно – Гдовский район).

Фомино воскресенье: гулянье в лесу или в поле, костер, складчина, молодежные бесчинства.

Радоница:

– поминовение умерших (в церкви, на кладбище; голошения);

– запреты на домашние работы (нельзя мыть пол в доме).

Егорьев день:

– обход скотины во дворе – чтение молитв, заговоров; охранительные действия (закапывание топора и пасхального яйца под порог, окропление скотины святой водой, освящение подошников, закрещивание мелом дверей дома и хлева); закармливание скотины;

– выгон скотины в поле с иконой, ветками вербы и вереса;

– круговое шествие-обход стада на поле с пением пасхального тропаря, чтением молитв, заговоров; обсевание скотины житом, окуривание вересом; выстрелы из ружья, удары кнута, перекидывание топора, яиц через стадо как действия-обереги;

– одаривание пастуха («с рога по яичку»); праздничное гулянье на выгоне с общинной трапезой; «бабья складчина», исполнение лирических и хороводных песен, плясок – «коровам рóги замачивают».

«Никола» – «конёвий праздник»: первый выгон коней в ночное.

Обряды начала пахоты и сева:

– освящение коня перед весенней пахотой, его закармливание;

– трапеза на пашне, оставление хлеба в первой борозде;

– приметы на сев злаковых и посадку овощных культур;

– кувыркания на первый гром.

Троицкая обрядность:

– Троицкая суббота – поминовение умерших (в церкви, на кладбище); представления о посещении домов «родителями» в образе птиц – вывешивание полотенца из окна дома; посыпание дорожек к дому песком в виде «лесенок», «ступенек», «тропочек»; запреты на посещение бани, чтобы «родителям глаза не залить»;

– украшение березками дома и двора; количество березок – по числу умерших родственников;

– посещение кладбища – «опахивание могил» березками, голошения, поминальная трапеза на могиле (кутья, пироги, ватрушки, пышки, «челпаники», «поминальнички», кисели, крашеные яйца, пи-



во); поливание могилы вином, пивом, посыпание крупой, кусочками поминального хлеба;

– Троица – престольный, «пивной праздник»; ярмарки; качели; гулянье с хороводами.

Заговенье на Петров пост:

– складчина, ряженье;
– исполнение «озорных» песен, плясок, хороводов, «чтобы лён был хороший» (Гдовское Позерье).

«Навозные толоки»:

– распределение трудовых обязанностей;
– «гонки» на лошадях, хуление отстающих;
– обливания девушек и молодоженов;
– угощение работников.

Сенокос:

– озорство парней – обрядовые обливания;
– пение лирических и плясовых песен «с кич-кám», припевок под балалайку на работе и по пути домой.

Иванов день:

– представления о разгуле колдовской силы в иванскую ночь; использование в качестве защиты от колдунов иванской травы, «колкúши» (репейника);

– костры в ночь накануне Иванова дня на горах, берегах рек, озер, на лугах, озимом поле; гулянье до рассвета с трапезой-складчиной; игры в горелки, хороводы, пляски;

– сбор целебных трав; поверья о цветущем папоротнике;

– девичьи гадания.

Петров день:

– ночное гулянье у костра с пением «долгих» и «гулевых» песен (Плюсский район); общинная складчина – яичница;

– одаривание пастуха;
– посещение по завету святых ключей и колодезцев, обряд освящения воды, омовение.

Спасов день:

– «яблочный праздник»;
– конец уборки ржи, освящение в часовне зерна к предстоящему севу озимых.

«Фрол» – «лошадиный праздник»: выпекание пирогов с овсом для лошадей, их закармливание.

Жатва:

– обряды начала и завершения жатвы, направленные на сохранение жизненной силы зерна – «спора»;

– «закинки» – получение благословения на жатву, коллективная или индивидуальная форма начала жатвы, обереги от колдуньи, усаживание на первый сноп, заговоры от боли в спине, «первая пястка»;

– период жатвы – хуление отстающих, исполнение причитаний, протяжных лирических песен, припевок «на долгий голос» по пути домой; приметы, связанные с процессом жатвы;

– окончание жатвы озимой ржи – поминальный обряд «Бабу резать»; изгнание «Бабы» и заго-

воры на возврат силы; заплетение косы, голошение, пляска вокруг косы, исполнение плясовых, «озорных», «страмных» песен, обрядовая трапеза, гадания, благословение, шествие с поля домой;

– окончание жатвы яровых, уборка льна;

– посев ржи на паровых полях – обряды, связанные с севом (благословение перед началом сева, в первой севалке – зерна из первой сжатой пястки нового урожая, трапеза на поле); приметы, связанные с севом; приготовление обрядовой каши.

Александров день: варка первого киселя из клюквы нового урожая.

Покров:

– переход скотины на стойловое содержание, закармливание скотины последним снопом;

– варка киселя из последней собранной клюквы.

«Кузьминки»:

– освящение шерстяной пряжи в церкви, «чтобы овцы велись»;

– трапеза с киселем и житной кашей.

Дмитровская суббота:

– родительский день – поминовение в церкви, посещение кладбища с кутьей, поминальными лепешками, пирожками, печеньем;

– приметы на погоду.

Супрядки:

– порядок организации супрядок;

– молодежные игрища: ряженье, озорство парней – «куделю жгут»;

– обряд «приманивания чужаков» (парней из других деревень), гадания на приход чужаков;

– драки между «своими» и «чужими».

Заветные праздники были связаны с почитанием святых мест (источников, камней, пещер, мест жития и упокоения монахов-пустынножителей). По завету проводились молебны, крестные ходы «на дождь», «от пожаров», с целью защиты посевов от града, от падежа скота. Развитая традиция празднования по завету и культ местных святынь – характерные признаки местной культурной традиции.

Престольные праздники, «пивные праздники», ярмарки – название местных съезжих праздников. С ними связано поминовение умерших на кладбище, собрание мужских складчин, посещение родственников – «езды по родне». Для престольных праздников характерны уличные гулянья в определенных местах: у церкви или часовни, на «крестах» (перекрестках дорог). Артели парней и девушек с музыкантом ходили по деревенской улице и пели припевки под инструментальное сопровождение, плясали. В дни престольных праздников проходили ритуально-праздничные состязания парней и мужиков, драки. Зачинщиками драки могли быть подrostки или «атаман».

КАЛЕНДАРНО-ОБРЯДОВЫЙ ФОЛЬКЛОР святочного периода представлен на территории се-



верных районов Псковской области **празднично-поздравительными песнями**, исполнявшимися во время обходов дворов. Наибольшее количество записей колядок выполнено в Плюсском районе, тогда как упоминания о бытовании жанра в Гдовском и Струго-Красненском районах, а также записи текстов и напевов колядок – единичны. По всей вероятности, это связано с состоянием традиции, поскольку наиболее полный образец колядки с сюжетом «Терем хозяина» в северных районах Псковщины был записан от Анисьи Григорьевны Шунаевой (1904 г. р.) – одной из старейших жительниц Гдовского района, и, по ее словам, активное бытование обычая колядования уже не было связано с поколением ее сверстников. Отдельные записи колядок с сюжетом «Терем хозяина» были сделаны в каждом из трех северных районов Псковской области, а колядки с краткими сюжетами «попрошак», исполняемые подростками, были осуществлены только в Плюсском районе. Напевы колядок имеют простейшую декламационно-попевочную основу и связаны с узкообъемными ладами.

В Струго-Красненском районе от уроженки бывшего Клешовского с/с Псковского района был зафиксирован единственный образец поздравительной песни с припевом «Виноградье красно-зелёно», подтверждающий тот факт, что распространение этого жанра в северном и северо-восточном направлении не идет далее Псковского района.

Область **масленичного фольклора** представлена как песенными образцами, так и «малыми формами фольклора», связанными с допесенным типом интонирования (возгласы-кличи и ритмизованные заклинания-скандирования). Видовое многообразие фольклорных текстов, включенных в масленичную обрядность, позволяет оценить историко-типологическую многомерность фольклорной традиции, а наличие декламационных форм – ее архаическую основу. Тематика масленичного фольклора связана со встречами и проходами Масленицы, заклинаниями на урожай льна и на сжигание Масленицы (скоромной пищи), именованном Масленицы как мифологического персонажа (величания, хуления).

Масленичные выкрики, заклинания и припевки распространены повсеместно в Псковской области, в то время как наличие масленичных песен – редкий и чрезвычайно показательный компонент местной музыкальной традиции. Песня «Дорогая наша Масленица» была зафиксирована в основном на территории Гдовского и Струго-Красненского районов (в Чудском Поозерье и по р. Желче) и представлена тремя вариантами развития сюжета и несколькими напевами. Один из напевов, приводимый в настоящем издании, особенно интересен в типологическом отношении («Образцы напевов и

текстов календарно-обрядовых песен...», № 9) – в музыкально-поэтической форме обнаруживаются закономерности обрядового и лирического высказывания.

Жанры **весенне-летнего обрядового фольклора** представлены на территории северных районов Псковской области приговорами, выкриками, припевами. В гдовской традиции кульминационное значение среди жанров календарно-обрядового фольклора имеют **заклинания в обряде окончания жатвы** – обрядовом комплексе «Бабу резать».

Во время уличных гуляний весенне-летнего периода (на Масленицу, во время «бабьего гулянья» в Егорьев день, в пасхальный период), в престольные праздники, во время работы на супрядках и когда «зазывали чужаков» на гулянье пелись **ЛИРИЧЕСКИЕ ПЕСНИ**, народное обозначение которых – «далявьё», «дóлгие» или «протяжные». О лирической песне «Рано-рано наше подворье зарастает» говорили: «“Рано” – её тянуть надо, громкая песня, и яё пели всё на улице больше. Вот, бывало, женщины выйдут на улицу, станóвятца в кучку, и вот одна и затягáет, а тут все подтягáют. Она как-то тягучая была – даже слов не понять, всё в гóласе получалось» (Гд., Тупицино 4666-12).

Лирические песни представлены в экспедиционных коллекциях только в записях из Гдовского района. Однако, по имеющимся свидетельствам из Плюсского и Струго-Красненского районов, можно говорить об активном бытовании этого жанра в недавнем прошлом на всей исследованной территории. Круг сюжетов лирических песен многообразен: это и слои женской лирики, песни молодецкого цикла, баллады («брат у сестры не ночует, всю ночь протоскует», «муж губит жену», сюжет «дочка-пташка», бытующий в двух версиях поэтического текста), песенные сюжеты литературного происхождения.

В Гдовском районе были записаны выдающиеся образцы лирической песенности раннего историко-стилевого слоя. Среди них особое место принадлежит песням с квартовой ладовой организацией, стиливое своеобразие которых обусловлено интонационными связями с плачевой сферой народной музыкальной культуры: «Рано-рано наше подворье зарастает», «Лучше я сама, красная девушка, себе сдивовалась», «Славна новенька наша деревенка разорёна».

Один из напевов баллад, записанный в д. Партизанской Гдовского района, близок эпическому, декламационно-сказительскому распеву («Образцы напевов и текстов лирических и балладных песен», № 13). Частично песенный репертуар лирики, зафиксированной на территории Гдовского района, является общим с Псково-Печорским Обозерьем (например, песни «Не одна во поле дорожка»,



«Лучше я сама, красная девушка, себе сдивовалась» и др.). Среди лирических песен северно-псковской традиции значительное место занимает пласт напевов более позднего происхождения, характеризующийся развитой ладо-гармонической и фактурной основой.

С празднично-обрядовой сферой народной музыкальной традиции (уличные гулянья в годовые и престольные праздники, молодежные игрища осенне-зимнего периода и Святки) связано бытование **ИНСТРУМЕНТАЛЬНОЙ МУЗЫКИ**. В северных районах Псковщины в прошлом были распространены малострунные крыловидные гусли (четыре-шесть струн), скрипки, старинные гармони – «тальянки», в настоящее время бытуют многострунные гусли, балалайки, различные виды гармоник (гармонь-хромка, гармони русского и немецкого строя). Репертуар включает в себя комплекс традиционных наигрышей: «под песни» (под шествие-«проходку» по деревне), «под пляску» и «под драку», а также наигрыши позднего происхождения (жанры европейской танцевальной музыки и исполнение песен под инструментальное сопровождение, особенно характерные для Гдовского района). На территории Гдовского, Плюсского и Струго-Красненского районов проходят северная и северо-восточная границы распространения нескольких типов наигрышей «под песни», известных по всей Псковской области (тип порховской «Милашки» с названием «Скобаря»; «Сумецкая» с названиями «Гдовские припевки», «Мазурицкая» и др.).

ХОРЕОГРАФИЧЕСКАЯ ТРАДИЦИЯ представлена различными видами плясок и хороводами. Особое место принадлежит архаическим типам плясок: мужской («ломанье») и женской («кружка», «во кружок»). Круговые пляски исполнялись на дожинках (в пожинальном обряде «Бабу резать») и на свадебном застолье. Большая группа хороводных песен – «караводов» – была приурочена к уличным гуляньям весенне-летнего календаря (к Масленице, периоду от Пасхи до Троицы, к заговенью на Петров пост). Наилучшая сохранность жанра наблюдается в Гдовском районе. Там были зафиксированы различные внутрижанровые группы хороводных песен: круговые, орнаментальные, игровые в кругу (с выбором пары или набором участников). Для гдовской хороводной традиции характерны организующая роль плясового движения участников (мелкий, приставной, втапывающий шаг, прискок на обе ноги) и особая пластика рук (свободное – круговое или вертикальное – движение поднятыми руками). Часть сюжетов хороводных песен имеет общерусское распространение, но встречаются и редкие сюжеты, показательные для данной традиции. Музыкально-стилевые особенности гдовских хороводов связаны с формульностью музыкально-

го языка (наличие политекстовых напевов, музыкально-ритмической формулы пятисложника).

СВАДЕБНЫЙ ОБРЯД на территории северных районов Псковской области представлен в двух вариантах: свадьба со сватовством и развернутой довенечной частью обряда (основной вид) и свадьба «убегом». Основным вариантом развертывания свадебного обряда включает в себя следующие компоненты:

- **сватовство**: приход сватов – «в клюки полезли», «клюки цепляют», приговоры сватов, застолье после получения согласия на свадьбу, задаток невесты, возможно богомоление и «пропивание» невесты; отказ – «рогатку дают»; бесчинства девушек – подруг невесты;

- **«дымничание»**: едут «на хлебник», «место смотрят»; «рукобитие» – закрепление договора между невестинной и жениховой сторонами, одаривание невестой жениха и жениховой родни; «пропойны» или «запой» – гулянье невестинной родни в ее доме;

- **подготовка к свадьбе**: варка пива, приготовление приданого и даров; жених проводит невесту, девушки приходят петь ей свадебные песни, поют под окнами «Волю» (Плюсский район), невеста причитает; изготовление «красы» (в любой из дней довенечного периода, в канун свадьбы, утром свадебного дня);

- **зазывание родни** на свадьбу (бассейн р. Желчи и притока Плюсы – р. Люты): шествие или поездка от своего дома к дому родственника; хоровые и сольные причитания у порога дома с просьбой открыть дверь; в доме – молитвы Богу, просьба благословения, земные поклоны; приглашение на свадьбу; застолье; причитания, комментирующие порядок обрядовых действий;

- **шествия, катания** по окрестным деревням: зазывание «добрых людей» на свадьбу, прощание с молодостью, улицей, полями (невеста накрыта платком, ее сопровождают две подруги, она кланяется – встает на колени; невеста и подруги причитают, исполняются свадебные песни);

- **зазывание на свадьбу умерших родителей** (причитания невесты-сироты на кладбище, хождение по избе с «красой» – поиск умерших родителей);

- **обрядовая баня** (вечером, накануне свадебного дня): невеста просит разрешения у отца сходить в баню, шествие по улице (голошения и свадебные песни), «опевание» невесты подругами или пляски во время омовения; запреты, связанные с омовением невесты – загадывания на судьбу; причитания невесты – благодарение подруг за баню; возвращение домой – причитания на пороге с просьбой впустить в дом;

- **вечерина** у невесты (девичник, последний вечер, «проводы») – в основном в Плюсском и Струго-



Красненском районе): подруги делают невесте «красу́», возможно чесание косы невесте, родительское благословение, приход жениха с выкупом;

– **утро свадебного дня:** бужение невесты причитаниями матери, подруг; последнее катание невесты и ее подруг с «красой»;

– **чесание головы:** невесту сажают на хлебную квашню, покрытую шубой, поют «скучные песни», невеста и подруги причитают – призывают родственников расплести косу, учесать голову, благодарят их; родственники наделяют невесту – одаривают деньгами, подарками; есть сведения о чесании головы невесты с участием жениха и жениховой родни, чесании головы жениха;

– **благословение невесты:** невеста стоит на коленях на шубе или склоняет голову через стол, родители водят решетом над головой невесты, посыпают голову хмелем;

– **прощание невесты с волей, с «красой»:** ее водят по избе с распущенными волосами, накрытую платком, с «красой»; девушки поют свадебные песни, невеста причитает – прощается с «волей-красотой», дает наказы подругам; ждут приезда жениха – застолье и «опевание» невесты;

– **приезд жениха в дом невесты:** сборы женихова поезда в дорогу – обход поезда дружкой жениха, причитания матери по жениху, «заламывание» дороги по пути в дом невесты; встреча женихова поезда – выкрики, свадебные песни; разыгрывание сцены выкупа «двойниками» жениха и невесты – «дружкой» и «сестрой»; дружки с обеих сторон «спорятся хлебами», потом обмениваются ими; дружки торгуются со свахами, жених выкупает дорогу, дружка «крестит» дорогу ударами кнута;

– **жених выкупает место** за столом у «крестника» (младшего брата или племянника невесты) или «подружек», «шаферіц»; выкупает пирогом, который привозит жених или его сестра; выкуп «красы» – решета с платками, ёлочки; «случение» жениха и невесты «в место»; застолье с «опеванием» гостей – величания, припевания пар;

– **благословение жениха и невесты, отъезд к венцу** – трижды обводят над головой хлебом, посыпают хмелем, зерном; причитания матери и невесты в момент отправления под венец, звучание свадебных песен; магические действия, направленные на соединение брачной пары – «ломают оглобли»; едут к венцу в одних санях или порознь; мужчины «качают» молодых «на ура!» – приподнимают телегу с молодыми;

– **перевоз и выкуп приданого** – «кашники», «жаниловы» едут, «с добром», «волки едут» (Гдовский – единично) – происходит одновременно с отправлением под венец или в другое время (накануне свадьбы, за неделю до свадьбы, на второй день свадьбы); выкуп сундука на пороге дома жениха,

невестина родня одаривает женихову родню; украшают дом жениха;

– **венчание, дорога в дом жениха:** приметы во время венчания, обряд надевания женского головного убора – «сборника»; катание молодоженов после венца; охранительные мероприятия – дружка разматывает дорожку молодым, свадебный поезд проезжает через огонь, стреляют в воздух; выкупы – дружки торгуются, сестра невесты бросает «по народу» пояса;

– **встреча свадебного поезда в доме жениха:** свекор и свекровь подносят хлеб, осыпают житом и хмелем, благословляют молодых, вводят в дом через двор, поют свадебные песни;

– **на застолье в доме жениха** свекровь выносит «похвальный пирог», чтобы невесту не хаяли, дружка или крестный раскрывает молодую, невеста одаривает женихову родню; выкуп пива невестой; «опевание» застольицы – исполнение величальных и корильных песен, припевание пар – одаривание певиц; пляска «с красой» – «опевание красы»; вынос и выкуп каши; дружка ведет молодых спать;

– **второй, третий дни свадьбы:** бужение молодых – «бьют горшки»; молодая метет пол, свекровь одаривает невестку; молодая ходит за водой на колодец, оставляет выкуп – пояса; молодую обливают водой, она откупается – подает «шелугу», угощает вином; молодых ведут в баню – молодая кладет пояса на каменку; пекут блины, поезжане воруют блины – им дают выкуп; «кашный» стол у жениха с выкупом каши; молодые катаются «на долгий лён»;

– **«хлебины»:** молодые едут к теще «на блины», гостят у невестиной родни «по чередам», родня невесты собирает стол в доме жениха.

Важнейшую роль в развертывании свадебного обряда играют **сольные причитания** невесты, матери, тетушки, крестной и **хоровые причитания**, исполняемые подругами невесты. Для сольных причитаний характерны: тоническая система стихосложения, декламационность как основа произнесения обрядового текста, подвижность композиционно-ритмических показателей; для хоровых – формообразующее значение протянутых тонов, насыщенное мелодическое развертывание, протяженные распевы. Особенно велика в причетной традиции роль хоровых причитаний, связанных с доминированием песенных принципов организации музыкального текста. На территории северных районов зафиксированы два очага распространения жанра хоровых причитаний – гдовско-стружокрасненский и плюсский, где представлены две версии одного типа напева. Особенностью жанра хоровых причитаний, зафиксированных на территории верховьев реки Плюссы, является сюжет «Воля», характерный для лужско-шелонской традиции хоровых причитаний.



Свадебные обрядовые песни и припевки занимают безусловно доминирующее положение в жанровой системе северно-псковских традиций. Сюжетный корпус свадебных песен чрезвычайно обширен и включает в себя более 120 единиц. Напевам свадебных песен и припевок свойственно типологическое многообразие.

Варианты свадебных песен с синкопированной ритмикой напева и тонической организацией восьмисложного стиха («Образцы напевов и текстов свадебных обрядовых песен и припевок», № 1) зафиксированы с десятью сюжетами, среди которых представлены все «сиротские»: «У нас все ёлочки-сосночки», «Ты, река ли моя, речушка», «В новой горенке свеча топится». Данный напев наиболее плотно распространен в Гдовском районе, а также встречается в Заянской, Плюсской и Нежадовской волостях Плюсского района, во всех обследованных волостях Струго-Красненского района, где встречается только с сюжетом «У нас все ёлочки-сосночки». За пределами северных районов Псковской области этот напев бытует в качестве основного опевального в Сланцевском районе Ленинградской области.

Варианты напевов № 2, 3 (синкопированные, согласованные с тоническим семисложным стихом) занимают доминирующее положение среди свадебных напевов довенечной части обряда. С данным напевом исполняется около 20 текстов, среди которых встречаются сюжеты, воплощающие тему расставания невесты с родом («Берёза белая, зелена кудрявая» и др.). Значительный корпус сюжетов связан с приездом жениха за невестой – «князевым поездом» («Потихоньку, бояры, со горы спускайтесь», «Стучит-гремит земля под вороным конем», «Не стойте, бояры, среди чиста поля», «Вошёл во горницу, не взглянул на образы» и др.) и темой благословения брачной пары («Ты не дуй, буён ветер, по широкой улице», «Благослови-ка, батюшка, меня во путь, во дороженьку», «Благослови-ка, Господи, нам игру заигрывать» и др.). Данный напев зафиксирован почти исключительно в Гдовском районе,⁷ при этом подавляющее большинство музыкальных записей сделано в Первомайской и Полновской волостях; он распространен также в Чудском Поозерье (Спицинская и Юшкинская волости), менее интенсивно – в Самолвovской и Ремдовской волостях (юго-западная часть района), в Чернёвской, Добручинской и Вейнской волостях, расположенных по реке Плюссе. Напев обладает устойчивыми характеристиками на уровне ритма слогопроизнесения и ладо-интонационных особенностей, но встречается с различной композицией музыкально-поэтической строфы. Варианты слогоритмической структуры, свойственной данному типу напева, зафиксированы се-

вернее – в Сланцевском районе Ленинградской области,⁸ и южнее – в Псковском районе.⁹

Варианты музыкально-поэтической формы (см. образец напева № 4) с силлабической структурой стиха (4+5 слогов) и с различными типами композиции, основанной на повторах полустихов, были записаны в Сиковицкой, Симанологской и Новосельской волостях Струго-Красненского района, в Первомайской волости Гдовского района и Плюсской волости Плюсского района с девятью различными текстами, среди которых основное место занимают сюжеты, связанные со встречей женихова поезда: «Сокол летит, и леса шумят», «Вал на воде колыхается», «Состречай, матушка, дорогих гостей», «Не езд, князь молодой, по сыру бору» и др. (наиболее близкий вариант по мелодической структуре: Часть II, «Образцы напевов и текстов свадебных обрядовых песен и припевок», № 19).

Напев № 5 представлен на территории Гдовского района в единичной записи, но его ритмические особенности (тип «синкопированной» ритмики) характерны для зоны Псково-Печорского Обозерья.

Песенные формы с восьми- и девятисложной тонической организацией стиха представлены четырьмя типами слогоритмики («Образцы напевов и текстов свадебных обрядовых песен и припевок», №№ 7–10) и включают по преимуществу сюжеты северно-псковской свадьбы, связанные с припеванием пар.

Исключение составляет образец свадебного напева плачево-повествовательной направленности из д. Лосицы Плюсского района, зафиксированный с опевальным текстом «Ты не жалься-ка, Марьюшка» («Образцы напевов и текстов свадебных обрядовых песен и припевок», № 7), близкий свадебным напевам новгородской традиции.

Обширна и чрезвычайно показательна для северной Псковщины группа свадебных напевов с повтором второго полустиха. Ареалы распространения этих напевов выходят далеко за пределы данной зоны. Напев свадебной песни «Недолго веночку во горенке висеть» зафиксирован в единичных записях на территории Струго-Красненского района («Образцы напевов и текстов свадебных обрядовых песен и припевок», № 11). Этот напев является одним из наиболее показательных для новгородской свадьбы и широко распространен в различных районах Ленинградской, Новгородской, Тверской областей.

Припевочная часть гдовско-плюско-струго-красненской свадьбы характеризуется однородностью основных типологических и музыкально-стилевых параметров с псково-печорской традицией. Здесь обнаруживаются напевы, в основе которых лежит музыкально-ритмическая фигура пятисложника («У ворот-ворот, у широких», «Вино моё,



вино, вино зелёное»). Значительное место занимают напевы общерусского распространения с ведущей ролью плясовой ритмики (типы «Русского», «Сени», «Камаринского»), композиционно-ритмические модели, основанные на смене ритмической пульсации «медленно-быстро», формы с припевами. Характерной особенностью исполнения свадебных припевок на пиру в доме жениха является женская круговая пляска, сопровождающаяся ритмизованными возгласами в высоком регистре («кичка́ми», «подки́живаниями»), взмахами платков («Образцы напевов и текстов свадебных обрядовых песен и припевок», № 8).

В определении специфики северно-псковских традиций значительное место принадлежит ПОХОРОННО-ПОМИНАЛЬНОЙ ОБРЯДНОСТИ. Похоронно-поминальный обрядовый комплекс в северных районах Псковской области свидетельствует о глубоких исторических корнях этой традиции, соотносимых с древностями общеславянского слоя.

Обряды приуготовления к переходу в иной мир:

- омовение покойного (приглашение человека со стороны, запрет на его участие в приготовлении поминальной трапезы, одаривание – «размывание рук» на сороковой день после смерти);
- одевание смертной одежды, положение во гроб; исполнение причитаний до дня похорон: «бужение» покойного по утрам причетами;
- уничтожение предметов, связанных с умершим: сжигание, захоронение (закапывание в землю, положение во гроб), временная изоляция в течение определенного срока.

День похорон:

- переворачивание скамеек перед выносом гроба из дома;
- очистительные действия в доме после выноса гроба (омовение, окуривание, окропление святой водой); приготовление поминального стола;
- причитания во время выноса гроба из дома;
- прощание покойного с деревней – общинный помин на краю деревни, на «выгоне», на перекрестке (в основном – Плюсский район); «качание» гроба; поминовение кутьей и обрядовыми хлебами, сложенными в решето; благодарение, поклоны родственников покойного тем, кто пришел на помин, причитания;
- устилание пути на кладбище еловыми ветками; несение гроба на руках, специальных носилках, длинных полотенцах;
- откупание могилы «медяками», устилание дна еловыми ветками;
- перед последним прощанием засыпание «земельки» в гроб; причитания – передача приветов и наказов на тот свет; опускание гроба в могилу на полотенцах.

Ритуалы поминовения:

- поминовение на могиле после погребения, дома; поминальные дни – третий, девятый, сороковой;
- поминальная еда: кутья, овсяный и клюквенный кисели, блины, пироги, пшеничные и ячменные лепешки; при поминовении на кладбище – поливание могилы пивом, вином, посыпание кутьей;
- накануне поминального дня вывешивание полотенца на угол дома или окно; при посещении могилы «бужение» умершего, приглашение души на помин.

Сведения о РОДИЛЬНО-КРЕСТИЛЬНОЙ ОБРЯДНОСТИ немногочисленны и не составили отдельного раздела в данной части «Обзора...». Кратко остановимся на основных моментах обряда, зафиксированных в экспедиционных материалах.

Женщина в период беременности должна была соблюдать некоторые запреты, нарушение которых могло привести к различным неприятностям во время родов: нельзя было выкручивать белье – иначе пуповина обовьет ребенка; переступать через оглобли – в этом случае ребенок будет крикливым. Чтобы у ребенка было чистое личико, женщине нужно было помочиться в «коневье копытце» (конский след) (Гд., Полна 4683-21). Принимать роды приглашали повитуху – «бабку». Перед началом родов роженице говорили шуточную присказку:

«Не рожай дурачкóв,
Рожай умни́чков.
Скакункóв-плисункóв,
Балала́йчи́ков.
Не́ту хлеба, ни му́ки,
Балала́йчи́ка в ру́ки»

(Пл., Заполье 4177-10).

По старинному обычаю пуповину перерезали на печке, а затем обмывали ребенка в деревянной кадushке. «Штóбы нату́ги ей бо́льши было бы», роженицу заставляли пить сладкую воду (Гд., Андропова Гора 3300-24).

Справляли РОДИ́НЫ. Приходили женщины, соседи «хад́или с пирага́м», «бабка» проводывала «родиху» и младенца, ей дарили подарок. По имеющимся сведениям, ребенка крестили через неделю после рождения. Везти ребенка в церковь могли и родители, и крестные, в зимнее время года батюшка совершал обряд крещения дома. После крещения собирали застолье, на котором крестные родители дарили крестнику подарки, здесь же роженица одаривала «бабку». Спустя сорок дней (шесть недель) после родов «бабка» и крестная «брали молитву» в церкви, устраивали «бал», на который зазывали всех женщин, приходивших проводить роженицу после родов. Бабы приносили «винця́» и гуляли: «По́сли вы́пьют э́ты женщины, ну и по дирéвни па́шли с песня́м, и танцуют там» (Гд., Андропова Гора 3300-24).¹⁰



Среди материалов северно-псковских коллекций Фольклорно-этнографического центра особый интерес вызывают сведения по традиционному ВОСПИТАНИЮ ДЕТЕЙ, участию их в календарных обрядах и праздниках, трудовых процессах. Записаны многочисленные образцы **материнского фольклора (колыбельные песни, пестушки, потешки) и детских игр.**

Крестьянская среда была достаточно строга в вопросах воспитания подрастающего поколения, но способы воздействия на детское сознание опирались на глубокое знание детской психологии и основывались на наглядно-образном восприятии действительности. Если дети слишком шалили, то им говорили: «Знаешь, где Голикова деревня?» – или: «Березовую кашу ел?» – и обещали «накормить» – отстегать прутом, который висел под потолком. Расшалившемуся ребенку говорили: «Нельзя! Боженька ушки обрежет!». Такими же словами запрещали детям есть скоромную пищу в пост. Особенно строго следили за соблюдением правил поведения за столом (Гд., Полна 4683-24).

Велика была роль детей и подростков в различных календарных обрядах и трудовых процессах (подробнее см. Раздел 2 «Календарные и трудовые обычаи, обряды, праздники»). Девочки помогали по хозяйству – сидели «в няньках», пока матери были в поле. Если детей было несколько, то нянчиться с маленькими оставляли старшую дочь. Начиная с 12–13 лет девочки ходили на супрядки. Дети активно помогали взрослым в их повседневной работе: ходили в ночное, пасли коров в поле. С детским пастьством связано функционирование закличек и детских голошений («лелёканий»).

Важнейшей сферой деятельности детей были игры, в которых «проигрывались» основные «сцена-

рии» взрослого поведения, обретались трудовые навыки и складывались представления о мире, опосредованные ритуальной практикой общины, формировался социальный опыт ребенка. Уже в детском возрасте отчетливо различались игры девочек и мальчиков. Повсеместно описываются «девчоночьи» игры в самодельных кукол. Куклам на подоконниках строили «дом», в который ставили маленькие кровати, столики. Кукол водили друг к другу в гости.¹¹ Один из самых распространенных «игровых сюжетов» – укладывание кукол спать: их качали на руках или в «люльке», сплетенной из лучинок или сделанной из спичечного коробка и подвешенной на окошке, пели колыбельные песенки. Девочки постарше играли «в свадьбу» – собирали «свадебный стол» и пели свадебные песни (Гд., Чернёво 4676-12).

Среди подвижных игр наиболее популярны были различные варианты «прятки» и «жмурок», среди игр со вспомогательными предметами – «лапта» («кільники», «в шары»), «рюхи» («городки»), «камушки».

В Гдовском, Плюсском и Струго-Красненском районах зафиксирован богатейший пласт **прозаических жанров** фольклора: легенды и предания о провалившихся или потонувших часовнях, церквях, городах; о происхождении старинных кладбищ, сопки, курганов, грив, «давнѣшних гор»; о происхождении святых мест, святых камней; о пустынножителях, разбойниках; о чудесных явлениях икон, святых; легенды и предания об Александре Невском и Ледовом побоище. Многообразны сюжеты быличек и поверий о домовом, колдунах, русалках, проклятых детях, висельниках, чертях, «привидениях». Достаточно полно и развернуто представлена заговорная традиция.

¹ Соколов Ф. В. Гусли звончатые: Сборник народных гусельных наигрышей / Под общ. ред. С. В. Аксюка. М.: Сов. композитор, 1959.

² «Гдовская старина». Русские народные песни и наигрыши Гдовского района / Сост. Н. Котикова. Л.: Сов. композитор, 1962.

³ Котикова Н. Л. Народные песни Псковской области / Под общ. ред. С. В. Аксюка. М.: «Музыка», 1966.

⁴ Подробная характеристика полевых голошений представлена в работе Лобковой Г. В. «Древности Псковской земли» (СПб., 2000).

⁵ Мехнецов А. М. Предисловие // ППЗ. С. 5.

⁶ В фондах ФЭЦ содержатся сведения об организации рыболовецкой артели, сроках лова, ритуалах начала и окончания лова, зафиксирована специальная лексика

промысла, но эти материалы требуют отдельного изучения и в настоящем издании не рассматриваются.

⁷ В Сиковицкой волости Струго-Красненского района с этим напевом записана песня «Благослови-ка, Господи, нам игру заигрывать».

⁸ Например: «Народные песни Ленинградской области». Старинная свадьба Сланцевского района. 1985. С. 57. № 45.

⁹ Например: Часть II, «Образцы напевов и текстов свадебных обрядовых песен и припевок», № 5.

¹⁰ Гд., Гвоздно 4679-07; Заклинье 4677-23; Захонье 4676-49; Подоспа 4663-38; Тербачево 4665-22.

¹¹ Гд., Андропова Гора 3300-24; Заклинье 4677-26; Казурино 3300-30; Усадище 3295-29; Шелопугино 3309-32; Пл., Замоще 4138-02.





Раздел 2

КАЛЕНДАРНЫЕ И ТРУДОВЫЕ ОБЫЧАИ, ОБРЯДЫ, ПРАЗДНИКИ

СВЯТОЧНЫЙ ПЕРИОД

В период Святков строго соблюдался ЗАПРЕТ НА ПРЯДЕНИЕ и другие формы работы. «Святки – это на́чинают с Рожжества́ и до Крещенья. Это уже ни прядут, ни вяжут, кроме как вот скотину ухаживают да обеды готовят» (Пл., Петрилово 4159-23). «После Рождества свякрóвка, бывало, кри́чит мне: “Выноси прялку на чердак, шtóбы мы не ѓлядели с тобой, что прялки у нас в доме стоят!”». Пока Кряшшёнье и Новый год – не работали. Люди отдыхали» (Пл., Грязково 4166-02). Над нерадивой девушкой, не успевшей закончить работы по прядению к положенному сроку, шутили. «Это уже на Рождестве, в Святки. Вот лён-та рáньши прями. Бывало, не допряду́[т] куделину, возьмут да и «пелáм» [мякиной] пасы́пют. Рáньши жи малаты́ли-та сами – “пелá”. Вот овёс, ячмень, рожь. Этим пелáм возьмут и пасы́пют. Говорят: “Вот, Кыляда́ обосрала”. Вот, почему ты не допряла?..» (Пл., Плюсса 4135-02). В качестве своеобразных мотивировок запрета на прядение выступали поверья о чертях. «Всё говорили, што онна́ баба в Святки прями и черти ей с чердака сбросили сорок веретён. Ага. И в нас-ты, вóбщем, покуда Святки, вóбще никогда никто́ не прями, даже по домам. Боялись сорок веретён» (Гд., Купково 4672-23).

Канун Рождества назывался «Сочельник», «Кутейник», «Коляда».¹ В этот день для детей ПЕКЛИ ПЕЧЕНЬЕ в виде фигурок зверей (зафиксировано единично – Гд., Чернёво 3301-21).

Накануне Рождества первый раз девушки ГАДАЛИ. «Вышли мы с Полей с блинам. В рот взяли по блину и молчим, и идём. Кто попадётся первый? И вот попался Поле – Павел, Павлом звать, а мни попался Федя мой, за котóрава я вышла замуж. Вот это в Кутейник, на Рождество – кто кому первый попадётся, тот и жених. Это девчонкам мы бе́гали» (Пл., Староверский Луг 4164-14).

Существовали две Коляды – Рождественская и Крещенская. По сведениям из Плюского района, в оба кануна «КОРМИЛИ КОЛЯДУ» – «кисель варили и кри́чали:

Каляда́, Каляда́,
Ни замарозь майх ребят, агорóд, картошку!
На – поешь киселька́!

Пастáвют на улицу – на столóб (там вот – забор, то – столóб). А птички-та набяру́тца и наклюóтца там. Там якобы у нас на Святках наши умёршие радители молят Богу за нас. А мы далжны́ за их молитьца, вспоминать (й)их. А в Крещёнскую Каляду́ варят гарóх – кутья. Паминáют радных – радителей, детей – што аны́ уходят на своё места якобы. В чашку на улицу пастáвя:

На вот – паёшь гарóшку!
Каляда́ Крещёнска»

(Пл., Замошье 4137-14).

В Гдовском районе «КРИЧАЛИ МОРОЗА». «Бывало, толокно делали. Это-то в Коляду – я ещё маленькая была. А в нас такой крылёц был, я помню, и такая какая-то пярёлка была. А бывало, делали толокно своё. Овёс смёлют и вот ётакое делают толокно. Замёсют, и вот, я помню, мы сделаим такой кóмышик [комок] и вот за што-то вы́несим, на эту полочку кладём (это ещё в дётстве) и кры́чим:

Мороз, Мороз!
Бабу Стю́ниху заморóзь!
А грёчу и овёс ни морóзь!

Это кры́чали. Это и я кры́чала. Баба Стю́ниха была така́ старая. Кры́кнем, шtóбы ей слыхать» (Гд., Выселок Жуковский 4657-14).

В д. Полна Гдовского района записан рассказ о ЗАКАРМЛИВАНИИ ДОМОВОГО в Святки. «Па́ужинают – оставляют на столе. Придёт домовой – поест. Ложáтца спать – остатки все на столе. Это всё на Святки – на пятницу и на среду. Эти дни счи́тают по́с[т]ными. В эти дни по́с[т]ничали, жёрнава не ели – грешно́ было. На столе-ка и оста́влять спе́циальна недоёденнае» (Гд., Полна 4669-05).

Вечером накануне Рождества и Нового года совершался ОБХОД ДВОРОВ колядовщиками, колядниками. Характерная черта облика колядующих – «одеты, как нищие», с торбой или сумой за плечами. Повсеместно встречаются также рассказы об обходах дворов подростками лет двенадцати-тринадцати, ряжеными.

Колядовщиков одаривали пирогами, пареным толокном, брюквой, свиной, сахаром, деньгами – «копейки дают», подносили рюмку водки. В конце обхода участники обряда устраивали складчину – собирались в одной избе, съедали собранное угоще-



ние, гуляли. В Плюсском районе колядовщикам подавали муку, из которой затем на складчине пекли блины (Пл., Кондратово 4167-08).

Обходя дворы, колядовщики пели *песни-благопожелания*, величая хозяина. *Колядки*, исполняемые подростками, были весьма коротки и сводились к мотиву прихода Коляды (колядовщиков) и ритуальным угрозам в адрес хозяина дома, имеющим целью получение дара.

По одному свидетельству, в день **Рождества** стелили солому на пол, закрывали окна «плетёнками» из соломы (Гд., Гаглово 3295-12).

ОБХОДИЛИ ДВОРЫ «СО ЗВЕЗДОЙ» – «Христа славили». Обряд совершался небольшими артелями из двух-трех человек; обходчиков называли славильщиками или колядовщиками. Троекратно исполнив *рождественский тропарь «Рождество Твое, Христе Боже наш»*, славильщики получали вознаграждение от хозяина дома. «В Ражество ў нас такóя была. Во, мальцем уже ён был, да ни маладým уж – жанívши был. Так в Ражжаство хадíл Христа славить в первый день. Звяздú такую здéлал и вот пойдé[т], а за (й)им талпá ребятишак. И вот в избú хадíли Христа славить, тут пел “*Ражжаство Христо-во*”, а ямú деньги давали» (Гд., Сосно 3298-75). Славильщикам подавали «рívики» – лепешки из тёртого картофеля с салом, ржаные пироги. «Звезда» представляла собой соломенный «фонарик» или решето, внутри которого стояла икона, зажженная свеча, иногда – ёлочка.²

Существует одно упоминание **ОБХОДОВ ДОМОВ НИЩИМИ** в святочный период. Они поминали умерших родителей: «*Помяни, Господи, Ивана и Марью. Дай, Господи, лёгкое лежанье*» (Гд., Залахтове 3134-45).

На Новый год и Рождество ЗАЖИГАЛИ КОСТРЫ. «Бóльши кастры – на Новый год. Там всё подряд – и на Старый, и на Новый [год], всё отмечали. С деревни куда-нибудь так выйдут и дрова несут – разжигали дрова. Там и музыки – гармошка или там мандолина, гитара, вот што-то такóя. Собирались, танцы там на дарóгах сразу устраивали» (Гд., Гвоздно 4657-59). В деревне Чернёво Гдовского района записан подробный рассказ о костре на Рождество. Ценность подобных сведений чрезвычайно велика, поэтому приводим имеющийся рассказ почти без сокращений.

Жгли «огромный» костер на поле. «Ташили из дома íмenna берёзавые драва́ и складывали “клéтачкай”, и он высокий оказывался, как столб. И вот этот огромный столб зажигали для тавó, штóбы видно было па акрúге, што мы встречаем Ражество. <...> На снегу кастры жгли. Дров натащат са дварóв мнóга и кастры устраивали. Вакрúг них всё. Патóm на следующий день такие апáлины здарóвые, весь снег растает. <...> Это вот, я гаварю, в

Ражество жгли мы кастры – грелись. Патамú што мы накалядúем, наберём вот этих самых падáрковта – замёрзшие-замёрзшие, разведём кастёр. <...> Всё съедали, што накалядава́ли.

Возле костра ещё гармошка играет, девушки с парнями танцевали возле костра. Валялись в снегу, играли просто так – ну, кто как мог! <...> Мы шли, до двенадцати часов собирали со всех домов – кто што нам положит в мешок, а уже вот в середине ночи, это значит в самó Рождество, мы зажигали костёр и плясали вокруг невó, веселились». Парни валяли девчонок в снегу «до трусов, до мокроты́», и «никто не обижался – тут же у костра сушитца».

К костру приходили ряженные. «А при кастрэ – эта вабщé была жутка, кагда́ на кастрэ уже все веселя́тца и вдруг такая маска паявля́етца, да ещё на ходулях придёт. <...> Такая высота как я́витца – все с визгом, с криком рассыпаемся, страшно! <...> Он [ряженный] просто незаметно, тихо сзади начинает обходить (вот все возле костра, никто ево́ не видел). И когда близко подходил – невольнó ж пугал. Начинал визжать – все разбегались, а он начинал, значит, там вот кастёр топтать, всё это тушить».

После того, как потушат костёр, молодежь отправлялась на игрище в откупленную избу. «И начиналась общая пляска, веселье – до утра, до петухов, што называ́етца! В шесть часов утра петух тут чуть-чуть <...> загарлáнит. Тут уже, конéшна, и хазяйка гаварíла всем: “Вон! Пора по домам”» (Гд., Чернёво 4675-09).

Праздничные гулянья молодежи в святочный период назывались **ИГРИЩАМИ, ГУЛЯНЬЯМИ.** «Святки – это уже праздник. Бывало, целую неделю, две недели всё гуляли. Там уже не работали, а гулять только ходила молодежь. Танцевать да петь там, кто што. Игры там разные» (Гд., Тупицино 4666-12).

Отдельно от молодежи собирались на Святках и «**БАБЬИ СКЛАДЧÍНЫ**», рассказы о которых записаны в Плюсском районе.³ «Собирались. Назывáласе у нас складчíна. Теперь-то я не знаю как называ́ю[т], а, бывало, и бабы старые любили эдаку складчíну какú-нибудь сделать. И выпить другая любí[т], и все собяру́[т]. Одна – то нясё[т], другá – другó в одну íзбу. Это жёнщины, стáры особенно. А котóры молодухи, так аны́ адны́ там собравши, в другой избы́. Вот то складчíна называлась. А и песен – какую-нибудь спаю́ть. И поядя́ть – у когó што принясёна. Не в том [дело], чиё. <...> Там же и гото-вили, а хто – дома. Хто стúдень, этот холодец нясё[т], хто там катлётинку какú-нибудь» (Пл., Горбово 4168-10).

Для угощения гостей в Святки **ВАРИЛИ ПИВО.** Этот обычай известен в д. Петрилово Плюсского района: «Да, вот и мои родители наварят с ячменя (типéря сделают с sóлоду), с пшаницы. Под



кровать [ставят]. А мы всё бегаем и смотрим. Он сладкай де́лаетца. <...> И пиво варят, своё пиво. <...> Это уже приготавливают к Святкам. Ну вот, гости прихóдют. К моим родителям придут в обед, днём. Онý уже созывают вечером моих родителей и нас с собой» (4159-23).

На территории северных районов Псковской области широко бытовали магические действия-обереги в период Святков: баба или девушка объезжала избу на метле, украшенной кочерге; могли таскать лодку или борону по деревне.⁴ «Верхóм э́здют. Я видел раз. Баба верхóм на мятлы́ кру́гом избу е́здит. Это ново́годнее, когда Святки та́ки. Наверно, хо́чет бо́гато жить» (Пл., Толошница 4139-27). Цель обрядов может определяться носителями традиции как ПРИМАНИВАНИЕ ЧУЖАКОВ.⁵

Важнейшей составной частью святочной обрядности является РЯЖЕНЫЕ. Номинации ряженных в северных районах Псковской области многообразны. Их называли «окру́тники», «зукру́тники», «окруча́хи», «зукруча́хи», «самокру́тки», «наряжо́хи», «нарядники», «обла́дники», «обла́ды»; приходили «скру́тивши», «окру́тивши», «абде́лавши». «Обла́ды-та у нас были. Передева́ютца, в смысле – наряжа́ютца» (Пл., Толошница 4139-27). В народной терминологии зачастую невозможно различить значения: «ряженные» и «персонаж ряженья». Например, рядились «святка́м», «чучелом», «чу́дам», «чудака́м», «как черти»; ряженных сравнивали со скomorо́хами.⁶ Изредка встречаются сведения о том, что ряженных называли «погу́дками», «колядо́й».⁷

Ряженные ходили по игрищам артелями, ночью. Если их не пускали на посиделку, они бесчинствовали – били в заслонку, закрывали трубы в доме.⁸ «А бывало – к нам прийдут, а Федя атту́дова, с той палави́ны, и шепчет: “Дай ты им по стопки, так онé уйдут!”. Достаяю графин, даю им по стопки, так онé уйдут тогда: “Спасибо, спасибо!” – и пашли́» (Гд., Выселок Жуковский 4657-14).

В конце обхода артель ряженных устраивала складчину. «Прихóдю[т] к хазя́ину, а хазя́ин даёт та́мо – хто мяса кусóчик, хто хлеба́. А собравши мо́лоде́жь на гуля́нне на это. Придут, набяру́т всево́, нажаришь и – гуля́нне» (Гд., Терев 4656-03).

По отношению к окружающим ряженные вели себя весьма активно: трепали малышей, настойчиво требовали угощения, всех пугали и мазали сажей или мукой, били свернутыми, как кнут, полотенцами («парили девок по гужа́м»)⁹ Маленькие настолько боялись прихода ряженных, что «на пéчу заберу́тца, в угол» (Гд., Горско-Рогово 4657-24). В ритуале обхода дворов ряженными функционировали императивно-побудительные *выкрики*, адресованные хозяину дома. «Ватага́й свае́й вваливались в избу́ са свайм мешком. Тот, кто с мешком, он прежде всего к хазя́ину: “Палажи́-ка мне ча́во-нибуды́!”, – а

тот гаварит: “Да идите вы, ради Бога, да нету у меня ниче́во”. Там на́чинайт атне́киватца. Мы же ни стихатво́рнича́ли – ниче́во. Мальчи́шки, естество́нна, к хозя́ину: “Э́та есть?” – тот гаварил: “У меня ниче́во нету и не будет!” – “А вот и есть!”. На́чинают ево́ подтряхивать там, вадить с собой да та́кой степени, што он устанет, бедный, с нами» (Гд., Чернёво 4675-09).

Ниже приводятся наиболее распространенные персонажи ряженья по группам, объединенным комплексом признаков (наименование, особенности облика и норм поведения).

Мифологические антропоморфные персонажи, предки:

– «Дед» – «Дедами» – «Сивый дед» – «Старик с бородой изо льна или шерсти» – «Дед с горбом»: шубу выворачивали мехом наружу, бороду делали изо льна или шерсти, на лицо натягивали чулок, на голове – «шапчонка», из-под которой торчали «сивые волосы», на спину подвязывали горб, по которому били палкой.¹⁰ «И “Де́дам” ря́дя[т] и всякие-всякие. То шубу вы́верне[т] шерстью кве́рху и бороду со льна, бывало, [сделают]. Ле́н-та был, дак со льна, повесе́ма льна. А на голову кака́-нибуды шапка надета. И горбы подвязывали» (Гд., Тупицино 4666-12).

– «Баба» – «Баба с брюхом» – «Баба с горбом» – «Старуха» – «Баба Яга»: привязывали подушку к животу или на спину (пузо или горб), надевали рваную одежду, юбку, платок, шубу на выворот. «Баба как бы́дта пузатая!». У Бабы «сивые волосы», в одном случае упоминается коса, на лице нарисованы морщины (Гд., Полна 4680-02).

– «Высокие старухи» – «Высокие»: «Де́лаим та́ких высо́ких “Старух”. Паду́шку возьми́м, на́ галаву аде́ним вот так и накро́им одия́лам или пакрыва́лам. И вот э́та и кача́имся иде́м: “Здра́-а-астуйте, здра́стуйте”, – в ка́жный дом. И вайти́ в дом – так не вайти́! Высо́-о-окая! Кто ма́ленький – бая́тца, пуга́ютца!» (Гд., Горско-Рогово 4667-05). «Высокие Старухи» приходили на гулянье и кланялись, *плясали «под язык»*.¹¹

– «Покойник» – «Смерть» – «Ха́хало» – «Мертвя́к» – «Мертвуха»: зубы вырезали из картофеля (брюквы, редьки), в них вставляли тлеющий уголь. На «покойника» надевали белый саван (балахон, белую длинную рубаху, оборачивали в простыню), лицо мазали сажей (обсыпали мукой, надевали на голову сетку, закрывали марлевой повязкой), волосы распускали. «Покойник» как персонаж ряженья включался в различные обрядово-игровые ситуации. Его приносили в корыте, гробу, привязанного к скамейке. Девушки голосили над ним «по-смешному», «поп» отпевал, «кадил» лаптем на веревке – бил девок; к «покойнику» подводили девушек и заставляли целовать (наиболее распространенный вариант). Ряженный «покойником» также мог сам при-



ходить на посадку – пугать и смешить народ: шел на ходулях, заглядывал в окна, «фыркал» мукой, хохотал, цапал «рогаткой» девок за волосы.¹²

– «Побиру́хи» – «Нищие» приходили на игрище с торбой за плечами или на боку, «гадали» на судьбу, просили подавания.¹³ Надевали «худую», дряхлую одежду, «что рванее оденут», «лохмотья» и горбились.

Нелюди: «Чучело» – «Хохлáтый» – «Чёрт» – «Чудо» – «Урод» – «Страшный» – «Страхолю́дка». Для этой группы персонажей особенно активно использовались самодельные маски («урод», «страшная»), сделанные из бумаги и тряпок, раскрашенных углем или красками, с вырезами для глаз, рта и носа. «Ешчó э́ва – с бумаги вырежут маски, штоб ни узнать» (Гд., Выселок Жуковский 4657-14). Атрибуты ряженого «чёртом» включали в себя одежду черного цвета, красный «язык» и «рога».¹⁴

К этой же группе может быть отнесен такой персонаж ряженья, как «двули́чный человек»: «Спéреда и сзáда какú-нибудь чúчела сделают – как человека. Брюки ещё к чéму-нибудь там сделают и сзáду привяжут. Спирыдá лицо и сзáду лицо. Ну, сделают специально так. И “двули́шный человек” назывáетца. Ходит, чудит там. К тому подойдёт, там товó потрóгае[т]. Вот просто так – гулянье» (Гд., Тупицино 4666-12).

Зооморфные персонажи: «Конь», «Медведь», «Лягúха», «Курица», «Козёл», «Журавль», и менее распространенные: «Лось», «Утка», «Волк», «Корова», «Лебедь».¹⁵ Самой распространенной зооморфной маской был «Конь». «И “коня” – тоже чéловек обдéланный. Сделана из соломы голова конéвья, узда надета, ещё, бывало, шарки – такой ошейник. Были разные колокольчики, как на свадьбе – наденут этому “каню́”. Накрыт, пóлог такой – покрывалом накрытый, не видать ево́. А вторóй чéлавок водит – за узду держит “коня”, с (й)им бегаёт тут. А потом этот “конь” сдóхне[т]. Он [поводырь] будет дóхтора вызывать, знахаря» (Гд., Тупицино 4666-12). В ряжении зооморфными персонажами использовались настоящие звериные морды, хвосты и их смеховые имитации (например, ухват изображал рога).¹⁶ «У кавó, например, тулуп вывернут (вот, были раньше шубы-та эти – авчíной наверх), у другóва – рагá алéньи, ласíные на галавэ, у трéтьева – на лицо натянут чулок и разрезана, и там петушиный хвост приделан или как. Ну, в óбщем, в аснáвном рядились в животных, канéшна. [Рога] на бечёвки привязывают, а сверху одевают штó-нибудь и как лось бежит, а здесь вот такие вот рагá» (Гд., Чернёво 4675-09).

Среди персонажей святочного ряженья встречается описание ряженого «кíлосом» (так называли собранные в стойку снопы ржи). Он был обвешан маленькими ржаными снопиками и на голову наде-

вал сноп; заходил в дом и плясал (Гд., Тербачёво 3297-07).

Традиционные формы ряженья включали в себя также маски *незнакомцев*, не принадлежащих крестьянской среде, *чужаков*. Это такие персонажи, как: «Офицер», «Солдат», «Матрос», «Цыган» (с черной бородой из шерсти), «Цыганка» (в длинной юбке, ребенок на руке, просила подавание, пела поцыгански или гадала на картах), «Клоун», «Врач» (белый халат, шапка, спрашивал: «Чем болеешь?» – и всех «лечил» – раздавал детям лепешки), «Барыня», «Господа».

Один из распространенных приемов ряженья – переодевание в одежду противоположного пола: парни и девки, мужчины и женщины переодевались и «озоровали». «Ряжены парни прихадíли. Ряжены – э́ва – шубу в́ыворотют, квёрху шерстью и чéво там? Кто мужчиной, кто жéншčíной обдéлаютце – хадíли такии ряженыи» (Гд., Выселок Жуковский 4657-14). К числу основных атрибутов ряженья принадлежала старая (изношенная) или старинная одежда, головные уборы и обувь (лапти); шуба, вывернутая наизнанку или надетая наоборот (ноги в рукава) и подпоясанная полотенцем. Лица ряженных тщательно скрывались, «штóбы не узнавали» (Гд., Чернёво 4675-09). «Лицо закрыто или намазано там чéм-нибудь. То сажей поднакрáсят, то свéклай там лицо тóжа, а то завесят какой-нибудь марлей или чем-нибудь, штóба ни узнали лицо» (Гд., Тупицино 4666-12). «[Глаза] абвадíли кругóm. Делали вот эти вот ачки как бы – углём прóста чёрным, чёрной сажей абмáзывались. Ну и правáлы делали – “маску” делали такую. Всё сажей здесь смазывали» (Гд., Чернёво 4675-09). Характерная особенность поведения ряженных – молчание либо изменение голоса: говорили нарочито хриплыми и низкими голосами, «да ешчó гóлас-то меняю[т], штóбы ни узнали» (Гд., Выселок Жуковский 4657-14). Специфической чертой звукового облика ряженных является «кíканье», («гíканье»), сопровождающее *пляску ряженных*, а сама пляска определяется носителями традиции как «топот» и «скакание».¹⁷

Содержание словесного текста *приговоров и припевок ряженных* связано с ритуальным смехом, имеет характер непристойностей – «похабное поют». По ёмкому и афористичному определению одной из рассказчиц, ряженные говорят и поют «ни в лад, ни в склад, ни в рифму никак» (Гд., Чернёво 4675-09).

Ряженье включалось в обрядово-игровые сценны. Наиболее популярен был сюжет «Мельница». «Мельник» (или «Сивый дед»), наряженный в вывороченную шубу, ложился на лавку и имитировал звук работающих жерновов – «как бы помéля» (стучал палкой под лавкой). Девушки просили смолоты мешок пшеницы, мельник стегал девку.¹⁸



Другой вариант игрового действия – «“Дед-Лекарь” чинит мельницу»: «Когда надо “Дед”, так ево на пейку привалакút. Как лекарь всё равно. Особенно, кагда вот “мельница” спóртитца или “конь” пропадë[т] – ево лечить ётова привядút “Деда”. Вот “Дед” там и лёча ётова “коня” или “мельницу” справляет. Поковыряетца там – нагнётца. Кто их там заглядáл!.. А он: “Заплатить надо, – гаварí, – этому лекарю-то!” Вот и он яму палкой по гóрбу-то по этому потюкает, и на ётам и кóнчатца» (Гд., Тупицино 4666-12).

«Холст (мануфактуру) мёрjali» – спрашивали девушку: «Сколько тебе метров?» – и били столько раз, сколько назовет. «Блины пекли» – хлебной лопатой шлепали девок; «Молотили привязом»; «Сапоги шили». «Просеку прорубали» – девок хлестали плетью из полотенца, в которую вставляли картошину.¹⁹

«Свадьба», «женят», «венчали пары»: ряженые водили одну или несколько пар вокруг ступы с приговорами и припевками. У «попа» дуга между ног, он кричал: «Тарзá-марзá!» – или спрашивал молодых: «По любви берёшь?». Если по любви, то венчал, пел «страмщину». После этого тоекратно стегал соломенными жгутами, приговаривая: «Живите хорошó!». Если «не по любви идёшь», не слушаешься – снова стегал.²⁰

«Рыбу удили»: ²¹ «“Чёрта”, бывáе[т], привядút. – “Рыбу, рыбу удят!” Приедут в карýте – аднóва привядút, а какой-нибудь чéлавéк в подлávке “чёртам” абделанный. Ну, наряжен каким-нибудь, как будто чёрт. Вот он рыбу-то уде[т] удачкai и потом вытене[т] оттуда ётава “чёрта”. Адíн-та чéловек – “рыбак”. Вот и чудит – кидает удо́чку туды-сюды. Сделана какá-нибудь – сделана палка длинная» (Гд., Тупицино 4666-12).

«Охотники били лося»: двенадцать человек избражали, как «били лося» – стегали плетками, “лось” убежит, его искали и «убивали», шкуру снимали и продавали (Гд., Гнилище 3294-13). «Монашки, поп и цыган» ходили по избам, пели: «Нашу Федóру привели к забору» (Стр., Река 3147-31).

Традиция ряженья непосредственно смыкается с РИТУАЛЬНЫМИ БЕСЧИНСТВАМИ МОЛОДЕЖИ. «Ряжены хадíли – стучали в окна, штóбы пабеспакóить хазяина, мальчишки на вёроте. Вот и я азаровáть ходила в шестнадцать-семнадцать лет. <...> И девушки, и парни – вместе, какие были в деревне на вёроте, падрóтки» (Гд., Чернёво 4675-07). Подносили к окнам соломенное чучело – «покойника», стремясь испугать участников игрища. Под окна дома, где живут молодожены, ставили соломенные чучела «Мужика» и «Бабы» (Гд., Желча 3134-05; Подборовье 3120-19).

Молодежные бесчинства связаны со следующим набором действий:

– Запирание, замыкание: запирали («залáмывали») двери, ворота; замораживали замок в доме, где проходило гулянье; оттаскивали крыльцо от дома; привязывали полено к двери или окну и стучали; забивали – «запечатывали» – колодцы, чтобы нельзя было воды достать; закладывали печные трубы кирпичами и другими предметами – например, опускали в трубу перо, оно крутилось и гнало дым обратно в дом.²² «Вот привяжём нита́чку зарáние, с кáмешкам, и на́чинаем стучать в стекло, штóб хазяин нёскалька раз вы́скачил и спугáлся. [Он] ни́чэво не панима́ит: стук идёт, а аткúда и што? – не панима́ит» (Гд., Чернёво 4675-07).

– Воровство: крали дрова, сани, дровни, бороны, лады, «кóзлы»²³ – закидывали их на крыши домов, хозяйственных построек, на деревья; складывали украденное в огромную кучу в деревне; на краденых санях и дровнях катались, после бросали под горой.²⁴ «Да раньше же всяка делали. То дровни унесут, тебе на крышу поставют. Всякие чудеса там творили» (Пл., Голошница 4139-27).

– Разрушение, разъединение: ломали дровни, заборы, разбирали поленницу дров, выпускали из хлева скотину.²⁵ «Или прóста слама́им забор. Атка́рим хлев – вы́пустим скатíну, штóба анá пагуля́ла па снегу. Ну, а хазяин прасыпáетца – у невó скатíна вся на улице. Ну ёта, естéственна, ёта не о́чень та приятна» (Гд., Чернёво 4675-07).

Разбирали поленницу и отмечали дорогу между домами «женихов» и «невест»: «вешíли» дорогу, «вёшки» ставили.²⁶

Перечень СВЯТОЧНЫХ ГАДАНИЙ очень обширен.

– Слушали на перекрестках («сукрётках», «сукрётках», «хряста́х») той дороги, по которой носили покойников на кладбище, а также на выгоне – там, где пасется скот, у конюшни. «Пололи снег» – «очерчивались» ножом, кочергой или мутовкой и набирали в подол снег. После этого слушали, «что прислы́шится»: выкидывали из подола снег с приговором или ложились на землю вниз, прикладываясь ухом к земле. В какой стороне собаки залают (зазвонят колокольчики или прислышатся другие звуки), туда девушка и замуж выйдет.²⁷ «Идут всем гадать – камú што прислы́шитца. Аднá гаварíт: “Ой, мне прислы́шилась гармонь, с калакóльчикам едут”, – значит, анá скóра замуж выйдет» (Гд., Чернёво 4675-07). Ценные сведения о гаданиях сосредоточены в быличках-наставлениях о необходимости соблюдения регламента гадания. «[Гадали] вот на пирякрётках. Ёта мама рассказывала. Анá и гаварíла: “Если, мало ли, пайдёте, девки, гадать, то всягда – если лягли вы на пирякрётка, вот ёта – ухом на дарóгу прям и слúшайти, аткúда едут с кылакóльчикам. Тóлька как услúшате, што блízка подьязжаёт – саска́кивайте с дарóги. [Одна девушка] не саска́чила. Ан, яё за-



давили». Вот правда ли была или нет? Э́та мама то́-жа рассказывала моя» (Гд., Чернёво 3301-22).

Варианты гаданий-«слушаний» разнообразны.

– Слушали на мусоре: подметали пол, выносили мусор на гряды, становились на него и слушали; выходя из бани, вставали на пороге на веник и приговаривали: «Зала́й-зала́й, собачка, на свёкровом двору́».²⁸

– «Слу́хали в колодец – што прислы́шитца там, в коло́дцы. Э́сли што такая: “У-у-у!” – это в Питер уе́де. А ни́чо́во – зна́чит, ни́чо́во. Прислы́шивалась, наве́рна» (Гд., Горско-Рогово 4657-24).

– Бегали с «коко́рой» (лепешкой, блином) в зубах по деревне (в чужую деревню) и слушали под окнами. Спрашивали имя первого встречного – так будут звать и жениха (или кто первый попадетя, тот и жених).

– «Иголку мололи» в жерновах – выслушивали имя жениха.

– Гадали на жениха в бане или риге. Просовывали в дымник, в «ба́енное окошко» руку или ногу с приговором, обращенным к «суженому-ряженому»; какой рукой схватит, таков и жених будет: «гладкая рука – бедный, мохнатая – богатый».²⁹

– Ловили кота (петуха, таракана), сажали его в мешок и несли на перекресток, там раскручивали и смотрели, куда побежит – туда и замуж выйдешь.³⁰

– Девушки гадали на сонного петуха. «В двяна́дцеть но́чи, абяза́тельна о́кала двяна́дцети но́чи, на смене суток, што называ́етца, адна́ [девушка] бя́жит в хлев за питухо́м, приносит э́тава питуха́. Сколько здесь девушек в данный момент? Вот там пять-шесть че́лавек са́бираю́тца. Ани́ по ку́чкам зя́рно расклады́вают сваё, ва́кру́г питуха́. Питуха́ ставят на центр вот в э́там круге, где разложены па ку́че́чкам зя́рно – и чью ку́чку пе́рвай клю́нит питу́х, та девушка, зна́чит, вы́дет замуж» (Гд., Чернёво 4675-07).

– Меряли тын, забор, изгороду. Охватывали, широко раскинув руки, изгородь и пересчитывали количество коле́в с приговором: «Мешок, засек, мешок, засек...» Если попадалось нечетное количество коле́в («мешок» символизировал нищету), то выйдешь за бедного, если четное («засе́к» обозначал хлебные закрома), то за богатого. Вариант этого же гадания связан с ритуальным воровством дров, которые также пересчитывали по принципу «парно» – «не парно»: если унес четное количество, то выйдешь замуж, если нечетное, то нет.³¹

Были также гадания с выбором предметов.

– Клади на стол деньги, уголь, кольцо, ключи, зерно (или хлеб) и подводили по очереди девушек с завязанными глазами, которые кланялись и дотрагивались до какого-либо предмета лбом.

– Предметы накрывали тарелкой и также по очереди вытаскивали, замечая, кому что достанется. Хлеб сулил богатство, уголь – пожар («сгоришь»), кольцо – замужество, ключи – будешь хозяйкой.

– Загадывали на сон – клали в изголовье нож, сковородник; жито, кусочек хлеба, остатки любой еды и приглашали «суженого-ряженого» прийти во сне. Делали под подушкой «колодец» из лучинок и приговаривали: «Суже́ный-ря́женный, прихади́ напítьца!» – или: «Прихади́ каня́ пайть!» (Пл., Которск 4160-04; Стр., Кириково 3130-28); клали зеркало и гребенку: «Суже́но-снаря́жено, приди́ пригляну́тьца и причеса́тьца!» – или: «Приходи́, суже́но-ря́жено, голаву́ часа́ть!» (Пл., Посолодино 4146-05). Чтобы приснился жених, ложась спать, оставляли носок на левой ноге.³²

– Гадали с лучиной в **Крещение**. Шли к пруду с лучинкой, мочили ее в проруби, ложились на снег и зажигали: если загорится, то будет хорошая жизнь, если нет – плохая. Вариант гадания: лучину мочили и зажигали, а потом смотрели в прорубь, предварительно загадав увидеть жениха.

– Смотрели в кольцо. Девушки шли гадать в баню, в подвал дома. Зажигали свечи, надевали хомут на шею, опускали в стакан «венчальное» кольцо и смотрели – что привидится. Аналогичным образом могли смотреть в колодец.³³ Такие гадания считались самыми страшными. «Э́та две девушки у нас то́лька рискнули. Ну, ани́ очень уже девушки за́сидевшиеся были, што называ́етца, в невестах. И ани́ рискнули гадать в бане. <...> Две свечи сзади ста́вятца на пало́г, сами са́дятца на низенькаю скаме́ечку и перед сабо́й – зерка́ла. На блюде́чка перед сабо́й лежит калья́цо зала́то́я – неважно чиё. Вот. И, зна́чит, должен паяви́тьца образ жениха сзади. Бы́ла о́бмараки, бы́ла всё, кане́шна. Бы́ла очень стра́шна» (Гд., Чернёво 4675-07).

– Повсеместно распространены гадания на тень – жгли бумагу, лили воск, олово и свинец.

– Кидали валенок на перекрестке и смотрели, в какую сторону замуж выйдешь. Примечали, как корова в хлеву лежит – если головой к двери, то выйдешь замуж.

– Дугу (оглобли) клали на улице и переводили через нее коня. Если он зацепит дугу ногой – в этом году будет много свадеб.³⁴

КРЕЩЕНИЕ

Этот праздник замыкал святочный период, поэтому к Крещению или его кануну приурочивались некоторые гадания и ритуальные бесчинства молодежи, упомянутые выше.

В канун **Крещения** – Крещенскую Коляду – поминали умерших: варили овсяный кисель или гороховую кутью и выносили на мороз – «КОРМИЛИ МОРОЗА».³⁵

В народной традиции основная символика праздника связывалась с представлениями о магической силе креста и крещенской воды. В этот день



ПЕКЛИ «КРЕСТЫ» или круглые лепешки с выдавленными на них крестами, которые в Егорьев день скармливали скотине. На Крещение «ЗАКРЕЩИ-ВАЛИСЬ»: рисовали кресты мелом на окнах, дворях дома и хлева, «чтобы не ходила нечистая сила». Изготавливали крестики из лучинок, украшали их цветными ленточками и бумажными цветами, ставили их в сарай, хлев, подвал дома, к колодцам (или кидали в колодцы), «к изголовью» крещенской проруби в качестве защиты от колдунов и бесов.³⁶

Повсеместное название крещенского обряда освящения воды и купальни на реке или озере – «ИОРДАНЬ» или «ВОДО́КША». Крещенскую прорубь вырубали в форме креста и после освящения воды купались, чтобы снять грехи. Те, кто «окурчался» (рядился) на Святки, окачивались водой сами или их насильно обливали, поскольку ряженье считалось большим грехом.³⁷

Освященная в Крещение вода называлась «святой водой» и считалась целебной в течение года. Ее использовали для лечения людей, домашних животных. Крещенской водой подмывали корову после отела, поскольку первое молоко – «поганое». «Хадили за святой водой на Крешшенье. Коровка-та телитца, так падмывали коровку ётай водой. <...> Пёрвый раз молока ня брали, пока святой водой не помоем. Вымою[т] корову – всю хрябтину и хвост, вот тогда моло́чко-та брали» (Гд., Подолешье 3141-32).

В Крещение устраивали «ЯРМАРКИ НЕВЕСТ». Девушки на выданье вставали в ряд вдоль дороги или на холме в своих лучших нарядах; женихи высматривали себе невест на «Водокше». После Крещения начинали ездить «в сваты».³⁸

СРЕТЕНИЕ

Праздник Сретения Господня в народной традиции ознаменован представлениями о том, что в этот день происходит поворот годового времени – «солнце на лето, зима на мороз» (Гд., Тербачево 3297-12).

МАСЛЕНИЦА

Неделя, предшествующая Масленице, называлась «заговенна неделя» или «Маленькая Масленица», а масленичная неделя – «Большая Масленица». «Эта неделя, говоря[т] – вот это “Маленькой Масленицы” неделя. Вакресенье отбудя, отпразднуют, а потом вот – “Большая Масленица”» (Гд., Терев 4656-02). «Заговенами», «Заговенным воскресеньем» или «Маленькой Масленицей» назывался также последний день недели, предшествующей масленичной. Суббота на этой неделе почиталась как родительский день – ходили на кладбище поминать умерших родственников.

Девушке, не вышедшей в этом году замуж, в заговенье заплетали в косу белую ленту (Гд., Путьково 3149-59).

Основные гулянья проходили с **четверга или пятницы масленичной недели**. «С четвергá уже на́чинаю[т] адін к одному в гости хадить» (Гд., Терев 4656-02). **Последний день масленичной недели** назывался Прощёное («Прощальное») воскресенье, «Прощальный день», «Прощальный вечер», «Прощеванный день», «Большая Масленица».

На масленичной неделе происходили традиционные **ГОСТЕВАНИЯ**. Среди них особое значение придавалось установлению отношений родства молодого мужа с родственниками жены – теща и тесть приезжали в гости к зятю (родители невесты гостили у жениха), а молодожены к теще. Гостевания совершались в **заговенье, четверг или пятницу** на масленичной неделе.³⁹ «Ёдя жаних к тёшши в гости в Заговенна воскресенья. Кóнчитца заговенна неделя, так в воскресенья жаних ёдя к тёшши в гости. А в маслену неделю, то уже тёшша ёдя с тёстам к жениху в гости» (Гд., Подолешье 3141-34).

Необходимый компонент традиционного гостевания молодоженов – обрядовая трапеза, которая дала название ритуалу: **ЗЯТЬ ПРИЕЗЖАЛ «НА БЛИНЫ»** или на яичницу с салом – «на селянку».⁴⁰ «“На яйшницу” молодые ездят к свайм, к маме. Ведь раньше не жили у маток, всё жили у свёкров. Поедут вот к матери к родной [на Масленицу]» (Пл., Староверский Луг 4183-28). По тому, как молодой муж ел традиционное угощение, примечали – «честная» ли у него жена. «Тётка яйшницу поставит. Нада ведь с краишку чёрпать, а он – посередине. То – уже девка порчена. Это так молодой ест – молодой докázыва[ет] родителям» (Пл., Староверский Луг 4183-28).

Из **ОБРЯДОВОЙ ЕДЫ** на Масленицу повсеместно пекли блины, лепешки, ватрушки, ели творог, готовили «сырницу» (творог с маслом, переложенные слоями), жарили яичницу, варили кисели (клюквенный и овсяный), гушу, молочную кашу, холодец.⁴¹ «Блины пякли. Всегда блинам угашшали адін адно́ва все. Тоже с блинам бегали па деревне. Ребятишки па пять лет вот такі, па восемь. Кричали: “Масленица блинов нам дала!”» (Гд., Чернёво 4675-01).

С блинами связаны традиционные **ГАДАНИЯ** на замужество. «На Масленицу-то пекли блины да бегали с блинами. “Кто блин-то переймёт от меня?” – идёшь так па деревне. Кто там выйдет, блин-та вазьмёт, како фамилие? – такой муж будет» (Гд., Гвоздно 4657-59).

В Гдовском районе на Масленицу устраивались «**БАБЬИ СКЛАДЧИНЫ**», к которым обязательно варили пиво. Народная поговорка так описывает характер праздничного гулянья на складчине: «*Мерка скачет, засека плачет*».⁴²



Интересны народные эсхатологические представления, связанные с обычаем СМОТРЕТЬ НА МОЛОДОЙ МЕСЯЦ. «Всегда на масляной недели должен месяц народиться. А если не кончился месяц, то, бывало, она [старуха] говорила: “Ой, в старом месяцу-та нам смерть всем!”. Боялася, что месяц ни народится на Масленой недели. “Нам, – говори[т], – смерть всем!” А к чему? Я и не знаю. <...> Я с ей жила, так она говори[ла]: “Ходи ты, погляж, – говори[ла], – народивший месяц-та?”» (Гд., Подолесье 3141-34).

По молодому месяцу примечали погоду: «И она [старуха] по месяцу погоду всю узнавала, какá погода [будет]. Вот народится месяц и как-та там горбовинки [на месяце]. Если вот такой крутой – то к морозу, а если эти роги-та отлогие – то тепло будя, теплый месяц. Как-то к теплу – ён как пальцем проведётца – народится-та. Как отлогий, а горбовинка на середке – то эта мороз буде[т]. Вот так она как-та узнавала. Говорила, роги отлогие: [то] отлогай верхний рог бывае[т], то нижней отлогай. [Значит], сперва буде[т] тепло, а потом буде[т] [мороз]. Нарождаётся, так вот эта к благой погоды, погода нехорошая будя. И он как в тумани, и снег буде[т] и мало святить будя» (Гд., Подолесье 3141-34).

В народе Масленица характеризуется как «ГУЛЕВОЙ ПРАЗДНИК». Каждый вечер на масленичной неделе собирались на ИГРИЩА. Девушки и женщины надевали на гулянье праздничную одежду: атласные платки, серебряные «щепки», шубы, выходили на гору, на деревенские «кресты» (перекрестки дорог), ходили вдоль деревни, «по луговине» с пением «долгих» песен. Чинное и неспешное гулянье продолжалось до солнечного заката. Самые развернутые гулянья были связаны с заговеньем перед Масленицей и последним днем масленичной недели – Прощеным воскресеньем.

Песни, исполнявшиеся во время гулянья, получили название «гулевых песен». К их числу относятся лирические и хороводные песни. «И вот, гулявые песни там пели. Песни гулявые – эта отдельна для Масленой. Гуляли парам, в кружок. Парам пойду[т] в кружок, а в кругу там пляшу[т]. Мальцы сабярётца – пляшу[т] “Русскава” в кругу. А эта гулявы, пад гулявы песни пляшу[т]» (Гд., Подолесье 3141-34). Изредка встречаются упоминания о качелях в Масленицу (Гд., Малое Чернёво 3294-27). Среди сюжетов лирических песен, приуроченных к Масленице: «Не одна во поле дорожка», «Снежки белы и пушисты» и др.

В Гдовском районе имеются сведения о ЯРМАРКАХ на Масленицу, на которых «высматривали невест» (например: Гд., Зигоска 3308-16).

«МАСЛЕНИЦА-КАТАНИЦА» (Гд., Желча 3134-05) – всю масленичную неделю катались. Общераспространенная мотивация масленичных ката-

ний связана с урожаем льна: чтобы лен рос большой, долгий (длинный), чистый, хороший.⁴⁴ Начинали кататься с «Маленькой Масленицы» или с четверга масленичной недели, а особенный размах катания принимали в последний день. В Гдовском районе была распространена традиция катания на лошадях в «Чистый понедельник» или даже всю первую неделю поста – «на долгий лён».⁴⁵ Ритуально-магическими функциями, направленными на повышение урожайности льна, обладали также формы праздничных состязаний – катания «наперегонки» (Стр., Зовка 3115-30).

В традиции существовали различные виды катаний, участие в которых принимали деревенские жители всех возрастов – от мала до велика. Особый обряд представляло собой катание по деревне детей женщинами или стариками.⁴⁶ Иногда указываются специальные дни, предназначенные для этого вида катаний – суббота или воскресенье. В последний день Масленицы катали по деревне полные дровни ребятишек, которые кричали, возвещая об окончании празднования: «Прощай, Масленица!» (Гд., Малое Чернёво 3294-40).

По представлениям крестьян, катание детей непосредственно воздействовало на рост льна. Ритуальная чистота ребенка символически переносилась на свойства и качества льна: детей катали, «чтобы лён чистый был» (Гд., Юшкино 3386-46). Магическая направленность катаний усиливалась выкриками: «Лён далгой!» (Стр., Липно 3144-05). «Насаждаетца цела куча на дровни и едут. Адну как кампанию пракатят, други слезают. Эти других сажают. Всё время катали на лошадях» (Гд., Чернёво 4675-01).

Про катания с гор в Струго-Красненском районе говорили, что это так «горы гладили» (Стр., Задорье 3146-31). Катались на «ледянках», в корытах, на козлах, девушки – на прялках.⁴⁷ Молодежь наваливалась «кучей» на дровни и скатывалась с горы – «токо крык!». Считалось, что «кто дольше прокатитца [с горы], у того и лён будет дольше» (Пл., Замошье 4137-10). Дровни для масленичных катаний уносили тайно – воровали. Зачастую катались с гор со своеобразными факелами в руках: зажженными лаптями-«берещенниками», укрепленными на палках, шестах.⁴⁸

Наиболее популярны и красочны были катания на лошадях по своей и по окрестным деревням, а также по озерному и речному льду. Стремилась ездить как можно дальше по округе, «чтобы лён рос». Деревенские парни заранее выбирали себе девушек для катания и договаривались с ними, а те, в свою очередь, одевали свои лучшие наряды, меняя их по нескольку раз в день. Особое значение придавалось верхней одежде: крестьянские модницы надевали большие платки и шали с кистями. Лошадей и сани украшали – «окручали»: брали дугу с ко-



локольчиками – «с шарками и звонками», в гривы коням повязывали ленты. Богатые хозяева клали в сани ковры.⁴⁹ «В Масленицу катались на конях. И хорошо было. Всю деревню объезды[т], запрягу[т] коней да ещё колоколок привяжу[т]. Конь-то байтца, ну и несёт[т] по всем, с лентам» (Гд., Горско-Рогово 4657-25).

В ряду разнообразных катаний на Масленицу особо выделяются КАТАНИЯ МОЛОДОЖЕНОВ. В течение масленичной недели молодые супруги гостили у родственников жены, ездили в дом к ее родителям. Отправляясь в путь, запрягали расписные сани, дугу украшали колокольчиками. Сначала молодожены катались по деревням, потом ехали в гости. Завидя молодоженов, люди на улице кричали: «Лён долгой, лён долгой!» (Стр., Собино 3131-59). Как и во время свадьбы, в сани катающихся молодых супругов клали специальные половички, сшитые из маленьких цветных тряпочек – так называемые «хохлуны», «хохлушки». В деревнях Гдовского района существовал обычай проезжать на конях сквозь горящие ворота, сооруженные специально к Масленице из скрепленных между собой жердей, обвитых соломой.⁵⁰

Сведения о РЯЖЕННЫХ на Масленицу⁵¹ устойчиво связаны с катаниями. Артель ряженных каталась по окрестным деревням: ставили на дровни горячий самовар и ездили по деревне, угощая всех горячим чаем. Для веселья брали с собой гармонию; приплясывали, «чудили». Ряженный мужик (или женщина в нарядной шелковой юбке и атласном платке) запрягал лошадь в корыто, садился в него и ездил по деревне, распевая песни. Ряженных могли приглашать в дом и угощать. Одно из описаний масленичного ряженья воспроизводит смеховую имитацию предстоящих весенних полевых работ, а именно пахоты: «потешный» мужик выводил коня с сохой и пахал снег, приговаривая: «Я пахать поехал!» (Гд., Мда 4682-36).

Широко были распространены РИТУАЛЬНЫЕ БЕСЧИНСТВА: молодежь подпирала старикам двери дома; парни волоком тащили соху, лодку на двор к тем, кто дружит между собой, закидывали бороны на крыши домов. «Возьму[т] барану молодёжь-та. Заниматьца чим-та нада... Вот мы барану сняём на крышу, на трубу. Эта вроде как хулиганили – ни хулиганили, а проста ради шутки. Так, чудили всяка – кто как мог!» (Гд., Рубцовщина 3298-12). Парни валяли девушек в снегу, обливали их водой у колодцев в Масленицу. Ритуальные озорства были направлены также на молодоженов: молодого в снег пихали; в молодых, приезжающих «к теще на блины», кидали снежками.⁵²

Сожжение Масленицы происходило в **Прощёное воскресенье вечером**. КОСТРЫ или «ОГНИЩА» жгли на поле, на горе, среди деревни, на кра-

ях деревни, за деревней, у ручья. «Раньше-то пасредь деревни всё делали. У нас чесовенка стояла, тут така прастранства большая была. Вот на этом прастранстве всё и сабиралися – вся деревня» (Гд., Чернёво 4675-01). «Масленку жгли в Большую Масленцу. На горы, бывала. Все лапти сносишь туды, да всю этаю ерунду, рязину – на кол. Молодежи-та была раньше многа... Так тока треск!» (Стр., Яблонец 3130-13).

Дети обходили дворы и собирали по деревне солому, веники, «берещенники» (лапти), сенные корзины, соломенные и льняные снопы; дрова; «хлам» – старые тряпки, обувь; старые рыболовные сети; промасленные ведра, смоляные бочки; колёса. «Ездили ребята, бывала, по дворам. В каждый дом заедут – кто што даст, у каво што есь. Какой-нибудь хлам такой негодный – обувь ли там или што, одежда какая. В общем, всю дурь собирали – и в куфу где-нибудь в закрайке или на гарушки, и жгли» (Гд., Тупицино 4666-12). «В Масленицу всягда вот жгли берещенники – это с бересты, как туфельки глубокие. Собирали, бегали по деревне – кто даст: “Ну дайти вы, ну дайти, пажалуста, берещенник, каторый-то вам [не нужен]!” – “Да ево я ещё пафину. Залатаю дак ещё и абую”. Другая даст, а другая и ня даст ничево» (Гд., Чернёво 4675-01).

Смоляные бочки и колеса укрепляли на высоких кольях (жердях, шестах, палках, стволах сухих деревьев) и поджигали. «Бочку (кагда са смалой или с чем-та вот) найдём. Бочку зажигали мужики. На палки на большой аденут, на такие жерди, в деревне и зажгут» (Гд., Чернёво 4675-01). По высоте масленичного огня определяли урожай льна: «У кого выше огонь, [у того] лён длинный вырастет» (Гд., Горско-Рогово 4667-30). Жерди обматывали льном или рваными рыболовными сетями («тинятной»), промалывали, сверху водружали лапоть или ржаной сноп и поджигали. С такими факелами ходили по деревне, бегали по полям, подбрасывая их вверх.⁵³

Достаточно широко распространён обычай изготовления МАСЛЕНИЧНОГО ЧУЧЕЛА. Его делали из соломенного снопа или набитого сеном мешка, тряпок; наряжали «по-бабьи» – повязывали платок, надевали кофту. С заранее подготовленным чучелом озорвали в течение недели (подносили к окнам домов, чтобы испугать хозяев), а в последний день сжигали на костре. В Струго-Красненском районе на Масленицу делали маленьких соломенных «куколок».⁵⁴

Вокруг масленичного костра ходили и пели *долгие песни*, кричали, плясали, скакали, дрались; через масленичный костер перепрыгивали. «Кругом костра бабы и мы, ребятишки, бегали. Песни пели всякие. Всё бывалошны пели, такие пратяжные, в другой раз – весёлы. Кагда если выпьют (ещё там старуха или старик [наварят] самагоначки



или пива сваё), тагда́ и заты́нут, и припевки [споют]. “Давайте припевки!” – “Ну давайте”. Тут кто кича́ть, кто паё[т], кто што́ делает. И вот кругом э́тава кастрá все» (Гд., Чернёво 4675-01).

На масленичный костер приходили старухи жечь «берёщенники», их угощали блинами. У костра старики ПРОЩАЛИСЬ друг с другом, боясь смерти в Великом посту. «И старики сабира́лись – прошше́льный вечер был. Э́та на Велика́й пост. Уже не встре́чались и не гуляли, и дома сидели, пока праздник не придёт – Пасха» (Гд., Тупицино 4666-01, также: Подсосонье 3297-14; Чернёво 3301-19).

После сожжения Масленицы возвращались в деревню с пением припевок, а потом обходили каждый дом в деревне с прощаниями-приговорами.

В последний день Масленицы на вечерней трапезе ПОМИНАЛИ РОДИТЕЛЕЙ – со стола не убирали, оставляли на ночь – «родителям поесть».⁵⁵

ПЕРИОД ВЕЛИКОГО ПОСТА

Во время Великого поста запрещалось устраивать гулянья и ходить на беседы. Как комментировали сами рассказчики, «стариков боялись». Только в воскресные дни детям разрешали играть в подвижные игры, например, в прятки. Молодые женщины, только что вышедшие замуж, проводили Великий пост в родительском доме – ткали полотно.⁵⁶

Строго соблюдался ЗАПРЕТ на употребление скоромной пищи. «Раньше Бо́гу верили, боялись малочи́нава паку́шать, по́стнича́ли. [Говорили]: “Судьба хоро́шая будет!”» (Стр., Могутово 3141-17). Грехом считалось есть много. Основные постовые блюда: толокно, ягоды, картофель, квас. В Великий пост «копили» творог и масло к Пасхе и весенне-летним полевым работам – севу, пахоте, покосу (Пл., Запесенье 4162-11; Пелеша 4170-15).

Запреты на еду распространялись и на детей. «А вить, бывало – вот Вя́ликой пост, так маленькому-то рябе́нку – и то не даё[шь]. Кашу варили и эти пена́чки не дадут (й)им, а вы́сушут и вот – в Па́ску только. До самой Па́ски детям-то и тово́ не давали!» (Гд., Выселок Жуковский 4657-16). Взрослые так объясняли детям, почему нельзя есть скоромную пищу в пост: «Нельзя, до́ченьки, молочко́ есть, [иначе] вам Боженька ушки отрежет!» (Стр., Яблонец 3115-21).

✦ «Чистый понедельник»

Первый день Великого поста назывался «Чистый понедельник». В Гдовском районе в этот день, а иногда и всю первую неделю поста, катались на лошадях. Считалось, что в «Чистый понедельник» необходимо как можно дольше спать и позже встать утром, чтобы вырос хороший, долгий лен (Гд., Спицино 3295-38).

✦ «Средокрестье»

В народном календаре отмечено «Средокрестье», приходящееся на середину Великого поста. В этот день пекли «кресты» (обрядовое печенье в виде креста) или круглые лепешки, на которых ребром иконы выдавливали крест. Выпечку ели сами, скармливали скотине в Егорьев день или лошади, когда начинали пахать и сеять.⁵⁷

✦ Евдокия, Алексей

С периодом ранней весны связаны ПРИМЕТЫ НА ПОГОДУ. На «Авдокию» – «еси петушок напьётца, то в Ягория коровушка, бычок наестецца травкой» (Стр., Яблонец 3115-21). «Если в Алексей, значит, заморозит мороз, то ешё́ две недели пройдёт – тогда мороз [снова будет]. А если в Алексея нет морозу, то весна будет хорошая» (Стр., Яблонец 3115-21).

✦ «Сороки»

В «Сороки» так же, как и в «Средокрестье», пекли обрядовый хлеб и освящали его, выдавливая боковой частью иконы крест. Этот хлеб давали коню перед весенней пахотой, им закармливали коров в Егорьев день. Варили суп с сорока «клёцками», пекли небольшие булочки в форме птиц, называвшиеся «жаворонками», «птичками». Считали, что в «Сороки» должны прилететь сорок птиц. С обрядовой выпечкой гадали на судьбу: в одну из булочек запекали монетку и примечали – кому достанется. С этим праздником связаны также приметы на погоду – после праздника должно пройти сорок морозов.⁵⁸

✦ Благовещение

Благовещение – большой праздник, «разрешённый день». В этот праздник запрещалось работать на земле (Гд., Полна 4683-09). Чтобы не было убытка, «ничево́ не надо давать в Благовешшанье» (Стр., Яблонец 3115-21). В Благовещение и в Пасху нельзя было шить – иначе в лесу «змяёв будешь видеть» (Гд., Островцы 3150-20).

Из всех праздников, приходящихся на период Великого поста, только в Благовещение было разрешено гулянье на улице или в откупленной избе – пели припевки под гармонь, плясали «во кружок», водили кадрили, танцевали краковяк, польку (Пл., Кошелевицы 4135-09; Стр., Яблонец 3115-21).

В Гдовском и Струго-Красненском районах на Благовещение (или начиная с этого времени) качались на качелях с пением припевок. Качели устанавливали в гумнах, в сараях: на цепи укладывали длинные доски, на которые садились девушки, а парни вставали в полный рост по краям досок и с силой раскачивали качели.⁵⁹

Существовала примета: «чтобы крови было больше» и «щеки были красные», в Благовещение ели клюкву.⁶⁰



♦ Вербное воскресенье

Неделя перед Страстной называлась «Вербна неделя», а воскресенье на этой неделе – Вербное воскресенье, «Вербница». Накануне ломали веточки вербы и вереса, а в воскресенье освящали их в церкви. Освященная верба хранилась в красном углу, за иконами, или в хлеву, под потолком, «чтобы корова не достала». С веточками вербы в Егорьев день первый раз выгоняли скотину в поле. По вербе «примечали» погоду: если на ветке мало «шишек», то в текущем году не будет урожая.⁶¹

С освященной веткой вербы «ВЕРБОВАЛИ». Основными исполнителями обряда, «вербовщиками», были дети и подростки. Рано утром они обходили дворы. Зайдя в дом, похлестывали хозяев по спине с приговорами:

«Вербуй, Вербница, красная девица!
Не я тебя вербую, Христос тебя вербует.
Я тебе бёленьку вербёнку оторву,
А ты мне в Пасху – красное яичко!»

(Гд., Крутое 4653-24).

Все дома, в которых «повербовали», снова обходили в Пасху, и каждый хозяин непременно одабривал «вербовщиков» пасхальными яйцами.⁶²

Существовали и другие варианты обряда: «стебали» вербой старух (Гд., Духнова Гора 3299-44), или мать хлестала вербой своих детей – будила их рано утром, чтобы они были здоровыми весь год.

«Утром ётай вербой будют:

Верба-вярбица,
Што-то свербитца
На красное яичко,
На тёпленьку лепёшечку!

Придёт ма́муша ребят будить и гавари[т]. Вербочкой стёбае[т] и говари[т]» (Гд., Выселок Жуковский 4657-16).

♦ «Чистый четверг»

Из всех дней Великого поста наиболее насыщен обрядовыми действиями «Чистый» (или Великий) четверг. Он назывался в народе также «колдавшым», «колдованным» или «грешным» днём.

По народным представлениям, в «Чистый четверг» КОЛДУНЫ «бегали на сукрестках» (перекрестках дорог), «ворожейки колдовали». ⁶³ Основной вред от колдовства – порча скота и молочных продуктов. Для того, чтобы колдуны не ходили, в Великий четверг совершали магические действия-обереги, читали заговоры.

С этим днем связан ЗАПРЕТ на начало полевых работ (Гд., Полна 4683-09). Повсеместно соблюдались запреты на любую домашнюю работу и посещение гостей. «Это считалось уже – грешная день. Надо, например, не работать в этот день, потому што в церквях служба была, и не рабо́чай день был. Празнавали, што грех в Великий четвёрг работать.

А в Чистый четвёрг адін к аднаму не ходя[т] ни за чем. Это уже закон так. Если б и нады мне, но я всё равно не пойду в этот день к человеку. Или там тебе надо, то же самое – не пойдё[шь]» (Гд., Тупицино 4666-14).

На Великий четверг хозяйки с утра ходили в лес, делали новую «рогатку» (приспособление для взбивания масла), а затем, вернувшись домой, сбивали («вертели») масло. Его называли «четвёрешным» и считали целебным. Свекровь умащивала им голову своей невестке или обоим молодым во время свадьбы.⁶⁴

Охранительную и лечебную функцию имела также «четверговая» или «четверёжная» СОЛЬ, на которую нашептывали в Великий четверг «ворожейи». Ее хранили в течение года в красном углу, за иконами, а для лечения разводили две-три щепотки в воде. Приготовленный соляной раствор пили сами, опрыскивали больного, дверные петли в доме, а остатки выливали на улицу с приговором: «Откуда вы, боли, ко мне пришли, туда и уходите».

Накануне Великого четверга хозяин обходил дом и все хозяйственные постройки в направлении «на восток» и опрыскивал их водой, в которой была разведена «четверговая соль».⁶⁵

К Великому четвергу были приурочены магические действия, направленные на благополучие домашней птицы: знающие люди обходили дом и двор, чтобы куры неслись, закармливали кур, «чтобы ястреб кур не клевал». Ночью хозяйки ЗАКАРМЛИВАЛИ всю домашнюю скотину сеном.⁶⁶

На Великий четверг совершалось множество ОЧИСТИТЕЛЬНЫХ ОБРЯДОВ. Повсеместно к Великому четвергу мыли дома и чистили печные трубы. Утром в «Чистый четверг» ходили умываться на речку или умывались дома из серебряной посуды или рукомойника, в который клали яичко или серебряные монеты. До восхода солнца ходили за вересом в лес. Придя домой, его запаривали и мылись в бане. Веточки вереса разжигали, и дети дышали дымом, обладающим целебными свойствами. Чтобы не было блох, пол в избе посыпали снегом.⁶⁷

Ночью на Великий четверг и утром, когда ходили за «рогатками» для сбивания масла, примечали погоду на лето, делали предсказания на урожай. Считали, что если на небе много звезд, то в лесу будет хороший урожай грибов и ягод.⁶⁸

ПАСХАЛЬНАЯ ОБРЯДНОСТЬ

В народе готовились к празднованию Пасхи заранее. За неделю до Пасхи специально приглашали мыть избы к празднику – «на избовые». Делали щелочной раствор – «зольную воду» и терли пол, стены и потолок соломенными мочалками (Пл., Пелеши 4170-15).



В канун Пасхи шли на службу в храм – «ХРИСТА ДОЖИДАТЬ». «Вот мы на Паску хаділи – судá, в цёркву. Эту ноць стаім здесь, в церкви. А наўтра приходим. Сónце чуть встаёт и мы приходим дамóй: “Христос воскрес!”» (Гд., Гвоздно 4657-59). Если оставались дома, то вся семья молилась, дети вместе со взрослыми. Ровно в двенадцать часов ночи глава семьи выходил на улицу и стрелял из ружья, возвещая тем самым, что «прилетел Христос». ⁶⁹

Пасхальная неделя называлась Святой неделей. В этот период времени строго соблюдались запреты на любую работу. «На Пасху в цёркву сходишь. С цёрквы придёшь, поспишь малёнька, уже там – соби́ра́тьца надо [на гулянье]. Гуляли целую неделю. С воскресенья до воскресенья праздновали. Ни́чёмó не делали» (Гд., Горско-Рогово 4657-26). Антонина Степановна Таланина рассказывала, что в Пасху «палец о палец не обтúкнешь; до обеда спишь, потом – на зы́бку, на качели» ⁷⁰ (Стр., Липно 3132-24).

Возвещая всему миру о воскресении Христа, всю пасхальную неделю звонили в колокола. От Пасхи до Вознесения на улице в различных ситуациях пели тропарь «Христос воскрес». Всю Святую неделю батюшка обходил дома прихожан, служил МОЛЕБНЫ по домам и на полях (от падежа скота, «на дождь»). ⁷¹

На Пасху артели нищих с пением обходили дворы – ПОМИНАЛИ РОДИТЕЛЕЙ.

В первые дни пасхальной недели (рано утром в Пасху, «до солнца»; вечером первого дня или на третий день) деревню обходили «ХРИСТОНÓСЫ» – небольшие группы детей, иногда в сопровождении священника. Они «славили» Христа, «хри́сто́совались» – пели пасхальный тропарь, молитвы, за что их одаривали крашеными яйцами. ⁷²

В д. Сосно Гдовского района записана своеобразная припевка, исполняющаяся во время такого обхода. «У нас мода бы́ла – в Пасху хаділи “Аксютку” пели, яйцы саби́рали. Под окно вот придём к ка́жнему и пели “Аксютку”. А потом: “Тётенька, яй́чко!” – и вот выно́ся[т] яйцо к нам. А потом э́ты яйцы прадаём. А э́ти деньгi-та берягём, што к Загавинам. Загавины прі́дя по́сли Троицы, нидéля спуска. Ну, вот э́таки яйцы прадад́им и вина купим и пропьём» (Гд., Сосно 3298-76-79).

К Пасхе пекли куличи, «па́стки», делали творожную «па́ску», красили яйца луковой шелухой. «И в Па́стку, бывáла, “па́стки” пякли. Сдóбныи та́кii, разукра́шеныи. Там та́кii краси́выи!.. На стол поставя[т] и вот и разговля́лися» (Гд., Подолешье 3141-33). Еду, освященную в церкви, складывали в решето и ставили в «божий угол» дома, на лавку. Разговлялись также холодцом, различными творожными блюдами, «коровьим» (сливочным) маслом; варили клюквенный кисель, который всегда подавали на праздничной трапезе последним. ⁷³

Особое значение имело ПАСХАЛЬНОЕ ЯЙЦО – «хри́сто́вое яичко». Оно хранилось за иконами целый год (от Пасхи до Пасхи); на второй день праздника старое яйцо зарывали в землю в подполье под красным углом, чтобы его «ногами не топтали», а его место занимало новое крашеное яичко (Пл., Заполье 4176-23). Пасхальными яйцами христосовались, ели по утрам.

С пасхальными яйцами играли – «ката́лися яичком»: дети бросались ими друг в друга, мужчины или детвора катали яйца в деревянных лотках. ⁷⁴ «Лунка бы́ла в нашей деревни. Ката́лися. Столько мира! Ужа! Лóтоки [лотки] та́кii были – поставим, ката́ютца яички. Как тúкне[т] – и заби́раю[т]. Другой в́ииграя несколько яиц, а другой проигра́я» (Гд., Горско-Рогово 4657-26).

Празднованием Пасхи открывался период ВЕСЕННЕ-ЛЕТНИХ УЛИЧНЫХ ГУЛЯНИЙ МОЛОДЕЖИ, которые проходили по воскресным дням и в праздники. В это время на улице устраивались общинные трапезы.

На второй день Пасхи начинали водить хороводы, которые назывались здесь летними песнями: «Из-за лесу, из-за гор», «Што по морю», «А я яду и поеду». Молодежь плясала, играла в лапту. К Пасхе были приурочены традиционные подвижные игры («на розбёжки бегали») и игры с мячом (лапта, «в рюхи» и др.).

В Гдовском и Струго-Красненском районах четкую пасхальную приуроченность имеет обычай КАЧАТЬСЯ НА КАЧЕЛЯХ. ⁷⁵ Их устанавливали на горах, высоких местах. Качаясь, девушки пели «далявы́е песни», припевки. «Качели вешала молодежь. Бальшú-у-ю качéль! Брёвны ставили, казлы́та, и всю нидéлю Па́ску прáздновали, всю неделю на качéле ката́лися. Э́то молодежь – девки, ряб́ыты» (Гд., Спицино 3299-23).

ФОМИНО ВОСКРЕСЕНЬЕ, РАДОНИЦА

Имеются сведения о праздновании Фомина воскресенья в деревнях Плюсского района. ГУЛЯНЬЕ проходило в лесу или в поле, у костра. «Éто у нас так было принято. В Фомино воскресенье собирали костры и жгли. Су́чья рубили, из сушн́ягу делали» (Пл., Почап 4141-24). Устраивали СКЛАДЧИНУ – тайком несли из дома съестное, посуду, на костре жарили яичницу. «В Фомино воскресенье тоже соберёмся все – хто што з дому ута́шшит. Свинины, яиц, сковороду обязательно» (Пл., Почап 4141-24). «Э́то та́кой религи́озный прáзник – Фомино воскресенье. <...> Все саби́раютца, жа́рют ейшницу. А едят – óбщим, все вот – и девушки, и парни» (Пл., Заполье 4176-20). Даже если яичницу готовили дома, то ели ее непременно «в поле, на воздухе»: «...в лес надо уходить, ня дома есть ейшницу» (Пл., Заполье 4176-20).



К костру были приурочены МОЛОДЕЖНЫЕ БЕСЧИНСТВА. «Уходили в лѣсы, и вот мы там в лесу и шпанничим. Кастры жгём, яйшницу жарим, ядём, [о]зырничаем» (Пл., Почап 4141-24). Этот праздник отмечается и в наши дни: «Мы-та и то каждый год в лес уходим в Фомино воскресенье. [Едим] все ейшницу и пляшим там, <...> [песни] всяки разные поют! Кто какую знает – такú и поют песню» (Пл., Заполье 4176-20).

Вторник на следующей неделе после Пасхи – «Радонка», «Радонки», «Радунки» – «Пасха мертвых», родительский день, посвященный ПОМИНОВЕНИЮ УМЕРШИХ РОДСТВЕННИКОВ.⁷⁶ «В Пáску родителей не поминают – родители атдыхают. Рáдунки – вот ёта радительская день» (Гд., Зубовщина 3118-05). Рано утром (до восхода солнца) вывешивали на окно полотенце – «родители вытираться будут», потом шли поминать в церковь. «Вот Рáдунки. Дак в (й)их первá в церкву ходили, поп читал, кáждава пакóйника называл» (Стр., Узьмино 3130-08).

После церковной службы шли на кладбище. «Магилки убирали» и садились поминать. Поминальная еда: кутья («з гороха иль с риса навáрют – сладко-сладко» – Стр., Узьмино 3130-08), пироги, «поминальные пирожки», «ляпёшки», в настоящее время часто заменяемые покупным печеньем. «Если есть – водки берут маленькую, там тоже вот разопьют» (Гд., Зубовщина 3118-05); «...там пóльют по могилке» (Стр., Узьмино 3130-08). Принесенную еду крошили на могилу, клали на крест. На могилах *голосили*.

С Радоницей связаны запреты на выполнение некоторых домашних работ. Считалось, что в этот день нельзя мыть пол.

ЕГОРЬЕВ ДЕНЬ

Основная обрядовая семантика Егорьева дня отражена в названиях «коровий» или «скотий» праздник (Гд., Малое Чернёво 3294-27; Шелопугино 3109-26). К этому дню обычно был приурочен первый выгон скота в поле, совершались обряды, направленные на оберег стада в течение периода пастбы.

Обрядность Егорьева дня включала в себя: действия на дворе (окропление скотины святой водой, кормление домашних животных, «угощение» дворового и др.); выгон скотины в поле с вербами и иконой; круговое шествие-обход стада на поле; одаривание пастуха – «с рога по яичку»; праздничное гулянье на выгоне с общинной трапезой – «коровам рога замачивают»; исполнение *лирических и хороводных песен, инструментально-хореографических форм*.

Даже если погода в Егорьев день была холодная и на полях еще лежал снег, коров все равно вы-

гоняли. «В поле погуляют [коровы], а потом и домой пригоним. Немного пасут, што пёрвай день. Так ани немножко обхóдятца – и домой. А потом уже самостóйтельно – каждый день в поле ходят» (Гд., Тупицино 4666-01). Если весна была ранняя, теплая, то скотину выпускали в поле еще до Егорьева дня: «А выгоняли, другой раз, до Ёгóрия ишше выгоняли, а в Ёгóрий “роги замáчивали”» (Гд., Выселок Жуковский 4657-18).

Прежде чем выгонять скотину, рано утром хозяйка ОБХОДИЛА КОРОВУ В ХЛЕВУ, произносила *молитвы и заговоры*: «Вербу на́да [взять], свечку, топорик, кусок хлеба – в решето [сложить], в котором нет гвоздѣй (раньше были решѣта плетѣные) и обносишь корову решетом со всем этим – с иконкой и со всем. Три разá обносишь и говоришь, што:

Егорий-батюшка!
Спаси маю милую скатинушку
В чѣстам пóли, в зелёных лугах.

Это уже от себя или «Отче», может быть, на́да читать. Вот три раза абнесѣшь корову и овѣчик так же абнесѣшь (Гд., Полна 4681-43, 44). «В это рѣшáто клали хлебец такой маленький, специальна испячѣнный, и яички два клали, и иконку клали. И вот обхáживали хозяева скот свой ва дварѣ» (Гд., Тупицино 4666-14).

После совершения обхода хлеб скармливали скотине, давали коровам по кусочку освященного хлеба, выпеченного в «Сóроки». ПОДАВАЛИ УГОЩЕНИЕ «ХОЗЯИНУ» (дворовому) – клали в хлев несколько кусочков хлеба по числу скотины.⁷⁷

Перед тем как выгонять скотину в поле, под порог хлева закапывали «христовое яичко» (пасхальное яйцо) и топор, чтобы «Христос оберегал» животных во дворе, чтобы была «преграда колдунам». «После ётат топорик положат [под] ёты варóта; топорик и яичка на три дня зарывáишь в подворотню так, што́бы ляжáла там. И три дня скатина далжнá хадить через ёта всё. <...> Потом ножик уберѣшь через три дня, а яичка так и астанѣтца пусть. Ёта тоже, гаваря́т, хорошо для скатины» (Гд., Полна 4681-44).⁷⁸ «Што́бы ни спóртили, от порчи от рáзной коровам, <...> ещё вот зам[к]нуть корову на́да на Егорий – привязать к рагáм тряпачку, так и зам[к]нуть эту тряпачку на замок и ключом [закрыть]. И так падаить неотóм[к]нута, а падайл – замком отом[к]нул» (Гд., Полна 4681-45).

Хозяйки ОКРОПЛЯЛИ ХЛЕВ, прыская святой водой по углам, «святили» подойники – ставили их к иконам.⁷⁹ С представлениями о возможной порче скота колдунами, «худым глазом» связан обычай «закрещивать» двери (ставить меловые крестики на дверях дома) в Егорьев день (Пл., Нежадово 4173-18).

ПЕРВЫЙ ВЫГОН КОРОВ В ПОЛЕ проходил очень празднично. Женщины выходили на улицу в



новых, нарядных платьях (Пл., Усконицы 4153-11). На выгон брали с собой икону, ветки вереса («пучок вираясинки») и «вербочку», пучок вербочек, где были свежие вербные ветки и старые – с прошлогоднего Вербного воскресенья (Гд., Крутое 4653-25). «А вербочку эту (это-то и мы всё тут делали) – в первый раз когда выгоняешь в поле и эту вербочку берёшь с собой» (Гд., Выселок Жуковский 4657-18).

Выпуская скотину из хлева, хозяйка катала по спине коровы пасхальным яйцом (Гд., Добручи 4672-01), произносила *заговоры*. «Перид тем, как сабираютца в поля, параньше выйдешь тожа нямножка. <...> И вот скажешь такие “стишки”. Крёсная гаварыла: “Старайтесь весть корову в поля, кагда уже большинство коров приведёно в поля”. И када вядешь и гаварыть, што:

Коровушки-матушки,
Я вам хазяюшку вяду.

Коровушки-матушки,
Я вам хазяюшку вяду.

Коровушки-матушки,
Я вам хазяюшку вяду.

Ана́ [корова] будит всегда передом хадить и ста́да вадить» (Гд., Полна 4681-46, 47).

Рассказы деревенских жителей о заботах, связанных с оберегом скотины и ее первым выгоном, исполнены любовью и нежностью. «Вот соберёмся артелью. Мужики с ружьям – стреляли через коровушек, мы песни поём. А коровушки вси ста́ну[т] и любуютца на нас. И весело!» (Гд., Новая Зубовщина 4656-38).

ОБХОД СТАДА В ПОЛЕ происходил рано утром, «до солнца». Он представлял собой круговое шествие вокруг стада в направлении против солнца. «Коровок с иконкай [обходили]. Яички клали пастухам, иконку, у каво кака́ булачка, лепёшка спечёна – всё положим и идём. Не так, как сонце. Сонце так идёт, а мы коров вот против сонца абхадили» (Гд., Новая Зубовщина 4656-38).

По незначительному числу свидетельств, обход мог представлять собой крестный ход по церковному обряду. Чаще рассказывали об обходах без участия священнослужителей, совершаемых только пастухом, пастухом с подпасками или с «охотниками» (мужиками, стреляющими из ружей во время обхода); стариком или старухой (либо одинокой женщиной), всеми женщинами деревни, «всем миром».

Обход совершался троекратно и сопровождался произнесением *молитв, заговоров, пением пасхального тропаря «Христос воскрес»*. Пройдя каждый круг, стреляли из ружей, иногда – также троекратно.⁸⁰

Важное значение имели предметы-символы, используемые в обходе. Среди них:

– предметы христианской символики: икона великомученика Георгия Победоносца или любая другая икона, молитвенник,⁸¹ святая вода, свеча, атрибуты пасхального периода – освященная верба, «пастки», кулич, пасхальные яйца;

– традиционные апотропеи: топор, ружье, кнут; ветки вереса, «накiщенные» (украшенные тряпочками) березовые веники; полотенце;

– предметы, связанные с аграрным циклом: зерна ячменя,⁸² хмель, хлеб (кокорки, ватрушки); решето, «севалка» (лукошко, использовавшееся на засевае).⁸³

Ритуальную еду и другие предметы складывали в решето (лукошко, севалку) – на дно сыпали жито, сверху клали хлеб, яйца, икону и покрывали белым полотенцем. Во время обхода или после него коров обсевали житом и окуривали вересом. «Кругом обойдя три раз и потом сожгу[т] [вербу] окол коров, чтобы дымом (й)их [обнесло], штобы на коров э́тат дымок» (Гд., Подолешье 3141-34). С магическими целями вырывали у коровы клок шерсти и бросали в стадо (Гд., Низовицы 3135-21).

Топор и кнут являлись обязательными атрибутами пастуха. Во время обхода он держал их в руках или за поясом. Удары кнута были направлены против нечисти, диких зверей, должны были способствовать дружному хождению скотины в поле. Только пастух «кнутом шёлкнет – вси, как муравьи, домой идут» (Пл., Андромер 4138-16). Ружья, как правило, были в руках деревенских мужиков – «охотников». В момент обхода они стреляли из них для того, «чтобы волк не нападал на стадо». «Потом с ружья – кверху [стреляет]. Так скот-то весь и сдрыгнет!» (Гд., Старое Загорье 4657-55). Магические действия производились и с топором: пастух кидал его через стадо или подбрасывал вверх.⁸⁴

Особое ритуально-магическое значение имели пасхальные яйца. Яйцо кидали через стадо, подбрасывали вверх и примечали – если оно при этом разобьётся, то летом будет убыток в стаде.⁸⁵ «Два яичка бабки принясу[т] – кину[т] через ста́да там. Разобьётце яйцо – то значит, это затужу[т], што: “Боже мой, наше стадо розобьётце нынче”, – што это яичко разбилося. А и́нший раз кину[т] – и не разбит» (Гд., Старое Загорье 4657-55).

В другом случае так делали для того, чтобы скотина, «как яичко», прикатилась домой, «чтобы коровы дружно ходили», «чтобы скотина не забредалась». «Кругом скотины абхаживали. Вот три раза так обойдут и стреляли вверх, и сырём яйцам кидались через стадо. Говорят, штобы коровы лучше хадили, дружнее» (Гд., Тупицино 4666-14). «Кидают крашеными яйцами, пасхальными, у ково́ есть. Или другие – накрасят свеженьких и кидают через стадо, штобы было всё харашо́» (Гд., Тупицино 4666-01). Символический характер дей-



ствия усиливался тем, что пастух дважды перебрывал по два яйца через стадо «крест-накрест», прочерчивая в воздухе крестное знамение (Пл., Горбово 4167-43).

В зоне наиболее активного бытования обрядовых действий с пасхальными яйцами существовали варианты, усиливавшие охранительную направленность ритуала. Пастух (или девушки) кидали яйцо (яйца) через стадо, а мужики (парни) стреляли в яйцо из ружья.⁸⁷ Это служило сигналом к тому, что обряд обхода закончен. «Три раза убьёт [пастух], вербу собирают. Вербу – эту охалку – бросают в речку, а потом кидают яйчко. По этому яйчку как начну[т] мужуки стрелять! Ну и поперли коровы все домой, разбегутца» (Пл., Алексино 4143-28).

Пастух обладал значительным обрядовым статусом, связанным с обеспечением охраны стада.⁸⁸ Пастух не занимался земледельческим трудом, мог и не иметь собственного дома в деревне, а жить и кормиться по очереди у каждого хозяина. Во время пастыбы ему, так же по очереди, носили обед на поле. Пастух-лекарь изготавливал снадобья для лечения людей и заболевших коров. Например, приготавливал «муравьиное масло», с помощью которого лечил боль в ногах. В одной из поговорок раскрываются и «негативные», с точки зрения крестьянина-земледельца, стороны пастушества: «Сумка и рог не ломают бок» (Пл., Погорелово 4173-02). Особый статус пастуха в деревенской общине был связан с его близостью природе и обладанием специальными знаниями, связанными с пастушеством и знахарством: он умел определять время по солнцу, подзывать животных с помощью голосовых сигналов или наигрышем на рожке.

Особыми ритуальными функциями обладали пастушьи музыкальные инструменты, которые могли быть использованы и при обходе скотины в Егорьев день.⁸⁹ Хорошие пастухи знали заговоры, «заветные слова», помогавшие им в удачном выпасе коров. Некоторые пастухи читали заговор («обход») на одно из животных, которое в процессе выпаса «держало» всё стадо.

После обхода скотины в поле ПАСТУХА ОДАРИВАЛИ – собирали «запорно». Каждая хозяйка давала пастуху по одному или по два вареных яйца, пироги, ватрушки.⁹⁰ «Вот када пастух убьёт три раза коров, [он] собирал яйца. С рога по яйчку давали. <...> Подпасок идё[т] с карзиночкой сзади» (Пл., Почап 4143-28). Пастух расстилал на пожне скатерть, куда ему складывали принесенные пироги, яйца, обрядовый хлеб – «балабки» (Пл., Люшик 4160-24).

После обхода стада ветки вербы собирали вместе – в «охалку», в «кучу» – и отдавали пастуху, который бросал их в реку.⁹¹ Распространен и другой

способ магического использования вербы: ее уносили в лес и ставили в муравейник – в «муравей», в «сяхи», в «сяшник» или «шасник».⁹² «А мы всегда – вот выгоним своё стадо коров, вся деревнюшка, и адин старичок в ршетот ставит иконку, кладут скоко-та яйчек. И мы берём – кладём в этот ршетот яйчки. Он их обносит – коров. А эту вербочку он снесёт, где муравей большой – в муравей этот вербочку всю вторкнет» (Гд., Выселок Жуковский 4657-18). Когда ставили вербу в муравейник, приготавливали три раза:

«Как муравьи дружны,
так бы наши коровушки были дружны»
(Гд., Полна 4681-41).

Существовали и другие способы уничтожения вербы: ее зарывали в землю, складывали на камне, сжигали (Гд., Кленно 3300-35). «Коров – куца их, обгоня[т] так пакучней. И зажгу[т] этат вересок и этакою вербу. Зажгу[т] и дымом (й)их, коров, нада [окурить], штобы хорошо хадили да ни бодались ба» (Гд., Подолешье 3141-34). Через костер прыгали и примечали – кто прыгнет дальше, у того теленок будет лучше. Считали также, что прыгать нужно для того, «чтобы коровы не волочили ноги».⁹³

По нескольким свидетельствам, на костре сжигали не только вербу, но также и решето, используемое в обходе. Костер служил местом приготовления обрядовой трапезы – там «варили яйца».⁹⁴

По окончании обхода каждая из хозяек могла забирать вербные ветки и относить их «в жито» – на свою полосу, где были всходы озимой ржи. Делалось это для того, чтобы зерна ржи были такие же крупные, «как у вербы шишечка». Женщины-хозяйки «скакали», «прыгали» через прутья, воткнутые на поле, чтобы «лён высокий рос»; стремились подпрыгнуть повыше, чтобы не захватить вербные веточки подолом.⁹⁵ «Эта на поли, в Егорий. Была така примета. Хто-нибудь вторне[т] прут: “Прыгайте, бабы! Штобы лён высокий рос”» (Пл., Алексино 4143-03). Путья, которыми выгоняли коров, хозяйки могли также приносить в дом, ставить в красный угол.

В Гдовском и Струго-Красненском районах после обхода в поле устраивалась СКЛАДЧИНА, гулянье. Об этом говорили так: «замачивали роги коровам», «рога обмывали», «рога мочили», «подойники замачивали», «подойники опрыскивали».⁹⁶ Гулянье проходило на поле, непосредственно после обхода или вечером в чьей-нибудь избе, «штобы рага у каров были крепкие». «“Раги замачивают” – гаварят, што эта “раги нады замачить”, штобы каровы харошии были» (Гд., Тупицино 4666-01). «Мы все: хозяйки, весь народ – вот проводим [скот] в поле, а потом соберёмсе всёй артелью и угостимсе. В Ёгорий “роги замачивали”. Сабиралися в чью-нибудь избу, гуляли» (Гд., Выселок Жуковский 4657-



18). По одному из свидетельств, праздничное гулянье в Егорьев день не обходилось без драки (Стр., Щир 3131-02).

В основном гулять собирались женщины – «БАБИЙ ПРАЗДНИК» (Стр., Замосье 3147-51). «Раньше-то у нас деревня большая была – и туда край был, и судá. Двадцать две коровы было, так двадцать две бабы было. <...> И старьи бабы хадили. Сколько тут было много жёншчин старых! И вси хадили, как-то были дружныи» (Гд., Старое Загорье 4657-55). «Соберёмся. По маленькой, по стопочке выпьем артелью – бабы. Семнадцать-восемнадцать женщин – вси с каровам. А и опять песни! Самы по себе уже» (Гд., Новая Зубовщина 4656-38).

На складчине женщины *плясали*, «терлика» «под язык» (имитировали голосом наигрыш на музыкальном инструменте), или приглашали музыканта; *пели* и «хорошие» песни, и «страмные». ⁹⁷ На гуляньях *водили хороводы*, *пели лирические песни*. «Пастухи погону[т], а жёншчыны вси домой и вот с этым пёснем. И паю[т]. С поля ид[ут] и паю[т]. Сперва вот эту “Саму” – што “Сáма крáсна дéвица-та”, а потом вот эту “Дерéвенку” паю[т] и приходю[т] судá, на гóру. Вот в этот праздник всегда пели эты песни. И за руки бярутца и пляшу[т]. Тут и паю[т] всякое. Всякии песни уже, другии. Кругом хóдю[т]. И припляхываю[т], да споё[м]. А потом уже идём – по маленькой берём и где-нибудь-от стол ставим на улицы, и садятца все – это “рагí замáчивать” – бабы. Надо “подойники, рагí замáчивать”» (Гд., Старое Загорье 4657-55).

♦ «Весенний Никола»

День Николая чудотворца праздновался в некоторых местах как «коневий праздник». В этот день совершался первый выгон коней в поле. «На Весёнево Николу только водят коней. Нанимали ésta конюха, ещё дед там с ним был. [Выгоняли] на пожню да на “низ” – там у нас “низ” такой назывáется» (Гд., Крапивно 4653-41, также: Пл., Нежадово 4134-10).

В Гдовском районе с этим праздником связаны молебны на полях, во ржи.

ОБРЯДЫ, СВЯЗАННЫЕ С ВЕСЕННИМИ ПОЛЕВЫМИ РАБОТАМИ

Перед ВЕСЕННЕЙ ПАХОТОЙ «святили» коня. На пашне ели благовещенский хлеб или хлеб, выпеченный в «Сóроки» и освященный иконой; кусочки хлеба давали коню и оставляли в первой борозде.

Во время БОРОНОВАНИЯ женщины пели *припевки на полевой голос*, *голосили на кукушку*.

СРОКИ СЕВА злаков различались. «Авёс раньше сеили. Авёс гов[о]рít: “Меня хоть в воду, да в

пору”. Парáньши вот сеили. Хоть сыравáта, но сей ráне авёс. А вот ячмень, бывáла, мы дажидáли пока падсóхнет почва. Он не любил, кагда в сырую почву его брасáешь. Залы, бывáла, накопим и жита се-ем, и залóй сверху [посыпаем], и патóm её прикáтываем, подáрываем. Вот уже как сухо стáне[т], жито, бывало, сеим. У нас всегда родился хлеб о́чень харáшó» (Стр., Могутово 3141-10).

Различными ритуальными действиями сопровождалось вскапывание огородов и ПОСАДКА ОВОЩЕЙ. «На агарóди пёрва заkáпывайишь. С мамой выхадили ещё. Ана всё земельку, бывáла, закапывала. Гаварít: “Надо земельку закапáть”. Малítву там пра́читáет. Хлебца там вазьмёт, паедím там малéнька врóди. <...> “Ну, Гóсподи, бо́гославí!” – и закóплешь [закопаешь] там, под грядку» (Стр., Могутово 3141-10).

«Пёрвая сажали – маркóвку пасéишь или там свеклу. Лук так-та ráна ни сажали, патаму што он марóза байтца» (Стр., Могутово 3141-10). Перед тем, как сажать картофель, брали несколько клубней и закапывали в землю отдельно от места основной посадки, трижды произнося *заговор*:

«Садáм садítь, возáм возítь,
Зароди, Господи, на каждую душу.

А патóm будешь сажать и на поле тогда» (Гд., Полна 4681-51).

После посадки картофеля садились на землю для того, чтобы клубни выросли «в колесо» – крупные и круглые (Пл., Марьинско 4149-02).

При посадке овощей ОПАСАЛИСЬ «СГЛА-ЗА». «Одна бабка говорила, что: “Если будете сажать, там, капусту, [например], дак кто мимо пайдёт да скажет “Помогай Бог!”, так “посули”. “На три буквы послать” надо, штобы килы не было. Нарóсть такая, на капусте (на корнях бывают такие круглые шишки) – это называется килá. Капуста не растёт, вянет» (Гд., Полна 4683-11).

Повсеместно НА ПЕРВЫЙ ГРОМ катались по поже, чтобы не болела спина во время жатвы. «Как гром загремит – ляжишь, через бока катаешься» (Пл., Должицы 4136-08).

ТРОИЦКАЯ ОБРЯДНОСТЬ

Троицкая родительская суббота – один из главных поминальных дней года. В северно-псковских традициях обряд поминовения умерших мог быть приурочен как к Троицкой субботе, так и к самой Троице и проходить в церкви и на кладбище.

Считалось, что в родительскую субботу в образе птиц (иногда кукушки) ПРИЛÉТАЮТ «РОДИТЕЛИ», садятся на березы и утираются полотенцем. «Прилятают радítели на Троицу сматрётъ свой дом» (Пл., Замосье 4137-04). «У нас тóжа вывешивали всегда полотенца. Окно откроют. Нака-



нуне Троицы всягда висит полотенце» (Пл., Алексино 4143-04). Если утром полотенце мокрое, а на березке остаются красные пятнышки – это «кукушкины слёзки» (Пл., Заполье 4176-05).

Представлениями о посещении домов умершими мотивирован ЗАПРЕТ НА ПОСЕЩЕНИЕ БАНИ в этот день. «Перед Троицей есть радительская суббота. Вот в эту радительскую субботу абязательна пaminaют. И в этот день даже не ходят в баню, а заранее баню топят, патаму што могут “залить глаза своим родным”. А всегда ходят только вот накануне – перед радительской субботой» (Гд., Чернёво 4675-08). В Троицу запрещалась и другая работа по дому – нельзя было мыть полы и стирать (Гд., Полна 4682-45).

В Плюсском районе, готовясь к Троице, подметали «заулок» дома свежими березовыми вениками (Пл., Замошье 4137-04). «Накануне Троицы ходили за берёзкам, ставили берёзки кругом дома и посыпали дорожки песком. Эта всё говорят, што родители прилетают якобы в этот день» (Пл., Алексино 4143-03). Обряд посыпания песком могил и дорожек к дому или вокруг него в виде «лесенок», «ступенек», «тропочек», «чтобы родители ходили», бытует локально – на территории Плюсского района. Из разноцветного песка (красного, желтого, белого, сизого) делали различные фигуры (ёлочку, чело-века), надписывали – «Пресвятая Троица». ⁹⁸

К Троице УКРАШАЮТ БЕРЕЗКАМИ «и в доме, и везде; выставляют у калитки, некоторые даже целые деревья вырубают, “аллейки” ставят» (Гд., Чернёво 4675-10). Отсюда и название Троицы – «берёзочный» праздник – «берёзы освещают все места» (там же).

За березками шли в свое поле или в лес, там *голосили*. Их ставили вокруг дома, под окошками, у крыльца, внутри дома – к иконам. Считали, что количество березок должно быть таким же, как и число умерших родственников. ⁹⁹ «Всё говорят, што вроде прилетает душинька, на берёзку сядит. Я вот всё ставлю, вот – сколько у меня-то умерши, я всем па берёзки ставлю» (Пл., Вир 4155-17). Записана быличка о том, что женщине в Троицу в красном углу дома привиделся покойник (Пл., Запесенье 4162-14).

По березовым веткам примечали погоду: если они засохнут на второй день, то это означало, что будет хороший сенокос (сухое лето, сухая осень), не высохнут – плохой. Считалось, что троицкая березка может защитить дом от пожара. **На третий день после Троицы** березовые ветки клали в сенной сарай в качестве оберега от грызунов или сжигали. ¹⁰⁰

В родительскую субботу или **в Троицу** ходили ПОМИНАТЬ УМЕРШИХ в церковь. По одному из описаний, на службу шли босыми (Пл., Заполье 4176-24), после богослужения отправлялись поминать на кладбище. Придя на могилу, сначала «опа-

хивали» ее – обметали березовым веничком – «разметають глаза покойникам», «глаза распахиывают». «Ну, спахывали – эта мёртвым открывали глаза в Троицу» (Гд., Березицы 4157-05). Березовыми ветками проводили по могиле крест-накрест или, подойдя к могиле, мели «от ног к головы», а уходя – «закрывали глаза» – мели в обратном направлении. Кроме березок, на могилы приносили ветки сирени, черемухи, венки из цветов. ¹⁰¹

На могилу ставили березки, в этот момент *голосили*. «Когда на кладбище придут, так женщины галосят по свайм родным. Плачут и галосят, приговаривают всё» (Гд., Тупицино 4666-02).

«Прилятите сёреньким кукушечкым,
Сядьте на бёленьки берёзыньки»

(Пл., Вир 4155-18).

Зафиксированы сведения об «опахивании» могил «побираками» (нищими) за подаяние или угощение крашеными яйцами. ¹⁰²

На могиле расстилали полотенце, все присутствующие рассаживались вокруг. «Поставят чашку с кутьёй, кругом пираги. Вот и поминают. Подходят, [берут] по ложечке, пирожком закусывают» (Пл., Алексино 4143-04).

Поминальная трапеза включала кутью, обрядовые хлеба, овсяный кисель, крашеные яйца, пиво. ¹⁰³ По старинному рецепту кутью готовили из пареного гороха, заправляли медом. ¹⁰⁴ В настоящее время больше используется подслащенная рисовая каша с изюмом. В описаниях довольно четко различаются поминальная трапеза в старые времена и нововведения последнего времени, где кутья вовсе может отсутствовать. «Эта раньше поминали, а теперь люди брезгуют этим – делают канфеты» (Пл., Алексино 4143-04).

Поминали также лепешками, пирогами, ватрушками, «пышками», «челпанниками» – хлебцами удлиненной формы (Гд., Полна 4682-45), «поминальничками» – пирогами с ячневой крупой или (в более позднее время) с начинкой из риса и яиц. Поминальные хлеба пекли рано утром, сажая в печь попарно, а на кладбище обязательно брали нечетное количество пирожков – «на кладбище бяри непарно» (Гд., Полна 4682-45). «Пекли пираги, ватрушки – в асавном, с творогом, с ягадай, в зависимости от сезона» (Гд., Чернёво 4675-08).

Специально к Троице варили овсяный кисель, красили яйца: «В Троицу вот с веничных листьев красили, яички были жёлтые» (Пл., Почап 4143-03). Есть сведения о поминовении умерших пивом. «И вино, и пиво, и закуски. Кажный на своей магилке пaminaя. А потом придут домой. Дома тут опять гуляют да празднуют» (Пл., Почап 4141-01).

На могиле оставляли рюмку с вином (водкой); поливали вином, посыпали крупой, кутью и пироги мелко крошили; яйца клали по обе стороны от кре-



ста.¹⁰⁵ «Обязательно крошат яйцо, сыпят крупку для таво, штóбы птицы прилетали, штóбы навещали – склёвывали всё ésta. И обязательно окрапят со стóпачки магылку, но не со стороны лица, а со стороны ног. Крест всегда стаит тóлька в ногах, штóбы он [покойный] мог памалитца» (Гд., Чернёво 4675-08).

Очередность блюд в поминальной трапезе могла быть различной: пироги – «это пёрвае, што у них [на помине]» (Гд., Чернёво 4675-08); или начинали с кутьи – бросали на могилку три ложечки, а в конце, «на послéд», ели кисель.¹⁰⁶

Во многих деревнях Гдовского, Плюсского и Струго-Красненского районов Троица праздновалась как престольный праздник, «пивной праздник». В этот день проходили большие гулянья, ЯР-МАРКИ, собиравшие всю округу. «Вот ярманка. Значит, са всех старон, с дерявёнъ прихóдют в этую деревню. ésta па прázдникым. Вот в нашей деревне в Троицу праздник был всягда. Са всех старон прихóдют, и маладэжь идёт. В гармонь играют там, паю́т. И я сам пел тóжа – иду[т], пад гармонь паю́[т], падплясываю[т]. Вот как бýла вéсела, харашо!» (Стр., Могутово 3141-15).

На Троицу водили хороводы, КАЧАЛИСЬ НА КАЧЕЛЯХ. «За деревней лавушек¹⁰⁷ надéлана. Гулянье такó большое, качель всегда там – сталбы высóкии, качаютьца. Молодэжь, конéшна, больше туды нихтó не ходил» (Пл., Почап 4141-01).

Характерно, что общинное гулянье соединялось в целостный ритуальный комплекс с поминальными обычаями. «Берэзки все наста́ва[т] под окном. И в цёрков хóдя[т], на мóгилы хóдя[т] поминать, а потом гуляют. Тут и малодэжь, и бабы. И мужики тоже в Троицу гуляют. Кто танцу́я, кто поёт, кто качаётца, кто што!..» (Пл., Почап 4141-01). На троичкое гулянье приходили парни из соседних деревень, устраивались драки около кладбища, на площади у церкви, часовни.¹⁰⁸

В воскресенье после троичкой недели в нескольких деревнях, расположенных на побережье Чудского озера, справляли заговенье на Петров пост – «БАБЫ ЗАГОВЕНЫ».

Женщины собирали складчину и пировали на улице, «чтобы лён был хороший», говорили: «Будем лён вспрыскивать» (Гд., Раскопель 4659-42). «Как “Бабы Заговены” начинáлися, бабы в ésta Заговены гуляли. Плясали, песни пели, всякие харавóды завади́ли. Нам-та не прихадíлось, ésta наши мамы так гуляли. ésta у (й)их каравóды были» (Гд., Спицино 3299-23).

Зафиксирован обычай РЯЖЕНЬЯ женщин в заговенье.¹⁰⁹ Одна женщина «клёном» обвязывалась – «Лйственная Баба», другая рядилась «матросом»; они плясали, пели песни (Гд., Раскопель 4659-40). Из хороводного репертуара, исполняемого в заго-

венье, упоминаются: «Как у Кати-Катерины три дочери были», «А мы просо сеяли, сеяли». На складчинах пели «озорные» песни, плясали, притопывали ногами и в такт «причйкивали», «прикйкывали», сопровождая пляску ритмизованными возгласами – «кичка́ми».

В д. Сосно в заговенье после Троицы «ГУЛЯЛИ АКСЮТКУ». Женщины устраивали складчину на деньги вырученные от продажи собранных во время пасхального обхода дворов крашенных яиц. «Сабира́лись в Загавены мужики и бабы – вси на улицу – и гуляли. Сталы на улицу вы́нясим. Закуску кáжный сваю́ принясё[т], вино на стол – и выпиваем, и пляшем, и всяка камáндуим – как кто мóге[т]. Как кто хитрее зделает[т]» (Гд., Сосно 3298-79).

ОБРЯДЫ, СВЯЗАННЫЕ С ЛЕТНИМИ ПОЛЕВЫМИ РАБОТАМИ: ТОЛОКИ, СЕНОКОС

В весенне-летний период народного календаря важное место принадлежало формам совместного общинного труда и коллективной взаимопомощи, которые назывались «ПОСÓБЬЯ», «ТÓЛОКИ», «ПÓМОЧИ».¹¹⁰ Они распространялись на различные виды полевых работ – вырубку леса и расчистку под пашню, посадку овощей, прополку гряд, вывоз навоза на паровые поля, уборку урожая льна и огородных культур, окончание жатвы. Коллективный характер имели работы по обработке собранного урожая (обмолачивание зерна), особенно льна – его мяли, трепали, чесали «толокой». В других случаях толоки представляли собой помощь вдовам, сиротам, бездетным старикам. Например, девушки мыли им избы к праздникам, тем самым «расплачиваясь» за откуп избы для гуляний в зимнее время. Существовали и формы найма подёнщиков, практиковавшиеся богатыми крестьянами.¹¹¹

Работников толоки непременно УГОЩАЛИ различными кашами, щами, блинами, киселем.¹¹² Про обязательность трапезы на помочах так и говорили: «Пасóбья за блины» (Пл., Марыинско 4149-02). Когда дожинали толокой, хозяйка угощала жниц медом, а для угощения помощников на строительстве забивали барана (Пл., Усконицы 4153-06). Количество трапез регламентировалось степенью трудоемкости осуществляемой работы. В одних случаях кормили только обедом или ужином, в других, требующих значительных физических усилий, – четыре раза: завтраком, обедом, «паужной» и ужином.

Чтобы выросла крупная капуста и брюква, на ужине после рубки капусты участники помочей высывались в окно и кричали: «Кочáшки – по чáшки, брюква – с гóлову!» (Пл., Староверский Луг 4164-15).



В традициях северных районов Псковской области наиболее полно представлены «**НАВОЗНЫЕ ТОЛОКИ**» – «навоз возили пасобьем». Этот ритуально-трудовой комплекс распространен повсеместно и сведения о нем многочисленны. Вывоз поезда на паровые поля представлял собой важнейший этап подготовки полей к новому аграрному циклу и проходил в период **от Троицы до Петрова дня**.

В толоках принимало участие несколько семей, часто – живущих по соседству. Распределение трудовых обязанностей на толоке было четко фиксированным: мужчины – «капцы» – «нагребали», «скапывали» навоз на дворе и грузили в повозки, подростки (их называли «вóзщики» или «повóзники») на лошадях вывозили навоз на поля, а женщины раскидывали, «разбивали» навоз по полю.

Активное участие в толоках принимала молодежь – парни и девушки, молодожены. Масштабность толоки определялась числом мужчин для накапывания навоза (наиболее трудоемкой и физически сложной части работы) и количеством лошадей для вывоза навоза – их могло быть от трех до десяти.¹¹³

Отправляясь на обед, повозники ехали наперегонки – устраивали «гóнки» на лошадях. Отстающих в этих своеобразных соревнованиях дразнили: последнего называли «кила», «заведиха», «поскрёбка», предпоследнего – «подкилок». В шутку кричали приехавшему последним: «*Коня лечи!*» – чтобы он лучше кормил лошадь. Того, кто «на килу останется», обливали водой или устраивали «лобáзы» – шуточное наказание: его переворачивали вверх ногами и обливали водой.

Парни обливали девушек водой, кидали их в пруд или речку. Специально обливали молодоженов, в особенности молодых.¹¹⁴

Важным этапом сельскохозяйственных работ летнего периода был **СЕНОКОС**. Покосы делили между собой при помощи жеребьевки. Начинали косить **после Иванова или Петрова дня**. По имеющимся сведениям, до Петрова дня косили огороды, а после него – переходили на луга.¹¹⁵

На покосе проводили целый день, «с солнца до солнца», даже обедали в поле. Носить обед «в луга» полагалось молодым. Во время обеденного перерыва возвращались в деревню только молодые женщины, имеющие маленьких детей. Однако даже грудного ребенка могли брать с собой в поле: колыбель ставили на специальные приспособления – «россошки».¹¹⁶

На сенокосе так же, как и на навозных толоках, существовало строгое распределение трудовых обязанностей. «Женщины, постарше которые, аны сгребали в кóпны сено. Мы на лошадях кóпны возили, веши делали и на эти веши складывали кóпны сена. [Веши] – это сломанные большие ветки с лист-

вой, огромные ветки срубались. И делали крест-накрест их, штóбы подвязать вожжи к капнэ и капнэ перетащить к стогу» (Гд., Чернёво 4675-01).

Во время перерыва и на обеде, «когда вот (сколько там?) два стога сметаем, шли к речке ополоснётся» (Гд., Чернёво 4675-09). Парни «баловались, озоровали» – обливали девушек, бросали их в речку. «Если парни есть, значит обязательно девчонкам предстоит купание. Прóста неожиданна вазмёт и кинут» (Гд., Чернёво 4675-01). Так же поступали с молодой, первый раз пришедшей на сенокос.

Во время работы на толоке, сенокосе и по пути домой девушки и женщины пели «долгие» песни, плясовые песни «с кичкám», припевки под балалайку.

К празднику Казанской иконы Божьей Матери стремились закончить сенокос. В связи с этим праздником записан сюжет былички о том, как, нарушив запрет, люди работали в праздник, и все сено унесло ветром.¹¹⁷

ЛЕТНИЕ КАЛЕНДАРНЫЕ ПРАЗДНИКИ И ОБРЯДЫ

Иванов день назывался в народе **Иван**, «**Цветной Иван**», «**Венишный Иван**» (единично – Пл., Заозерье 4147-06). Рассказы о традиционных народных гуляниях в ночь накануне Иванова дня, поверья, связанные с этим праздником, различные магические действия зафиксированы повсеместно на территории северных районов Псковской области.

Широко распространены поверья о **РУСАЛКАХ**, о разгуле **КОЛДОВСКОЙ СИЛЫ** в иванскую ночь, отраженные в сюжетах быличек: баба в длинной рубахе на клюке (или метле, кочерге) прожинает рожь, собирая спор; колдунья (или одно из воплощений колдовской силы – змея) отнимает молоко у коров.¹¹⁸

Эти представления отразились в обрядовой практике Иванова дня. Оберегая домашних животных от колдунов, около хлева клали камень, «иванскую» траву, над дверью вешали «колючего деда», «колкушу» (репей). Так же как и на Егорьев день, коровьи рога «замыкали замком» от «сглаза» и «зверья».¹¹⁹

Повсеместно распространена информация о кострах **в ночь на Ивана** – «**ОГНИ ЖГУТ**»: «...вечером, уж стемнеет и кастрý жгу[т]» (Гд., Великуша 4674-04). Судя по сведениям из Плюсского района, костры жгли в период **от Иванова до Петрова дня**. Единично зафиксированы такие наименования иванских костров, как «купáло» (Гд., Чудская Рудница 3118-21) и «колужье» (Пл., Запесенье 4161-07).



Костры жгли на горах, на берегах рек, озер, за деревней, на лугах, озимом поле, в специально отведенных местах молодежных гуляний. Жгли «лагушки», «баклаги» – смоляные ведра и бочки, укрепленные на жердях; колеса, старые веники, соломенные чучела. Ребятишки бегали с зажженными «мазилками» (факелами).¹²⁰ «На Ивана кастры жгли – где-нибудь за деревней. Это как обычай был, што на Ивана кастёр жгли. Какую-нибудь смоляную бочку. И молодёжь собиралась, гуляла» (Гд., Великуша 4674-04). «Хто чевó принесёт тако́ва, што́бы горело, был бы огонь ясный» (Гд., Тупицино 4666-01).

У костров разворачивалось большое ГУЛЯНЬЕ, которое длилось всю ночь до рассвета – «до белого дня». На гулянье собирались жители из окрестных деревень, пели песни, «в круги ходили», играли в горелки, плясали. Около костра проходила совместная трапеза – ели картошку, огурцы, пили водку.

Через костер прыгали, а в конце гулянья огонь растаскивали.¹²¹ «Аго́нь гняти́ли [жгли], дров наси́ли. Разгнѣтим – скака́им, бега́им. Налóмим па́ла-чѣк, накладѣм – и патóлше, и патóньше, яни́ и горят. Бега́им вокрут агня́! <...> И че́рез [него] ребя́тишки прыгаю[т]. Ребя́тишки идут и мы иде́м. Всѣ такой рост – по двенадцать, по тринадцать [лет] хади́ли» (Гд., Лобановщина 4684-29).

В иванскую ночь девушки СОБИРАЛИ ЦЕЛЕБНЫЕ ТРАВЫ, цветы, траву «иван-да-марья».

Широко бытуют поверья о цветущем папоротнике: если увидеть его цветок в ночь на Ивана, то сбудется любое желание.

В иванскую ночь (иногда также и в петровскую) девушки ГАДАЛИ. В основном, загадывали на замужество, на жизнь или смерть, на желание – сбудется или нет.

– Загадывали на сон: двенадцать «иванских цветков», иногда вместе с папоротником, клали под подушку (так же поступали с расческой, сковородником) – что приснится.

– Загадывали на траву «богáтку» («божа́нку», «бога́тик», «бога́чку»). Закладывали нераспустившиеся цветы под «ма́тицу» (центральную балку дома) и примечали: если они распустятся – к хорошей жизни, если же нет – к плохой, «к смерти»; чей цветок быстрее завянет, тот первый умрет.

– Гадали на суженого-ряженого: двенадцать цветков ставили в рюмку в «бóльший» угол (к иконам) и приговаривали: «Суженый мой, ряженный, приди мой букетик поддержать!».¹²²

– Гадали с венками, свитыми из пяти любых цветов – «васильки, и ромашки, и па́партник обяза́тельно» (Гд., Чернёво 4675-10). Кидали венки в ручей и смотрели: если веночек зацепился за кустик – девушке не выйти в этом году замуж, «задержишься на целый год»; если венки поплыли по реке – зна-

чит, что «кто-та вабще́ атсю́да уплывѣт, выйде́т куда-то на да́льную старóнку заму́ж» (Гд., Чернёво 4675-10). В других случаях смотрели: поплывут венки вместе или врозь (Пл., Гривцево 4172-09).

В нескольких деревнях Гдовского района описаны интересные девичьи гадания в поле. После захода солнца девушки шли в ржаное или льняное поле, несли с собой украденную рассаду капусты и там сажали: если приживется, то девушка выйдет замуж. Или ложились навзничь и, закинув руки за голову, заплетали косу – «делали плётóчки», «кóсы» от корешков растений растущей ржи, льна, травы: «...са льна, лён-та дли́ннай, вот и плету́т дяв-чóнки». «Прячу́т плѣта́чку. Надо што-то загадать, што в карты гадают: “Што мне буде[т]?”» (Гд., Лобановщина 4684-29). Гадали как старшие девушки, так и девочки-подростки. Девушки на выданье чаще загадывали на замужество, а младшие – сбудется или нет желание. Утром или вечером следующего дня (после захода солнца), либо через три дня шли смотреть: если коса расплетется, то девушка выйдет в этом году замуж, желание сбудется. «Утром придут – у кагó коса расплетёная? (И)на если расплетёна – [девушка] заму́ж вы́идя» (Гд., Великуша 4674-04).¹²³

В Иванов день ХОДИЛИ В БАНЮ и первый раз парились свежими берёзовыми вениками. В «иванский веник», обладавший магической силой, добавляли цветы травы «иван-да-марья», листья папоротника или делали его из двенадцати трав, собранных в ночь на Ивана. Таким веником парились для того, «чтобы здоровье было». С первым новым веником девушки гадали на замужество: выходя из бани, кидали его за спину – куда комлем упадет, туда и замуж выйдешь.¹²⁴

По одним сведениям, перед Ивановым днем заготавливали новые БЕРЕЗОВЫЕ ВЕНИКИ, поскольку считалось, что после Иванова дня «лист состарится», по другим – только после праздника начинали заготовку веников на новый сезон (Пл., Замошье 4137-04; Заозерье 4147-06).

По традиционным народным представлениям, **Петров день** – это «пуп лета», «самая жара», день, в который «меняется солнце», поворачиваясь «к зиме» (Гд., Крутое 4653-27). С этим днем связана примета: «Петру и Па́вле дня убавлю, а ночи прибавлю» (Пл., Замошье 4137-04).

В этот день женщины и девушки собирались на ГУЛЯНЬЕ – шли на высокие места и пели «до́лгие» и «гулевы́е» песни, «ходили в кружки».¹²⁵

В Плюсском и Гдовском районах в **петровскую ночь ЖГЛИ КОСТРЫ**, которые, как отмечалось, были «меньше», «беднее», чем иванские (Пл., Плюсса 4135-10). У костра устраивали СКЛАДЧИНУ, жарили яичницу.¹²⁶ «Вот мы, маладе́жь, ве́черам сабира́лись. Брали агро́мную, самую ба́льшую ска-



вародку и (вот ско́лька нас есть человек) мы несли из дома яйца. Хотя бы по́ два – там самое малое, по́ два яйчка, и мы тащим эти яйца. И каждый сваё яйцо бил об край, выливалось в эту скавародку – такая мешанина была. Вот пасо́лим, и прямо на костре жарили яйшницу и ели. Называлось – “складчи́на”. И в эту складчи́ну мы несли, кто што может. Несли из дома и хлеб, и там што-то ещё, и мясо, и шпик резаный (капчѣный или какой – неважно), всё несли. Так, што́бы нам повеселитьца, што́бы нам паигра́ть у кастро́в» (Гд., Чернёво 4675-10).

В другом варианте обряда парни **ОБХОДИЛИ ДЕРЕВНЮ**, прося в каждом доме по яйцу, а потом собирались за деревней у реки на гулянье, жгли костер и жарили яичницу; у костра пели, плясали, дрались (Пл., Посолодино 4146-07).

На Петров день **ОДАРИВАЛИ ПАСТУХА**: приносили ему масло и творог. Считалось, что «до Петрова дня пасѣт комар и муха, а с Петрова дня – глаз и ухо» (Пл., Погорелово 4173-02).

В Гдовском районе в Петров день по завету посещали святые ключи, колодцы. С этим праздником связаны обряды **ОСВЯЩЕНИЯ ВОДЫ** и купания на Чудском озере, ритуальные обливания водой.

Последнее купание на Чудском озере проходило в «**Авдокею**» (4 августа по ст. ст.). После **Ильина дня** запрещалось купаться. Считалось, что Илья «бросает камень в воду», и вода в реках и озерах становится холодной.¹²⁷

Спасов день (Преображение Господне) – «яблочный праздник», в церкви освящали яблоки (Стр., Кириково 3130-28). К этому дню убирали озимые и готовились к новому севу – в часовне освящали пучок ржи (Пл., Нежадово 4173-08).

Успение Богородицы приходилось на ответственный период полевых работ. Про Успение говорили: «Напечѣшь пироги и в поле беги». Считалось, что «если праздник поспраждуешь, Господь больше даст» (Пл., Замошье 4137-06).

«**Фрол**» назывался также «лошадиный праздник» или «лошадиный Флáрий». В этот день пекли пироги с овсом для лошадей. Священник обходил деревенские дома, служил в избах и на дворах (Стр., Бельско 3131-57).

ОБРЯДЫ, СВЯЗАННЫЕ С ЗАВЕРШЕНИЕМ ЦИКЛА ЛЕТНИХ ПОЛЕВЫХ РАБОТ¹²⁸

Период уборочной страды являлся кульминационным моментом календарно-земледельческой обрядности, закономерным завершением аграрного цикла, связанным с обеспечением урожая. Ведущее значение имела уборка зерновых культур и в особенности ржи, почитаемой как основной хлебный злак.

Обряды начала и окончания жатвы были направлены на сохранение и приумножение жизненной силы земли и злаков, сосредоточенной в «спóре», – «штоб и на новый год уради́лась бы рожь харóшая», «спор был бы хлебу», «штоб спари́лася зерно, штоб хвати́ла бы на́ год хлеба сваево́». Если хлеб «спóркий», «съешь кусочек – ты и сытый». Особой жизненной силой – «спóркостью» – обладали зерна первой сжатой пястки ржи, последние колосья и сноп, сжатый последним. Они выполняли ведущую роль в жатвенных обрядах. В Гдовском районе зерна нового урожая использовались в приготовлении «пожиночной» каши, которую ели на пожинках, «штоб уража́й был весь год сыт-ный».¹²⁹

Повсеместное название **НАЧАЛА ЖАТВЫ** – «заж́ин», «заж́инки». Обычно начинали жать около **Ильина дня**. Ритуальные действия и фольклорные тексты, открывающие жатву, были направлены на сохранение «спóра» и одновременно выполняли апотропеическую функцию, оберегая человека от вредоносных сил. В редких записях встречается информация о том, что «зажину» посвящался отдельный день – канун жатвы.

По одному свидетельству из Гдовского района, уборочную страду открывали коллективно и отмечали это событие вином: «Начинали мы зажинать, начнѣм жать, пажнѣм, какú-нибудь пастáрши старушку: “Ну-ка, за вином!” Вина принесѣм! Выпьѣм! И на другой день с Бóжьей по́машью и жнѣм» (Гд., Зигоска 3308-16). Более характерным для местных традиций представляется обычай тайного, «тихо-го» начала жатвы. Зажинала та женщина, у которой была «легкая рука».

Накануне жатвы вечером хозяйка срезала первые три пястки (или три колоска) и складывала их на полосе крест-накрест. В этом случае колдунья, даже если она в иванскую ночь пережала поле, не может «с нашей паласы́ ничиво́ взять» – «крест сде́лана». Или, по другому объяснению, «што́бы калдúнья мно́га бы ни укра́ла» (Гд., Чернёво 3301-07, 08). В первый день жатвы не полагалось жать много – нажинали только три снопа (Пл., Большие Лъзи 4165-16). С целью оберега от порчи и колдовства – каждый раз, уходя с поля, оставляли на недожатой полосе сложенные крестом три соломинки или две пясточки. «Што́бы хто-та спи́ну не пережи́нал и што́бы ни крали хлеб <...> на́да взять две пясточки и положишь вот так – крестом, што́бы бы́ла на земли́ крест» (Гд., Полна 4670-18).

Перед выходом в поле женщины заходили к знающей старухе с тем, чтобы получить благословение на жатву. «То́льки к ей приде́шь, она пагляди́ на тебя, и всё. Гав[а]ри́: “Иди, иди с Бóгам, иди!” Вот тебе! А што знала?.. » (Гд., Горка 3127-08). Благословлялись и на ниве, перед тем как срезать пер-



вую пястку. Обращение к Божественным силам за помощью и поддержкой могло выражаться православным крестным знаменем, поклоном и *молитвенными приговорами*:

«Блаґаславі, Ѓоспади,
И памаґі, Ѓоспади,
И дай, Ѓоспади, майм рўчїнькам спор
И добрая здоровья»

(Гд., Новая Зубовщина 3118-03).

Для того, чтобы перенять жизненную силу («спóркость»), жницы садились на первый сноп (или на последний, на два или три снопа, сложенные крест-накрест) и съедали яйцо (два яйца и кусочек хлеба).¹³⁰

В большинстве случаев первую пястку или первый сноп – «пажїн», «заїн», «наїннїй снопик» – несли домой, где клали за икону либо «подтїскивали», «затóркивали» под крышу, под дверь, забрасывали на потолок, ставили к печи.¹³¹ «...К пéчи, я видела, в аднїх стаяла éтыя – такой нїбольшой снóпик. А што там éтаю приçитывають, éта и ня знаю. Гаваря – спор éтая штóба был, так приçитывали да вот домой принасіли. Раньши вить всё на́да с поля кармїтьса, с паласы» (Гд., Прибуж 3294-06).

Для того чтобы у женщин не болела спина в процессе жатвы, первой сжатой пясткой или соломинкой опоясывались (закладывали под пояс, под передник), клали ее за иконы, под крышу, привязывали к столбу, сопровождая действие краткими формулами-уподоблениями, построенными по принципу – «как..., так и...»:

«Как нива ни байтца жїна,
Так спїна не бойся рэза»

(Гд., Усадище 3295-58).

По одному из свидетельств, *заговор* от боли в спине произносился в тот момент, когда жница приходила домой в первый день жатвы. «Когда наçинаéшь жать, три раза çїрнешь сéрпом – три пястаçки, совьéшь эту пястку со ржи, и принесёшь [во двор], и привяжешь к столбу, и скаже[шь]:

Как у éтава столба нигде ни боли,
Так и у рабы Бóжьей Клавдїи сьпина ни болела»

(Стр., Зарябинка 3126-31).

Первая пястка хранилась, пока шла жатва (также для того, «чтобы спина не болела»), затем ее бросали в печь или скармливали скотине (Гд., Подолешье 3141-36).

Первый сноп ржи приносили в дом и ставили под иконы; затем его в числе первых несли сушить – «на пёрву рїгу сажáли». Когда обмолачивали снопы с первой рїги и веяли зерно, то более крупное отбирали на семена, а в конце августа засеивали – «азїмавая рожь» (Гд., Подоспа 4663-31).

ПЕРИОД ЖАТВЫ продолжался до двух месяцев. Первой жали рожь (**от Ильина дня до Спасова дня**), потом – зерновые культуры весеннего посева,

последними убирали овес и лен. Женщины работали в поле весь день – с раннего утра до позднего вечера – «пока солнце за лес не сядет» (Пл., Грязково 4166-08), с полуденным перерывом. Представлениями о сакральности вечернего времени обусловлены обычаи не работать на ниве после захода солнца.

С процессом жатвы связаны **ПРИМЕТЫ**. Например, когда жнут, «в избу с серпом не ходи, а то дождь будет», поэтому серпы оставляли в «кілосах» (Гд., Низовицы 3135-37).

Особо значимым для жниц было совместное поступательное продвижение вперед в ходе жатвы, отсюда – хуление, порицание отстающих («на козе осталась»), связанное со своеобразным мифологическим осмыслением процесса уборки хлебных злаков. Образ «козы» выступает как олицетворение нивы, ее голос имитируется в виде *сигнала*. Стремясь закончить работу к вечеру, жницы дразнили отстающих, кричали: «Падтяга́й! Падтяга́й казу́-та сваю́! Тяни! Тяни казу́-та сваю́!» (Гд., Партизанская 3127-42).

На вечерней заре женщины (вдовы) *голосили* в поле – «лелёкали», обращаясь к вестникам мира «родителей» – кукушке, птицам, солнцу. Наряду с *причитаниями*, на ниве и по дороге с поля домой исполнялись песни различных жанров: *припевки «на долгий голос» («короткие песни»)*, *протяжные лирические («далявые») песни*. Среди них: «Рано-рано наше подворье зарастает», «И отошли-прошли весёлые наши деньки», «Ты воспой весной, живарóбушек», а также – *лирические песни* позднего историко-стилевого пласта и *романсы*.

ПОЖИНАЛЬНОМУ ОБРЯДУ (так же, как и жажину) мог отводиться специальный день, в который других работ не начинали. Термин «пожїнки» в некоторых деревнях закреплен за праздничным гуляньем **по окончании жатвы**. Совместная трапеза (особенно во время колхозной работы) имела форму всеобщего деревенского праздника. В общем празднично-увеселительное действо включались архаичные формы обрядности: ряженье, ритуальные бесчинства, шествия с *пением песен, круговые пляски и хороводы*.

На территории северных районов Псковской области сохранилось представление о том, что во время жатвы в остающихся на ниве колосьях скрывалась «Баба» («Баба Горбатая», «Пожиналка», «Баба Яга»), которую «гнали», постепенно сжиная полосы, и в конце концов «резали Бабу» или выгоняли ее в лес. Этот мифологический образ относится к «хозяевам», духам растений («Баба» живет в ржаной ниве, у «Бабы» – красный платок, «Бабу» выгоняли в процессе жатвы в лес или на несжатую полосу). В некоторых случаях отмечался вредоносный характер «Бабы Яги» и «Бабы в красном платке», указывающий на их родство с нечистой силой,



колдовским миром (они, по местным поверьям, пережинали рожь, отбирая спор).¹³²

Материалы по жатвенной обрядности из центральной и южной частей Гдовского района свидетельствуют о распространении на этой территории уникального, насыщенного значимыми деталями, целостного фольклорно-этнографического комплекса, имеющего ритуально-символическое наименование – «БАБУ РЕЗАТЬ». На периферии традиции – Плюсский, Струго-Красненский районы, а также Добручинская, Вейнская и бывшая Гвозденская волости Гдовского района – зафиксированы лаконичные фольклорные тексты-формулы, непосредственно включенные в трудовой процесс окончания жатвы и придающие совершающемуся действию мифологическое значение и обрядовый статус. Особое место здесь принадлежало *выкрикам* императивно-магического характера. «Канѣають жать и тагда и криѣат: “У-у! У-у!” – вот так, ани – атгуда, мы – атсуда, и криѣим – укаимсе. [Выкрикивает:] “Вганяйти Бабу! Заганяйти Бабу! Всѣ! Зарезали! Зарезали!” – эта конѣили жать» (Гд., Добручи 4684-60). «Топерь криѣишь гу-у-улка-гулка: “Ба-аба Горбата! Иди к сусѣду!”». Штобы спина-та не болела. Што – убяжала б эта Баба-та на другую полосу» (Стр., Добривы 3148-11).

Выкрики в сочетании с трудовыми действиями (срезание последних колосьев) способствовали символическому изгнанию «Бабы» – стихийной природной силы. Одновременно происходило оповещение об окончании жатвы, а также избавление жницы от боли в спине («Горбатая Баба» – подобие согбенной жницы, вместе с «Бабой» изгонялась «горбатость» и снималась боль в пояснице). В некоторых случаях после выкриков следовали заклинательные обращения к ниве. «Как жнѣшь и дожинаишь послѣнний сноп, всѣ, свяжишь ево и лягишь на ево. Вот три раз так кричишь гу-у-улка – гулка! Вот так:

Нива, Нива!
Отдай мою силу!
Я пахала, я боронила, свою силушку ронила!»
(Стр., Добривы 3148-11).

По материалам из Гдовского района можно представить наиболее полный состав компонентов обряда в их последовании:

– Оповещение, договор: «Где будем Бабу резать? На чѣм поле будем Бабу резать?»; «Сѣдни будем Бабу зарезать»; «Севодни – Баба! Зарѣжим Бабу!» (Гд., Горка 3127-08; Зигоска 3308-17; Усадише 3295-57).

– Приготовления – женщины брали с собой на поле хлеб, пожиночную кашу «густушу» (Гд., Полна 3149-15), тряпочки, ленты.

– Завершение жатвы – заканчивали жать полосу или поле (при коллективной жатве); сжинали по-

следний сноп – «последки»; оставляли на корню пясть колосьев.

– Сбор участников (в отдельных случаях) – зывали других жниц на одну полосу, кричали: «Бабу резать! Давайти Бабу резать! Бабу резать!» (Гд., Горско-Рогово 3119-38). Все собирались на углу полосы (у дороги).

– Старшая (хозяйка) заплетала косой оставшуюся прядь колосьев на корню – «плела косу» – «плетѣнку». Вплетала тряпочку (в основном – красную, новую) – завязывала косу – «Бабу завязывали».

– Женщина срезала последние колосья (макушку), складывала их в сноп; жницы кричали друг другу: «Бабу зарезали! Бабу зарезали!»; «Отрезали Бабы голову!» (Гд., Горка 3127-08; Строгино 3298-87).

– Украшали косу – завязывали ленту бантиком (каждый приносил и завязывал свои ленты – Гд., Залахтовы 3134-45) – вставляли в косу цветы: васильки, ромашки и др. (в основном – в деревнях по берегу Чудского озера) – делали «как венки» (Гд., Новинка 3297-63). В трех описаниях обряда указывалось на то, что, завязывая косу тряпочкой, делали подобие головки – «куклу», «кукалку завяжут», «головку сделают», «маковку завяжешь» (Гд., Залахтовы 3134-45; Кятицы 4659-12; Партизанская 3127-42).

– Пригибали косу к земле – «дугой». Имеется несколько указаний на то, что косу специально приклоняли – «в землю вторним», «вперши концом в землю – такой дугой» (Гд., Блянск 3119-27). При этом рассказчицы отмечали, что тонкая и длинная коса из ржаной соломы обычно сама приклонялась к земле. В одном варианте – косу сгибали и привязывали вершину к корням (Гд., Гвоздно, видеозапись).

– Место под косой выпалывали, очищали, утаптывали – «местечка сделаю[т]» (4 упоминания).

– *Голосили* (одно упоминание): «Галасили, што Бабу зарезали, так нада поголосить по покойнику» (Гд., Горка 3127-08).

– *Плясали* вокруг «косы» одна или несколько жниц – «топчутся» (мелкий приставной шаг), «скачут»; двигались по кругу против солнца – махали платками (Гд., Горка 3127-21), серпами (Гд., Старое Загорье 3119-52). В одном из описаний пляшущая жница держала в подоле хлеб и огурец, которые потом складывала к косе (Гд., Гаглово 3295-12).

Во время пляски пели трижды: «Баба ты, Баба, выйди за нашего Деда замуж...». Кроме того, пели *плясовые*, «озорные», «страмные» песни, «подкйкивали», чудили, заголялись, смеялись и сквернословили. «А пляшу[т]? Кто как хоѣ[т]? Кто ногам вот так выкидывая, хто в присядку, хто бѣгая... Там рукам – всяка разна! Хто как хитрей знаѣя. А смѣха тут сколько! А руками-та, руками! Да рукам-та, Госпа-



ди, машешь скóлька хошь! Рука́м тоже волю давали. Большу́-у-ю волю давали! Кто как! То одна адну́ спохва́тя, пакру́тятца» (Гд., Островцы 3120-23). Такого рода поведение называлось «дикуя́ситься», «падикуя́ситься», «пашаладе́ть», «поблаже́ть». «Это ны¹³³ называли – падикуя́ситься на́да, хто как мо́гя» (Гд., Островцы 3120-23). «И винца и по́пью[т], и да чу́дили так, и не то́ што – так стану[т] и заго́лятца: и в ково́ лучши? Загали́ся дак пакажи́ сваю́ всем – ба́бам э́тым. Росте́шутца, так и всё делаю[т], всю поха́бшину. Дак тьи́ бабы были́ вясёлыи, до тово́ дасмяю́тца, што да дома ни даи́ти!» (Гд., Подолешье 3141-36).

На поле устраивали обрядовую трапезу:

– Приготовление: брали еду и садились на снопы вокруг косы или рядом с косой (садились на два снопа, сложенные крест-накрест (Гд., Полна 3149-15, 16); пекли яичницу «швыру́ху» и ставили в центр круга (Гд., Подолешье 3142-30); варили кашу из ржаной муки – «густу́шу».

– Клади кусочки пищи к косе: хлеб и мед (Гд., Низовицы 3135-21); хлеб с маслом; хлеб с солью; по ложке «густу́ши» (Гд., Полна 3149-16); яйцо; огурец, морковь, яблоки. Поливали косу вином (Гд., Чудская Рудница 3118-50). Еду клали чаще всего в середину косы (к корням), либо вокруг косы, к макушке пригнутой косы (Гд., Блянск 3119-27) – «Бабу накормят». В единичных записях: кусочек хлеба, овощи, яичницу зарывали в землю к корням косы (Гд., Подоспа 4663-29); вокруг косы втыкали в землю палочки и на каждую насаживали по яблоку (Гд., Крутое 4653-08). Приговаривали: «Дай, Бог, нам так жить, как сиводни живём...» (Гд., Залахтовье 3134-45).

– Жницы ели сами (хлеб, огурец), при коллективной работе – готовили кашу «густу́шу», яичницу, приносили пирог, мед, выпивали по стопочке – «поминали Бабу» (Гд., Горка 3127-08).

Обрядовый комплекс «Бабу резать» мог включать также следующие компоненты:

– Приговоры на возврат силы (сидя или лежа на последнем снопе). «Пато́м сади́лисе ны снапо́чки, та́ко пригавари́вали:

Где бы́ла,
Где пабыва́ла,
Где пасса́ла,
Где паср...,
Где палежа́ла,
Где пастая́ла,
Баба ты, Баба,
Биряги́ силу маю́!
И дай Бог здоро́вье!
Сноп-Сноп!»

Вот та́ки падагаво́рки падагавари́ваешь, што́бы э́та Бог до́бра счастье́ дал» (Гд., Островцы 3150-20). В момент произнесения приговора водили кончиком серпа по земле.¹³⁴

– Гадания. Вставали – смотрели под последние снопы: много ли букашек, т. е. голодным или урожайным будет следующий год (Гд., Залахтовье 3134-45); куда побежали букашки – в ту сторону замуж (Гд., Островцы 3120-23). Молодухи гадали: кто у них родится – мальчик или девочка (Пл., Лышницы 4181-20; Стр., Река 3147-34). Сидя на последнем снопе, бросали через голову серп, загадывали – «буду жить или умру» или на замужество. Ставили снопы в «кíласы».

– Благословение. Кланялись, «просили благословения»: «Ну, с Богом, Господи, благослави́... Памаги́, Го́спади, Бо́жья матушка» (Гд., Ветеря-3, 3149-30). После этого шли домой. Коса («Баба») оставалась в поле, пока не запашут.

– Шествие по дороге домой. При коллективном окончании жатвы шли с поля с песнями, пляской, обрядовыми бесчинствами, «хва́стали», что «Заре́зали Бабу». В деревне говорят: «О! Бабы иду[т], песни паю́[т] – наве́рна, Бабу заре́зали!» (Гд., Сельце-Горка 3134-50). В это время пели «весёлые песни», «припля́хывали», «кича́ли», «быва́лашные песни» пели, «старинные», подыгрывали «под язык», пели «срамные» («похабные») частушки, хороводные песни (например, «Из-за леса, из-за гор подымалась туча-гром»), протяжные лирические песни (например, «Во поле, во полюшке понапал туман»).¹³⁵ По всем деревням разносилась весть об окончании жатвы.

– На следующий день крестьяне, выходя в поле, примечали – чьи полосы сжаты: «Ой! Баба, Баба заре́зана! Баба заре́зана!» (Гд., Усадище 3295-28). Дальнейшая «судьба» Бабы-Косы описывалась в бытовом плане: солону коровы съедят; вороны унесут; запашут во время пахоты; хлеб, оставленный для Бабы, птицы склюют, собаки съедят.

Исполнение магического заклинания «Баба ты, Баба, выйди за нашего Деда...» и пляска вокруг косы – узловый момент в развитии обрядового действия. Заклинание скандировалось трижды, во многих случаях – коллективно. Жесткий пульсирующий ритм пляски имеет прямую связь с ритмом скандирования. Хореографические элементы пляски обнаруживают архаическую природу.

На периферии северно-псковских традиций зафиксированы другие варианты завершения жатвы. «КОЛО́СЬЯ ЗДЫМА́ЛИ»: женщины становились в круг, брали снопы, поднимали их вверх с приговорами: «Уродися та́кой же урожа́й, как те́перь был хоро́ший!» – или: «С оглоблю́ выши́ны!»; «Зерно, наливайся!» (Гд., Заборовье 4673-41). В других случаях последние колоски разбрасывали по полю с приговором: «Господи! Уроди, Господи, на будущий год, чтобы́ рожь была́ стеной!» (Пл., Лямцево 4152-15).

По единичному свидетельству из Плюсского района, по дороге с жатвы домой ломали ветки.



Зайдя в дом, дети махали ветками, а мать приговаривала:

«Мы пажáлися, пастрада́лися.
В чисту горенку все сабра́лися,
Ухадите, мухи, вон!»

(Пл., Нежадово 4173-24).

Особыми обрядовыми действиями отмечены также НАЧАЛО И ОКОНЧАНИЕ УБОРКИ ЯРОВЫХ. Когда начинали жать овес, приговаривали трижды на первые три пястки:

«Батюшка Овёс!
Ты лёта литова́л,
Ни́чем ни гарева́л.
Мне жать-пыжинáть,
Ни́чем ни гарева́ть,
В ру́чкых – спор,
В ногах – простор»

(Пл., Заплюсье 4155-03).

Когда дергали лен, женщины *причитали в поле*. Последний сноп льна «на галавы́ нясу́т»: «Это кода́ уже конча́ют мять, всё уже самну́т, [мать] пасле́дний сноп нясе́т, тада́ паёт. Выходит оттудо́ва и паёт» (Гд., Залесье 4662-27). Закончив уборку льна, собирали стол, угощались.

В некоторых деревнях Гдовского района при уборке льна и других зерновых культур (ячменя, пшеницы) также совершался обряд «Бабу резать». На «ПОКОПКАХ» (уборке картофеля) – «Бабу зарывали» – жарили яичницу, варили кашу.¹³⁶

ПОСЛЕДНИЙ ПОЖИНАЛЬНЫЙ СНОП делали из овса. Его складывали пястками крест-накрест – вершины к корням и наоборот; несли в дом, ставили в красном углу, к печи или хранили на чердаке; его зерно использовали при посеве или на Покров раздавали скотине (Гд., Журавлев Конец 4685-04; Стр., Зарябинка 3126-31).

К Спасову дню (Преображение Господне), как правило, заканчивалась уборка озимых и после этого праздника начинался новый ПОСЕВ РЖИ на паровых полях (на «паренине»).¹³⁷ «Рожь с́читаетца – азимой́ хлеб. Евó в конце августа сеяли мы. Позна сев – э́та пло́ха. На́да, што́бы рожь уже зелень дала, с осени прижилась. Ваще́-та, с́читают, в канце́ августа – Успенье Пресвятой Богородицы, в нача́ли сентя́бря – рожь на́да сеить абиза́тельна-абиза́тельна. Э́та пар с́читался, паравые́ паля́» (Стр., Могутово 3141-10).

Накануне сева ржи оставляли на поле кусочки хлеба и маленькую стопку водки. Сеяли только мужчины (Гд., Малое Чернёво 3294-27; Пл., Заплюсье 4177-02). Считалось, что перед севом нельзя ругаться. По воспоминаниям Васильевой Марии Егоровны (1905 г. р.) из д. Усадище Гдовского района, перед тем как идти сеять, отец садился на лавку и крестился (3295-28). Засев начинали благословясь: «*Благаслави́, Го́споди!*» (Стр., Могутово 3141-10). Когда глава семьи, одетый в льняной самотканый

фартук, рассыпал первую пястку зерна, он приговаривал: «*Зароди, Госпо́дь, хлеб – наше богатство!*»; «*Зароди, Госпо́ди, на всю нищую братию!*» (Гд., Заклинье 4677-31; Пл., Нежадово 4173-09). В севалку, с которой первый раз шли засеивать, клали зерна первой сжатой пястки (Гд., Подоспа 4663-30). Закончив сев ржи, вычерчивали «крестик» на земле; садились на землю, чтобы колос вырос «в оглоблю» (Пл., Марьинско 4149-02; Стр., Могутово 3141-10).

Существовали различные приметы, связанные с севом. «Вот когда уже сеют рожь – это просевы. Оста́влен, забы́та, не посе́яна вот. Приметы были, што́ э́та кто-то в этом доме должен умереть» (Пл., Заплюсье 4177-02).

После посева озимой ржи **ВАРИЛИ КАШУ** «густя́ху» («густя́шу», «густя́шу»), в приготовлении которой использовалась молодая рожь нового урожая, смолотая на жерновах. Полученную муку «круто» заваривали на воде и заправляли маслом. Ее ели ложками, всей семьей, из глиняной чашки на поле или дома, для того чтобы был хороший урожай хлеба.¹³⁸

ОСЕННЕ-ЗИМНИЙ ПЕРИОД КАЛЕНДАРЯ

На Александров день традиционно варили первый кисель из клюквы нового урожая.

С праздником **Воздвижения**, «**Сдвиженья**» связаны представления о том, что в этот день в лесу «змеи скопляются» (Гд., Незнамо Поле 3308-66).

В Покров ставили скотину на двор и закармливали сеном или последним снопом. «На Покров перьвый раз кладу[т] сено коровы. Э́та, как ишше́ в по́ля ходи[т] на Покров-та. Перьвый раз кладу сено коровы и вот тоже приговáриву[ю]: “*Дворови́к-Дворовой, хозяин Домовой...*” И выпить снясу́» (Гд., Подолесье 3141-34).

Покров праздновали как престольный праздник от трех дней до недели. Обязательно пекли пироги, гнали вино, варили пиво из ржаного или житного солода: «Наедет гостей – одни пьют, другие гуляют». Гуляли так, что «дым коромыслом!» Хозяин ковшиком разливал пиво по чаркам – деревянным кружкам (Гд., Заклинье 4677-13).

На этот праздник варили клюквенный кисель. «Со мха пасле́днюю я́гаду вынесут – ядрёную, уже перезрелую даже. Вот с неё кисель и варили» (Гд., Чернёво 4675-10).

Дмитровская, «**Митровская**» **суббота** – «родительский день», «великое поминовение родителям» накануне Дмитрова дня. Повсеместно на территории северных районов области поминали умерших: ходили в церковь, на кладбище. На помин брали специальные поминальные пирожки, лепешки, печенье, кутью, поминали вином.¹³⁹ Поминальную



еду ели сами и крошили на могилу; кутью и три пирожка, сложенных крест-накрест, оставляли на могиле (Стр., Радонка 3114-07). С «Митровым днем» связаны приметы на погоду: если лежит снег, то он будет и на Пасху.

К дню «Анастасии» или ранее – за неделю до праздника резали скотину и по селезенке поросенка определяли погоду. «[Свинью] бью[т], так на касу замеча́я: “Вот коса́-та была но́нема кака́я!”. Коса́ – там силазёнка называ́етца. <...> Ана́ как от галавы́ и так па кишкám идё[т]. За́дний конец был но́нема то́лстай, а с пире́да (ат головы так идё[т] – ляжи́[т] вдоль все́во живота) – то́нкая был. Коса тонкая и мороза ма́ло. А под конец – мороз, хоть нибольшо́й, а е[сть] – в последний месяц-то э́тат зимний» (Гд., Подолешье 3141-34).

Кузьмин день – «Кузьминки», «Кузьма-Демьян» – праздновался дважды в год: летом и осенью («Осённый Кузьма»).

В «Осеннего Кузьму» (или в день Анастасии, по словам рассказчицы – «Настасе́и великомученицы») ходили в часовню и **ОСВЯЩАЛИ ШЕРСТЯНУЮ ПРЯЖУ**. «Была в нас там, в За́горьи, часовенка. Шерсть от овец туды носили, служили. У меня там шерсти много – я понесу. Он [священник] послужа́ эту шерсть, што́бы овцы вяли́сь» (Гд., Горско-Рогово 4679-05). Потом устраивали праздничную **ТРАПЕЗУ**. «Ну, сходишь в це́ркви, Богу помоли́шься, сдела́ешь ту́та праздник. Стол соберёшь. Кото́ры знако́мыи, свай, родственники е́стя, приду[т] – угости́шь» (Гд., Терев 4656-09). На стол готовили обильное угощение. Подавали баранью тушенку, «су́па сла́дкова», пекли ватрушки. «Отец у меня рыбак был. Он рыбы на́ловья – [я] нажа́рю, ухи наварю́». Специально к празднику варили кисели из клюквы и малины – «вот дикая такая малина е́сть – “зе́лля” называ́етца» (Гд., Горско-Рогово 4679-05). Готовили житную кашу. «К Кузьму́ дню надо жито толочь. И вот к этому празднику жито натолку[т] и с бо́бом ва́рю[т] или с горо́хам. А потом с маслом или с че́м-нибудь там едя́[т]. Там масло сливочное кладут» (Гд., Горско-Рогово 4679-05).

В те деревни, где этот праздник был престольным, съезжались из окрестных деревень. «Илья – было, в гости ходишь. А наш – Кузьми́н [день]. И атту́ль приходи́ют к нам – мы угоши́аём» (Гд., Терев 4656-09). Молодежь гуляла – «под гармонь плясали, песни пели – всё ишло́. И с мальца́м хараво́дились, ка́му надо было» (Гд., Терев 4656-09).

В осенне-зимний период календаря девушки ходили на «**СУПРЯДКИ**» – традиционные формы совместной рукодельной работы, связанной, по преимуществу, с прядением. Их называли также «бесе́ды», «посиделки», «поси́духи», «вече́рки» или «суме́рки», поскольку для работы собирались в вечернее время: «...су́прядка была та́ка – впо́ть-

мах» (Гд., Терев 4656-03). Имеются свидетельства о возможном участии в супрядках молодых женщин до момента рождения у них первого ребенка, однако женщины и девушки собирались, как правило, по отдельности. «И ребя́та хади́ли, и девчо́нки, и же́нщины. И отде́льна было, што́ женщины – своя су́прядка, у молодёжи – своя» (Гд., Тупицино 4666-12).

Супрядки начинались сразу после завершения осенних полевых работ и проходили обычно **с Покрова до Рождества**. По некоторым сведениям, **после Святков** они возобновлялись и продолжались вплоть до **Масленицы**. «Ле́н мнут, прядут. Зимой, кагда́ уже всё убяру́т, начина́ют тагда́ вот прясть. И вот тагда́ на супрядки па очереди па всей деревне и хади́ли. Сиди́шь – прядёшь и паёшь песни» (Гд., Чернёво 4675-02).

На супрядки ходили друг к другу по очереди – «по череда́м». «Бывало, ходили по очереди по деревне. У куго́ девушка е́сь – тот и́дё[т] на супрядку и держит свою́» (Пл., Передкино 4167-32); «Раньше супрядки же были. Севóдня – у меня, примерно, в маём доме, завтра – в другом доме, и вот сабира́лись с пря́лкам, с веза́ньем» (Гд., Чернёво 4675-02). Могли также «откупать» на всю зиму избу у вдов и стариков, «расплачиваясь» тем, что помогали им на жнивье или мыли избу к большим праздникам – Пасхе и Троице. Такая изба носила название «откупной».¹⁴⁰

В старину девушки пряли под лучину, в более позднее время освещали дом керосиновыми лампами. «Су́прядка называлась – с де́лам сидели. Пряли там, вязали – кто што́ делал. Ё́ кружок увсе́ сажа́вши, тут лампа горит. Не электричество – лампа, да ешше́ и с лучиной, бывало [сидели]. Это ещё до меня было. И всё равно все скапи́вши» (Гд., Тупицино 4666-12). Каждая из участниц супрядки вносила свою лепту в организацию коллективного труда – девушки давали по полону дров для отопления избы, «в очередь» покупали керосин.

На супрядках девушки пряли лен и шерсть. Однако допускалась и другая рукодельная работа – вязали крючком и на спицах головные платки, носки, вышивали, шили вручную: «...кто вяжет, кто прядёт, кто што́ делает!» (Гд., Чернёво 4675-07); «...пряли, вязали, вот кружева́ та́ки вышивали» (Пл., Передкино 4167-32). В селах, расположенных на побережье Чудского озера, девушки вязали сети для рыбной ловли.

Как правило, в каждой деревне собиралось несколько супрядок (обычно две или три): на «маленькую» супрядку ходили девочки-подростки десяти-тринадцати лет, на «старшую» – девушки на выданье, «невесты». «Средняя» или «середо́вая» супрядка состояла из девушек лет шестнадцати, именовавшихся «средёхами», «середо́хами». В одной



деревне могло собираться и пять супрядок: «большие», «середохи», «подсерёдошники», «кипятки» [самые шустрые] и «маленькие» (Пл., Староверский Луг 4164-14). Девочки-подростки на супрядках учились прясть, и им поручалось прядение грубого льна. Старшие девушки выполняли сложную работу, требующую больших навыков, умений, мастерства. Они обычно пряли «кужель» – нити на тонкое полотно. Монотонная работа на супрядке скрашивалась пением «далявých» песен.

Широко распространен обычай «МАЛЬЦЕВ ЗАЗЫВАТЬ», «мальцев приманивать» – звать на гулянье парней из окрестных деревень, так называемых чужаков. Девушки шли на крыльцо, на гумно, «на загумёнки», на «сухрётки» (перекресток дорог) или кричали в печную трубу, дымник, окно: «Чужаки, чужаки! Ня спитя, к нам идитя!» – выкрикивали имена парней (Пл., Горбово 4167-43; Грязково 4166-04; Запесенье 4162-11). Прикликая чужаков на беседу, пели *лирические песни* раннего историко-стилевого слоя: «Лучше я сама, красная девушка, себе сдывалась» и «Рано-рано наше подворьице зарастает». ¹⁴¹ «Ребят зазывают. Выйдут на улицу, “Саму” заору[т] – так ешё чужаки придут, ребята» (Гд., Выселок Жуковский 4657-12). «Девки, пойдёте на улицу мальцев зазывать, песни петь, “Рано”. И ребята заходили к девчонкам на супрядку-то» (Гд., Тупицино 4666-12). Девушки гадали на приход чужаков – кидали за спину веник и примечали: если он упадет «комлем» по направлению к ним, то непременно придут чужаки (Гд., Добрачи 4673-25).

С приходом парней на супрядку начиналось **МОЛОДЕЖНОЕ ИГРИЩЕ**. Чтобы девушки скорей закончили работу по льну, парни озоровали – поджигали кудель. «Каждый к сваей дэвачке садитца. Надоест глядеть, как ты прядёшь – вазьмёт спичку, чурнет и зажгёт эту куделю. Куделину сажгёт са льном, на улицу в снег выкинут: “Давайте, девки, танцы [начинать], хватит прясть!”. Ну, тагда прялки вон – и танцы» (Гд., Чернёво 4675-02). На супрядках играли в поцелуйные игры: в «ремешок», «в монаха», «в голубя», «на ерши», «на марки».

Имеются сведения, что девушки **РЯДИЛИСЬ** на супрядках. «На супрядках нарядутца. Вот этакую юбку сделаю[т] – што хужи! И пашли. Штаны надевали девчонки – хохот адин, знаишь. И вот и ходю[т], смяютца» (Гд., Выселок Жуковский 4657-24). На супрядки специально приглашали деревенских музыкантов: гармонистов или гусяров. Неотъемлемую часть гуляний составляли *вечерочные припевки, хороводы, пляски*. Из-за спора, кому начинать кадрили («Лёнова»), из-за девушек на гулянье или после него могла начаться **ДРАКА** между «своими» и «чужаками» (Гд., Партизанская 3154-19; Стр., Зарябинка 3126-01; Могутово 3141-17).

ЗАВЕТНЫЕ ПРАЗДНИКИ

Заветные праздники связаны с **ПОЧИТАНИЕМ СВЯТЫХ МЕСТ** – источников, камней, пещер, мест жития и упокоения монахов-пустынников. Особенно много сведений о молебнах на святых колодцах («ключиках», «кипунках»), озерах. По завету проводились **МОЛЕБНЫ, КРЕСТНЫЕ ХОДЫ** «на дождь», «от пожаров», с целью защиты посевов от града, от падежа скота.

В северной части Струго-Красненского района ежегодно в **Воздвижение** совершается **ПАЛОМНИЧЕСТВО** на могилу пустынножителя Мардария (в народе называют Мандарием). ¹⁴² Рядом с могилой иеромонаха находятся часовенки в виде маленьких домиков (прежде они висели на стволах деревьев, сейчас сделана новая часовня и укреплена на столбе, врытом в землю). При посещении святого места могилу украшают цветами, кладут поминальную еду – выпечку, конфеты. На часовенку вешают полотно, зажигают лампады, свечи, читают молитвы, просят «Мандария» о здоровье. Такая же часовенка находится на берегу ручья – у кладбища, появившегося здесь в послевоенное время.

В последние годы на могилу пустынножителя приезжает батюшка из Псковской духовной семинарии. Молебен проходит на могиле и у ручья, из которого после берут святую воду, в ручье купаются – «тёпло, как летом», «тело горит, пока до дому идёшь». Чтобы не болеть, одежду оставляют на берегу (в настоящее время ею обвязывают стволы и ветки деревьев, вешают на кустах) или бросают в ручей – «болезнь свою оставляешь». В ручей опускают деньги, на которые потом покупают лампадное масло и свечи.

Между могилой монаха и речкой находятся святой источник и дерево. По рассказам, омовение водой из источника может помочь в восстановлении зрения, «ключ» называется «глазным». Сейчас он пришел в запустение. У корней ели, находящейся недалеко от «ключика», лежат камни. Во время паломничества люди подходят к дереву и касаются его больными частями тела – прикладываются коленями, головой, берут в руки камни и водят ими по кругу и крест-накрест по больным местам. У корней дерева лежит большое количество гребней и расчесок, оставшихся с прежних посещений. Вокруг ели, на веточках мелких деревьев также висят зубные щетки, гребенки, расчески, головные платки. ¹⁴³

На **БОГОМОЛЕНЬЕ К ПЕЩЕРЕ** у д. Трутнево Гдовского района ходят по завету в **шестую пятницу после Пасхи**. Путь к святому месту должен пролегать «пешом», поэтому, чтобы дойти до Трутневской пещеры, в старые времена из дома «за день уходили» (Гд., Мда 3136-62); «завет дан в старину – пешом ходить» (Гд., Сельце-Горка 3134-50).



К пещере шел крестный ход от Кунести, сейчас – от Ветвеника. В последние годы в крестном ходе участвуют священнослужители из г. Гдова, батюшка служит молебен на святом ключике у входа в пещеру и на ручье, проводит обряд крещения. На камне со «следком» Богородицы, на берегах реки, у входа в пещеру молящиеся ставят свечки, дорожки устилают листьями папоротника в виде следков-лесенок.

По рассказам местных жителей, ручей у пещеры течет «наоборот», «напротив солнца» (Гд., Полна 4683-15; Ямм 4681-04). После освящения воды в ручье берут святую воду, «сдявajúтся» и купаются. Снятую с себя нательную одежду (рубашки, платки, чулки – у кого что болит), полотенца оставляют на противоположном берегу ручья или кидают в ручей по завету, «чтобы болезнь ушла». Считают, что купанием в ручье и молитвами можно исцелить женское бесплодие. При посещении святого места в ручей кидают медные деньги.¹⁴⁴

Известно, что после посещения святого места «обязательно поес[т]ь надо» – один человек «пó-был» и не поел, ему во сне приснилось, что так нельзя делать (Гд., Мда 3136-62). По рассказам жителей разных деревень, раньше «после моленья» и «до вечера» на высоком берегу реки проходило большое гулянье. «Столько миру там! Качели были, гармошек нанясу[т]» (Гд., Сельце-Горка 3134-50). В настоящее время этот обычай не соблюдается.

КУЛЬТ СВЯТЫХ КАМНЕЙ распространен на территории северной Псковщины довольно широко. Камни с «Боженкиными следочками», со «следочками» Богородицы и младенца Иисуса Христа находятся на берегу ручья у Трутневской пещеры, у деревень Захонье, Сосно Гдовского района и др.¹⁴⁵ «К Самолвѣ, идти за Рѣмду – лежал большой камень. Два следа боском – большой и маленький» (Гд., Низовицы 3135-43). По поверьям, в «детском следке» (небольшой шербинке в камне) никогда не высыхает вода (или в него по завету заливают воду). С этого следка умываются, кладут рядом с ним деньги. Если человек болен, то на камень вешают полотенце. По рассказам, святые камни имеют крестообразную, иногда с антропоморфными чертами, форму: крест «Прасковея», камень «Анастасия», «Каменная Баба», камень у д. Поречье Струго-Красненского района.¹⁴⁶

К местным святыням до сих пор совершаются паломничества, крестные ходы в заветные праздники, у них молятся и служат молебны, делают «завещания». Как правило, святые камни находятся рядом со святыми ключиками и часовенками. По имеющимся сведениям из Плюсского района в лесу у д. Должицы проходит молебен на освящение воды и совершается обход с молитвой вокруг свято-

го камня (Пл., Лышницы 4182-01). В д. Раскопель Гдовского района рассказывали, что в **Ильин день** из этой деревни шел крестный ход к Ильинскому камню со «стрѣчными следками».

Молебны и крестные ходы «на дождь», от пожаров, от падежа скота¹⁴⁷ проходили по завету, часто в память о каком-либо важном событии или происшествии, случившихся в тот или иной день. «Собирались, Богу ходили молиться и просили дождя. Было такое. Вот, говорят, в нашей деревне в Спас что-то было такое – выгорело всё. То ли побилло, то ли выгорело. Так вот, стали по завету праздновать этим праздником – Спасом. <...> Там просят тогда, ходят весь народ. “Собирались, – они говорили, – и вот просили Богу”. Прямо на поле будто выходили, с иконам ходили. Мóжа быть и со священником» (Гд., Полна 4682-13).

Практически каждый из праздников весенне-летнего периода мог праздноваться по завету. «Двадцать шестóва августа – **Тихон**. Это заветный день был. Раньше дожжов не было. Значит, вызывали священника. Священник где-нибудь на бугарку и паслужа и напрóся дожжá. И на второй день уже дожж лятí[т]» (Гд., Горско-Рогово 4679-05). Чтобы предохраниться от пожаров в засушливое лето, совершались обходы деревни священником в день празднования **Владимирской иконы Божией Матери** (Пл., Лямцево 4152-16). Крестные ходы и службы «от падежа скота», «на дождь», молебны на освящение воды проходили **на пасхальной неделе**.¹⁴⁸

ПРЕСТОЛЬНЫЕ ПРАЗДНИКИ

Престольные или «пивные», «порученные» праздники (единично – Пл., Заозерье 4147-01), а также ярмарки, «ярманки» – название местных съезжих праздников. В каждой деревне был свой праздник, иногда их бывало и несколько. «У нас была Троица вот – пивной праздник. Осенью Иван был. Эта уже сабираётца малодѣжь и с других диревѣн приходют» (Пл., Почап 4141-28).

По традиции к престольным праздникам всегда **ВАРИЛИ ПИВО**.¹⁴⁹ «Пиво варят кáжный себе. Сделана у ручейка повáрня, у кáжнава свой котѣл, бóчки тут. Это пиво к празднику варят – к Троицы да к Ивану. “Пивны” назывались праздники, эта всегда пиво вáрят все» (Пл., Почап 4141-28). «В деревне в нас кáжин жíхарь вíшедчи с пивом на вóлицу и угощáют[т] всё этых людей, котóры вот эты люди е[сть], пришѣдчи. И вси – падхóди, пожалуста, к любóму к жíхарю, и всё на вóлицу вынесу[т], а мама стáйт[т] с кружкой, да этака бочка пива. Стáйт[т] на вóлице и всё угощáют[т] – так было признано в (й)их [в старину]» (Гд., Желча 3133-43).

Зафиксированы немногочисленные, но важные сведения о **ПОМИНОВЕНИИ УМЕРШИХ** в пре-



стольные праздники. Например, в Иванов день (дата празднования не установлена), являющийся престольным в ряде деревень Плюсского района, ходили на кладбище: «...и пиво, и вино, и закуски на могилы носили» (Пл., Почап 4143-03, также: Лямцево 4152-14). В деревнях Гдовского района то же самое делали в Ильин день, в Спасов день.¹⁵⁰ «Вот Пасха, Троица, Спас и сам день смерти (независимо – зимой ли, летом) – вот в эти дни абязательна пасещают магілы. Убирают их накануне, там красят, пересаживают цветы, всё это. И заходят в церковь, и абязательна ставят паминальные свечи, и [за] здравие ставят свечи. В общем, как паложена ва все праздники. И самому празднику ставят свечи. Служба большая идёт» (Гд., Чернёво 4675-08).

В престольные праздники гуляли «всем миром», собирая жителей окрестных деревень – приходами, «округами гуляли». «Кузьмин день – это 14 июля. У нас ещё был осенний Кузьмин день – 14 ноября. Вот это прыз[д]ники были. Наша деревня прыз[д]новала. Загорье, Заборовка – вот это всё наши деревни прыз[д]новали – Носовка, вот Ново-Загорье – тут обширность така была» (Гд., Горско-Рогово 4679-05). Гулянье продолжалось от трех до пяти дней и могло проходить «по очереди» – сначала в одной деревне, потом в соседней и т. д.

В деревнях Плюсского района осенью, в **Иванов день** мужики справляли «Иванщину». «[Ходят] по избам мужики. У однова выпьют, у другога выпьют» (Пл., Почап 4141-03, также: Нежадово 4173-23).

По престольным праздникам **СОБИРАЛИСЬ РОДСТВЕННИКИ** – ездили в гости «по родне». «...Бывало, не роботали. Приезжаю[т] с других деревён свай родный и празднуют. На лошадях приедут. Родичи вси – только свай» (Гд., Терёб 4656-04). К празднику готовили обильное угощение, ходили в гости. «...В пёчки всё было. Там из поросят да из свиной – своя колбаса разная. Сортов было!.. И в пёчку всё жаркое ставили: и адно мясо, и с картошкой мясо там всё поджаривали. <...> Самогонку-то гнали, не надо было пакупать» (Гд., Гвоздно 4657-59). «А потом и ходят па избам артелью: у тебя саберутца выпьют, к другому пашли. Ня так, как теперь – всё крадьё. А бывало, собравши с бабам да с мужикам, молодёжь – своей артелью. И так три дня кажный праздник гуляют» (Пл., Почап 4141-28).

Готовясь к празднованию, забивали скотину. **Перед Анастасией**, престольным праздником в нескольких деревнях Гдовского района – «на неделю пораньши [борова] убьют[т]». «Мясо прибрать надо – соля[т], суша[т], тушёнку топёрь [делают]. Соля[т], да в банки топёря режа, белае-та мясо. Солюю потру[т] и в банки трэхлитровыи. Престольная деревня Настасеей. Прияжжают родствинники, гости. И

из городов даже приезжаю[т] и вот. И готовя[т], борова-та [бьют] – и свежа мяса» (Гд., Подолешье 3141-34).

Как правило, **УЛИЧНЫЕ ГУЛЯНЯ** в престольные праздники проходили в определенных традицией местах: у церкви, часовни, на «крестах» (перекрестках дорог), берегах рек, озер, в лесу. «В Заозёрях была – Пятница. Тоже все туда молодёжь идёт, там и гуляют. Тама часовенка была на ручью. И постарше люди сабираютца там, молятца. В Заозёрях была Пятница, а у нас вот – то Казанска была. Вот за ётай рекой, проти Боброва, там гуляли» (Пл., Почап 4141-28). В деревнях Гдовского района в летние праздники «гуляли на озере» – катались на лодках (Гд., Незнамо Поле 3308-35).

Артели парней и девушек ходили по деревенской улице, *пели припевки под инструментальное сопровождение, плясали*. С уличными гуляньями связано функционирование архаических мужских плясок – «ломаний».

На гуляньях в престольные праздники проходили мужские ритуально-праздничные состязания парней, **ДРАКИ**. Дрались, в основном, из-за девушек, которые обычно наблюдали за боем. «Дрались маладэжь, мальцы. Ну, падвьипьют, значит, бывает, с-за девушки, што вот: “Я с табой, люблю тебя, а ты вдруг пашла с другим!”. Мне жалка тебя, вот я тово парня начинаю бить. А за това парня свои парни заступаютца. За меня другие заступаютца, наши тут. Вот и драка получалась, из-за девушки. А бывает так – чевота ни паладят, бывала <...> – тоже падярутца» (Стр., Могутово 3141-15).

Участие в драках принимали не только парни, но и женатые мужчины (Гд., Спицино 3295-38). На второй день праздника старики «силу меряли» «на локтях», «на сковородниках» (Стр., Давыдово 3116-47).

Дрались деревня на деревню или один край деревни на другой. Зачинщиками драки зачастую были ребятишки. Начинать бой мог «атаман», и он же останавливал его. Начиная биться, парни «петушились»: подходили друг к другу, «как петухи». Раззадоривая друг друга, сбивали с головы шапки «поскобарски». Драку могли начинать также по сигналу гармониста и драться до первой крови, действуя по принципу «лежачего не бить» (Гд., Котельно 4676-30). Однако, судя по рассказам стариков, не было такой «ярманки», чтобы кого-нибудь не убили.¹⁵¹

Различались приемы кулачного боя («на кулачки», «в охাপочку», «за пояс») и «палочного» боя, в котором дрались кольями, ножиками «засапожными», «тростьями», «тростками» (вересовыми или железными палками), гирями.¹⁵² «...А кагда – кулачим. Кагда и камнем, а кагда и кольем. А то палкам, заборы ламали. Забором дрались, били друг друга, всёво бывала» (Стр., Могутово 3141-15).



Более узкое понимание ярмарки связано с традицией организации и проведения **ТОРГОВЫХ РЯДОВ**, базара. «В нашей деревне мы хаділи на ярманку туды – в Палнү. Кто чем таргүя; и пасүду, и што хочешь. Приезжали, так и называлась – ярманка. С товаром. Хто идё[т] купить, а хто идё[т] продать што-нибудь. Там всё купишь. Погуляем,

побалуемся, да не больно» (Гд., Горско-Рогово 4657-27). «Ярманки вот, когда у нас была Казанска. Там гуляли, палатки наставлены – ярмарка па вобим старонам. Тут в кажнай палатки – мануфактура, <...> не так как теперь – нет ничёво. С рублём пойдёшь, так вот так! – наешься и напьёшься, а теперь тысићи нада, и всё – ничёво» (Пл., Почап 4141-28).

- 1 Пл., Староверский Луг 4164-12; Стр., Добривы 3148-02.
- 2 Гд., Новый Быт 3149-04; Чернёво 4675-07; Пл., Плюсса 4135-04; Посолодино 4146-05; Стр., Замошье 3144-29.
- 3 Пл., Горбово 4168-10; Передкино 4167-32.
- 4 Гд., Сельце-Горка 3134-50; Пл., Толошницы 4139-27; Стр., Липно 3144-03.
- 5 Об обрядах приманивания чужаков: «Осенний период календаря».
- 6 Гд., Блянск 3119-27; Малое Чернёво 3294-25; Пл., Должицы 4136-14; Лышницы 4181-26; Ореховно 4178-12; Погребнице 4182-24; Стр., Могутово 3141-17.
- 7 Гд., Полна 4669-04; Чечевино 3126-57.
- 8 Гд., Большое Скородно 3305-06; Гаглово 3295-08; Чернёво 4675-07, 09; Пл., Запесенье 4161-04; Стр., Выборово 3115-11.
- 9 Гд., Большое Скородно 3305-06; Желча 4670-46; Крутое 4653-03.
- 10 Гд., Горско-Рогово 4667-05; Незнамо Поле 3308-63; Прибуж 3294-04; Тупицино 4666-12 и др.
- 11 Гд., Горско-Рогово 4667-05; Желча 4670-46; Носовка 4668-22; Прибуж 3294-04; Стр., Добривы 3147-72.
- 12 Гд., Горка 3127-07; Захонье 4676-36; Чернёво 4675-09; Ямм 3151-08; Пл., Запесенье 4161-04; Заречье 4175-23, 29; Лышницы 4181-16; Стр., Давыдово 3116-49.
- 13 Гд., Гаглово 3295-08; Горка 3127-07; Стр., Могутово 3141-17; Радонка 3114-09.
- 14 Гд., Чернёво 3301-19; Пл., Полосы 4138-08; Почап 4141-01.
- 15 Гд., Ветвеник 3295-68; Гаглово 3295-08; Подборовье 3120-19; Чернёво 3301-19; Стр., Замошье 3144-28.
- 16 Гд., Желча 3134-05; Пл., Погорелово 4172-16; Стр., Добривы 3148-01; Река 3147-31.
- 17 Пл., Лышницы 4181-26; Нежадово 4173-14; Овинец 4146-15; Ореховно 4178-12; Погребнице 4182-24; Почап 4143-28; Стр., Могутово 3141-16.
- 18 Гд., Желча 3134-05; Партизанская 3117-15, 3154-25; Тупицино 4666-12; Ямм 3151-08.
- 19 Гд., Гвоздно 4667-04; Желча 3134-05; Партизанская 3117-15, 3154-25; Ямм 3151-08.
- 20 Гд., Желча 3134-05; Носовка 4668-22 и др.
- 21 Гд., Гвоздно 4667-04; Партизанская 3117-15, 3154-25.
- 22 Гд., Горка 3127-07; Захонье 4676-46; Малое Чернёво 3294-25; Ямм 4680-31.
- 23 «Кóзлы» – приспособления для пилки дров.
- 24 Гд., Островцы 3150-19; Пл., Посолодино 4146-07; Почап 4143-28; Стр., Кириково 3130-28.
- 25 Пл., Нежадово 4173-06; Ореховно 4178-14.
- 26 Гд., Гаглово 3295-12; Ямм 4680-31.
- 27 Гд., Купково 4672-23; Подоспа 4663-28; Старое Загорье 3120-03; Чернёво 4676-21; Пл., Вир 4155-05; Марьинско 4149-03; Нежадово 4173-14; Погребнице 4182-24.
- 28 Пл., Вир 4155-05; Лющик 4160-13; Стр., Добривы 3148-01; Липно 3144-03.
- 29 Гд., Горско-Рогово 3119-33; Чернёво 4676-21.
- 30 Гд., Островцы 3150-17; Путьково 3149-57; Пл., Заозерье 4147-01; Стр., Липно 3144-03.
- 31 Гд., Добручи 4672-03; Пл., Андромер 4138-14; Стр., Кириково 3130-28; Могутово 3141-28.
- 32 Гд., Зигоска 3307-40; Стр., Задорье 3146-06; Река 3147-31.
- 33 Гд., Островцы 3150-17; Старое Загорье 3120-03; Чернёво 4675-07; Пл., Петрилово 4159-23; Стр., Добривы 3148-01.
- 34 Гд., Забредняжье 3308-07; Пл., Волосово 4159-19; Грязково 4167-02; Стр., Красная Горка 3145-08.
- 35 Гд., Андропова Гора 3300-23; Пл., Замошье 4137-14.
- 36 Гд., Зигоска 3307-40; Козлово 3309-49; Незнамо Поле 3308-63; Спицино 3295-38; Хворки 3302-16; Юшкино 3306-46; Ямм 3151-08; Пл., Лямцево 4152-12.
- 37 Пл., Должицы 4136-14; Полосы 4138-08.
- 38 Гд., Ветеря-3 3149-29; Стр., Бельско 3131-53.
- 39 Гд., Подолешье 3141-34; Сосно 3298-71; Усадище 3295-32; Стр., Ровное 3130-36; Щир 3130-56.
- 40 Гд., Зигоска 3307-40, 3308-16.
- 41 Гд., Замогилие 3297-34; Зубовщина 3118-05; Пл., Заполье 4176-20; Полосы 4138-09; Стр., Река 3147-31.
- 42 Гд., Заклинье 4677-15; Ямм 4680-31; Стр., Радонка 3114-14; Яблонь 3130-13.
- 43 Термин «гулевые песни» зафиксирован преимущественно в Гдовском районе, на побережье Чудского озера. См., например: Мда 3136-48; Низовицы 3135-16; Островцы 3120-35; Подолешье 3142-21 и др.
- 44 Гд., Юшкино 3386-46; Стр., Кириково 3130-28; Липно 3144-05 и др.
- 45 Гд., Бешкино-1 3299-65; Ветвеник 3296-06; Гаглово 3294-57; Зигоска 3307-40, 3308-16; Подсосонье 3297-14; Строгино 3298-83.
- 46 Гд., Малое Чернёво 3294-40; Чернёво 3301-19, 4675-01; Пл., Посолодино 4146-07; Стр., Липно 3144-05.
- 47 Гд., Хворки 3302-16; Пл., Вир 4155-35; Ореховно 4178-15 и др.
- 48 Гд., Чернёво 4676-24; Пл., Гривцево 4172-05.
- 49 Гд., Горско-Рогово 4667-30; Ямм 4680-31; Пл., Грязково 4166-06; Пелешы 4170-15.
- 50 Гд., Гаглово 3295-12; Добручи 4673-28; Малое Чернёво 3294-27; Островцы 3127-57; Подборовье 3136-19 и др.
- 51 Гд., Желча 3134-05; Каменка 3127-44; Мда 4682-36; Ореховцы 4674-16; Островцы 3150-13, 3127-57; Стр., Подложье 3133-09.
- 52 Гд., Мда 3136-64; Сосно 3298-12; Пл., Гривцево 4172-05; Должицы 4136-14; Заполье 4176-20.
- 53 Гд., Горско-Рогово 4667-30; Мда 3136-66; Слудка 3306-01; Хворки 3302-16.
- 54 Гд., Зуевец 4653-38; Чернёво 3301-19, 4676-24; Пл., Ореховно 4178-16; Стр., Замошье 3144-32; Ксти 3144-73.
- 55 Гд., Замогилие 3297-34; Зубовщина 3118-05.
- 56 Пл., Погорелово 4174-15; Стр., Вейтлус 3133-02.
- 57 Гд., Казурино 3300-29; Незнамо Поле 3308-63; Спицино 3299-23.
- 58 Пл., Заполье 4177-01; Кошелевицы 4135-09; Манкошин Луг 4134-10; Марьинско 4149-05; Плюсса 4135-01.
- 59 Гд., Прибуж 3294-04; Тербачево 3297-07; Пл., Алексинно 4143-01, 09; Большое Захонье 4146-07; Горбово 4167-43.



- 60 Гд., Прибуж 3294-04; Пл., Марьинско 4149-05.
- 61 Гд., Подолешье 3141-34; Полна 4680-08; Усадище 3295-32; Пл., Шереги 4154-11.
- 62 Гд., Андропова Гора 3300-23; Бешкино-1 3299-65; Усадище 3295-30 и др.
- 63 Пл., Заполье 4177-01; Нежадово 4173-10; Полосы 4138-10.
- 64 Гд., Полна 4683-03; Тербачево 3297-10; Пл., Грязково 4166-06; Староверский Луг 4164-01.
- 65 Гд., Полна 4669-11; Слудка 3306-01.
- 66 Гд., Казурино 3300-29; Кленно 3300-35; Пл., Грязково 4166-01; Должицы 4136-10; Нежадово 4173-10.
- 67 Пл., Гривцево 4172-09; Староверский Луг 4164-01; Стр., Симанский Лог 3125-36.
- 68 Гд., Андропова Гора 3300-23; Бlynки 3297-30; Заклинье 4677-29.
- 69 Гд., Слудка 3306-01; Пл., Горбово 4168-04; Гривцево 4172-09; Заполье 4176-23; Лышницы 4181-26; Стр., Вейтлус 3132-72.
- 70 «Зыбка» – качели.
- 71 Гд., Замогилие 3297-34; Кленно 3300-35; Прибуж 3294-04; Слудка 3306-01; Хворки 3302-16; Стр., Вейтлус 3132-72; Липно 3132-34; Остров 3125-27.
- 72 Гд., Кленно 3300-33; Островцы 3127-57; Сосно 3298-77; Пл., Лямцево 4152-16; Стр., Зарябинка 3126-12.
- 73 Гд., Подолешье 3141-34; Пл., Гривцево 4172-09; Заполье 4176-23; Нежадово 4173-18.
- 74 Гд., Андропова Гора 3300-23, 26; Новинка 3297-63; Сельце-Горка 3134-50; Слудка 3306-01; Пл., Запесенье 4162-13; Лышницы 4181-26; Староверский Луг 4164-01; Стр., Остров 3125-27.
- 75 Гд., Заклинье 3305-12; Казурино 3300-29; Сельце-Горка 3134-50; Спицино 3299-23; Чернёво 3301-24; Юшкино 3306-46; Стр., Липно 3132-34.
- 76 Сведения о праздновании Радоницы: Гд., Зубовщина 3118-05; Юшкино 3309-31; Пл., Алексинно 4143-04; Бутырки 4174-11; Вяжище 4139-04; Грязково 4166-12; Должицы 4135-17; Заозерье 4147-04; Лышницы 4181-17; Лющик 4160-23; Марьинско 4149-09; Староверский Луг 4164-12; Стр., Давыдово 3116-49; Музовер 3130-08; Узьмино 3130-08 и др.
- 77 Гд., Малое Чернёво 3294-27; Полна 4681-43; Пл., Плюсса 4135-01.
- 78 Пл., Заполье 4176-22; Стр., Задорье 3146-12.
- 79 Гд., Полна 3149-22; Пл., Бутырки 4174-15; Лышницы 4181-16.
- 80 Гд., Полна 4681-41; Юшкино 3306-46; Пл., Посолодино 4146-03.
- 81 По народным представлениям, святой Георгий Победоносец считался небесным покровителем домашней скотины. Его иконописный лик и молитвы, обращенные к святому, широко использовались в егорьевской обрядности. Перед первым выпасом скотины пастух читал молитву Егорию в красном углу дома, а после обхода в поле становился на колени, лицом к церкви и снова молился: «Яко пленных победителей и нищих защитниках тебе, великомученный Егорий, моли Бога, спаси нас» (Пл., Посолодино 4146-03). Сведения об этом также: Гд., Полна 4680-07; Пл., Заполье 4176-22; Лющик 4160-24.
- 82 В одной из записей указано, что использовали зерно из первого сжатого снопа – Пл., Заполье 4176-21.
- 83 Гд., Полна 4681-43; Шелопугино 3309-30; Стр., Могутово 3144-14 и др.
- 84 Гд., Полна 4680-08; Старое Загорье 4657-55; Пл., Лющик 4160-24; Почап 4141-01, 4143-28; Шерёги 4154-11; Стр., Рожник 3130-35.
- 85 Гд., Полна 3149-22; Старое Загорье 4657-55; Юшкино 3306-46; Пл., Лышницы 4182-14.
- 86 Гд., Тупицино 4666-14; Пл., Вяжище 4139-21; Грязково 4167-02; Заплюсье 4155-16; Ореховно 4178-18.
- 87 Пл., Алексинно 4143-28; Грязково 4167-02; Почап 4143-28.
- 88 Пл., Которск 4160-04; Лышницы 4182-14; Ореховно 4178-18; Стр., Зарябинка 3126-32.
- 89 Пл., Заозерье 4147-12; Толошница 4139-26; Стр., Ждани 3114-35; Зарябинка 3126-32.
- 90 Гд., Большое Скородно 3305-07; Захонье 4676-42; Казурино 3299-21; Малое Чернёво 3294-27; Низовицы 3136-66; Чечевино 3126-57; Пл., Заречье 4175-19; Погорелово 4172-16; Почап 4143-92.
- 91 Пл., Лышницы 4181-16; Лямцево 4152-14; Почап 4143-28.
- 92 Гд., Большое Скородно 3305-06; Заклинье 4677-08; Хворки 3302-16; Пл., Лышницы 4182-14; Стр., Рожник 3130-35 и др.
- 93 Гд., Крутое 4653-25; Островцы 3150-19; Пл., Замошье 4137-14.
- 94 Гд., Добручи 4672-01; Юшкино 3306-46.
- 95 Гд., Гнилице 3294-13; Хворки 3302-16; Пл., Алексинно 4143-03.
- 96 Гд., Андропова Гора 3300-26; Большое Скородно 3305-07; Добручи 4672-01; Заклинье 4677-08; Зигоска 3307-40; Шелопугино 3309-26; Ямм 3151-08; Стр., Высокое 3114-46; Собино 3131-59.
- 97 Гд., Крутое 4653-25; Носовка 4668-22; Полна 3149-06; Чернёво 3301-17; Ямм 3151-08; Стр., Вейтлус 3132-72; Собино 3131-59.
- 98 Пл., Алексинно 4143-03; Горбово 4168-12; Должицы 4135-17; Заполье 4176-24; Петрилово 4159-23; Посолодино 4146-07; Почап 4141-01.
- 99 Гд., Крутое 4653-15; Славотино 3297-19; Тупицино 4666-01; Хворки 3302-16; Пл., Замошье 4137-04; Заплюсье 4154-39; 4155-17; Заполье 4176-05; Нежадово 4173-10; Петрилово 4160-24; Почап 4141-14.
- 100 Гд., Крутое 4653-15; Славотино 3297-19; Пл., Замошье 4137-04; Нежадово 4173-10; Стр., Зарябинка 3126-33.
- 101 Гд., Подолешье 3141-34; Тупицино 4666-01; Пл., Вир 4155-20; Горбово 4167-39; Игомель 4168-15; Лядинки 4167-35, 39; Почап 4141-01.
- 102 Пл., Должицы 4135-17; Запесенье 4161-06; Староверский Луг 4164-14.
- 103 О поминальной трапезе: Гд., Зубовщина 3118-05; Островцы 3127-57; Пл., Горбово 4168-12; Заозерье 4147-04; Заполье 4176-24; Петрилово 4160-01; Погорелово 4172-16; Полосы 4138-12; Почап 4141-01; Стр., Зарябинка 3126-33.
- 104 Гд., Островцы 3127-57; Подолешье 3141-34; Славотино 3297-19; Пл., Посолодино 4146-07.
- 105 Гд., Большое Скородно 3305-04; Подолешье 3141-34; Пл., Горбово 4168-12; Заполье 4176-24; Староверский Луг 4164-01.
- 106 Гд., Полна 4682-45; Пл., Заполье 4176-24.
- 107 «Лавушки» – качели.
- 108 Гд., Крутое 4653-07; Пл., Горбово 4168-12; Лядинки 4167-35; Стр., Могутово 3141-15 и др.
- 109 Гд., Казурино 3300-29; Крутое 4653-32; Раскопель 4659-40.
- 110 Традиционно пособия устраивались также на строительные работы – перенос избы, установку сруба и др.: Гд., Спицино 3299-22; Пл., Большие Лызи 4165-13; Усконицы 4153-06.
- 111 Гд., Бешкино-1 3299-65; Зигоска 3307-43; Кленно 3300-31; Носовка 4667-38; Островцы 3127-57; Спицино 3299-22; Чудская Рудница 3118-23; Пл., Большие Лызи 4165-13; Высоково 4149-14; Вяжище 4138-07; Горбово 4168-03; Грязково 4166-08; Запесенье 4164-02; Заполье 4176-06; Полосы 4138-13; Усконицы 4153-08.



- 112 Гд., Горско-Рогово 4667-34; Пл., Заполье 4176-06; Марьинско 4149-02.
- 113 Гд., Крутое 4653-27; Пл., Пелешы 4170-16; Усконицы 4153-06; Стр., Кириково 3130-28; Липно 3132-39.
- 114 Гд., Старое Загорье 3119-53; Пл., Гривцево 4172-10; Грязково 4166-07; Пелешы 4170-16; Шереги 4154-06; Усконицы 4153-06; Стр., Зовка 3116-01.
- 115 Гд., Крутое 4653-27; Пл., Высоково 4149-15; Посолодино 4146-07.
- 116 Гд., Гвоздно 4679-07; Заклинье 4677-26, Крутое 4653-27.
- 117 Гд., Крутое 4653-27; Пл., Замошье 4137-06; Стр., Яблонец 3115-21.
- 118 Гд., Крапивно 4653-42; Слудка 3306-08; Пл., Алексино 4143-06, 09; Грязково 4166-08; Стр., Задорье 3146-08; Яблонец 3115-21.
- 119 Гд., Добручи 4672-01; Крапивно 4653-42; Чернёво 3301-25; Стр., Высокое 3114-43.
- 120 Гд., Ветеря-3 3149-29; Журавлёв Конец 4685-04; Подолешье 3141-16; Чудская Рудница 3118-21; Пл., Бутырки 4174-15; Замошье 4137-04; Манкошин Луг 4134-09; Погорелово 4172-16.
- 121 Гд., Великуша 3136-16; Журавлёв Конец 4685-04; Залхотье 3134-45; Лобановщина 4684-29; Новый Быт 3149-04; Тупицино 3299-06; Пл., Гривцево 4172-09; Должицы 4136-13; Замошье 4137-04; Запесенье 4162-11; Кошелёвцы 4135-10.
- 122 Гд., Добручи 4672-03; Журавлёв Конец 4685-04; Заклинье 4677-03; Захонье 4676-42; Партизанская 3154-14; Пл., Гривцево 4172-09; Лямцево 4152-14; Петрилово 4160-24; Погорелово 4172-16; Стр., Ждани 3114-31; Зарябинка 3114-10.
- 123 Гд., Большое Скородно 3305-24; Великуша 4674-04; Лобановщина 4684-29; Партизанская 3154-14; Пуцьково 3149-57; Слудка 3305-24.
- 124 Гд., Бlynки 3297-20; Гаглово 3295-12; Добручи 4672-03; Пл., Заозерье 4147-06; Заполье 4176-15; Нежадово 4173-23; Стр., Быстреево 3146-89.
- 125 Гд., Бlynки 3297-20; Чудская Рудница 3118-35, 45.
- 126 В д. Заполье Плюсского района описано гулянье у костра в лесу с совместной трапезой и плясками на Владимире.
- 127 Гд., Бешкино-1 3299-65; Гаглово 3295-07; Забрядняжье 3308-07; Островцы 3150-19; Подборовье 3136-19; Полна 4668-28, 4669-10; Пл., Замошье 4137-04.
- 128 Этот раздел изложен автором по материалам книги Лобковой Г. В. «Древности Псковской земли» (СПб., 2000).
- 129 Гд., Гвоздно 4679-03; Горско-Горова 4667-32; Добручи 4684-63; Партизанская 3117-41, 42; Подолешье 3141-36; Прибуж 3294-06; Стр., Моложане 3132-18.
- 130 Пл., Заплюсье 4155-01; Стр., Ждани 3114-35.
- 131 Гд., Выселок Жуковский 3117-58; Новая Зубовщина 3118-03; Подолешье 3141-39; Стр., Ждани 3114-35.
- 132 Гд., Бlynки 3297-20; Лобановщина 4661-43; Пл., Горбово 4168-03.
- 133 «Ны» – в значении «мы».
- 134 Гд., Островцы 3120-34; Партизанская 4684-19; Пл., Большие Лъзы 4165-15; Стр., Добривы 3148-11.
- 135 Гд., Зигоска 3307-43; Подолешье 3142-30; Сельце-Горка 3134-50; Спицино 3299-19, 20; Усадище 3295-56.
- 136 См., напр.: Гд., Зигоска 3307-43, 3308-16; Кленок 3300-31; Стр., Река 3147-34.
- 137 Гд., Крутое 4653-30; Пл., Нежадово 4173-09; Стр., Липно 3144-10.
- 138 Гд., Крутое 4653-30; Носовка 4667-35; Островцы 3150-57; Подолешье 3141-38.
- 139 Гд., Зубовщина 3118-05; Пл., Бутырки 4174-11; Грязково 4174-11; Заозерье 4174-04.
- 140 Пл., Горбово 4168-06; Должицы 4136-14; Нежадово 4173-15; Стр., Остров 3125-27.
- 141 Исполнительницы называют песни кратко, по начальным словам поэтического текста – «Ранó» и «Самá».
- 142 См. о Мардарии: Раздел 10 «Жанры народной прозы...». Дата паломничества – 14 сентября по ст. ст. – является днем погребения иеромонаха Мардария (см.: Князев А. Иеромонах Мардарий, псковский пустынножитель. СПб., 1891).
- 143 Описание составлено по: Стр., Вейтлус 3133-02; Заборье 3133-22; Подложье 3133-09 и на основании двух поездов, совершенных автором этих строк в 1991 и 1999 гг. (последняя – с видеозаписью).
- 144 Гд., Островцы 3150-19; Полна 4683-15; Сельце-Горка 3134-50; Ямм 4681-04.
- 145 Гд., Добручи 4672-04; Мда 3136-62; Незнамо Поле 3308-49; Низовицы 3135-43; Сельце-Горка 3134-50; Сосно 3298-16.
- 146 Стр., Замошье 3144-43; Красная Горка 3145-22; Новоселье 3145-48; Поречье 3145-27, 28, 30, 34 и др.
- 147 Гд., Гвоздно 4679-05; Заклинье 4677-30; Слудка 3306-01; Строгино 3298-107; Пл., Манкошин Луг 4134-10; Стр., Яблонец 3115-21.
- 148 Гд., Слудка 3306-01; Хворки 3302-16; Стр., Вейтлус 3132-72; Липно 3132-34.
- 149 Гд., Желча 3133-43; Чернёво 4675-10; Пл., Нежадово 4173-23; Почап 4141-01, 03.
- 150 Гд., Большое Скородно 3305-05; Тупицино 3299-04;
- 151 Гд., Добручи 4673-28; Котельно 4676-30; Спицино 3295-38; Пл., Лышницы 4182-12; Погорелово 4173-01; Стр., Берёзница 3131-37; Ксти 3144-52.
- 152 Гд., Добручи 4673-28; Крутое 4653-02; Пл., Погорелово 4173-01; Усконицы 4153-02; Стр., Замошье 3147-35; Щир 3131-08.





Раздел 3 КАЛЕНДАРНО-ОБРЯДОВЫЙ ФОЛЬКЛОР

ОБРАЗЦЫ НАПЕВОВ И ТЕКСТОВ КАЛЕНДАРНО-ОБРЯДОВЫХ ПЕСЕН, ПРИПЕВОК, ВЫКРИКОВ

КОЛЯДКИ, ВИНОГРАДЬЯ

№ 1

♩=92

д. СтарOVERский Луг, Плюсский р-н, 4163-27



К нам при - шло - при - тяк - ло к нам Хри - сто - ва Раж - же - ство́.

К нам пришло-притякло
К нам Христо́ва Ражжествó.
Мы хаді́ли и гуля́ли,
Каледóвшиньку собира́ли.
Вот как э́тая Колёдка
Ни ма́ла, ни ба́льша,
Она в дверь не идё[т],
А в а́кно так и шлё[т],
Пирога падаё[т].
Или хлеба ламти́ну,
Или шфе́й че́ряпи́ну,
[Или де́няг палти́ну],¹

Или сахару куси́ну,
Или [сала] шма́тину.
Не подадите пирога –
Замара́ем вара́та.²

А кагда́ дадут всёво́, тада́ пою́т:

Спаси́ба таму́,
Кто хазя́ин на даму́.
С ма́лым де́тачка́мы,
И с катя́тачка́м,
С казленя́тачка́м!

Исп.: Сакова Д. А., 1934 г. р., Николаева В. М., 1913 г. р., Карпова Ф. М., 1915 г. р. Зап.: Полякова А. В., 29.01.1994. Расп.: Махова Л. П. Поют под окном, ночью, «в Ражжествó, седьмо́во вот и идут».

¹ Строка текста из повторного варианта записи.

² При повторе поют: «Разломаем вара́та».

№ 2

♩=124

д. Ореховно, Плюсский р-н, 4178-13



Ка-ля - да - Ка-ля - да на-ка-ну́-ни Раж-жи-ствá. Мы ха-ди́-ли, мы пра-си́-ли Ка-ля-ду́, Ка-ля-ду́.

Каляда́-Каляда́
Накану́ни Ражжиства́.
Мы хаді́ли, мы праси́ли,
Каляду́, Каляду́.
Нашли Каляду́
У Ива́нава двора
У Ива́нава двора
Стаи́[т] шёлкава гора.
На э́тый гары́
Стаи́т два тира́мка,
В одном тира́мке
Красны звёздачки,
В другом тира́мке

Красны девушки.
Ты, хозяйка, ни скупись,
Ты, хозяин, пада́рись!
Нет – хлеба ламти́ну,
Ну, нет – де́няг палти́ну!
Ма́линькай хлопчик
В ду́дачку игра́ит,
Христа спадо́бляет:
– Бо́г-карми́лец,
Подай гас́ти́ниц!
Ма́линькай Божок,
Подай пирожок!

Исп.: Васильева В. И., 1914 г. р. Зап.: Борисова Т. А., 02.02.1994. Расп.: Махова Л. П. Пели во время утреннего обхода домов седьмого января. Многоголосие дополнено по вариантам распева других строф. Напев транспонирован на 1,5 тона вверх.



№ 3

♩=92~96

д. Заполье, Плюсский р-н, 4176-04



Ка - ле - да́, Ка - ле - да́, дай ку - сок пи - ра - га́!
И - ли хле - ба лам - ти́ - ну, и - ли де́ - няг пал - ти́ - ну!

Каледá, Каледá,
Дай кусок пирáга!
Или хлеба ламтíну,
Или де́няг палтíну!
Или сена к(ы)лóк,
Или вилы в бок!

Исп.: Бондарева О. С., 1904 г. р. Зап.: Борисова Т. А., 31.01.1994. Расш.: Москвина О. И., Махова Л. П.

№ 4

♩=118

д. Грязково, Плюсский р-н, 4167-09



Ка - ле - да́ - Ка - ле - да́ на - ка - ну - не Раж - же - ства́, на - ка - ну - не Раж - же - ства́.



Кто не да́ - сти Ко - лё - дки - на - га́ - дим на во - ро́ - тки!

Каледá-Каледá
Накануне Ражжества́,
Накануне Ражжества́.
Кто не да́сти Колéдки -
Нага́дим на воро́тки!

Исп.: Иванова Е. Н., 1910 г. р. Зап.: Полякова А. В., 31.01.1994. Расш.: Москвина О. И., Махова Л. П. «А десь хозяйка выходит: "Дорогий мой! Идите, мне не творят! Входите!" Принимает в комнату и угошает, у ково што есть. На Рожество, конешна, каждый [стареется], пироги у всех напечены. Пирогов дадут. Вот в каждую избу так и идёшь» (4167-01).

№ 5

♩=138

д. Новоселье, Струго-Красненский р-н, 3145-38



При - шла Ка - ля - да́ на - ка - ну́ - ни Раж - жес - тва́.

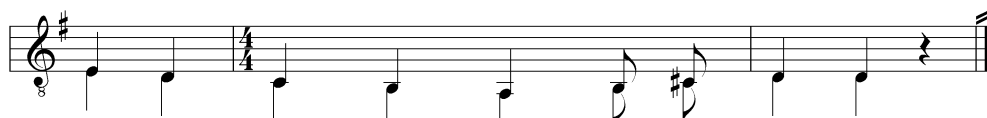

Ви - на - гра́ - дья крас - на - зя - лё - на.

Пришла Каляда́
Накануни Ражжества́.
Винаградья красна-зялёна.¹
Как паёхал наш хазяин
У Маскву́-го́рад гулять.

Он сынкám-сакалкám
Па дабру каню́ вязёт.
Свае́й жёнушки
Лисью шубушку.

Исп.: Иванова М. М., 1924 г. р. (р. из Псковского района). Зап.: Королькова И. В., Маранина С. Ю., 29.01.1991. Расш.: Махова Л. П.

¹ Припев исполняется после каждой пары строк.



МАСЛЕНИЧНЫЕ ВЫКРИКИ, ПРИПЕВКИ, ПЕСНИ

№ 6

♩=102

д. Липно, Струго-Красненский р-н, 3144-05



Лён дал - го́й! Лён дал - го́й!

Лён далго́й! Лён далго́й!

Исп.: Антонов Ф. И., 1911 г. р. (р. из Псковского района). Зап.: Королькова И. В., 25.01.1991. Расш.: Махова Л. П. Скобки при нотах указывают на декламационный характер напева, который необходимо учитывать при его воспроизведении. Кричали дети во время катания: если «ни пракатишься, а Масленицу сажгёшь – лён не вырастет далго́й».

№ 7

♩=86

д. Новоселье, Струго-Красненский р-н, 3145-36



Ма - сле - на - я, па - га́ - слен - на - я!

Масленая, пага́сленная!

Исп.: Иванова М. М., 1924 г. р. (р. из Псковского района). Зап.: Королькова И. В., 29.01.1991. Расш.: Махова Л. П. Кричали у масленичного костра.

№ 8

♩=136

д. Мда, Гдовский р-н, 4682-37



Ты Ма - сле - ни - ца, ты ам - ма́н - щи - ца! Ам - ма - ну́ - ла ка - мис - са́ - ра,



за пра - у́ - лак за - ве - ла, да - ла редь - ки хвост на Вя - ли́ - кай пост! Га - ля -



ки да ве - ни - ки, с ба́й - ни да ба́й - ни. Ве - ря - те́ - ны ни то - че́ - ны, ры - ба



жа - ре - на - я, не - до - жа́ - рен - на - я. Ры - ба по́ су - ши не хо - дит, без ва -



ды не мо́ - жёт жить. Ме - ня ми - лень - кой - то лю - би[т], биз ме - ня ня мо́ - жа жить!

Ты Масленица,
Ты амманщица!
Амманула комиссара,
За праулак завела,
Дала редьки хвост
На Вяликой пост!
Галяки да веники,

С байни да байни.
Веряте́ны ни точе́ны,
Рыба жареная, недожареная.
Рыба по́ суши не ходит,
Без вады́ не мо́жет жить.
Меня миленькой-то люби[т],
Биз меня ня мо́жа жить!

Исп.: Батина П. С., 1915 г. р. Зап.: Теплова И. Б., 03.08.1996. Расш.: Москвина О. И., Махова Л. П. Кричали у масленичного костра.



№ 9

♩=90

д. Чечевино, Гдовский р-н, 3126-58



Да - ро - га́ - - - я ты на́ - ша - я Ма... ой, Ма́с - ля - ни - ца.



Па - лю - бо́в - - - на - я на́ - ша - я ка... ой, ка́ - та - ни - ца.

Дарога́я ты на́шая Ма... ой, Ма́слица.
Палюбо́вная на́шая ка... ой, ка́таница.**
[Пратя́нися] день да ве́чара,

К ве́чару – ча́стинькай дождь.
Ты полей-кася нашу Ма́слиницу.

Исп.: Павлова А. Д., 1915 г. р. Зап.: Лобкова Г. В., Козлова И. П., 31.01.1991. Расп.: Махова Л. П. По словам исполнительницы, это «долгая» песня. Напев транспонирован на 2,5 тона вверх.

¹ «Дождь» произносится как «дожж».

ПРИПЕВКА НА ОБХОД ДВОРОВ В ПАСХУ

№ 10

♩=80

д. Сосно, Гдовский р-н, 3298-78



Ты при - ди - при - ди, А-к(ы) - сьот - ка, п(ы)-ри - ди, Ма́р-ко-в(ы)-на - га - луб - ка.



Я ня да - ром к вам при - е - - - хал, по́-л(ы)-ны-и па́ - зу - хи о - ре - хов.

Ты приди-приди, Ак(ы)сьотка,
П(ы)риди, Ма́рков(ы)на-галубка.
Я ня даром к вам приехал,
По́л(ы)ныи па́зухи орехов,
Полны́ карманы винных ягод.
Как с орехов зубам больно,
А са я́гад брjúха ду́я,
Ду́я-ду́я, надува́я,

Да выше носа натяга́я.
Нельзя Богу памолитца,
Хто-та в брjúхи шева́литца.
Ли́ба ма́л(е)чик Тимо́шка,
Ли́ба де́вачка Матре́шка.

Говорком:

Тёте́нька, яичко!

Исп.: Ларькина А. Ф., 1906 г. р. Зап.: Мехнецов А. А., Попова И. С., 16.07.1992. Расп.: Москвина О. И. (текст), Мехнецов А. А. (напев).

ЖАТВЕННЫЕ КЛИЧИ, ЗАКЛИНАНИЯ

№ 11

♩=168 [скандирование]

д. Островцы, Гдовский р-н, 3120-34

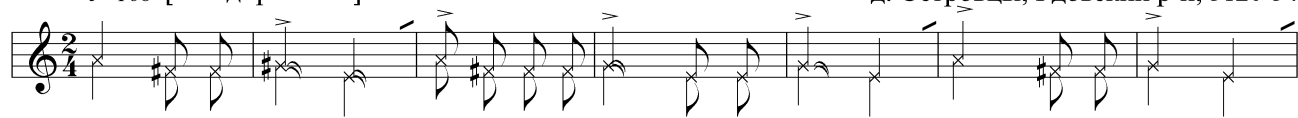

Ба - ба ты, Ба - ба! Вый-ди ты за на́ - ше - ва Де - да! В на́ - ше - ва Де - да

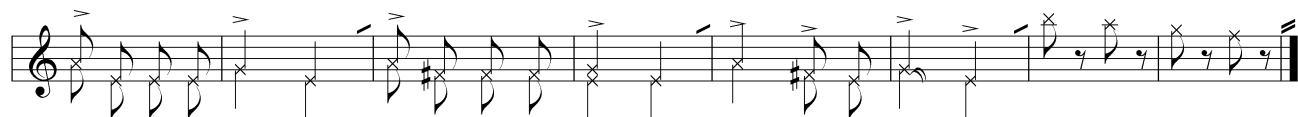

два ан-ба-ра хле - ба, два ан-ба-ра хле - ба, хрен па ка - ле - на. И! И! И! И!



Баба ты, Баба!
Выйди ты за на́шева Деда!
В на́шева Деда
Два анбара хлеба,

Два анбара хлеба,
Хрен па калёна.
И! И! И! И!

Исп.: Шунаева А. Г., 1904 г. р., Шорохова Н. И., 1914 г. р., Жандарова В. И., 1921 г. р. Зап.: Мехнецов А. М., Шишкова О. В., Лобкова Г. В., 08.02.1991. Расш.: Лобкова Г. В. Жатвенное заклинание-скандирование, сопровождаемое пляской вокруг косы, заплетённой из последних колосьев ржи (коса именуется «Бабой»): две-три женщины пляшут по кругу против часовой стрелки бочком, лицом повернувшись к центру круга, мелким приставным шагом (ноги почти не отрываются от земли). Одна из исполнительниц держит в поднятой руке серп (на уровне головы). В процессе пляски заклинание повторяется трижды (комм. по кн.: ДПЗ. С. 118). Данный образец ранее опубликован: ДПЗ. С. 119. Пример 10.

№ 12

♩=140

д. Добривы, Струго-Красненский р-н, 3148-11



Ни - ва, ни-ва, от - дай мо - ю си - лу! Я па - ха - ла, я бо - ро - ни - ла, сво - ю си - луш - ку ро - ни - ла!

Нива, нива,
Отдай мою силу!
Я пахала,
Я боронила,
Свою силушку ронила!

Исп.: Иванова Е. П., 1908 г. р. Зап.: Шишкова О. В., 25.01.1991. Расш.: Лобкова Г. В., Махова Л. П. Кричат «гулко» в поле, когда сожнут последний сноп на своей полосе, чтобы не болела спина после жатвы. После этого гонят «Горбатую Бабу» на чужую несжатую полосу: «Горбатая Баба, довольно моей спини́ бо́лети! Теперь к другому беги! Я всё сделала!» (записано там же от Шиловой Е. Д., 1908 г. р.). Данный образец ранее опубликован: ДПЗ. С. 107. Пример 1.

СОДЕРЖАНИЕ ПОЭТИЧЕСКИХ ТЕКСТОВ КАЛЕНДАРНО-ОБРЯДОВЫХ ПЕСЕН, ПРИПЕВОВ, ВЫКРИКОВ: ТЕМЫ, ОБРАЗЫ, СЮЖЕТНЫЕ МОТИВЫ. ПЕРЕЧЕНЬ ЗАПИСЕЙ

КОЛЯДКИ

**ОБХОД ДВОРОВ. КОЛЯДОВЩИКИ И ХОЗЯЕВА.
ВЕЛИЧАНИЕ ХОЗЯЕВ: БОГАТЫЙ ДВОР, ПОЕЗДКА
ХОЗЯИНА, СКАЗОЧНО-ПОЭТИЧЕСКИЕ МОТИВЫ**
*требование угощения; «пришла Коляда накануне
Рождества»; кормление Коляды*

1. «Коледа, Коледа, дай кусок пирога» / «Коляда-Коляда накануне Рождества» (варианты напевов 1–4)

а) Коледа, Коледа, дай кусок пирога. Или сала кусок, или денег рубль! Или хлеба ломтину, или денег полтину! Или сена клок, или вилы в бок!

б) Коляда, Коляда, подай пирога! Не подашь пирога – огажу ворота!

в) Пришла Коляда накануне Рождества. Кто не даст колёдки – нагадим на воротки! / Тётка-калёдка, не дашь калёдки – нагадим на воротки!

Плюсский район:

Запольская вол.: Запесенье 4161-05; Заполье 4176-04.

Нежадовская вол.: Грязково 4166-14, 4167-01; Кондратово 4167-09.

Плюсская вол.: Лямцево 4152-11.

2. «К нам пришло-притекло Христово Рождество» (напев 1)

К нам пришло-притекло Христово Рождество. Мы ходили и гуляли, колядовщину собирали. Вот как эта Колёдка не мала, не больша. Она в дверь не идёт, а в окно так и шлёт, пирога подаёт. Или хлеба ломтину, или щей черепину, или денег полтину, или сахару кусину, или сала «шмотину». Не подадите пирога – замараем (разломаем) ворота! Спасибо тому, кто хозяин на дому! С малым деточкам, с котеняточкам, с козленяточкам!

Плюсский район:

Запольская вол.: Староверский Луг 4163-27.

3. «Пришла Коляда накануне Рождества» / «Коляда-Коляда накануне Рождества» (варианты напевов 1–4)

Пришла Коляда (Коляда-Коляда) накануне (наперёд) Рождества. Мы ходили, искали, просили Коляду по всем дворам, по придворочкам. Нашли Коляду у Петрова двора. Петров двор – гостинный дом, железный тын. (У Петрова двора цела горница полна). У Петрова двора – шелкова трава. Среди двора



три терема стоят. В одном терему – месяц батюшка, в другом терему – красно солнышко, в третьем терему – красна девица.

Вариант развития сюжета: ...На этой на горе стоят два теремка. В одном теремке – ясны звездочки, в другом теремке – красны девушки. Ты, хозяйка, не скупись, ты, хозяин, подарись. Нет – хлеба ломтину, нет – денег полтину.

Маленький хлопчик в дудочку играет, Христа сподобляет: – Бог-кормилец, подай гостинец! Маленький Божок, подай пирожок!

Гловский район:

Спицинская вол.: Островцы 3150-18.

Плюсский район:

Запольская вол.: Заплюсье 4154-29 (фр.).

Лядская вол.: Ореховно 4178-13; Почап 4141-21, 23 (фр.).

Струго-Красненский район:

Новосельская вол.: Красная Горка 3145-07, 13.

4. «Пришла Каляда накануне Ражества» (напев 5)

Пришла Коляда накануне Рождества. Как поехал наш хозяин в Москву-город гулять. Он сынкам-соколам по добру коню везёт, своей женушке – лисью шубушку.

Струго-Красненский район:

Новосельская вол.: Новоселье 3145-38.

МАСЛЕНИЧНЫЕ ВЫКРИКИ, ПРИПЕВКИ, ПЕСНИ

ВСТРЕЧА МАСЛЕНИЦЫ. ЗАКЛИНАНИЯ. ПРОВОДЫ МАСЛЕНИЦЫ.

МАСЛЕНИЦА-«ОБМАНЩИЦА». КАНУН ПОСТА

5. «Масленица – с чем пришла?»

– Масленица, с чем ты пришла? – С блинами, с пирогами.

Гловский район:

Полновская вол.: Ям 4681-07.

6. «Лён долгой!»

Струго-Красненский район:

Новосельская вол.: Липно 3144-05; Собино 3131-59.

7. «Дорогая наша Масленица!»

Гловский район:

Полновская вол.: Каменка 3127-44 (кричат).

8. «Масленая, погасленная!»

Струго-Красненский район:

Новосельская вол.: Новоселье 3145-36.

9. «Масленица, блинов нам не дала!»

Гловский район:

Чернёвская вол.: Чернёво 4675-01.

10. «Свят-свят, наша Масленица!» / «Свят-свят, наша Масленица, проходи!»

Плюсский район:

Должицкая вол.: Погребнице 4182-24.

Лядская вол.: Ореховно 4178-14.

11. «Прощай, Масленица!» / «Прощай, Масленица, творожок и масельце!» / «Прощай, наша Масленица, наступай, Великий пост!»

Гловский район:

Чернёвская вол.: Малое Чернёво 3294-40.

Струго-Красненский район:

Марьинская вол.: Бобовище 3147-57.

Сиковицкая вол.: Ждани 3114-35 (когда жгли Масленицу).

Плюсский район:

Заянская вол.: Алексино 4143-01.

12. «Куды дым, туды блин, туды Масленка!»

Струго-Красненский район:

Марьинская вол.: Яблонь 3115-21.

Сиковицкая вол.: Высокое 3114-46.

13. «Масленица, гори, а нас благодари!» / «Гори, гори, Масленица, чтобы не погасла!» / «Гори, гори ясно, чтобы не погасло! (птички летят, колокольчики звенят)»

Гловский район:

Добручская вол.: Добручи 4671-45.

Чернёвская вол.: Тупицино 3299-06.

14. «Все блины горят!»

Плюсский район:

Лосицкая вол.: Пелеша 4170-15.

15. «Масленица-обманщица»

Масленица обманула. На Великий пост дала редьки хвост, а мы редьку не берём, её за уши дерём!

Вариант текста: Масленица-обманщица! Обманула комиссара, за проулок завела, дала редьки хвост на Великий пост! Голяк да венники, с бани до бани. Веретёны не точёны, рыба жареная, недожареная. Рыба по суше не ходит, без воды не может жить. Меня миленький любит – без меня не может жить.

Гловский район:

Спицинская вол.: Мда 4682-37.

Плюсский район:

Запольская вол.: Андромер 4138-14.

16. «Проходит маслена неделя»

Проходит маслена неделя, настаёт Великий пост, нам дадут селёдки хвост!

Варианты окончания: ...Полезай, матка, в подполье, тяни редчину за хвост! ...Оставила редьку да картошку, на верёх – сардинный хвост.

С продолжением: ...со стола блины летели...

Струго-Красненский район:

Новосельская вол.: Замошье 3144-37; Красная Горка 3145-16; Ксти 3144-74.

Сиковицкая вол.: Зарябинка 3126-12.

Плюсский район:

Запольская вол.: Заплюсье 4154-40.

17-а. «Дорогая-та наша Масленица» (напев 9)

Дорогая наша Масленица, полюбовная наша катаница. Протянися день до вечера, к вечеру – частенький дождь. Ты полей нашу Масленицу.

Гловский район:

Полновская вол.: Чечевино 3126-58.

17-б. «Дорогая-та наша Масленица» (вариант напева: «Образцы напевов и текстов свадебных обрядовых песен и припевок», № 9).

Дорогая (широкая) наша Масленица, протянися до Христова дня, а с Христова до Петрова дни, а с Петрова дня назад (обратно) воротись!

Вариант зачина со слов: Растянися, Масленица...

Гловский район:

Ремдовская вол.: Низовицы 3135-20.

Спицинская вол.: Подборовье 3120-13, 3136-23.

Струго-Красненский район:

Сиковицкая вол.: Дворище 3125-68, 71 (на напев свадебной песни).

17-в. «Дорогая-та наша Масленица» (вариант напева: Часть II, «Образцы календарно-обрядовых песен и припевок», № 10).

Дорогая наша Масленица, долгожданна-дожиданная. Дорогие мои гостечки, погостите у нас немножечко, хоть один денёк до вечера, с утра до позднего вечера.

Гловский район:

Первомайская вол.: Старое Загорье 3119-59.

Первомайская вол.: Выселок Жуковский 4657-17.

Полновская вол.: Полна 4669-06.

Спицинская вол.: Сосно 3298-36, 74; Строгино 3298-84, 86, 106; Усадище 3295-60.

Чернёвская вол.: Тупицино 4666-13.

Юшкинская вол.: Забредняжье 3308-08; Кленно 3300-34; Лунёвщина 3298-126; Незнамо Поле 3308-40.

ЗАКЛИНАНИЯ НА ПОЖИНКАХ**19. «Баба ты, Баба, выйди за нашего Деда»**

Баба ты, Баба, выйди за нашего Деда (замуж). У нашего Деда три клетки (два анбара, три куля) хлеба. Дров ни полена, х... (хрен, борода, рубаха) по колено.

Вариант окончания: Печка не топлена, Баба не е...на.

Гловский район:

Гловская вол.: Подоспа 4663-29, 30.

Первомайская вол.: Блянск 3119-27; Выселок Жуковский 3117-57, 31246-24, 4657-09, 11; Горско-Рогово 4656-32; Зубовщина 3118-04, 31246-32; Новая Зубовщина 4656-45; Носовка 4667-35, 37; Старое Загорье 3119-52, 57, 3124г-09, 4657-32, 34, 36.

Плесновская вол.: Брод 4654-41, 4655-22, 23.

Полновская вол.: Горка 3127-21, 3129-15; Желча 3134-02, 20, 3150-57, 4670-42, 43; Новый Быт 3148-73, 3149-03; Партизанская 3117-42, 4684-17, 18; Полна 3119-48, 3124г-06, 3149-07, 08, 15, 4668-35, 4670-13-15, 4678-13, 17, 4680-09; Ямм 3151-05, 4680-30.

Ремдовская вол.: Ореховцы 4660-13, 17.

Спицинская вол.: Залахтовье 3134-45; Казурино 3299-17; Островцы 3120-23, 33; Раскопелъ 4659-31; Рубцовщина 3298-02; Сельце-Горка 3134-50; Сосно 3298-41; Спицино 3295-38, 3299-20; Строгино 3298-108.

Чернёвская вол.: Чернёво 3301-15, 16, 46; Тупицино 4666-10, 11.

Юшкинская вол.: Андронова Гора 3300-23; Ветвеник 3295-66, 3296-01; Забредняжье 3308-09; Зигоска 3308-17.

* * *

ВЕРБНЫЕ ПРИГОВОРЫ

18. «Верьба́, верьба́ (Верьбинка, верьбинка; Верба́-вербица), не я тебя верьбу́ю, Христос верьбу́е[т]!»

Варианты обращений: «Вярбу́й, вярбу́й», «Верьбу́й, верьба́», «Верьбо́й верьбу́ю», «Верьбу́й, Верби́ца, красная деви́ца».

Варианты продолжения: Верба-хлѣст – бѣёт до слѣз, верба бела – бѣёт за дело, верба красна – бѣёт напрасно, верба синя – бѣёт по спине, верба жѣлта – бѣёт по жо́пе.

Вариант окончания: ...На красное яичко, на тёпленку лепѣшечку! / Я тебе беленку верьбинку оторву, а ты мне в Пасху – красное яичко!

Гловский район:

Вейнская вол.: Ульдежка 4665-08.

Гловская вол.: Крутое 4653-24; Подоспа 4664-11.

Перечень записей, не вошедших в каталог**Колядки**Гловский район:

Вейнская вол.: Ульдежка, 4665-06 (фр.).

Добручская вол.: Добручи, 4671-40, 42 (фр.).

Полновская вол.: Желча 3134-05 (уп.).

Спицинская вол.: Сосно 3298-11 (фр.: «Коляда весела»).

Чернёвская вол.: Чернёво 4675-07 («Не дашь Коляды – то телёнок пропади!»).

Плюсский район:

Запольская вол.: Замошье 4137-01, 14.

Струго-Красненский район:

Сиковицкая вол.: Зарябинка 3125-89 (фр.).

Новосельская вол.: Замошье 3144-30 (фр.: «Пришла Коляда накануне Рождества. Подайте мясца́ с комарову лыгочку!»).

**Припевка на обходе дворов в Пасху («Аксютка»)**Гловский район:

Спицинская вол.: Сосно 3298-76, 78.

Заговоры, приговоры на начало и окончание жатвыГловский район:

Вейнская вол.: Заборовье 4673-41.

Гдовская вол.: Крутое 4653-08, 28; Подоспа 4663-29.

Добручская вол.: Добручи 4671-38, 4684-60.

Первомайская вол.: Гвоздно 4679-03; Молоди 4658-25; Терёб 4656-01.

Плесновская вол.: Брод 4655-23; Тербачево 3297-08, 09.

Полновская вол.: Горка 3127-41; Каменка 3127-46; Полна 4670-17, 4678-17; Партизанская 4684-19.

Спицинская вол.: Котица 4682-21; Островцы 3120-33, 3150-20; Подолесье 3141-39; Усадище 3295-58.

Чернёвская вол.: Прибуж 3294-06; Тупицино 4666-10; Чернёво 4675-11.

Юшкинская вол.: Юшкино 3307-18.

Плюсский район:

Запольская вол.: Большие Лъзи 4165-15.

Нежадовская вол.: Вир 4155-14; Грязково 4166-08; Заплюсье 4154-43, 4155-01, 03; Нежадово 4173-24.

Плюсская вол.: Лямцево 4152-15; Погорелово 4172-14.

Струго-Красненский район:

Марьинская вол.: Добривы 3148-11.

Сиковицкая вол.: Река 3148-31.

Рождественский тропарьГловский район:

Ремдовская вол.: Низовицы 3135-38.

Плюсский район:

Должицкая вол.: Посолодино 4146-06.

Запольская вол.: Большие Лъзи 4165-02.

Плюсская вол.: Плюсса 4135-03.

Струго-Красненский район:

Новосельская вол.: Вейтлус 3133-03, 3138-31; Кебско 3132-23.

Пасхальный тропарьГловский район:

Вейнская вол.: Зуевец 4654-08; Крапивно 4653-44.

Плесновская вол.: Плесна 3294-54; Хворки 3302-16.

Спицинская вол.: Раскопель 4659-36.

Чернёвская вол.: Прибуж 3294-04; Слудка 3306-01, 09.

Плюсский район:

Должицкая вол.: Посолодино 4146-03, 04.

Струго-Красненский район:

Новосельская вол.: Липно 3132-34.

Сиковицкая вол.: Зарябинка 3126-13.





Раздел 4

ИНСТРУМЕНТАЛЬНЫЕ
И ПЕСЕННО-ХОРЕОГРАФИЧЕСКИЕ ТРАДИЦИИ

Повсеместно на территории северных районов Псковской области встречаются описания ДУХОВЫХ МУЗЫКАЛЬНЫХ ИНСТРУМЕНТОВ, в основном функционирующих в качестве пастушьих. Большинство сведений о духовых инструментах было получено в Струго-Красненском и Плюсском районах. Наиболее распространены были язычковые инструменты с названиями: «рожок», «жалейка», «жилейка», «свирёлка», «швырёлка», «дудка». Они изготавливались из ольхи, мелкого кустарника – «бредины» и, в среднем, имели от трех до пяти игровых отверстий. На пищик, длина которого составляла примерно пятнадцать сантиметров, накручивалась берестяная труба – «рог». Бытовали и инструменты свисткового типа – «хвистульки», «хвистульки», свидетельств о которых гораздо меньше.¹

Музыкальные инструменты в руках пастуха обладали ритуальными функциями. По воспоминаниям, услышав *сигнальный наигрыш «на стог»*, коровы сами собирались в одно место. «Пастух заигра[т] в рожок. Хошь и разойдйтца [стадо], и сразу приходи[т] скатина на место. И вот ани, этаки коровы, пириплыву[т] на этакай о́стров. И день и ходя[т]. К вечеру пастуху надо домой сбиратца. Заиграя в рожок, а ани вси пириплываю[т] на берег» (Гд., Сосно 3298-73). С «помощью» рожка один пастух мог пастить стадо в 150 коров. Игра на рожке также служила для хозяек сигналом к выгону коров в поле.²

Есть упоминания о том, что пастухи играли на рожках не только сигналы, но и *наигрыши «под песни», «под пляску»* (Стр., Могутово 3141-21). Рассказывали, что в старину на жалейке играл нищий – Федя-дудочник. Он играл жалобно – «как голосил». Услышав его игру, все плакали (Стр., Радонка 3114-06).

В недавнем прошлом на территории Гдовского и Струго-Красненского районов был распространен архаичный тип малострунных КРЫЛОВИДНЫХ ГУСЛЕЙ. Упоминаются самодельные долбленные шестиструнные, реже – четырех-пяти-струнные инструменты.³ Были зафиксированы подробные описания этих инструментов, способов изготовления, приемов игры, а также имена гуслиаров и характер включения инструмента в обрядово-праздничный контекст.⁴ Музыкальных записей в 1978–1996 гг. сделать уже не удалось. Тем не менее, экспедиционные материалы свидетельствуют о том,

что еще в довоенное время в северных районах Псковщины существовала традиция игры на малострунных гусях.

В 1890 г. А. С. Фаминцын в своей работе «Гусли – русский народный инструмент»⁵ опубликовал слуховую запись игры на семиструнных гусях, сделанную от крестьянина из д. Деева Горка Марьинской волости Лужского уезда Трофима Ананьева, которому на момент записи (1889 год) было 96 лет. По современному административно-территориальному делению Марьинская волость относится к Струго-Красненскому району Псковской области.

Наряду с этим, в северных районах области встречаются также многострунные инструменты типа ЦИТРЫ (эстонского каннеля), также называемые в народе гусями, на которых играли как эстонские, так и русские крестьяне.⁶ Были распространены и фабричные инструменты, привозимые из Эстонии и Петербурга, а также гусли местного кустарного производства и самодельные. Отличия русской и эстонской традиций игры на каннеле наблюдаются только на уровне репертуара. Жанры танцевальной музыки – *полька, вальс, краковяк и др.* – были общими. Плясовые наигрыши – «Русского», «Камаринского» – бытовали преимущественно в среде русских крестьян.

Образцы гусельных наигрышей из Гдовского района опубликованы в нескольких сборниках 1950–60-х гг. от исполнителей 1880–1910 г. р.⁷ В фольклорных экспедициях консерватории удалось записать наигрыши от трех исполнителей на многострунных гусях. Это: Александр Николаевич Николаев (1911 г. р.) из д. Новоселье Струго-Красненского района, Иван Сергеевич Федоров (1915 г. р.) из д. Ветеря-3 Гдовского района, Василий Васильевич Мионов (1913 г. р.) из д. Великуша Гдовского района.

Упоминания о СКРИПКАХ в экспедиционных материалах встречаются часто.⁸ В деревнях играли как на самодельных инструментах, так и на фабричных. «Смычок – с хваста коннава, с лашадей. А натирал он яво сёрай с ёлки, штоб звук был» (Стр., Ровное 3131-08), «скрыпёл» по струнам (Пл., Лямцево 4152-08). Зафиксировано также характерное название смычка – «гудок» (Гд., Андропова Гора 3300-28). По воспоминаниям жителей деревень, при игре инструмент упирали в плечо или ставили на колени вертикально.⁹



Имеются немногочисленные сведения о скрипачах. Например, в д. Дворище Струго-Красненского района на скрипке играл Пётр Платонов. У Виктора Ивановича Антонова (1923 г. р.) из д. Ровное того же района на скрипке играл отец, и у Анны Петровны Алексеевой (1907 г. р.) из д. Андропова Гора Гдовского района отец играл на самодельной скрипке. В д. Выборово Струго-Красненского района рассказывали, что на скрипках играли «пашковцы» – члены одной из религиозных сект.¹⁰

По звуку инструмента предсказывали погоду. «Отец после бани терльнёт и определяет»: если инструмент звучит хорошо, это означает, что погода будет сухая, ясная, если плохо – дождливая (Стр., Ровное 3131-08).

Традиция игры на БАЛАЛАЙКЕ представлена незначительным количеством музыкальных записей. В музыкально-стилевом и репертуарном отношении эта традиция испытала сильное влияние художественной самодеятельности. Принципы традиционного народного инструментализма сохранились лишь в игре немногих музыкантов. В наигрышах, записанных от Любови Даниловны Харитоновой из д. Залахтовье Гдовского района и Виктора Ивановича Антонова из д. Ровное Струго-Красненского района, наиболее ярко раскрываются черты местного музыкального стиля.

От Ирины Васильевны Богдановой (1926 г. р.) из д. Моложане Струго-Красненского района – балалаечницы, владеющей большим репертуаром – получены сведения о старинных самодельных инструментах и о традиционных способах обучения игре на балалайке (Стр., Моложане 3132-15). По рассказам народных исполнителей можно судить, что игра на этом инструменте органично включалась в различные жизненные и обрядовые ситуации. Балалайку брали с собой на покос, именно на балалайке подыгрывали под пляску ряженых на Святках (Гд., Каменка 3127-46; Стр., Замощье 3144-28).

По современным экспедиционным материалам, в северных районах Псковской области были распространены ГАРМОНИКИ двух типов: гармонь-хромка (25x25) и старинная гармонь-трёхрядка немецкого и русского строя («минорная гармонь»).¹¹ Существуют упоминания о гармонном промысле в Плюсском районе. В 1994 г. на гармони немецкого строя, сделанной мастером из д. Ровница, играл Иван Степанович Богданов (1910 г. р.) из д. Лышницы Плюсского района (4182-07, 09, 11, 13).

В Плюсском районе также имеются сведения о бытовании в недавнем прошлом старинной тальянки – «маленькой гармошки»: «раньше старики на тальянках играли», «тон» у гармони был другой – «тонкий голос» (Пл., Лышницы 4182-11).

По сравнению с Гдовским районом, в Струго-Красненском и Плюсском районах традиция игры

на гармониках представлена очень развернуто. Здесь записано много замечательных гармонистов. Среди них: Константин Тимофеевич Щуров (1928 г. р.) и Иван Егорович Густов (1934 г. р.) из д. Давыдово Струго-Красненского района, Яков Максимович Онуфриев (1925 г. р.) из д. Кириково Струго-Красненского района; Сергей Николаевич Макаров (1927 г. р.) из д. Волосово Плюсского района и другие.

Имеются сведения об АНСАМБЛЕВОЙ ИГРЕ в составах: скрипка и балалайка (Стр., Ровное 3131-08), многострунные гусли и гармонь (Гд., Усадище 3295-33), многострунные гусли, гармонь и балалайка (Стр., Музовер 3130-08).

Народная инструментальная музыка, принадлежащая празднично-обрядовой сфере народной культуры, представлена группами наигрышей «под песни» (включая наигрыши «под драку») и «под пляску». Они звучали в любой праздничной ситуации, будь то свадьба, деревенское гулянье в годовой или престольный праздник, проводы в рекруты и др. «Па улицам, па обим старанам жители живут, а тут дарога в сирядины, ага. И вот па ётай дароги ходит народ, маладэжь – пают, играют, пляшут. А то бывает, что танцуют, называлася – “Ляно́ва ходили”» (Стр., Могутово 3141-15).

В характеристике инструментальной музыки каждого из районов наиболее показательной оказывается группа наигрышей «под песни».

Инструментальная музыка Струго-Красненского района по ряду параметров стыкуется с традицией Порховского района. Здесь представлены три типа наигрышей «под песни», бытующих в Порховском и других районах области: «Скобаря» (соответствует порховской «Милашке»), «Сумецкая» (может называться «Скобаря») и «Новоржевская» (тип «Саратова» со структурой, аналогичной наигрышу «Новоржевская» из центральных районов Псковской области; варианты названия: «Под частушки», «Под песни» и др.).¹³ Струго-Красненский район является северной границей распространения первого из обозначенных выше типов наигрышей, относящихся к раннему историко-стилевому слою.

В Гдовском и Плюсском районах в группе наигрышей «под песни» («под драку») зафиксированы типы «Сумецкая» и «Новоржевская» (с названием «Мазурицкая», «Гдовские припевки» и др.). Характер бытования «Сумецкой» – точечный, и данный регион является северной окраиной ареала его распространения. Тип «Новоржевская»-«Саратова» относится к общерусским наигрышам, приобретшим специфические черты в местной фольклорной традиции.

В инструментальной традиции Плюсского района в группе наигрышей «под песни» фиксируется наигрыш «Собака» (бытует и под названием «Скобаря»), исполняется «под драку»). Это название встречается повсеместно на территории Плюсского района и



даже отчасти выходит за его пределы – в северные волости Струго-Красненского района. Наигрыш «Собака» в типологическом отношении является одним из вариантов игры «Страдания» (в частности, для него характерна особая композиция припевки).

Для традиции Гдовского района чрезвычайно характерен пласт танцевальной музыки и исполнение песенного репертуара под аккомпанемент музыкальных инструментов, в особенности – многострунных гуслей. В наиболее полном виде эти материалы представлены в сборниках Н. Л. Котиковой и Ф. В. Соколова.

Бытование наигрышей «под пляску» («Русско-го», «Барыня», «Камаринского») тесно связано с традиционными формами народной хореографии – женскими, мужскими и многофигурными плясками.

ХОРЕОГРАФИЧЕСКАЯ ТРАДИЦИЯ, зафиксированная в Гдовском, Струго-Красненском и Плюсском районах, чрезвычайно богата и разнообразна. Она представлена различными видами плясок и хороводами. В фондах Фольклорно-этнографического центра содержатся видеозаписи различных форм хореографии.

Женские (девичьи) пляски – «кружкí», «во кружók» – исполнялись на вечерках, посиделках, супрядках: две девушки пляшут по кругу, бочком, взмахивая платками и двигаясь поочередно то в одну, то в другую сторону мелким приставным шагом. В Гдовском районе зафиксированы также круговая пляска на дожинках и пляски, сопровождающие исполнение свадебных плясовых припевок.¹⁴ «Топóчут на оннóм мéсти – так вот и “жíто талклí”. Всякó плясали жéншčíны. Пляска такá была – старым, старушкам таким. Сарафаны длíнные, вот ещё возьмёт так сарафан на руку и вот пойдёт так плясать – “чу-чу-чу-чу-чу-чу”... Дак и платóчком махали, платóчик тоже в руке, так и помахает вот так. Тóко чíстым, не грязным. “Чи-чи-чи-чи-чи” – так всяким кóзырем. “Ш-ш-ш” – и с прибаўткам всяким. Да! И платóчком маше[т]. И прикíкывает, и припéвачку спаёт» (Гд., Гвоздно 4658-14, 15).

Мужские пляски – «ломáнья» – имели характер приуготовления к бою, драке. «“Скобаря”-то играют и ломáютца мальцы-то, а потом и задяру́тца, <...> это повод к драке» (Стр., Ровное 3131-08). Мужчины и парни «ломáлись» во время ярмарочных гуляний в престольные и годовые праздники. Характерные элементы мужской пляски – скачки, активные взмахи руками, вращения. Чтобы раззадорить себя, парни пели озорные припевки с подсвистыванием.¹⁵

В деревнях были распространены также многофигурные пляски, такие как «Кадриль» (на четыре или на восемь пар), «Ленóва». «Кадриль – это такой широкий танец. Он полвечера занимает, только один танец. Аны́ там ходили и “за грибами”, и “сва-

тались”, и “переходы-ходы” всякие делали» (Гд., Чернёво 4675-09). «“Лянóва” – в чéтыре чíловéка и вот крест-накрест. И вот и танцуем, и танцуем, и кру́жим – за ру́чку, вот так. Напрóти[в] я с табóй, знáчит, иду. Вазьмú ты пад руку́, и вот крутимся. Патанцúем и опять на сваё мéста станóвисся. А патóm вот так – другáя пáра, тоже так же – крест-накрест» (Стр., Могутово 3141-15).

Важную часть фольклорной традиции северных районов Псковщины составляют хороводные песни – «каравóды». Одни из них исполнялись на свадебном застолье в доме жениха («Уж ты луга, луга луговая», «На горы там два дубчика стаит» и др.), другие имели приуроченность к весенне-летнему периоду календаря и звучали на уличных гуляньях в Масленицу, пасхальный период, заговенье, на Петров пост. Первая песня, открывающая уличное гулянье в Гдовском районе, – «На улице дождь-мороз». Хороводы, которые начинали водить на второй день Пасхи, назывались «летними песнями» («Из-за лесу, из-за гор», «Што по морю», «А я сяду и поеду» и др.).

Хороводные гулянья, так же как и супрядки, разделялись по возрастам на «маленькие» и «большие». «Маленькие» гулянья предназначались для девочек 14–15 лет, а в «большое» гулянье принимались девушки более старшего возраста. Песенный репертуар девушек существенно различался в зависимости от возрастной группы, к которой они принадлежали. Например, игровые хороводы: «В караводе были мы», «Дрёма», «Со вьюном я хожу» – были особенно любимы подростками.

Основной объём фольклорных материалов и наилучшая сохранность жанра хороводных песен зафиксированы в гдовской традиции. Здесь бытовали орнаментальные хороводы: «змéем бегали»,¹⁶ «змéйкой» – «с двух канцóв; как гадю́ка свивáйтца, так и мы ходи[м]»; «полумесяцем», «крюка́ми», «подкóвой»; «ряд на ряд». Особое место среди орнаментальных хороводов принадлежит круговым: шли по-одному, друг за другом или парами, двигаясь то в одну, то в другую сторону, с остановками – «во кружкí ходили». Также зафиксированы игровые хороводы – в кругу, с выбором пары или постепенным набором участников.

Гдовская традиция наиболее интересна в отношении особенностей хореографии, для которой характерна организующая роль плясового движения участников (втаптывающий, с раскачкой, шаг, прыжок на обе ноги, мелкий дробный приставной шаг, свободно-ритмизованное движение поднятыми на уровне головы руками).

Среди хороводных песен в северных районах Псковской области встречаются песенные сюжеты, имеющие общерусский характер распространения. Это орнаментальные хороводы «Долина-долинушка», «Что по морю, морю синему», «Луги мои, лу-



ги», «Во лужах» и др., а также игровые хороводы: «Просо», «Я поеду во Китай-город гулять», «Дрёма». Однако встречаются и хороводные песни, представляющие местную культурную традицию. Таковы, например, песни «В нас на улице Матюшка», «Хорошо было катиться», зафиксированные только на территории Гдовского района.

Гдовская традиция отличается наилучшей сохранностью жанра хороводных песен. Их напевам свойственно типологическое многообразие, формульность музыкального языка (политекстовые напевы «В нас на улице Матюшка», «Собиралась туча-гром», «пяτισложная» ритмическая основа напева «Из-за лесика, лесочка тёмнова» и др.). Узкообъемная ладовая организация некоторых напевов свидетельствует об их принадлежности к раннему историко-стилевому слою. В Струго-Красненском и Плюсском районах жанр хороводных песен пред-

ставлен в усеченном виде и по ряду признаков смыкается с фольклорными материалами Порховского района.

В Струго-Красненском районе зафиксирован особый вид вокально-инструментально-хореографических форм, ведущую роль в которых играло действительное начало – набор участников в круг. Эта тема развивалась на образно-поэтическом уровне («Я хожу, не тужу, что одна гуляю», «Вы, пожалуйста, ребята, в нашу круговую», «И попросимте, ребята, чтоб раздвинулся народ», «Кудри мои, завивайтесь»), а каждый текст завершался выбором пары и введением нового участника в хоровод. Эти тексты пелись на плясовой напев под инструментальный наигрыш «Русского» – таким образом, возникал цикл достаточно свободно сменяющих друг друга монострофических форм: «Ходят харавод, припевки пают девушки под гармонию» (Стр., Могутово 3141-15).

¹ Пл., Заозерье 4147-12; Кошелевицы 4135-11; Толошница 4139-26; Стр., Ждани 3114-35; Зарябинка 3126-32; Могутово 3141-21; Радонка 3114-06.

² Пл., Заозерье 4147-12; Стр., Ждани 3114-35; Зарябинка 3126-32 и др.

³ Гд., Ветвеник 2303-39; Стр., Бельско 3131-57; Высокое 3114-44; Собино 3131-59; Яблонец 3130-13.

⁴ Подробнее о типах русских гуслей см.: Мехнецов А. М. Русские гусли. Научно-методическое пособие с видеоприложением к альманаху «Русская традиционная культура». СПб, 1998.

⁵ Фаминцын А. С. Гусли – русский народный инструмент. Исторический очерк. СПб., 1890. С. 69.

⁶ Численность эстонских хозяйств в Гдовском у. на 01.12.1924 составляла 10 %.

⁷ «Гдовская старина». Русские народные песни и наигрыши Гдовского района / Сост. Н. Котикова. Л., 1962.; Котикова Н. Л. Народные песни Псковской области. М., 1966; Соколов Ф. В. Гусли звончатые: Сборник народных гусельных наигрышей. М., 1959.

⁸ Гд., Горско-Рогово 3119-41; Усадище 3295-33; Стр., Высокое 3115-03; Ждани 3114-29; Могутово 3141-18; Моложане 3132-15; Сафронова Гора 3116-10; Пл., Высоково 4149-29.

⁹ Гд., Андропова Гора 3300-28; Стр., Выборово 3115-18; Зовка 3115-23; Ровное 3131-08.

¹⁰ Например: Гд., Андропова Гора 3300-28, Пл., Лямцево 4152-08.

¹¹ Пл., Волосово 4159-07; Лышницы 4182-11; Лямцево 4152-08; Стр., Ждани 3126-44; Сквородка 3114-24.

¹² Пл., Волосово 4159-07; Заозерье 4147-35; Лышницы 4182-11; Лямцево 4152-08.

¹³ Характеристику и ареалы распространения каждого из этих типов наигрышей см.: Часть IV, «Инструментальные и песенно-хореографические традиции».

¹⁴ Стр., Давыдово 3146-40; Дворище 3125-65 и др. Подробная характеристика содержится в работе Балахиной С. Р. «Обрядовые пляски и хороводы Псковской области (по экспедиционным материалам Фольклорно-этнографического центра)» // Этнографическое изучение Северо-Запада России (Итоги полевых исследований 1996 и 1997 гг. в Ленинградской, Псковской и Новгородской областях). Краткое содержание докладов. СПб, 1998. С. 8–11. Также см.: ДПЗ. С. 118–124.

¹⁵ Пл., Андромер 4138-16; Заянье 4177-16; Почап 4141-28; Стр., Зарябинка 3126-01; Липно 3144-06.

¹⁶ Гд., Подборовье 3136-16.

ОБРАЗЦЫ НАИГРЫШЕЙ НА МУЗЫКАЛЬНЫХ ИНСТРУМЕНТАХ

№ 1. Скобара «Староверка» (гармонь 25x25)

д. Кириково, Струго-Красненский р-н, 3138-03

♩=96



First system of musical notation, consisting of a treble and bass staff with a key signature of three sharps (F#, C#, G#).

Second system of musical notation, including vocal lines and piano accompaniment. The lyrics are: Я и - ду, а мне на - встре - чу ма - я пад -

Third system of musical notation, including vocal lines and piano accompaniment. The lyrics are: руж - ка с да - ра - гим, так и дрог - на -

Fourth system of musical notation, including vocal lines and piano accompaniment. The lyrics are: ла сер - дё[чко], и рань-ши я ж та гу - ля - ла



с (й)им.

И за - по - ю пе - сен -

ускоряют до $\text{♩} = 116$

ки я за - лёт - ки по вет - ру - ту да,

не ус - лы - шит ли ха - ро[ший],



и не при - дёт ли он су - да́.

Исп.: Онуфриев Я. М., 1925 г. р., Онуфриева Н. Г., 1921. Зап.: Мехнецов А. А., 19.01.1991. Расш.: Мехнецов А. А.

№ 2. Камаринского (многострунные гусли)

пос. Новоселье, Струго-Красненский р-н, 3132-43

$\text{♩} = 112$

постепенно ускоряет до $\text{♩} = 136$

Исп.: Николаев А. Н., 1911 г. р. (р. из д. Луг-Лог). Зап.: Мехнецов А. А., Попова И. С., 27.01.1991. Расш.: Мехнецов А. А.



ПЕРЕЧЕНЬ ЗАПИСЕЙ ИНСТРУМЕНТАЛЬНОЙ МУЗЫКИ

ГУСЛИ 10 СТРУН (КРЫЛОВИДНЫЕ)

НАИГРЫШИ ПОД ШЕСТВИЕ, ПОД ЧАСТУШКИ

«Страдания»

Струго-Красненский район:

Новосельская вол.: Новоселье 3132-53, 56.

НАИГРЫШИ ПОД ПЛЯСКУ

Струго-Красненский район:

Новосельская вол.: Новоселье 3132-55.

ГУСЛИ МНОГОСТРУННЫЕ

НАИГРЫШИ ПОД ШЕСТВИЕ, ПОД ЧАСТУШКИ

«Сумецкая»

Струго-Красненский район:

Новосельская вол.: Новоселье 3132-41, 3138-19 («Под частушки»).

«Страдания»

Струго-Красненский район:

Новосельская вол.: Новоселье 3132-48–50, 3138-25 (вертикальное положение гуслей).

«Семёновна»

Струго-Красненский район:

Новосельская вол.: Новоселье 3132-40, 3138-18.

НАИГРЫШИ ПОД ПЛЯСКУ

«Барыня»

Струго-Красненский район:

Новосельская вол.: Новоселье 3132-42, 47, 3138-20, 24.

«Камаринского»

Гловский район:

Ремдовская вол.: Великуша 3135-64; Ветеря-3 3135-47.

Струго-Красненский район:

Новосельская вол.: Новоселье 3132-43, 51, 3138-21, 26; (вертикальное положение гуслей).

ТАНЦЫ

«Вальс»

Гловский район:

Ремдовская вол.: Ветеря-3 3135-46.

«Краковяк»

Гловский район:

Ремдовская вол.: Великуша 3135-59, 61.

«Коробочка»

Струго-Красненский район:

Новосельская вол.: Новоселье 3132-45, 3138-22.

«Яблочко»

Струго-Красненский район:

Новосельская вол.: Новоселье 3132-57, 3138-27.

«Светит месяц»

Струго-Красненский район:

Новосельская вол.: Новоселье 3132-46, 3138-23.

«Златые горы»

Гловский район:

Ремдовская вол.: Великуша 3135-58, 65, 66; Ветеря-3 3135-49, 51 («Вальс»).

Струго-Красненский район:

Новосельская вол.: Новоселье 3132-58, 3138-28.

ПРОБНЫЕ ЗАПИСИ

Гловский район:

Ремдовская вол.: Великуша 3135-57, 60; Ветеря-3 3135-50.

ПЕСЕННЫЙ РЕПЕРТУАР

«Эх, руда» (эстонская песня)

Гловский район:

Ремдовская вол.: Великуша 3135-62.

БАЛАЛАЙКА

НАИГРЫШИ ПОД ШЕСТВИЕ, ПОД ЧАСТУШКИ

«Горбатого» – «Скобаря»

Гловский район:

Добручинская вол.: Купково 4672-31 (с пением).

Плюсский район:

Запольская вол.: Заполье 4175-08 («Скобаря потёшно-го»), 14 («Под драку», с пением).

Лядская вол.: Ореховно 4179-14 (с пением).

Струго-Красненский район:

Новосельская вол.: Моложане 3132-10, 12, 13 («Длинный»).

Симанологская вол.: Ровное 3131-03, 07, 3138-04, 06, 07 (с пением).

Цапельская вол.: Подложье 3133-16, 19 (с пением).

«Рекрутские»

Гловский район:

Спицинская вол.: Залахтовье 3134-27, 3139-10 (с пением).

«Сумецкого»

Струго-Красненский район:

Новосельская вол.: Ксти 3144-48, 50, 54 (с пением).

Симанологская вол.: Ровное 3131-04.

«Страдания» – «Сербиянка»

Гловский район:

Гловская вол.: Крутое 4653-016 («Под припевки»).

Добручинская вол.: Добручи 4673-29, 32 («Частушки»);

Купково 4672-27 («Под припевки» с пением), 4672-30 («По деревне с колотушкой» с пением).

Спицинская вол.: Залахтовье 3134-24–26, 3139-06–08 (варианты лада с пением).

Плюсский район:

Запольская вол.: Заполье 4175-10 («Махоня» с пением).

Лядская вол.: Ореховно 4179-13 (с пением).

Струго-Красненский район:

Новосельская вол.: Могутово 3141-20 (пр.).

Цапельская вол.: Подложье 3133-17.

**«Под пение»****Гдовский район:**

Гдовская вол.: Крутое 4653-01 («Гдовские припевки» с пением), 4653-17 («Гдовские припевки» на две половинки с пением).

Ремдовская вол.: Ореховцы 4660-30 («Под припевки»).

Струго-Красненский район:

Новосельская вол.: Заполье 3144-44; Ксти 3144-51 (с пением).

«Семёновна»**Гдовский район:**

Добручинская вол.: Купково 4672-28.

Плюсский район:

Запольская вол.: Заполье 4175-09, 17 (с пением).

Струго-Красненский район:

Новосельская вол.: Ксти 3144-49.

«Цыганочка»**Гдовский район:**

Вейнская вол.: Вейно 4673-36 («Частушки» с пением).

Гдовская вол.: Крутое 4653-05 («Чечётка»).

Добручинская вол.: Добручи 4673-30 («Чечётка»), 4673-33 («Колотушки»).

Струго-Красненский район:

Симанологская вол.: Ровное 3131-05.

Цапельская вол.: Подложье 3133-18, 20 (с пением).

НАИГРЫШИ ПОД ПЛЯСКУ**«Русского», «Под пляску»****Гдовский район:**

Ремдовская вол.: Ореховцы 4660-29, 31–34 («Ерёма» с пением).

Спицинская вол.: Залахтовые 3134-28, 29, 3139-09 (варианты ладов с пением).

Плюсский район:

Запольская вол.: Заполье 4175-06, 07 («Сударушка», с пением), 11.

Лядская вол.: Ореховно 4179-12, 15.

Нежадовская вол.: Грязково 4167-21, 22 («Сударушка»), 23 («Леново»).

Плюсская вол.: Погорелово 4174-08; Заполье 4175-12.

Струго-Красненский район:

Новосельская вол.: Заполье 3144-45–47; Ксти 3144-53;

Моложане 3132-09, 11, 14; Поречье 3145-32, 33.

Симанологская вол.: Ровное 3131-06, 3138-05.

Цапельская вол.: Подложье 3133-21.

«Топор-рукавица»**Гдовский район:**

Полновская вол.: Полна 3149-14.

«Под кадриль»**Гдовский район:**

Полновская вол.: Полна 3149-11–13 (первая, вторая – «Страдания», третья – «Цыганочка»).

Плюсский район:

Запольская вол.: Заполье 4175-13 («Семизарядка»).

ТАНЦЫ**«Вальс»****Гдовский район:**

Добручинская вол.: Купково 4672-29.

«Светит месяц»**Струго-Красненский район:**

Новосельская вол.: Моложане 3132-08.

МАНДОЛИНА**НАИГРЫШИ ПОД ШЕСТВИЕ, ПОД ЧАСТУШКИ****«Скобаря»****Струго-Красненский район:**

Сиковицкая вол.: Ждани 3126-37, 38, 45, 47, 3129-02, 04.

«Под частушки»**Гдовский район:**

Вейнская вол.: Новая Деревня 4662-13 (спением).

Полновская вол.: Полна 3148-42 («По деревне с колотушкой»).

Струго-Красненский район:

Сиковицкая вол.: Ждани 3126-39–43 («Сударушка» с пением), 48, 3129-03 («Сударушка» с пением), 05.

НАИГРЫШИ ПОД ПЛЯСКУ**«Русского»****Струго-Красненский район:**

Сиковицкая вол.: Ждани 3126-49, 3129-06.

«Камаринского»**Струго-Красненский район:**

Сиковицкая вол.: Ждани 3126-50, 3129-07.

«Леново» (хоровод)**Струго-Красненский район:**

Сиковицкая вол.: Ждани 3126-51, 3129-08.

ТАНЦЫ**«Полька»****Гдовский район:**

Полновская вол.: Полна 3148-43.

ПЕСЕННЫЙ РЕПЕРТУАР**«То не ветер ветку клонит»****Гдовский район:**

Вейнская вол.: Новая Деревня 4662-15 (с пением).

«Толстенные брёвна рубил старина»**Гдовский район:**

Вейнская вол.: Новая Деревня 4662-13 (с пением).

ГАРМОНЬ**НАИГРЫШИ ПОД ШЕСТВИЕ, ПОД ЧАСТУШКИ****«Скобаря»****Гдовский район:**

Вейнская вол.: Котельно 4676-29 (с пением).

Ремдовская вол.: Ореховцы 4674-02.

Спицинская вол.: Рогачёво 3134-64, 67 (с пением), 71 («Морякова старина» с пением).

Плюсский район:

Должицкая вол.: Должицы 4136-16 («Морякова старина»).

Запольская вол.: Староверский Луг 4163-02 (с пением).

Заянская вол.: Заянье 4177-12, 14, 15, 23 («Скобарь островский»), 18, 19, 22 («Скобарь старинный»), 20 («Скобарь гдовский»).

Нежадовская вол.: Нежадово 4175-01 (с пением).

Плюсская вол.: Пряслино 4152-31; Погорелово 4172-23.

Струго-Красненский район:



Марьинская вол.: Кириково 3130-19, 27, 3138-01 («Староверка» с пением), 3130-21, 22, 3138-02 («Как Дикарь играет» с пением), 3130-23 («На тоненьких» с пением).
Новосельская вол.: Моложане 3132-03, 04 («Длинной»); Новоселье 3132-61.
Сиковицкая вол.: Давыдово 3116-50, 3124а-22, 3146-34 («Морякова старина»), 38, 41, 42, 45, 47, 3152-01, 02 (с пением); Ждани 3126-52, 56 (с пением); Зарябинка 3126-35 («По-новосокольнически»), 36 («Местного» с пением).
Симанологская вол.: Симанский Лог 3125-43 («По-псковски»), 47 (с пением), 52 (с пением).
Цапельская вол.: Подложье 3133-14, 15 («Русского»).

«Новоржевская»

Гловский район:

Спицинская вол.: Рогачёво 3134-68 («Мазурицкая»), 69 (с пением), 72.

Струго-Красненский район:

Новосельская вол.: Новоселье 3132-64, 3138-30 («Полопам»).

«Сумецкого»

Гловский район:

Добручинская вол.: Купково 4672-33 («Порховская»).

«Сударушка»

Плюсский район:

Запольская вол.: Староверский Луг 4162-20 (с пением).
Нежадовская вол.: Заозерье 4147-30, 37 (с пением).
Плюсская вол.: Лющик 4160-10, 12; Погорелово 4174-06, 4174-09 («Расхобая»).

Струго-Красненский район:

Сиковицкая вол.: Ждани 3126-53.

«Страдания»

Гловский район:

Ремдовская вол.: Низовицы 3119-09 (с пением).

Спицинская вол.: Рогачёво 3134-66 (с пением).

Струго-Красненский район:

Новосельская вол.: Кебско 3132-29.

Сиковицкая вол.: Давыдово 3146-37, 43 (с пением).

«Собака»

Плюсский район:

Запольская вол.: Староверский Луг 4162-21 (с пением), 4163-01.

Нежадовская вол.: Грязково 4167-18; Нежадово 4173-03; 4175-03.

Плюсская вол.: Волосово 4159-02, 03, 09 (с пением); Лющик 4160-09, 11; Погорелово 4172-20, 22 (с пением), 4174-02, 03 (с пением); Пряслино 4152-32, 33.

«Под пение»

Гловский район:

Вейнская вол.: Котельно 4676-35 («Гдовские припевки»).

Ремдовская вол.: Великуша 3136-04; Ореховцы 4674-01 («Под припевки»).

Плюсский район:

Нежадовская вол.: Заозерье 4147-39 (с пением).

Плюсская вол.: Волосово 4159-04; Лющик 4160-08; Пряслино 4152-30.

Струго-Красненский район:

Марьинская вол.: Кириково 3130-20 («Запольского» с пением).

Новосельская вол.: Моложане 3132-01, 02 (с пением).

Сиковицкая вол.: Давыдово 3116-55, 3124а-24 (с пением), 3116-56, 3124а-25 («С отрывом» с пением).

Симанологская вол.: Симанский Лог 3125-40 («Рекрутская»), 42, 46, 51 («Елецкого» с пением).

«Семёновна»

Гловский район:

Вейнская вол.: Заборовье 4673-45.

Спицинская вол.: Рогачёво 3134-65.

Плюсский район:

Плюсская вол.: Волосово 4159-10 (с пением); Погорелово 4174-04 (с пением).

Струго-Красненский район:

Сиковицкая вол.: Давыдово 3146-44.

Симанологская вол.: Симанский Лог 3125-50 (с пением).

«Цыганочка»

Гловский район:

Вейнская вол.: Заборовье 4673-43, 47 («По деревне» с пением).

Добручинская вол.: Купково 4672-32 («Русский скобарь»).

Плюсский район:

Нежадовская вол.: Грязково 4167-19.

Плюсская вол.: Погорелово 4172-24.

Струго-Красненский район:

Марьинская вол.: Кириково 3130-24 (с пением).

Новосельская вол.: Кебско 3132-26 (с пением).

НАИГРЫШИ ПОД ПЛЯСКУ

«Русского» – «Под пляску»

Гловский район:

Добручинская вол.: Купково 4672-37, 38 («Камаринского»).

Плюсский район:

Запольская вол.: Староверский Луг 4162-23 (с пением).

Заянская вол.: Заянье 4177-25 («Ленёва»), 27 (с пением).

Нежадовская вол.: Грязково 4167-20; Заозерье 4147-32 («Ленёва»); Нежадово 4175-04 («Ленёва»).

Плюсская вол.: Волосово 4159-01, 05; Погорелово 4172-24, 4174-05; Пряслино 4152-34.

Струго-Красненский район:

Марьинская вол.: 3130-26 (с пляской, пением, «чичиканьем»).

Новосельская вол.: Кебско 3132-28, 33 (с пением), 3133-14 («Скобаря»); Моложане 3132-05, 06; Новоселье 3132-62.

Сиковицкая вол.: Давыдово 3116-52, 3124а-23 (с пляской женской, мужской), 3146-35, 39, 40; Ждани 3126-54, 55.

Симанологская вол.: Симанский Лог 3125-44, 48, 3128-09, 10 (с пением).

«Камаринского»

Гловский район:

Вейнская вол.: Котельно 4676-33 (с пением).

Ремдовская вол.: Низовицы 3119-10 (с пением).

Струго-Красненский район:

Новосельская вол.: Моложане 3132-07 («Левониха»); Новоселье 3132-63, 3138-29.

ТАНЦЫ

«Вальс»

Струго-Красненский район:

Новосельская вол.: Новоселье 3132-59 («Вальс-чечётка»).

«Полька»

Струго-Красненский район:

Сиковицкая вол.: Давыдово 3146-36.

«Краковяк»

Плюсский район:

Плюсская вол.: Волосово 4159-06 (с пением); Погорелово 4174-07.

Струго-Красненский район:

Симанологская вол.: Симанский Лог 3125-45.

**«Коробочка»**Гдовский район:

Вейнская вол.: Заборовье 4673-46.

«Яблочко»Гдовский район:

Вейнская вол.: Заборовье 4673-44.

«Златые горы»Гдовский район:

Ремдовская вол.: Великуша 3136-02.

ПЕСЕННЫЙ РЕПЕРТУАР**«На муромской дорожке»**Гдовский район:

Ремдовская вол.: Великуша 3136-03.

«Я под горку шла»Гдовский район:

Спицинская вол.: Рогачёво 3134-70.

ГАРМОНЬ НЕМЕЦКОГО СТРОЯ**НАИГРЫШИ ПОД ШЕСТВИЕ, ПОД ЧАСТУШКИ****«Под песни»**Плюсский район:

Нежадовская вол.: Лышницы 4182-11.

НАИГРЫШИ ПОД ПЛЯСКУ**«Русского» – «Под пляску»**Плюсский район:

Нежадовская вол.: Лышницы 4182-07 («Ленóва»), 09.

ТАНЦЫ**«Краковяк»**Плюсский район:

Нежадовская вол.: Лышницы 4182-13.

ДЕТСКАЯ ГАРМОШКА**НАИГРЫШИ ПОД ШЕСТВИЕ, ПОД ЧАСТУШКИ****«Сударушка»**Плюсский район:

Нежадовская вол.: Нежадово 4175-05.

НАИГРЫШИ «ПОД ЯЗЫК»**НАИГРЫШИ ПОД ШЕСТВИЕ,
ПОД ЧАСТУШКИ****«Скобаря»**Струго-Красненский район:

Новосельская вол.: Кебско 3132-32 (с пением).

«Половинка»Гдовский район:

Плесновская вол.: Тербачево 4665-28 («Гдовская», тип «Половинка» с пением).

«Под частушки»Гдовский район:

Гдовская вол.: Подоспа 4664-19 («Кружкá» с пением).

Полновская вол.: Партизанская 3154-17, 18 (с пением).

Плюсский район:

Плюсская вол.: Плюсса 4135-07 (с пением).

Струго-Красненский район:

Марьинская вол.: Добривы 3148-13, 15, 16, 3152-12 (с пением – «длинные частушки»).

НАИГРЫШИ ПОД ПЛЯСКУ**«Под пляску»**Гдовский район:

Полновская вол.: Партизанская 4684-09; Полна 4670-09 (с пением).

Плюсский район:

Лосицкая вол.: Лосицы 3116-45, 46, 3124а-21 («Половинкам»).

Струго-Красненский район:

Марьинская вол.: Добривы 3148-17, 3152-13 (с пением).

ТАНЦЫ**«Краковяк»**Гдовский район:

Полновская вол.: Полна 4670-10 (с пением).

**БЕЗ УКАЗАНИЯ
НАЗВАНИЯ НАИГРЫША**Гдовский район:

Плесновская вол.: Брод 4654-45 (с пением).

Полновская вол.: Полна 4670-08 (с пением), 4686-12, 20 (с пением).

Чернёвская вол.: Заклинье 4678-04 (с пением).



ОБРАЗЦЫ НАПЕВОВ И ТЕКСТОВ ХОРОВОДНЫХ И ПЛЯСОВЫХ ПЕСЕН

№ 1 (с вариантами данного напева исполняются тексты 3, 94)

♩=144

д. Низовицы, Гдовский р-н, 3123-05

Ой, из-за лё - си-ка, ле-со́ч - ка тём - на - ва, ой, ли, ой, лю-ли, ле - со́ч - ка тём - на-ва, да
из - за са - ди-ка, са-да зе - лё - на - ва, ой, ли, ой, лю-ли, са - да зе - лё - на-ва, да.

Ой, из-за лёсика, лесочка тёмнава,
Ой, ли, ой, люли, лесочка тёмнава, да¹
Из-за садика, сада зелёнава,
Там ишло-прошло да там два моладца,
Там два моладца, обби холасты.
Халасты ребята, нижёнатыи,
Нижёнатыи да щигловатыи.²
Ани шли, обби очень спорили,
Очень спорили да речь говорили
Ни о дельицы да о бездельицы,³

О душе⁴ любимай краснай дэвицы.
Эта дэвица да выхадила к ним,
Эта дэвица да гаварила с ним:
– Вы не здорьтеса да ни бранитеса,
Па-хорошаму да разайдитеса.
Ни оббим я да вам дастануса,
Либа маламу да бел-кудрявам,
Либа большаму да расхорошаму.
Даставаласа да брату старшаму.

Исп.: Лёвина К. Н., 1912 г. р., Иванова З. С., 1927 г. р., Калистратова Л. К., 1923 г. р., Степанова К. И., 1927 г. р., Кудряшова Л. А., 1938 г. р., Герасимова А. М., 1912 г. р. Зап.: Мехнецов А. М., Лобкова Г. В., Мехнецов А. А., Попова И. С. 03.02.1991. Расп.: Махова Л. П. Хоровод водят на улице во время Масленицы. Женщины и девушки медленно идут друг за другом по кругу, не держась за руки. Периодически движение останавливается, участницы поворачиваются лицом в круг, некоторое время поют стоя, затем идут по кругу в другую сторону, снова останавливаются и т. д. (описание хореографии выполнено по видеозаписи).

¹ Последующие строфы имеют аналогичную композицию: с припевом и повтором второго полустиха.

² Произносится: «щигловатыи».

³ Произносится: «у бездельицы».

⁴ Произносится: «у душе».

№ 2 (текст 12)

♩=108

д. Полна, Гдовский р-н, 3123-14

– Ра-з(ы)-ма-ло-динь-кай ми-линь-кай дру-жок, дя-ти-на ни-же-на-тый-ха-лас-той.
И - и! и! и! и!

Дя - ти - на ни - же - на - тый-ха - лас - той, жи-ви, ду - ши-чка, ва вёр - на-сти са мной.

– Раз(ы)малодинькай милинькай дружок,
Дятна ниженатый-халастой.
Дятна ниженатый-халастой,

Живи, душичка, ва вёрнасти са мной.¹
Ва вёрнасти, ва любовнасти.
Уж я верю, спокоен слуга твой,



Неразлучная любовь² наша с табой,
 – Разбессовестна сударушка мая,
 Бессовестно са мной рець гаварышь,
 Ва глаза парня лестишь, гаварышь,
 По-за очью толька чেষць сваю гнявишь.
 Хочешь, милая, инова палюбить?
 – Я па йстинный па правде пабажусь,
 Аднаво тибя, малодчика, люблю,
 Аднаво тибя, малодинькава!
 Я люб(ы)лю-люблю, здаровья сгублю.
 Мне здаровья на ум-разум не йдёт,
 Мил-хароший с ума-разума сведёт,
 С ума-разума, с абычья маевó.
 Мил гуляе[т] па мураваму двару,
 Выбирае[т] себе добрава каня,
 Сязжае[т], сам пращайтца:

– Пращай, милая, харошая мая,
 Западут пути-следочки без меня,
 Без меня ли, удалова маладца,
 Без маей ли буйной галавы.
 Я сиротачкай ва терими сижу,
 Малый пташкой в акошка гляжу,
 Красавицай на крылец выхажу,
 На вси стóраны чéтыре погляжу.
 Ничевó, млада, не слышу в тиремú,
 Толька слышна – аднй пташки пают,
 Салавёюшки рассвистывают,
 Мне, младый, ва терим гóлас падают,
 Штóбы я, млада, не плакала,
 Сваевó лица не тратила.
 Маё личинька, што беленький снежок,
 Щёчки алы – в саду розавый цветок.

Исп.: Карасёва Н. И., 1935 г. р., Карпова М. А., 1906 г. р., Холопова А. А., 1907 г. р., Гаврилова А. Е., 1912 г. р., Воронова О. И., 1921 г. р. Зап.: Мехнецов А. М., Шишкова О. В., Маранина С. Ю., 05.02.1991. Расп.: Полякова А. В., Махова Л. П. Орнаментальное хореографическое движение – «змейкой». Участницы хоровода, держась за руки, становятся полукругом. Движение начинается одна из женщин, стоящих на краю разомкнутого круга, – она идет по его внутренней линии, ведя за собой остальных участниц. Достигнув противоположного конца хоровода, ведущая разворачивается и направляется в обратную сторону, продолжая огибать линию полукруга до тех пор, пока весь хоровод не развернется и не займет начальное положение. Затем такое же движение повторяет ведущая, находящаяся на протовоположном конце и т. д. Во время движения хоровода рук не отпускают и приплясывают мелким приставным шагом. Тот, кто заводит хоровод, начинает движение с небольшого прыска на обе ноги, активно размахивает платком, поднимая руку до уровня головы, «подкикивает» (описание хореографии выполнено по видеозаписи). «Киканье» исполняется на звуковысотном уровне «ми» второй октавы. Данный образец ранее опубликован: ДПЗ. С. 198. № 15.

¹ Далее каждая строка, кроме 13 и 14, повторяется.

² Слово «любовь» произносится с твёрдым согласным на конце: «любов».

³ «По-за очью» - произносится как «па-за очью» – в значении «за глаза».

№ 3 (текст 41)

♩=88

д. Островцы, Гдовский р-н, 3124-21

На ўлицы дóждь,¹ марóз,
 На ширакай метелица метё[т],
 Люли, люли,
 В нас на ширакай метелица метё[т].²

На ширакай метелица метё[т],
 С-под метелицы мóладец идё[т].
 С-под метелицы мóладец идё[т],
 За сабой каня вóрана ведё[т].

Канишачка вóранай,
 На канé седло кóвана.
 На канé седло кóвана,
 А стремьяны пазалóчаны.

У варóт стайт дéвица,
 У калигачки красавица.

– Уж ты, девица-красавица мая,
 Пираймй маёва добрава каня!

– Я не пéрейму, мйлай, каня,
 Пеняць буду, хароший, ва глаза:

За што, милый, не ходишь ка мнé,
 Разудалый, мала жалуешь меня?

Разудалый, мала жалуешь меня,
 Ни справёдашь, как я, гóря, живу.

Я живу-живу ва терими адна,
 Без тебя, мйлай, пярина халадна.

Без тебя, мйлай, пярина халадна,
 Удияла зайндявала.

Адьяла зайндявала,
 А падúшачка тонет³ ва слезах.

Падúшачка тонет ва слязáх,
 Изгалóвья раскидала в гарестя́х.

Изгалóвья раскидала в гарестя́х,
 Я, дявица, прастаяла у варóт.

Дявица прастаяла у варóт,
 Я сваю долю пракляла, друг мой.

Разнесчáстная доля мая,
 Да чéвó ж ты меня, доля, давелá?



Давелá меня долюшка
Да большой да нево́люшки.

Худа сла́вушка пра девушку прайдёт,
Никто беднаю замуж ни вазьмёт.

Исп.: Шунаева А. Г., 1904 г. р., Шорохова Н. И., 1914 г. р., Жандарова В. И., 1912 г. р. Зап.: Мехнецов А. М., Лобкова Г. В., Шишкова О. В., 08.02.1991. Расш.: Махова Л. П. Многоголосие дополнено по вариантам распева других строф.

- ¹ Далее структура строфы сохраняется.
- ² «Дождь» произносится как «дожж».
- ³ Слово «тонет» произносится как «тоня».

№ 4 (текст 46)

♩=72

д. Подолешье, Гдовский р-н, 3142-22

...2. Как со ё - - - та - ва дож - жа́ да ста - ла у - ли - ца гря - зна́, да
ста - ла у - ли - ца гря - зна́, (да) прай - ти́ мо - лад - цу нель - зя, да.

Сабирáлась туча-гром да
Са бальши́м частым дождём.
Как со ётава дожжа́ да
Стала улица грязна́, да¹
Стала улица грязна́,

Прайти́ мо́ладшу нельзя, да
А мы пёша ни пойдём, да
Мы изво́зшика наймём, да
Изво́зшика-лихача́,
Малодо́ва малодца́, да.

Исп.: Герасимова Л. И., 1918 г. р., Зуева Т. П., 1921 г. р., Зуева К. Ф., 1916 г. р. Зап.: Попова И. С., 07.02.1991. Расш.: Махова Л. П. Многоголосие дополнено по вариантам распева других строф. В круглых скобках даны варианты, звучащие реже других. Хоровод водят на Масленицу. В д. Низовицы под эту песню ходят медленно парами шаг за другом по кругу (пары держатся под руку, в свободной руке – платок). Периодически движение по кругу останавливается, пары поворачиваются лицом в круг, затем идут в другую сторону. В процессе движения, во время исполнения второй половины песенной строфы, участницы могут «подкикивать» и приплясывать мелким приставным шагом, помахивая платком (описание хореографии выполнено по видеозаписи).

- ¹ Две последние строки в строфе повторяются, образуя зачин новой строфы; частица «да» при повторе может отсутствовать.

№ 5 (с вариантами данного напева исполняются тексты 31, 48, 103, 145)

♩=112

д. Островцы, Гдовский р-н, 3124-23

Ха - ра - шо́ бы - ла ка - тит - ца с га - ры́ па-д(ы) га - ру́,
а с га - ры́ да пыд га - ру́, да к Ма - тю - шо́ - вам два - ру́.

Харашо́ бы́ла катитца с гары́ па́д(ы) га́ру,
А с гары́ да пыд га́ру, да к Ма́тюшо́вам двару́.¹
Адну́ ножку зламíла, палец вы́вихнула.
Каво́ ве́рна палюби́ла, то́ва вы́сматрела.
Палюби́ла маладца́ с гасуда́рева дварца́,

С гасуда́рева дварца́, маладо́ва кузнеца.
А кузнец-та куё[т], а сам песни паё[т],
Он ка ё́гиим-та песням пригавáривая:
– Хоть работа грязна, да бяру́ деньги спална́.
А хоть спи́нушка балит, да судару́шка гаварит:
– Как спи́нушки бо́льна – пагу́ляна даво́льна!

Исп.: Шунаева А. Г., 1904 г. р., Шорохова Н. И., 1914 г. р., Жандарова В. И., 1912 г. р. Зап.: Мехнецов А. М., Лобкова Г. В., Шишкова О. В., 08.02.1991. Расш.: Махова Л. П. Текст дополнен по видеозаписи ВФ 39-79. Девушки и женщины, взявшись за руки, становятся полукругом. Заводит хоровод крайняя участница, двигаясь быстрым шагом по внутренней линии полукруга к противоположному краю. За ведущей, держась за руки, следуют остальные участницы. Когда ведущая подходит к противоположному краю, оба ряда, сомкнувшись, продолжают движение вперед по кругу, постепенно размыкаясь и выворачивая петлю (в конечной позиции полукруг разворачивается в другую сторону). Затем аналогичное движение начинает ведущая второго края и хоровод занимает первоначальное положение и т. д. (описание хореографии выполнено по видеозаписи).

- ¹ Эта и каждая следующая строки повторяются, образуя ценную строфу.



№ 6 (текст 104)

♩=88

д. Островцы, Гдовский р-н, 3150-21

...3. А там плы - ло ста - до, а там плы - ло ста - до,
плы - ла ста - да ли - бя - дй - на - я, плы - ла ста - да ли - бя - дй - на - я.

А да што по морю,¹
Што па морю, морю синему,
Ай, па синём морю,
Па синёму, па Вальньскаму.
А там плыло стадо,
Плыла стада либядіная.
А што лебёдушка,
Либядушка с малым детушкам.
А што ана пывё[т],
Ана пывё[т], не скалыхнетца.
А што пад ней вада,
Пад ней вода не скалыхнетца.
А скалыхнулася,
Скалыхнулася, стрипяхнулася.

А да где не взялся,
Где ни взялся рассизо́й арёл.
А он разбил стадо,
Разбил стада либядіная.
А што лебёдушку,
Либядушку с малым детушкам.
А он пустил руду,²
Пустил руду па синём морю.
А он разбил перо,
Разбил пера па крутом биразжкú.
А там брала перо,
Брала пера красна дэвица.
А што ана брала,
Брала мілам на падушачку,
Брала мілам на пуховаю.

Исп.: Шунаева А. Г., 1904 г. р. Зап.: Шишкова О. В., Мехнецов А. А., 04.02.1991. Расш.: Махова Л. П. «Летняя» песня. Пели старые женщины на второй день после Пасхи, на улице, двигаясь по кругу – «ва кружок».

¹ Каждая строка, кроме двух последних, повторяется.

² «Руда» – кровь.

№ 7 (текст 85)

♩=110

д. Чернево, Гдовский р-н, 3302-10

Пол - на Дрё - - - мы, пол - на Дрё - - - мы, пол - на
Дрё - му - шки дре - мать, пол - на Дрё - му - шки дре - мать.

Полна Дрёмы,¹
Полна Дрёмушки дремать.
Ни парá ли,
Ни парá ль Дрёмы вставать?
– Я васста́ну,
Я васста́ну, распракля́ну.

Нынча люди,
Нынча люди злы-лихийи,
Стáры бабы,
Стáры бабы – пракура́ды.²

Исп.: Дмитриева В. П., 1922 г. р., Андреева А. П., 1913 г. р., Семёнова Е. М., 1915 г. р. Зап.: Зилотина Е. А., 10.07.1992. Расш.: Махова Л. П. Девушки играли «Дрёму» на супрядках – ходили по кругу, взявшись за руки.

¹ Каждая строка повторяется.

² По комментариям исполнителей, слово «пракурады» означает «хитрые».



№ 8 (текст 104)

д. Красная Горка, Струго-Красненский р-н, 3144-85

♩=120

Мы па - сё - - - и - ли, дев - ки, лён, (да) дев - ки лён, (да)
 дев - ки лён. Хó - ди по ма - сту, па - спёл, га - ва - рí, што: дев - ки, лён!

Мы пасёили, девки, лён,
 Девки, лён, девки, лён.
 Хóди по масту, паспёл,
 Гаварí, што: девки, лён!

Мы пасёили на резку́,
 На резку́, на резку́.
 Хóди по масту, паспёл,
 Гаварí, што: на резку́!¹

Мы на жёлтеньким на песку,
 На песку дак на песку.

Упава́дилса ва ленóк,
 Ва ленóк, ва ленóк
 Хадíть Ва́нюшка шшигалёк,
 Шшигалёк, шшигалёк.

Вси галóвачки пасарва́л,
 Пасарва́л, пасарва́л.

И на На́стеньку пабраса́л,
 На Ива́навну пабраса́л,²
 Пабраса́л, пабраса́л.

Исп.: Трифонова Е. А., 1907 г. р., Петрова А. И., 1915 г. р., Захарова Е. А., 1913 г. р. Зап.: Королькова И. В., Маранина С. Ю., 28.01.1991. Расп.: Махова Л. П. В круглых скобках даны варианты распева. Хоровод водят по кругу, взявшись за руки, приплясывают. В кругу ходит девушка. Парень, имя которого назовут в песне, изображает, как срывает со льна головочки и бросает их на девушку.

¹ Далее структура строфы с припевом и повтором второго полустиха первой строки сохраняется.

² Дополнительная строка распевается так же, как первая строка строфы.

№ 9 (текст 86)

д. Полна, Гдовский р-н, 3119-46

♩=116

-А мы про́ - су се - я - ли, се - я - ли, ой, Дид Ла - да, се - я - ли, се - я - ли.

- А мы про́су сеяли, сеяли,
 Ой, Дид Лада, сеяли, сеяли.¹

- А мы про́су в́ятапчим, в́ятапчим.
 - А чем жа вам в́ятаптать, в́ятаптать?
 - А мы ко́ней выпустим, выпустим.
 - А мы ко́ней в плен вазьём, в плен вазьём!
 - А мы ко́ней выкупим, выкупим.
 - А чем жа вам выкупить, выкупить?
 - А мы дадим сто рублей, сто рублей.
 - Нам ня на́да тысяча, тысяча!

- А чевó ж вам на́дабна, на́дабна?

- А нам на́да де́вица, де́вица.
 - А какú ж вам де́вицу, де́вицу?²
 - А нам на́да На́диньку, На́диньку.
 - Ана́ у нас ду́рачка, ду́рачка.
 - А мы её выучим, выучим!
 - А чем жа вам выучить, выучить?
 - А мы её плётачкай, плётачкай.
 - А открыва́йтя во́раты, во́раты!
 Принима́йтя де́вицу, [де́вицу].

Исп.: Карасева Н. И., 1935 г. р., Воронова О. И., 1921 г. р., Карпова М. А., 1906 г. р., Гаврилова А. Е., 1912 г. р., Гордеева Е. С., Холloпова А. А., 1907 г. р. Зап.: Мехнецов А. М., Шишкова О. В., 05.02.1991. Расп.: Махова Л. П. Многоголосие дополнено по вариантам распева других строф. Напев транспонирован на 1,5 тона вверх. Хоровод «ряд на ряд». Во время исполнения последней строфы девушка, названная по имени, переходит из одного ряда в другой.

¹ Далее структура строфы с припевом и двойным повтором второго полустиха сохраняется.

² Вариант строки поэтического текста: «У девицы имя есть, имя есть».



№ 10 (текст 55)

♩=110

д. Зигоска, Гдовский р-н, 3308-34



...2. Три до - че - ри бы - ли, все гу - лять ха - дѣ - ли. Ка́ - ли - на - ма́ - ли - на.

[Как] у Катярыны три дочери были.
Калина-малина.Три дочери были, все гулять хадѣли.
Калина-малина.Все гулять хадѣли, все замуж хатѣли.
Как первая дочка ка радѣмай матушки:**
– Радѣмая матушка, хочу за пахарѣчка.Как вторая дочка ка радѣмай матушки:
– Радѣмая матушка, я за рыбало́ва.Как трѣтья дочка ка радѣмай матушки:
– Матушка радная, а я за висело́ва.

– Радѣмая матушка, [прими] пиражо́чек!

– Радѣмая матушка, [от меня] рыбы!

– Ты, радная матушка, зачем замуж выдала?

– Я тебя ня выдала, ты сама место выбрала.

Исп.: Фадеева Е. А., 1909 г. р. Зап.: Козлова И. П., 16.07.1992. Расш.: Махова Л. П. Многоголосие дополнено по вариантам распева других строк. Игровой хоровод. Каждая «дочка» пляшет («выска́кывает с дробью, с пляска́й»), затем подходит к «матери» и кланяется на словах: «Родимая матушка...».

№ 11 (текст 74)

♩=126

д. Задорье, Струго-Красненский р-н, 3146-18



...2. Ма - ла - ду́ш - ка бы - ла ма - ла - да́ - я, ма - ла - ду́ш - ка бы - ла ма - ла -



да́ - я, ма - - - ла - да́ - я, ма - - - ла - да́ - я.

Ну ж ты лу́га, лу́га лугавая,
Лугавая, лугавая.Маладу́шка была малада́я,
Маладу́шка была малада́я,
Малада́я, малада́я.¹Где ж ты бы́ла, бы́ла-спабыва́ла?
Спабыва́ла, спабыва́ла.В те́мной но́чки была ва лесо́чки,
Ва лесо́чки, ва лесо́чки.Пад раки́тавам была кусто́чкам,
Под кусто́чкам, под кусто́чкам.Там ишли́-прашли́ люди малады́и,
Малады́и, малады́и.У них бы́ла, бы́ла па наже́чку,
[По наже́чку, по наже́чку].Сраба́тали а́ни па гуде́чку,
По гуде́чку, по гуде́чку.Ну ж вы, гу́ди май, ни гудѣти,
Не гудѣти, не гудѣти!Маво́ мужа дома ни будѣти,
Не будѣти, не будѣти!А мой муж-та дома спит с пахмѣлья,
Со пахмѣлья, со пахмѣлья.Са вѣра́шнява бы́ла перепою,
С перепою, с перепою.У нас [Таня] жи́ла за рекою**,
Ана́ ва́ря пива зеленоя́.

Исп.: Ильина Е. К., 1925 г. р. Зап.: Шишкова О. В., 19.01.1991. Расш.: Махова Л. П. Поют, когда гости уезжают [с застолья].

¹ Далее структура строфы с повтором первой строки сохраняется.



№ 12 (текст 49)

♩=120

д. Забрядняжэ, Гдовский р-н, 3308-11



...5. При - бра - жён - ска - му пал - кú, при - бра - жён - ска - му пал - кú,



но - сят шля - пы, шля - пы на - вяр - хú, но - сят шля - пы, шля - пы на - вяр - хú.

Как у Насти маладой,¹
Красавицы-забавницы маладой,
Красавицы-забавницы,
Была пара коней [вороних].
Пара коней вараных,
Каней вараных,
Извозишчкав была маладых.
Маладец к маладцу,
Прибраженскому была палку.
Прибраженскому палку,
Носят шляпы, шляпы навярху.
Носят шляпы навярху,

Алый цветик, цветик на баку.
– Цветик-лапачка милая,
Скажи, с кой парой любишь меня?
– Я са той парой, са время,
Где гуляли с табою, с табою!
С табою, с табою,
Мы не в рошчи, в рошчи, ни в лясу.
Мы не в рошчи, ни в лясу,
Пад бирезкай, в зеленам саду.
Пад бирезкай зиленой,
Где гуляли вмести мы с табой.

Исп.: Титова А. Г., 86 лет (ок. 1906 г. р.). Зап.: Козлова И. П., 16.07.1992. Расш.: Махова Л. П. Ходят кругом, приплясывают «с кичкам».

¹ Далее каждая строка, кроме 5 и 6, повторяется.





Раздел 5

СВАДЕБНЫЙ ОБРЯД

В традиции Гдовского, Струго-Красненского и Плюсского районов бытовали два типа свадебного обряда: основной (со сватовством, с развитой в музыкально-этнографическом отношении довенечной частью), и свадьба «убёгом» – «уходили тихонько, крадучись» (Стр., Кебско 3132-24).

Рассказы о свадьбах «УБЕГОМ» встречаются во всех трех районах, но их не так много. Соловьева Мария Ивановна (1905 г. р.) из д. Терев Гдовского района так вспоминала о свадьбе сестры: «Одна ушла, тихонько, янў не пушћали. Пошла на гуля́нне и ушла с парнем. Договорилася с парнем со своим и ушла. Я прихажу́ с гуля́нны, приходим... Мать – будить: “Вставайте, девки, надо малатить ийти!” – была пшеница насажена. Я гаварю: “Сейчас, мама”. Прихажу́, думаю: “Ой, ну што?..” – “Агниўшка где?” Я мнусь. Не знаю, што и сказать. Стояла-стояла, заплакала и гаварю: “Мама, она ушла с Мишкой”. Ме́сец ничевó не давали есть! Ругался папа» (4655-28).

Спустя некоторое время приходили «на мирёнь»: «Пришли к нам [мириться]. Пришли – в ноги пакланілись, просили прощения. И мы тут стали говарить: “Папа, ну как же?” – “Раз ушла, так што?” Ну всё, óтдали, всё» (Гд., Терев 4655-28).

Встречаются свидетельства о ВОРОВСТВЕ ДЕВУШЕК с целью насильного замужества: «Анї но́чью приехали, мянї хатёли укрáсь. А мама-та мне паслала сястру́ млáдшу (янá ишшё на гуля́нны ни хаділа), што: “Скажи Аннушки – пусь домой не йдѣ[т], то её дарóгай всё рóвно увяду́[т]”. Янá пришла, мне сказала, я к падру́жки ушла начавать в другую сторону. Анї мянї так и ни даждáлися, ни нашли мянї, я на второй день домой пришла» (Гд., Желча 3133-41). Характерно, что этот обычай бытовал и в старину. «...Калека, но он богатый был. Так вот, э́та у маёй уже бабушки [было]. Так вот, её с поля взяли и – под венец. Так мать даже сердечный приступ палу́чила, што [дочь] вышла за такóва. Но вышла и жила. Канéшна, не с любимым. Бога́чи это вот делали. Понравітца девушка, а радители не выдают, и тада́, значит, анї её украдут. Вот анá [девушка] паёхала землю баранить весной, её и сваровали. И сразу в цёрков – обвенчали, и всё» (Гд., Залатховье 3134-35). Наиболее распространены в северно-псковских традициях сведения о свадьбах, начинавшихся со сватовства и происходивших с согласия родителей.

СРОКИ СВАДЕБ

Свадьбы старались справлять в свободное от земледельческих работ время. Строгие ограничения на возможность бракосочетания налагались в посты и постные дни. «Теперь-то ведь в посту́ жёнютце, а ведь, бывало, ни жани́лися в пасту́, всё ждали вот мя́соди» (Гд., Наумовщина 3154-30). Играли свадьбы и осенью, после окончания полевых работ, но предпочтение отдавалось **зимнему мясоеду**. «Но́вой год, Роже́ство и Кре́шшэнье. Как Кре́шшэнье пройдёт – так начинаю́[т] уже парни жани́тца, свадьбы играю́[т]. “Кре́шчэнье – всем дя́лам решенье”, – гаваря́[т]. Вот в Новый год как-то наедет с цёрквы малодёжи. Боже мой! О́кол цёрквы лошадей-то наставля́[т] везде, молодёжи-то – сабяру́тца, девушек... И любую́[т] всё парни-то девушек, а потом уже начинаю́[т] свáтатъца» (Гд., Наумовщина 3154-30).

К Масленице свадьбы заканчивались, и последний из возможных венчальных дней приходился на «Маленькую Масленицу».¹

ДОГОВОР МЕЖДУ СТОРОНАМИ ЖЕНИХА И НЕВЕСТЫ

♦ Сватовство

Сватали обычно крестные и родители жениха – его ближняя родня, если есть – брат, а также сват («сваток»), сватья («сваха», «сва́шка», «сва́шенька»). «Там у ково́ роннее́ яму́, и приходя́[т] сватать» (Гд., Желча 3133-41). В некоторых случаях упоминается, что на сватовстве присутствовал сам жених – «князь», который приезжал с отцом. Жених приносил с собой вино, а родителям невесты полагалось готовить закуску. Однако присутствие жениха, как впрочем и невесты, на сватовстве не считалось обязательным. Вполне достаточно было договора между родителями, при этом нередко согласия молодых не спрашивали. Случалось и так, что жених и невеста, будучи из разных деревень, на сватовстве впервые видели друг друга.

В жены выбирали девушек с большим приданным, хорошим, крепким хозяйством. Выбором руководил трезвый крестьянский расчет на то, чтобы будущая жена не была ленивой, знала любую работу по дому. Решающий голос в выборе принадлежал старшему поколению. «Бывáла-та, замуж выхадили – знáишь как? Ну, на́да сына жани́ть, невесту



на́да выбирать – хоро́шую хазя́йку, што́б ана́ рабо́чая [была]. Поедем за де́сать, за пята́дцать, за два́дцать кило́метров... Не так, што́ вот, тепе́рь – дру́жат, там о́не ужо́ догово́ря́тца и всё. А быва́ла так, што́ хо́ча ате́ц с мате́рью их де́лом за́нять. Ну, наду́мают: “Поедем-от свата́ть Га́лю” (там-от – как де́ва́чку звать?). Прие́дут – о́не со́вершенно дру́г дру́га не зна́ют, о́не то́лько пе́рво уви́дя[т] дру́г дру́га. И их вы́сватаю[т] отцы-ро́дители. [Они] э́тава па́рня зна́ют, а девке, мо́жет бы́ть, и не хо́четца, она ево́ и зна́ть не зна́ет, и ма́лец так жа. Вот, бывала, та́ки сва́дьбы бы́ли» (Гд., Черне́во 3301-41).²

Одна́ко сватовство мо́гло прохо́дить и по предва́рительной догово́ренности ме́жду жени́хом и невестой. Тогда́ о приходе́ сватов ро́дители невесты́ бы́ли предупре́ждены за́ранее. «К не́весты прихо́дя́ жени́х. Мо́же[т] бы́ть, ана́ не зна́кома с (й)им бы́ла, [а мо́жет] а́ни уже́ дагавари́вши – ка́да приде́[т]. Ну, ана́ и гавари́т ма́мы, што́:

- Ма́ма, сево́нни на́ма на́да прига́товитца.
- А што́ га́товить-та?
- Да вот, сево́нни ви́ть са́бира́лся (пу́сть хо́ть)

Пе́тя при́дти к на́м.

- А за́чим?
- Да свата́ть бу́де[т], ма́ма, свата́ть.
- Так на́да па́ра́ньше сгавари́тца-та на́м, што́ пайде́шь или́ ни пайде́шь. Мо́же[т] он те́бе не ндра́витца, он приде́[т], пасва́тает, и всё» (Гд., Ю́шкино 3306-28).

Сваты́ прие́зжали на украше́нных лоша́дях: «[Свата́ть е́дут] сва́й ро́дныи. Жени́ха-та ро́да ка́ка-нибу́дь е́сть, так лоша́дь за́прягут и поеха́ли. Шарки́, звонки́ вся́кии у лоша́ди привя́зана, бря́ча́[т], на ремни́ нашиты́ вся́ки разны́е, и пото́м у ду́ги зво́нок» (Пл., Поча́п 4141-25).³

Пове́дение сватов отлικάлось от традицио́нных гостева́ний тем, что они́ стреми́лись сразу́ прой́ти к печи́ – «в посо́нник»,⁴ где опроки́дывали ухваты́, гре́мели клю́ками, приговари́вали: «Клю́ки ва́ши – не́веста на́ша!»; «Ва́ша ха́та, ва́ша печь, мо́лодая – на́ша!» (Пл. Ля́мцево 4151-18). Устойчи́вая терми́нология, фикси́рующая да́нную тради́цию, наи́более полно́ представле́на в Гдовском райо́не: «в клю́ки по́лезли», «в клю́ках по́боря́тся», «в клю́ки во́бьютца», «дра́лись клю́ка́ми», «клю́ки обва́лят», «клю́ки це́пля́ют», «клю́ки выки́дыва́ют», «ухвата́ми гре́мили» и др.⁵ «Ка́ли клю́ки е́сть, бли́зка ста́я[т] – так па́меша́ю[т] их – э́то уже́ зна́к даю́[т], што́ за ч́им при́шли. <...> Ну, па́вздыма́ю[т] их да ше́веля[т]. Вот э́то клю́ку с клю́кой-то́ переста́вляю[т], меша́ю[т], што́ тут тепе́рь уже́ поня́ли – за ч́им при́шли. Как зна́к даю́[т]» (Гд., Чу́дская Рудни́ца 3118-29).

Да́лее сваты́ сади́лись на кра́й ла́вки с пригово́рами ино́сказате́льного ха́рактера, ва́рьирующими мо́тивы «торга́»: «Мы́ при́шли к ва́м за това́ром. У ва́с е́сть това́р, а у на́с – купе́ц» (Гд., Черне́во 4676-

06); «Прие́хали – узна́ли, что́ у ва́с те́лочка прода́етца» (Гд. По́лна 4680-09) и др. В приговора́х высва́тываемая де́вушка упо́добляется «ко́зе, ко́зочке», а потенциа́льный жени́х – «ко́злику»: «Козочку́ на́м на́до, ко́злик не ста́л дома́ нахо́дитьца» (Пл., Лю́щик 4160-19). «А там клю́ки, быва́ла, бы́ли. И сразу́ э́така́я сват в клю́ках и по́боря: клю́ки па́меша́я, што́бы э́та – вы́свата́ть на́да, што́бы ни “ка́зу” да “вы́гуля́л”» (Гд., Же́лча 3133-41).

Обще́ние сватов с хозя́евами дома́ приобре́тало в некото́рых случа́ях ви́д разверну́тых ди́алогиче́ских сце́н, ана́логичных ситуа́ции вы́купа невесты́ в сва́дебный де́нь.

«Прие́хали сваты́ – ста́лы са́бираю́[т] и сва́таютца:

– Мы́ прие́хали ня́ так к ва́м, мы́ прие́хали за де́ла́м, за тава́рам прие́хали, тава́р ха́ти́м купи́ть!

А ма́ма э́йна́я атвя́ча́я:

– У на́с тава́р дараго́й, ва́м не купи́ть ево́!

– Купи́м! В на́с де́няг ха́вати[т]!

– Не́т, не купи́ть!

Ма́ма-та ня́ хо́ча выда́вать заму́ж, так вот и [говори́т]: “Не купи́ть!” Вот так таргую́тца-таргую́тца, за ста́лы са́дя́тца. За ста́ло́м сидя́[т] – ви́но пью́[т] и разгово́риваю́[т]. Вы́сватаю́тца – па́ дама́м па́шли́ и всё» (Гд., Же́лча 3133-41).

Догово́р дву́х сторо́н скре́пля́лся совме́стной трапезой – собира́ли сто́лы и угоща́лись. Из риту́альных блю́д на сва́товстве гото́вилась яични́ца, не́веста по́ила сватов ча́ем с бара́нками.⁶ «При́няли ха́рашо́, всё. И говори́[т] [ма́ть]: “Ду́ня, ста́вь само́вар!” – э́то она, зна́чит, на́чала само́вар ста́вить. А ра́ньши уго́шше́нье-то – бара́нки. Бара́нки насы́пали. Само́вар там, блю́дцы, ста́каны» (Гд., Купко́во 4672-09). Да́же в то́м случа́е, е́сли сва́товство прохо́дило в прису́тствии жени́ха и невесты́, они́ не при́нимали уча́стия в трапезе. «Се́ли за сто́л, уга́шша́ютца. А ма́лады – иди́те, дагавари́вайтесь в ту́ю ко́мнату, в дру́гую» (Гд., Купко́во 4672-09).

После́ то́го как высва́таю́т, не́веста да́вала же́ни́ху ЗАДАТО́К («за́клад», «за́лог», «да́ры»). В ка́честве за́лога мо́г бы́ть испо́льзован атла́сный или́ шелко́вый пла́ток, отрез хо́лста или́ ситца, му́жская руба́шка, по́лотенце, ко́вер и да́же ва́тное одея́ло с дву́мя поду́шками.⁷ В Гдовском райо́не в зна́к со́гласия́ не́веста на́крывала бу́тылку с ви́ном голо́вным пла́тком, кото́рый доста́вался за́тем крестной же́ни́ха, или́ дари́ла пла́ток же́ни́ху, повя́зав его́ ему́ на ру́ку. «Е́сли б то́лько не́веста со́гласи́лася, ана́ да́ёт же́ни́ху ба́льшой пла́ток. А е́сли б не со́гласи́лася – “рога́тка” – отбо́й, всё! Вы́ходя[т] [же́ни́х] с той па́лави́ны – пла́ток на ру́ке, (ба́льшие пла́тки та́кие, агра́мные, как одея́лы), – зна́чит, со́гласи́лися» (Гд., Купко́во 4672-09). В де́нь венча́ния же́ни́х приво́зил за́даток, полу́ченный от невесты́: на́пример, поду́шки, на кото́рые сади́лись мо́лодые на сва́дебном за́сто́лье и в са́нях; ко́вер, украша́вший



спинку саней и др. Независимо от того, что именно давали в задаток, говорили: «Платки уже отданы», – это означало согласие невесты.⁸ Если свадьба по каким-либо причинам расстраивалась, то все подарки оставались у жениха. «Молод́а даё[т] жаниху́ платки. А в нас онна́ и да́ла, да отказа́ла яму́. Платок да́ла шалко́вый яму́. <...> И про́пили уже. Про́пили, и платок ёна́ дала, сагласи́лась, а потом атду́мала и не пошла. Про́пили вина, а заклад пропал» (Гд., Чудская Рудница 3118-29).

По некоторым свидетельствам, уже на сватовстве **МОЛИЛИСЬ БОГУ** и **ПРОПИВАЛИ НЕВЕСТУ**.⁹ «Ну вот уже ве́чером-то они пришли, и всё вино выпили, договорились. Што уже и платки [отданы], раз согласилась молода и платок да́ла шалко́вый жаниху́. Ну, жаних не один пришёвши. Это “про́пили” у нас называется. За стол садятца, Бо́гу помобля́тца: “Благосла́ви, Христос! Дай, Бо́г, жизнь, согла́сьё!” – это всё так было» (Гд., Чудская Рудница 3118-29). Здесь же невесту одну или вместе с женихом **БЛАГОСЛОВЛЯЛИ**.¹⁰ «Мать, знач́ит, договоря́тца, и невеста выходит, и жених, што: “Согласны вы?” – “Да, согласны”. Вот тада́ мать берёт икону и них басловля́ет. Тада́ садятца за стол» (Гд., Залахтове 3134-35).

На сватовстве определялись сроки венчания и свадьбы. В Плюсском районе в период от просватанья до венчания в церкви троекратно объявляли о сроке свадебного дня: «Едут в це́рков, попу́ заявляю́т, што мы хотим повенча́тьца и поженитьца. А вот поп-то сразу не венча́ит, а трои́ вы́клички надо было читать – три воскресенья. Мало ли я кого обманул, какую девушку, или она обеща́лася за како́во. Всё. Есть ли претензия или нет? Нету – знач́ит, на второе воскресенье в церкву опять, и на третье. Так три воскресенья пройде́т всё хорошо, знач́ит, тогда уже поп разреша́ит венча́ть» (Пл., Манкошин Луг 4134-03).

Сватовство обычно было приурочено к **вечернему времени** суток, что объяснялось в народе возможностью избежать позора при отказе девушки: «...это яму́ позор, што он хотел меня, а я и не пошла» (Гд., Чудская Рудница 3118-38). Несмотря на предосторожности, соседи и односельчане все равно тут же узнавали о результатах сватовства. В случае отказа сватам девушки, подруги невесты привязывали «сучли́вую ёлку» к саням и говорили, что жених поехал домой «с рогáткой», «рогáтку облизал», ему «поставили» или «дали рогáтку».¹¹ «[А не согласится невеста] – значит тут он “рогáтку облизал”. В нас, быва́ла, э́та ведь гавари́ли: “Раз ана́ не пашла́, значит Ванька там рогáтку облизал в э́тай деревни, за муж ана́ не пошла за ево́»» (Гд., Юшкино 3306-28).

Со сватовством были связаны **ОЗОРСТВО**, чудачество, «шутки» деревенских девушек. Они прятали вожжи, уздечку, принадлежащие сватам, а также угоняли коней и ехали кататься по деревне.¹² «Уж мы

[девки] слышим, што: “Гаваря́т, он Маньку-та сватает сево́нни”. – “Да, сватаю́т”. – “А пайдёт ана́, ни атказа́ла?” – “Да не, ни атказа́ла”. Ну и пашутить жа на́да! Ён [жених] вы́дет [от невесты], на́да садитьца да ехать, а в ево́ там важже́й нет, то узды нет. “О-ой! Э́та пративные девки всё наделали!” – “Да мы и не трогали! Мы не трогали!” Не трогали, а всё у нас сде́лана» (Гд., Юшкино 3306-28).

С момента просватания поведение невесты было особым образом регламентировано: она уже не имела права ходить на супрядки и вечеринки, сразу же начинала *причитывать*, особенно, если ей не нравился жених или она была сиротой.¹³ Если невеста не умела голосить, то для этой цели нанимали плачею.¹⁴ В Плюсском районе, узнав о том, что подругу просватали, девушки приходили к ней *голосить* под окнами, петь «Зо́рю» или «Волюшку».¹⁵

✦ «Дымничать», «место смотреть»

На второй или третий день после сватовства (иногда и позднее) родня невесты (как вместе с невестой, так и без нее) приезжала в дом жениха смотреть его хозяйство. В Струго-Красненском и Гдовском районах этот этап обряда назывался «дымничать», «ездили дымничать» или «на хлебник»,¹⁶ в Плюсском районе – «место смотрели».¹⁷ Чтобы произвести на невестину сторону должное впечатление, женихова сторона прибегала к разным хитростям, уловкам, заимствуя у соседей или родственников скотину, рабочий инвентарь, зерно, одежду, сундуки с добром.

После того как договорятся, отец жениха заваривал на свадьбу хлебное или вересовое пиво.¹⁸ Однако даже после «дымничанья» свадьба еще могла расстроиться. «Обязáтельна “дымничать”. Я са́ма ездилá за тридцать ве́рст, невестай. Ад́ин приехал атту́да мяня́ сватать, с За́черенья, и ездилá туды́ “дымничать”. Я приехала атту́да, так топери́шной мужик мой, да и брат мой сдваю́ранный, да ешше́ брат сдваю́ранный пришли, мяня́ и атгавари́ли. Я и не пашла́ за ево́» (Гд., Желча 3133-41).

✦ «Рукобитие», «пропоины»

Название «рукобитие», «рукобитье» обусловлено особой формой закрепления договора между сторонами: в знак согласия родители жениха и невесты «по рукам били».¹⁹ Названия «пропоины», «проповины», «припивины», «пропивенье», «запивенье», «запой» относятся к гулянию с совместной трапезой в доме невесты.²⁰

По имеющимся сведениям, «рукобитие» и «запой» могли совершаться в один вечер – обычно **через два дня после сватовства** (сроки могли колебаться в интервале недели – Пл., Крошнево 4151-01). Поэтому термины «рукобитие» и «пропоины» употребляются как взаимозаменяемые. «Пропива-



ют – это рукобѣтье делают, говорят – рукобѣтье» (Пл., Кошелевицы 4135-15).

«Запоины» существовали в двух вариантах. В первом случае, без «рукобѣтия», невестина родня собиралась в доме невесты, где проходила трапеза – «невесту пропивали» (Пл., Почап 4141-27).

В другом случае к невестинной родне приезжала женихова родня – «били по рукам», «столы собирали». На гулянье собиралась вся деревня.

В этом варианте обряда одним из обязательных элементов было ОДАРИВАНИЕ жениха и жениховой родни. Невеста дарила полотенца, рубашки. В некоторых случаях жених платил за дары деньгами. Здесь же назначался срок свадьбы.²¹ «Пропивают. Приезжают и жених, и родители, там ишшѣ кто-то. Вот невеста всех одаряет – дарит: жениху – рубашку, хорошее полотенце, ишшѣ што-то, а родителям там – по платку» (Пл., Кошелевицы 4135-15).

После «пропивания» статус просватанной девушки изменялся. «Она уже как пропитая сѣитай, как просватаная – она уже к им [к девушкам] не ка-сайтца» (Стр., Зарябинка 3126-25).

ПЕРИОД ПОДГОТОВКИ К СВАДЬБЕ

✦ Срок

День свадьбы назначался уже на сватовстве. «Высватают адін анно́ва, потом – через неделю, через две – свадьбу назнача́т. Адін анно́ва правѣдут. А потом сабира́ютца в свадьбу» (Гд., Партизанская 3117-02). Период подготовки к свадьбе занимал, в среднем, от недели до месяца. За это время заготавливали продукты на свадьбу, **ВАРИЛИ ПИВО**: «За две недели ведь надо всё приготовить на свадьбу-то. Надо всё заготовить: то боро́вов бью[т], то што-нибудь. Ну как свадьба-то – надо ведь всё́о делать! Пиво делать надо, варить. <...> Са́мы пиво делали» (Гд., Чудская Рудница 3118-29). Отцы семейств договаривались о том, кто какую рыбу будет ловить на свадьбу (Гд., Купково 4672-09). Во время приготовления приданого жених приезжал проводить невесту.²²

В течение срока невеста должна была закончить **ПРИГОТОВЛЕНИЕ ПРИДАНОГО И ДАРОВ**, для чего приглашала на помощь подруг. Во время подготовки к свадьбе девичьи супрядки (беседы, вечера, посиделки) переносились в дом невесты. «Как невеста чувствует себя – на́да ли ей шить? На́да што шить – сабира́лися, памага́ли: и шѣм, а то и кружави́нку на́да связать к палатѣнцу. Тагда́ мы уже садимся, сваѣва дела не де́лаим, а маладу́ сабира́им» (Гд., Юшкино 3306-28).

Невеста готовила дары для жениховой родни (будущего мужа, свекра, свекрови) – ткала кисею, пояса, «длѣаницы» (варежки), носки; жениху и свекру – рубахи, друзьям – полотенца с кружевами. «[Не-

веста] готовила в пѣрву очередь, е́сли есть ате́ц – то рубашку, мать – ко́фточку или платьице, зало́вке – чем магла́, тем и делилась» (Гд., Озерцы 3306-23). Более всего требовалось поясов – ими невеста должна была «опоясать» всю родню, каждому гостю на свадьбе повязав через плечо рукодельный пояс с «кѣстками»: «Вот сколько людей – сорок, пятьдесят человек, и всих на́да обдяли́ть, всих че́рез плѣчо пере́вязать, ка́ждово гостя за столом. Это должна [делать] невеста. Женихову роду всю должна обнизать по́ясам» (Гд., Чудская Рудница 3118-29).

Крестная невесты «опоясывала» родню жениха на застолье в доме невесты, чтобы «отметить, што оны́ – женихо́вы, а э́то – невесты [родня]» (Гд., Низовицы 3134-73).

В невестино приданое входили: самотканые полотенца («набо́жники», «рушники»), занавески, скатерти, половики, «постель» (простыни, покрывала, подушки, ватные одеяла, матрацы, набитые соломой), одежда, у более состоятельных – мебель (комод, «шкап», зеркала).²³

Подруги помогали невесте шить и вышивать свадебный наряд. Считалось, что невеста должна была сама подготовить свадебную постель и подарки родителям жениха. Специально к свадьбе делали подушки, на которых должны были сидеть молодожены; с ними ехали под венец, клали на лавку во время свадебного застолья.²⁴

На посиделках подруги не только помогали невесте в подготовке приданого, но и устраивали «репетиции», где повторяли *свадебные песни* – «спѣвались». «До свадьбы сабира́лися петь, што́б песни ни забыть бы, спѣва́тьца сабира́лися, вичари́нкой спамина́ть эти песни вси» (Гд., Озерцы 3306-21). С этой целью устраивали специальную вечеринку в один из дней предсвадебного периода. «Спява́ютца, паю́т песен. На́да спѣтьца, што́бы вси были в адін го́лас. А так няльзя́: я, може[т], буду так запевать, а другá – па-друго́му буде[т] запевать. А так – спява́емся. Хади́ли, мо́же[т], це́лу неделю. Сабира́емся в чью-нибудь и́збу, што: “Дава́йти бу́дим спѣва́тьца, на́да песни-та петь”. Так ишшѣ песен на́да набрать штук пиисѣт [пятьдесят], записать на бумажку вси. Хто ка́кую зна́ит: “Пиши́-от маю́ такую-та”, – другая гавари́т: “От такую запиши”. И записыва́им на бумажку, а кагда́ бу́дим петь, так на́да ишшѣ разабра́тьца – ка́то́ра песня – малады́, а ка́то́ра – жиниху́. Вот то́лька и вичари́нка, што сабира́имся в адну́ и́збу, спява́имся и тут и паём, и пля́шем» (Гд., Юшкино 3306-28).

В Плюском районе в течение срока существовала устойчивая традиция *пения под окнами* просватанной девушки. Девушки приходили к дому невесты и *голосили*: «клика́ли зорю́шку», пѣли «Зо́рю», «Волю́» или «Волю́шку». По некоторым сведениям, так делали трижды на протяжении от просватания до свадьбы.



«Поют за окном. Девушки в сўпрядки придут: “Невѣсты пойдѣмте “Зорьку” петь!” Это мы ходили кáжнѣй день на сўпрядку, работáли, прѣли лён... А она плáчѣит вот тут. С мамой голóсят, а мы вот там – девушки поют ей “Зорьку”» (Пл., Крошнево 4151-01). Невеста в ответ кланялась, благодарила, *причитала* – одна или вместе с матерью. «А она у окна, вот мама и невеста. Мама голóсит, уголáшивает, што: “Куды ты пойдѣшь на горюшко великое?..” – а девушки под окном [стоят]. Потом придут [в избу], анá клáняютца в ноги им – “спасѣба” говорит» (Пл., Крошнево 4151-01).

Центральный образ поэтического текста – «воля, потерянная просватанной девушкой» – символизирует отчуждение невесты от девичества:

«Вот мы стáнемте во единый ряд,
Э, да прапаѣмте-ка, прапаѣмте-ка
“Вольную волюшку”.

Ай, да куда скрýлася, подевáлася
вольная волюшка?

Ох, да ва темнóм лесу заблутáлася,
В зеленой травѣ запутáлася»

(Пл., Большие Лъзы 4164-28, 4165-20).

Исключительно в Плюском районе зафиксирована также традиция посещения невестой молодежных гуляний. С каждой вечерки невесту (и особенно с последней) провожали подруги – вели до самого дома и *пели «Зорю»*, а невеста *причитала* – плакала «голосом». «С гулянья кажину²⁵ вядут. Песни спают и голóсят. Это с гулянья вядут к нявѣсты, песни свадебные паю[т], а когда она придѣ[т] – тут и голóсит тогда [у себя в доме]» (Пл., Должицы 4135-16).

✦ Изготовление «красы»

Когда невеста сидела «в срукóу», подруги по ее просьбе ДЕЛАЛИ «КРАСÓУ», «КРАСОТУ» (символ девичества), а невеста *плакала*. Народная терминология обрядового действия очень устойчива: «красóу» («красóту», «крóсы») «укрúчивали» («выкрúчивали») – украшали цветными бумажками или ленточками елочку. «Ёлачку срубят нибальшóу, как детская ёлачка, цвятý дѣлаим с бумаги, навязываим» (Гд., Забрѣдняжье 3307-44). «Цветы делали. Принесѣна бýла ёлачка, и на ёлачку у миня куплены были цветы годóвые,²⁷ на ёлачку. Невеста сидела – плакала, а ей “красóу” приготавливали» (Гд., Чернѣво 3301-31).

«Красóй» мог также называться букет из восковых или бумажных цветов, цветные тряпочки или бумажки, навязанные на тонкие прутики или палку.²⁸ «“Красá” – из бумаги: цвяткóв наделають, на пруткы насáдят – и “красá”. Сделають – букѣтам, стáйт дóлга, пакá ни састáритца, пакá плахá ни сдѣлаитца. А сдѣлаитца плахá, тагда анá вон выбрáсываетца» (Гд., Зигоска 3307-33). «Букет такой, бывá-

ла, “красóй” называли. Букет такой красóвой сдѣланный и в бутылке пастáвленной. Такой букетик большой. <...> Кагда маладýи йду[т], аль кагда маладýи садятца за стол, сўпроти[в] (й)их эту “красóу” станóвя[т], букет э́тат» (Гд., Желча 3133-23).

Возможна также приуроченность изготовления «красы» к кануну свадебного дня. Ее обязательно брали с собой, зазывая родню на свадьбу.

✦ Зазывание родни на свадьбу

В Гдовском и Струго-Красненском районах существовал развернутый и детализированный обрядовый комплекс ЗАЗЫВАНИЯ РОДНИ НА СВАДЬБУ, приуроченный к различным этапам развертывания свадебного обряда: «...за неделю или за двѣ, пока збираю[т], пока што» (Гд., Чернѣво 3301-30), **за три дня** до свадьбы, **накануне** или **утром венчального дня**. Если у невесты было много родственников, то она ездила приглашать их на свадьбу в течение всей **предсвадебной недели**. Этот обряд наиболее детально представлен в деревнях, расположенных вдоль рек Желчи (Сиковицкая, Первомайская, Полновская волости) и Люты – притока Плюсы (Чернѣвская волость).

Невеста «ЗАЗЫВАЛА РО́ДУ» с двумя подружками («пóдружками», «шаферíцами», «подневестницами»), роль которых в этом обряде исключительно велика. «Онѣ только и ходя[т], зазываю[т] трое: маладá и двѣ пóдружки» (Гд., Чернѣво 3301-34). Подружки могли также ездить по родне невесты вместе с ее младшим братом – мальчиком-подростком, который правил лошадью.

На свадьбу зазывали обычно только ближайших родственников невесты: «Сабираю́тца звать гостей: крѣснава или крѣснаю, или тѣтушку, дяню» (Гд., Чернѣво 3301-34), родных или двоюродных братьев и сестер. Невеста была накрыта платком (большой клетчатой шалью или суконным платком), который придерживала у подбородка. В руках у невесты или одной из подружек была «красá».

«Анá [невеста] зазывае[т], клáниитца, а тут двѣ падрúжки с бóка паю[т] песни:

Прияжжáй-ка, тѣтушка,
На весѣлую свáдѣбку
В свáей плямянушки Аннушки.

Двѣ падрúжки сбоку. Анá в серѣдки стáй[т], а “красóу” дѣржа падрúжка, а другая сбоку падрúжка. Вот э́тых двѣ падрúжки паю[т], а анá [невеста] стáй[т] да плачѣ[т]» (Гд., Желча 3133-23).

Каждый эпизод обряда сопровождался *причитаниями* подруг и невесты. Старшая подружка «заводила» хоровое причитание, невеста голосила на свой текст и напев одновременно с причитанием подруг, крестной, матери, или «*подводила голосом*» – вела напев причитания без слов, вокализируя на «о», или же только плакала. Подруги также могли



подтягивать причет хором вслед за невестой – «поддъргивали по тем же голосам», вокализируя на «о».

Варианты обряда приглашения на свадьбу связаны с тем, насколько близко или далеко жила родня невесты. Если дом родственника располагался в той же деревне, то невеста с подругами медленно шли к нему по улице. Если же родня жила далеко, то невеста и подружки запрягали лошадь и ехали зазывать родственников. «Ронню зазывали на свадьбу. Бывала, маладая, если далёка в деревню ехать, на лошадь седе[т] – и поехала с родственника зазывать. Нада убъехать и всех зазвать на свадьбу, тагда аны [родственники] на свадьбу приедут» (Гд., Желча 3133-23).

Невеста и подружки *голосили* в течение всего пути. Исполнение уличных голошений отличалось особой выразительностью, тембром, насыщенным обертонами. Зазывали родню «с голосам»: «Едут, всё время галосют, и так слышишь – гу-у-лка, звó-о-нка!» (Гд., Зубовщина 3117-60); «На улице уже другое голошенья, там уж ядруги куплеты. Там уж гулы пушшают по ветру: “Мы и пройдемтя, май вы галубушки, милые подружки...”» (Гд., Чернёво 3301-34).

Прежде чем отправиться в путь, невеста с подругами садились на лавку и *причитали*:

«Мы и сядимти, май вы галубушки
милые сестрицы,
А, и всё на этаю да на любимаю
брусóву ла...[вочку],
Ай, мы открóимтя этая окóшечка
памалёшеньку,
Ай, пустим(ы) гóлушки, да ты ли, гарюшица,
вдоль по úлушке...»

(Гд., Чернёво 3301-33).

С выходом на улицу причет продолжался. Центральный образ поэтического текста – река из слез невесты:

«Ой, мы пройдемтя, май вы галубушки,
потихо...[шеньку],
Ой, понакладёмти-ка ётыи следóченьки
па́частё...[шеньку].
Ой, пональёмти-ка ётыи следóчиньки
горя́чим слезам.
Ой, там и стар пойдё[т] по ётым следóчинькам –
понаплá...[чется].
Ой, там и мал пройде[т] по ётым следóчинькам –
падиву...[ется].
Ой, откóль взялася этая хорошая
быстрая ре[ченька]?
Ой, там ишла-прашла бедная сиротушка
с горя́чим [слезам]»

(Гд., Чернёво 3301-35).

В случае, если по мере продвижения по деревне кто-нибудь попадался навстречу шествию, также голосили. Кроме того, причитали и кланялись, когда проходили перед окнами деревенских домов, приглашая таким образом на свадьбу односельчан, соседей.²⁹

Перед отправлением в путь девушки *голосили*, обращаясь к брату невесты с просьбой запрячь лошадь:

«Братко-соловёушко,
Запрегі сваю буйную лоша́душку,
Дай мне поката́тце бённой сиротушке...»

(Гд., Партизанская 3127-24).

Собираясь ехать, украшали конскую упряжь, сбрую и сани, брали дугу с колокольчиками, лошади заплетали «косы». Образу «коня – доброй лошади» отводилось одно из центральных мест в текстах причитаний, исполняющихся во время поездки для зазывания родни.

Коня просили «не бежать», «идти потихонечку», чтобы «не зарывать волюшку» – отсрочить неизбежное расставание невесты с девичьей волей. Традиционные обращения к коню были исполнены любви и ласки – его называли «сожалеющий», «добрый», «хороший», «любимый»:

«Ой, да мы по́едимте, май галубушки,
патихóнечку.
Ой, да не бягí-ткася ты, сжалёюший
ко́нь доброй.
Ой, не вырыва́й-кася ты с-пад капы́тушек
снегу бёлова.
Ой, не зарыва́й-кася ты расхóрошую
вольную волюшку»

(Стр., Остров 3114-36).

Во время пути по деревне подружки невесты (как правило, две ближайшие «подружки») причитали. «И садимся [в повозку], маладу в серёдку [сажаем]. Ну, и на́чина́им, как с дому [съедем]. Ну, правда, по́лю-то да по́ лесу едем – так не голóсим, а как к деревни подъезжаем – так и на́чина́ем» (Гд., Горка 3126-76).

Подъехав к дому родственника, две шаферицы вели невесту, держа под руки, или шли позади нее. Подойдя к крыльцу, невеста кланялась в ноги, а подружки стояли подле нее и голосили, прося открыть дверь и впустить гостей в дом.

«Спёрыва-та на úлицы запява́ю[т] [девушки], што:

Аткрыва́й-кася, тётушка, дубавы свай
новы́ сени.

И лётам бываю́т свадьбы, так со́йду[т] и паю́[т].
А в тётки сени закрыты, и паю́[т]:

Што ты закрыла, тётушка, сени новые?
Видимо, распрогне́валась на мяня́,
горькую сиротушку,
Не хо́чешь пустить в свай бёлы тиряма́»

(Гд., Желча 3133-25).

Хозяева дома, к которому подходили невеста с подружками, не спешили открывать дверь: «Ана́ [тётка] ни аткрыва́я ишше́, до́лга дёржа, што́бы пагалóсили поды́льше» (Гд., Желча 3133-25).

В деревнях Полновской волости встреча невесты с тёткой сопровождалась исполнением *двойного причета* невесты и тетки, или девушек и тетки.³⁰



Встречный причет тетки возникал как ответ на предложение приходящих пригласить на свадьбу:

Невеста:

«О, да прихаді-ко, мая желанная
родная тѣтушка.
Охти, на маю ли то да на смирену
весѣлаю сва...[дебку]
Ой, да ни попомни-ка, да родная тѣтушка,
зла вялі...[кого].
Ой, ставь-ка-та, тѣтушка, худоя словѣчинька
за хорошее»

(Гд., Ямм 4680-26).

Тѣтушка:

«Встречаю тебя, милая племянница,
Не попомню твоего зла великово»

(Гд., Блянск 3119-13).

После того как тетушка открывала двери, невеста, поддерживаемая подружками, кланялась ей, и процессия с причетами входила в дом.

«Потом тѣтка аткрывае[т] ѓты двери ей. Тыи [девушки] входя[т]. Тагда кланитца [невеста] тѣтушки и входя[т], што:

Войдѣмте в белую горенку,
Найдѣмте где-нибудь роннава дядюшку,
Позовѣм на весѣлую свадебку»

(Гд., Желча 3133-25).

Зайдя в дом, сначала подходили к иконам: «Как вашлі в дом, становятца пасерѣд сени вот так, [как] икона висит. Пѣдружки ни кланеютца, а малодѣ в ноги нѣскалька раз паклонитца, и все галосят, на колени станавились. На икону молитца [невеста], а потом садятца. Паголосят здесь сколька – садятца. Чаю попьют – [их] угостят» (Гд., Зубовщина 3117-60). Невеста просила благословения у Божественных сил, покровительствующих человеку: «Присвятая Мать Богородица, благаславй!» (Гд., Партизанская 3117-27). Подруги и невеста причитали:

«Ой, да мы ваздынимтеся, да вы галубушки,
ва крутой крылец.
Ой, да мы взойдѣмти-ка, да вы галубушки,
ва навѣ сени.
Ой, да мы войдѣмти-ка, да вы галубушки,
ва навѣ терѣм.
Ой, да мы и станѣмти, да вы галубушки,
серѣд терема.
О, да мы поклонимтеся, вы галубушки,
Господу Богу.
О, да мы сядемте, да вы галубушки,
за дубовы столы»

(Стр., Река 3147-16).

Просьба о благословении и приглашение родни на свадьбу сопровождалась обязательными земными поклонами невесты, символизирующими ее дочернее смирение перед Богом и родом.

«К дому подъехали, – сразу встретили (й)их [невеста с подружками], ани заходю[т] в комнату. Тагда сяду[т] на скамейку, посидят минуту и здымаютца. Вот тогда маладѣ и говорит:

Дарагы май падруженьки,
Вздынитесь, вазмытєся рука за руку.

И начинают ходить: к тѣтке подѣйду[т] или к дядюшке, вот и кланютца. Брата приговаривают, двоюронных всех» (Гд., Партизанская 3117-08).

Важный элемент обряда зазывания родни на свадьбу – ЗАСТОЛЬЕ, на которое деревенские женщины собирались по специальному приглашению тетки (крестной матери) невесты или без него. Тетка угощала всех чаем, яичницей, наделяла невесту подарками – одаривала тканью на платье или деньгами (Гд., Желча 4670-27; Носовка 4668-10). Женщины пели невесте *свадебные песни* – «опевали» невесту.

В конце застолья подруги и невеста снова «заголѣхивали», благодарили Богородицу, «добрых людей», хозяйку дома за угощение:

«Да што мы засидѣлисе, май вы галубушки
милые пѣдружки.

Теперь ваздынимтеся май вы галубушки
милые пѣдружки.

Теперь спасѣба вам, да любѣмаи люди вы добрые.
Да и спасѣба ещѣ, Присвятая Мать Богородица»
(Гд., Партизанская 3127-26).

«Да спасибо тебе, разлюбимая милая тѣтушка.
Накармила ты нас, галубушек, сытнѣшенько,
напайла нас пьянѣшинько»

(Стр., Река 3147-16).

В этот момент и начиналось собственно зазывание – невеста кланялась в ноги, «била поклоны». «И тагда нада уязжатъ. Так сабираѣмся, и тагда маладѣ – на колѣшки; становитца и кланитца тѣтки. Вот в ѓта-та время и обѣдутца. Как толька вазмытєшь ею под руки, невесту-та, ведѣшь па избы-та, вот ана тѣтушки-та об пол [бьется]» (Гд., Желча 3133-34). «И невеста кланитца в ноги. Вот, например, Николаю (он мне брат), я ему кланюся в ноги. Приглашаю на свадьбу, а он – ничевѣ, стайт. А патѣм дѣняг мне даст, што я ему пакланилась» (Гд., Выселок Жуковский 3117-48).

Мотив приглашения на свадьбу в текстах причитаний невесты выражен в виде ласковой и одновременно горькой просьбы:

«Ни проспи, мая рѣннинькая тѣтушка,
прийди пораньше,
Што застань миня в красных девушках»
(Гд., Партизанская 3117-08).

Тетушка и невеста обхватывались «в охапку» и голосили вдвоем – тетушка пыталась успокоить горюющую племянницу. «А кагда зазавѣм тѣтушку, тагда уже на каня и – “да свиданья”. И все голосѣ. Например, пазвали мянѣ, сели на сани и апяты:

И да свиданья, тѣтушка,
Не забывай мянѣ, сиротушку.

И всю дорогу и по-другому, па-всякому голосю[т], покуль опять к другѣм[у] ни приеду[т]. За двадцать вѣрст ѓжена» (Гд., Желча 3133-34).



В некоторых случаях в момент выхода из дома исполнялся тот же причетный текст, что и в начале пути: «*Да вы повыйдемте, мои вы голубушки, на ширóку улóшку...*». Тем самым создавалась своеобразная циклическая композиция, поскольку в течение одного дня невеста с подругами могли обходить нескольких родственников.

Единичны случаи фиксации причитаний по возвращении невесты домой после зазывания родни:

«Встречай-косе, рóдный батюшко,
Встречай-косе, рóдная матушка,
 éдя вáшая ж галóбушка.
Да зазвалá я всих срóдцов-приятелей
 на маю весéлаю свадебку»
(Гд., Желча 4670-30).

Зафиксированы сведения о том, что и ЖЕНИХ ЗАЗЫВАЛ свою РОДНЮ на свадьбу. При этом исполнялась свадебная песня «*Потихоньку, бояры, со горы сопущáйтесь*» (Гд., Выселок Жуковский 4678-11). В ответ на приглашение жениха тетка и крестная причитали: «Он [жених] придёт, например, тётку или дядю там [звать]. Ну, дядя не будет голосить, а тётка-та, бывает, и поголóсит яму» (Гд., Выселок Жуковский 4678-11).

Традиционны КАТАНИЯ НА ЛОШАДЯХ невесты с двумя подругами в **предсвадебный период**. Катались и по своей деревне, и по соседним деревням округи. «Невеста катается. Одна пóдружка «красу» дёржа, вторá, если где народ стáйт – паясы кидáя (бывáло, паясы ткали). Паясы кидала – возьмё[т] пястку и кине[т] на кучу» (Гд., Чечевино 3126). Все трое кланялись прохожим. Невеста *голосила*, закрывая лицо платком.

На улице (или на горе) процессия останавливалась, а невеста кланялась на четыре стороны, зазывая «добрых людюшек» на свою свадьбу.

❖ **Зазывание на свадьбу умерших родителей. Прощание с молодостью, с «белым светом»**

Невеста-сирота иначе зазывала родню на свадьбу. Прежде подруги с невестой ездили на кладбище, где зазывали умерших родителей, просили благословения, потом ехали по родне.

«Ну, подъязжáю[т] [к кладбищу], <...> и иду[т] к магíлки-та. Идут и, значíт, и приголáхывают, што:

Раскалiсь, сыра матушка земелюшка,
Восстань, рóнненькой мой батюшка,
Благословить меня, сиротушку,
 на дáльнаю сторонушку.

Вот так же и голосá, вот и паю́т» (Гд., Партизанская 3127-24).

Зазывание умерших родителей могло представлять собой и самостоятельный обряд, не связанный с приглашением остальной родни на свадьбу. С этой целью невеста посещала кладбище **в день**

свадьбы. «Да нас хадíли, бывáла, éта в день свадьбы. Ёсли сиратá невеста, идёт на кладбишша. Ведут яё, анá галóсит. Едут с поиздám – анá заходит на кладбишша, галóсит. <...> Невеста сайдёт с пáдружкой на кладбишша, там пазавё[т] свáих радíтелей, ёслив анá сиратá» (Гд., Зигоска 3307-33).

Невеста-сирота ходила по избе с «красóй» и причитала в один из дней **предсвадебного периода** или утром в **день свадьбы** – приглашала умерших близких на свадьбу:³¹

«Папрашú я вам, расхорóши,
 и расхорóши дарагí гости.
И дáйтá мне прáйтí, сиротушки,
 по нóвай гóренки.
Понагледётца мне, сиротушки, нет ли прилётáвши
 моёй любимой маменьки»
(Гд., Чечевино 3126-70).

Невеста-сирота могла зазывать умерших родителей на перекрестках дорог – «на сукрётках». Невеста с двумя подружками проходили по деревне с *голошением*, а на перекрестке процессия останавливалась, невеста причитала и кланялась в сторону кладбища.³² «Ходили на сухрётки. У миня атцá не была рóднава, и пашлi. Пáдружки голосiли, так(ы) ни óнново слова там не помню – как онé голосила, я очень плакала» (Гд., Чернёво 3301-41).

Зазывание родни на свадьбу непосредственно переходило в обряд ПРОЩАНИЯ С МОЛОДОСТЬЮ, ДЕРЕВНЕЙ, «БЕЛЫМ СВЕТОМ», УЛИЦЕЙ, ПОЛЯМИ. **В канун свадьбы**, вечером невесту, покрытую большим платком, подруги вели под руки по деревне. «Зá день свадьбы маладу вода[т] па деревни, анá пригалáхываит» (Гд., Забрeдняжье 3307-44). «Эта пiряд свáдьбай. Маладу платком накроют бальшiм, две девушки берут пóд руки и идут, и галóсят. Приходя[т] úтрам пáдружки ёйны, накрываю́т платком бальшiм – бывáла, мода была, што хóланна. Бяру́т пáд рúчки и идут па дирéвни. Выходят и начинают галасiть, што: “Палюбúйся ты, наша пáдружинька, на свáю радiмую дерéвенку”, – как прошшáйтца анá, што “ты бóльши ня бúдишь дéвушкой”» (Гд., Забрeдняжье 3307-52).

Наиболее развитую форму этот обряд имел в Гдовском и Плюсском районах и сопровождался *голошениями невесты и подруг*. «Éта анá прашшáйтца са свáей мóладастью. Галóсила – прашшáйтца с мóладастью са свáей. Ходит с “красóй” па дерéвни, и пóдружки две. Там паклóнятца, паголóсят, идут в éтат край и – дамóй. Вéчарам. Все девушки, што есть в деревне, все идут и паю́т. Впереди три éтых – невеста с «кросóй» и пóдружки с бóка, а все астальнiи идут сзади. Галóсят и плачут» (Гд., Озерцы 3306-17).

Подруги водили невесту по деревенской улице, «из края в край», а невеста кланялась «на четыре стороны», вставала на колени и причитала – проща-



лась «с полям».³³ В Плюсском районе подруги водили невесту по деревне, идя рядами по пять человек.

«Ой, да мы паднімимся, май галубушки
мільны падружки.

Ой, да мы пойдёмте по ётай широкэй улачки...

Эта как ани выхаділи из дома вёчарам. Вот и на ўлицы так апяты – прапают и апяты снова паюты яю, эту песню» (Гд., Озерцы 3306-17).

Во время шествия могли звучать не только хоровые голошения, но и *свадебные песни*. Песня «Ты не дуй, буён ветер, по широкой улице», исполняющаяся во время движения невесты с подружками вдоль по деревне, связана с образным строем причети:

«Ты не дуй, буён ветер, па широкэй ўлицы,
Ты не взгай галубушку нашей милай сестрицы.
Наша мила сестрица ана Богу мо́литца,
Ана Богу мо́литца, ана нїзка кланїтца.
Да пришли мне, Го́спадї, жениха харо́шева.
Жениха харо́шева да свёкра багáтава,
и свекрову лáскаву»

(Гд., Юшкино 3300-10).

ОБРЯДЫ КАНУНА СВАДЕБНОГО ДНЯ

✦ Обрядовая баня

Накануне свадебного дня, вечером, подруги водили невесту в баню. «Утром свадьба, а севодни вечером-от – в бáйню. Из бáйни приходя[т] и в бáйню – то́жа песни поют» (Гд., Чернёво 3301-38). Особый статус невесты подчеркивался тем, что она мылась в бане последней (Стр., Могутово 3141-24).

Обычай водить невесту в баню, шествие, сопровождающееся голошениями, в сознании современных носителей традиции связано с поколением отцов и матерей. «Это перяд свáдьбай баня была. Уже до нас. Рассказывали наши мамы, што: “Ведёте-та Маньку в бáйню али нет?” А бáйня-та, канешна, стóпьяна. Сестра да сасэдка, падрўга ёйна, пód руки ведут в бáйню где-нибудь скрозь деревню. Бáйня, другой раз, на самом краю. <...> [Пока шли], голосили. Нам мама рассказывала» (Гд., Юшкино 3106-28).

Баенный обряд представлял собой развернутое во времени ритуальное действо. Перед тем, как отправиться в баню, невеста ПРОСИЛА РАЗРЕШЕНИЯ у родителей:

«О, да разряши-тка мне, да мой ты радїтелек,
рóднїн்கай батюшка.

Как сходить мне, бедной гарюшицы,
в вашу в знойнаю, парнаю баенку.

Ой, да как смóю я, бедная сиротушка,
со сваёва рятївова сердечїнька
гóрюшка вялїкая.

Как я скóра пайдў на чужую сторонушку
и в чужую семеюшку.

Как меня встрéтя[т] нерóднєнькая матушка,
Как привёл меня нерóднєнькай батюшка.

Так разряши сходить, мой радїтель батюшка,
в тваю знойнаю, парнаю баенку.

И вот выхаділи и провожали маладў. Э́та как в бáйню мне сходить в паслєнный раз. Падружки держут, ана кланїтца, а падружки голосють. А девушки дак помагáли, штóбы был хор лўчши. О-ой! Красїва бýла» (Гд., Безьва 3116-70).

Отправляясь в баню, брали с собой украшенный «баенный» веник. Во время шествия по деревне девушки *голосили*.

Следующий этап развертывания обряда связан с ритуальными действиями в бане. «Стопят бáйню, поса́дют на ведро яё и в бáйне заставляють её пригóлашивать» (Пл., Марьинско 4149-12). В Струго-Красненском и Плюсском районах было принято чесать невесте голову (Пл., Староверский Луг 4164-04).

Невеста мылась с матерью, ближней подругой или теткой. Остальные девушки, женщины стояли у бани или в предбаннике и «опевали» невесту – пели *свадебные песни и припевки*, приплясывали по кругу. Обращает на себя внимание яркий контраст возникающих в одновременности эмоциональных состояний – горя и печали невесты, с одной стороны, и веселья сопровождающих ее девушек и молодых женщин – с другой. «Девушки песни пели о́кала бáйни, плясали да пели, а невеста мылась. <...> Патóм надевають и вядўт абрáтна, ана [невеста] голóсит, а тут песни поют» (Гд., Юшкино 3106-28).

Среди свадебных песен, исполняющихся в этой обрядовой ситуации, упоминаются: «*Растопляйся, парна баенка*», «*У нас умная Тонюшка*», «*Наша Ирушка садом шла*». Зачин первого из данных сюжетов непосредственно связан с происходящим обрядовым действием:

«Растопляйся, парна баенка,
Вамывáйся, бела барынька,
Бела барынька и Танюшка,
Бела барынька Константинов(ы)на.
Она шила узор зóлатам,
Ни дашила узор, бросила
И сама слезно заплакала:
– Уж ты, батюшка-радїтель мой,
Как нельзя ль думы атдумати,
Штóбы мяня замуж ня выдати,
Да за такóва за багáтава,
Да за сыночка адино́кава,
Да што Пётра Ляксеевича»

(Гд., Желча 3134-12).

Процесс ритуального омовения невесты в бане был связан с большим количеством различных правил и ЗАПРЕТОВ, определяющих судьбу невесты в предстоящем замужестве. Например, чтобы не накликать беду на будущую семейную жизнь, запрещалось топить баню сироте, а также «полёшки толкать» – шевелить горящие поленья во время топки (Пл., Крошнево 4151-08).

ВЫХОД ИЗ БАНИ сопровождался *голошениями* невесты и подруг. Девушки просили прощения у



невесты за «смывание вóлюшки». Они пригласивали: *«Милая подруженька, не обижайся, что мы тебя плохо помыли, худо снарядили»* (Стр., Ждани 3114-32). В Плюсском районе в этой обрядовой ситуации последний раз пели *«Волю»*. В ответ на причитания подруг невеста кланялась, произнося им слова благодарности, голосила (Гд., Подсосонье 3297-15; Пл., Кошелевцы 4135-15):

«Ой, спасибо, красны девушки,
Што намыли меня, гарятинушку,
горе-горьку сиратинушку»
(Пл., Заплюсье 4154-23).

Важной вехой в развертывании «баенного» обряда было ВОЗВРАЩЕНИЕ ДОМОЙ, получившее наиболее детальную разработку в Плюсском районе. Невеста долго причитала у ворот, прося родителей впустить ее в дом, или это делали подруги невесты:

«Не марóзь-кася, не марóзь-кася,
рóдной батюшка,
А намарóжусь я, намарóжусь я
ва чужих людях...»
(Пл., Запесенье 4162-02).

Так же как и в обряде зазывания родни на свадьбу, отец не торопился открывать дверь и «морозил» дочку.³⁴ После того как откроют сени, невеста благодарила родителей за то, что они разрешили ей помыться в последний раз в отчем доме: *«А вот спасибо-та тебе на парной-то баенке и на шелкóвом-то веничке»* (Пл., Вяжище 4139-02). «Помóйтца. Мы сходим к ба́йни, и ана́ приде́[т] и благада́ри́т атца́ и ма́ть:

Спаси́ба, мой родне́нкий батюшка,
Што разреши́л мне сходи́ть в парную ба́енку...»
(Гд., Безьва 3116-69).

Выходившая навстречу невесте мать причитала в ответ – возникал *двойной причет* невесты и матери. Возвращение невесты в дом также сопровождалось *голошением*: *«Не ломитесь, сени но́выи, а пере-кладинки всё дубо́выи...»* (Пл., Запесенье 4162-03).

Если невеста была сиротой, то, придя из бани, она зазывала умерших родителей на свадьбу. «Она [невеста] в ба́йню сойде́[т], вмы́итца. А потом собра́лись [девушки]. Ана́ взяла́ “красу́”, и хóде, и го-ло́се:

Разайд́итися, расшани́тисъ, ма́й добрые люди.
Да́йти мне пригласи́ть сваю́ рóдне́нску,
сваю́ рóдне́нскую ма́тушку,
своёво рóдне́нкова ба́тюшку
на сваю́ горька́ю сваде́бку.

Мы тут, зна́чит, стоим, пла́чим. Ана́ с “красо́й” идёт мимо нас и голо́се» (Гд., Подсосонье 3297-25).

В Струго-Красненском районе после бани следовало небольшое застолье, во время которого невеста снова голосила, благодарила подруг. Достаточно устойчивы сведения о том, что **в канун сва-**

дебного дня, после бани, НЕВЕСТЕ ЧЕСАЛИ ГОЛОВУ.³⁵ «Маладу́ в баню во́дют в послéннюю суб-боту. Вот, привяду́т яю́ дамо́й, голову́ чéшут, голо́сют. Мама́ голо́сит, и она́ са́ма голо́сит, мо́лада. С бани приход́ют – вот ей и чéшу[т] голову́, <...> [она] призывает: *“Дорогой мой братик, приди, мне уча́ший мою́ буйную́ голову́”*» (Гд., Партизанская 3117-02). «Свай радны́е пригала́хываю[т], го́лову чешу[т], с ба́йни прише́дцы» (Гд., Чернёво 3301-38).

Встречаются сведения об обрядовой бане на стороне жениха. В канун свадебного дня его водили в баню и встречали пением романса *«Последний ны́нешний денёчек гуляю́ с вами́ я, друзья́»* (Стр., Зарябинка 3126-24).

✦ Вечерина

Непосредственно после обрядовой бани в доме невесты проходила вечерина (или – «девичник», «последний вечер», «прово́ды»). Широкого распространения этот обряд не имел, так же как и термины, его обозначающие. Наименование фиксируется, в основном, в Плюсском и Струго-Красненском районах (это называлось «стоять вечерину»).³⁶

На вечерине девушки *голосили*, пели невесте *«жалостные»*, *«скучные» песни*, «скучали». «“Красу́” сабира́ли в канун свадьбы. Саберу́т-от то́жо де-вушки. Ани́ до свадьбы́ снясу́т ве́чарам туда́, к не-весты. Са́мы девушки́ дела́ли, а невесты́ атна́сили. Па́дружка и ана́ [невеста] стрéтят. <...> Вот и при-гала́хывала. Па́дружки уходят, и “краса́” аставля́йтца уже́ на́ ночь дома́» (Гд., Зигоска 3307-33). Невеста причитывала, благодарила подруг за «красоту»:

«Спаси́ба вам, ма́й милые па́друженьки,
Што приукра́сили маю́ красу́ деви́чью»
(Гд., Чернёво 4676-02).

или:

«Спасибо, мои́ доро́ги подруженьки,
Што пособра́ли мне красны́й букети́к»
(Гд., Добручи 4684-49).

В Гдовском районе на вечерине невесте чесали голову. «Голова́у часа́ли. Жалобные песни пели, кагда́ голова́у часа́ли. Вот сидит ана́ так жо, как я сижу́, и вазму́т – расчёса́йкой или грибешко́м чешут. Ко-сы-та распу́стят. Кагда́ оны́ го́лаву чешут ей, тут ана́ пригала́хывает, а па́том бабы́ поют ей. Тагда́ уже́ уходят, и всё. Па́дружки ей завива́ют валаса́ да заплетают косу́, и уходят» (Гд., Зигоска 3307-33). Когда **«ОКРУЧАЛИ НЕВЕСТУ»**, пели *свадебную песню «Земляничина-ягода»*, а невеста в ответ *причитала* (Гд., Чернёво 4676-02).

На вечерине могло проходить БЛАГОСЛОВЕНИЕ НЕВЕСТЫ, после которого невеста благодарила родителей – «отдавала спасибо» (Пл., Нежадово 4173-13,22). В Плюсском районе жених приходил на вечерину с выкупом – с пирогом. На вечерине девушкам *припевали* парней.



ОБРЯДЫ УТРА СВАДЕБНОГО ДНЯ

✦ Бужение невесты

Свадебный день начинался с бужения невесты причитаниями матери: «Дорогая ты доченька моя, куда ты собирайсья? На чужую-то сторонушку. У! У!» (Пл., Берёзицы 4156-15).

Утром к дому невесты приходили деревенские девушки. Они останавливались на крыльце и *причитали* до тех пор, пока невеста не выходила к ним.

«Мы пришли тебя будить, добрая Танюшка,
Ты вставай-кася, собирайсе-ко
во чужую сторонушку.
Ты наша умная девушка,
Выходи-кася к нам, побеседуй-ка с нам
на широкэй улочки.
Ты выходи-кася к нам, добрая Танюшка,
И мы пришли тебя проводить
последнии минуточки.
И выходи-кася и побеседуй-ка с нам,
с нам беднаим-несчаинаим,
Шчѐ мы остаѐмся-та одны-уденѐшеньки.

[Невеста] – на крыльцо, к им на улицу. Онѝ не идут в квартиру, а под окошком, будят еѝ под окошком. Она уже и не спит. Какой там сон? И вот дожидает, выходит на крыльцо к им. Она [одна подружка] приголашивает ей вот такие слова, а остальные вси плачут, и невеста со слѐзѝм выходит. И тут и плакать возмѝтца вси: и невеста плачет, и девушки, котѝры будят яѝ, плачут» (Стр., Зарябинка 3126-25).

Утром свадебного дня невеста последний раз КАТАЛАСЬ ПО ДЕРЕВНЕ С «КРАСОЙ». «Вот ишшѐ жениха нету, утрам рано, запряг брат коня, приехал и гаварит: “Сестра, я пригнал лошадь, паяжайте кататьца”. У меня подружики были – нявѝстки обѝе, они оѝчень хорошо голѝсили. “Красу” взяли и поехали по деревне кататьца» (Гд., Партизанская 3117-08).

✦ Чесание головы невесте. Наделение

Утром свадебного дня невесте чесали голову.³⁷ «Гѝлаву чешут, ѐта кагда жинихѝ ждут. Жених дол(о)жѝн приехать, а невесте гѝлаву чешут» (Гд., Выселок Жуковский 3117-48). Невесту сажали НА ХЛЕБНУЮ КВАШНЮ или кадку.³⁸ Это делали для того, чтобы ей богаче жилось в замужестве. «Ишшѐ до столов-та сажаѝт на стул невесту. Такѝ бывало – на квашѝнку сажали, што хлѝбы пяклѝ. На эту-та квашѝнку посадаѝт и ей голову чѝшу[т]» (Гд., Желча 3133-28). С этой же целью хлебную квашню покрывали шубой или шубой укутывали ноги невесте (Стр., Поречье 3145-29). В других случаях невеста садилась на подушки, которые дружка «крестѝл» (хлестал крест-накрест) кнутом, чтобы уберечь невесту от сглаза (Гд., Полна 4680-11).

Когда невесте чесали голову, подружки *голосили* или пели «жалобные» песни, невеста *причитала*.

«Падружки вмѝсти пригалахываѝют: “Учашиѝ мою буйную головушку, улажиѝ волас к воласу”. Невеста плачет, галѝсит тоже, и падружки галѝсѝют. Все к одному голосу, со словами вмѝсти» (Гд., Выселок Жуковский 3117-48). В Плюсском районе во время этого обряда невесте пели *свадебную песню*: «Свашенька немилостлива» (Пл., Кошелевицы 4135-14).

С обрядом чесания головы связаны развернутые тексты *сольных причитаний* невесты:

«Да уже я сижу, горькая гарѝщица,
параздѝмавши.
А, да уже вся неделюшка в меня,
горькаѝ гарѝщицы,
[голова] непѝчѝсана.
А, да расплятиѝ в меня галѝвушку,
в меня, горькаѝ гарѝщицы,
русья воласы.
А, да уже подайди-кася ко мне,
горькаѝ горѝщицы,
радѝмая рѝдная матушка.
А, да учашиѝ-ка, матушка, маѝю любѝмаѝю
буйнаѝю галѝвушку»

(Гд., Островцы 3120-29, 30).

В северно-псковских традициях зафиксирован особый способ исполнения *голошений* невесты в высокой тесситуре и головном регистре, получивший в народе название – «на тонкий голос». Народные исполнители отмечают, что «голос», «мотив» (т. е. напев) невестиного причета – «што по покойнику, што тѝю [свадебный причет] яна голѝсила. Голѝса[т], в общем, всягда не в хорошу стѝрану. Все дѝмаѝю, што на ей там “ездить” буду[т]» (Гд., Желча 3133-41). О глубоком горе и отчаянии невесты свидетельствовала и ее поза во время голошения – голова наклонена, «сиди[т] – плаче[т], нагнувши, сѝрбивши – ѐва ѐдак сиди[т] и плаче[т]» (Гд., Желча 3133-28).

Основными участниками обряда чесания головы были невеста, ее подруги и родня – «родоваѝя прихѝдя, ей голову чѝше[т]» (Гд., Желча 3133-28).

Сначала невеста обращалась к брату, а если не было брата – к сестре или подругам с просьбой РАСПЛЕСТИ КОСУ. Она *причитала*:

«Ой, не затуляйся-ка, мой-та разлюбѝминькаѝ
да рѝдненькаѝ братынька.
Ой, да подойди-кася ко мне, горькаѝ сиротушки,
да паблизѝшинько.
Ой, пораспустиѝ маѝю путевѝ касу»

(Гд., Низовицы 3135-27).

В момент расплетения косы невеста продолжала голосить. «Когда уже ждѝт жениха, тогда молѝды и нужно выплѝтѝть кѝсу, с касѝ ленту. Это уже брат выплѝтаѝт. Тут она опять на невѝ бросѝйтца и галѝсит емѝ, што: “Обесчестил ты мою хорошу красу девичью”. Ну, там слѝз много было... Много, много слѝз оѝчень бѝло!» (Гд., Блянк 3119-11). В этой же ситуации могли исполняться сольные *причитания матери и теткѝ невесты*.



После этого девушки заводили причет, в котором подзывали каждого из присутствующих подойти к невесте и учесать ей голову. «А тут тоже ей голосья[т] тую [свадебную]. Всеи массой вси девки голосья[т]. Девушки становятца кругом, а ей [невесте] родова – рода – приходя[т], гребёнкой волосы чёша. Там тётушка подхóдя, мама подхóдя. Подзывают[т]:

Падайди-ка, матушка, к бённой сирóтушки,
Учашй ей буйну головушку.
Вазьми, матушка, косу в обе руки,
Разнимай-ка касу на две касы,
Вплятай-ка алы лентачки.
Вы, падруженьки, красуйтеса,
Как я прежде красовалася,
В алых лентах забавлялася»

(Гд., Желча 3133-28, 29).

Сначала призывали ближайшую родню невесты: мать, отца, брата или сестру, тетку, крестных родителей, – затем обращались к остальным гостям. Последними чесали волосы невесте ее подруги.

Этот обряд представлял собой развернутую, построенную на едином дыхании, причетную сцену. Здесь могли звучать *двойные встречные голошения* – например, сольные причитания невесты и матери, невесты и тетушки, и *хоровые причитания* невестиних подружек.

Обряд чесания головы в северно-псковских традициях органически объединялся с НАДЕЛЕНИЕМ невесты. Каждый из гостей одаривал ее – клал деньги или подарки в передник, в платок, в блюдо или чашку, которые находились у нее на коленях, на столе или на полу. В ответ невеста благодарила – «давала спасибо». ³⁹ «В ётат день, кагда свадьба, ей гóлаву чешу[т], а здесь – тарелка. Кто хочешь, кладут деньги в тарелочку. Любой, хто хошь, по очереди. Хачу я ей хоть рубелёк палажить, кладу на тарелку» (Гд., Юшкино 3306-28).

В *голошениях* подруг, произносимых от лица невесты, сочетаются мотивы обращения к родителям с просьбой «учасать головушку» и «надеть золотой казной»:

«Ой, где-та, панагдэженька-та
мой-та любименькай-та
рónнен(и)кай батюшка?
Ни затуляйся, батюшка, от миня-та, сиротушки,
да за дабрých людей.
И пришанись-ка, батюшка,
ко мне-та, сиротушки,
да паблизёшинько.
Паучашй-ка, батюшка, бедной-то сиротушки
да буйнаю гóлаву.
И наделяй-ка, батюшка, меня-та, сиротушку,
да залатой казной.
И надяли-ка, батюшка, гóрькаю сиротушку
да умом-та разумам.
И ум-то со разумам мне, гóрькай сиротушке,
да будя-та надобный»

(Гд., Низовицы 3122-20).

После чесания головы невеста шла одеваться к венцу. «...Расчешу, тагда в другу палавину, в комнату идут. Убирают [волосы], фату надевают» (Гд., Юшкино 3306-28).

Несколько отличалось чесание головы НЕВЕСТЕ-СИРОТЕ. «Кагда ей голову чёшу[т], тагда яна паднимайтце голосить. Здынётца с ётай своей бо́чки – и пашла по комнаты. А люди розойдутца в ёта время, сделаю[т] ей дорогу – так и так – в перякрёстак. Вот ана хóдя по ётым дарóжкам, хóдя и голóсе. Спёрыва, как здынётца, дак:

Разайдитися, расхадитися, люди дóбрыи,
Нет ли где затуливши маёва
рónнава батюшки, матушки?
Может быть, яны чустывали
маё вялика гóрюшка,
Пришли на маю гóрькаю свадебку.

Ана счítая, ёта гóря – замуж вйтти, што ана сиратá, её никто не выдаёт[т]. Мамы с атцóm нету. Вот и ана здымайтца, галóся так» (Гд., Желча 3133-38).

Встречаются также упоминания об обряде чесания головы жениху, во время которого мать, тетка, крестная жениха голосили по нему.⁴⁰

В Струго-Красненском районе записан вариант обряда чесания головы невесте, проходивший после приезда женихова поезда в дом невесты с участием жениха и жениховой родни. Распорядителем ритуала выступал дружка, который ударял по слеге и, называя всю родню по очереди, призывал гостей «учесать» невесте голову. Первым чесал жених, потом родня с «князевой» (жениховой) стороны, затем все остальные (Стр., Высокое 3114-47; Задорье 3146-14).

♦ **Сборы под венец**

На территории северных райнов Псковской области существовали два варианта развития обряда непосредственно перед венчанием.

В одном случае невеста встречалась с женихом только в церкви, в другом – жених заезжал за невестой, выкупал место и невесту, их соединяли в пару – «случали». Затем следовало застолье, на котором опевали гостей, жениха с невестой благословляли и отправляли под венец.

Опишем сначала благословение невесты, ее прощание с «красой», волей, обряды, связанные со встречей жениха (выкупы, застолье, благословение жениха и невесты) и отправление под венец.

♦ **Благословение невесты**

Невесту благословляли непосредственно **перед отправлением под венец**, наряженную, отдельно от жениха. В случае, если женихов поезд заезжал за невестой, невесту благословляли до их приезда, а потом происходило благословение обоих.⁴¹ «К венцу ёта благаславляли радители невесты. С жинихóm должны благословлять ево радители, кагда привя-



дўт. А её благаславля́ли адную – ико́най. Ся́дет-от, и благаславля́ли ико́най, нету пака́ жиниха́» (Гд., Зигоска 3307-33).

«Благославля́ют, когда в свадьбы, на утро. Невеста уже сидит в фаты́, мать благословля́[т] с отцом – яю́ адную. А когда жених приезжа́я за ей, то благословля́ют мать с отцом невестины – и с женихом, их обоих уже отправля́ют. Жених-то прие́дя за невестой, их благословля́ют, вот тогда и уезжа́ют» (Пл., Замошье 4137-07).

Благословение давали отец, мать или крестные родители невесты. В «решето» клали полотенце или скатерть, икону, круглый хлеб с солью, хмель, свечку. «Обычно деревенская ршата́. Кладе́тца туда скатёрка, хлеб. Быва́ла жа, сами пякли́ – такие круглые хле́бы. Здесь же в сиряди́ны выреза́етца я́мчка, туда – соли, свечечку ставят <...> и хмеля немно́жка – пя́стачку» (Гд., Озерцы 3306-21).

Благословение совершалось «через стол»: невеста склоняла голову над обеденным столом, а родители троекратно обводили решетом над ее головой, крестили иконой. В ответ невеста целовала икону и родителей.

В обряде благословения важное место принадлежало предметам и атрибутам, обладающим продуцирующей магией. Так, невесту благословляли на шубе, вывернутой и разостланной на полу. «Невеста ста́йт на калёнях, тут, е́слив есть ате́ц с матерью, благаславля́ют. А нет, то тагда́ других папрóсют. Што-нибу́дь пасте́лена – или на шуби, или на кавре́, ни на го́лам палу́» (Гд., Озерцы 3306-21). Находящиеся рядом с невестой брат и сестра, «подневе́стницы», поднимали ее с колен. По комментариям носителей традиции, шуба была необходима для того, чтобы невесте хорошо жилось в замужестве. С той же целью невесту посыпали хмелем.

Прося о благословении, невеста *приговаривала*: «Помогите на жизнь святу́ю» (Пл., Посолодино 4146-12), или *причитала*:

«И папрашу́ ли я тебя, мой любименька́й,
и ты любима́й-га мой
ро́дненька́й батюшка.

И ты вздыни́ся-ка и взглянь свайм о́чам я́сным
и на миня́-га, сиротушку.

И папрашу́ я тебя ишше́, ро́дненька́й батюшка,
и блаславить-га меня,
го́рькаю сиротушку»

(Гд., Партизанская 3117-11).

Родители (чаще – мать невесты) произносили слова «благословенного» *приговора* или читали *молитвы*. Присутствующие на благословении подруги невесты *пели песни*.

После благословения невеста голосила, благодарил родителей: «Спасибо вам, ро́дны родители, что вы мне позволили побеседовать» (Стр., Остров 3125-10).

В некоторых случаях благословение невесты объединялось с ее наделением. Дары для невесты клали в блюдо на столе, через который ее благословляли. В этом обряде мог принимать участие дружка, который «*приклика́л*» родителей и крестных к благословению.

✦ Прощание невесты с волей, с «красо́й»

В последовании ритуалов довенечной части свадьбы, связанных с приездом жениха в дом невесты, выделяется обрядовая ситуация ожидания жениха. «Приме́рна, от дажида́ют жениха, невесту по́дружки сабира́ют: галаву́ чешут, ноги убува́ют, пла́тья одева́ют. Э́та вот до приезда жениха всё делала́. Са́ма невеста не сабира́лася, а всё-от по́дружки сабира́ли. Плакала [невеста], и мама – в слёза́х. Тагда́ уже не галоси́ли, а про́ста сабира́ли невесту, што прие́дит жини́х» (Гд., Озерцы 3306-17).

Ожидая приезда жениха, подруги **ВОДИЛИ НЕВЕСТУ С «КРАСО́Й»** по деревне. Невеста прощалась с волей («красотой»), с родным домом.⁴²

Во время шествия невесты в сопровождении подруг по деревне звучали *свадебные песни*, девушки и невеста *голосили*. «Девушки приходят голосить к невесты. Невеста встаёт, берёт “красу” в руки. Невесту – под руки и – по деревне, с песням ходим» (Гд., Юшкино 3307-19, 20). Пока водили, ей пели песню: «*В нас хвалили Валентинушке*». «А невеста плачет то́лька, а э́та девушки паю́т. Вади́ли вот там на гару́. Ну вот она [невеста] тогда́ кла́няетца на ча́тыри стараны́» (Гд., Юшкино 3307-21, 3300-10).

«Ва сва́дбу вади́ли маладу́ с “красо́й” па дирёвни и с галоса́м. Э́та пи́ряд сва́дбай уже маладу́ с “красо́й” па дирёвни паво́дим. Пригала́хывае[т] малада́, и девки паю́т песни жа́лобны какие» (Гд., Забредняжье 3307-44).

Вернувшись в дом, **САДИЛИСЬ ЗА СТОЛЫ** и начинали «*опевать невесту*». «А па́том опять приходим, сажа́им за стол невесту, начина́им песни пе́ить: “*Земляничина-ягода*”» (Гд., Юшкино 3307-19). «Ну тагда́ уже за стол яю́ сажа́ют. Стол сабира́ют, тут гости угашша́ютца. Тагда́ дажида́ют жиниха́» (Гд., Забредняжье 3307-44).

ПРОЩАНИЕ С ВОЛЕЙ завершала цикл ритуалов, направленных на отчуждение невесты от родного дома. «Утдаёт “волю” шафя́рицам невеста в сваём до́ми. Пасле́нный раз галосит невеста. Сдаёт “волю”, и свадьба конча́етца – у невесты» (Стр., Остров 3114-40).

«Бяри́те, галу́бушки, маю́ вольную волюшку.
Вы бяри́те, не упоса́йтеся

моёй вольной-то волюшки.

Не было у горя́тки волюшка обесче́шена
по Господни́м праздни́кам,
по весе́лым гуля́нницам.

Уже на́сите, галу́бушки, не упоса́йтеся.



Либо снясите маю вольную,
 маю вольную волюшку
 снясите в чистое полюшко
 И повесьте на хорошу кудрявую берёзаѣку
 маю вольную волюшку.
 Либо упустите, галубушки, маю волюшку
 в быструю реченьку.
 Пусть понясли волны буйные далеко
 маю вольную волюшку»
 (Стр., Остров 3125-19).

Невеста прощалась с волей, подругами, родителями, благодарила их за «вольную жизнь» в родном доме. «Эта падружки утгалахываю[т] ей, кудá жинихи дал(ы)жны падъэхать. А падружки-та придут пораньши и ходют па избѣ. Сперва сидят, а потом ана и начинае[т]:

Ох, здынітис-та, май галубушки
 мільи подружи,
 Да вы ваз(и)митис да рука за руку,
 Да вы прой(и)дите па маей-та новы гóринки,
 Да вы спрасити-та маей
 рóднин(и)кай-та матушки,
 Да куда она утправляя-та миня,
 горькаю сиротушку,
 К нерóднинькаму батюшки,
 к нерóднинькай матушки»
 (Гд., Партизанская 3117-02).

Невеста ходила по избе с «красой», *голосила*, обращаясь к родителям, благодарила их и прощалась. «Пиряд жинихом, ждѣт жиниха [невеста]. В э́та время ана ходит с красой па дому и сва(й)им радным и радитилим всё “благадарна” паѣт, галóсит, што “сабрали яю в путь ва дарóжиньку, на весѣлаю свадебку”. <...> Невеста паходила к маме с галасами, гаварила: “Спасіба, рóдная мамушка, што сабрала меня в путь-дорóжиньку”. И к атцу падайдѣт с э́тим с гóласам. Тоже “спасіба даѣт” – прагалóсит. Тагда и жаніх на лошадях приѣдит. <...> Э́та ана адна ходит па комнаты. Тагда прыязжая жаніх и уводит с дому» (Гд., Озерцы 3306-20).

Основной элемент обряда – хождение невесты по избе – сопровождался *причитаниями* невесты и подружек, *свадебными песнями*.

В Гдовском районе **перед приездом жениха** под песню «Катилось солнышко по залесью» брат водил невесту вокруг свадебного стола (Гд., Зигоска 3308-23).

В Плюсском районе во время застолья в доме невесты «ПРИЗЫВАЛИ К РЮМКЕ» отца, мать, крестных родителей. Если невеста была сиротой, то стопку водки выливали в большой угол дома, поминая умерших родителей.

«Налита стопка вина, наливает шаферница, и она кричит:

Рóдный батюшка, Димитрий Кузьмич!
 Стань на лыжи, двинься ближе –
 К нашей невесте дарагой,
 К вашей дочѣри радной!

А отца-то нет – эту стопку в бóльший угол вылили. Теперь кричат маму» (Пл., Плюсса 4134-12).

✦ Жених отправляется за невестой, катается по деревне

По некоторым свидетельствам, в доме жениха, собираясь в дорогу за невестой, устраивали ЗАСТОЛЬЕ (Пл., Ореховно 4178-06). Перед выездом «бóльший дружка» с иконой троекратно обходил женихов поезд. После каждого круга мужчины из женихова поезда стреляли в воздух.⁴³

При отправлении жениха за невестой мать жениха *причитывала*. «Гости, свай люди прихадили. Он сел на лавку, я к яму рядам села и вот всё голосила:

Што послухай, моѣ милоѣ дитѣночка,
 Што я буду просить в тебѣ, горькая сиротушка.
 Не оставляй ты меня, горькую сиротушку,
 при старости, при хворости.
 Ещѣ встречай свайх милаих сестѣр»
 (Стр., Река 3147-30).

В свадебном поезде жениха могло быть до пятнадцати-двадцати лошадей, которые выстраивались особым образом – «гуськом». Впереди женихова поезда всегда ехал дружка. Дружкой, как правило, выбирали мужчину «знающего», который хорошо помнил ход свадебного обряда и мог обеспечить благополучие свадебного поезда. «Бóльшие дружки много должны знать, всякий прибатуйки» (Пл., Манкошин Луг 4134-05). Он должен был оградить процессию от вредоносных сил, поскольку КОЛДОВСТВО на свадьбе часто было приурочено к пути свадебного поезда. Считалось, что колдуны намазывали медвежьим жиром дорогу, подкладывали «веник-голик», посыпали дорогу песком – различными способами «портили жениха», превращая свадебный поезд в собак или волков. В качестве защиты от колдунов по пути к дому невесты свадебный поезд проезжал через зажженный костер.⁴⁴

Женихов поезд останавливали – «ДОРОГУ ЗАЛАМЫВАЛИ», «перенимали свадьбу». Поперек дороги клали жердину и держали с двух сторон, требуя выкупа.⁴⁵ Во время дороги к дому невесты пели *свадебные песни*, среди них песня «Мята, моя мята, мята зеленая» (Стр., Остров 3125-01).

ВСТРЕЧА ЖЕНИХОВА ПОЕЗДА

Встреча жениха сопровождалась возгласами-оповещениями о его приезде. «А тут скапивши народ – полная изба народа. “Еду[т]-еду[т]! Князь еде[т], князь!” – вот на улицы выйдут и песни полным хорам, што баб скапивши – все кричат, встречают[т]. Ну, здесь, подъезжает[т] князь» (Гд., Партизанская 3117-04). С этим этапом обряда было связано исполнение разнообразных *свадебных песен*.



Увидев поезд жениха, женщины со стороны невесты выходили на улицу и могли петь: «Сокол летит, и леса шумят», «Береза белая, зелена кудрявая», «Не стойте, бояры, среди чиста поля», «Стучит-гремит земля под вороным конем», «Как приехали на наш-то двор дорогой», «Здорово, друженьки, со пути-дороженьки», «Недолго веночку во горенке висеть», «Из-за гор-та было крутых» и др.

В Гдовском районе записан интересный вариант обряда встречи женихова поезда, в котором осуществлялась подмена основных персонажей свадебной игры их «двойниками». ⁴⁶ Жених останавливался за деревней, двое дружек ехали в дом к невесте, и там их встречали песней «Здорово, друженьки, со пути-дороженьки». Потом следовал выкуп молодой и места, и дружки забирали мнимую невесту – «сестру» (возвращались к поезду); и только после этого жених ехал к настоящей невесте.

«Приезжают, станавятца против маладѣй, как маладѣ пакупают. Пакупают эту маладѣ и мѣста. Старгуютца – тагда... А жаних – там, в поезде. Ишше поезд стайт, дажидая. Бярут невестину тоже нирадную “сястру”, а называим-та “систой” – девушку. Ана укрываитца бальшим платком, “красу” берёт этаку, и едут туда. Ну, два мужчины, дружкам называли, палатенцам пирехрестана. Вот, бярут эту “сястру”, туда падыязжаю[т] к поезду, стрячают там яю. Тагда абѣдут кругом на лошади этат поезд, едут к невесты. Уже старгована. Деньги дают там какие. Тагда уже гости все садятца за стол, угашшяютца. Патом <...> фату одевают, паедут поездам в церкву, павянчатца нада.

Дружки приедут туда – к невесте, первый раз, – закусывать будут. Им песню такѣ спают – смяшную, свадебную, што: “Дружки ублаеды, съели свиною с парасятам, курицу с цыплятам!” – ну, проста как пашутить» (Гд., Забредняжье 3307-44).

По другим свидетельствам, во время выкупа невесты дружками жених катался по деревне (Гд., Островцы 3149-65). После того как жених приезжал в дом к невесте, с «сестры» снимали платок, а «красу» ставили на стол перед настоящей невестой.

Особое место в обрядах встречи женихова поезда принадлежало дружкам, «большим дружкам», «клѣтникам», ⁴⁷ «брату» жениха, «шаферам». «Вот эта всё дружки далжны рабѣтатъ. Два чилавѣка. Ани ведут всю свадьбу» (Гд., Зигоска 3307-33). Детали костюма свидетельствовали об обрядовом статусе дружки: он был одет в шубу, перевязанную полотенцем (рушником) или красным кушаком или шарфом через левое плечо или двумя полотенцами крест-накрест. Первое полотенце ему повязывали у невесты, а второе – у жениха.

Непременным атрибутом дружки был кнут. «В ево [у дружки] был тулуп по самы пяты, кушак красный падвязан, и кнут такой ремѣнный высѣкой»

(Гд., Наумовщина 3154-30). Просмоленным кнута, вокруг которого были завиты подаренные невестой пояса, дружки стегали всех, кто попадает на пути, «крестили» (били крест-накрест) подушки, двери; на эти подушки со следами смолы сажались молодые. ⁴⁸

Характерная деталь обрядового поведения жениховых дружек связана с демонстрацией силы. Она зафиксирована в лексике народных описаний – дружки «ломѣтца» в двери, «бѣрутца» с подружками невесты. В Струго-Красненском и Плюсском районах записан обряд с участием «больших» дружек обеих сторон – невестиной и жениховой. Стоя на пороге дома, они сначала «спорились хлебами», а потом обменивались ими; при этом примечали – чей хлеб выше, тот род сильнее. ⁴⁹

Прежде чем пересечь порог и войти в избу, ДРУЖКИ ТОРГОВАЛИСЬ со свахами, жених выкупал дорогу. «Ишше выйдут – ступни-та [ступени крыльца продают]. Ишше таргаватца нада. Таки девушки баявые – ня пустят жиниха-та: “Давайти деньги нам за крыльцо!” Плѣтят, а тагда выведут маладѣ» (Гд., Забредняжье 3307-44). Стоя на пороге дома, «дружки» и «пѣдружки» переговаривались:

«– У нас двери скрипучи и собаки лихучи!
– Мы ваши двери смажем и собак ваших уважим!»
(Стр., Быстреево 3147-12).

Каждый момент продвижения жениха в дом невесты был связан с исполнением диалогов дружек и свах. «А ешше тагда в сѣнях, в калидѣре задрѣжут: “Давай, выплачивай!” Двери закрыта. Ну, там жаних бутылачку даѣт. “Ну, вить, пажалуста, тагда вхадит!” Тагда он входит в дом за невестай» (Гд., Озерцы 3306-17). «Там ево дружка берѣт князя под руку и поднимаю[т] на крылец по лес[т]ницы. Ну а тут мужики встречаю[т] князя: “Ня пустим!” Ну, там приговариваю[т] мужики свои присказки, што: “За што мы так”. Тогда ѣто, поезда тяне[т] бутылку, тяне[т] другую ѣтым мужикам, которы не пускаю[т] князя к малады-то. А здесь уже молодѣ наготове, в свайх падружках приготовлен[а]. Входя князь. Вот здесь сразу бабняк [бабы] “на ура!” паднимаю[т]. Тогда пускаю[т] ево, и идут все яны за стол» (Гд., Партизанская 3117-04).

Торг со свахами имел характер шуточной перебранки, в которой короткие реплики должны были раззадорить противоположную сторону, а выкуп представлял собой развернутое действие. «Жениха встречаем. Он еде[т] к невесты. Песни паѣм: “Здарѣва, друженьки, са весѣлым поездам”. А мы все на крыльцах, двери все кругом закрыта, мы ево не пустим:

– Што ступенѣк – то рубелѣк, а порог – тысяча!
– О-ой! – да закричат. – Дѣрага гараз[д], дѣрага!
– А! Дѣрага? Валяйти в другу деревню! В нас ни палучити! В нас дармавоѣ невесты нет!



Вот и бегают – где бы дваром (й)им варватыца. Там тожа всё закрыта. (Й)им не вайти. Смеха-та была тожа многа. А патом сагласятца:

– Ну ланна, девки! Давайти! Давайти па-чэснаму! Ну ланна, дадим вам рубелёк.

– Ступенёк – рубелёк, а за порог-та надо тысяча!

– Дóрага! А тысяча-та в менé нет, куда ж?

И ésta уже “брат” женихов бóде дагавариватца. “Брату” женихову больше всех дéняг на́да! Пустят. Тагда он идёт, вот и тут апя́ть таргуютца – мéста. “Сестра” прадаёт ésta мéста сваё жаниху, штоб яму сесть к невесты: “Пакупай мéста, коли хошь невесту палучить!”. Ну, тут вси идут на уступки, некагда дóлга таргаватца. Тагда вот и садятца и начинают песни петь, а гости уже сидят» (Гд., Юшкино 3106-28).

Свой путь от двери к свадебному столу дружка «крестил» ударами кнута. «...Дру́жки кну́том крестили. Пёрво приходя[т] дру́жки с жинихом и скака́ют тут. Дру́жка двери крестит кну́там. <...> Вот ésta всё дру́жки далжны́ работать» (Гд., Зигоска 3307-33). «Бывало, как только вот жаних входя́ в двери, так сразу [дружка] вот по этой слеги́ в крест-накрест бьё[т] кну́том и говори[т] што-то. Вот ён и торгуетца – жениха ведё[т] за руку аттúдова и кнут в руках, палотёнцем крест-накрест завязаны – уже знать, што – дружка. Ну идё[т]... Што он там (й)им говори[т] – Бог знай!.. Крест-накрест кну́том [крестит]. И тагда подходя[т] к сталу́ и таргуютца» (Гд., Желча 3133-32).

Существовал обычай ПРЯТАТЬ НЕВЕСТУ – жених должен был сначала отыскать ее в доме и выкупить у шафериц.⁵⁰ Фадеева Александра Елизаевна из д. Партизанская вспоминала об этом так: «И вот тагда жаних и́шшет невесту. Мяня́ запрятали в ту́ю комнату. А дом-то у нас бальшой был, кругом ход. Тут ево́ не пу́шают, а он тугда́ пошёл и там утварати́л к двéри кравать, и пришёл» (Гд., Партизанская 3117-04).

Невеста сидела за столом на подушке, покрытой полотенцем. Рядом с невестой за столом сидел крестник (ее брат или племянник), подружки, шаферицы, у которых жених должен был выкупить место (Гд., Якушино 3294-51; Пл., Староверский Луг 4163-10).

Женихов дружка крестил подушки. К этому моменту приурочен также обычай КРАСТЬ ПОДУШКИ, на которые должны были сесть жених и невеста. За подушки требовали выкуп.

«А кугда́ жаних-та приедет, невеста и две подружки за сталом дал(а)жны́ всегда сидеть. Вот ани́ [женихи] приходю́т, тоже – друг ево́най и дру́жка, с éstaва бóка с полотёнцам закрёстан. Приходю́т к сталу́ и тугда́ ани́ выкупают. Этай подру́жки таргуютца с éstáм ребя́там. Ани́ спрашивают: “Ско́[ль]ка ж ваша невеста сто́я?” – а ани́ и гаваря́т, што “две

ты́шши” аль “три ты́шши”. Ско[ль]ко заворóтют, сто[ль]ко и выкупай! Ну, конешно, ня ты́шши, там рубли дают, а периварáчивают. Выкупают и убайдут – подру́жки прочь. Сядет жаних ря́дам и ево́най “брат”, а с ёйнава бóка старшая по́дружка сядет, за “сестру” которая» (Гд., Партизанская 3117-04).

Разнообразные варианты ВЫКУПА зафиксированы в Плюсском районе. Например, выкупали пирогом, который привозил сам жених или его сестра; его подавали через стол с приговором: «Вот на этот пирожок положите рубелёк», – или: «На каждый уголок положите рубелёк, посерёд – бутылку» (Пл., Кошелевицы 4135-13; Плюсса 4134-20).

«Ну вот, потом станут невесту прадава́ть. Невеста сяде[т] за стол с подру́жкам са свай́м, невеста в серя́дины, а князь с “братом” там подходя[т] напротив[в] стола и продают невесту:

– Ну сколько невеста-то стоит?

– А наша невеста о́чень дарага́я! Два кары́та зóлата нары́та, сирябра́ два вядра́ и меди́ с медвёдя, и бумажек не́сколько!

– Ну ладно!

Там жаних да́стя éstáм подру́жкам сколько там дéниг – выкупят невесту. Потом ани́ станут на скамейку вот так – за моёй спи́ны побягу́т аттúда и кры́чат: “А мы князя амманили́, стару бабу пасади́ли!” – смяю́тца. Са́мы пляшут, а тут хор женщин как начинаю[т] петь! <...>

Ишше́ как садятца за стол, вот этот был зять-то дружкой-то. Вот и колóтя[т] по слеги́:

В чим до́му, в висяло́м пиру,
В этой хáты, в белой каменной палáты
Ес[т]ь невеста (такая-то така́).
Просит невеста сесть по мяста́м,
Как птицы́ по гнязда́м,
И всих напоить-накормить,
И в путь-дорожку отпустить,
И златой венец пóлучить!

И тут все сяду[т] за стол, и тагда́ уже на́чинают девушки, женщины петь. Плясать и петь. Пака́ всих кругом [опою́т]. На́чинаю[т] ка́ждово [опевать]. Каждому песню спаю́[т], и што́бы каждая платила бы дéньги девушка́м за песни» (Гд., Наумовщина 3154-30).

После выкупа места от жениха требовали ВЫКУПИТЬ «КРАСУ». «“Красу́” сабира́ли накану́ни свадьбы – ёлачку, и всю в цвяты́ на́да убрать и па́ста́вить на стол. Кагда́ жаних приедит, невеста сидит с “красо́й” на месте, яму́ на́да сваё мéста аткúпить. “Иначе мы тибé невесту ни атда́дим!” Значит, ён пакупа́ит невесту, за мéста плóтит. А невеста без “красы́” не продаётца, значит: “Бярёшь невесту, бяри́ и красу́!” – “Ско́лька там стоит?” Гарáз-та мы знали – свай́ бумажки на́красим в краску, на́делаим цвято́в и – “краса́” девки» (Гд., Юшкино 3306-28). «Когда-от “красу́”-то им и поднесут – друга́ подру́жка. Поста́вит им. На столе́ [“краса́”] сто́я, а тут



тогда набираютца девки, маладúхи – упевать будут» (Гд., Партизанская 3117-04).

Выкупали платки, сложенные в решето. Одна из женщин носила решето над головой, прося выкупа у жениха. «Вот это у невесты: много-много платков носовых и у ей наложены в ршето или [в] сито круглая. И вот она ходит [женщина], поёт-поёт, а потом начинайт отдаривать, и за каждый платок должны заплатить. Каждая платок берёт, а денюжки лóжит. Это ишшë к венцу не ехали, ишшë не угошшались. Вот она с ётым платкám хóде. На головы, конешно, пóднято это сито. Хóде здесь около стола кругом и как пригалашивает, што-то галóсит. Когда кончит, потом берёт вот отец. Отец больше брал и обходил, обдаривал всех гостей. Она [женщина] такая была умелица, она знала, што это приголóсит. Начинает с молодых и всех гостей обнесёт» (Пл., Кошелевицы 4135-13).

Затем жениха и невесту «СЛУЧАЛИ В МЕС-ТО». Описания этого обряда немногочисленны, но чрезвычайно ценны. «Ну, молодóва выводя[т] с-за стола суды же – в комнату. Окол стола здéся (й)их и случаю[т]. Ну, здорóвкаютца яны, мóлоды, здорóвкаютца» (Гд., Желча 3133-32). «Садятца за стол и сидя[т], (й)их случаю[т] окол стола. Тут яны другой раз йжно задярутца нёкоторы, один одно́ва. На ногу-то хóтца наступить! Што ёслив ты наступишь ей на ногу – юó будишь абижать всюю жизинь. Такая примета была. А ёслив яна на тябя настúпа – так то яна будя абижать. А хóтца, штóбы я абижала, а ня ты мяня. Так вот замёсятцы, замёсятца ногам-то и затолкаютца, бывало. Ну всё-таки слóчутца яны, а тагда (й)их слóчу[т] и за столы опять посадя[т]. Тагда свáдебны песни паю[т] – (й)их апяваю[т]» (Гд., Желча 3133-25).

После того как молодые сядут за стол, начинался свадебный пир. За столом сидела и женихова, и невестина родня. «Уси сидя[т] вмёсти абычна, тóлько справа сидя[т] жениховы, а с ётава боку – невестины. Радители – так ближе всё. Тыи ближе и ётыи ближе всё. А п[о]том, уже подальше, постороннии» (Гд., Партизанская 3117-04).

Гости и родня со стороны невесты «качали» жениха, шафера, богатых гостей – подбрасывали на руках, пока те не откупятся (Пл., Ореховно 4178-08).

Во время застолья певичцы *опевали гостей, припевали пары и величали*. «Вси гости засяду[т] кругóm. Вот если вы с женой сидити, вас упевают, пару ётаю. И вот они плóтют, што за песни нам» (Гд., Партизанская 3117-04). В качестве первой песни на застолье в доме невесты отмечена: «Малодéц ты, малодéц, удаляя галава́» (Гд., Желча 3133-26). Крестной матери невесты девушки пели свадебную песню «Крестна матушка, ты послушай-ка» (Пл., Заплюсье 4154-27). Специальные песни пели сиротам. «А вот када сядет малада́ за стол, если она си-

рата́, нету ни атца́, ни матерí, ей поют: “Ты, река ли моя, речушка”. Или жанíлся [жених]-сиротка, нету матери или отца» (Гд., Чернёво 3301-39).

БЛАГОСЛОВЕНИЕ ЖЕНИХА И НЕВЕСТЫ, ОТЪЕЗД К ВЕНЦУ

Названия этого обряда в народной традиции многообразны: благословение, «благословление», «блаславлèние», «берьвасловлèние» (встречается единично – Гд., Желча 3133-35). Семантика обряда связана с приобщением к жизнедающей силе хлеба с помощью символического использования караваля. Жениха и невесту благословляли хлебом, трижды обводя им вокруг головы. То же самое совершалось затем в доме жениха (Стр., Симанский Лог 3125-35).

Функцию благопожелания выполняли хмель или зерно, которыми осыпали брачную пару. «Мама, например, хлеб дёржа, утёц [отец] икону дёржа. Ну и яны берьваславляютьца – Богу мóлютца, крестятца и в пирякрёстак целуютца. Шубу в ноги кладу[т], и на эту шубу ани станóвятца, маладыи. А их пасыпая хмелем сза́да, крёсная ёйна́я – па спины́. Хмеля нет, так кру́пам каким-нибудь пасыпаю[т]» (Гд., Желча 3133-35).

Благословение происходило **после выхода из-за стола** и завершало обряды отчуждения невесты, проходившие в ее доме. «Баласловляють, когда уже отсидят. Тогда вси гости выходют вон, отец с мамой баласловляють. Станут ёйныи радители и ётыи и баласловляють (й)их. Ёта ани в цёркву уезжают. Как управляют уж в цёркву, дак: “Дай, Боже, вам здоровья да дай, Бо́г, вам жизнь хорошую да шчáстья”, – всё так приговáривают» (Гд., Партизанская 3117-04).

После благословения жениха и невесту **ОТПРАВЛЯЛИ К ВЕНЦУ**. Дружка соединял руки жениха и невесты и вел их через двор к саням (Гд., Островцы 3149-96). Определенные обрядовые действия были направлены на то, чтобы подружки «не засиделись в девках»: «Невесту повяли вон, а тут девушки захватывают ёту скатерть и: “Всех бы девок разобрали! Всех бы девок разобрали!” – салфетку со стола тяну[т], и ма́ше[т] всё, што: “Вси б девки вышли замуж!”» (Гд., Чудская Рудница 3118-49).

Отправление невесты к венцу – один из самых напряженных моментов свадебного обряда. «Мама голóсила, када́ под венец поехали девки старшие. Девки ехали – тоже голóсила, стояла на крыльцáх» (Гд., Партизанская 3154-13). Если невеста была сиротой, то по ней причитала тетка:

«Куда ж ты собралася,
моя миленькая племянница,
на чужую сторонушку?
Не к рóдный матушки, не к рóдному батюшки,
а к чужой нерóдной тётушки».
(Стр., Быстреево 3147-02).



При отъезде под венец *голосила* и невеста – «давала спасибо» родителям, ей пели *свадебные песни*. «В каво есть радители – не так уж голосили, а в каво нет – ана уже па-другом... Если сирота, поют: “*Ты взайди-ка, взайди, солнышка*”, – “сиротская” называйтца. Кагда уже сталы канчаютца, угашшэнья, маладыи[м] пают: “*Ты, брátка-сакóлушка, съезди-ка ва Святу Церкву*”» (Гд., Забрэдняжэ 3307-48). В Плюсском районе в тот момент, когда невеста-сирота выходила из-за стола, чтобы ехать к венцу, ей пели: «*Во тумане красно солнышко*», «*Синее моречко сколыхнулося*» (Пл., Ореховно 4178-02). В этой же ситуации в Гдовском районе звучали: «*Берёза белая, зелена кудрявая*», «*Поотлётала лебедушка*» (Гд., Партизанская 3117-04; Старое Загорье 3119-55).

Шествие свадебного поезда от дома к повозкам возглавлял дружка. В его обязанности входило расчистить путь жениху и невесте, предохраняя от возможного колдовства и порчи брачную чету. «Идут вперёд дружки. Тагда уже едет невеста с жинихом, а пёрво едут дружки. Кагда вядут невесту с-за стола, дружки вперёд, штóбы народ ни пирисякал никаку дарогу. Дружки ослабняють дарогу, штóбы нивэста с жинихом шли. Бывáла, многа была портья, – портили эта народ-от. Так ужó была принята, штóбы дарога не была [загорожена]. И сийчас ни дають пирибгáть ничавó. [Раньше] пирибгáли, брасáли што под ноги жинихам, штóбы жили плóха. Харóшева-та люди ни жилають, а жилають плахóва» (Гд., Зигоска 3307-33). Существовал и другой способ предохранения от колдовства – в одежду невесты «булавку тóркали – в падóл, с краю платья» (Гд., Зигоска 3307-36). Так же как и в момент отправления жениха из своего дома, дружка троекратно обходил свадебный поезд с иконой, и в этот момент стреляли в воздух (Гд., Незнамо Поле 3309-06; Пл., Манкошин Луг 4134-01).

К отъезду под венец приурочены магические действия, направленные на соединение брачной пары – обычай «ЛОМАТЬ ОГЛОБЛИ». «А едут когда венчáтца-та – Боже мой! – “оглобли сломают” – эта náда всё маладый связать поясами» (Гд., Партизанская 3117-02).

Мужчины КАЧАЛИ МОЛОДЫХ «НА УРА» – поднимали телегу с сидящими в ней женихом и невестой. Вслед свадебному поезду бросали жито и пели *свадебную песню*: «*Ты взойди, взойди, солнышко*» (Гд., Незнамо Поле 3308-56, 3309-06).

В традиции встречаются два варианта отправления под венец жениха с невестой – в разных санях и вместе. Невеста была закрыта платком, ее “сестра” держала “красу”. «[Жених и невеста] – яны рядышкам сидя[т], и падружка ёйна с ним, и вперёд ёдя дядя аль “брат” – дружка-та с кнутам. Вперёд еду[т], а яны сзáду (й)их. А там уже поезд – кто кали ёдя» (Гд., Желча 3133-35).

В Струго-Красненском районе существовала примета на отъезд к венцу: невесте нельзя было разговаривать с женихом, пока не проедут «свое» поле, чтобы невеста не скучала по дому. Ноги молодым в свадебном обозе накрывали «хохлушкой», «хохлуном» – небольшим ковриком, покрывалом, сшитым из маленьких цветных тряпочек (Гд., Ветеря-3 3149-34; Островцы 3127-56; Пл., Заполье 4176-07).

ПЕРЕВОЗ И ВЫКУП ПРИДАНОГО

Важным этапом свадебного обряда был перевоз приданого, который назывался так: «везут сундук», «кашники» едут, «жанилавы» едут, везут сундук, едут «с добром», «с дарами», «с приданым», едут «дом убирать». Перевоз приданого имел различную приуроченность: одновременно с **отправлением под венец, накануне свадебного дня, за два дня до свадьбы, за неделю до нее или на второй день свадьбы**.⁵¹ Отмечается приуроченность обряда к вечернему времени суток. «Эта вéчерам едут. Называли: “*Волки, волки, волки! Волки едут!*” [Смеётся]. Эта как едут с приданам-та, и старухита: “*Дю-дю-дю! Волки еду[т], волки еду[т], с валкам едут!*”. Эта значит – ани едут с дарам туда, убирать дом жиниху» (Гд., Озерцы 3306-23; также: Шелопугино 3309-25).

В этом обрядовом действии могли принимать участие подруги невесты или невестина родня (их чаще всего и называют «кашниками»), а также женихова родня или сам жених.

Перевоз приданого родней невесты представлял собой развернутый обрядовый комплекс. Встречая «кашников», над ними подсмеивались, пели им *корильные песни*. «Песню пели: “*Слепые кашники в угорód заэхали*”, – пели, кто добрó-то, приданно возил» (Гд., Чернёво 3301-41).

Прежде чем занести приданое в дом, родня жениха требовала выкуп: «А когда к жениху-от приезжают – яшшик. Яшшики раньше были – сундуки такие, то там-от хто везэ[т], тот прадаэ[т]. Сиди[т] на яшшике и всё по углам колóте[т], што:

Каждый уголок – рубелёк,
А за серёдку тысячу!

Ну и там яму плóтя[т] денег, скóлька-нибудь даду[т]. Тогда уже этот яшшик нясу[т], там у жениха это ставя[т] на место» (Гд., Низовицы 3134-73).

В доме жениха сватов угощали, а родня невесты дарила подарки родителям жениха: свекрови – платок, свекру – рубаху или тканые вожжи.⁵²

Приданое развешивали по избе для всеобщего осмотра на специально натянутых веревках. **УБИРАТЬ ДОМ** (т. е. украшать его полотенцами из приданого) должна была сама невеста или ее подруги, «сестра» (если есть – родная, если нет родной – одна из подруг, «главная подружка»).



«Придано – надо же невесты там прибрать дом. Повесить невестино всё. Тогда уже невесту привезут – уже убрано. Невеста уже дол(о)жна убирать дом. Бывала, матра́сы – салóмай набьют – ткали. Палатéнца вешали. Всё убрано, висело в доме» (Гд., Чернёво 3301-41). «Палатéнца вешала, куда выйдет замуж. Пóдружки ей всё делали. Скажем, завтра б́удит свадьба, а севóння ани́ вéчарам туда паéдут, к жиниху́, и всё э́тат дом приберут: и кравáтку, и палатéнчикав повéсят. В э́та время са-маткáнная всё б́ыла» (Гд., Озерцы 3306-23).

«А убирать дом ездит уже ат невесты “сестра”. Есь сестра – так сестра ездит, а нет, так уже едет падру́жка аль хто-нибудь, ну, кто буде[т] ей “сестрой” на свадьбу. [Убирали дом] в канун свадьбы, штóбы к свáдьбы б́ыла всё разв́ешана: зáнавесы на акóшки, палатéнца, бывáла, были. На́да павéсить и на иконы, и на кáртачки, на зéркала, и да́жи на гвозди вешали палатéнцы. Кравáти убрать н́ужна, пóсля свадьбы. Убирали целиком дом жинихá. После свадьбы невеста в́ымаит пол и палавикí пастéля» (Гд., Зигоска 3307-33). На развешенное в доме жениха приданое ходила смотреть вся деревня, оценивая невестино рукоделие.

Подготавливая дом жениха к свадьбе, пол в избе устлали РЖАНОЙ СОЛОМОЙ, которую после свадьбы жгли или отдавали скотине (Гд., Заклинье 4677-27).

ВЕНЧАНИЕ. ДОРОГА В ДОМ ЖЕНИХА

С венчанием в церкви были связаны многочисленные ПРИМЕТЫ. Когда входили в церковь, девушки стремились сорвать цветки с невестиной «красы́», чтобы поскорее выйти замуж (Гд., Партизанская 4683-50). В церкви крестная невесты расстлала платок под ноги молодым: кто первый встанет на него, тот будет «верх держать» в супружеской жизни. Примечали: кто свечку выше держит, тот станет хозяином в доме. В день венчания невеста стремилась посмотреть на жениха через золотое кольцо, чтобы у будущих детей было чистое лицо (Гд., Полна 4683-07).

После венчания, прямо в церкви, молодой заплетали волосы «на две косы» и надевали «сборник» – женский головной убор (Пл., Староверский Луг 4164-04). Батюшку и хор угощали пирогами (Пл., Усконицы 4153-27).

Затем молодые ехали кататься по окрестным деревням.

В Гдовской традиции отмечены два варианта последования обрядовых действий после венца. В одном случае молодые возвращались из церкви в дом невесты, где проходило застолье, и только к вечеру ехали к жениху: «Пёрва у малады́ гуляю[т], с-

пад венца – к неvéсты. Женихова рóда вся в неvéсты сидя[т], а в другой день уже в жениха гуляю[т]. Это тапéрь-то в ад́ин дом всё скопляю́тца. А то – два дня гуляю[т]» (Гд., Чудская Рудница 3118-29). В другом случае от венца сразу ехали к жениху. В подводу, на которой ехали молодые, запрягали самого «горячего» коня, а дуги лошадей украшали лентами и колокольчиками. На первой лошади ехал дружка (Гд., Полна 4670-05).

Путь свадебного поезда от церкви к дому жениха был связан с различными охранительными действиями. Поездом правил старший дружка, потом ехали молодые и поезжане. Если кони не хотели идти – это значило, что на свадьбу «навели порчу» – и дружка «разметал» дорогу (Пл., Кошелевицы 4135-15). Чтобы оградиться от колдовства, во время движения свадебного поезда СТРЕЛЯЛИ В ВОЗДУХ.

В Гдовском районе свадебный поезд ПРОГОНЯЛИ ЧЕРЕЗ ОГОНЬ – зажигали соломенные ворота или жгли снопы, укрепленные на жердях вдоль дороги, на поле.⁵³ «Делали такí ворóты, салóмны-от такí. Как едет жених, ани́ сразу – шчирк спичку! – и эти ворóты из салóмы сразу загаря́тца. Бывáя, што и й́скарина слятíт на платок или на што... Лошади-та харóши ведь, бывáла, были, ани́ как забéсятца, огонь-та загля́дя[т], а на́да же прапустíть-та чéриз огонь!» (Гд., Озерцы 3306-23). «Бывáла, еду[т] аны́ – салóму жгли. Как еду[т] яны́ с цéрквы – вянч́авши-та – атту́дава. Уже у малады́-та атсидéвши, к жениху еду[т]. И вот, на́ поле снясу́[т] туды́ соломы нéскалька, што [на] другóм канí ни пи́рискач́ить! Во сторону куды́-нибудь [рванёт лошадь], глядишь ты – и на баку́ ляжа́[т]! Вот как, бывáла, б́ыла. На дорогу, где ехать (й)им на́да, яны́ подъезжаю[т] – возьму[т] и зажгу[т]. А пыла́е[т]! Ведь кони-та бая́тца! Так вот кони-та ва вси стóра-ны. Б́ыла мода: хоть там и ково́ затряхнэ́[т], так не винили никóво» (Гд., Желча 3133-32).

Во время движения свадебного поезда к дому жениха, деревенские мужики загораживали дорогу жердинами, останавливали поезд и «выкаляживали» себе ВЫКУП. Торг с ними вел дружка, он же откупался. Тот, кто загородил дорогу свадебному поезду, мог «получить кнута» от дружки. В проезжавший по деревне свадебный поезд дети бросали снежки, стремясь попасть в сани к молодым, или кидали под ноги коням «кубыши́» зажженной соломы. Свадебный поезд останавливался, и жених угощал ребяташек конфетами, пряниками, дарил деньги.⁵⁴

В Гдовском районе «сестра» невесты КИДАЛА ПОЯСА тем, кто повстречается по дороге, даже если поезд проезжал по чужой деревне. «А э́та пояс[а] клали, кагда́ э́дит свадьба, и невеста кидает народу паяса́. И кидает всем свайм паезжа́нам. <...> Паезжа́нам и, в óбщим, всем, кто там на у́лицы – там мно́га жа бывáла в деревне. Такой абы́-



чай был. <...> Наткёт, намерит таких вот длинных, падкистит каждый каничок и бросает: на ту сторону и на дру́гу. Сидит и выбрасывает паяса́, уже с жинихом кагда́ едут» (Гд., Озерцы 3306-21). «Бяру́т пястку паисо́в, и кагда́ е́дит нивэста уже с жинихом, то бросают паиса́ на даро́гу» (Гд., Зигоска 3307-33).⁵⁵

ВСТРЕЧА СВАДЕБНОГО ПОЕЗДА В ДОМЕ ЖЕНИХА

Подъезжающему к дому жениха свадебному поезду пели: «Из-за гор, из-за крутых».

На крыльце дома свекор и свекровь встречали молодых. Свекровь подносила молодым специально испеченный украшенный хлеб на вышитом полотенце в решете. Молодые его кусали: «...кто больше кусит хлеба, тот будет хозяин или хазяйка» (Гд., Чернёво 3301-39). «Ришатó, хлеб. Э́та заранее всё спечёна. Хлебц такой круглый и сто́пачка – две маленькие сто́пачки с вином, и соль там. Хлеб кусай зубами (ня б́удишь ламать да резать), ско́лька атку́сишь. И макай [в соль], и закусывай, и вино выпей» (Гд., Юшкино 3306-28). Этот хлеб затем ставили на первый стол.⁵⁶

Примечали также – кто первый переступит через порог дома, съест пирожок или выпьет стопку, тот и будет хозяином дома. «Встречают с хлебом-солью, и винцо́ там, пиражкí. Еслив невеста вперёд съест пиражок, значит ана́ б́удит камандавать жинихом, а уж жаних вперёд съест... А уже невесты падска́жут, што: “Ты скаре́е съешь! Тагда́ б́удишь [хозяйкой]”. Зна́ишь, старухи, бывала... Или стопку выпьешь вперёд, значит будешь хазяйкай. А жиниху́-та, может, никто и ни падска́зал, так он немно́жка помедлит, а ана́ – хоп! – скаре́й, и пирог съест, и наго́й-та ево́ б́удит топать, <...> што́бы ёна-та была-та всё наверху́. Э́та уже кагда́ заходят и садя́тца за стол, а встряча́ют их в дверях» (Гд., Озерцы 3306-23).

Родители жениха БЛАГОСЛОВЛЯЛИ молодую пару иконой и решетом с хлебом – водили над головой с *приговорами*, подавали серебряные деньги. Свекровь стелила под ноги молодым шубу, а молодые кланялись родителям в ноги. «Невеста с жинихом нагну́тца, ришатом свёрху́ батя и мама дол(о)жны благословить. Да там што-та гаваря́т, всё церкóвна, а ани́ нагну́вши стая́т» (Гд., Юшкино 3306-28). «Патом́ приезжают к жениху, там благославля́ют: хлеб с солью, ико́нкай в ришатé [водят] над головой. Это ришатó или торёлка (или што), пакры́тые палатёнцем. Тут и рюмки дают (й)им выпить» (Гд., Чернёво 3301-39).

На пороге дома МОЛОДЫХ ОСЫПАЛИ ячменным зерном и хмелем, «стебáли» (хлестали) зерном прямо в лицо – молодых «ро́ют житом».⁵⁷

Свекровь вводила молодую чету в избу первыми, никого не пропуская вперед – «ПУСКАЛА» МОЛОДУЮ В ДОМ (Пл., Грязково 4166-09). Если при встрече молодых свекровь стояла за порогом, это было плохой приметой – считалось, что «эта пара не уживется» (Пл., Заполье 4176-19). Свекровь заводила молодых через двор, «по двóрным крыльцам»; загоняла во двор лошадь, на которой ехали молодые. Как рассказывали, это делалось для того, чтобы молодых никто не смог испортить; чтобы молодые привыкали к хозяйству.⁵⁸ «А въязжаю[т] прýма во двор, штоб малады́х никто не видал на улицы, и двóром их вяду[т]. Бывáла, всякии были разговоры: то дру́жник не́ взял замуж, жёнку портя[т]. Так бывáла, гаваря́[т], всё калдава́ли аль што делали – Бог зна́я! Бýла э́та правда али неправда, бýла ль польза (й)им аль не́ была?..» (Гд., Желча 3133-32). Молодых могли заводить в дом дружки: один из них держал молодоженов за руки, а второй «крестил» (хлестал) кнутом порог (Гд., Чудская Рудница 3118-49). Входя в дом жениха, невеста кидала пояса по народу (Гд., Незнамо Поле 3308-64).

На пороге дома женщины пели *свадебные песни*: «Привели к нам то́лянку, привели к нам неженку», «Кабы во саду под грушею», «Прилетел соловей на окно», «Соколы вы, соколы, далеко ль вы лётали?». Последнюю так и называли – «встрéшная песня» (Гд., Чернёво 4676-08); «...песню эту спаю́[т], сразу жаних идёт в комнату, в дом свой, за стол» (Гд., Озерцы 3306-23).

Перед тем как садиться за стол, МОЛОДЫХ БЛАГОСЛОВЛЯЛИ: «Кагда́ к жениху́ приеду[т], тагда́ их радíтили берьваславляю[т], а берьваславля[т] – за стол садя́тца» (Гд., Желча 3133-32). «А патом́ благославля́ли вме́сти ево́ радíтили. Кагда́ её приведут, пустят их дамóй-та и тагда́ за стол уж ни садя́тца, их уведут в дру́гую комнату. Там благославя́т их радíтили, а тагда садя́тца уже за стол» (Гд., Зигоска 1607-92). Молодых благословляли через стол: клали хлеб, кусок свинины на стол, невеста и жених становились с одной стороны стола, свекровь – с другой стороны, и три раза обводила иконой вокруг склоненных голов молодоженов (Гд., Купково 4672-19). Имеются сведения, что во время благословения молодые вставали коленями на шубу, чтобы жизнь была богаче.

СВАДЕБНОЕ ЗАСТОЛЬЕ У ЖЕНИХА

Свадебный пир в доме жениха – обряд, закрепляющий переход невесты в род жениха, соединение молодых узами брака. Все обрядовые детали застолья чрезвычайно важны и наполнены глубоким смыслом.

Рассаживание участников свадебной трапезы проходило по особому чину: во главе стола сади-



лись жених с невестой, рядом с женихом – «брат» (женихов дружка), рядом с невестой – «сестра» (невестина подружка), далее по обе стороны стола садились родственники (Пл., Посолодино 4146-12). Вместо сестры или подружки рядом с невестой мог также сидеть ребенок – мальчик или девочка. На столе перед молодыми ставили «красу́» и угощение – пироги. «Спёрыва жиниху́ мѣста. Так и есь ужó стол – паду́шки палóжены; где жених и невеста – “красу́” ставят на стол. (Й)ихный стол – так онé уже сидят за сталом: с аднóва бóка – “брат”, с другóва – “сястра”» (Гд., Зигоска 3307-33).

Невеста с женихом не угощались за общим столом. «Ани́ [молодые] в э́та время, бывáла, ня пили, ня ели. Так толька што – сидели, ни напивались» (Гд., Зигоска 3307-33). Молодых, как правило, кормили отдельно от остальных гостей, на хлебной квашне. Делалось это тихо и тайно, поскольку верили в то, что молодых могли испортить на свадебном застолье. Рассказывали, что колдуны «подкладывали в пиво» (Пл., Алексино 4143-05). «Прихóдют жинихи́. Как уже приехали ани́ с церквѣи, ут тогда их на хлѣбнаю квашню́ посáдют. Угостят, накóрмют, ут тогда за стол посáдют. И никóво ни впу́стют в дом – их накóрмют, напо́ют и тогда впу́щáют» (Гд., Партизанская 3117-04). Чтобы брак был крепким, молодые не должны были разлучаться и постоянно держались за руки. Дружки следили, чтобы между молодыми никто не садился и не проходил (Гд., Полна 4670-07; Пл., Алексино 4143-05).

ТРАДИЦИОННОЕ УГОЩЕНИЕ на свадьбах: пиво, стоящее в ведрах на столе и накрытое платками, «красный» (клюквенный) кисель, пироги с морковкой, холодцы, три каши – гречневая, пшеничная и перловая.⁵⁹ Подавали несколько перемен блюд. «Пѣрва самовары грели, чай пили. Чай наливаю[т] пѣрва-напѣрва. Чáтыре-пять самоваров согреешь и пѣрва по чáшке наливали. А потом ши ставя[т] на стол, óбшею миску большúю. А потом там рыбу на закуску принясу́[т], картошку тушёнаю, пираги́ нося[т] целиком, поднося[т], на стол ставя[т], больш́ие» (Гд., Чудская Рудница 3118-29). Жениха и невесту угощали патокой в мисках и замечали, кто съест быстрее. По рассказам, это делали для того, чтобы молодые не ленились (Пл., Заполье 4176-19).

В качестве выкупа на свадебное застолье свекровь выносила бабам «ПОХВАЛЬНЫЙ ПИРОГ», чтобы они не хаяли невесту. В ответ женщины стучали пирогом о балку дома, и если он был недостаточно сдобный и не разваливался, кричали: «*Балка ломится, пирог не колится!*». Если же пирог был хороший, то его хвалили, разламывали на куски и угощались.⁶⁰

Мать невесты подавала «брату» жениха яичницу. Девушки крали ее и также требовали выкупа.⁶¹

Молодая разносила гостям чай: сначала наливала свекрови, потом остальным гостям; за это молодых супругов одаривали деньгами (Гд., Большое Скородно 3305-07).

Во время свадебного застолья на улице собирались деревенские мужики и устраивали стрельбу из ружей и винтовок, их угощали вином. «Кагда к жениху приеду[т], сѣду[т] за стол, пад кáжным углом стряля́ли с винто́вак. Как то́лька садя́тца яны́, так: “Раз! Раз! Раз!” Вот э́та бы́ла примета то́жа. На у́лицы стреля́ли-та, под угла́м. Малады́и садя́тца зде́ся за стол, а там стреля́ли под угла́м. Мажуки́ ско́пятца, в каво́ ружье́вье е[сть]. Всѣ́ рóвно хто – безразли́чна, с деревни мужики. А (й)им за э́та вина даю[т], вот аны́ и выпива́ю[т] э́така вино мужики э́такие. Ани́ за э́тым и и́ду[т], што́б (й)им бы дали» (Гд., Желча 3133-32).

На свадебном застолье дружка (или крестный) **РАСКРЫВАЛ МОЛОДУЮ**. Молодая приезжала от венца, покрытая белым платком или браной скатертью. Рассказывали, что «в старину» молодую не открывали, пока пара не повенчается в церкви, и так могли подменить невесту (Стр., Зарябинка 3126-22). Дружка «раскрывал молодую» при помощи кнута, поднимая и накручивая платок или шаль на кнотовище. Сняв платок, он спрашивал: «*Хороша ли молода?*» – а ему в ответ кричали: «*Хороша!*» – или: «*Хороша молода!*». В ответ за похвалюбу гостей одаривали, а молодых «здыма́ли “на ура!”». Затем свекровь надевала невестке повойник.⁶²

На застолье невеста одаривала женихову родню: делала подарки свекру и свекрови, крестной матери жениха (Пл., Ореховно 4179-05). Основными подарками были пояса, полотенца; свекру невеста дарила рубашку, свекрови – кофту (Гд., Купково 4672-19). «Невеста далжна́ пада́ри́ть свѣкру, свекро́вы, залóвки. И кагда́ придет свадьба, далжна́ ни́вѣста убвиза́ть всех паиса́м чѣриз плечо. Ткали та́ки паиса́, а поиса́м далжна́ ана́ всех убвиза́ть. Не ана́, канѣшна, там – тѣтка или там хто. Дру́жки – чѣриз плечо палатѣнца, а [остальным] – паясо́чик» (Гд., Зигоска 3307-33). Тетушка или крестная невесты одаривала новую родню – трясла связкой поясов и приговаривала: «*Наша молода не спала, не дремала, всё дары пакупáла!*» (Гд., Усадище 3295-18).

Интересен обряд **ВЫКУПА ПИВА** на свадебном застолье. «Ставили ведро пива на стол, и она платком завязывала. <...> Платок и пояс обвяжу[т]. Это невеста всё выкупала» (Гд., Низовицы 3134-73). Когда свекровь ставила ведро с пивом на стол, она приговаривала: «*Наша б молода не спала, не дремала, всё б дары закупала!*» (Гд., Полна 4669-21).

Гости рассаживались за столом, и женщины начинали петь свадебные песни – «опевáть», «упявáть» застолицу. Прежде чем начать петь песни, у жениха спрашивали разрешения: «Дорогой князь,



разрешите вас повеселить?» (Гд., Полна 4669-21). Опевали не только молодых, но и всех гостей на свадьбе – «вкруговую» (Пл., Кошелёвцы 4135-15). «Сидят все за столом и все по очереди каждому паю[т] песню. Тут уже в нас свой хор был, атдельна. И деньги нам платили – паложим в стакан и брякочим, штоба брякатала всё, и платочкам махаим» (Гд., Озерцы 3306-14). Гости с невестиной и жениховой стороны «перепевались песнями», где каждая из сторон себя нахваливала.

В качестве первой песни, исполняемой на застолье и адресованной молодым, в разных деревнях могли звучать: «Синее моречко сколыхнулося», «Поотлётала лебёдушка», «Благослови-ка, Господи, нам игру заигрывать». Последними невесте пели «Ты, река ли моя, речушка», «Земляничина-ягода», «Наша Ирушка садом шла», жениху – «Мята моя, мята, мята зеленая». ⁶³

Свадебные песни и припевки исполнялись с пляской: «с припляхом», «с кичкám», «кичáт», «трапотёнй идёт», когда пляшут. Для Гдовского района особенно характерны *круговые пляски*: «вкруговую», «вокруг столов», «в круг». ⁶⁴ «Все – в круг. Хоть две выйдут плясать, потом три выйдут. А тут и начнут плясать все. Паю[т] и пляшут, приплясывают, кичáт. Кагда деньги-та паложут в стакан, так стаканам брякочут, там мёлачь – “Спасйба” паю[т], приплясывают. Столы стоят, а тут, в сирядини пола, должно быть, толька хто паёт песни» (Гд., Зигоска 3307-33). ПЕВИЦ НАДЕЛЯЛИ медными деньгами, мелочью. Сложив их в стакан, в рюмку, пельницы звенели ими в ритме плясового движения. В Плюсском районе женщины просили деньги, приплясывая с пустым подойником (Пл., Берёзицы 4156-24). Типические черты плясового движения связаны с приставным обрядовым шагом, притопом-втаптыванием, прискоком, ритмизованными взмахами руками.

Большая часть песен, звучащих на свадебном застолье, была связана с припеванием жениха и невесты, величанием семейных брачных пар – гостей на свадьбе. Каждая из «припетых» пар должна была целоваться через стол. После исполнения припевки гость просил показать: «Товар на лицо!» – и ему подводили «припетую» девушку, которую он обязан был угостить. Всякого, кто отлучился из-за стола, «здымáли “на ура!”» и заставляли платить деньги. Свадьба продолжалась до тех пор, пока не «опоют» всех гостей. ⁶⁵

Встречается единичное упоминание о ряженных на свадьбе, которые скакали, прыгали, могли подражаться (Стр., Могутово 3141-16).

На окончание свадебного застолья гостям подавали «яйшню», гречневую или пшеничную кашу, кисель. ⁶⁶ Когда хозяйка ставила горшок с кашей на стол, дружка хлестал кнутом и приговаривал: «На-

пивайтесь, наедайтесь, в путь-дорожку собирайтесь!» – оглашая тем самым, что свадебное застолье подходит к концу (Гд., Чудская Рудница 3118-49).

В конце застолья молодая покрывала кашу тканью или платком. «Она [невеста] покупала мануфактуры и накрывала стол. Это кашу накрывать была мода» (Гд., Низовицы 3134-73). Кашу выкупали – кидали на нее деньги и кричали: «Моя каша!» (Пл., Крошнево 4151-01). Затем свекровь снимала полотенно с деньгами и плясала с ним. В одном случае выкуп каши был приурочен к началу праздничного застолья (Пл., Староверский Луг 4164-04). В заключении застолья ДЕВУШКИ ПЛЯСАЛИ С «КРАСОЙ» – опевали «красу». Звучала последняя свадебная песня «Красотá ли моя, красота», после которой начиналось молодежное гулянье. «[Когда] расходитца на́да, всех опе́или, тагда малады́м пели песню: “Ты краса ли моя, красынька”. <...> “Красу” бяру[т] девки в руку и кругом пляшу[т] с э́тай “кросо́й”. Последняя песня, яю и паю[т] – малады́м. Э́та уже атсидя́т сталы́-та, так уж пад самый конец. Бывáла ведь, кругом апява́ли-та. Вот всех опею[т], тагда “Красá ли мая, красынька”» (Гд., Желча 3133-32).

Гулянье после женихова стола проходило в откупленной избе или на улице, с гармониями. «На вéчар шли гулять, а патом уже спать пайдут» (Гд., Юшкино 3307-27). Гулянье могло длиться всю ночь. ⁶⁷

ДРУЖКА ВЕЛ МОЛОДЫХ СПАТЬ, крестя дорогу кнутом. В спальню молодоженам ставили мешок ячменного зерна (Стр., Замосье 3144-24). Молодая разувала мужа. «Как в пёрву-та ночь лажитца мужик спать и накладё[т] в сапог дёняг, и заставляя[т] жёнку разувать ноги. Приду[т] на кравáть-та спать лажитца, и разувáя [молодая]. А дру́гая ничёво не зная. Ну, разу́я – вот, деньги там, в сапогах. И анá патом убирая́ э́ты деньги. Тётка Лиса мне рассказывала – кагда анá за дядю Ивана вышла замуж, вот она́ и гав[о]рит, за зана́весу пашли́, он, гаворит, сел на кравáть-та, и я, гаворит, села. Он говоря́: “Разуй мне ноги”. Она говоря́: “Ой-ой! Заставля́ меня ноги разувать”. Я, говорит, разула, и там посы́палася мелочь, накладена мелочь» (Гд., Чернёво 3301-41).

ВТОРОЙ ДЕНЬ СВАДЬБЫ. «ХЛЕБИНЫ» («КАШНЫЙ СТОЛ»)

Утро после брачной ночи начиналось с того, что дружки или свекровь БУДИЛИ МОЛОДЫХ. Свекровь проверяла, «честная ли невеста» – рубашку невесты выносила на подносе к гостям. Молодая одаривала свекровь.

У порога спальни или прямо у кровати молодоженов «горшки прихадйли [бить] с дёньгам» (Гд., Чёрнево 3301-41). Молодую заставляли мести пол,



убирая черепки от битых горшков, сыпали мелкие деньги. За это свекровь одаривала невестку. Молодوخу называла свекровь родной матушкой и обращалась к ней с просьбой: «Покажи, рódна матушка, с какогo угла начинать пахать?». Молодая мыла полы после свадьбы и стелила новые половики из своего приданого. Ее вели во двор и показывали скотину.⁶⁸

На второй день свадьбы молодуха шла за водой на колодезь. «Хазяин тагда даёт наряд – каму какая работа. Ёслив две-три там нивэстки, раньше – кто молот там в жёрнах, скатинку ухаживали, ваду насили. [Свекор говорит]: “Тебе – вот, молада, ты будишь вадичку насыть, вам – молот”. А мне што-нибудь другое заставит работать» (Гд., Желча 3117-02). «За водой всё больше с женихам хадили. Идут на пару. Вот, парень идёт, на плече держит. Быстра идёт и рукам ня держит карамисел, он так идёт. Как воду несёт – увидют: кафаютца ли, ни кафаютца – всё приметы были» (Гд., Партизанская 3117-02).

На колодезе принято было оставлять несколько поясов – по числу хозяек, ходивших сюда за водой. «Утром за водой пойдёт невеста на колодезь – на́да тоже дары – там караулят. На́да паяса – бывала, ткали, вешали на колодезь паяса» (Гд., Чернёво 3301-41). Если молодича оставляла только один пояс, то его забирала первая из пришедших женщин.

По сведениям из других деревень, на второй или третий день свадьбы молодую вели на реку «воду глядеть», «воду показывать». Поезжане, деревенская молодежь подшучивали над ней – выливали воду из ведер, обливали водой, «здымали “на ура!”». Молодуха должна была откупиться – угостить всех вином (Пл., Лышницы 4181-15), бросить мячик – «ШЕЛУГУ́», «ХОХЛАТУЮ ШЕЛЁГУ́». В Плюсском районе «шелугу́» или «холу́шку» (тряпочный мячик) невеста шила до венца, а накануне свадьбы в последний вечер парни и девушки играли в него.⁶⁹

Повсеместно на второй день после свадьбы **МОЛОДЫХ ВОДИЛИ В БАНИЮ**. На полу стелили солому, которую позже выкидывали. Молодича должна была положить пояса, платки или ткань на ка-

менку: «...Как в́йдя замуж, так в ба́йню во́дю[т] яю первый раз – так и с поёсам туды яну́. На каменку по́ис как-то кидая[т]» (Гд., Горско-Рогово 4656-28).

Принято было **ПЕЧЬ БЛИНЫ**. Если второй день проходил в доме жениха, то блины молодым пекла свекровь. В том случае, если молодожены ехали к родителям невесты, где собиралась вся ее родня, то блины пекла молодая и угощала ими свою родню. Поезжане стремились украсть блины, чтобы получить за них выкуп.

«Блины пякли́, сковородник воровали – надо невесты пояс или чевó-то дарить, выкупать. “Печайник” – скóвороду-то бярёшь. И теперь есь такие – на ручке на длинной такой, в печку-то далеко ставить сковороду. [Воруют] – ну вот, хоть бы я, или хто там – поезжана-та ищэ есь, гости-та начуют, так варовали. Невесты на́да выкупать» (Гд., Чернёво 3301-41). Если «молада пякёт, и вот ей то сковородник унясу́т, то бочку с раствором унясу́т. Ей на́да всё выкупать: то пояса давала, кому што» (Гд., Партизанская 3117-02).

На второй день после свадьбы **МОЛОДЫЕ КАТАЛИСЬ** «на долгий лён» (Гд., Сторожинец 3298-82). Они ехали к родителям невесты и приглашали родителей невесты на застолье в дом жениха.

Во второй день свадьбы или через неделю после свадьбы устраивался «**КАШНЫЙ СТОЛ**» у родителей жениха – «родня знакомилась». Так же как и на свадебном застолье, здесь выкупали кашу – покрывали горшок салфеткой, на которую клали деньги.⁷⁰

Родители невесты также ездили в гости к родителям жениха: «Так мы, бывала, “на хлэбины” ездили. Мать с атцо́м [в день свадьбы к жениху] не едут, а едут на втарой день – пасматреть, как у (й)их дела́» (Гд., Озерцы 3306-23).

Послесвадебные ритуалы продолжались, в среднем, в течение **двух недель** после свадьбы и были связаны с посещением молодыми родственников жены или гощением родителей жены у молодых. Частично эти обряды приходились уже на Масленицу – ездили «**К ТЕЩЕ НА БЛИНЫ**», «на яичницу». Молодые гостили у родни «по чередам» (Пл., Манкошин Луг 4134-03).

¹ Гд., Малое Чернёво 3294-35; Терёб 4655-28.

² Гд., Подлипые 4671-20.

³ Также: Пл., Грязково 4166-09.

⁴ «Посóнник» – место у порога, где стоят кочерга и ухваты (Гд., Полна 4668-29, 4680-09).

⁵ Гд., Гаглово 3295-09; Низовицы 3135-40; Полна 4668-29, 4669-21, 4680-09; Чернёво 4676-06; Чудская Рудница 3118-38; Стр., Задорье 3146-25.

⁶ Гд., Залахтовые 3134-35; Чудская Рудница 3118-38; Пл., Бутырьки 4174-18; Заполье 4176-19; Староверский Луг 4163-06.

⁷ Гд., Полна 4668-29; Прибуж 3294-01; Сосно 3298-17; Чудская Рудница 3118-29.

⁸ Гд., Подлипые 4671-20.

⁹ Гд., Залахтовые 3134-35; Чудская Рудница 3118-29.

¹⁰ Гд., Залахтовые 3134-35; Пл., Вяжище 4139-03,14; Нежадово 4173-22. Момент благословения будет описан ниже.

¹¹ Гд., Купково 4672-09; Пл., Заполье 4176-07; Стр., Добривы 3147-67; Зовка 3115-26 и др.

¹² Гд., Забрёдняжье 3307-55; Подолешье 3141-31; Юшкино 3306-28.

¹³ Гд., Подолешье 3141-31; Прибуж 3294-01; Пл., Берёзицы 4156-12; Должицы 4135-16; Кошелевицы 4135-13.

¹⁴ Например: Пл., Алексино 4143-27. В свадебном обряде северных районов Псковской области нередко отмечаются случаи приглашения причитальницы или пожилых



- женщин, умеющих причитать (как за невесту, так и за девушек). Чаще всего это связано с утратой знания и навыков исполнения причитаний молодым поколением.
- 15 «Зоря», «Воля», «Волюшка» – местное название хорошего голошения.
- 16 Гд., Андронова Гора 3300-10; Казурино 3299-15; Малое Чернёво 3294-35; Сосно 3298-17; Юшкино 3306-47; Стр., Быстреево 3146-92; Соседно 3148-36.
- 17 Пл., Волосово 4159-11; Запесенье 4162-07.
- 18 Гд., Купково 4672-09; Чернёво 4675-06; Пл., Заполье 4176-19.
- 19 Гд., Чернёво 4675-12; Пл., Староверский Луг 4164-04.
- 20 Гд., Бешкино-2 3299-45; Желча 4670-23; Казурино 3299-15; Мда 3136-59; Низовицы 3135-22; Пл., Большие Лъзи 4164-16; Крошнево 4151-01; Почап 4141-25.
- 21 Гд., Желча 4670-23; Пл., Большие Лъзи 4164-16; Крошнево 4151-01 и др.
- 22 Гд., Незнамо Поле 3308-64; Партизанская 3117-02.
- 23 Гд., Заклинье 4676-55; Прибуж 3294-01; Тупицино 4666-07; Усадище 3295-18; Пл., Бутырьки 4174-18; Нежадово 4173-22; Ореховно 4179-05; Пелешы 4170-12 и др.
- 24 Гд., Островцы 3149-65; Пл., Запесенье 4161-02; Нежадово 4173-22; Ореховно 4179-05.
- 25 В значении «каждый день, в любой день».
- 26 Например: Гд., Безьва 3116-67; Низовицы 3135-04; Рябово 4673-10.
- 27 «Годовые» – готовые, т. е. не самодельные, а купленные в магазине.
- 28 Гд., Новинка 3297-53; Чернёво 4676-01; Пл., Пелешы 4170-10.
- 29 Гд., Полна 4668-33; Чернёво 3301-06.
- 30 Например: Гд., Горка 3126-76; Партизанская 3117-09, 10 и др.
- 31 Например: Гд., Желча 4670-33; Старое Загорье 3119-54; Чечевино 3126-70.
- 32 Гд., Залахтовье 3134-35; Хворки 3302-15; Чернёво 3301-41.
- 33 Гд., Подолешье 3141-31; Пл., Пелешы 4170-23.
- 34 Пл., Замошье 4136-24; Погорелово 4172-17.
- 35 Гд., Зигоска 3307-33; Партизанская 3117-02; Хворки 3302-15; Чернёво 3301-38 и др.
- 36 Гд., Слудка 3305-16; Хворки 3302-15; Пл., Горбово 4168-07; Стр., Могутово 3141-13.
- 37 Обряд чесания головы мог быть приурочен и к кануну свадебного дня.
- 38 Гд., Безьва 3116-79; Горско-Рогово 3119-32; Носовка 4668-10; Полна 4668-31, 4680-11; Стр., Сафронова Гора 3116-02 и др.
- 39 Например: Гд., Носовка 4668-10; Полна 4680-11; Юшкино 3306-28.
- 40 Гд., Гаглово 3295-01; Полна 4678-15, 4680-11.
- 41 Описание составлено по: Гд., Озерцы 3306-21; Подсосонье 3297-15; Рубцовщина 3297-77; Славотино 3297-16, 18; Чернёво 3301-39; Юшкино 3307-10; Стр., Замошье 3144-24, 38, 3147-41; Красная Горка 3144-83.
- 42 Гд., Незнамо Поле 3308-64; Озерцы 3306-17; Партизанская 3117-02; Пл., Ореховно 4178-01; Пелешы 4170-23; Стр., Зарябинка 3125-87; Остров 3114-40.
- 43 Гд., Островцы 3127-56; Пл., Грязково 4166-01; Стр., Костелёво 3130-16; Пруссии 3131-51.
- 44 Гд., Забредняжье 3308-04; Подборовье 3120-18; Ямм 4681-01.
- 45 Гд., Подборовье 3120-07; Пл., Почап 4141-12.
- 46 Также: Гд., Забредняжье 3307-44; Зигоска 3308-26.
- 47 Наименование «клетники» зафиксировано локально, в северной части Гдовского района: Гд., Добручи 4671-27; Купково 4672-14.
- 48 Гд., Гаглово 3295-01; Забредняжье 3308-04; Зигоска 3307-36; Низовицы 3135-22, 30; Партизанская 4683-41.
- 49 Также: Гд., Зигоска 3307-33; Шелопугино 3309-14; Пл., Манкошин Луг 4134-03; Стр., Симанский Луг 3125-37.
- 50 Например: Гд., Большое Скородно 3305-07; Партизанская 3117-04.
- 51 Гд., Блянск 3119-18; Озерцы 3306-23; Тупицино 4666-07; Пл., Замошье 4137-09; Заполье 4176-07; Заречье 4175-18; Лющик 4160-19; Стр., Остров 3125-04, 06.
- 52 Гд., Безьва 3116-82; Пл., Большие Лъзи 4165-01; Пл., Заполье 4176-19.
- 53 Гд., Желча 3133-32; Зигоска 3308-32; Прибуж 3294-01.
- 54 Гд., Незнамо Поле 3308-47; Полна 4670-07; Пл., Горбово 4168-11; Запесенье 4161-02; Погребнице 4182-25.
- 55 Также: Гд., Гаглово 3294-58; Шелопугино 3309-25 и др.
- 56 Гд., Шелопугино 3309-23; Юшкино 3306-28; Пл., Заполье 4176-19; Почап 4141-12.
- 57 Пл., Большие Лъзи 4165-01; Замошье 4137-09; Нежадово 4173-22; Стр., Остров 3125-07.
- 58 Гд., Желча 3133-32; Полна 4670-05; Пл., Плюсса 4134-23.
- 59 Гд., Славотино 3297-18; Пл., Большие Лъзи 4165-01; Кленно 3300-32.
- 60 Гд., Чудская Рудница 3118-29; Пл., Горбово 4167-36; Грязково 4166-01.
- 61 Гд., Андронова Гора 3300-08; Забредняжье 3307-61; Незнамо Поле 3308-60.
- 62 Пл., Крошнево 4151-01; Лышницы 4181-15; Стр., Зарябинка 3126-22; Пруссии 3131-38.
- 63 Гд., Полна 3119-42; Старое Загорье 3119-55; Пл., Большие Лъзи 4164-23; Почап 4143-27; Староверский Луг 4164-07.
- 64 Гд., Захонье 4676-45; Зигоска 3307-33; Лунёвщина 3298-111; Полна 4680-23; Сосно 3298-17, 62; Чернёво 4675-06; Ямм 4680-28; Пл., Горбово 4168-11.
- 65 Гд., Сосно 3298-64; Шелопугино 3309-16; Ямм 4680-33; Пл., Посолодино 4146-10.
- 66 Гд., Островцы 3150-08; Чудская Рудница 3118-29; Пл., Староверский Луг 4164-04, 06.
- 67 Гд., Юшкино 3306-43; Пл., Лышницы 4181-15; Стр., Могутово 3141-24.
- 68 Гд., Горско-Рогово 4667-29; Заклинье 4677-27; Зигоска 3307-33; Рубцовщина 3297-75; Слудка 3305-23; Хворки 3302-15; Пл., Горбово 4168-11; Грязково 4166-01; Замошье 4137-09; Погребнице 4182-25.
- 69 Пл., Горбово 4167-36, 4168-07; Пл., Грязково 4166-11.
- 70 Гд., Полна 4680-03; Пл., Замошье 4137-09; Кошелевицы 4135-15; Лямцево 4152-25; Стр., Зовка 3115-28.





Раздел 6 СВАДЕБНЫЙ ОБЯДОВОЙ ФОЛЬКЛОР

ОБРАЗЦЫ НАПЕВОВ И ТЕКСТОВ СВАДЕБНЫХ ХОРОВЫХ И СОЛЬНЫХ ПРИЧИТАНИЙ

№ 1. Причитание невесты

$\text{♩} = 152$ д. Желча, Гдовский р-н, 3133-38



Да ро - зай - дй - ти - ся да вы, лю - ди дб - бры - и,
да дай - тя мне прай - ти - та по ё - тай го - рён - ки.

Да розайдётся да вы, люди добры,
Да дайте мне прайти-та по ётай горёнки,
Дайте разнайги мне своёва батюшку вяликова.

Да нет ли затуливши где мая родна матушка?
Мóже быть, пафустовало йхная горькая сердечинька,
Што прийти на маю горькаю-та свадебку.

Исп.: Петрова А. К., 1913 г. р. Зап.: Мехнецов А. А., 31.01.1991. Расш.: Махова Л. П.

№ 2. Причитание матери по жениху

$\text{♩} = 300$ д. Река, Струго-Красненский р-н, 3147-30



Ой, што ты па - слу - хый - ка, мо... мо - ё ми - ла - я,
[плач] ой, мо - ё ми - ла - я де - те - нач - ка.
[плач] Ой! Ох - ти, што я бу - ду пра - сить те - бе, горь - ка - я,
ой, и горь - ка - я си - ро - - туш - ка.
Ох! Ох - ти, как ты ус - тав - ля - ишь ми - ня,
ми - ня при ста - рас - ти, при хво - - рас - ти.



Ой, ой! Ох - ти, как я бу - ду у - ха - дить с э - тай,
с э - та - ва тё - - - пы - ва гнёз - - дыш - ка.

Ой, што ты паслұхый-ка, мо... моё мiлая,
ой, моё мiлая детёначка.
Ой! Охти, што я буду прасiть тебе, горькая,
ой, и горькая сиротушка.
Ох! Охти, как ты уставляишь миня,
миня при старости, при хворости.
Ой, ой! Охти, как я буду ухадить с ётай,
с ётава тёпльва гнёздышка.

Ой, ой, ой! Как ты ни убижайся мой,
мой любимый Коленька.
Как тóлька не удер(ы)жала я тебя пад майм,
пад(ы) майм сiзыим к(ы)рылышкым.
Охти, как упускаю я тибя
с маёва тёпльва гнёз... [дышка].
Охти, как зарастут эти вси
да ширóки трó...[по́чки].

Исп.: Васильева А. Ф., 1912 г. р. Зап.: Шишкова О. В., 21.01.1991. Расп.: Лобкова Г. В. Образец ранее опубликован: ДПЗ. С. 201. № 176.

№ 3. Хоровое причитание

♩=96

д. Низовицы, Гдовский р-н, 3122-20

Ой, где - та, па - на - гдé - жинь - - - ка - та, мой - та лю -
би - - - минь - кай - та рон - - - не - н(и) - ка - й(и) ба - тюш - ка?
[Невеста:] У!
Ни за - ту - лйй - ся, ба - - - тюш - - - ка, от ми - ня - та, си -
ро - - - туш - ки, да за даб - - - рых лю - дей.

Ой, где-та, панагдэжинька-та, мой-та любиминькай-та роннен(и)кай(и) батюшка?
Ни затулуйся, батюшка, от миня-та, сиротушки, да за дабрých людей.

Исп.: Лёвина К. Н., 1912 г. р., Герасимова А. М., 1912 г. р., Иванова З. С., 1927 г. р., Калистратова Л. К., 1923 г. р., Степанова К. И., 1927 г. р., Кудряшова Л. А., 1938 г. р., Степанова Е. А., 1918 г. р. Зап.: Мехнецов А. М., Лобкова Г. В., Мехнецов А. А., Попова И. С., 03.02.1991. Расп.: Лобкова Г. В. Образец ранее опубликован: ДПЗ. С. 208. № 23.

№ 4. Хоровое причитание

♩=100

д. Желча, Гдовский р-н, 3150-44

О, да што вы за - си дé - ли - се, ма - й вы га -



лú - буш - ки, мй - ли - н(и) - ки - е сé - стри - цы. ...3.О, да ой, да

О -

вздý - ни - м(ы) - тесь, да вот прой - дём - тя по é - тай(и) бé - ла - й(и)

о - о - о - о - о - о - о -

гó...[ренке]. ...5.Ой, да при - яз - жайка, тё - туш - ка, да на ма -

о. О - о - о - о -

ю на ве - сё - ла - ю сва - - - деб - ку.

о - о - о - о - о.

О, да што вы засидéлисе, май вы галúбушки,
 мйлин(и)кие сéстрицы.
 О, да вот и вздýнимтесь, май вы галúбушки,
 мйленькии сéстрицы.
 О, да ой, да вздýним(ы)тесь, да вот пройдёмтя

по éтай(и) бéлай(и) гó... [ренке].
 Ой, да пойдём да пройдем, не найдём ли мы
 рóдненькаю тётушку.
 Ой, да приязжай-ка, тётушка, да на маю
 на весéлаю свадебку.

Исп.: Лаврентьева Л. К., 1922 г. р., Петрова А. К., 1913 г. р. Зап.: Шишкова О. В., Мехнецов А. А., Маранина С. Ю., 06.02.1991.
 Расп.: Полякова А. В., Пархомова Е. А. Данный образец ранее опубликован: ДПЗ. С. 206–208. № 22. Текст дополнен по фонограммам 3133-24, 3150-42.

№ 5. Хоровое причитание

♩=72

д. Запесенье, Плюский р-н, 4162-02

Не ма - рóзь - ка - ся, не ма - рóзь - ка - ся, рóд - най ба - тюш - ка.

А на - ма - рó - жусь я, на - ма - рó - жусь я ва чý - жих лю - дях.

Не марóзь-кася, не марóзь-кася, рóдной батюшка.
 А намарóжусь я, намарóжусь я ва чужих людях.

Исп.: Герасимова А. Т., 1911 г. р. Зап.: Полякова А. В., 28.01.1994. Расп.: Пархомова Е. А.



№ 6. Хоровое причитание

♩=72

д. Заозерье, Плюсский р-н, 4147-18



Да по - кри - чим-ти-ка, по - кри - чим - ти - ка зо - рю ве - чёр - ни - ю.



Да по́с - ли зо - рю-шки, по́ - сли зо - рю-шки кра́ - сна - ю де́ - ви - цу.

Да покричим-ти-ка, покричим-ти-ка зорю ве́чернюю.
 Да посли зорюшки, посли зорюшки красна́ю де́вицу.

Исп.: Карпова Н. А., 1906 г. р. Зап.: Мехнецов А. М., Лобкова Г. В., 31.01.1994. Расш.: Пархомова Е. А.

№ 7. Хоровое причитание

♩=96

д. Староверский Луг, Плюсский р-н, 4163-17



Ой, по - кри - чим(ы)-те - ка, ой, по - кри - чим(ы)-те - ка во - л(и) - ну - ю во - люш - ку.

Ой, покричим(ы)те-ка, ой, покричим(ы)те-ка
вол(и)ную волюшку.**

Куда волюшка потерялась?

В грязи грязною замаралася,
 В быстрой реченьки умывалася,
 В шёлкавой травушки заплеталася.

Исп.: Николаева В. М., 1913 г. р., Карпова Ф. М., 1915 г. р. Зап.: Полякова А. В., Мехнецова К. А., 29.01.1994. Расш.: Пархомова Е. А. Текст дополнен по фонограмме 4163-22.

СОДЕРЖАНИЕ ПОЭТИЧЕСКИХ ТЕКСТОВ СВАДЕБНЫХ ПРИЧИТАНИЙ. ПЕРЕЧЕНЬ ЗАПИСЕЙ

Систематизация поэтических мотивов свадебных причитаний проводится по функциональному признаку.

Первая группа мотивов отражает процессуальную сторону обрядов отчуждения: комментирует порядок действий в обрядах, побуждает к развертыванию обрядовых действий в их векторно-динамической устремленности, устанавливает отношения между участниками в процессе обряда (мотивы просьбы, приглашения, благодарения). Эти мотивы функционируют в различных обрядах довенечной части, намечая своеобразную программу ритуальных действий и регулируя ее осуществление.

Вторая группа мотивов опосредованно выражает образно-смысловую сторону обрядов отчуждения: потеря «Воли» – символа девичества, сетования-горевания, укоры, думы о «чужой стороне», сиротские причеты.

Мотивы, отражающие развертывание обрядового действия как процесса

Побуждение сестр на лавку (или встать с лавки) как начальный или переломный момент развертывания обрядового действия (фиксация смены обрядового положения: статика – движение):

♦ Перед обрядовым шествием по деревне

– хоровое причитание:

«Мы и сядимти, май вы галубушки
 милые сестрицы,
 А, и всё на этаю да на любимаю
 брусóву ла...[вочку].

Ай, мы открóимтя эта́я око́шечка памалёшеньку,
 Ай, пустим(ы) гу́лушки, да ты ли, гарю́шица,
 вдоль по улушке.

Ай, пусть поско́пятца соседу́шки
 паблизё...[шеньку],

Ай, ищё сосёдский да расхорóиши
 ма́лыи де...[тушки]»

(Гд., Чернёво 3301-33).



- ✧ В обряде зазывания родни на свадьбу – в момент выхода из-за стола, перед приглашением на свадьбу – *хоровые причитания*:
«О, да мы сядемте, май вы падрўженьки,
на дубову ла...[вочку].
О, да то не лавочка да падагну́ла[ся],
падагну́лися скóрыи ноженьки...»
(Гд., Горка 3127-18).
«О, да што мы засидéлися, май вы галубушки
миленькии сестрицы?
Вот и взды́нимтись, май вы галубушки
миленькии сестрицы,
О, вот мы взды́нимся, пройдем мы
по éтай гóренки,
Ой, да пойдём, да пройдем, не найдем ли мы
рóдненькаю тётушку?
О, да приезжай-ка, тётушка, да на маю
на весéлаю сва...[дебку]»
(Гд., Желча 3133-24, 3150-42, 44).
«Ай, да тóл(и)ки ш(и) встáн(и)-кася
да паднемйсе-ка,
рóднен(и)кая матушка.
О, да тóльки я приехала да пазазвáть тебя
на весéлаю свадебку...»
(Гд., Терёб 4656-21).
«А, да што мы засидéлисе, май вы галубушки
мильые пóдружки.
А, теперь вазды́нимтесе, май вы галубушки
мильые пóдружки...»
(Гд., Партизанская 3127-26).
- ✧ Перед призыванием родных учесать голову – *хоровые причитания*:
«Э-та, теперь сядим(ы)тя, май вы
любимыи пóдружки,
Э-та, на éтую дубóваю да брусóваю лáвачку.
Э-та, не лáвачка падаг(ы)ну́лася
пад сирóтушкой,
А падагну́лися в гóрькай гарю́шицы
скорые ноженьки,
Э-та, опу́стилися в гóрькай-та гарю́шицы
белые рученьки,
Э-та, расшану́лся в меня, в буйной гóловушки,
свой ум-ра́зум...»
(Гд., Ореховцы 4659-48, 4660-04).
«Ой, дава́йтя сядемтя, май вы любимыи
да мильыи пóдружки,
Ой, да на éтаю да на дубóваю
да на скамéячку.
И охти, не в скамéячки да падагну́лися
да скóрыи ноженьки.
И охти, падагну́лися в меня-та, сиротушки,
да скóрыи ноженьки.
Охти, опу́стилися в меня-та, сиротушки,
да бéлыи рученьки.
И охти, ужахну́лася в меня-та, сиротушки,
да ритявó сэрце.
Ой, дава́йтя пройдемте по т́йим любимым
да па добрым лю́дям».
(Гд., Низовицы 3122-19, 3135-27, 3142-14).
«О, да што вы засидéлися, май вы галубушки
миленькии сестрицы...»
(Гд., Желча 3150-54).
- ✧ Перед тем, как «сдавать красóту» – *хоровое причитание*:
«А, да што мы засидéлися, май галубушки
мильыи пóдружки?
А-а, теперь вазды́немся-ка, май вы галубушки
мильыи пóдружки,
Да вы вазмы́титесе рука зá руку, да вы пройдítя-ка
по моей-та нóвай гóринке...»
(Гд., Партизанская 3117-03).
- ✧ Перед отправлением под венец – *сольное причитание матери*:
«Сядь-ка, пасиди́, маё умилéнная дитёна́чка,
Да пагля́жь-ка ты на сваю
широкую ты горницу...»
(Стр., Задорье 3146-28).
- Побуждение к шествию или катанию по деревне – «красование» невесты:**
- ✧ В обрядах зазывания родни на свадьбу, прощания с улицей, деревней, молодостью и др. – *хоровые причитания*:
«Ой, да мы поднимимся, май галубушки
мильыи пóдружки,
Ой, да мы пойдёмтя по éтай ширóкай ўлачки»
(Гд., Озерцы 3306-18).
«О-о, да мы павзды́нимтись, бядн́ии сиротушки,
со с(ы)воёй молодостью.
Со своёй молóдостью, и п(ы)ройдёмте,
пóдружки, па дерéвенки.
О, да мы попроша́ймся са всіми падрўжинькам,
вс́йим любóвненькам...»
(Гд., Горка 3126-77а).
«Милая падрўженька, прайдём-ка
па ширóкай ўлушке.
Палюбуйся ты, наша падрўженька,
на сваю радимаю дерéвенку.
Ты больше не будешь девушкой»
(Гд., Забрéдняжье 3307-53).
«О, да мы пройдемтесе, мои вы галубушки,
вдоль да па вóлицы.
О, да па красуйся, ты моя краса девичья,
последние минуточки.
Уйдёт моя краса дéвичья, не будет
маёй волюшки»
(Гд., Выселок Жуковский, 3117-49).
«О, да мы проедимти, май вы галубушки,
да па ўлушки,
А, вдоль по ўлушки, май вы галубушки,
да па ширакой...»
(Гд., Горско-Рогово 3119-31;
Старое Загорье 3123-15).
«Мы проедимте, милаи пóдружки,
Пускай люди подиву́ютца на нашу красу дéвичью»
(Гд., Носовка 4668-08).
«О, да мы поедимтя, май вы галубушки
милаи сестрицы,
О, да па красуймся мы послéдни денéчки
на вóльнай-та волюшке.
О, да скоро не будет моёй вóльнай-та волюшки,
И призывáнет мая красá-то девичья»
(Гд., Выселок Жуковский 4679-21).



«О, да мы проедимти, май вы галубушки,
вдоль па улушки.
Ой, вдоль па улушки, май вы галубушки,
вдоль па шырокай...»
(Гд., Старое Загорье 3118-17).

«Ой, да мы папрóйдим-ка,
май (милы) падруженьки,
да па шырокой нашей улочки,
Ва паслédнюю вячэрню зóрюшку»
(Гд., Подоспа 4664-17, 27).

«Ой, да мы пойдёмте-тка, май галубушки,
потихонечку.
Ой, понакладёмте-тка ёты следóченьки
поčástешенько.
Ой, да мы (теперь) пональёмте ёты следóчки
горячím слезám.
Может сольются следóченьки
в быструю реченьку»
(Стр., Остров 3114-38, 3124а-03,
3125-13, 3128-01).

«Ой, да мы пройдёмти-ка, да вы галубушки,
патихошненьку.
Ой, понакладёмти-ка да мы следóчки,
следóчки паčástешеньку...»
(Стр., Река 3121-07, 09, 10, 3147-16).

«Пройдёмте-ка, сестрицы, патихошненьку.
Складёмте следочки паčástешненьку.
Нальём-ка мы следóчки горячím слезám...»
(Стр., Быстреево 3146-81).

«Ой, мы пройдимтя, май вы галубушки,
потихо...[шеньку],
Ой, понакладёмти-ка ётыи следóченьки
паčástе...[шеньку],
Ой, пональёмти-ка ётыи следóчиньки
горячím [слезам].
Ой, там и стар пойдё[т] по ётым следóчинькам –
понаплá...[чется],
Ой, там и мал пойдё[т] по ётым следóчинькам –
падиву...[ется]:
Ой, откуль взялася ётая хорошая
быстрая ре...[ченька]?
Ой, там ишла-прашла бедная сиротушка
с горячím [слезам]»
(Гд., Чернёво 3301-35).

«Ой, да проедимти-ка, сёстры-галубушки,
Ой, да проедимти по шырокай улушки.
Ой, да как созовём мы друзей-таварышшей
на весéлае гуляньице»
(Стр., Радонка 3114-02).

Обращения к стихиям, к коню с просьбой повременить с уничтожением невесты «воли-красы»:

✧ Во время катания невесты с подружками по деревенской улице, по соседним деревням, в обряде зазывания родни на свадьбу
– *хоровые причитания*:
«О, да вы не вейти-ка, да всё хорошии
ветры буйныи,
О, ни варывáйти-касе с путевой касы
áлаю лэнтачку.
О, да пусть красуется моя расхарóшая
красá дэвичья.

Скоро снимут с моей буйной голóвушки
полную волюшку.
Открасовáлася я в красных девушках,
Теперь примечайте меня
в молóдых молóдушках»
(Гд., Блянк 3119-12).

«Конь-конёк, да добрая лошадь, да иди
потихóничку.
О, да ни выбрасывай да с-пад капы́тачек
снэга бéлова,
О, не зарывáй-кася маю ты хорошаю
красу дэвичью.
О, поедем, конь ты мой, конёк,
да к моёй родненькой тётушки»
(Гд., Безьва 3116-59).

«Ой, да мы поедимте, май галубушки,
патихонечку,
Ой, да не бягí-ткася ты, сажалёюший
конь дóброй,
Ой, не вырывай-кася ты с-пад капы́тушек
снэгу бéлова,
Ой, не зарывай-кася ты расхарóшую
вольную волюшку.
Пусть красуётца расхарóшая вольная волюшка.
Не сама волю красила, приукрасили
май галубушки миные падружки»
(Стр., Остров 3114-36, 3121-01, 02,
3124а-02, 3125-15, 3128-02).

«Што бягí-бягí, мая дóбра лошадь,
Не вырывай-кася да с-пад капы́тушек
снэги бéлыи,
Не зарывай маю красу дэвичью.
Э, пушáй красуитца да мая краса дэвичья,
Пушáй валюётца мая вольна волюшка»
(Гд., Гвоздно 4658-08, 09).

«О, да мы проедимте, май вы галубушки,
бóльшая (старшая) па́дружка.
О, да пап(ы)рашú тебе, мая ты галубушка
бóльшая па́дружка,
Ой, да не стебáй-кася да ты любимого
коня дóброго.
Пусть идё[т], идё[т] конь дóбрай, лошадь
тихо-патихóничку.
Ой, пусть не выбрасывая с-пад капы́тушек
снэги бéлые,
Ой, да пусть не зарывáя он маю хорошаю
красу дэвичью.
Ой, да пусть-ка покрасуется пока в родитиля,
в рóдненькава батюшки,
Пусть повалюётца моя хорошая краса дэвичья,
Ой, пока в сударыни да ва любименькай
рóдненькай матушки»
(Гд., Зубовщина 3117-62).

«Ой, да мы проедимти, да любимаи май па́дружки,
патихошненьку.
Ой, да мы удэримти да мы своёва и коня дóброва,
Охти, то за ётаи да за любимаи вожжи шёлковы.
Ой, ни варывáл ба конь да с-пад капы́тушек
снэги бéлыи,
Ой, ни зарывал ба маю разлюбимаю
красу дэвичью»
(Стр., Река 3121-06, 07, 09, 10,
3148-21, 3147-17).



«...О, да попрашú я тебе, мая ты галúбушка
старшая (бóльшая) пóдружка,
О, да не стéбай-кася да ты любимава
коня дóбрава.
О, да пусть идé[т], идé[т] да конь-то добрый,
хорóшинькай,
идé[т] патихóнечку.
Ой, ни выбрásaва да с-пад копытак
да снега бéлава,
Ой, да на маю ли-та всё да на красу,
да на красу-та девичью»
(Гд., Горско-Рогово 3119-31;
Старое Загорье 3123-15).

Причитания у порога дома с просьбой впустить, встретить:

- ✦ В обряде зазывания родни на свадьбу – перед входом в дом родственника
– *хоровые причитания*:
«...А, да вы открой-ка сваю всё любимаю
новаю горницу...»
(Гд., Партизанская 4683-39, 40).
«...Атварí-ка, тётушка, да двери-то нóвыи
гóрькай-та сиротушке...»
(Гд., Ямм 3150-60).
«...Ой, ты открой-кася, да задушевная
родненькая тётушка,
Ой, не морозь меня, бедную сиротушку,
с милаим пóдружкам»
(Гд., Старое Загорье 3118-17).
«...А, теперь я папрашú мая, всё ли ты мая
рòдненька крèстная,
А, да приаткрóй-кася сваю всё любимаю
новаю горенку.
Как пройдемти-ка, вы май галúбушки,
да по этой новой гóренки...»
(Гд., Партизанская 3127-25, 30).
«Э-та, размилóй братец,
открой широкую дубóваю дверь.
Ой, да не заморозь меня, брáтунька, сиротушку
на широкой улúшки,
пусти меня во навý сени»
(Гд., Ореховцы 4659-45).
«Отварí, мая роднинькая тётушка,
не попóмни маёва зла вяликава.
Пусти меня послéдни минúтачки,
бéднаю сиротушку,
папрошáтьца с пóлнай волюшкой»
(Гд., Блянк 3119-13).
«О, да сустрéть-кася, сожалéюшшая
родная тётушка.
Ни заморозь меня, бедную горятинáчку,
с моим с милаим пóдружкам...»
(Стр., Остров 3125-16).
«...Ой, теперь я папрашú тибя,
мая ты любимая рòдненька тётушка,
Ой, да што открой-кася ты сваю новаю [горенку]»
(Гд., Партизанская 3117-26, 28).
«...А, да павстрéть-кася, да мая любимая
родная-та тётушка,
Ой, да што ты распрогнéвалась на мяня,
разгóрькаю сиротушку.

Да ой, аткрывáй-кася сени дубóвыи,
Да павстрéть-ка мяня, разгóрькаю сиротушку»
(Гд., Желча 4670-24, 28).
«А, тебе спасíба-та, моя ты любимая
родненькая тé...[тушка],
Што посустрéтила миня, бéднаю гарюшицу,
за шíрокай úлочкай,
И приручила миня, бéднаю сиротушку,
в тёплая гнэздышко»
(Гд., Безьва 3116-78).

- ✦ Вернувшись в родной дом после зазывания родни
– *хоровое причитание*:
«А, да павстрéчáй-ка, батюшка
и родная-та матушка.
А, да зазвалá я всех срòдцов-приятелей
на маю весéлаю свадебку»
(Гд., Желча 4670-30).
✦ По возвращении домой после бани
– *хоровое причитание*:
«Не марóзь-кася, не марóзь-кася,
рòдной батюшка.
А намарóжусь я, намарóжусь я
ва чужих людях...»
(Пл., Запесенье 4162-02).
– *сольное причитание невесты*:
«Ой, не морозь-ка ты, рòдная матушка,
миня-то, сиротина́чку.
А вот спасíба-та тебе на пáрной-то ба́енки
и на шелкóвом-то вéничке»
(Пл., Вяжище 4139-02).

Побуждение войти в дом, описание реально совершающихся обрядовых действий (обозначение движения как процесса перехода-преодоления обрядового пространства):

- ✦ Обряд зазывания родни на свадьбу – невеста и подружки заходят в дом, молятся Богу – кладут поклоны и садятся за стол
– *хоровые причитания*:
«...Ой, да мы вазды́нимтеся, да вы галúбушки,
ва крутой крылéц.
Ой, мы взойдемти-ка, да вы галúбушки,
ва навý сени.
Ой, да мы войдемти-ка, да вы галúбушки,
и ва навóй терём.
Ой, да мы и стáнимти, да вы галубушки,
серёд терема.
О, да мы поклóнимтеся, вы галúбушки,
Господу Богу.
О, да мы сядемте, да вы галúбушки,
за дубовые столы.
О, да мы помóлимтеся, вы галúбушки,
Господу Богу
О, да мы сядемте, да вы галúбушки,
за дубовы́ столы»
(Стр., Река 3121-07, 09, 10, 3147-16).
«А, да мы прайдёмтя-ка, май вы галúбушки,
па широкой úлачке.
А, да мы взойдемтя-ка, май вы галúбушки,
в новаю горенку.



А, што мы памóлимесь да Присвятою
Мать Богородице...»
(Гд., Брод 4654-38, 4655-05).
«О, да мы праёдимти, май вы галубушки,
вдоль па ўлушки.
О, теперь ваздынімесь, май вы галубушки,
на крутой крылёц.
Эй, да са крутова крыльца, май вы галубушки,
ва навь сени...»
(Гд., Партизанская 3117-26, 28).
«...Мы ваздынімесь, сестрицы,
на крутой крылёц...»
(Стр., Быстреево 3146-81).
«...Ой, мы падв́инимся, май вы галубушки,
на крутой крылёц.
Ой, са крута крыльца, май вы галубушки,
ва навь сени...»
(Гд., Ст. Загорье 3118-17).
«О, теперь мы сойдимти, май вы галубушки,
на ширóку ўлушку.
О, с ширóкай ўлушки, май вы галубушки,
на крутой крылёц.
О, да са крута крыльца, май вы галубушки,
ва навь сени.
О, да вы ня гнйтися, да ни ламйтися,
сени вы нóвыи,
Ой, ни грузнёшинька бедная сиротушка
с милаим пóдружкам...»
(Гд., Старое Загорье 3123-16, 4657-44).
«А, теперь поды́немесь, май вы галубушки,
на крутой крылёц.
А, да са крутова крыльца, май вы галубушки,
ва новь сени.
А, да вы не гнйтися, не ломйтися,
сени вы нóвыи...»
(Гд., Партизанская 3127-25, 30).
«Вы ня гнйтися да ни ламйтися, сени вы нóвыи,
Дáйтя прайти-ка любима
краснай <...> девушке...»
(Гд., Ямм 3150-60).

- ✧ Возвращение невесты домой после бани
– *хоровое причитание*:
«Не ламйтися, не ламйтися, сени нóвыи,
А перекладинки, перекладинки всё дубóвыи»
(Пл., Запесенье 4162-03).
- ✧ Встреча жениха в доме невесты в венчальный день
– *хоровое причитание*:
«Да ни ломйтись-ка, ни ломйтись-ка, сени нóваи,
Да ни молйтись-ка, ни молйтись-ка,
дóбрай мóладец»
(Пл., Заозерье 4147-16,17).

Приглашение на свадьбу родных – просьба приехать пораньше, застать невесту «в красных девушках»:

- ✧ В обряде зазывания родни на свадьбу
– *хоровые причитания*:
«О-ой, да падайди ко мне, родная тётушка,
паблизёшинько,
Ой, да прихаді ко мне, к бédнай-та сиротушке,
поранёшиньку,

Ой, пока не снятая с буйной-то головушки
вольная волюшка.
Ой, да пока, пока одна коса – одна́я волюшка
да вот вольная,
Ой, да потом буде[т] две касы – две волюшки
да невольные»
(Гд., Зубовщина 3117-61).
«...О, да ты спраси́ меня, в бédнай-та сиротушки,
с милаим пóдружкам.
О, што и зачем я пришла к тибé,
бедная-та сиротушка,
с милаим пóдружкам.
О, да я пришла зазвать, бедная сиротушка,
на тихую свадебку.
О, да приезжай ко мне, к бédнай-та сирóтушки,
на тихую свадебку,
О, пока не наёхавши ко мне, бédнай-та сирóтушки,
лиходéи (слуги-супративники),
О, пока ня вы́везана в бédнай-та сиротушки
áлаи лéнтачки,
О, пока не снята с(ы) моёй бédнай-та головушки
вольная волюшка»
(Гд., Старое Загорье 3123-16, 4657-44).
«О, да падайди-кася ко мне, любименькай
братец-саловёюшка.
О, да расспраси́-кася [в] меня,
в бédнай-та сирóтушки,
зачем я приехала.
О, да я пришла зазвать, бедная сиротушка,
на тихую свадебку.
О, да приезжай ко мне, бédнай-та сирóтушки,
задушéвной братец мой.
О, пока ли ни наёхавши ко мне,
к бédнай-та сирóтушки,
злодеи-супративники.
О, пока ль не снята с моёй с бédнай-та головушки
вольная волюшка.
О, пока ль ня вы́визана-та с моёй путевой косы
áлы лéнтачки»
(Гд., Старое Загорье 3123-17).
«...О, да тóльки я приехала да пазазвать тебя
на весéлаю свадебку.
Охти, тóльки позастáнь-кася миня́ в éтыих
красных девушках,
Охти, пока не наёхавши éтыи злодеи-та
супративники,
О, пока не снята, пока ня вы́плятены
май шёлковыи лéнтачки»
(Гд., Терёб 4656-21).
«...А-а, што папрашу́ я тибя́, мая́ ж ты любимая
родненькая тётушка,
О, што приезжай-кася ка мне-та, сиротушке,
с утра паранёшинька,
Пока не приёхавши мой сужаный»
(Гд., Партизанская 3117-26, 28).
«...Да папрашу́ я тебя́, мая́ любимая
родненькая крестная.
Да ты устань-кася с утра-то поранёшеньки,
Да ты застан(и)-ка меня́, сиротушку,
в краснаих девушках,
Пока не приёхавши мой неприятель
добрый мóладец»
(Гд., Партизанская 3127-25, 30).



«...Ой, я пришла звать, бедная сиротушка,
на крутую с(ы)вадебку.
Ой, ты приедь-кася к беднай-та сиротушке
с утра поранёшинька.
Ой, пока не наёхавши ко мне, к бедной сиротушке,
май неприятели»
(Гд., Старое Загорье 3118-17).
«Э, о чём хажу к тебе, мая ты желанная
род(ы)ная те...[тушка],
Эй, прихаді ко мне,
бедной-то галубушки (сиротушке),
на весёлаю сва...[дебку].
Эй, ты не спи-ка, тетушка, ётую севоднешну
тёмную но...[ченьку].
Эй, заставай-ка, тетушка, бедную сиротушку
в красных де...[вушках].
Эй, пакуль ни наёхавши ёты злодюшки-
супрати...[вники],
Эй, пакуль не снятая с моёй головушки
полная во...[люшка],
Эй, пакуль ни рассыпана мая-та харобшая
краса-та девицьа.
Эй, прихаді-ка, тетушка, ко мне-та, сиротушки,
на весёлаю сва...[дебку].
Эй, в моёва-та батюшки да пива пьяная
панава...[рено],
Эй, в маёй-та матушки сталы-та дубовыи
панакры...[тые].
Эй, ни дари-ка, тетушка, бедную сиротушку
да дарогим...[подарочком],
Эй, лучши панауць-кася бедную сиротушку
умом-то, ра...[зумом]».
(Гд., Чернёво 3301-36).
«Э-о, да приезжай-кася ко мне, ты, братынька,
на маю-ту свадебку.
О, да поспай с утра поранёшинька,
О, пока не наёхавши да ёты злодеи-то
супративники.
И заставай меня, бедную сиротушку,
в краснаих девушках»
(Гд., Выселок Жуковский 3117-53).
«Ни сидеть-то приехали, ни беседовать.
Мы приехали, горющицы,
завать родную тетушку
на маю весёлаю свадебку.
Ни попомни зла вяликава, приходи»
(Стр., Сиковицы 3146-04 (т)).
«...Пригласим тетушку (крестную)
на вясёлаю свадебку.
Не поимей на меня зла вяликава,
Прими маю великую кручинушку»
(Стр., Быстреево 3146-81).
«Дорогая ты моя тетушка,
Да ни праспи-ка ты эту тёмную ноченьку,
И ни праспи, да постарайся-ка пораньше
Застать-то миня, бедную сиротушку,
да в краснаих девушках»
(Гд., Партизанская 3117-09).
«...А, да папрашу ли я тебе, всё галубушка
и роднёнькая сестрица.
А, да приезжай-кася ка мне ли, к сиротушки,
с утра паранёшиньки»
(Гд., Партизанская 4683-39, 40).

«...Прихаді-ткася, роднёнькая тетушка,
к горятинке на весёлаю,
на весёлаю свадебку»
(Стр., Остров 3125-16).
«Прихадіти, правадіти меня
в путь-дароженьку.
Не папомните маёва зла вяликава.
Може[т] в гости хожена,
што-то плоха сказана»
(Гд., Блянск 3119-12).
«О, да прихаді-ко, мая желанная родная тетушка,
Охти, на маю ли-то да на смірэну
весёлаю сва...[дебку].
Ой, да ни попомни-ка, да родная тетушка,
зла вялі...[кого].
Ой, ставь-ка-та, тетушка, худоя словечинька
за хоршее»
(Гд., Ямм 4680-26).
«А, тебе спасибо-то, да мой ты
роднёнькай дядюшка.
Уж-то приглашаю вас да на маю
на весёлу свадебку.
А, да прихаді-ка да на маю
на горькаю свадебку,
А, не поломай-кася да надо мной,
над сиротушкой»
(Гд., Брод 4654-18, 20).
«А, да прихаді-кася, мая ты роднёнька тетушка,
А, на маю на горькаю свадьбу,
на вясёлаю-горькаю свадьбу»
(Гд., Брод 4654-16).
«Ой, да прихаді ты ко мне, мая ты галубушка
милая тетушка,
Ой, да на маю ли всё да на ётаю
горькаю с(ы)вадебку.
Некому меня собрать, бедною сиротушку.
Как у меня нету роднёнькай матушки,
как нет у меня роднова батюшки.
Как пайдю я, сиротушка, не к родной матушке,
не к родному батюшке.
Вот же я буду приобіженная, бедная сиротушка,
в этой в чужой семьешки»
(Гд., Горка 3127-18).
«Приходи ко мне, моя ты галубушка
миленькая се...[стрица]
Да на мою ли то да на весёлаю
тихаю свадебку.
Да заставай миня, бедною гарющицу (сиротушку),
в краснаих девушках.
Што пока не понаехавши злодеи-то
супроти...[вники].
Пока не разлучили миня, бедною гарющицу,
с родной ма...[тушкой].
Ишше пока ни отняли миня,
бедною гарющицу,
от родново ба...[тюшки]»
(Гд., Безьва 3116-77).
– *сольные причитания невесты:*
«Попрашу я тебе, любимая
и дорогая ты тетушка.
Прихаді-тка ты, тетушка,
на маю весёлу свадебку»
(Гд., Чечвино 3126-71).



«Приязжай-ка, тётушка,
На весёлую свадёбку
В сваёй плямянушки Аннушки»
(Гд., Желча 3133-23).

«Падайди-кося ко мне, моя любимая,
моя милая тётушка.
И скажи-кася мне словечко ласковёшенька.
Как мне собиратца в эту нещастную дороженьку,
в это нещастное замужьице»
(Гд., Носовка 4668-11а).

Приглашение на свадьбу умерших родителей:

- ✧ Невеста ходит по избе, «красуется»
– *сольные причитания невесты:*
«...Може[т] быть, пафустовало ихная
горькая сердёчинька,
Што прийти на маю горькаю-та свадебку»
(Гд., Желча 3133-38).
«...Дайти мне пригласить сваю родненьку,
сваю родненькаю матушку,
своёво родненькава батюшку
на сваю горькаю свадебку»
(Гд., Подсосонье 3297-25).
- ✧ Невеста выходит на крыльцо, на улицу, зазывает умерших родителей на свадьбу
– *хоровое причитание:*
«Э-та, май млы падруженьки,
выйдем на шираку ўлушку.
Пустим мы гулушку па широкэй ўлушки.
Э-та, ишшэ больши пустим гулушки
да ко матушке ко Божьей церкви.
Э-та, ишшэ пустим гулушку
всё ко крутай магилушки.
Може[т], услыши[т] родненький батюшка,
Може[т], пораскротца мать сыра земля.
Што пооткрывайся, кругая могилушка,
раскрывайся, полотно бело (тонко).
Може[т], повыйде[т] мой родненькай батюшка,
Прийдё[т] ко м(ы)не на весёлаю
(горькаю) свадебку»
(Гд., Ореховцы 4659-46, 4660-02).

Просьба уступить дорогу для «последнего красавица» невесты:

- ✧ Невеста (одна или с подругами) берет «красу» и ходит по избе
– *сольные причитания невесты:*
«Роздайтесь, росхорощи,
росхорощи люди добрыи,
Дайте гарятначки погуливать
по своёй новой-то горенки
в этых красных девушках.
Пока я не сдала сваю вольную,
сваю вольную волюшку
сваим галубкам, милым подружкам»
(Стр., Остров 3125-18).
«Ой, вы роздайтесь, росшанитесь, люди добрыи.
Дайти мне прайти по новай горенки,
Рассказать вам сваё горюшка великая.
Дайти мне прайти с красой девичьей.

Последний разо́чек падивуйтеса
на маю красу девичью»
(Гд., Носовка 4668-12,14).

Просьба уступить дорогу, чтобы найти умерших родителей:

- ✧ Невеста ходит по избе, «красуется»
– *сольные причитания невесты:*
«Да розайдитесь да вы, люди добрыи,
Да дайтэ мне прайти-то по этай горенки,
Дайте разнайти мне своёва батюшку вяликова.
Да нет ли затуливши где мая родна матушка?..»
(Гд., Желча 3133-38).
«Да толька вы раздайтесь, расшанитесь,
и расхорощи люди добрыи.
Дайте прайти-та мне по этой светлай горенки
последни малыи минуточки.
И посмотреть по этим темным уголочкам.
Нет ли где залётавши в этих темных уголочках
моёво братца-соловёюшка?»
(Гд., Чернёво 3301-32).
«Папрашу я вас, расхорощи,
и расхорощи дараги гости.
И дайтэ мне прайти, сиротушки,
по новай горенки,
понагледётца мне, сиротушки.
Нет ли прилётавши моёй любимой маменьки?»
(Гд., Чечвино 3126-70).
«Да расшанитесь, да разайдитесь,
да люди вы добрыи.
Да нет ли где затуливши
моёй роднай-та матушки?
Да ты не гневайся, мая родная ты матушка»
(Гд., Желча 4670-26).
– *хоровое причитание:*
«О, да расшанитесь, ды вы май
да люди вы добрыи.
Ой, да дайти мне, беднай сиротушки,
прайти по новой горенке.
Ой, да штоб глядеть ба мне,
беднай-та сиротушке,
в темных уголоченьках.
О, да не прилётавши ко мне,
к беднай-та сиротушке,
мой любимый
родненькай-та батюшка»
(Гд., Старое Загорье 3124-01, 03).
- ✧ Невеста выходит на крыльцо, на улицу, зазывает умерших родителей на свадьбу
– *сольное причитание невесты:*
«Расшанитесь, люди добрыи,
Дайте мне маленькую трапиначку.
Падайти близёшинька ко той ко Святой
Божьей Церкви.
А, расшанитесь вы, люди добрыи,
А, пустите, а дайте мне маленьку трапиначку,
май млылы подружки,
Дайте мне маленькаю трапиначку, выйти
на широкаю ўлушку,
Пагледеть на тую на Бажью церкву»
(Гд., Сосно 3298-52, 53).

**Обращение к отцу с просьбой разрешить сходить в баню – «смыть горюшко»:**

- ✧ Перед тем как идти в баню
– *хоровое причитание*:
«О, да разряши-тка мне, да мой ты радителек,
рѳднинькай батюшка,
Как сходить мне, бедной гарюшицы,
в вашу в знойнаю парнаю баенку.
Ой, да как смѳю я, бедная сиротушка,
со сваѳва рятѳвова сердѳчинька
горюшка вяликая.
Как я скѳра пайдѳ на чужую сторонушку
и в чужую семѳюшку.
Как меня встрѳтя[т] нерѳдненькая матушка,
Как привѳл меня нерѳдненькай батюшка.
Так разряши схади́ть, мой радитель батюшка,
в тваѳю знойнаю, парнаю баенку»
(Гд., Безьва 3116-70).

Подруги просят прощенья у невесты:

- ✧ На вечерине после бани
– *хоровое причитание*:
«Милая подруженька, не обижайся,
Что мы тебя плохо помыли,
худо снарядили»
(Стр., Ждани 3114-32).

«Бужение» и выкликание невесты на улицу:

- ✧ Утром венчального дня
– *сольное причитание подруги невесты*:
«Мы пришли тебя будить, добрая Танюшка,
Ты вставай-кася, собирайсе-ко
во ѳужую сторонушку.
Ты наша умная девушка.
Выходи-кася к нам, побеседуй-ка с нам
на ширѳкай улоѳки.
Ты выходи-кася к нам, добрая Танюшка.
И мы пришли тебя проводить
последнии минутоѳки.
И выходи-кася и побеседуй-ка с нам,
с нам, беднаим несѳаснаим.
Шѳѳе мы остаѳмся-та одны-уденѳшеньки»
(Стр., Зарябинка 3126-25).
– *хоровое причитание*:
«Ты, [Мариюшка], выходи к нам,
к своим подруженькам,
развесѳлым, хорошим.
Побеседуй-ка с нам последнии минутоѳки
на широкой улице.
Мы остаѳмся одни-одинѳшеньки»
(Стр., Остров 3125-86).

Призывание родственников расплести косу и «уча- сать голову» невесте:

- *хоровые причитания*:
«Ой, давайта прѳйдимте по тѳим любимым
да па добрым людям.
Ой, где ты, панагдѳже-та, мой-та любименькай
да размилоѳ братец?

Не затуляйся, братынька, да ты любимый,
да за дабрѳх людей.
Охти пришанись-кася ко мне-та, сирѳтушки,
да паблизѳшинька.
Парасплати-ка, братынька, мне-та, сирѳтушки,
да путявѳ касѳ»
(Гд., Низовицы 3122-19, 3135-27, 3142-14).
«Ой, да падайди-ка, тѳтушка, к своѳей ты галубушке,
миленькай [крестницы].
А, да уѳашѳи-ка, тѳтушка, [буйную головушку].
О, вазьми-кася да косу во ѳбе рук[и],
Ой, да разнимаѳи-кася касѳ-та на две касѳ,
Да выплятай-кася да ѳлы лѳнтачки»
(Гд., Желча 3133-31).

– *сольные причитания*:
«Прихадѳ ты, рѳдненький ты братиц,
ясный соколушка,
И застань ты меня в красных девушках.
И поуѳашѳи ты мне бѳйнаю маѳю головушку,
Порасплати-кася ты маѳю касѳ-та дѳвиѳью,
Да приуѳашѳи-ка ты маѳю
бѳйнаю головушку,
Да паукладѳи-ка ты вѳлас к вѳласу
паблизѳшинька.
Да-от што-то не ѳѳшитца мая бѳйнаю голоѳушка,
Да ни кладѳтца вѳлас к вѳласу,
а, вѳлас к вѳласу пагладѳшинька.
И пришанись-ка ты ко мне,
ты мая рѳдненькая матушка,
Да приѳашѳи-кася ты маѳю бѳйнаю головушку.
Да паукладѳи-кася ты вѳлас к вѳласу,
и волос к вѳласу пыгладѳшинька...
...Пришанись-кася ко мне,
рѳдненький ты батюшка,
Приѳашѳи-ка мая бѳйнаю головушку,
Да паукладѳи-ка вѳлас к вѳласу,
и вѳлас к вѳласу пагладѳшинька.
Да што-то не ѳѳшитца мая бѳйнаю головушка,
а ни кладѳтца вѳлас к вѳласу...»
(Гд., Полна 3119-50).
«Падайди-косе ты ко мне,
мая рѳдненькая тѳтушка.
Да паѳашѳи ты маѳю буйную головушку.
И больше ты меня не увидишь
в красных девушках.
Покрасѳуетца последние денѳчки
мая красѳ дѳвиѳья»
(Гд., Носовка 4668-11).

– *хоровые причитания*:
«Ой, где-та, панагдѳженька-та,
мой-та любѳименькай-та
рѳннен(и)кай батюшка?
Ни затуляйся, батюшка, от минѳя-та, сирѳтушки,
да за дабрѳх людей.
И пришанись-ка, батюшка, ко мне-та, сирѳтушки,
да паблизѳшинько.
Паучашѳи-ка, батюшка, бедной-то сирѳтушки
да бѳйнаю гѳлаву...»
(Гд., Низовицы 3122-20).
«И подойди-ка, сестрица, ко мне, бедѳвушке,
поб(ы)лизѳшеньку.
Ты расплетѳи-ка, сестрица, да мне хорошаю
путевѳу касѳ».



Да што-то не вздымаюцца в меня, в сиротушки,
бѣлыя рученьки.
Да раньше не упрáхывала я, сиротуш(и)ка,
тибѣ укладывать маю-та путеву касу»
(Гд., Замогиле 3297-50).
«Да уже я сижу, горькая гарюшица, параздúмавши.
А, да уже вся неделюшка в меня,
горькаю гарюшицы, [голова] непочѣсана.
А, да распляти в меня галóвушку,
в меня, горькаю гарюшицы,
русыя вóласы.
А, да уже подайдí-кася ко мне,
горькаю горюшицы,
радíмая рóдная матушка.
А, да учашí-ка, матушка, маю любíмаю
буйнаю галóвушку.
А, да вся неделюшка в мяня, горькаю гарюшицы,
да непоѣсана»
(Гд., Островцы 3120-29, 30).
«...Уже падайдí-кася ка мне ты, распрíятная
рóдная матушка.
А, да учашí-кася маю буйнаю галóвушку
погладѣшинька.
О, да уже вся-то неделюшка в меня [головушка]
да ни поѣсана.
О, да расчáшítя в меня на головушке
русыя вóласы»
(Гд., Островцы 3149-66, 68).
«...Э-та, падайдí-ка, родный батюшка,
к горькай-та гарюшицы
паблизѣшинька.
Э-та, учашí-кася, батюшка,
мне буйную головушку (русы вóласы)
Мне, горюшице, свайм бѣлым рученькам»
(Гд., Ореховцы 4659-48, 4660-04).
«Подойди-ка, матушка, к бѣднай-та гарюшицы
паблизѣшинька.
Учашí-ка, матушка, бѣднай-та гарюшицы
буйнаю голову.
Вóлас-то к вóласу, да рóдненька матушка,
паблизѣшинька»
(Гд., Ямм 3150-59).
«Ой, пришанíсь ко мне, мая ты галóбушка,
рóдненька ма...[тушка],
Ой, учашí-кася маю ты головушку
паг(ы)ладѣ...[шенько],
Ой, ук(ы)ладí-кася ты вóлас-та к вóласу
паплотнѣ...[шенько]»
(Гд., Чернѣво 3301-38).
«...О, да подойди-ка, матушка,
к бедной-та горюшице.
Ой, да учашí-ка, матушка, да буйну головушку»
(Гд., Желча 3150-54).
«Охти, да не вѣчар(и) ли в нас-то на двóричкí
да вíчаруетца.
Собрались, подруженьки,
учашíte буйнаю головушку.
Ой, да подайдí-ка, милая ты мамушка...»
(Гд., Мда 3136-53, 54, 56).
«А, да падайдí-ка, батюшка, ко мне,
горькаю гарюшицы.
А, да учашí-ка, батюшка, да мне головушку»
(Гд., Островцы 3120-30).

«Учѣшí-ткася, учѣшí-ткася,
головушку гладѣшенько.
Учѣшí-ткася, учѣшí-ткася, рóдненькай батюшка.
Учѣшí-ткася, учѣшí-ткася, рóдная матушка.
Учѣшí-ткася, учѣшí-ткася, рóдненькай братец.
Учѣшí-ткася, учѣшí-ткася, милая подруженька»
(Стр., Зарябинка 3125-83, 84, 3126-26, 28).
«Поднимíся, поднимíся, рóдненькая мамушка,
Учѣшí-ка головушку гладѣшенько...»
(Стр., Сквородка 3114-17).

Просьба о наделении и благословении невесты:

- ♦ *Благословение невесты перед приездом жениха*
– *хоровые причитания:*
«А наделите-ка, наделите нашу,
нашу маладúю Клавушку.
А наделите-ка, наделите умом-разумом.
А в ѣти в чужí люди, ка чужому-то
отцу с матерью»
(Пл., Плюсса 4134-13, 15, 18).
«Ай, вот не стон ли здесь, вот не стон ли здесь
подымáйтца.
Ай, вот не Манюшка, вот не Манюшка здесь
благаславляйтца.
Ва чужí люди, ва чужí люди атправляйтца?»
(Пл., Запесенье 4162-08).
– *сольные причитания невесты-сироты:*
«...Ни наделяй-ка, батюшка, меня-та, сиротушку,
да залатóй казнои.
И надялí-ка, батюшка, горькаю сиротушку,
да умом-та рáзумам.
И ум-то со рáзумам мне, горькай сиротушке,
да будя-та надобный»
(Гд., Низовицы 3122-20, 3135-08).
«И папрашу ли я тебя, мой любíменькай,
и ты, любíмай-та мой
рóдненькай батюшка.
И ты вздынíся-ка и взглянь свайм óчам ясным
и на миня-та, сиротушку.
И папрашу я тебя ишшѣ, рóдненькай батюшка,
и блаславíть-та меня,
горькаю сиротушку»
(Гд., Партизанская 3117-11).
«...А, да мы помóлимтíсь да Присвятóю
Мать Бóгородице.
О, што пусть благославíл бы меня, сиротушку,
в путь-дарóженку»
(Гд., Брод 4654-38).
– *хоровое причитание:*
«Спасíба тябѣ, брáтиц-соловѣюшка,
Ныдялíл меня своѣй золотой казною,
дарагíм подáрычкым»
(Гд., Безьва 3116-72, 3124а-34).

Встреча свадебного поезда в доме невесты:

- *хоровые причитания:*
«О, да вы здравствуйтá, да вы
злodeюшки-друженьки.
О, да котóрыи разлучáют с родителем батюшкай.
Ой, да што котóрыи разлучáют
с сударыней рóдной матушкай.



Да вы не раду́йтесь майх-та на ласковых словах.
Да вы то́лько иишѣ не раду́йтесь майх-та
на богáту казнú»

(Гд., Чудская Рудница 3118-39, 47).

«Э, да налетели к нам чѣрныи вóраны.

Э, да не сдава́йся-ка, бо́льшая по́дружка»

(Пл., Большие Лъзы 4165-22).

Благодарение как завершение различных обрядовых действий:

- ✧ В обряде зазывания родных на свадьбу – благодарение за трапезу, перед отъездом домой

– *хоровые причитания*:

«Ой, да то спаси́ба тебе, разлюби́мая
милая тѣтушка.

Ой, да накарми́ла ты нас, галубушок,
ты сытѣшинька,

Ой, да напайла нас, галубушок, пьянѣшенька.

Ой, ну пралежа́ла у нас ло́жачка сухѣшинька,

Ой, да прастоя́ла у нас ча́рочка полнѣшинька»

(Стр., Река 3121-08, 12, 3147-16).

«...А-а, тепе́рь спаси́ба вам,

да любима́и люди вы добрые.

А, да и спаси́ба ещѣ, Присвята́я Ма́ть Бога́рлица»

(Гд., Партизанская 3127-26).

- ✧ Благодарение подруг, отца за баню

– *сольные причитания невесты*:

«Ой, спасибо, краси́ны девушки,

Што намы́ли меня, гаря́тинушку,

Горе-го́рьку сирати́нушку»

(Пл., Заплюсье 4154-23).

«А вот спаси́ба-та тебе на па́рной-то ба́енки

и на шелко́вом-то вени́чке»

(Пл. Вяжище 4139-02).

«Спаси́ба, мой ро́дненький батю́шка,

Што разрешил мне сходи́ть в па́рную ба́енку...»

(Гд., Безьва 3116-69).

- ✧ Благодарение за чесание головы

– *сольные причитания невесты*:

«Ну, спаси́ба тебе, ро́дненькая мату́шка,

Да што па́чѣса́ла ты маю́ буйна́ю голову́шку...»

...От спаси́ба тебе, ро́дненький ты батю́шка,

Што поу́часáл ты голову́шку маю́»

(Гд., Полна 3119-50).

«...Тебе спасибо, тебе спасибо, родная мамушка,

Што у́чѣса́ла голову́шку гладѣшеньку»

(Стр., Сковородка 3114-17).

- ✧ Благодарение подруг за изготовление «красы», перед передачей ее подругам

– *сольные причитания невесты*:

«Спаси́ба вам, май милые па́друженьки,

Приу́красили маю́ красу́ де́вицью»

(Гд., Чернёво 4676-02).

«Спаси́ба, милыи девушки,

май милыи па́друженьки.

Не паимѣли зла на маладѣшеньку,

Сделали мне красу де́вицью,

маю́ полную воло́шку»

(Гд., Подоспа 4663-16).

«Спасибо, мои доро́ги па́друженьки,
Что пособра́ли мне краси́ный букетик»

(Гд., Добручи 4684-49).

«Э-та, спаси́ба вам, милыи па́друженьки,

И, што пасабра́лись мне обде́лать маю́
красу́-та де́вицью.

И, да поатда́м я вам, май милыи па́друженьки,
свай любима́ы алы ле́нтачки.

И, да красуйте́сь, май любима́ы милыи девушки,
маим любима́ым алым ле́нтачка́м»

(Гд., Ореховцы 4660-08).

– *хоровое причитание*:

«Эй, вам спаси́ба ли, май вы любима́ы
милыи по́...[дружки],

Эй, щѣ приу́красили маю́ харо́шаю
красу́-та де́...[вичью].

Эй, ве́дь не здыма́лись в бедной сироту́шки
белые ру...[ченьки],

Эй, не пасада́ла в меня, бедной-то сироту́шки,
ритиво́ [сердцо]»

(Гд., Чернёво 3301-31, 40).

- ✧ Благодарение родителей за благословение

– *сольные причитания невесты*:

«Спасибо вам, ро́дныи родители, што вы мне
позволили побесе́довать»

(Стр., Остров 3125-10).

- ✧ Благодарение родных и подруг за сборы и проводы на чужую сторону, перед отправлением под венец

– *сольные причитания невесты*:

«Спаси́ба, ро́дная мату́шка,

Што пасабра́ла меня, сироту́шку,

и на весѣлаю́-та сваде́бку.

И спаси́ба ро́дному батю́шке,

Што сабра́ли меня в путь ва доро́женьку,

да на е́ту весѣлаю́ сваде́бку»

(Гд., Озерцы 3306-20).

«Да вам спаси́ба, радѣтели,

Выра́стили меня для чу́жих лю́дюшек.

И тепе́рь расстаю́сь я

с па́пенька́й, с ма́менька́й,

Уха́жу в чу́жую да́льну се́меюшку»

(Гд., Купково 4672-11).

«Спаси́ба вам, дара́гие па́друженьки,

за ваше старание.

Што мне ску́шно-ску́шнѣшенька

привы́кать мне, сироту́шки.

Спаси́ба вам, дара́гие па́друженьки,

Што па́старáлись меня пра́вади́ть, сироту́шку.

Как мне ску́шна-ску́шнѣшенька расстава́тьца,

милые па́друженьки...»

(Гд., Рябово 4673-12).

Мотивы, опосредованно связанные с ходом обрядового действия

«Воля» как образ-символ девичества. Расставание с волей:

- ✧ В течение всего предсвадебного периода

– *хоровые причитания*:

«Вот мы ста́немте во единый ряд,



Э, да прапаёмте-ка, прапаёмте-ка
«Вольную волюшку».
Ай, да куда скрылася-подевалася
вольная волюшка?
Ох, да ва темном лесу заплуталася,
В зеленой траве запуталась»
(Пл., Большие Лъзи 4164-28, 4165-20).
«Ой, покричим(ы)те-ка, ой, покричим(ы)те-ка
«Вол(и)ную волюшку».
Куда волюшка потерялася?
В грязи грязною замаралася,
В быстрой реченьки умывалася,
В шелкавай травушки заплеталася»
(Пл., Староверский Луг 4163-17, 22).
«Да покричимти-ка, покричимти-ка зорю вечернюю.
Да посли зорюшки, посли зорюшки –
красную девицу»
(Пл., Заозерье 4147-18).

Наказы-наставления:

- ✧ Наказы-наставления невесты подругам в обряде «сдачи красоты»

– *сольное причитание невесты:*
«Бярите, галубушки, маю вольную волюшку.
Вы бярите, не упосайтесь моей вольной-то волюшки.
Не было у горятинки волюшка обещена
по Господним праздникам,
по веселым гуляниям.
Уже насыте, галубушки, не упосайтесь.
Либо снясите маю вольную,
маю вольную волюшку,
снясите в чистое полюшко
И повесьте на хорощу кудрявую березачку
маю вольную волюшку.
Либо упустите, галубушки, маю волюшку
в быструю реченьку,
Пусть понясли волны буйные далеко
маю вольную волюшку»
(Стр., Остров 3125-19).

- ✧ Родные дают наказы-наставления невесте перед отпращиванием под венец

– *сольные причитания матери по невесте:*
«И разлюбимая ты моя дочинька,
Как правожая-та я тебя, сиротушку,
на чужую-та дальную,
на чужую дальную-та сторонушку.
Да привыкай-ка, моя бедная сиротушка,
не к родненькай матушке,
не к родненькаму батюшке»
(Гд., Партизанская 3117-10).
«Ой ты, милая ты мое дитеночка!
Управляю-то я тебя на чужую сторонушку.
Ой, не будут там тебе будить утром ранешинько.
И там тебя буде[т] будить чужая матушка,
И тебе-та буде[т] свекор-батюшка
будить ранешинька.
Не дадут тебе поспать-то ены, милое дитеночка.
Охти, толь[ь]ка я тебя прашу, милое дитеночка,
Так уважай ты свекровушку и свекра-батюшку,
И называй ты их да все мамочкой и папочкой.
Ены буду ласкавы к тебе, мое милое дитеночка.

Охти, мое милое ты дитеночка!
Не дожатыца буде[т] мне тебя
с веселова гуляница.
Ой, буду я паглядать все свай, свай окошечки,
но тебя мне буде[т] ни дожатыца.
Охти, мое милое ты дитеночка,
и пойдут у тебя свои-то детушки.
Ох, ты не сходишь ты на веселое гулянице,
Будешь сидеть со своим милым детушкам»
(Стр., Давыдово 3146-48).
– *сольное причитание матери жениха:*
«Ой, што ты паслухый-ка, мо... мое милая,
ой, мое милая дитеночка.
Ой! Охти, што я буду просить тебе, горькая,
ой, и горькая сиротушка.
Ох! Охти, как ты уставляишь миня,
миня при старости, при хворости.
Ой, ой! Охти, как я буду ухадить с этай,
с этава теплыва гнездышка?
Ой, ой, ой! Как ты ни убижайся, мой,
мой любимый Коленька.
Как только не удер(ы)жала я тебя пад майм,
пад(ы) майм сизым к(ы)рылышкым.
Охти, как упускаю я тибя
с маева теплыва гнез...[дышка].
Охти, как зарастут эти вси
да широки троб...[пошки]»
(Стр., Река 3147-30).

- ✧ В обряде зывания родни на свадьбу
– *сольное причитание тетки по невесте-сироте:*
«Моя крестница, и ни встречая тебе
родненькай батюшка.
И папраси ты своему братке-саловеюшке,
штобы схадил бы ва наву церкву.
Попроси своему ронному (старшему) братику,
Штоб благословил бы тебя, сиротушку,
на чужу-дальную сторонушку.
Попросил бы старшему сторожу,
штоб “ударил в большой бы колокол,
Разбудил бы моева ронненькова батюшку,
благословить меня, сиротушку”»
(Гд., Партизанская 3127-28).

Вопросы-сетования: «куда собралась?», «зачем поторопилась?»:

- ✧ «Бужение» невесты перед венцом, прощание матери с дочерью перед отправлением под венец
– *сольные причитания матери:*
«Ой, дарагая наша Машенька,
куда ты снаряжаисся,
на чужую на сторонушку?
Ой! И на каво ты оставляишь, Машенька,
сваю родную ты матушку
и своёва радимова батюшку?
Ох! Дорогая ты доченька моя,
куда ты сабираисся,
на чужую ты сторонушку?
Покидаеш ты нас, бедных головушек. У! У!»
(Пл., Березицы 4156-13,15).
«Ой, куда ты только пасобралася,
мое милая дитеночка?»



Охти, тольки куды ты патарапілась,
патарापiлась ранá-ранёшинька?
Ш(и)го-ка ты-ка паспрасiла ба у меня,
у меня, горькай сирóтушки,
Ой, да то[ль]ка про ётая злодéйская замужьца.
Встáнишь ты ўтрам-та,
и ўтрам-та ранёшинько,
И как к тебе ни пыдойдёт рóдна,
и рóднинькая матушка
И тольки к твоей, твоей мягкай постéлюшки»
(Стр., Река 3121-14).
«Куды пособиравши, ты моё мiлое дитёначка,
мая любимая Танюшка?
Сабирáишь[ся] не на весёлае гуляньце,
на это злодéйское замужьце.
Вставать утром ранёшинька –
К тебе не подойд[т] родненькая матушка,
к твоей мягкой постéлюшки.
Не улóже[т] она тебе пухóвую падúшечку,
не углáде[т] свáим бéлым рúченькам»
(Стр., Река 3121-14).
«Да куды ты патырапiлись,
мая мiлая ты дéтачка?»
(Гд., Желча 3133-42).
«...И с кем ты оставляешь сваю любимую-та
матушку на старости-то лег?
Ты пакiнула меня, бедную сиротушку.
Как я буду провожать сваю старость-то,
мая мiлая ты доченька?»
(Стр., Задорье 3146-28).

✧ В обряде зазывания родни на свадьбу
– *сольные причитания тетушки невесты:*
«Куда ж ты собралася,
моя миленькая племянница,
на чужую сторонушку?
Не к рóдный матушки, не к рóдному батюшки,
а к чужой нерóдной тётушки»
(Стр., Быстреево 3147-02).
«А што ты задумала, моя племянюшка,
ну, думу нихорóшею?
Сорвалá ты с своей головушки
всюó мóладасть сваю, дóчинька.
Да то не дело-то, може[т],
Не атказáть ли тебе, сирóтушки,
эту думу нихорóшею»
(Гд., Горка 3126-79).

Горевание невесты. Думы о «чужой стороне». Укоры. Просьбы о прощении:

– *сольные причитания невесты:*
«...Как я буду привыкать-то, сиротушка,
на чужой дáльной старóнушки
ко чужому атцú с матерью.
Привыкать мне будет трúnно-притрунно
(скушно-прискушно).
Как я вспомню сваю рóнну мамушку.
Мне привыкать-та буде[т] скушнёшинька
на чужой-то старóнушки»
(Гд., Рябово 4673-12).
«А-ой, же я сижусь-сижусь, горькая гарющица,
думушку думаю.

А, как-та будя привыкать мне к чужому батюшки,
к чужой нерóдной матушке...»
(Гд., Островцы 3149-66, 68).
«Дарагáя мая мамушка, порасскажи ты
про замужества-та несчáстная,
Как я буду привыкать-та там,
Как мне скушна буде[т], скушнёшинька»
(Гд., Рябово 4673-12а).
«Прощай, моя мiлая мамушка,
И уезжаю-та я от тебя на чужую старóнушку.
Што мне жалка, сиратiначки-то,
мне с тобой расстáтыца.
Уезжаю я на чужую-то сторонушку,
оставляю тебя, старенькая мамушка.
Как за тобой буду ухаживать-то, как?
Как ты будешь до такой старости праживáть?
Ты мой рóдненький ты папушка,
радiтель ты мой несравнённый.
Я уезжаю от мамушки,
как она буде[т] жить одна?»
(Пл., Вяжище 4139-13,16).
«...О, да вы спросити-ка да в моёй
рóдненькай-та матушки,
Да куда она утправляет-та миня,
горькаю сиротушку,
На чужу-дáльную сторонушку,
не к родненькой матушке,
не к родненькому батюшке»
(Гд., Партизанская 3117-03).
«...Теперь павiдали меня, сиротушку,
не за любимова»
(Гд., Горка 3126-77а).
«Убижáюсь я, рóдненькай-та батюшка, на тебя.
Отдаёшь меня не за любимова,
не за любимова-та друга вёрнова»
(Пл., Лосицы 3116-27).
«Не утдавай-ка, рóдный батюшка,
ты ни за мiлова миня друга вёрнова»
(Пл., Лосицы 3116-35).
«О, да прастi ты, тётушка, маю всю мóладасть.
Да я-та обвязываю сваю головушку
на чужу сторонушку.
О, да прастi ты, тётушка, меня, бедную сиротушку,
што я задумала нехорóшу думушку.
О, да прастi ты, тётушка, меня,
бедную сиротушку,
што я иду за любимова»
(Гд., Горка 3126-77).
«И вы простите-ка меня,
меня, бédную сиротушку. Ой!
И чем я вам нагубила-та да нагрешила,
а бедная сиротушка?
И как залетела-та я на чужую сторонушку. Ой!
И как приеду-та я к вам, мой родiмай батюшка
и мая рóдненькая матушка,
Не угрубите вы меня, бедную сиротушку.
Я приехала к вам с вяликиим горюшком,
с чужой дáльной старóнушки.
Чужá-дáльная сторонушка –
понасыпаная горюшка,
и слéзам она осыпаная,
горячим слéзам понáлитая»
(Стр., Зарябинка 3125-88).



– *сольное причитание невесты:*

«Май мільшй падруженьки, расстаюся с вами я,
мая моладасть вся прашла»
(Гд., Добручи 4672-07а).

– *сольное причитание подруги невесты, когда невеста моется в бане:*

«Улетае[т] наша падруженька в эти края-та дальные.
Паастваляёшь ты меня, сиротушку,
сиротушку раслобёдную.
Дарага ты падружка Иришенька,
Паапускаю я тебя в дальну путёву дароженьку»
(Гд., Добручи 4684-56).

Окликания умерших родителей, сетования-горевания сироты:

✧ Во время посещения кладбища невестой-сиротой

– *сольные причитания невесты:*

«Да ты паслу́ший-ка, мой радитель ро...
да мой радитель рoднoй батюшка,
Как приехала я к тебе, сиротушка,
с больш́им вя́ликим горюшкам»
(Гд., Безьва 3116-80).

«Пришла я, сирати́начка,
на тваoу кру́таю магілушку.
А вы розвёйте, витяро́чки буйнаи,
разнясите пяс́ки жёлтыи.
А ты откройся, гробова́ доска,
И стань-проснись, моя любимая удалая головушка.
И роспраси ты [у] меня, бeднoй сиротино́чки,
как я живу без тебя»
(Гд., Выселок Жуковский 4679-23).

«Пасабрала меня рoнная мамушка
в эту непутёву дароженьку.
И как мне пасча́стливит там, сиротушки,
в этих чу́жих-та кра́йнушках,
ро́нная ты мамушка»
(Гд., Добручи 4684-54).

* * *

Перечень записей свадебных хоровых причитаний

Гдовский район:

Гдовская вол.: Подоспа 4663-15, 17, 4664-27.
Добручинская вол.: Добручи 4684-51, 52 (т.), 56.
Первомайская вол.: Безьва 3116-59, 68, 70, 72, 77, 78, 3124а-26, 32-36; Блянк 3119-12, 3124в-30; Выселок Жуковский 3117-48 (т.), 49, 53, 3124б-19, 22, 4679-17-21; Гвоздно 3154-30, 4658-08, 10; Горско-Рогово 3119-29, 31, 3124в-33; Зубовщина 3117-61, 62, 3124б-25, 26; Носовка 4668-08; Старое Загорье 3118-12, 17, 3119-54 (т.), 3123-15-17, 3124-01, 03, 3124б-38, 3124в-04, 4657-44; Терёб 4655-29, 4656-14, 21.
Плесновская вол.: Брод 4654-16, 18, 19 (т.), 20, 32, 38, 4655-05.
Полновская вол.: Горка 3126-76, 77, 3127-02, 05 (т.), 18, 3129-12, 13; Желча 3133-23 (т.), 24, 25, 28, 31, 39 (т.), 40 (без слов, на «о»), 3138-32, 3150-42, 44, 54, 3153-03, 4670-24, 28-30, 4671-13, 14; Партизанская 3117-03, 3121-19-22, 3124а-40, 3124б-02-05, 08, 09, 25-28, 3127-24-26, 30, 3129-16-18, 4683-39, 40; Полна 3148-45, 47,

48, 4668-32, 33, 4669-17, 18, 4678-15 (т.); Чечвино 3126-67 (т.), 68; Ямм 3150-59, 60, 4680-26.

Ремдовская вол.: Низовицы 3122-19, 20, 3135-06 (т.)-08, 26, 27, 3139-14-16; Ореховцы 4659-44 (т.)-46, 48, 4660-02, 04, 05 (т.).
Самолвовская вол.: Чудская Рудница 3118-39, 47, 3124в-12.
Спицинская вол.: Замогилье 3297-50; Казурино 3299-14; Мда 3136-53, 54, 56; Островцы 3120-29, 30, 3124а-14, 3124г-16, 17, 3149-66, 68, Подолешье 3142-08, 10, 14, 3143-03; Сосно 3298-47 (т.), 49; Строгино 3298-90 (т.).
Чернёвская вол.: Озерцы 3306-18; Тупицино 4666-05; Чернёво 3301-31, 33, 35, 36, 38, 40, 4675-12 (т.); Шипилино 3297-02 (т.).

Юшкинская вол.: Забрeднiяжe 3307-53; Незнамо Поле 3308-50.

Плюсский район:

Запольская вол.: Большие Лъзи 4165-20-23; Замошье 4136-24; Запесенье 4162-02, 03, 08, 10; Староверский Луг 4163-04, 17, 22; Шерёги 4153-34-36, 4154-01-03.
Лядская вол.: Берёзицы 4156-13; Высоково 4149-30.
Нежадовская вол.: Заозерье 4147-16-18.
Плюсская вол.: Макошин Луг 4134-02-04; Плюсса 4134-13, 15, 18.

Струго-Красненский район:

Марьинская вол.: Добривы 3147-67 (т.).
Сиковицкая вол.: Зарябинка 3125-83, 84, 86, 3126-26, 28, 3128-15, 15а, 18, Остров 3114-36-38, 3121-01-03, 3124а-02, 03, 3125-04-06, 13-16, 3128-01, 02; Радонка 3114-02; Река 3121-06-10, 12, 3147-16, 17, 3148-19-21, 3152-05, 06, 08, 09; Сиковицы 3146-04 (т.).
Симанологская вол.: Быстреево 3146-73 (т.), 81.

Перечень записей свадебных сольных причитаний

Гдовский район:

Гдовская вол.: Подоспа 4663-16.
Добручинская вол.: Добручи 4672-07, 4684-48-50, 54; Купково 4672-11; Рябово 4673-12.
Первомайская вол.: Безьва 3116-58, 76 (т.), 79 (т.), 80, 3124а-37; Выселок Жуковский 4679-22-24; Горско-Рогово 4667-11; Носовка 4668-09, 11, 12, 14; Старое Загорье 3119-54 (т.); 3120-06, 3124-02; Терёб 4655-30 (т.).
Плесновская вол.: Брод 4655-06; Подсосонье 3297-23-26.
Полновская вол.: Горка 3126-79, 3129-11; Желча 3133-38, 42 (т.), 4670-26, 27 (т.), 32 (т.), 34 (т.); Партизанская 3117-04 (т.), 10, 11, 3124а-44, 3127-24 (т.), 27-29; Полна 3119-50, 3124г-07, 4678-15 (т.), 4686-01-03; Чечвино 3126-60, 70-72.
Ремдовская вол.: Ветеря-3 3149-44; Ореховцы 4660-08.
Самолвовская вол.: Путьково 3149-51 (т.); Чудская Рудница 3118-29.
Спицинская вол.: Гаглово 3295-01 (т.); Замогилье 3297-44 (т.); Кятицы 4659-07; Подолешье 3142-01 (т.), 03 (т.); Сосно 3298-50-53; Строгино 3298-89 (т.).
Чернёвская вол.: Заклинье 4677-33 (т.); Озерцы 3306-20; Слудка 3305-16; Чернёво 3301-03, 32, 4675-05 (т.), 4676-01, 02 (т.), 05, 10; Шипилино 3297-02 (т.).
Юшкинская вол.: Забрeднiяжe 3308-05; Шелопугино 3309-15 (т.).

Плюсский район:

Запольская вол.: Большие Лъзи 4164-21, 22, 28; Замошье 4136-24; Запесенье 4162-01; Староверский Луг 4164-04 (т.), 06 (т.); Шерёги 4153-34 (т.).
Лосицкая вол.: Лосицы 3116-27, 35, 36.



Лядская вол.: Берёзицы 4156-12, 14 (т.); Игомель 4168-15 (т.), 17 (т.).

Нежадовская вол.: Вяжище 4138-18, 4139-01, 02, 13, 15-17; Заозерье 4147-40 (т.).

Струго-Красненский район:

Новосельская вол.: Ксти 3144-61 (т.), 63, 71.

Сиковицкая вол.: Давыдово 3146-48, 3152-03; Задорье 3146-28; Зарябинка 3125-88, 3126-25, 3128-16, 17; Остров 3114-40, 3121-04, 3124а-04, 3125-06 (т.), 10 (т.), 18, 19, 21, 3128-03; Река 3121-14, 3147-30, 3148-22, 3152-07, 10; Сквородка 3114-17 (т.).

Симанологская вол.: Быстреево 3147-01 (т.), 02, 07.

Цапельская вол.: Подложье 3133-10 (т.).

**Перечень записей текстов
свадебных причитаний
без указания формы исполнения**

Гдовский район:

Гдовская вол.: Подоспа 4663-05, 07.

Первомайская вол.: Безьва 3116-69, 79; Блянск 3119-13, 18; Горско-Рогово 3119-30, 32; Зубовщина 3117-63; Носовка 4668-10; Старое Загорье 3120-04; Терёб 4655-30.

Плесновская вол.: Брод 4654-37.

Полновская вол.: Горка 3127-11; Желча 4670-25, 31; Партизанская 3127-27; Полна 4678-15, 4680-10; Чечевино 3126-69.

Спицинская вол.: Замогилье 3297-46, 48; Островцы 3135-55; Спицино 3295-35; Строгино 3298-96; Усадище 3295-13.

Чернёвская вол.: Прибуж 3294-44; Шипилино 3297-02.

Юшкинская вол.: Заполье 2303-25; Зигоска 3309-25, 27.

Плюсский район:

Запольская вол.: Большие Лъзи 4164-21, Замошье 4136-28, 29; Запесенье 4162-01; Заплюсье 4154-23.

Лосицкая вол.: Пелеша 4170-09, 4171-01.

Лядская вол.: Высоково 4149-30; Горбово 4167-36.

Плюсская вол.: Лющик 4160-21; Лямцево 4152-20.

Струго-Красненский район:

Новосельская вол.: Кебско 3132-25.

Сиковицкая вол.: Задорье 3146-14; Дворище 3125-53.

Симанологская вол.: Быстреево 3147-01.

**ОБРАЗЦЫ НАПЕВОВ И ТЕКСТОВ
СВАДЕБНЫХ ОБРЯДОВЫХ ПЕСЕН И ПРИПЕВОВ**

№ 1 (с вариантами данного напева исполняются тексты 5, 14, 16-21, 23, 28)

♩ = 130 д. Низовицы, Гдовский р-н, 3122-21

- Ой, зим-ля - нй - ђи-на - я - га - да, да(й) зим-ля - нй-ђи-на са - до - ва - я, да

ты за - ђем ра-на на - ли - ла - ся, да ты за - ђем ра-на на - ли - ла - ся, да.

- Ой, зимлянйђина-ягада,
Да(й) зимлянйђина садовая,
Да ты зађем ра́на на́лилася,¹
Да к сырой земли прикланй́лася?
Да ты и Марьюшка-де́вица,
Да ты Ива́навна-де́вица,
Да ты зађем ра́на заплакала
Да па сво́ей(и) па русо́й касы́,
Да па сва́йм па а́лым ле́нтађкам?
- Да как пришла сватя́ нями́лая,
Да взяла косы ва бялы́ руки,
Да и павы́вязала ле́нтађки,

Да утдала́ их падружеђкам.
Да вы красуйте́ся, падружа́ньки,
Да вы красуйте́ся, милье́,
Да как я ра́ньши красова́лася,
Да а́лым ле́нтам забавля́лася.
Да и спа́сиба тебе, ба́тюшка!
Да и спа́сиба тебе, ма́тушка!
Да биря́гли вы меня, не́жили,
Да ни давали ветру ду́нути,
Да и ђа́сты́м-то до́жжа́м ка́нути.
Да ни ма́гли вы уберечь ми́ня
Да ат ду́ши до́брава мо́ладца,
Да што Ива́на Ива́навиђа.

Исп.: Лёвина К. Н., 1912 г. р., Иванова З. С., 1927 г. р., Калистратова Л. К., 1923 г. р., Степанова К. И., 1927 г. р., Степанова Е. А., 1918 г. р., Кудряшова Л. А., 1938 г. р., Герасимова А. М., 1912 г. р. Зап.: Мехнецов А. М., Лобкова Г. В., Попова И. С., 03.02.1991. Расп.: Махова Л. П. Напев транспонирован на 1 тон вверх.

¹ Далее каждая строка повторяется, кроме 5, 6, 14, 15, 18, 19 и последней. Последующий текст распевается по образцу второй строфы.



№ 2 (с вариантами данного напева исполняются тексты 4, 25, 28, 35, 37, 40, 41, 46, 47, 49–54, 56, 110, 111, 114, 115, 117)

♩=168

д. Желча, Гдовский р-н, 3150-38

Эй, да са - ди - тись, сва́ - ню - - - шки, да за
на - ши ла́ - ва - - - чки, да са - ди́ - - - тись,
сва́ - ню - шки, да за на - - - ши ла́ - ва - (о)..
У нас лав - ки мы́ - ты - - - и, у нас
сте - ны тёр - ты - - - и, у нас лав - - - ки
мы́ - ты - и, у нас сте - - - ны тёр - ты - (э)... [...]
...5. Ска - тяр - тья́ всё бра́ - ны - - - и, да - ра -
ги́ гос - ти зва́ - ны - и.

Эй, да садитесь, сванюшки,
Да за наши лавачки,
Да садитесь, сванюшки,
Да за наши лава(о)..
У нас лавки мытыи,
У нас стены тёртыи,
У нас лавки мытыи,
У нас стены тёрты(э)...

У нас стены тёртыи,**
В нас столы дубовыи,
Да столы дубовыи,
Скатыртя всё браньи,
Скатыртя всё браньи,
Дараги гости званьи.

**№ 3 (с вариантами данного напева исполняются те же тексты, что и с напевом 2)**

♩=176

д. Лядины, Гдовский р-н, 846-08

При-вя - ли́ к нам не - - - жен - ку, при-вя - ли́ к нам тво́ - лен - ку.
 Ни да - ду[т] в нас не́ - - - жить - ца, ни да - ду[т] в нас тво́ - лить - ца.
 Да в нас ве́д - ры ду - бо́ - - - вы - я, да ва - да́ - та да́ль - на - я.

Привяли́ к нам неженку,
 Привяли́ к нам тво́ленку.
 Ни даду[т] в нас не́житьца,
 Ни даду[т] в нас тво́лительца.

Да в нас ве́дры дубо́выя,
 Да вада́-та да́льная.

Исп.: Андреева Ф. П., 83 г., Васильева О. И., 62 г., Зубова А. П., 70 л. Зап.: Захаров А. Н., 12.05.1979. Расш.: Мехнецов А. А.

№ 4 (с вариантами данного напева исполняются тексты 11, 42–44, 48, 55, 60, 108)

♩=140

д. Сафронова Гора, Струго-Красненский р-н, 3116-25

Ви́л - са ви - хо́р, ви́л - са ви - хо́р да па за́ - па - лью,
 ви́л - са ви - хо́р, ви́л - са ви - хо́р да па за́ - па - лью.

Ви́лса вихо́р, ви́лса вихо́р да па за́палью,¹
 Вяли́ князя́, вяли́ князя́ да па за́сталью.
 Сза́ду князя́, сза́ду князя́ – пасава́льна сестра.

Сеет она, сеет она да житом и хмялём,
 Штоб ут житá, штоб ут житá житъё до́брыя,
 Штоб ут хмяля́, ут хмяля́ весела́ галова́.

Исп.: Яковлева Е. А., 1927 г. р., Иванова М. А., 1919 г. р. (запевает). Зап.: Мехнецов А. М., Лобкова Г. В., 24.01.1991. Расш.: Махова Л. П.

¹ Каждая строка повторяется.**№ 5 (текст 38)**

♩=190

д. Горка, Гдовский р-н, 3127-04

Ля - ти́[т] со - кол, ля - ти́[т] со - кол,
 вси ле - са шу - мя[т], ой, вси ле - са шу - мя[т].



Ляты[т] сокол, ляты[т] сокол,
Вси леса шумя[т], ой, вси леса шумя[т].

Исп.: Брянова А. И., 1910 г. р. Зап.: Лобкова Г. В., Козлова И. П., 01.02.1991. Расп.: Махова Л. П. Многоголосие дополнено по вариантам записи от той же исполнительницы. Поют, когда встречают «князя» (жениха).

№ 6 (с вариантами данного напева исполняются тексты 12, 39, 98, 105, 106)

♩=120

д. Партизанская, Гдовский р-н, 3117-38

Уж ты за - инь-ка се - рень - кай, уж ты за - инь-ка се - ринь - кай.
Гар - на - ста - инь-ка бе - лить - кай, гар - на - ста - инь-ка бе - лить - кай.

Уж ты за́инька се́ренькай,
Уж ты за́инька се́ринькай.

Гарнаста́инька бе́линькай,
Гарнаста́инька бе́линькай.

Он не пьёт пива пьянава,
Он не пьёт пива пьянава,

Зелена́ вина ня кушает,
Зелена́ вина ня кушает.

Как любила Га́линька,
Как любила Васи́льевна

У Ивана на ручках спать,
У Ива́ныча на бе́лых,

У рятівава сярде́ченька,
У ла́скова славе́ченька.

Декламируют:

[Целовать в] уста,
Што́бы рожь была густа
Да прижымчистая,
Да ужымчистая!

Исп.: Лаврентьева Л. К., 1922 г. р., Журавлева А. В., 1913 г. р., Фадеева А. Е., 1912 г. р., Смирнова А. П., 1914 г. р., Чуракова А. Е., 1923 г. р. Зап.: Мехнецов А. М., Лобкова Г. В., Попова И. С., 31.01.1991. Расп.: Махова Л. П.

№ 7 (с вариантами данного напева исполняются те же тексты, что и с напевом 6)

♩=98

д. Лосяцы, Плюсский р-н, 3116-40

О, ты не жаль - ся-ка, Ма - ню - шка, ты не жаль - ся, И - ва - на - вна,
ни на ба-тю-шку, на ма - ту - шка, ни на ба-тю-шку, на ма - ту - шка.
То́ль - ка жаль - ся-ка, Ма - ню - шка, то́ль - ка жаль - ся, И - ва - на - вна.

О, ты не жа́лься-ка, Манюшка,
Ты не жа́лься, Ива́навна,

Ни на ба́тюшку, на ма́тушку,
Ни на ба́тюшку, на ма́тушку.

То́лька жа́лься-ка, Манюшка,
То́лька жа́лься, Ива́навна,

На сваю́ любіму́ сватыюшку,¹
Што́ котора́я павы́сватала,
Чужу́ сто́рану павы́хвалила.
Чужа́-да́льная сторо́нушка,
Она́ не са́харым асы́пана,
Она́ горем о́горожена,
Гаря́чим слеза́м пона́лита.

Исп.: Егорова А. А., 1913 г. р. Зап.: Мехнецов А. М., Лобкова Г. В., 25.01.1992. Расп.: Махова Л. П.

¹ Далее каждая строка повторяется, кроме последней.



№ 8 (с вариантами данного напева исполняется текст 98)

♩=112

д. Чернёво, Гдовский р-н, 3301-55

Што па сé - ням, па сé - не́ - кам, што па сé - ням, па сé - не́ - кам.

У!
Ух! Ух! У! У! У!

Па час - тым пи - ре - хо́ - ди́ - кам, па час - тым пи - ре - хо́ - ди́ - кам.

Што па сéням, па сéне́чкам,
Што па сéням, па сéне́чкам.

Па час́тым пирехо́ди́чкам,
Па час́тым пирехо́ди́чкам¹

Ана́ хо́дила, бу́дила
Сваяво́ дружка ми́лава:
– Ты вставай, вставай, ми́лай мой,
Прабужда́йся, ате́цкий сын.

Ва двари́ у нас не тишина:
Атарва́лса наш до́брай конь,

Ат сталба́-сталба́ та́чэнава,
Ат калéчка зала́чэнава,

Приламáл наш зелéнай сад,
Што кáлину-ма́лину,

Чёрну́ ягаду смаро́дину.**
– Не тужи, мая́ бая́рыня,
Не тужи, мая́ галубу́шка!
Наживём мы зелéный сад,
Што кáлину-ма́лину,
Чёрну́ ягаду смаро́дину.

Исп.: Дмитриева В. П., 1922 г. р., Андреева А. П., 1913 г. р., Семёнова Е. М., 1915 г. р. Зап.: Зилотина Е. А., 10.07.1992. Расш.: Махова Л. П. Поют на свадьбе молодым или любой другой паре. Во время исполнения песни пляшут «кружб́чкам»: женщины двигаются мелкими шагами («ча́стенька нога́м»), «подки́кывают», машут платками (3301-54).

¹ Пропущен фрагмент текста: «Там хо́дила-разгубливалась молодая жена-боя́рыня – Антонина Ивановна» (см. «Содержание поэтических текстов свадебных обрядовых песен и припевок...», № 98).

№ 9 (с вариантами данного напева исполняются тексты 1, 3, 6–10, 12, 26–28, 32–34, 39, 45, 59, 61, 62, 64, 67, 71, 82–84, 87, 99, 106, 109)

♩=134

д. Партизанская, Гдовский р-н, 3122-04

То не ко - ни би - ре - га́м бе - гут, да то не ко - ни би - ре - га́м бе - гут, да

чёр - най гри́ - ва - ю па - ма́ - хи - ва - ют, чёр - най гри́ - ва - ю па - ма́ - хи - ва - ют, да.

То не кони бирега́м бегут, да¹
Чёрнай гри́ваю пама́хивают, да
Залато́й уздой пабря́кывают, да
Залато́я узда: бряк-бряк-бряк, да
Совали́лся Ивану́шка са каня́,
Совали́лся Ива́нович, да

Среди́ поля на ка́мишек, да
Загледéла либе́душка, да
Што Галина да Васильевна, да
Биз белá ана́ белéшинька, да
Биз румя́на румянéшинька, да.

Исп.: Лаврентьева Л. К., 1922 г. р., Журавлёва А. В., 1913 г. р., Фадеева А. Е., 1912 г. р., Чуракова А. Е., 1923 г. р., Смирнова А. П., 1914 г. р. Зап.: Мехнецов А. М., Лобкова Г. В., Попова И. С., 31.01.1991. Расш.: Махова Л. П.

¹ Каждая строка повторяется. В некоторых случаях при повторе частица «да» в конце строки отсутствует.



№ 10 (с вариантами данного напева исполняются тексты 13, 31, 36)

♩=120

д. Партизанская, Гдовский р-н, 3122-02

Ка-бы во са-ду пад гру́ - ше - ю, ка - бы во са - ду пад гру́ - ше - ю,
при - па(й) - дү-па(й)-дү, па - слү - ша - ю, при-па(й)-дү-па(й)-дү, па - слү - ша - ю.

Кабы во саду пад грушею,¹
Припа(й)дү-па(й)дү, паслүшаю.
Сидел там добрый моладец,
Добрый моладец Иванушка,
Добрый моладец Иванавич.
Чесал он буйну голуу,
Чесал он, пригаваривал:
– Укладайтись, май кудерцы,
Укладайтись, май русыи,
Ка маёму лицу бёламу.
Привыкай-кася, свет Галинька,
Привыкай-кася, Васильевна,
Ка моёму уму-разуму,

Ка маёй-га всёй семёюшки.
В нас Галюшка расплакалась,
Васильевна расплакалась,
[В] сваём батюшки разжались:
– Уж ты, батюшка, радитель мой,
То нельзя ль думы атдумати?
Што меня замуж не выдати?
– По белым рукам ударена,
Шелкавым платком падарена,
Зеленоя вино выпита,
Все расписачки расписана,
Па канторушкам разослана,
Дарагие гости зызваны.

Исп.: Лаврентьева Л. К., 1922 г. р., Журавлёва А. В., 1913 г. р., Фадеева А. Е., 1912 г. р., Чуракова А. Е., 1923 г. р., Смирнова А. П., 1914 г. р. Зап.: Мехнецов А. М., Лобкова Г. В., Попова И. С., 31.01.1991. Расп.: Махова Л. П.

¹ Каждая строка, кроме 4, 5, 8, 9, 11, 12, 15 и 16, повторяется.

№ 11 (текст 22)

♩=66

д. Пруссии, Струго-Красненский р-н, 3131-41

Не - дол - го ве - ноч - ку во го - рен - ки ви - сеть, во го - рен - ки ви - сеть.
Недолго веночку во горенки висеть,
во горенки висеть.
Недолго нашей Катиньки в девушках сидеть,
в девушках сидеть.

Затрубили трубушки рана па заре,
рана па заре.**
Заплакала Катюша по русой по косе:
– Некому косыньку плесть-росплетать.
Некому бантики связать-розвязать.

Исп.: Алексеева А. Л., 1909 г. р. Зап.: Мехнецов А. А., 23.01.1991. Расп.: Махова Л. П. Невеста закрыта платком, девушки стоят вокруг неё и поют (3131-39).

№ 12 (текст 30)

♩=120

д. Низовицы, Гдовский р-н, 3122-23

И на ма - ри, на ма - ри, ост - ра - ви, ост - ра - ви, да
на ост - ра - ви са - ло - вей, са - ло - вей, са - ло - вей, да.



И на мари, на мари, о́стри, о́стри, да
 На о́стри са́ловей, са́ловей, са́ловей, да
 Са́ловей-со́ловьюшка, ты ня спи, ты ня спи, да
 Са́ловей Ива́нушка, ни ляжи, ни ляжи, да
 За́ставай¹ Оксе́ньюшку в ти́ряму, в ти́ряму, да
 За́ставай Ива́навну в высо́ком, в высо́ком, да
 Што́бы Оксе́ньюшка не спала, не спала, да
 Ши́ла бы ши́риночку зо́латам, зо́латам, да
 Го́няла тя́гинушку² с се́рябрам, с се́рябрам.
 Прие́хал Ива́нушка с по́яздам, с по́яздам,
 Прие́хал Ива́нович с бо́ярам, с бо́ярам, да
 Во́ поезде те́тушки – все́ ровня́, все́ ровня́, да

Ро́нныи те́тушки – сва́тьюшки, сва́тьюшки, да
 Ро́нныи дя́дюшки – сва́товья, сва́товья, да
 В те́тушках шу́бушки до́ зяни,³ до́ зяни, да
 Бо́жья ми́ласть до́ няба, до́ няба, да
 Ска́ркала пташе́чка на́ маре, на́ маре, да
 Си́дючи на бе́ламу ка́мешке, ка́мешке.
 Роспла́калась Оксе́ньюшка па ка́сы, па ка́сы,
 Роспла́калась Ники́тична па русо́й, па русо́й, да
 Тепе́рь-от ко́сыньку ни плётать, ни плётать, да
 С кра́сным де́вушкам ни гуля́ть, ни гуля́ть,
 [К] мо́лодым мо́лодушкам приви́кать, приви́кать.

Исп.: Лёвина К. Н., 1912 г. р., Иванова З. С., 1927 г. р., Калистратова Л. К., 1923 г. р., Степанова К. И., 1927 г. р., Степанова Е. А., 1918 г. р., Кудряшова Л. А., 1938 г. р., Герасимова А. М., 1912 г. р. Зап.: Мехнецов А. М., Лобкова Г. В., Попова И. С., 03.02.1991. Расш.: Махова Л. П.

¹ В варианте записи 3135-33 вместо «заставай» поется: «Заставляй Оксеньюшку в терему, штобы Оксеньюшка не спала» и т. д.

² «Тягинушку» – нитку.

³ «До́ зяни» – до полу.

№ 13 (с вариантами данного напева исполняются тексты 65, 113)

♩=170

д. Загрявье, Сланцевский р-н, Лен. обл., 957-22

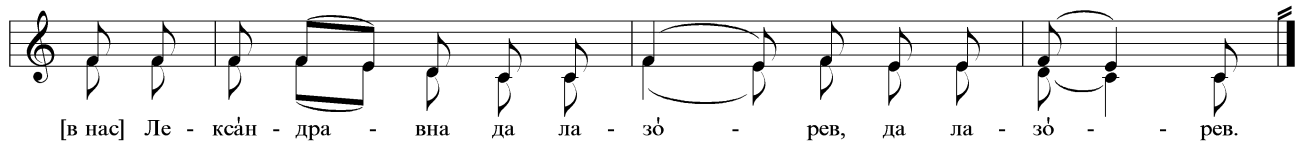
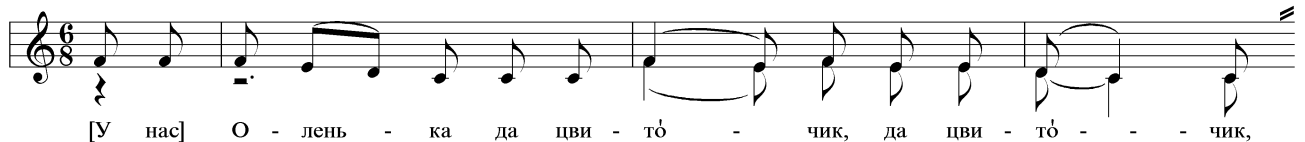

[У нас] Оленька да цвётóчик,
 да цвётóчик,
 [В нас] Лекса́ндрвна да лазóрев,
 да лазóрев.
 А куда цветка́ пасади́ти,
 пасади́ти?

Пасади́ть цветка́ ва садо́чик,
 ва садо́чик,
 Што́бы со́лнушкай ни суши́ла,
 ни суши́ла,
 Ча́стым до́ждичкам ни ма́чила,
 ни ма́чила.

Исп.: Золотникова Т. Н., 1910 г. р., Каликас М. А., 1911 г. р., Солнцева М. И., 1919 г. р., Каликас Ю. М., 1932 г. р., Дорошенкова Ф. П., 1921 г. р., Гусьяхина К. Г., 1901 г. р. Зап.: Захаров А. Н., 17.08.1980. Расш.: Махова Л. П. Напев транспонирован на 0,5 тона вверх. Поют во время свадебного пира девочке. Данный образец ранее опубликован: Народные песни Ленинградской области (Старинная свадьба Сланцевского района) / Сост.: А. Мехнецов, Е. Мельник. С. 37. № 14.

№ 14 (с вариантами данного напева исполняются тексты 24, 57, 73, 85)

♩=112

д. Лямцево, Плюсский р-н, 4151-29



Хре́стна матушка, ты паслу́шай-ка, ты паслу́шай:
 Мы те́бя ни абесче́стим, ни абесче́стим,
 Мы по имени называ́ем, называ́ем,
 По оте́честву велича́им, велича́им,
 Вашу ро́душку нипрасту́ю, нипрасту́ю,

Атца́ с мате́рью при́честную, при́честную.
 Хре́стна матушка, ни скупы́сь-кася, ни скупы́ся,
 Кра́сным де́вушкам пада́ришь-кася, пада́рися:
 Кра́сным де́вушкам на бе́лилы, на бе́лилы,
 А ма́лодушкам на ру́мянец, на ру́мянец.

Исп.: Егорова А. П., 1912 г. р., Берякова В. А., 1936 г. р., Павлова С. А., 1940 г. р. Зап.: Быкова О. П., 25.01.1994. Расш.: Пархомова Е. А. Величают крестную невесты.



№ 15 (текст 29)

♩=80

д. Низовицы, Гдовский р-н, 3118-60



А у во - рот, у во - рот ши - ро - ки - их, ой, лё - ли, лё - ли, у ши - ро - ки - их.

А у ворот, у ворот широких,
Ой, лёли, лёли, у широких.
Зилена сосна вскалыхалася,¹
А как я, млада, расплясалася.
Што у месяца звёзды частыи,
У краснова солнца луны ясныи.
У Иванушки кудри жёлтыи,

Кудри жёлтыи па п(ы)лечам лежа[т],
Хырашо, славно приучёсана,
Жемчугам жёлтым приунистана.
Завила кудри родна матушка,
Развила кудри красна девушка,
Красна девушка, да Мариюшка,
Ой, лёли, лёли, да Иванавна.

Исп.: Лёвина К. Н., 1912 г. р., Иванова З. С., 1927 г. р., Калистратова Л. К., 1923 г. р., Степанова К. И., 1927 г. р., Кудряшова Л. А., 1938 г. р., Степанова Е. А., 1918 г. р., Герасимова А. М., 1912 г. р. Зап.: Мехнецов А. М., Лобкова Г. В., Попова И. С., 03.02.1991. Расп.: Махова Л. П. В круглых скобках приводится вариант распева.

¹ Далее структура строфы с припевом и повтором второго полустиха сохраняется, кроме последней строфы, которая выписана полностью.

№ 16 (с вариантами данного напева исполняются тексты 70, 100)

♩=120

д. Низовицы, Гдовский р-н, 3135-34



Вы роз - дай - тись, рос - ша - ни - тись, лю - ди доб - ры, лю - ди доб - ры.

Вы роздайтись, росшанитись, люди добры,
люди добры.
Уж вы дайти младёнки пагуляти,
пагуляти,
Муравой травы патоптати,
патоптати,**
Пока в тятиньки замуж ня выдан[а]
За такова за дятину, за пропоя.
И в кабака идё дятина – запивая,
С кабака идё дятина – забирая.

Приходи[т] дятина ка воротам:
Стук-стук, стук-стук во ворота,
Бряк-бряк, бряк-бряк ва колёчка.
Мария с постели саскачила,
Покрепши вороты залажила:
– Нафуи, нафуи за воротам!
Тебе мягкая постеля – сыра зёмля,
Крутое изголовье – падворотня,
Тебе тёпло (в)адаяла – чысты звёзды.

Исп.: Лёвина К. Н., 1912 г. р., Кондрашова Н. Ф., 1948 г. р. Зап.: Лобкова Г. В., Мехнецов А. А., 02.02.1991. Расп.: Махова Л. П. Многоголосие дополнено по вариантам распева других строф. Пели и приплясывали на свадебном застолье.

№ 17 (текст 120)

♩=148

д. Низовицы, Гдовский р-н, 3135-23



Сов - сов, сов - кй, сма - ля - ны г(ы) - лаз - кй. Ку - ды сү - нис - ся, ку - ды



рү - нис - ся? В со - ба - чью ды - ру, пад из - га - ра - ду. Там рожь цвё - ла.

Сов-сов, совкй,
Смаляны г(ы)лазкй.
Куды сунисся,
Куды рунисся?
В собачью дыру,

Пад изгараду.
Там рожь цвёла,**
На бару зрела.
Ванька – килавастый,
А Манька – жилавастая!



Исп.: Лёвина К. Н., 1912 г. р. Зап.: Лобкова Г. В., Мехнецов А. А., 02.02.1991. Расш.: Лобкова Г. В. Свадебная корильная припевка жениху: если он не одарит певец за столом – «благую песню спаю[т]». По характеристике певицы, эта песня «уже не паётца, а уж как на рассказ пойдё[т], яю ни споёшь». Данный образец ранее опубликован: ДПЗ. С. 197–198. № 14.

№ 18 (с вариантами данного напева исполняется текст 15)

♩=118

д. Горка, Гдовский р-н, 3127-16

А как по́ мас - ту́, мос - те́ч - ку, а как по́ мас-ту́, мос - те́ч - ку,

по ка - ли́ - на - ва - му мо́с - ту, по ка - ли́ - на - ва - му мо́с - ту.

А как по́ масту́, мостёчку,¹
По калинаваму мо́сту,
Там ишла-прошла карета,
Карятушка са вешча́ми,
В нас и Галя са падрўгам.
– Ты ня плачь, моя родная,

У нас будя павольнее,
Павольнее, панежнее:
Куды по́йдешь – ты спраси́ся,
Атку́ль при́дешь – далажи́ся,
Далажи́ся – спать лажи́ся,
Спать лажи́ся – абайми́ся!

Исп.: Трофимова У. В., 1906 г. р. Зап.: Лобкова Г. В., 01.02.1991. Расш.: Махова Л. П. Напев транспонирован на 0,5 тона вверх.

¹ Каждая строка, кроме последней, повторяется.

№ 19 (с вариантами данного напева исполняются тексты 72, 92)

♩=96

д. Партизанская, Гдовский р-н, 3127-36

По́ по-лю, по по - лю - шку, да по́ по-лю сов - хо́з - на - му

вы - би-та до - ро-жка ка-б(ы)-лу - чком, вы - би-та до - ро-жка ка-б(ы)-лу - чком.

По́ полю, по полюшку, да
По́ полю совхознаму
Выбита дорожка каб(ы)лу́чком.¹
Кто ёту дорожку вабива́л?
Вабива́л-та князь маладо́й,
Што Василий-та Ива́нови́ч,
К Га́линьки в гости хажу́чи,
К Васи́львнай в гости хажу́чи,
Карие орешки на́шу́чи,

Да сла́дкки пряни́чки на мяду́.
У нас Галя – девушка умна,
В нас Васи́львнай умна, [умна, умна].
Садила падрўжак всех за стол,
Сама садилася выше всех,
Клани́ла гало́вку ниже всех:
– Сестрицы-галу́бушки,
Падумайте думу́шку,
Мне не ёта лёта литава́ть,
Да то́ка анну́ но́чку на́чева́ть.

Исп.: Журавлёва А. В., 1913 г. р., Фадеева А. Е., 1912 г. р. Зап.: Лобкова Г. В., Попова И. С., 05.02.1991. Расш.: Махова Л. П.

¹ Далее каждая строка повторяется, кроме 7, 8, 11, 12 и последней.

№ 20 (текст 63)

♩=144

д. Добручи, Гдовский р-н, 4671-28

А кто у нас гость баль - шой, а кто у нас гость баль-шой,



ха - ро - ший, при - баль - шой, ха - ро - ший, при - баль - шой?

А кто у нас гость бальшой,¹
Хароший, прибалшой?
На нём шуба новая,
Новая, новая.
Адна пола – сто рублей,

Сто рублей, сто рублей.
А другая – тысяча,
Тысяча, тысяча.
А всей шубы цены нет,
Цены нет, цены нет.

Исп.: Посохина Р. А., 1927 г. р. Зап.: Мехнецова К. А., Полякова А. В., 05.08.1996. Расп.: Пархомова Е. А. Величают жениха.

¹ Каждая строка повторяется.

№ 21 (с вариантами данного напева исполняются тексты 69, 93, 94, 112)

♩=84

д. Выселок Жуковский, Гдовский р-н, 3117-50

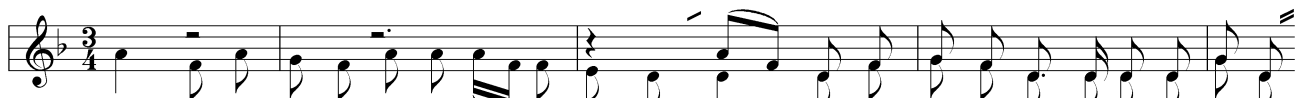

Мя - та ты, мя - та, мя - та зи - ле - на́ - я, лю - шинь-ки, лю - ли, мя - та зи - ле - на́ - я.



Мя - та зи - ля - на́ - я, тра - ва шил - ко - ва́ - я, лю - шинь-ки, лю-ли, тра-ва шил-ко-ва́ - я.

Мята ты, мята, мята зеленая,
Люшиньки, люли, мята зеленая.
Мята зеленая, трава шелковая.¹
К соседу схадити, серпы папрасити,
Серпы папрасити, мне мяты пожати.
Мяту я жала, за бор заб(ы)расала,

За бор, за колоду, за белу берёзу.
Кто у нас хороший, кто у нас пригожий?
Фёдинька хороший, Климентьевич пригожий.
– Лажись, мой хороший, лажись, мой пригожий,
Дёлам прибярусь, к тебе подвалюся,
С тобой абоймусь, с тобой пацалуюсь.

Исп.: Овсягина Ф. П., 1898 г. р., Алексеева Е. И., 1920 г. р. Зап.: Мехнецов А. М., Попова И. С., 01.02.1991. Расп.: Махова Л. П.

¹ Далее структура строфы с припевом и повтором второго полустиха сохраняется.

№ 22 (с вариантами данного напева исполняются тексты 66, 75–79, 81, 91, 97)

♩=72

д. Низовицы, Гдовский р-н, 3123-12



И как у на - шай сла - ба - ды́ да пол - на о́ - зя - ра ва - ды́,



ой, лю - ли, лю - ли, да пол - на о́ - зя - ра ва - ды́.



Пол - на о́ - зя - ра ва - ды́, да са кра́ - ю - шам на - ра - вни́,



ой, лю - ли, лю - ли, да са кра́ - ю - шам на - ра - вни́.



И как у нашей слабады
Да полна о́зера вады,
Ой, люли, люли,
Да полна о́зера вады.¹

Полна о́зера вады, да
Са краюшкам наравни́.

Там Иван коня пайл
Да Ива́ныч коня пайл.

Ива́ныч коня пайл
Да ка крыле́чку привади́л.

Ка крыле́чку привади́л
Да ка коле́чку привязал.

Ка коле́чку привязал
Да он Марии наказал:

– Да ты, Мария Ива́навна,
Стеряги́ мово́ коня.

Стеряги́ мово́ коня,
Да ни сорвал бы паво́да,

Паво́да шелко́выи,
Да вся на зо́лати узда.

Исп.: Лёвина К. Н., 1912 г. р., Герасимова А. М., 1912 г. р., Иванова З. С., 1927 г. р., Калистратова Л. К., 1923 г. р., Степанова К. И., 1927 г. р., Кудряшова Л. А., 1938 г. р., Степанова Е. А., 1918 г. р. Зап.: Мехнецов А. М., Лобкова Г. В., Мехнецов А. А., Попова И. С., 03.02.1991. Расш.: Махова Л. П.

¹ Далее структура строфы с припевом и повтором второго полустиха сохраняется.

№ 23 (с вариантами данного напева исполняется текст 96)

♩=84

д. Усадище, Гдовский р-н, 3295-44

...2. Тра - ва ни - то́п - та - на - я, цвя - ты́ ни - ло́ - ма - ны - е, лю - ли, па - лю - ли́, цвя - ты́ ни - ло́ - ма - ны - е.

У! Ух! Ух! Ух! Ух!

Стап - та́ - ли - сла - ма́ - ли дан - ски́ - е ка - за - ки, лю - ли, па - лю - ли́, дан - ски́ - е ка - за - ки.

Ва по́люшки трава, трава ни́то́птаная,
Люли, палю́ли, трава ни́то́птаная.¹

Трава ни́то́птаная, цвяты́ нило́маные.
Стапта́ли-слама́ли данские казаки,
Данские казаки – уса́дински маладцы́.
Ади́н маладе́ц шата́йтца, валя́йтца
у ба́тюшки в ва́рот,²

У ба́тюшки ва́рот, у Мари́иных ног,

Люли, палю́ли, у Егóравнай ног:

– Ты, Мариюшка, разуй, ты, Егóравна, разуй.
– Я бы ра́да разуй да не знаю, как за́вут.
– Схадй-кася на улицу, спрасй-ка у людей.
– Мне люди сказали – Ива́нам за́вут.
Люли, палю́ли, Никола́евичем.
Адну́ нагу́ разу́ла – [Иваном] назвала,
Втару́ нагу́ разу́ла – Никола́евичем.

Исп.: Тимофеева Н. Н., 1925 г. р., Тихонова Т. Н., 1921 г. р., Васильева М. Е., 1905 г. р., Бабахина Е. С., 1925 г. р., Яковлева М. М., 1929 г. р. Зап.: Валевская Е. А., 17.07.1992. Расш.: Махова Л. П.

¹ Далее структура строфы с припевом и повтором второго полустиха сохраняется, кроме строф 6 и 10, которые даны полностью.

² Дополнительные слова распеваются так же, как второй полустих первой строки.

№ 24 (с вариантами данного напева исполняется текст 95)

♩=136

д. Подборовье, Гдовский р-н, 3120-05

Ис - топ - та - на - я тра́ - ви - на, са - то - ло́ - чи - на му - ра́ - ва - я.

É - та кто тра - ву стап - та́л? Кто му - ра́ - ву ка - ла - ти́л?



Истоптаная трáвина,
Сатолóчина мура́вая.
Éта кто траву стапáл?
Кто мура́ву калатíл?

Истоптаная трáвина,
Сатолóчина мура́вая.
Иван-молодец
На канé связжа́л,
Под окошко приезжа́л,
Всю траву истопта́л.

Истоптаная трáвина,
Сатолóчина мура́вая.

Под окошко приезжа́л,
Татьяну вызыва́л:
– Татьяна-душа,
Выйди вон с тирёма́!

Истоптаная трáвина,
Сатолóчина мура́вая.
Выйди вон с тирёма́,
Стереги маво́ коня.

Истоптаная трáвина,
Сатолóчина мура́вая.
Стеряги́ маво́ коня,
Буди́шь моя́ сужона́!

Исп.: Попова М. Я., 1895 г. р. Зап.: Шишкова О. В., 07.02.1991. Расп.: Махова Л. П. Поют, когда жених придет за невестой, и его посадят за стол. Дополнительные строки текста в строфах распеваются так же, как последние две строки нормативной строфы.

№ 25 (текст 2)

д. Молоди, Гдовский р-н, 4658-33



Во по-ли ка - ли - ну - ша ста - я - ла, ой, во по-ли ка - ли - ну - ша ста - я - ла, ой.

Во поли калину́ша стая́ла, ой,¹
Всякими цвѣта́ми расцвѣта́ла.
На э́тай калины салаве́йка, ой,
Хораши́ песни распява́я, ой,
Мо́ладцу вести подава́я:
– Пара́ мо́ладцу жани́тца, ой,
Вре́мя, уда́лая гало́вка.
Што ж ты, Ива́нушка, нивѣсил, ой,
Што ж ты, Васи́льевич, нивѣсил, ой,

Буйна́ю го́лаву павесил,
Чѣрнью шля́пу нахлю́пил?
– Пайду́ на мату́шку на Волгу, ой,
На широ́ку ряку́, долгу, ой,
К са́маму большо́му атаману.
Чем ми́ня Гаспо́дь пада́рая?
Пада́рава́л ми́ня Гаспо́дь Бо́г
Умна́ю жано́ю, ниразу́мной, ох,
У нас Анна́й Ива́навнай.

Исп.: Егорова М. Е., 1916 г. р. Зап.: Мехнецов А. М., Лобкова Г. В., 02.08.1996. Расп.: Махова Л. П. Величают молодых во время застолья.

¹ Каждая строка повторяется. В некоторых строфах междометие «ой» отсутствует или заменяется на «ох».

СОДЕРЖАНИЕ ПОЭТИЧЕСКИХ ТЕКСТОВ СВАДЕБНЫХ ОБРЯДОВЫХ ПЕСЕН И ПРИПЕВОК: ТЕМЫ, ОБРАЗЫ, СЮЖЕТНЫЕ МОТИВЫ. ПЕРЕЧЕНЬ ЗАПИСЕЙ

ПРЕДНАЗНАЧЕННОСТЬ, ОЖИДАНИЕ-ПРИУГОТОВЛЕНИЕ; ВЕСТЬ, НАМЕРЕНИЕ, ВЫБОР

1. «Не пчела ли моя, пчёлочка» (варианты напева 9)

Не пчела ли моя, пчёлочка, высоко ли ты полётывала (по чисту полю полётывала), ко сырой земле припадывала.

Она слушала-выслушивала, где девушки песни поют, где молодые девочки речь говорят, они Ванюшке жениться велят:

– Ты женись-женись, Ванечка, ты бери-бери девушку (любушку-голубушку) – Галину Ивановну.

Гдовский район:

Полновская вол.: Полна 4681-13.

Струго-Красненский район:

Марьинская вол.: Яблонь 3130-10.

Сиковицкая вол.: Давыдово 3146-61, 79; Дворище 3125-59; Зарябинка 3126-18; Остров 3125-02.

2. «Во поле калинушка стояла» (напев 25)

Во поле калинушка стояла, всякими цветами расцветала. На этой калине соловейка хорошие песни распевает, молодцу вести подает. Пора молодцу жениться, время, удалая головка.

– Что ты, Иванушка Васильевич, невесел, буйную голову повесил, чёрную шляпу «нахлюпил»?

– Пойду на матушку на Волгу, к самому большому атаману. Чем меня Господь подарует? Подаровал меня Господь Бог умною женою, неразумною – Анной Ивановной.

Гловский район:

Первомайская вол.: Молоди 4658-33.

3. «Солнце правильно близёшенько» / «Солнце за лес закатилось» (варианты напева 9)

Солнце правильно близёшенько (красно солнышко низёшенько, правильное солнышко, перекатное красно солнышко), закатилось низёшенько (близёшенько, за облако). За солнце заря закатилась (солнце за лес закатилось), наша Ксения Никитична снарядилась (Ксения замуж снарядилась) не за бедного – богатого, за Ваню одинакого (за такого хорошего – Ивана Ивановича).

Варианты продолжения:

а) ...Что ты, Ванюшка Иванович, не женишься, на кого ты спонадеешься? – Я надеюсь на денежку, на душу хорошую девушку [см. тексты 61, 62].

б) ...на ней беленький платочек алеется, круглое личинько белеется... [далее см. текст 67].

Гловский район:

Ремдовская вол.: Низовицы 3118-58, 3122-22.

Спицинская вол.: Островцы 3124-17.

Плюсский район:

Запольская вол.: Заплюсье 4154-18, 20, 25.

Заянская вол.: Передкино 4167-28.

Струго-Красненский район:

Новосельская вол.: Замощье 3144-23.

Сиковицкая вол.: Давыдово 3146-59, 77, 80, 83; Зарябинка 3126-19; Река 3147-28.

4. «Берёза белая, зелена кудрявая» (варианты напевов 2, 3)

– Берёза белая, зелена кудрявая. Да куда ты, берёза, клонишься (склонилась, ложилась)? – Я туда склонилась, куда ветры веяли, туда красу мою девали.

– Ты куда, «девичушка», куда замуж идёшь? – Я туда замуж иду, куда сваты сватали, куда кони завезли. Куда батюшка велит, куда матушка сулит.

Гловский район:

Первомайская вол.: Безьва 3116-61; 3124а-28; Выселок Жуковский 3117-51, 3124б-21, 4678-06 (уп.), 08 (уп.); Гвоздно 4658-12; Горско-Рогово 3119-35; Зубовщина 3117-66, 3124б-28; Носовка 4668-06; Старое Загорье 3118-14, 3119-55 (уп.), 3124-04, 3124б-40, 3124в-01, 4657-48; Терёб 4656-20.

Полновская вол.: Желча 3133-36, 3139-02, 3150-36, 52, 3152-21, 3153-06; Партизанская 3117-05, 29, 3121-23, 3122-08, 09, 3124а-41, 3124б-06, 3154-09, 4670-37, 4671-15, 4683-43; Полна 4680-01; Чечевино 3126-64, 3129-10.

5. «Вы, цветы ли мои, цветики» (вариант напева 1)

– Вы, цветы ли мои, цветики, цветы мои лазоревы. Много ль вас было засеяно, немножечко уродилась для хороших красных девушек.

У нас одну просватали. Говорила, что «я замуж не пойду. В “намастьёр” [монастырь] пойду, в монашенки. Вас, подружки, с собой возьму. Одну – во ключницы, вторую – во помощницы. Всё я буду за

собой водить, про горюшко рассказывать. Про горюшко великое, что свекровушка сердитая».

Гловский район:

Добручинская вол.: Лядины 846-14.

6. «На горе стоит мельница» / «Мельница ты, мельница, в нас Натальюшка изменщица» / «У нас Зиночка умница» (варианты напева 9)

На горе стоит мельница (мельница ты, мельница), у нас Шуронька изменщица, изменила отцу с матерью, на своего дружка (друга) милого, на Александра Ивановича.

Вариант текста:

У нас Зиночка умница. Она умница-приумница, вот какого ума-разума. Что ты, Зиночка, наделала? Изменила отцу с матерью на такого удалого молодца, на Василия Васильевича.

Гловский район:

Добручинская вол.: Рябово 4673-11 (фр.).

Плюсский район:

Заянская вол.: Передкино 4167-29.

Струго-Красненский район:

Сиковицкая вол.: Давыдово 3146-50; Радонка 3114-04.

7. «Прилетал соловей на окно» / «Уж что при вечере, вечере» (варианты напева 9)

Прилетал соловей на окно, он садился на окошечко, на серебряную (железную) решёточку, а решёточка обломилась (отвалилась), окошечко отворилось.

Никто не догадается, догадалась (увидала) родная матушка, побежала по новым сенам, закричала громким голосом: – Дитя моё, дётище (ни дитя ли моё дитятко), выбирай (повстречай, загукай) себе сокола залётного-захожего (прохожего-проезжего, захожего-заезжего) – Иванушку Васильевича!

Вариант зачина: Уж что при вечере, вечере, при потайном было вечере, при Дашкином девичестве разлетался развесёл сокол, садился на окошечко, с окошка на решёточку...

Гловский район:

Добручинская вол.: Рябово 4673-19.

Полновская вол.: Партизанская 3117-04 (уп.), 3122-03, 12, 4683-47; Полна РФ 2512-01.

Спицинская вол.: Гаглово 3295-05; Драготина 4659-19; Рубцовщина 3297-71; Сосно 3298-23.

Чернёвская вол.: Заклинье 3299-13, 3305-11, 4677-07; Чернёво 3302-05.

Юшкинская вол.: Андропова Гора 3300-18; Бешкино-2 3299-62; Духнова Гора 3299-41; Заполье 2303-27; Козлово 3309-36; Лунёвщина 3298-131; Юшкино 3306-37, 3307-14, 31.

Струго-Красненский район:

Новосельская вол.: Княжицы 3148-32.

Сиковицкая вол.: Остров 3114-41, 3121-05, 3124а-05, 3125-25, 3128-05.

8. «Подъезжал-то Фёдорюшка» (варианты напева 9)



Подъезжал (подъезжай) Фёдорюшка, подъезжал Ефимович под Марьино окошечко, под Егоровны окошечко. Наша Марьюшка не ступилась, среди двора не встретила.

Уж как Марьиная матушка не лихó была, не ласкова. Посылала Марьюшку Егоровну во сыры боры за ягодами: – Ты выбери, Мариюшка Егоровна, со всех ягод себе ягоду, со бояров себе барина – Фёдора Ефимовича.

Гдовский район:

Гдовская вол.: Подоспа 4663-18 (т.).

Ремдовская вол.: Гашково 4660-37, 39.

Спицинская вол.: Раскопель 4659-50; Усадище 3295-15, 45.

Чернёвская вол.: Гнилище 3294-19.

Юшкинская вол.: Зигоска 3308-29 (т.).

9. «Во дворе было, во дворичке» (варианты напева 9)

Во дворе было, во дворичке стояло (возрастало, расцветало) там деревце. Высоко ли оно, тонкое, кудрявое (кудревастое), зелёное. Как под этим деревцем сидит красна девица. Она чешет буйную голову, заплетает «путеву́» косу. Оплетала крепёшенько, попустила косу по полу, по «столярному»¹ городу. Близ «столярного» города там гулял добрый молодец – Иван Иванович.

Вариант развития сюжета: ...сидит девица. Она низала ниточку по белому бархату. Подходил-то к ней Иванушка, он звал ее домой с собой – Анну Ивановну.

Гдовский район:

Юшкинская вол.: Андронова Гора 3300-12; Духнова Гора 3299-39; Заполье 2303-30; Лунёвщина 3298-129.

¹ «Столярный» – искаженное от слова «стольный».

10. «На горе стоит ёлочка» (варианты напева 9)

На горе стоит ёлочка, под горой стоит светёлочка. Во светёлочке стол стоит, за столом сидит Катенька. Она думает думушку про чужую дальнюю семеюшку.

Приходил к ней батюшка: – Пойдём, Катенька, домой. Она не идёт, не слушается. Приходила к ней матушка [сестрица, братец]. Приходил к ней Ванюшка: – Пойдём, Катенька, домой.

Струго-Красненский район:

Марьинская вол.: Прусы 3131-43.

ДОЛЯ НЕВЕСТЫ / МОЛОДУХИ

разлука, слезы, печаль, жалобы; родители – чужая семья, «своя – чужая» сторона; «лихой – согласный» муж

11. «Синее море на волнах стоит» (варианты напева 4)

Синее море на волнах стоит, едина Галенька на думках сидит, думает думушку самую крепкую:

– Как пойти, поступить на чужую сторону, как будет звать свёкра-батюшку, как называть свекрову-матушку? Свекровой звать – да ей не честь-хвала. – Назови, Галенька, родной матушкой, родным батюшкой.

Плюсский район:

Плюсская вол.: Лямцево 4151-26.

Струго-Красненский район:

Сиковицкая вол.: Дворище 3125-56, 57.

12. «Во тумане красно солнышко» / «Ты не жалься-ка, Марьюшка» / «Нахвалила крёстна матушка» / «В нас хвалили Валентинушке» (варианты напевов 6, 7, 9).

Во тумане красное солнышко, на думках сидит у нас Марьюшка Павловна. Она думала думушку (крепкую думушку) про чужую дальнюю сторонущуку, про такую деревенку.

Киселевская деревенка – она горяшком навеяна, злой кручиной огорожена. А Ливоновская деревенка – она сахаром насыпана, виноградом обгорожена.

– Ты не жалься, Марьюшка Ивановна, на свою родную мамушку (ни на батюшку, ни на матушку), [а ты жалься] на свою ласковую (любимую) сватьюшку, которая повыдала (повысватала), чужую сторону повыхвалила [см. текст 13].

Вариант зачина и развития сюжета: Нахвалила крёстна матушка (у нас хвалили Валентинушке) чужу-дальнюю сторонущуку: – Та сторона хлебородная, она сахаром усыпана. Как чужа-дальняя сторонущука не сахаром усыпана, горяшком навеяна (огорожена), злой кручиной огорожена, горячими слезами понáлита [см. тексты 13, 27].

Гдовский район:

Полновская вол.: Полна 4686-21.

Ремдовская вол.: Низовицы 3135-03.

Юшкинская вол.: Лунёвщина 3298-114, 115; Юшкино 3307-21.

Плюсский район:

Должицкая вол.: Погребце 4182-18, 20, 21.

Лосицкая вол.: Лосицы 3116-29 (уп.), 33, 40, 3124а-16, 20.

Лядская вол.: Ореховно 4178-02, 09; Почап 4143-27 (уп.).

13. «Растопляйся, пáрна баенка» (варианты напева 10)

Растопляйся (растопи́ся, растопилась), пáрна (красная) баенка, разгорайся (разгорелась, раскалилась), красная каменка (камешки). Умывайся (размывайся, приумойся), белая барынька (красная девица) – Мария Ивановна (белая барынька у нас Верушка Ефимовна).

Она шила узор золотом, повивала златом-серебром. Не дошила узор, бросила.

Варианты продолжения:

а) ...нельзя ль думу отдумати, чтоб меня замуж не вьдати? За такого богатого, за сыночка одинокого, за Петра Ивановича.



б) ...сама слезами заплакала, своей маменьке разжаловалась: – Уж ты, родная матушка, не можно ль думу отдумати, чтоб меня замуж не выдати? – Ах ты, родная доченька, ты не жалься на матушку, жалься на сватьюшку, которая тебя повывсватала, чужую сторону повыхвалила. Чужа-дальняя сторонашка – понасыпанная горюшком, она кручиной огороженная, горючими слезами поналитая [см. тексты 12, 27].

в) ...сама слезно заплакала: – Уж ты, батюшка, родитель мой, закрывай шибче широкий двор,¹ уже едет неприятель мой, добрый молодец – Василий Иванович. Уж ты, батюшка, родитель мой, уж ты дай мне провожатого, братца родного.

Провожал (проводивши) братец, наказывал: – Сестрица моя родная, ты носи злато – не снашивай, ты терпи горе – не сказывай. Не сносивши злато сносится, не сказавши горе скажется.

– У меня лютая свекровушка (как журит-бранит свекровушка), посылала (посылает) утром по воду (по ключ, по воду).² (По моему горькому счастьюцу послали молодую по воду). Не в час воду черпала, на другой час расплакалась. Налетели (прилетели) гуси серые, замутили (сомутили) воду свежую (светлую).

Я заплакала, домой пошла (от воды, без воды пошла). Ко дверям пришла, послушала: свекровка журит-бранит (наговор дает), свёкор побить велит. Спасибо той золовухе, за меня слово замолвила (свекровушка забранилась, золовуха заступилась): – Уж ты, глупая невенюшка, неразумная головушка, какова бы вода не была, с таковой водой домой пошла.

Гдовский район:

Гдовская вол.: Подоспа 4663-06.

Добручинская вол.: Худыкино 4661-18.

Первомайская вол.: Блянкс 3119-18; Зубовщина 3117-71, 31246-31; Молоди 4658-35, 37.

Полновская вол.: Желча 3134-12; Партизанская 3117-39, 3122-10, 11, 31246-14; Полна 3119-44, 3124г-03, 3148-50, 4668-30, 4669-19, 4680-01, 12, 4686-04.

Ремдовская вол.: Великуша 4674-12, 15; Ветеря-3 3149-26; Гашково 4660-42.

Самолвовская вол.: Чудская Рудница 3118-42.

Спицинская вол.: Гаглово 3295-04, 11; Драготина 3136-67 (фр. т.); Залахтовы 3134-40; Мда 3136-44; Островцы 3120-26 (уп.), 3124-15, 3150-01; Подолешье 3141-42; Рубцовщина 3297-64; Сосно 3298-27; Спицино 3299-27; Усадище 3295-19, 50.

Чернёвская вол.: Озерцы 3306-22.

Юшкинская вол.: Бешкино-2 3299-46; Юшкино 3306-38.

Плюсский район:

Должицкая вол.: Погребиче 4182-19, 19-а.

Запольская вол.: Заплюсье 4154-26 (уп.); Заполье 4175-38, 4176-01; Староверский Луг 4163-06, 08 (уп.).

Лядская вол.: Игомель 4168-15; Ореховно 4178-03, 05, 4179-06.

Нежадовская вол.: Заозерье 4147-15, 20, 42; Лышницы 4181-09 (фр.).

Плюсская вол.: Кошелевицы 4135-12; Лямцево 4151-21; Усконицы 4153-25.

Струго-Красненский район:

Новосельская вол.: Липны 3132-36.

Сиковицкая вол.: Зарябинка 3125-81, 3128-14; Река 3147-24.

¹ См. текст 26.

² См. текст 14.

14. «Да не скучно ль тебе, Аннушка?» (варианты напева 1)

Да не скучно ли тебе, Аннушка Васильевна, от отца идти, от матери ко чужому насмешнику? На твою головушку – непокладная свекровушка.

Взяла ведра, за водой пошла, под дверью послушала: свёкор-батюшка журит-бранит, а свекровушка побить велит. Добра была золовуха, за меня слово закинула. – Наша глупая невестушка – Анна Васильевна [см. текст 13].

Гдовский район:

Юшкинская вол.: Незнамо Поле 3309-05.

15. «Уж как по мосту-мосточку» (варианты напева 18)

Уж как по мосту-мосточку, по калиновому мосту там шла-прошла карета, каретушка со вещами, у нас Галя со подругами.

– Не плачь, моя родная, у нас будет повольнее, понежнее. Куда пойдёшь – спросишься (ты спросись), откуда придёшь – доложишься (доложись), спать ложишься – «обоймишься» (спать ложись – обоймись)!

Гдовский район:

Добручинская вол.: Рябово 4673-23.

Полновская вол.: Горка 3127-16, 3129-14.

Спицинская вол.: Островцы 3150-30 (пр.); Раскопель 4659-26; Сосно 3298-56.

НЕВЕСТА / ЖЕНИХ – СИРОТА:

ПРИЗЫВАНИЕ РОДИТЕЛЕЙ

«наделить – есть кому, благословить – некому»

16. «У нас все ёлочки-сосоночки» / «Стоит ёлочка без маковочки» (варианты напева 1)

У нас все ёлочки-сосоночки (ёлочки-сосоношки, ёлочки с отросточками, не все ёлочки с отросточками), у одной-то (как у ели, у ялыны) нету маковки (макушки, макуши), у нас у Гали нету батюшки, она бедная сиротушка. Только есть родна матушка и сестрица-голубушка, благословить её некому, проводить её некому.

Вариант зачина: Стоит ёлочка без маковочки, живёт Оленька без матушки, без родителя без батюшки, только с братцем-соловешком (только есть братец-соколец)...

Варианты развития сюжета:

а) ...Попроси у родной матушки, у сестры-голубушки, чтоб тебя благословили бы в путь-дороженьку дальнюю, в путь широку, незнакомую.

– Поезжане мои пьяные и похмельные, служеньки неверные. Только есть слуга верный – Сашенька [см. тексты 33, 43, 53].



б) ...Благословить её некому, проводить её некому. – Уж ты, братец мой, ты войди в постоянный двор, запряги «постоялого» коня, запряги лёгки сачочки, поедем к обеденке. Закажи ты сторожу, чтоб ударил в большой колокол, разбудил родного батюшку благословить меня, сиротушку [см. текст 17].

Гловский район:

Первомайская вол.: Выселок Жуковский 4678-06; Молоди 4658-39.

Полновская вол.: Партизанская 3127-32, 3129-20.

Ремдовская вол.: Ветеря-3 3149-43; Низовицы 3122-18, 3135-28, 3139-17.

Самолвовская вол.: Путьково 3149-60.

Спицинская вол.: Подолешье 3142-15.

Плюсский район:

Нежадовская вол.: Лышницы 4181-12, 12а.

Струго-Красненский район:

Марьинская вол.: Добривы 3147-64.

Новосельская вол.: Ксти 3144-58, 67.

Сиковицкая вол.: Давыдово 3146-60, 62; Дворище 3125-62; Задорье 3146-19; Зарябинка 3125-79.

Симанологская вол.: Замошье 3147-43.

17. «Ты, река ли моя, речушка» (варианты напева 1)

Ты, река ли моя, речушка (реченька) быстрая, с берегов речка ровнёшенька (ровна-ровнёшенька), течёт скорёшенько, не сколыхнется (не колышешься, не возмутишься), с берегов не возмутится, со желтым песком не смутится.

Сидит бедная сиротушка (за столом сидит сиротушка), сиротинушка несчастная. Сидит Шура – не улыбнется (она сидит – не улыбнется, говорит – не усмехнется). Полна горница гостей гостит, полна улица саней стоит, полно стойло коней стоит.

Попрошу я брата родного: – Уж ты, братко-соколушка, съезди во Божью (Святую) церковь, попроси сторожа, что зазвонил бы в большой колокол, во большой и во маленький. Расшанулась бы сырая земля (земля-матушка), услышала б родная матушка, открылась гробовая доска, вышла б родная матушка на мою сиротскую свадьбу. / Попрошу я брата родного запречь вóрона коня, съездить на кладбище. Попрошу я брата родного, чтоб открыл крутую могилушку, окликнул родного батюшку на мою на горькую свадьбу [см. текст 16].

Вариант окончания:

а) ...Ты восстань, тятенька родненький, на свои на скорые ноженьки, благослови меня, сиротушку, на чужу-дальнюю сторонушку ко чужому свёкру-батюшке, ко чужой свекрови-матушке [см. текст 18].

б) ...Благослови меня, сиротушку, под венцом стоять, Василия за рученьку держать.

Гловский район:

Гловская вол.: Крутое 4653-19.

Добручинская вол.: Воскресенское 4661-01 (уп.); Худыкино 4661-11.

Первомайская вол.: Зубовщина 3117-64, 31246-27.

Плесновская вол.: Брод 4654-23, 36, 4655-08.

Полновская вол.: Желча 3150-50, 4670-38, 4671-17 (фр.); Партизанская 4683-46; Полна 3148-59, 4669-16, 4686-06; Ямм 3150-61, 4680-27.

Спицинская вол.: Мда 3136-43.

Чернёвская вол.: Гнилище 3294-16; Заклинье 4677-09, 11; Тупицино 4666-05 (пр.); Чернёво 3301-05, 39, 48, 3302-13, 4675-14, 4676-07.

Юшкинская вол.: Бешкино-2 3299-48; Забрядняжье 3307-51; Заполье 2303-34; Незнамо Поле 3308-55; Шелопугино 3309-17; Юшкино 3307-22, 23.

Плюсский район:

Заянская вол.: Марьинско 4149-11.

Плюсская вол.: Лямцево 4151-30.

18. «В новой горенке свеча горит» (варианты напева 1)

Что в новой горенке свеча горит, топится, в нас Мария Богу молится, Анатольевна низко кланяется. Она стоит, припечалившись, прикручинившись.

Варианты развития сюжета:

а) ...Приходил к ней родный братец: – Ты, сестрица моя родная, что так припечалилась, горáзд больно прикручинилась? – Собрать свадьбу некому, благословить меня некому. Благословлял крёстный батюшка.

б) ...Уж ты, братынька, соколик мой, как мне не печалиться, горáзд больно не кручиниться? Полна горница дорогих гостей, только нет дорогого гостя – родного тятеньки.

Уж ты, братынька-соколушка, ты возьми узду ремянную и пойди в новое стойло, заседлай коня доброго, съезди ко Божьей церкви. Попроси попасторожа, чтоб пошёл на «колоколенку», приударил в большой колокол, во большие гулы, во маленькие, во самый середóвенький [см. тексты 16, 17].

– Ты раздайся, мать сырая земля, расколится (раскатилась), гробовая доска, разлетись, белое полóтнышко. Ты восстань, тятенька родненький, на мою сиротскую свадьбу. Подсобрать меня есть кому, благословить меня некому во путь, во дороженьку [см. текст 17].

Гловский район:

Спицинская вол.: Спицино 3299-29; Строгино 3298-101.

РАССТАВАНИЕ НЕВЕСТЫ

расставание с девьей красотой, с подругами, с домом, с родной стороной; наставления, наказания

19. «Выходи-ка, Мариюшка» (варианты напева 1)

Выходи, Мариюшка, с высокого терема. Мы тебе, свет-Мариюшка, красную красоту несём, свет-Ивановна, вольную волюшку.

Гловский район:

Добручинская вол.: Худыкино 4661-09, 19.

20. «Красота ты моя, красота» (варианты напева 1)



Красота ты моя, красота (красонька, красушка), ты краса ли моя девичья. Не в чести (не в счастье) краса ношена, не в уборе положена (во сыры боры положена).

Как возьму я тебя, красота девичья, во свои белые рученьки, во персты позолоченные (золочёные). Как снесу тебя, красота, в зеленые (чистые) поля. Как поставлю тебя, красота, среди поля на камушек.

Как придёт лето красное, как пойдут люди добрые со косами со острыми, со серпами со «зубрёными». Как покосят тебя, красота, косами острыми, серпами «зубрёными».

Гловский район:

Полновская вол.: Желча 3133-29, 34, 3134-09, 4670-36; Полна 3148-60, 4668-33 (фр.), 4670-06, 4680-22, 23, 4686-19.

Ремдовская вол.: Низовицы 3135-05, 30 (фр. т.); Ореховцы 4660-24.

Самолвовская вол.: Самолва 3149-61; Чудская Рудница 3118-32, 41.

Спицинская вол.: Драгодино 3136-68, 4659-18; Новинка 3297-54, 60 (фр.); Подборовье 3120-11; Подолешье 3141-41; Сосно 3298-21, 22, 58.

21. «Земляничина-ягода» (варианты напева 1)

Земляничина-ягода (виноградина-ягода), земляничина садовая, ты зачем рано налилась (повызрела), с корешка рано (долой) свалилась, к сырой земле приклонилась?

Ах ты, душа ли наша Мариюшка-девица, Ивановна-девица (милая голубушка), ты зачем рано заплакала по своей красе девичьей, по своей по русой косе, по своим алым ленточкам?

Варианты продолжения:

а) ...Как пришла сватья немилая (немилостливая), взяла косу (косушку) во обе (белые) руки, разняла (расплела) косу на две косы. Алые ленточки повывязала, отдала их подруженькам.

– Вы красуйтесь, подруженьки милые, как я красовалась, «алым лэнтам забавлялась».

Ах вы, батюшка, матушка (спасибо тебе, матушка). Берегли вы меня, нежили, не давали ветру дунуть, частому дождику капнуть. Сберегли вы меня, «стóлили», подарили добру молодцу, своему мужу милому – Ивану Ивановичу (не могли вы убе-речь меня от души доброго молодца – Ивана Ивановича).

б) ...Сваха, сваха немилостлива.¹ Как пришла сваха немилая, разняла косу на две косы. Стала косыньки расплётывати, алые-то ленточки рвать-порывать. – Ты возьми сватью за косы, ты столкни сватью под гору, сломай сватье голову [см. текст 22].

в) ...Это кто тебе голову чесал, это кто тебе русую? – Мне чесали соседушки.

Вариант зачина и текста: Земляничина-ягода с корешка рано свалилась, к сырой земельке приклонилась. – Ах ты, батюшка, родитель мой, я горáзд молодёшенька, мне работушка грузнёшенька.

Гловский район:

Добручинская вол.: Добручи 4671-30; Рябово 4673-22.

Первомайская вол.: Безьва 3116-60, 85, 3124а-27; Зубовщина 3117-69, 31246-30; Старое Загорье 3119-55 (уп.).

Полновская вол.: Желча 3134-08, 3139-04, 3150-51, 3153-05, 4670-39; Партизанская 3127-33; Полна 4669-15.

Ремдовская вол.: Великуша 4674-13; Ветря-3 3149-25; Гашково 4660-41; Низовицы 3122-21, 3135-29.

Спицинская вол.: Залахтовые 3134-41; Замогилие 3297-39; Мда 3136-47, 57, 4682-30 (уп.); Островцы 3120-28, 3124г-15, 3150-26; Подолешье 3142-12; Раскопель 4659-24, 25, 52; Рубцовщина 3297-66; Сосно 3298-30, 67; Строгино 3298-100, 103; Усадище 3295-39, 40, 61.

Чернёвская вол.: Гнилице 3294-14; Заклинье 4677-12; Малое Чернёво 3294-38; Чернёво 3301-57.

Юшкинская вол.: Андропова Гора 3300-20; Забрядняжье 3307-49, 54; Заполье 2303-23; Лунёвщина 3298-120; Сторожинец 3298-81; Юшкино 3306-33, 3307-20.

Плюсский район:

Плюсская вол.: Кошелевицы 4135-14 (т.).

¹ Возможно начало текста со слов: «Сваха, сваха немилостлива».

22. «Недолго веночку во горенке висеть» (варианты напева 11)

Недолго веночку во горенке (во тереме) висеть. Недолго нашей Катеньке во девушках (в красных девушках) сидеть.

Варианты продолжения:

а) – Ты скажи, Катенька, кто тебе косу русую плёл? – Мне плели во парной баенке, плела роденькая мать (во красных девушках маменька плела). Она плела и уплетала, жемчугом переплетала. Как приехала сваха, ленту выдернула.

б) Затрубили трубушки рано по заре. Заплакала Катюша по русой косе: – Некому косыньку плесть-расплетать, бантики связать-развязать.

Плюсский район:

Запольская вол.: Заполье 4175-38 (уп.); Староверский Луг 4163-09.

Плюсская вол.: Волосово 4159-12; Усконицы 4153-27.

Струго-Красненский район:

Симанологская вол.: Замошье 3147-40 (т.).

Марьинская вол.: Пруссии 3131-39, 41.

23. «Ты взойди, взойди, солнышко» (варианты напева 1)

Ты взойди (зайди, восстань), солнышко, ты взойди, ясное (красное), наперёд зари утренней (наперёд свету белого, из-за гор высоких).

Ты взойди, матушка родная, наперёд красы девичьей, во нашу новую горенку. Подойди, родная матушка, ко столам ко дубовым. Ты посядь, матушка, супротів на скамеечку (за мой за дубовый стол), ты поглядь, матушка, на мою красу девичью.

Мне немножечко, матушка родная, сидеть в красных девушках – один день до вечера, один час до Божьей церкви. Как везут меня во Божью церковь святую книгу слúшати. Как подогнутя, матушка родная, мои скорые ноженьки, попустятся белые рученьки.

Гловский район:

Гдовская вол.: Подоспа 4663-09; Худыкино 4661-12.
Спицинская вол.: Сосно 3298-66.
Юшкинская вол.: Забрядняжье 3307-50; Заполье 2303-28;
Зигоска 3308-22; Незнамо Поле 3308-51, 3309-06.

24. «Синее моречко сколыхнулося» (варианты напева 14)

Синее морюшко всколыхнулось, все ребятушки встрепнулись. Мы с подруженькой распростились, тут ноженьки подкосились, белые рученьки опустились.

Плюсский район:

Запольская вол.: Большие Лъзи 4165-25 (уп.), 30; Староверский Луг 4163-07, 16, 4164-07.
Плюсская вол.: Усконицы 4153-24, 32 (уп.).

25. «Катилось солнышко по залесью» (варианты напевов 2, 3)

Катилось солнышко (виноград) по залесью, водили Марьюшку Андреевну по застолью (водил брат сестру да по застолью).

Ронила слезу на белую грудь, со белой груди на дубовый стол, с дубового стола на сафьян башмак, с сафьяна башмака на тесовый пол, с тесова пола на сырую землю. На сырой земле расцвели цветы.

Гловский район:

Юшкинская вол.: Андронова Гора 3299-67, 3300-09; Зигоска 3308-24, 28 (т.).

26. «У нас умная Тонюшка» (варианты напева 9)

У нас умная Тонюшка Григорьевна. Она умная-разумная, шила узор золотом, повивала чистым серебром.

Не дошла узор, бросила, сама села, заплакала, родному батюшке разжалилась: – Ах ты, батюшка, родитель мой, закрывай крепче широкий двор, скоро придет неприятель мой, неприятель добрый молодец – Пётр Кириллович. На своем коне сотенном, на ковре позолоченном [см. текст 13].

Это кто ему ковёр вышивал? Вышивала красная девица вечером с огонечком, от родителей тихонечко – Антонина Григорьевна [см. тексты 39, 48].

Гловский район:

Первомайская вол.: Блянск 3119-24 (т.).
Полновская вол.: Партизанская 3127-31, 3129-01.

Струго-Красненский район:

Сиковицкая вол.: Остров 3125-11.

27. «Ты не плачь-ка, наша умная» (варианты напева 9)

– Ты не плачь, наша умная-разумная, тихая-смирённая – Галина Васильевна. Отдаем тебя за умного-разумного, что за тихого-смирённого, за Василия Александровича.

Мы дадим тебе приданого: тройку коней (лошадей) вороных, еще кучера, «фарётура».¹

– Не «честите» вы, не потчуйте, я сама про это ведаю, что все кучера разведутся, все «фарётуры» разойдутся, я одна останусь на чужой дальней сторонуще не у родненькой матушки, не у родного батюшки.

Как чужая дальняя сторонущка злой кручиной огорожена. Как своя родная сторонущка сахаром насеяна, виноградом огорожена [см. тексты 12, 13].

Гловский район:

Полновская вол.: Полна 3148-66, 4680-13, РФ 2512-01.

¹ «Фарётура», «форейтора» – искаженное «с каретами» или «ефрейтора» (см. аналогичный текст № 46).

28. «Поотлётала лебёдушка» / «Из-за гор, из-за крутых» (варианты напевов 1–3, 9)

Поотлётала (отлетала) лебёдушка от стада лебединого (от стаи от серых гусей, от своей белой горенки). Не сама она отлётала – унесло её погодою. Приставала лебёдушка ко стаду, ко серым гусям (семерым гусям сёрым).

Зашумели гуси серые. – Не шумите, гуси серые, не сама я к вам «залётала», занесло меня погодою-невздою. Завели меня добры кони Иванушки Ивановича.

Вариант зачина и текста: Из-за гор, из-за крутых вылетали лебеди белые. Уводили Анну верную от своих родителей.

Гловский район:

Добручинская вол.: Добручи 4671-29, 4684-53, 57 (уп.);
Лобановщина 4684-33 (уп.); Лядины 846-13.

Первомайская вол.: Старое Загорье 3119-61.

Полновская вол.: Партизанская 3117-07, 33, 3122-06, 3124а-43, 4683-42.

Спицинская вол.: Замогилье 3297-36, 37; Подборовье 3120-17, 3136-11, 12, 20, 24, 32; Сосно 3298-26, 55; Спицино 3299-30 (уп.).

Чернёвская вол.: Слудка 3305-20.

Юшкинская вол.: Бешкино-2 3299-57; Духнова Гора 3299-37; Забрядняжье 3308-01; Зигоска 3308-30 (уп.); Лунёвщина 3298-130; Незнамо Поле 3308-57, 64 (уп.); Юшкино 3307-25.

Плюсский район:

Должицкая вол.: Погребеще 4182-21.

Лосицкая вол.: Пелеша 4170-11 (фр. т.).

Плюсская вол.: Крошнево 4151-12; Лямцево 4151-33; Усконицы 4153-31.

Струго-Красненский район:

Сиковицкая вол.: Давыдово 3146-54, 64; Задорье 3146-22.

29. «У ворот-ворот, у широких» / «Три сосны сколыхались» (варианты напева 15)

Ай, у ворот-ворот, у широких на горе сосна (зелена сосна) сколыхалась. / Три сосны сколыхались.

Дочка к матушке (матери) собиралась, тремя мылами умывалась: первым мылом (одно «мылице») – со белилами, вторым – со румянами, третьим – с горячими слезами.

Вариант продолжения: ...Зелена сосна всколыхалась, как я, млада, расплясалась. Что у месяца звёзды частые, у красного солнца луны ясные, у Ивануш-



ки кудри жёлтые по плечам лежат. Хорошо, славно приучёсаны, жемчугом желтым приунизаны. Обвила (завила) родная матушка, развила кудри красна девушка – Мариюшка Ивановна [см. текст 73].

Гловский район:

Ремдовская вол.: Низовицы 3118-60, 3124в-18, 3135-13.

Плюсский район:

Запольская вол.: Большие Лъзи 4165-25 (уп.), 30 (т.); Староверский Луг 4163-07, 16, 4164-07 (фр.).

**«КНЯЗЕВ ПОЕЗД»: СБОРЫ,
НАСТАВЛЕНИЯ – НАКАЗЫ, «ДОРОГА – ПУТЬ»**

*поездка за невестой, «зять у ворот»,
отправление к венчанию, дорога в дом жениха;
встреча молодых*

30. «На море, на острове соловей» (варианты напева 12)

На море, на острове соловей. Соловей-соловьёушка, ты не спи, соловей Иванушка, не лежи. Заставай (заставляй) Оксеньюшку в терему, Никитичну в высоком, чтобы она не спала, шила бы шириночку золотом, гоняла «тятинушку» [нитку с иголкой] се-ребром.

Приехал Иванушка с поездом, Иванович с боярами: в поезде тётушки – ровня, родные тётушки – сватьюшки, родные дядюшки – сватовья. У тётушек шубушки до «зени» [до пола], Божья милость до неба.

Скаркала пташечка на море, сидючи на белом камушке. Расплакалась Оксеньюшка по косе, Никитична по русой: – Теперь тебя, косынька, не плетать, с красными девушками не гулять, к молодым молодушкам привыкать.

Гловский район:

Ремдовская вол.: Низовицы 3118-59, 3122-23, 3135-33.

Спицинская вол.: Сосно 3298-32

31. «Кабы во саду под грушею» / «Што под вишаю, под грушею» (варианты напева 10)

Кабы во саду под грушею, я пойду во сад (я сама пойду), послушаю (припаду, послушаю).

Там сидел добрый молодец – Иван Иванович. Сидел он, призадумавшись, чесал буйную голову, приговаривал: – Укладайтесь, кудерки (кудерцы жёлтые, русые), к моему лицу белому, румяному. Привыкай, Галинушка Васильевна, к моему уму-разуму, к сердитому характеру, ко всей моей семьеюшке [см. текст 32].

Вариант продолжения: ...У нас Галинушка расплакалась, родному батюшке разжались: – Ах ты, батюшка, родитель мой (ты, родной батюшка, и родная моя матушка), нельзя ли думушку отдумать, меня замуж не выдать? – Ты дитя мое детище! Не можем не выдать: «позаранку» слово сказано, по белым рукам ударено, шелковым платком подарено, зеленое вино выпито, все расписочки расписа-

ны, по конторам (конторушкам) все разосланы, по всем церквям объявлено, в большой колокол ударено, дорогие гости зазваны, пиво пьяное наварено, столы уставлены.

Гловский район:

Вейнская вол.: Ульдежка 4664-39 (фр. т.).

Добручинская вол.: Воскресенское 4661-02; Добручи 4671-35; Лядины 846-03, 22; Рябово 4673-20.

Плесновская вол.: Тербачёво 4665-25.

Полновская вол.: Желча 3134-07, 3139-03, 3150-43, 3153-02, 4671-11; Партизанская 3117-32, 3122-02, 31246-09, 3154-11, 4683-48, 4684-01; Полна 3148-65, 3152-19, 4681-14.

Спицинская вол.: Раскопель 4659-21.

Чернёвская вол.: Чернёво 3301-54, 4676-09.

32. «Против столика уборного» / «Как во новой горнице, во светлой светлице» / «Не по сахару речка бежит» (варианты напева 9)

Против (возле) столика уборного («упрально-го», «двуградного»), против зеркала хрустального (висит зеркало хрустальное). Перед этим зеркальцем сидел добрый молодец (немиленький), кудри (кудерцы) чесал, свои русые расчесывал, слугам верным наказывал (приговаривал, наговаривал):

– Ах вы, слуги мои верные (ходите, мои слуги), вы пойдите во широкий новый двор, запрягайте пару вороных коней, я поеду свою суженую искать (катать). Моя суженая-ряженая – Наталья Васильевна.

Она домику порядочного, отца с матерью почетливых. У нас Серёжинька хорош, он на барина похож.

Вариант зачина и развития сюжета: Как во новой горнице, во светлой светлице. Там сидел же добрый молодец. Кудри чесал, приговаривал:

– Укладывайтесь, кудри жёлтые, к моему лицу белому, привыкай, Мариюшка, к моему уму-разуму, ко моей семьеюшке, к моему отцу с матерью [см. текст 31].

Вариант зачина: Не по сахару речка бежит, по изюму рассыпается. Берега были «стекольчастые», деревья виноградные. Против столика «двухтарного», против зеркала хрустального Иванушка кудри чесал, Иванович русые. Своим служенькам наказывал... [см. текст 31].

Вариант развития сюжета: ...Сидит молодец Ванюшка. Нет у него отца с матерью, благословить его некому.

Гловский район:

Первомайская вол.: Горско-Рогово 4667-07, 27.

Полновская вол.: Горка 3127-14.

Спицинская вол.: Островцы 3150-29.

Плюсский район:

Запольская вол.: Большие Лъзи 4164-24, 4165-09, 19 (уп.), 24; Староверский Луг 4163-13, 4164-05.

Лядская вол.: Почап 4141-08–10, 4143-27; Берёзицы 4156-18. Нежадовская вол.: Заозерье 4147-25.

Струго-Красненский район:

Новосельская вол.: Вейтлус 3133-04.

Симанологская вол.: Симанский Лог 3125-33.



33. «Как во светлой светлице» / «Не парна ли баня топится» / «За столом-то свечи топятся» (варианты напева 19)

Что (ни во) во светлой во светлице, во столовой новой горнице (горенке) свечи горят (свеча горит), ясно топятся (за столом свечи топятся). Там Коля Богу молится, печалится, в путь-дорожку отправляется.

Путь-дороженька дальняя, поезжане наши пьяные, похмельные, они слуги неверные. Одна друженька верная – Николай Васильевич. Он потешал свою любушку-голубушку – Марию Ивановну [см. тексты 16, 43, 53].

Вариант зачина: Не парна ли баня топится, не наша ли Маня Богу молится.

Вариант окончания: ...Как одна слуга верная – там Надежда Ивановна.

Гловский район:

Первомайская вол.: Старое Загорье 4657-46.

Плюссский район:

Нежадовская вол.: Лышницы 4181-02, 03 (фр.).

Струго-Красненский район:

Новосельская вол.: Ксти 3144-57, 64.

34. «Как расширяться, широка дороженька» (варианты напева 9)

Как расширяться, широка дороженька, пропусти ты князя нашего милого, чтоб приехал он ко своей жене.

Струго-Красненский район:

Симанологская вол.: Быстреево 3147-04 (фр. т.).

35. «Потихоньку, бояры, со горы спускайтесь» / «С утра ранёшенько выпала порошенька» (варианты напева 2)

Потихоньку (вы потише, помаленьку), бояры, со горы спускайтесь («сопущайтесь»). Не сломайте, бояры, своим коням головы, чтобы конь не споткнулся, чтобы князь не свалился. Не споткнулся б конь вороный, не свалился б князь молодой, не свалилась бы шапочка со буйной головушки.

Вариант зачина: С утра ранёшенько выпала порошенька. По этой порошеньке серый зайка пробежал, молодой князь проезжал. Потихоньку, бояре, со горы спускайтесь...

Вариант окончания: Не уронил бы шапочку со буйной головушки. Как на этой шапочке семьсот золотничков, шестьдесят узорничков.

Гловский район:

Первомайская вол.: Выселок Жуковский 4678-11; Старое Загорье 3118-15, 3124в-02, 4657-47.

Самолвовская вол.: Чудская Рудница 3118-28, 43, 3124в-09, 13.

Спицинская вол.: Новинка 3297-56, 57.

Юшкинская вол.: Андропова Гора 3300-22; Бешкино-2 3299-58; Заполье 2303-26; Зигоска 3308-13; Козлово 3309-35; Шелопугино 3309-18; Юшкино 3306-31.

Струго-Красненский район:

Новосельская вол.: Кебско 3132-22.

36. «Во луга кони попущенные» (варианты напева 10)

Во луга (во лужки, по лугам) кони попущенные, шелковыми (золотыми) путами (уздами) попутанные. Не пьют кони холодной воды, не едят кони шелковой (зеленой) травы, они слышат (чуют) путь-дороженьку дальнюю и повозочку тяжелую.

Вариант продолжения: Во чистом поле (по дорожке) не пыль пылит, во темном лесу (во чистом поле) не дым дымит. Там не царь с царём воюется, там едет добрый молодец Иванушка Иванович со своей весёлой свадебкой, со своей белой лебедушкой, со своей молодой женой – Иринушкой Ивановной.

Гловский район:

Добручинская вол.: Добручи 4684-58; Лядины 846-12; Худькино 4661-24.

Первомайская вол.: Зубовщина 3117-67, 31246-29; Молоди 4658-41; Носовка 4668-05; Старое Загорье 3118-13, 3124-08, 31246-39.

Полновская вол.: Желча 3134-13; Партизанская 3122-12; Полна 3148-56; Чечевино 3126-63.

Ремдовская вол.: Низовицы 3123-11, 3135-12.

Спицинская вол.: Залахтовые 3134-36, 38, 3139-11; Ореховцы 4660-06; Островцы 3124-19; Сосно 3298-18, 19; Спицино 3299-26, 28.

Чернёвская вол.: Чернёво 3301-60; 4676-20.

Юшкинская вол.: Андропова Гора 3300-21; Духнова Гора 3299-42; Лунёвщина 3298-125.

37. «Стучит-гремит земля под вороным конем» (варианты напевов 2, 3)

Эй, да стучит-гремит земля под вороным конем, под молодым князем.

– Кто коня-лошадь вспоил, «изъездил»? – Вспоил молодой князь Иванушка со своей молодой женой Татьянушкой.

Гловский район:

Первомайская вол.: Безьва 3116-62, 73, 87, 3124а-29, 39; Блянк 3119-23, 3124в-32; Выселок Жуковский 3117-55, 31246-23, 4678-08; Старое Загорье 3118-16, 3119-55 (уп.), 3124-05, 3124в-03.

Полновская вол.: Партизанская 3127-35.

38. «Сокол летит, все леса шумят» / «Как князь катит – вся земля стучит (дрожит)» / «Дружка идёт и коня ведёт» (варианты напевов 4, 5)

Сокол летит, все леса шумят. Как князь едет (князь катит, князя ведут), вся земля стучит (дрожит). / Дружка идёт и коня ведёт.

Под князем конь да во сто рублей (стоит тысячу), плеть да узда – пятьдесят рублей, князюшке – цены нету.

Вариант продолжения: ...Вал на воды уливаётся,¹ зять у ворот увивается: – Тёща моя ласкова, отдай мой дар суженый!

Гловский район:

Полновская вол.: Горка 3127-04, 06, 15; Чечевино 3126-62, 74.

Юшкинская вол.: Незнамо Поле 3308-58 (1 стр.).

Струго-Красненский район:



Новосельская вол.: Вейтлус 3132-68, 3133-05.
Сиковицкая вол.: Давыдово 3146-63, 74, 82, 87; Задорье 3146-15.

Симанологская вол.: Быстреево 3147-09, 11; Высокое 3114-48; Ровное 3130-38; Сафронова Гора 3116-08, 15, 3124а-12; Симанский Лог 3125-29, 3128-06.

¹ См. аналогичный зачин в тексте 44.

39. «Из-за гор-то было крутых» / «Из-за гор было с тучею» / «Вылетала порошица» / «Что из улицы в улицу» (варианты напева 6, 7, 9)

Из-за гор было крутых (из-за гор было с тучею) заходила (выходила, подымалась) туча тёмная. Из-за этой тучи тёмной (из-за гор было с тучею) раз-езжался (выезжает, выезжал) добрый молодец Николай Васильевич на своем коне со́тенном (на своем коне добром, на конях на вороных), на коврах подзолоченных.

У него конь – во сто рублей, на коне ковёр (у коня дуга) – во тысячу.

– Ты скажи, Коленька, кто тебе ковёр вышивал (ковры золотил)?¹ – Вышивала красная девушка – Анна Николаевна. Она днём под окошечком, вечером с огонечком (под огонёчком), от родителей тихонечко, своему мужу милому (подарила доброму молодцу – Николаю Васильевичу).

Гловский район:

Добручинская вол.: Лядины 846-05.

Вейнская вол.: Ульдежка 4664-37.

Первомайская вол.: Безьва 3116-85; Блянск 3119-14; Молоди 4658-31; Носовка 4668-03.

Полновская вол.: Партизанская 3117-06, 21, 30, 3121-24, 3124а-42, 3124б-07, 4683-52; Полна 4686-25.

Спицинская вол.: Подолешье 3141-49, 3142-16, 3143-04.

Чернёвская вол.: Тупицино 4666-06.

Юшкинская вол.: Заполье 2303-31; Козлово 3309-40; Юшкино 3307-24.

Плюсский район:

Лосицкая вол.: Лосицы 3116-39, 3124а-19.

Струго-Красненский район:

Сиковицкая вол.: Сиковицы 3146-03, 05.

Симанологская вол.: Бельско 3131-55 (уп.); Замошье 3147-37.

¹ См. тексты 26, 48

40. «Не стойте, бояры, среди чиста поля» (варианты напевов 2, 3)

Не стойте, бояры, среди чиста поля. Погоняйте (приезжайте), бояры («буяры»), ко тестю на двор (на дворе). Как у тестя на дворе стоит верба в золоте, «иньёй поинивши», снегом «позапавши».

Гловский район:

Первомайская вол.: Гвоздно 4658-13; Терёб 4656-18.

Полновская вол.: Чечевино 3126-73.

41. «Ты усто́йся, усто́йся, молодой князь во поле» (варианты напевов 2, 3)

– «Усто́йся», молодой князь, во поле!

– Я бы рад «усто́ять», коней («кумовей») не сдержать. Кони ретивые, бояры «спесливые».

Вариант окончания: ...«Кумовья»-бояры, в огород заехали, кочерыг нарезали.

Гловский район:

Полновская вол.: Желча 3150-41, 3153-01; Каменка 3127-43; Партизанская 3117-36, 3122-07, 3124б-11; Ямм 3151-02.

42. «Не езд, князь молодой, по сыру́ бору» (вариант напева 4)

Ой, не езд, князь молодой, по сыру́ бору, заезжай к тестеву двору.

У тестева двора три сторожа стоят. Первый сторож – у [высоких] ворот, второй сторож – у крутых крылец, третий сторож – «у дуба стола».

Здесь «выкачивала-выколачивала» ласковая теща, дарила князя тонким полотном: – Вот тебе, князь, «вековёшный» дар.

Плюсский район:

Плюсская вол.: Лямцево 4151-27.

43. «Состречай, родна матушка, дорогих гостей» / «Не буйны ветрички понавеляли» (варианты напева 4)

«Состречай», родная матушка, дорогих гостей (своего любимого зятка).

Незванные гостики понаехали: широкие улочки позадвинули, полные сени хомутов нанесли, полные дворы коней нагнали, полный терем всё бояр нашло. Всё бояре молодые (хорошие), всё молодежь молодая (хорошая). Князь молодой – то Сашенька, княгинюшка – то Галенька.

Вариант зачина: Не буйные ветрички понавеляли, незнакомые гостички понаехали, улочки машиночками позадвинули, полный терём всё бояр.

Вариант продолжения: ...Подходила родная матушка. Князь низко кланялся. – Ты чего, дитя, печалишься? – Путь-дороженька дальняя, незнакомая, поезжане пьяные, похмельные, большая друженька – неверная. Одна слуга верная – Иван Николаевич [см. тексты 16, 33, 53].

Струго-Красненский район:

Симанологская вол.: Быстреево 3147-05.

Сиковицкая вол.: Давыдово 3146-75, 84, 85; Дворище 3125-58, 3128-11; Река 3147-19.

44. «Вал на воде колы́хается» (варианты напева 4)

Вал на воде (вьюн на воде) колы́хается (завивается, совивается), зять у ворот увивается (низко кланяется): – Выходи, теща, выноси зеленое вино.

Выходит к зятюшке теща ласковая, выносит зятюшке зеленá вина. – Не пей, зятюшка, первую чарочку, вылей коню на золотую гриву. Пусть у коня грива пьяная, пусть у коня веселая голова.

Струго-Красненский район:

Новосельская вол.: Соседно 3148-37.

Сиковицкая вол.: Река 3147-26.



Симанологская вол.: Быстреево 3147-08; Замошье 3147-45; Ровное 3130-40; Сафронова Гора 3116-18, 3125-32.

45. «Как приехали на наш-то двор» (варианты напева 9)

Как приехали (наехали) на наш-то двор гости званные-незванные. Приехал наш гость дорогой – Василий Иванович.

Послушай, Васенька, что мы будем тебе скáзывать, словéсно выговаривать: войди в новую горенку, посмотри в правую сторону, увидишь свою суженую. Твоя суженая наряженная и повыше всех посаженная – Катерина Ивановна.

Струго-Красненский район:

Сиковицкая вол.: Ждани 3114-33, 3124а-01; Радонка 3114-21.

46. «Вошёл во горницу, не взглянул на образы» (варианты напевов 2, 3)

Вошёл во горницу, не взглянул на «образа» [иконы]. Он взглянул за завесу. То не завеса красит, красит Анна Ивановна.

Гловский район:

Полновская вол.: Желча 3133-33, 3139-01, 3150-37.

47. «Не пора ли соколочку лететь ко веночку?» (варианты напевов 2, 3)

Не пора ли соколочку лететь ко веночку? Дорожка дальняя, повозка грузная.

Гловский район:

Первомайская вол.: Блянк 3119-21, 22, 3124в-31 (фр. т.).

48. «Пора-время вам поехать» (вариант напева 4)

Пора-время вам поехать! Наша молодая пере-сидела, шитые дары перележали. Дары пошлю, сама сзади пойду.

Князя ведут, и земля стучит.¹ Под князем конь – во сто рублей, на коне ковёр – во тысячу.

– Это кто тебе ковёр вышивал? – Вышивала красная девушка – Анна Ивановна [см. тексты 26, 39].

Струго-Красненский район:

Сиковицкая вол.: Давыдово 3146-86.

¹ См. близкий мотив в тексте 38.

49. «Сокол-соколушка» (варианты напевов 2, 3)

Сокол-соколушка, сокол – Александрюшка Иванович. Он летал-полётывал по садам, по вишеням («вишенам»). Он поймал голубушку за право крылышко – Светлану Ивановну.

Гловский район:

Самолвовская вол.: Чудская Рудница 3118-27, 3124в-08.

50. «Соколы вы, соколы, далеко ль вы лётали?» (варианты напевов 2, 3)

– Соколы вы, соколы (соколики), далеко ли вы лётали, да кого ж вы видели?

– А мы лётали-лётали, а мы видали-слыхали серую утку на море, красную девку во тереме.

Гловский район:

Вейнская вол.: Ульдежка 4664-41.

Гловская вол.: Подоспа 4663-22.

Добручинская вол.: Лобановщина 4661-26, 31; Лядины 846-02, 16, 18, 18а; Рябово 4673-16.

Первомайская вол.: Безьва 3116-63, 3124а-30; Выселок Жуковский 4678-09.

Плесновская вол.: Брод 4654-35, 4655-09.

Полновская вол.: Желча 3150-40, 4671-16 (уп.); Партизанская 3117-33; Ямм 3151-04.

Чернёвская вол.: Заклинье 3305-13 (уп.), 4677-09; Малое Чернёво 3294-36; Озерцы 3306-11; Прибуж 3294-45; Чернёво 3301-57, 4676-08.

Юшкинская вол.: Юшкино 3306-29, 3307-06.

БЛАГОСЛОВЕНИЕ / НАДЕЛЕНИЕ, СОЕДИНЕНИЕ БРАЧНОЙ ПАРЫ

51. «Ты не дуй, буён ветер, по широкой улице» (варианты напевов 2, 3)

Не дуй, буён ветер, по широкой улице, «не взгай» [не тронь] головушку нашей милой сестрицы.

Она Богу молится, она низко кланяется: – Пришли мне, Господи, жениха хорошего, свёкра богатого и свекрову ласковую.

Гловский район:

Юшкинская вол.: Юшкино 3307-02, 09.

52. «Благослови-ка, батюшка, меня во путь во дороженьку» (вариант напевов 2, 3)

Благослови-ко, батюшка, меня во путь, во дороженьку, под злат венец, под частые звёзды, под луну Господнюю.

Гловский район:

Первомайская вол.: Безьва 3117-75.

53. «Благослови-ка, Господи, нам игру заигрывать» (варианты напевов 2, 3)

Благослови, Господи, нам игру заигрывать, дубовые столы задвигивать [см. текст 54].

Вариант продолжения: ...Как во светлой светлице Проша Богу молится. Выходила родная мать:

– Как мне не печалиться? Поезжәне мои пьяные, одна слуга верная – Настасья Кондратьевна [см. тексты 16, 33, 43].

Гловский район:

Добручинская вол.: Лобановщина 4684-33 (уп.); Лядины 846-07, 20; Худыкино 4661-07, 13.

Юшкинская вол.: Заполье 2303-29.

Струго-Красненский район:

Сиковицкая вол.: Зарябинка 3126-21, 3128-23.

54. «Как у ясного месяца перелётная звёздочка» (вариант напевов 2, 3)

Как у ясного месяца перелетная звёздочка, у Ивана Васильевича «перехо́жая чадушка». Перешла сени новые, пáла в ноги батюшке:



– Благослови, свет батюшка, благослови, свет матушка, нам игру заигрывать, столы задвигивать, хлеб и соль на стол собирать и гостей за стол сажать [см. текст 53].

Гдовский район:

Гдовская вол.: Подоспа 4663-08.

55. «Вился вихор по за́полью» / «Летит сокол всё по за́полью, ведут князя всё по за́столью» (варианты напева 4)

Вился вихор по за́полью (по за́польям), вели (ведут) князя всё по за́столью (по за́стольям). / Летит сокол всё по за́полью, ведут князя по за́столью.

Сзади князя – «посевáльна» («подсевáльна», «посыпáльна») сестра. Сеет она житом и хмелём (она сыплет с житом хмель).

Чтоб (пусть) от жита (со жита) житьё доброе, пусть от хмеля (со хмеля) веселая голова.

Вариант окончания: ...Жито к житью, хмель к весельицу.

Гдовский район:

Первомайская вол.: Молоди 4658-27, 32 (уп.), 34 (уп.).

Струго-Красненский район:

Новосельская вол.: Замошье 3144-39 (пр.); Красная Горка 3145-04; Лишно 3144-02, 04; Могутово 3141-23, 25; Моложане 3132-17.

Сиковицкая вол.: Задорье 3146-24.

Симанологская вол.: Высокое 3114-49; Ровное 3130-42, 44; Сафронова Гора 3116-09, 14, 24, 25, 3124а-08, 11, 15.

СВАДЕБНЫЙ СТОЛ (ПИР): ХВАЛА, ВЕЛИЧАНИЕ – «ЧЕСТЬ», «БЛАГОДАРСТВО»

«князь – княгиня», свадебные «чины»,

гости – «застолье»

56. «Не толь-то матушка крёстная во честном пиру сидит?» (вариант напевов 2, 3)

Да не толь-то матушка крёстная во честном пиру сидит перед Спасом образом?

Голова вся в золоте, серьги у неё жемчужные. В правом ухе серёжечка – её милая крестница Мария Ивановна, в левом ухе серёжечка – её милый крестничек Иван Васильевич.¹

Гдовский район:

Гдовская вол.: Подоспа 4663-10.

¹ Называются имена жениха и невесты.

57. «Крёстная матушка, ты послушай-ка» (напев 14)

Крёстная матушка, ты послушай, мы тебя не обесчестили, мы по имени называем, по отчеству величаем вашу родушку непростую – отца с матерью причестную.

Крёстная матушка, не скупись, красным девушкам подарись. Красным девушкам – на белылы, а молодушкам – на румянец.

Плюсский район:

Запольская вол.: Заплюсье 4154-27 (т.).

Плюсская вол.: Лямцево 4151-29.

58. «У нас сказали, что Иванушка богат»

У нас сказали, что Иванушка богат (нам сказали, Иван не богат). Он богат, «богатее» всех (богач, «богачей» всех; «богат-богатёюшек»).

У него мосты вымощены, за мосты деньги выплачены. Он с тысячи на тысячу ступал, по пятисот в окошки бросал, красных девок на свет выводил.

– Уж вы, красные девушки, подборовские умницы, вы пропойте песенку про меня, удалого молодца, про мою молодую жену.

Гловский район:

Добручинская вол.: Добручи 4671-37; Рябово 4673-18.

Полновская вол.: Желча 3133-27; Партизанская 4683-51.

Самолвовская вол.: Самолва 3149-62.

Спицинская вол.: Подборовье 3136-09, 13, 34, 3139-24.

Чернёвская вол.: Озерцы 3306-14; Слудка 3305-17.

Юшкинская вол.: Забредняжье 3307-59; Незнамо Поле 3309-08.

59. «Благодарность, Иванушка» / «Да спасибо тебе, Людушка» (варианты напева 9)

Благодарность (благодарство, благодарствуй), Иванушка Иванович, за твои за подарочки (на твоих на подарочках), за серебряные денежки (на твоей золотой казне).

Вариант развития сюжета: ...Как дошли твои подарочки до большого «благодарствия», что до красных девушек (до девушек красных, до молодых молодух). На белое белилечко, на красное румянечко.

Вариант окончания: ...А мы мёд-пиво выпили, золотую казну повбынули.

Гловский район:

Добручинская вол.: Лобановщина 4661-28.

Полновская вол.: Полна 4669-24; Ямм 4680-29.

Ремдовская вол.: Низовицы 3118-61, 3124в-19, 3135-15, 24.

Спицинская вол.: Новинка 3297-59; Островцы 3120-27,

3124г-11, 3150-07; Подборовье 3136-15, 31, 35, 36, 3139-

22, 25; Подолешье 3141-44; Рубцовщина 3297-80; Сосно

3298-63; Усадище 3295-43.

Чернёвская вол.: Большое Скородно 3305-02; Озерцы

3306-15; Слудка 3305-18; Чернёво 3301-56.

Юшкинская вол.: Андропова Гора 3300-07; Бешкино-2

3299-51; Забредняжье 3307-56; Зигоска 3307-37.

Струго-Красненский район:

Сиковицкая вол.: Дворище 3125-67.

Симанологская вол.: Замошье 3147-47.

60. «Хвалился Иванушка молодой женой» (вариант напева 4)

Хвалился Иванушка Васильевич молодой женой: – Моя жена умная: полем шла – вежи ставила, лесом шла – «кисти кистила», к реке пришла – мосты мостила.

Гловский район:

Первомайская вол.: Молоди 4658-30.



61. «Что ты, Коленька, не женишься?»¹ (варианты напева 9)

– Что ты, Коленька, не женишься, на кого же ты надеешься? – Я надеюсь на денежки, я женюсь на девушке.

Гловский район:

Юшкинская вол.: Юшкино 3306-40.

Струго-Красненский район:

Новосельская вол.: Замошье 3144-21.

Симанологская вол.: Сафронова Гора 3116-22, 3124а-14.

¹ См. тексты 3, 62.

62. «Встану утром я до солнышка» (варианты напева 9)

Встану утром (рано) я до солнышка, наберу жи-то по зёрнышку, наварю пива пьяного для Иванушки удалого.

Что ты, Ванюшка, не женишься, на кого ты «спонадеешься»?¹ – Я надеюсь на денежки, на красную девушку, на Галину Васильевну.

Гловский район:

Плесновская вол.: Брод 4654-22, 4655-13.

Полновская вол.: Полна 3148-58, 3152-18, РФ 2512-01.

Плюсский район:

Заянская вол.: Передкино 4167-27.

Лосицкая вол.: Лосицы 3116-37, 3124а-17.

¹ См. тексты 3, 61.

63. «А кто у нас гость большой?» (напев 20)

А кто у нас гость большой, хороший, пребольшой? На нём шуба новая: одна пола – сто рублей, а другая – тысяча, а всей шубе цены нет.

Гловский район:

Добручинская вол.: Добручи 4671-28.

64. «Как у нашего дядюшки» (вариант напева 9)

Как у нашего дядюшки, у Ивана Ивановича – у него изба золотая, «столбочки точёные, гвоздочки золочёные».

Гловский район:

Юшкинская вол.: Юшкино 3306-39.

65. «Манюшка – цветочек» (вариант напева 13)

Манюшка – цветочек, Ивановна – «лазурёчек».

– А куда цветок посадить? – Посадим цветик в огороде. – Чем будем поливать? – Будем поливать «сытёю» медовою.

Ты расти, цветочек, расцветай, наш «лазурёчек».

Гловский район:

Гдовская вол.: Подоспа 4663-14.

ПРИПЕВАНИЕ ПАР

«жених – невеста», «супружеские пары»,

«холостые парни – девушки»

66. «Вечер сокол, вечер ясный» (варианты напева 22)

Вечер сокол ясный «сыры боры» облетал.

Иванушка Васильевич жёлты кудри расчесал.

Расчесавши, разведивши, он к Марии припал: – Ты, Мариюшка-душа, взгляни, радость, на меня. Сколь я хорош, сколь я пригож, что наливная ягода во бору, яблочко во саду.

Собирались бояры в семьдесят городов, подрубили яблоньку под самый корешок, по жёлтенький песок.

Гловский район:

Спицинская вол.: Островцы 3124-16, 3150-06.

Юшкинская вол.: Лунёвщина 3298-133 (пр.).

67. «Наша Ирушка садом шла» (варианты напева 9)

Наша Ирушка садом шла, у нас Ивановна зелёным (зеленью). На ней платица алеютя,¹ белое личико (ручуски, душегрейка) белеется. На головушке шелковый (кашемировый, «губернатовый») платок, в правой рученьке (на рученьке) серебряный (позолоченный, золотой) веноч. Она идёт – не встряхнется (не колыхнется), у неё веночек не помахнется. Заглядел её Ванюшка Иванович. Как идет «наречённая» (драгоценная, ценная), красотой неоценённая.

Вариант продолжения: ...Всю деревенку насквозь прошел, лучше-краше её не нашёл. Я нашёл хоть бы такую, как она – по моему сердцу желанья нет. Вот и нет, и не будет никогда.

– Ах ты, Ирушка-душенька, Ивановна-душенька, поцелуй меня жалостно, поцелуй, пожалуйста, в уста, чтобы рожь была густая, намалотистая, «нажинистая»!

Вариант окончания: ...Как идёт моя «[на]речённая», красотой «неоцененная» – Антонина Григорьевна. Сладкая ягода изюмина по тарелочке катается, словно сахар рассыпается!

Гловский район:

Гдовская вол.: Подоспа 4663-12.

Первомайская вол.: Старое Загорье 4657-51.

Полновская вол.: Полна 3119-43, 3124-07, 3124г-02, 3148-52, 3152-14, 4670-02, 4686-07.

Самолвовская вол.: Чудская Рудница 3118-33, 3119-55 (уп.), 3124в-10.

Спицинская вол.: Залахтовье 3134-44; Островцы 3124-13; Усадище 3295-54.

Чернёвская вол.: Чернёво 3302-04.

Юшкинская вол.: Усадище 3295-54.

Плюсский район:

Заянская вол.: Передкино 4167-30.

Лосицкая вол.: Лосицы 3116-38, 3124а-18.

Лядская вол.: Берёзицы 4156-19.

Нежадовская вол.: Заозерье 4147-23.

Струго-Красненский район:

Сиковицкая вол.: Дворище 3125-54; Задорье 3146-32; Зарябинка 3126-15, 3128-21; Остров 3125-12; Река 3147-21.

Симанологская вол.: Сафронова Гора 3116-23.

¹ См. тексты 3, 99.

68. «Бежала красненькая лисичка»



Бежала красненька лисичка, несла в зубах рукавичку всё про Машеньку-девичку. Как у Машеньки фата шёлковая. Она повесила фату всё на Ванюном саду. Ваня прибежал, белые ручки вытирал.

Плюсский район:

Запольская вол.: Староверский Луг 4163-15, 19.

69. «Вино моё, вино, вино зелёное».

Вино моё, вино, вино зелёное. Без вина млада провинилась, без зелёного простудилась.

Пойду, молодá, по новым сеням, махну рукавами по всем сторонам, стольным городам.

– Раздайтесь, «расшанитесь», люди добрые. Хочет меня батюшка дарить стольным городом, добрым молодцем.

Гловский район:

Ремдовская вол.: Низовицы 3135-54, 3139-19.

Самолвовская вол.: Чудская Рудница 3118-34, 3124в-11.

Спицинская вол.: Подборовье 3120-21, 3136-40; Подолешье 3142-20, 3143-07.

70. «Вы раздайтесь, расшанитесь, люди добры» (напев 16)

Вы раздайтесь, «расшанитесь», люди добры. Уже дайте «младеньке» погулять, муравой травы потоптать, пока у тятеньки замуж не выдана за такого детину – за «пропóя».

В кабаке идёт детина – запивает, с кабака идёт детина – забирает. Приходит детина ко воротам: стук-стук в ворота, бряк-бряк во колечко. Мария с постели соскочила, покрепче ворота заложила: – Ночуй за воротами! Тебе мягкая постель – сырая земля, крутое изголовье – подворотня, тёплое одеяло – частые звёзды.

Гловский район:

Ремдовская вол.: Низовицы 3135-34.

71. «Не шути, милый, шуточек, не загадывай загадочек» (варианты напева 9)

Не шути, милый, шуточек, не загадывай загадочек. Не маши платком по белому лицу, моё личико «разгáрчисто», разгорится – не уймётся.

Приду домой – догадаются, отчего лицо разгорается. Не от чаю, не от кофию, не от сладкой водочки.

Сладкая водка анисовая, у нас Марьюшка написана, намазана, целовать она приказана – Ивана Андреевича.

Гловский район:

Добручинская вол.: Худыкино 4661-25.

Полновская вол.: Полна 4680-20.

Чернёвская вол.: Чернёво 3302-03.

Юшкинская вол.: Андропова Гора 3300-19.

72. «Как во новой горнице, во светлой светлице» / «Что во светлой во светлице» / «Как висели колыбелечки» (варианты напева 19)

Как во новой (во нашей) горнице, во светлой (во нашей новой) светлице висит (висели) колыбелюшка («колыбэлица», колыбелечки) на шёлковых ленточках.

Во этой колыбелечке перина пуховая, подушка «сизовая». На этой перинушке лежал добрый молодец – Василий Александрович.

Ходят мамки-няньки около него, сестрицы-голубушки качают его. – Сестрицы-голубушки, качните (качайте) повыше того, чтоб заглядеть добру молодцу красную девицу, чтоб увидеть молодую жену – Галину Васильевну. Большая ль она выросла, много ль у неё даров собрано, можно ль её замуж взять?

Гловский район:

Добручинская вол.: Рябово 4673-14.

Полновская вол.: Партизанская 3127-34, 3129-21; Полна 3123-13, 3148-53, 3152-15, 4669-23, 4680-17, 4686-05.

Спицинская вол.: Сосно 3298-28, 29 (т.), 69 (т.).

Чернёвская вол.: Малое Чернёво 3294-37; Прибуж 3294-47.

Юшкинская вол.: Андропова Гора 3300-16.

Струго-Красненский район:

Сиковицкая вол.: Река 3147-20.

Симанологская вол.: Замошье 3147-50.

73. «Как у солнышка луны ясные» / «Как у месяца звёзды частые, у красна солнца луны ясные» / «Солнышко – луны ясные» (варианты напева 14)

Как у солнышка (у красна солнца) луны ясные, как у месяца звёзды частые. / Солнышко – луны ясные.

Как у Коленьки Алексеевича кудри жёлтые (русье) по плечам лежат, ровно жар горят. Хорошо кудри приучёсаны, жемчугом жёлты приунизаны [см. текст 29].

Там ехали князья-бояры – люди добрые. Над жёлтыми кудрями подивились: – Похвала тебе, добрый молодец, Коленька Алексеич. «Очерёд» держишь над жёлтыми кудрями, над добрыми людьми, свет Галинушкой, свет Васильевной.

– Ты роди сына с дочерью. Дочку вырастим – замуж выдадим, сына вырастим – оженим. Заведём родню богатую, «шедроватую» («дароватую»).

Гловский район:

Гловская вол.: Подоспа 4663-11 (пр.)

Полновская вол.: Полна 3148-55, 3152-16, 4681-10.

Спицинская вол.: Рогачёво 3134-61.

Чернёвская вол.: Чернёво 4675-13.

Юшкинская вол.: Лунёвщина 3298-119.

Плюсский район:

Плюсская вол.: Усконицы 4153-28.

74. «На горе – красота, разгорелась цепочка золотая» / «То на Ванюшке цепочка горит»

На горе – красота (как на горе стояла красота), разгорелась цепочка золотая. Цепочка серебряная, два колечка подзолоченые, череда гулять молодцу Ивану Александровичу.



Она горит-выгáривает, Иван выговаривает: – Присоветуйте, девушки, мне невесту хорошую-пригожую – Прасковью Семёновну.

Вариант текста: То на Ванюшке цепочка горит, то на Викторовиче цепочка горит.

Она горит-выгáривает («разгáривается»), Иван выговаривает: – Уж вы, девушки, вы сидели на беседе у меня, говорили про суженую мою. Моя суженая – повыше всех посаженная, то Татьяна Ивановна.

Гловский район:

Добручинская вол.: Лядины 846-04, 21; Рябово 4673-17. Первомайская вол.: Носовка 4668-04. Полновская вол.: Желча 3134-11; Партизанская 3117-37, 3124б-12, 3154-12, 4683-49, 4684-02; Полна 4686-08, РФ 2512-01.

Ремдовская вол.: Ореховцы 4660-11.

Спицинская вол.: Гаглово 3295-03; Залахтовые 3134-37; Замогиле 3297-38; Мда 4682-29; Островцы 3120-32, 3124г-20, 3150-31; Подолешье 3142-17, 3143-05; Раскопель 4659-28; Рогачёво 3134-63; Рубцовщина 3297-69; Сосно 3298-20, 3298-61, 68; Строгино 3298-91; Усадище 3295-21, 47.

Чернёвская вол.: Гнилище 3294-18.

Юшкинская вол.: Андропова Гора 3300-02; Забреньяжье 3307-57; Юшкино 3307-30.

Струго-Красненский район:

Сиковицкая вол.: Давыдово 3146-51; Зарябинка 3126-16; 3128-22; Река 3147-22.

Симанологская вол.: Быстреево 3147-03.

75. «Время молодцу жениться, на добрую лошадь садиться» (варианты напева 22)

Время молодцу (Ванюшке) жениться, на добрую лошадь садиться, время ехать ему ко невестину двору (время ехать со двора).

К окошку подъезжал, Елену Васильевну вызывал.

Гловский район:

Юшкинская вол.: Бешкино-2 3299-63; Козлово 3309-39; Юшкино 3306-35 (фр.).

76. «А кто у нас холостой, а кто у нас не женат?» / «Кто у нас господин, кто у нас дворянин?» / «У нас Иван женится, да Иванович женится» (варианты напева 22)

Кто у нас холостой, кто у нас не женат? Холостой – Митенька, неженат – Иванович. Пора ему жениться, на добра коня садиться.

Приезжает ко двору, ко невестину терему. Ко воротам приезжал, у ворот долго стучал, громким голосом вскричал: – Уж ты, Марья Ивановна, отвори! – Я бы рада отворить, да буён ветер шибко бьёт, со головки платок рвёт.

У нас Иван осерчал, добрую лошадь «ворочал».

Марья не смолчала, громким голосом кричала: – Ты, Иван, воротись! – Я бы рад воротиться – добрая лошадь не стоит, ко двору домой спешит, родный батюшка бранит, мне жениться не велит. / Сзади Клава выбегала и ворота открывала. – Воротись, Митенька Иванович. – Я бы рад поворотить-

ся, да добрый конь стоит, дома маменька бранит, гулять долго не велит.

Варианты зачина: Кто у нас господин, кто у нас дворянин? У нас Миша – господин, Семенович – дворянин... / В нас Иван женится, Иванович женится. На добра коня садится, к Марье ладится.

Гловский район:

Ремдовская вол.: Низовицы 3135-11.

Плюсский район:

Лядская вол.: Ореховно 4178-07.

Нежадовская вол.: Заозерье 4147-44.

Плюсская вол.: Плюсса 4134-17.

¹ См. текст 93.

77. «Что по зореньке по той, по утренней раной» (вариант напева 22)

Что по зореньке по той, по утренней «раной» ехал миленький горой. Он едет, не спешит, сзади девушка бежит:

– Стой, милый мой! Не смеёшься ль надо мной, над моей русой косой? Моя русая коса – всей деревенке краса.

Плюсский район:

Нежадовская вол.: Заозерье 4147-47.

78. «Сударь барин, дворянин, в нас Иван-господин» / «В нас Иван небогат, в нас Андреевич-господин» / «Молодец ты, молодец, удалая голова» / «Кто у нас дворянин, кто у нас господин?» (варианты напева 22)

Сударь барин, дворянин – у нас Иван-господин (В нас Иван небогат, в нас Андреевич-господин). Он манил-манил девчонку на свою сторонку (на крылечко выходил, свою Клавочку манил).

– Я и рада бы перейти, переходу не найти. Перекладинками идти – мне платье замочить. Переходинку нашла, перекладинка тонка да речушка глубока. Надо по мосту идти, «мостовую» заплатить. «Мостовая» дорогая – по три рубличка дано. – Я и десять заплачу, только Клаву получу.

Вариант текста: Молодец ты, молодец – «удалая голова»: – Перейми моего коня! – Перейму коня, когда буду я твоя.

Гловский район:

Полновская вол.: Желча 3133-26; Партизанская 3117-34, 3124б-10; Полна 4680-18; Ямм 4680-28.

Спицинская вол.: Островцы 3120-25, 3124-12, 3124г-13, 3149-70.

Чернёвская вол.: Чёрнево 3302-02.

Юшкинская вол.: Андропова Гора 3300-14; Лунёвщина 3298-128.

Плюсский район:

Должицкая вол.: Погребце 4182-27.

Лядская вол.: Берёзицы 4156-17, 22; Ореховно 4178-07.

79. «На море корабль с красной девкой потонул» (варианты напева 22)



На море корабль с красной девкой («с красным девкам») Наташечкой потонул.

За Юрой побежали, его дома не застали. Он за круглым столом (во приказе за столом) пишет чёрным пером. Все пёрышки разбросал, за Наташей побежал:

– Наташенька, голубушка, скажи, любишь ли меня? Я Наташеньку люблю, поцелую, обойму!

Плюсский район:

Лядская вол.: Почап 4143-27.

Нежадовская вол.: Вир 4155-28; Заозерье 4147-43.

80. «Прялочка точёная»

Прялочка точёная, личина (личинка) золочёная, Настя чернобровая.

Тут никто не проходил, никого не проводил. Проходил Васенька, проводил Настеньку. С ручки на ручку скакал, сударушкой называл: – Сударушка-любущка, ты моя голубушка.

Плюсский район:

Запольская вол.: Большие Лъзи 4164-18, 23 (уп.), 4165-28; Заплюсье 4154-15 (т.).

81. «Подолешская зорюшка, подборовское солнышко» (варианты напева 22)

Подолешская зорюшка, подборовское солнышко. Подборовская (симанологска) река не вся глубока. В Подборовье девок много небольших, хороших (симанологские девки не совсем хороши).

Хорошая у нас – Мария-душа, Александровна-душа. Она строила кабак, в огороде «конопляк». Как повадился ходить Александр-молодец (к ней удалый молодец).

Потихоньку ходил, помаленьку носил – по два ситца на рубашку. / Почаще ходил, послаще носил (по косыночке носил). Он последний раз пришёл – коня доброго привёл, нашу Манюшку увёл. Повёл, повёл! Всё!

Гдовский район:

Спицинская вол.: Подборовье 3136-41, 3139-27, 28.

Струго-Красненский район:

Новосельская вол.: Липны 3132-38.

Симанологская вол.: Симанский Лог 3125-34, 3128-08.

82. «У нас Тонюшке неможется» (вариант напева 9)

У нас Тонюшке неможется, у нас Ивановне неможется, в Ленинграде жить не хочется. В Ленинграде молодёжь нехорош, а в деревенке получше найдёшь – Ивана Егоровича.

Струго-Красненский район:

Сиковицкая вол.: Давыдово 3146-52.

83. «Моя мамонька пшёнку жала» (вариант напева 9)

Моя мамонька пшёнку жала, она жала-пожиналась, а я маменьке «припёнивала»: – Ах ты, роденькая матушка, ты найми мне работничка, такого удалого молодца – Ивана Егоровича.

Струго-Красненский район:

Марьинская вол.: Яблонец 3130-11.

Симанологская вол.: Ровное 3130-43 (т.).

84. «У нас Сашенька сено косил» / «Иванушка траву косил» (варианты напева 9)

У нас Сашенька сено косил, он отложу косу сломил.

– Пропадай, моя коса, не за рубль, не за денежки, за хорошую красную девушку, за Галину Ивановну.

Вариант текста:

Иванушка траву косил, Егорович траву косил, на прокосе свою косу положил.

– Ты лежи, моя «дубровая» («муровая») коса. Не придёт ли молодая жена – Любушка Ивановна?

Гдовский район:

Полновская вол.: Желча 3134-06; Полна 4681-12.

Спицинская вол.: Усадище 3295-48.

Юшкинская вол.: Юшкино 3307-11.

Струго-Красненский район:

Марьинская вол.: Яблонец 3130-12.

Сиковицкая вол.: Давыдово 3146-66, 78; Дворище 3125-55; Река 3147-29; Сиковицы 3146-02.

Симанологская вол.: Замошье 3147-49.

85. «Пошли девушки в лес за ягодами» (напев 14)

Пошли девушки в лес за ягодами, за брусничной. У нас и девушки набрались, Галинушка не набралась, за сырым дубом застоялась со милым другом – Василием Александровичем.

Гдовский район:

Полновская вол.: Полна 4681-11.

86. «Налетело голубей на камышовую тросточку»

Налетело голубей на камышовую тросточку. Дорогая наша гостюшка, полную горницу ребят навела. Уже нет такого молодца – Ивана Ивановича.

Гдовский район:

Спицинская вол.: Островцы 3150-28.

87. «Как по блюду было, блюдечку» (варианты напевов 6, 9)

Как по блюду было, блюдечку, по серебряной тарелочке два яблочка катаются. Первое яблочко – Иванушка Григорьевич, второе – Аннушка Григорьевна.

Гдовский район:

Спицинская вол.: Усадище 3295-49.

Юшкинская вол.: Забрядняжье 3307-47.

88. «Кто у нас за чару не принялся?»



Кто у нас за чару не принялся? Принимался за чару Иван-молодец, Васильевич. Подносил он чару жене молодой – Анне Ивановне.

– Выпей-выкушай, Анна-душа, Ивановна. – Правда, сударь, мне не хочется, мало может. Сегодняшнюю ночь маленько спала, много видела. Как будто бы у нас на широком дворе повзросла травушка шёлковая. По этой по траве ходит сизый павлин – Иван-господин, Васильевич, а сизая павушка – Анна-душа, свет Ивановна.

Гловский район:

Добручинская вол.: Худькино 4661-23.

89. «Стоит чашечка витá, полна мёду налитá»

Стоит чашечка (чарочка) витá (навитá, литá), полна мёду налитá. Кто её наливал? Наливал её Авдошечка, подносил Татьянушке. Она губы надула, пошла за водой.

Вариант окончания: ...подносил Оленьке: – Уж ты, Оля, выпивай, да мне «спасибо» подавай!

Струго-Красненский район:

Новосельская вол.: Замошье 3144-20.

Сиковицкая вол.: Зарябинка 3126-09, 3128-20.

90. «Как на столике рюмочки стоят»

Как на столике рюмочки стоят (побрякивают), все хрустальные выговаривают.

Плюсский район:

Плюсская вол.: Лющик 4160-19 (уп.); Лямцево 4151-24 (фр.).

91. «У нас Иван-то рыболов, Иванович рыболов» (варианты напева 22)

У нас Иван рыболов, Иванович рыболов. Бёлу рыбушку ловил, ко бережку привозил.

А Татьяна-душа по бережку гуляла, голосок водала: – Я рыбушку уберу, за тебя замуж пойду!

Гловский район:

Ремдовская вол.: Низовицы 3118-64, 3124в-22.

Спицинская вол.: Островцы 3120-33; Подолесье 3142-18, 19, 3143-06; Рогачёво 3134-57; Рубцовщина 3297-70; Усадище 3295-56.

92. «По полю, по полюшку» (варианты напева 19)

По полю, по полюшку, по полю бёзвецкому (совхозному) выбита дорожка каблучком. Кто эту дорожку выбивал? – Выбивал князь молодой Иван Иванович, к Галюшке Васильевне в гости ходивши, «ка́рии» орешки носивши, сладкие пряники на меду.

У нас Галя – девушка умная, Васильевна умная. Садил подружек всех за стол, сама садилась выше всех, клонила голову ниже всех: – Сестрицы-голубушки, подумайте думушку о моей семеюшке на чужой стороншке. Мне это лето не летовать, только одну ночь ночевать.

Гловский район:

Первомайская вол.: Бёзва 3116-64, 3124а-31.

Полновская вол.: Партизанская 3117-33, 3122-05, 3127-36, 3129-22; Полна 4680-19, 4686-22.

Спицинская вол.: Подборовье 3136-25.

93. «Кто у нас хороший, кто у нас пригожий?» / «Молодец хороший, молодец пригожий» (варианты напева 21)

Кто у нас хороший (хорош), кто у нас пригожий (пригож)?¹ У нас Витенька (молодец) хороший, Павлович (молодец) пригожий. (Хорош уродился, в такую влюбился). Он манерно (модно, форменно, форсисто) ходит, часто выступает, сапог не ломает, чулок не марает. Сапожки козловые, чулочки «костровые», рубашка с цветками, платочик с душиками.

Он по двору ходит, добра коня водит. Коня цепляет, конь с ним играет. На коня (конька, лошадь) садится – коник веселится. Он по полю едет – буйный ветер веет. Он улушками едет, все улушки стонут (светят). Он кнуточком (плёточкой) машет, конёк под ним пляшет.

К саду подъезжает – садик расцветает, Оленька встречает: – Пойди, мой хороший, пригожий, я тебя долго (давно) ждала (ожидала), горницу выметала, постель мягкую (белую простынь) стлала, тебя вспоминала. Изголовье клала (подушку взбивала), слезами обливала: – Ложись, мой хороший, пригожий. Я приберусь (с делом подберусь), с тобой обнимусь, крепко поцелуюсь (к тебе подвалюсь, за речи возьмусь; спать ложусь, к тебе подвалюсь, с тобой обоймусь)!

Варианты припева: Роза моя, виноград зелёный; Роз моя а́лый, виноград зелёный; Цвет ты (ли) мой роза, виноград зелёный; Лёшиньки, лёли; Ай, лёли, лёли.

Гловский район:

Добручинская вол.: Добручи 4672-05; Лядины 846-10; Худькино 4661-21.

Первомайская вол.: Носовка 4668-02; Старое Загорье 3119-55 (уп.).

Плесновская вол.: Тербачёво 4665-26.

Полновская вол.: Полна РФ 2512-01.

Ремдовская вол.: Ветеря-3 3149-38.

Спицинская вол.: Подолесье 3141-48; Усадище 3295-53.

Юшкинская вол.: Бешкино-2 3299-60; Духнова Гора 3299-38, 40; Козлово 3309-45.

Плюсский район:

Запольская вол.: Большие Лёзы 4164-25, 4165-26; Заречье 4175-26; Староверский Луг 4163-11; Шерёги 4154-03 (уп.).

Нежадовская вол.: Грязково 4166-01 (уп.); Заозерье 4147-22; Лышницы 4181-34.

Плюсская вол.: Волосово 4159-18.

Струго-Красненский район:

Марьинская вол.: Пруссии 3131-46.

Новосельская вол.: Вейтлус 3132-70 (фр.); Замошье 3144-19, 37; Красная Горка 3145-06; Ксти 3144-59, 66.

Сиковицкая вол.: Давыдово 3146-49; Задорье 3146-17; Река 3147-27.

Симанологская вол.: Симанский Лог 3125-30, 3128-07.

¹ См. текст 94.



94. «Мята моя, мята, мята зеленая» (варианты напева 21)

Мята моя, мята, мята зеленая, трава шелковая. К соседу сходить – серпа попросить, мне мяту пожать. А я мяту жала, за бор забросала, за колоду, за белую берёзу, за милого друга Василия Александровича.

Кто у нас хороший, кто у нас пригожий? Ванюшка хороший, Иванович пригожий. Тебя ожидала, постель мягкую стлала: – Ложись, мой хороший, ложись, мой пригожий. С делами приберусь, к тебе привалюсь (подвалюсь), с тобой обоймусь, поцелуюсь [см. текст 93].

Гловский район:

Добручинская вол.: Рябово 4673-21.

Первомайская вол.: Выселок Жуковский 3117-50, 31246-20;

Горско-Рогово 4667-06, 26; Новая Зубовщина 4656-35;

Носовка 4668-02; Старое Загорье 3119-55 (уп.); 3124-09.

Полновская вол.: Полна 3119-42, 3124г-01, РФ 2512-01.

Ремдовская вол.: Ветеря-3 3149-49; Гашково 4660-38.

Спицинская вол.: Мда 3136-45; Рогачёво 3134-56; Рубцовщина 3297-74; Сосно 3298-25.

Чернёвская вол.: Чернёво 3301-06 (уп.).

Юшкинская вол.: Шелопугино 3309-22; Юшкино 3307-12, 32.

Плюсский район:

Нежадовская вол.: Вир 4155-27.

Плюсская вол.: Лямцево 4151-22; Усконицы 4153-38.

Струго-Красненский район:

Сиковицкая вол.: Остров 3125-01.

95. «Истоптана травина, сотоло́чена мура́вина» (варианты напева 24)

Истоптана травина, «сотоло́чена» («соволо́чена») «мура́вина» («мура́влена»). Это кто траву стоптал, кто мура́ву смолотил?

Стоптал, смолотил (сволочил) Иван-молодец. На коне разъезжал, под окошко приезжал, Татьяну вызывал: – Татьяна-душа, стереги моего коня, будешь суженая моя [см. текст 96].

Гловский район:

Ремдовская вол.: Великуша 4674-14.

Спицинская вол.: Подборовье 3120-05, 3124г-11.

Юшкинская вол.: Лунёвщина 3298-132.

Струго-Красненский район:

Марьинская вол.: Прусси 3131-49.

96. «Во полюшке трава, трава нетоптаная» (варианты напева 23)

Во полюшке трава нетоптаная, цветы неломанные. Стоптали-сломали донские казаки, уса́динские молодцы. Один молодец шатается-валается у башки у ворот, у Татьянинных ног: – Уж, Татьянушка, разуй, Михайловна, разуй. – Я и рада бы разуть, да не знаю, как зовут. Одну ногу разула – Семёном назвала, другу ногу разула – Васильевичем.

Вариант текста: ...цветы неломанные. Как один молодец на коне разъезжал, под окошко подъезжал, Нину вызывал: – Ох ты, Нина-душа, пойдывыйди с терема, перейми моего коня. Переймёшь

коня – будешь суженая моя, не переймёшь коня – не будешь суженая моя [см. текст 95].

Гловский район:

Добручинская вол.: Худькино 4661-20.

Ремдовская вол.: Ореховцы 4660-26.

Спицинская вол.: Рогачёво 3134-55; Рубцовщина 3297-79;

Спицино 3299-31; Усадище 3295-44.

97. «Как у нашей слободы полно озеро воды» (варианты напева 22)

Как у нашей слободы полно озеро воды, со краями наравне. Там Ванюшка коня поил, ко крылечку приводил. Ко колечку привязал, Марии наказал: – Ты, Мариюшка-душа, стереги моего коня, не сорвал бы он повода шелкового, всей золотой узды (вся на золоте узда).

Гловский район:

Ремдовская вол.: Низовицы 3119-08, 3123-12.

Спицинская вол.: Сосно 3298-24 (фр.).

98. «Что по селям, по сеничкам» (варианты напева 6, 7, 8)

Что по селям, по сеничкам (что по сени, сени новенькие), по частым «переходичкам» («переходичкам»), перекладинкам) там ходила-разгудивалась молодая жена-боярыня – Антонина Ивановна.

Она ходила-будила своего дружка милого (своего мужа «разбуживала»): – Ты вставай (восстань), милый (добрый) мой (муж-муженёк), пробуждайся, отёцкий сын. Во дворе у нас не тишина – оторвался (отвязался) наш добрый конь (вороной конь) от столба точёного, от колечка (крылечка) золочёного. Он ворвался в зелёные сады, приломал наш зелёный сад (поломал сады зелёные), калину-малину, чёрную ягоду смородину.

– Не тужи, моя голубушка, наживём мы зелёный сад, калину-малину, чёрную ягоду смородину.

Вариант развития сюжета: ...молодая жена-боярыня. Навстречу ей Ванюшка: – Здравствуй, моя ценная, красота неоценённая – Антонина Ивановна.

Гловский район:

Добручинская вол.: Лядины 846-09.

Плесновская вол.: Хворки 3302-15 (уп.).

Чернёвская вол.: Чернёво 3301-55.

Плюсский район:

Запольская вол.: Большие Лъзи 4164-26, 4165-10, 27.

Струго-Красненский район:

Новосельская вол.: Ксти 3144-69.

99. «То не кони берегами бегут» / «Берегами-то конь бежит» / «Не ходи-ка, конь, по бережку» / «Как по мостику конь идёт» (варианты напева 9)

То не кони берегами бегут (берегами конь бежит; конь ходит по бережку; не ходи-ка, конь, по бережку), чёрной гривой помахивают, золотой уздой побрякивают (потрякивает). Золотая узда – бряк-бряк-бряк.



Свалился Иван со коня среди широкого двора (среди поля на камушек). Заглядела (засмотрела) лебёдушка – Галина Васильевна. Побежала поскорошенько, без белил она белёшенька, без румяна румянёшенька [см. тексты 3, 67].

Варианты окончания:

а) ...приезжает (выходила) к нему молодая жена. Без белил она белёшенька, без румян румянёшинька – Ирина Николаевна.

б) ...как бежит моя наречённая, красотой неоценённая. Всю деревенку насквозь прошёл, чище-краше Анны не нашёл.

в) ...молодая жена-боярыня, словно ягода изюмина по блюдцу катается, поцелуя дожидается!

Гловский район:

Добручинская вол.: Добручи 4672-08 (фр.).

Первомайская вол.: Выселок Жуковский 4678-06 (уп.); Гвоздно 4679-01 (пр.).

Полновская вол.: Желча 3134-14, 15; Партизанская 3117-14, 33 (пр.), 3122-04, 3124а-46, 3124б-01; Полна 3148-57, 3152-17, 4670-03, 4686-08, РФ 2512-01.

Спицинская вол.: Новинка 3297-61; Подборовье 3136-30, 37, 3139-21, 3139-26; Спицино 3299-25; Усадище 3295-42.

Чернёвская вол.: Озерцы 3306-16; Чернёво 3301-61, 3302-01.

Юшкинская вол.: Андропова Гора 3300-11; Бешкино-2 3299-61; Забрядняжье 3307-60; Зигоска 3307-38; Козлово 3309-44; Лунёвщина 3298-124; Незнамо Поле 3309-10; Юшкино 3306-36, 3307-13.

Плюсский район:

Запольская вол.: Большие Лъзи 4164-23; Запесенье 4162-06, 09 (уп.); Заплюсье 4154-19, 21; Заречье 4175-27; Староверский Луг 4163-12, 14.

Заянская вол.: Заянье 4177-28.

Нежадовская вол.: Лышницы 4181-31, 35.

Плюсская вол.: Волосово 4159-16.

Струго-Красненский район:

Новосельская вол.: Ксти 3144-55, 65; Соседно 3148-38.

Марьинская вол.: Добривы 3147-64.

100. «У Иванушки сени новы» / «Перед сенцами гусельцы висели» (варианты напева 16)

У Иванушки сени новы, у Ивановича висят гусли, некому в гусли играть.

У нас Ванюшки дома нету. Он «уехавши» к тёще в гости, на великое на «почёстье». Тёща зятюшку чествовала, за широкие ворота провожала. Проводивши, тёща зятю напёяла (говорила, понаказывала):

– Уж ты пей-ко, зятёк, не напивайся. Иди улочкой, не шатайся, по заулочкам не валяйся, перед Мариюшкой не куражся (над Мариюшкой не ломайся). У нас Мариюшка жила в неге, Ивановна в удовольствии (она у батюшки жила в воле, у матушки в неге). Она грубого слова не слыхала, частых побоев не видала. – Мариюшка, привыкай, частые побои принимай.

Гловский район:

Добручинская вол.: Купково 4672-13.

Первомайская вол.: Бляск 3119-15.

Спицинская вол.: Островцы 3124-18, 3150-03; Рубцовщина 3297-67.

Плюсский район:

Плюсская вол.: Волосово 4159-14.

101. «Пойду я, девица, под гору» / «Кололи досочки тонкие»

Пойду я, девица, под гору (по воду), возьму я ведёрочки полны воды, полны-полнёшеньки – с краями наравне.

Скажи-ка, Еленушка Александровна, родной матушке, милее того – батюшке. Тесала тесинушку до ноченьки, делала гусельцы звончатые да «выговорчистые».

– Чьи это гусли, кому играть? – Играть Алексюшке Ивановичу, плясать Еленушке Александровне.

Вариант текста: Кололи досочки тонкие, делали гусельцы звонкие. – Кому же в эти гусельцы бы играть? – Играть Коленьке, тешить-потешить Нюроньку [см. текст 102].

Гловский район:

Спицинская вол.: Рубцовщина 3297-65.

Чернёвская вол.: Прибуж 3294-46.

Струго-Красненский район:

Симанологская вол.: Сафронова Гора 3116-04, 3124а-06.

102. «Как пахала Тоня сенечки»

Как пахала Тоня сенечки, нашла себе «гусельчики». Она не знает, кому гусельки отдать, отдала Коленьке Ивановичу [см. текст 101].

Плюсский район:

Плюсская вол.: Люшик 4160-18.

103. «Ах ты, верба ты, верба моя» / «Уж ты верба-вербочка, золотая веточка»

Ах ты, верба ты, верба моя (мята ты, мята моя), золочёная-точёная моя (раскудрявая-кудрявая, раззелёная-зелёная, курчавая, кудрявая, белая кудрявая, золотая моя веточка, золотая, серебряная, садовая верба, вишенная).

Ты не стой высоко над рекой (под горой высоко), не пускай (не гни, не клони) сучья ниже воды, не давай соловьям (соловью) гнезда вить, перепёлушке детей выводить. Соловеюшка – Ванюшка, перепёлушка – Манюшка.

Вариант продолжения текста: ...перепёлушка – Манюшка. Она пожила в нашем доме, поработала работушку, погоняла воробьёв с конопли на зелёные тросточки, золотые ваши косточки.

Вариант текста: Уж ты, верба-вербочка, золотая веточка. Не расти, верба, во ржи, расти в поле на меже.

Гловский район:

Добручинская вол.: Добручи 4671-31 (фр.).

Полновская вол.: Каменка 3127-45.

Юшкинская вол.: Зигоска 3307-39.

Плюсский район:



Запольская вол.: Большие Лъзи 4164-23 (уп.), 4165-08; Замошье 4136-26, 4138-05; Староверский Луг 4163-18, 4164-08.
Лядская вол.: Берёзицы 4156-20.
Нежадовская вол.: Грязково 4166-01 (уп.), 4167-06; Кондратово 4167-06; Лышницы 4181-33, 33а.
Плюсская вол.: Волосово 4159-15; Крошнево 4151-11; Лющик 4160-19 (уп.); Лямцево 4151-31, 4152-23; Усколицы 4153-30, 33.
Струго-Красненский район:
Марьинская вол.: Бровск 3131-32; Выборово 3115-13; Пруссии 3131-45.
Новосельская вол.: Красная Горка 3145-03; Ксти 3144-56, 68; Липно 3144-01.
Сиковицкая вол.: Зарябинка 3126-11, 17.

104. «Круг болота, около кустышка» / «Окол куста, окол кустышка» / «Окол сада, окол вишенья» / «У болоте, у болотинке»

Круг болота, около кустышка (около куста, около кустышка; около сада, около вишенья; у болота, у болотинки) летал (ходил, вьётся) голубь сизый (сизокрылый) со голубушкой. У голубки золотая голова, у голуба позолочена (сизый голубчик Сашенька Иванович, сизая голубушка Галинушка Васильевна).

Как у Саши молодая жена, ему люди позавидовали (позади идёт детина – позавидовал): – Кабы мне эту жену – берёг бы жену, что мать роднѹ. Ни пустил бы жену я к обедне пешком, запряг бы коней семерых вороных, восьмую каренькую, девятую маленькую, а десятую на вывоз – со двора её не вывезти (не выехать).

Гловский район:

Полновская вол.: Полна РФ 2512-01.
Спицинская вол.: Подборовье 3136-07, 14.
Юшкинская вол.: Андропова Гора 3300-04; Заполье 2303-24; Юшкино 3306-42, 3307-04.

Плюсский район:

Запольская вол.: Большие Лъзи 4164-19, 23 (уп.); Заплюсье 4154-16, 13.
Нежадовская вол.: Грязково 4166-10; Заполье, 4176-12; Кондратово 4167-05; Лышницы 4181-04, 36.
Плюсская вол.: Лющик 4160-17, 20; Лямцево 4151-23.

Струго-Красненский район:

Марьинская вол.: Бровск 3131-31, 33; Костелёво 3130-15.
Сиковицкая вол.: Давыдово 3146-67; Дворище 3125-66; Остров 3125-03.
Симанологская вол.: Быстреево 3147-13; Замошье 3147-48; Сафронова Гора 3116-16, 3124а-13.

105. «Уж ты зайнька серенький» (варианты напевов 6, 7)

Уж ты зайнька серенький, горноста́йнька (горноста́вик) белинький. Он не пьёт пива пьяного, зелёна́ вина не кушает.

Как любила Натальюшка Васильевна у Ивана на ручках спать, у Иваныча на белых, у ретивого сердечушка, у ласкового словечушка.

Гловский район:

Полновская вол.: Желча 3150-53, 3153-07; Партизанская 3117-38, 31246-13.

106. «Не любила у нас Еленушка» (варианты напева 6, 7, 9)

Не любила у нас Еленушка Александровна ни белиться, ни мазаться (ни румяниться, ни краситься). Только любила-полюбливала своего друга милого – Ивана Ивановича.

Гловский район:

Добручинская вол.: Лядины 846-11; Худыкино 4661-22.
Гловская вол.: Подоспа 4663-13.
Спицинская вол.: Рубцовщина 3297-78.
Юшкинская вол.: Андропова Гора 3300-17; Забредняжье 3307-58.

107. «Во саду ли виноград растёт» / «Виноград-то во саду растёт»

Во саду ли виноград растёт, а ягода рассыпается (во бору цветёт). Виноград у нас – Лёнюшка Иванович, ягода у нас – Катенька «Кузёмовна».

Круг них люди подивились: – Это где такие хорошие уродились? – Ну ж вы, люди, не дивитесь, вы сами такие хорошие уродились. Вы наденьте такое платье, вы будете хороши, сами таковы.

Гловский район:

Ремдовская вол.: Низовицы 3135-14.
Спицинская вол.: Островцы 3150-27; Сосно 3298-34, 70.
Юшкинская вол.: Андропова Гора 3300-15.

Струго-Красненский район:

Сиковицкая вол.: Задорье 3146-33.

108. «Во бору сосночка не заломана» (вариант напева 4)

Во бору сосночка не заломана, наша княгиня-душа не целована.

Во бору сосночка позаломана, наша княгиня-душа поцелована.

Гловский район:

Первомайская вол.: Молоди 4658-28.

**ОТНОШЕНИЯ СТОРОН
ЖЕНИХА И НЕВЕСТЫ**

сваты – свахи, дружки – подружки; хвала – хула

109. «Понаехало сватовей» (варианты напева 9)

Понаехало сватовей нашу доченьку сватать – Галину Васильевну. Много просят приданого: во-семьсот (десятьсот) серебром на стол, ещё бабушку-ключницу, молодушку-поварёшницу, красную девушку-постельницу. – Постели мне постелюшку, моему другу милому – Василию Александровичу.

Гловский район:

Полновская вол.: Полна 3148-54, 4669-25.
Юшкинская вол.: Козлово 3309-38.

110. «Здорóво, друженьки, со пути-дороженьки» (варианты напевов 2, 3)

Здорóво, друженьки, со пути-дороженьки, со веселым (хорошим, с вашим добрым) поездом!



Варианты продолжения:

а) ...Далеко ль вы ехали, далеко ль вы лётали (по полям вы ехали), да каво вы встретили? [близкий мотив см. в тексте 50].

б) ...садитесь, сватушки, за наши лавочки... [см. далее текст 111].

в) ...не свалился бы князь молодой... [см. далее текст 35].

Гловский район:

Самолвовская вол.: Чудская Рудница 3118-26.

Спицинская вол.: Строгино 3298-90, 98; Усадище 3295-51.

Юшкинская вол.: Бешкино-2 3299-49, 53, 56; Духнова Гора 3299-33; Забредняжье 3307-62; Зигоска 3307-33 (уп.); Козлово 3309-34, 35, 37; Лунёвщина 3298-117; Незнамо Поле 3308-64 (уп.), 3309-09 (уп.); Шелопугино 3309-21 (уп.); Юшкино 3306-28 (уп.), 3307-26.

111. «Вы садитесь, сватьюшки, за наши лавочки» (варианты напевов 2, 3)

Вы садитесь, сватьюшки (сватушки, «свάνюшки», «свάνушки»; друженьки), за (на) наши лавочки (за наш широкий стол).

У нас лавки мытые (вымыты, повымыты), у нас стены тёртые (хвощом, «хвершом» повёрты), столы наставлены, столы точёные (дубовые), ска-терти расстелены (скатертям покрытые), скатерти браные, яства сахарные. У нас гости званые (добрый гости зазваны).

Гловский район:

Добручинская вол.: Добручи 4671-34; Купково 4672-15, 17; Рябово 4673-15.

Полновская вол.: Желча 3150-38, 3152-22, 4671-12 (фр.); Партизанская 3117-04, 31, 3121-25, 3122-01, 31246-08, 4683-44, 45; Полна 3148-50, 62, 4668-34, 4669-20, 22, 4680-14, 4686-18.

Спицинская вол.: Залахтовье 3134-35, 42; Рубцовщина 3297-76 (пр.); Строгино 3298-92, 93; Усадище 3295-14.

Чернёвская вол.: Озерцы 3306-12; Тупицино 4666-07 (уп.).

Юшкинская вол.: Андропова Гора 3300-06; Бешкино-2 3299-50, 52; Духнова Гора 3299-34; Забредняжье 3308-03; Зигоска 3307-35; Козлово 3309-37; Лунёвщина 3298-122; Незнамо Поле 3308-59, 3309-07; Шелопугино 3309-19; Юшкино 3306-30, 3307-05.

112. «Подборовские девки гулевые были» (напев 21)

Подборовски девки гулевые были, на рынок ходили, горелочку пили. Горелка-злодейка, к добру не приводит, из людей вон выходит.

Гловский район:

Спицинская вол.: Подборовье 3120-20, 3136-39.

113. «Коленька, тебя обманили» (варианты напева 13)

Коленька, тебя «обманили», старой бабушкой наделили. / Старую бабу (деву) к нему посадили.

Она прясть никогда не умела (она прясть не знает, она ткать не знает).

Гловский район:

Гдовская вол.: Подоспа 4663-20 (т.).

Самолвовская вол.: Путьково 3149-52 (пр.).

Спицинская вол.: Сосно 3298-65 (т.).

Чернёвская вол.: Слудка 3305-22 (т.).

114. «Привьялила вьялица, лихая метелица» (варианты напевов 2, 3)

«Привьялила вьялица», лихая метелица – к нам служка верная, посылка скорая.

Гловский район:

Самолвовская вол.: Чудская Рудница 3118-48, 3124в-48.

115. «Привели к нам толянку, привели к нам неженку» (варианты напевов 2, 3)

Привели к нам «толянку» («тулинку»; «толёху»; неженку, «нежёху»), привели к нам «дрóленку» («толянку», «твóренку»; сударушку).

– Привыкай-ка, неженка, привыкай-ка, «дрóленка» ко песту, ко «мелену» («мелеву»), к коро-мыслу крутому (грозному), к ведёркам дубовым.

Не дадим мы (не дадут у нас) нежиться, не дадим мы «тóлиться» (у нас «тулиться», «твóриться»).

Гловский район:

Добручинская вол.: Добручи 4684-59; Купково 4672-18; Лобановщина 4661-27, 30, 40; Лядины 846-01, 08, 19, 4662-04 (уп.); Худыкино 4661-15.

Первомайская вол.: Безьва 3116-81; Выселок Жуковский 4678-10; Горско-Рогово 3119-36; Старое Загорье 3118-19, 3119-55 (уп.), 3124-06, 3124в-05, 4657-49; Носовка 4668-06; Терёб 4656-19.

Плесновская вол.: Брод 4655-11.

Полновская вол.: Горка 3127-15а; Желча 3134-10, 3139-05, 3150-39, 3152-23, 4671-16; Полна 3148-63, 4670-04, 4680-01, 15; Чечевино 3126-62, 75, 3129-09; Ямм 3151-03.

Ремдовская вол.: Ореховцы 4660-10.

Спицинская вол.: Гаглово 3295-02; Залахтовье 3134-33, 43; Замогилье 3297-41, 42; Сельце-Горка 3134-52; Усадище 3295-17, 24.

Юшкинская вол.: Андропова Гора 3300-13, 27; Бешкино-2 3299-59; Духнова Гора 3299-36; Забредняжье 3308-02; Заполье 2303-33; Зигоска 3307-33 (уп.), 34, 3308-14, 31; Козлово 3309-41; Лунёвщина 3298-112, 113; Незнамо Поле 3308-61, 64 (уп.), 3309-11; Шелопугино 3309-21 (уп.); Юшкино 3306-31 (уп.), 3307-07, 28.

116. «Привели молодку – у ней ноги коротки!» (декламация)

Привели молодку – у неё ноги коротки! Берите тупицы, рубите пороги!

Гловский район:

Добручинская вол.: Худыкино 4661-06, 08, 16.

117. «Слепые кашники в огород заехали» (варианты напевов 2, 3)

Слепые кашники (сватушки) в огород заехали (наехали), капусты нарезали, кочерыг напарили, горшки подавили.

Гловский район:

Добручинская вол.: Купково 4672-16.

Первомайская вол.: Блянск 3119-19 (пр.).



Спицинская вол.: Островцы 3127-56, 3150-08 (уп.); Подборовье 3136-21 (т.); Рогачёво 3134-60 (пр.); Усадище 3295-23.

Чернёвская вол.: Чернёво 3301-41 (уп.).

118. «Дружки-ублаеды»

Дружки-«ублаеды» съели кошку с «катенятами», съели свинью с поросятами, курицу с цыплятами.

Гловский район:

Юшкинская вол.: Андропова Гора 3300-05 (уп.); Бешкино-2 3299-55; Духнова Гора 3299-43 (уп.); Забредняжье 3307-45; Незнамо Поле 3308-46 (т.), 53; Шелопугино 3309-20 (т).

119. «Тёща для зятя пирог пекла»

Тёща для зятя пирог спекла: соли да муки – на четыре рубля; сахара, изюма – на восемь рублей; стал (спёкся) весь пирог – на двенадцать рублей. Тёща по горенке похаживает, косо на зятя посматривает. – Что ж тебя, зятюшка, не разорвало?

Лучше бы тёща не потчевала. А зять-то пришёл – весь пирог съел. Зять за порог – тёща клюкой поперёк!

Гловский район:

Добручинская вол.: Лядины 846-17, 4662-02.
Спицинская вол.: Островцы 3150-04; Подборовье 3136-22, 38.

120. «Сов-сов, совки, смоляные глазки» (варианты напева 17)

Сов-сов, совки, смоляные глазки, головой в портки. Куда сунешься, куда «рунишься»? В собачью дыру под (на) изгороду. Там рожь росла, на бору зрела. Ванька – «киловáстый», Манька – «жиловáстая»!

Вариант текста: Сок-совок нагонял сорок. Кобыла пропала, билет показала!

Гловский район:

Ремдовская вол.: Низовицы 3118-62, 3124в-20, 3135-23.

Струго-Красненский район:

Новосельская вол.: Замошье 3144-22.

Симанологская вол.: Замошье 3147-38 (т.).

121. «Ходит кот по лавочкам» (декламация)

Ходит кот по лавочкам, но-но-но, матушка!

Гловский район:

Ремдовская вол.: Низовицы 3118-58 (пр.), 3122-24 (пр.).

122. «Как эта зверина из Сибири привезёна!»

Как эта зверина из Сибири привезёна, на гвоздок посажена! Шестьдесят полков чёрных волосов.

Гловский район:

Спицинская вол.: Подолешье 3141-37 (фр.).

123. «Коровушка-бурёнушка!» (декламация)

Коровушка-бурёнушка! Подай молока. Не дашь молока – давай пирога, а то пол разобьём! [В конце свадьбы приплясывают с пустым подойником].

Плюсский район:

Лядская вол.: Берёзицы 4156-24.





Раздел 7

ПОХОРОННО-ПОМИНАЛЬНАЯ ОБРЯДНОСТЬ

В процессе экспедиционного обследования Гдовского, Плюсского и Струго-Красненского районов была выявлена развитая система обрядов похоронно-поминального цикла, в основе которых лежат древнейшие верования и представления человека о мире. В последовательном разворачивании обрядовых действий воплощаются этапы перехода умершего из «мира живых» в «мир мертвых» с последующим обретением умершим статуса предка-покровителя.

Умиравшему стелили чистое белье, считая, что «помирать надо на чистом» (Стр., Сквородка 3114-26). В знак траура в доме на неделю завешивали зеркала и другие блестящие предметы темной тканью. Существовала примета: если с неба звездочка упала – «змея полетела» – значит, в этот момент где-то умер человек (Стр., Творожково 3147-14).

Обычно похороны проходили **на третий или четвертый день** после смерти человека. Основным содержанием обрядовых действий в эти дни было приуготовление души покойного к переходу в иной мир.

ОМОВЕНИЕ УМЕРШЕГО происходило не сразу. Примерно **в течение одного-двух часов** после смерти до покойного нельзя было дотрагиваться. Омывали в доме, на тюфяке, постеленном на пол. Родственникам умершего запрещалось принимать участие в омовении и для этих целей специально приглашали кого-нибудь «со стороны». Имеются сведения, что мыть умершего звали вдов. Женщинам, омывавшим покойного, запрещалось в дальнейшем участвовать в приготовлении поминальной трапезы. За омовение благодарили и одаривали. **На сороковой день** (через шесть недель) после смерти приглашали на помин того, кто мыл покойного, дарили платки и «размывали руки», «штóбы руки не терпки были» – три раза «один онóму поплóхаю[т] нá руки», «ты льёшь на ёйные, а она на мои».¹

После омовения на покойного надевали «смертную» одежду. Это могло быть любое новое и чистое одеяние, или специальное – саван. Сведения о саванах наиболее устойчивы в Плюсском районе.² «У меня отец, я помню, в саване был. Я, ой, так боялась явó! [Саван] с марли сошьют и вот тут так соберут, сбóркой такой, всё смóршшут и наденут. Чёловёк-та ляжйт так. И вот оденут до самых ног – ésta вот саван» (Пл., Алексино 4143-04).

Саван шили из цельного куска белой ткани (холста), с одним швом, без рукавов и пуговиц. «С бéлай материи целиком – во как чéловек есть, но только, што и нá галаву так сдéлана, што вместе с ётым сáванам и нá галаву надеваётца. <...> И саван ётакай делали, шили. [Ни рукавов], ни пúгавок, ни чёво в ём нету, а так вот – налóжут адйн на адйн и нá галавú такой сшивают, надевают. Но тóлько ésta давно бýла, а теперь нет» (Пл., Почап 4141-04). После надевания смертной одежды покойного **КЛАЛИ В ГРОБ**.

Гробы были самодельными и делались без гвоздей. На дно гроба клали стружки, оставшиеся от обтесывания гробовых досок. Сухими листьями от березовых веников также могли устилать дно и набивали подушку (Пл., Алексино 4143-04, 17). Поверх стружек либо березовых листьев стелили полотно. «Теперь – хоть стружки стяли, а потом – бéлаю полотно. А раньше – веник, сманили [отряхивали, срывали] листышки под полотно в гроб – вот листья с веника-та (веники навязана с берёзы). <...> Ётых листьев насмóнят, да и постелят [сверху] бéлым – в гроб-та» (Пл., Почап 4141-04).

С момента положения во гроб над покойным начинали *причитать*.

В течение **периода до похорон** гроб с телом покойного мог стоять в избе (в большом углу дома, так, чтобы умерший лежал «глазами к иконе»), а также в сенях или часовне. Руки и ноги покойного связывали. Их развязывали только в день похорон, чтобы покойный «мог встать и молиться» (Пл., Заполье 4177-04). На грудь ему клали икону, у гроба зажигали лампы и читали молитвы. Умершего приходили «**ПРОВЕДЫВАТЬ**» родственники и соседи, прощались с ним: «Маленькая иконка. Все прошшáютца там, приклоняютца вот к ётай вот иконе. В гроб лóжат деньги. Деньги после эти собирают, с деньгами не хоронят. Это дают на отпевания в цёрков пóсли» (Пл., Берёзицы 4157-06). «Кагда вхóдют, сабираютца люди к пакóйнику, пёрво паёт “Святый Боже” – малítву, а патóm заставляют женщину, катóрая знает, галóсить. Вот тагда вси плачут – и мужукí, и бабы» (Гд., Молоди 4658-44). Гроб, стоящий в часовне, ходили навещать по три раза в день, на ночь часовню закрывали (Гд., Купково 4672-20; Пл., Лющик 4160-23).

Каждое утро до похорон покойного «**БУДИЛИ**» причетами. «Вымыли [тело], собрали, полагй-



ли [в гроб]. Утром подымается до света, [е]щё солнце не вставши, идёшь будить. Как вот идёшь и начинаешь будить:

Ты проснись, мой сокол ясный,
Подымайся!
Встаёт солнце красное,
Надо идти на работушку.

Вот и приговариваешь. Ну, как тут, дѣча, ну как тут скланнѣй?...» (Пл., Алексино 4143-14).

Некоторые вещи, имеющие отношение к умершему, сжигали на «крестах» (перекрестках дорог) или в других, специально установленных традицией местах: у часовни, у заветного каменного креста, на берегу озера и др.³ Сжигали одежду, в которой умер человек, постельное белье (простыню, наволочки), а также солому из матраца, стружки от гроба; в костер бросали мочалку и мыло, использованные при омовении покойного. Сожжение могло совершаться сразу **после омовения, в день похорон и через шесть недель** после предания тела покойного земле. В д. Островцы, расположенной на берегу Чудского озера, рассказывали, что «постѣлю» жгли на берегу Чудского озера и там же выливали воду, которой омывали покойного, – прямо в озеро или «под кусток» (Гд., Островцы 3120-22).

По некоторым сведениям, мочалку и мыло, используемые при омовении, зарывали в землю – «в огороде там зароешь – в сторонку, в уголок»; мыло могли класть и в гроб.⁴

С сожжением связаны различные ПРИМЕТЫ и ГАДАНИЯ. Примеряли «след» – вставляли на выгоревший участок земли и измеряли – чей след «подойдет», тот умрет следующим (Гд., Крутое 4653-13). «[Солому из матраца] жгли и говорили: “Куды дым пойдет, в какую сторону?” – значит, с той стороны ещё покойник будет» (Пл., Передкино 4167-33).

Предметы, принадлежавшие покойному или причастные к обряду похорон, могли также убирать на определенный срок.⁵ Например, одежду умершего не сжигали после смерти, а уносили на чердак; **через шесть недель** ее стирали и раздавали. В Струго-Красненском районе носилки для гроба оставляли у заветного креста до следующих похорон (Стр., Задорье 3146-13).

Похороны начинались в полдень, с момента **ВЫНОСА ГРОБА ИЗ ДОМА** – «выводят покойника с дому» (Гд., Захонье 4676-54), «выносят ногами вперед» (Пл., Берѣзицы 4157-06). Перед этим переворачивали скамейки, на которых стоял гроб, и держались некоторое время за мизинец умершего человека, чтобы «не бояться покойников».⁶

Когда вынесут гроб из избы, его разворачивали так, чтобы покойный был обращен «лицом» к дому – «попрощался» с ним. В этот момент *причитали*.⁷ Поэтические мотивы *причитаний*, приуроченные к выносу гроба из дома, связаны с благодарением об-

щины, «добрых людей», пришедших на проводы человека в последний путь:

«Спасіба вам, добрыи лѣдоушки,
Што сабралісь вы правадіть мавѣ брѣатынюку,
Мавѣ брѣатынюку на жиз(и)нь долгую,
Жиз(и)нь долгую, вечную, бисканѣчнаю»

(Гд., Молоди 4658-44).

После выноса гроба в доме совершались очистительные обряды: мыли полы, окна, двери, стены дома окропляли «святой водой», окуривали избу вересом. Затем начинали готовить поминальный стол.⁸

«Выводят покойника за деревню» (Гд., Захонье 4676-54) – гроб с телом покойного несли шесть человек на специальных носилках или на трех похоронных полотенцах большой длины. Эти полотенца затем в течение шести недель после похорон висели в доме, где был траур. По истечении шестинедельного срока полотенца убирали; они не использовались в других целях (Гд., Островцы 3120-22).

Выйдя за пределы деревни, **ПРОЩАЛИСЬ С ПОКОЙНЫМ**. Процессия останавливалась на краю деревни, на «выгоне», на развилке дорог или на перекрестках («сухрѣстках», «сукрѣстках»): «На развилке у дороги всегда прощѣютца с покойником» (Пл., Алексино 4143-04). «У нас прощѣютца – вот у нас там ѣ часовня, на пирякрѣстки. То за деревню (за послѣнним дѣомам, туда), то тут за деревней – в разных местах» (Пл., Алексино 4143-17). Обряд прощания в наиболее развернутом виде зафиксирован в Плюском районе, где он бытует и поныне. «Вот под конец Поѣѣпа. Например, деревня конѣѣается – вот тут установятца с грѣобам, на носилках поставят[т]. А тут стоят: одна держи[т] ришетѣ, у ково там пряники, у ково што, и кутья. Иконка лежит маленькая там в грѣобѣ, на чиловеки. Ну, вот тут руки слѣожена, а тут иконка. Так кѣжнѣй прощѣѣютца – поцалѣѣ[т] икону и скаже[т] мѣртвому ѣлавѣку там што» (Пл., Почап 4141-04).

Каждый член деревенской общины поминал умершего кутьей, пирогами, пшеничными или ячменными лепешками. «Это кутью [едят], кода на выгон [приходят], покойника хоронят[т]. В деревни устанавливаютца (так ужѣ в одно место) с покойником. У (ѣ)их решето, пироги в ришатѣ, в ѣѣшки кутья наделана, три ложки [лежат]. Вот и поминают» (Пл., Почап 4141-02). Каждый брал из чашки по ложечке кутьи и отламывал кусочек лепешки или пирога, поскольку поминальные пироги нельзя было резать ножом. «И поминают. Раньши тоже вот поминанѣ – эту кутью варили. Вот, поставят ѣѣшку с кутьей, кругом пироги. Поминают – подходят, по ложечке [берут], пирожком закусывают» (Пл., Алексино 4143-04). «По-старинному – пирожки были и кутья. Убязѣательна – ришатѣ. В ришатѣ полотенца кладут и туда кутью ставят в ѣѣшки, и пирож-



ки наломаны. Пирожки не режут, а ломают только. Пирожки должны быть ломаные, пирожки не режутца на похороны. Каждый подходит – кто хочет, тот и поминает. И вот, когда помянут, покойника уже подняли, и вот, тогда и благодаришь людей» (Пл., Алексино 4143-17).

Поскольку при погребении на кладбище присутствовали только близкие родственники покойного, обряд прощания на краю деревни имел статус общинного помина. Прежде чем продолжить путь на кладбище, ГРОБ «КАЧАЛИ» – трижды приподнимали на руках. При этом его разворачивали так, чтобы покойный был обращен лицом в сторону деревни: «вертаютца – лицом на деревню», «глазами к деревне», чтобы покойный попрощался с родными пределами.⁹ Если кладбище располагалось недалеко, то от края деревни гроб несли на руках или везли на телеге.

По особому чину совершалось благодарение тех, кто пришел проститься с покойным. Родственники умершего «ДАВАЛИ СПАСИБО» – вставали на колени, кланялись в ноги, целовали икону и причитали или приговаривали благодарственные слова.

«Потом, когда уже гроб поставя[т] на машину или там на лошадь, на дровни, так родства (скока там чиловек поедя на могилы), поварачиваютца к людям. Становятца на колёшки, кланяютца, “спасибо дают”, што проводили. И теперь так делают родственники, котóры поедут на магилку. Поварачиваютца к людям и на колёшки становятца, поклóняютца, земной поклон [положат] и “спасибо людям дают”, а сами плачут. Называют сваевó покойничка, што: “Спасибо вам, добрые люди, што вы провади́ли маю маму (или папу, или кавó)”» (Пл., Почап 4141-04).

«Вот люди пришли проститьца с (й)им, вот тогда ты уже просишь, людей благодаришь:

Вам спаси́ба, люди до́браи,
Што вы пришли, потруди́лся,
Проводить сокола яснава
Во путь, во дальнюю дороженьку,
В дороженьку невозвратную.

Вот людям “спасибо даёшь”, кланяи́сья людям. Э́та людям “спасибо говоришь” – кланяи́сья людям и на колени станови́сья, и благодаришь людей за э́та, што они пришли к тебе проводить твоёва покойника. <...> На выно́си, где про́шшаю́тца с покойником» (Пл., Алексино 4143-15).

По дороге на кладбище кидали еловые ветки, ими же устилали дно могилы (Пл., Посолодино 4146). В Плюсском районе рассказывали, что после того как простятся с умершим, в гроб «поверх [тела] земельки сы́пят в ноги. Как земельки всы́пя[т], заколотя[т] – больше уже нельзя глядеть покойника» (Пл., Замошье 4138-04). Перед тем как опустить гроб в землю, ОТКУПАЛИ МОГИЛУ – кидали

«медяки» (медные деньги). Этот обряд соблюдается и по сей день.¹⁰ «Когда выкопают яму, пиряд грóбам кидают медь, медяки туда – откупают мо́гилы. Я и сама делала сыну сваёму» (Пл., Алексино 4143-04). Гроб опускали в могилу на «рушниках», в этот момент причитали.¹¹

«Вот когда хоронишь и просишь:

Попрошу я тебя, сокол ясный мой,
Ты похадí там, поищи́
моёва рóднава батюшку.
Расскажи ты про меня, про сиротушку,
Как мне трудно здесь, сиротушки,
Как я осталась одна-одинёшенька.

Вот и просишь, наговариваешь всё» (Пл., Алексино 4143-15). «Кагда́ ешчó вот апу́стят гроб в магилу, тагда́ вот выливают стопку. Туда [в могилу] стопку водки нальют. Мы, гаварíт, будем тибя́ праважáть, водку пить и тибé вот – стопка водки» (Гд., Молоди 4658-44). После того как опустят гроб, каждый из присутствующих кидал в могилу три горсти земли (Пл., Алексино 4143-17).

С похоронно-поминальной обрядностью связаны различные ПРИМЕТЫ. Если в день похорон стояла плохая погода, это означало, что человек был грешным. По наблюдениям над тем, откуда ветер дует в день похорон, примечали, в какой стороне деревни «будет следующий покойник».

По народным верованиям, если покойного снарядили в последний путь неправильно (например, забыли повязать платок, надели не ту обувь), то он мог прийти во сне; это сулило еще одну смерть в ближайшее время. Считали также, что умершие приходят во сне, если по ним сильно горюют, много плачут. Чтобы умершие перестали сниться, зазывали панихиду в церкви.¹²

Первое поминовение после захоронения проходило около могилы – расстилали на земле скатерть и рассаживались вокруг.¹³ «Тагда́, кагда́ зарóют, тагда́ вот (сколько там паязжа́на (й)их есь?) бяру́т на мо́гилы водку, заку́ску, канфе́ты, пячёнье и всё падо́бное, там вот тагда́ вот памина́ют» (Гд., Молоди 4658-44). После возвращения с кладбища поминали дома. Для умершего ставили рюмку водки и кусок хлеба, которые в сороковой день относили на кладбище; хлеб крошили, а водку выливали на могилу (Гд., Горско-Рогово 4667-22). В д. Чернёво Гдовского района рассказывали, что поминальные трапезы проходили в течение трех дней после похорон (4675-08).

На второй день после похорон также ходили на могилу, где оставляли обеденный прибор и рюмку водки, выливали водку на могилу (Гд., Тупицино 3299-09; Пл., Бутырьки 4174-11).

Основные поминальные дни – **третий, девятый и сороковой день после смерти, «годовой помин» или «годовщина».**



Утром каждого поминального дня **ВЫВЕШИВАЛИ ПОЛОТЕНЦЕ**, белый платок на угол дома или окно.¹⁴ «Утром встане[т] рано [хозяйка], напек[т] пирогов – то с морковкой, то с капустой. Ну, вынесё[т] полотенце, повесит там – на улицу, часа в четы́ре исчѐ – э́та ра́дителям, ра́дители вытира́тьца прйдут» (Стр., Давыдово 3146-57).

На девятый день после смерти ходили на могилу и *голосили* – «**БУДИЛИ**» умершего, «**ЗВАЛИ ДУШУ**» на помин, затем поминали на могиле. «Приходишь на могилку и начинаешь будить, то́жа приговариваешь всё. Што ты вздумаешь, то и приговаривай:

И ты проснись, моя лебёдушка,
Што пришла к вам матушка
Будить тебя ранёшинька.
И приходи ты ко мне паранёшиньки,
Спроведай свою рódну матушку»

(Пл., Алексино 4143-11).

В Плюсском районе на девятый день устраивался общинный помин: «на выгоне» ставили стол, решето яиц, пироги с рисом и вино, и помянуть покойного мог любой прохожий. Вариант обряда связан с тем, что родственники умершего обходили всех жителей деревни (каждый двор) с решетом, в котором лежали поминальные пирожки, и просили помянуть покойного.¹⁵

Сороковой день после смерти назывался «сороковины». На поминки в сороковой день приглашали самых близких людей и тех, кто участвовал в погребении покойного. Тому, кто омывал умершего, в этот день «размывали руки». Считалось, что до сорокового дня «душа» обитала дома, а в сороковой день отправлялась на небеса, улетала. В сороковой день при посещении кладбища вешали полотенце на крест, а в церкви (часовне) – на икону.¹⁶

Ключевое значение в обрядах поминовения имела **ТРАПЕЗА**. В начале поминального стола всегда читали *МОЛИТВЫ*.

Трапеза на могиле обладала рядом характерных черт – могилы посыпали крупой, рисом, крошили яйца, разбрасывали конфеты и печенье для того, чтобы склевывали птицы – «птичий помин». На могиле оставляли рюмку с водкой: «[Рюмку] ставим и вóдкой наливаем, и кладём закуску» (Пл., Алексино 4143-12), выливали стопку водки на могилу – «в голову покойнику», могилу «кропили со стопочки».¹⁷

Обязательными блюдами на поминках были кутья, которая подавалась в начале стола, и клюквенный кисель (в начале либо в конце трапезы). «Раньше кутья была. По-старинному кутью дельют. Ставят на стол кутью, кисель, пироги – это самая па́мнка. А теперь вином заливают» (Пл., Алексино 4143-04). «По́хароны настояшши делают. Режут скатинину, если у кавó есь, ту́шут картошку, катле́-

ты делают, кисель ва́рют, рис – делают кутью, пира́ги» (Гд., Молоди 4658-44).

Кутья приготавливалась и на похороны, и в поминальные дни. В деревнях сохранились старинные рецепты приготовления кутьи. По рассказам, ее готовили, в основном, из гороха, бобов, а также пшеницы, сваренных в сладкой воде и заправленных медом.¹⁸ «Кутью варили из гороха. Из риса с изюмом – э́та кто побогаче был. Тогда ведь денег не было» (Пл., Алексино 4143-03). В некоторых случаях вся поминальная трапеза могла называться «кутьей» (Гд., Брод 4655-21).

Не менее распространенная поминальная еда – блины: «...ѿилавѐк помрѐт, на́да блины пе́чь, штоб ему мя́гка бы́ла хадить па блинам к Богу» (Пл., Замошье 4138-03). В третий, девятый, сороковой дни и годовщину готовили пирожки с рисом, творогом, ягодами – «помина́льнички».¹⁹

При завершении обрядового застолья («напоследок») на похоронах и поминках подавали овсяный кисель «со сладкой водой» или клюквенный – «красный». «Кисель, вот когда похороны. Теперь э́тава тоже не делают. Раньше поминали – то́ка родственники какие. Вот кисель варили и пекли пироги с чем приде́тца, с чем есь – и с карто́шкой пекли, и с рисам пекли. А напоследок, пе́рид кисялём у нас читали “Отче”, молитву такую “Отче наш” – пе́рид кисялём» (Пл., Алексино 4143-04). В некоторых деревнях киселем всегда поминали на кладбище; его варили на поминовение в сороковой день после смерти (Гд., Купково 4672-20).

Еду, оставшуюся от поминального стола, «сушили» – ее нельзя было есть (Гд., Зубовщина 3118-06).

При поминовении в **Троицу** пекли пироги со свиной: снимали верхнюю часть пирога, размывали его и **ПОДАВАЛИ НИЩИМ** для поминовения (Гд., Горско-Рогово 4667-22).

Основные годовые поминальные или **РОДИТЕЛЬСКИЕ ДНИ**: суббота накануне масленичной недели, Радоница, Троицкая и Дмитровская суббота. Поминовение умерших на могилах могло также включаться в празднование престольных и заветных праздников. В ритуал поминовения входило: приведение в порядок могилы, ритуальная трапеза на кладбище или в доме, исполнение *причитаний*.

Для северных районов Псковской области характерна прекрасная сохранность **ПРИЧЕТНОЙ ТРАДИЦИИ**. Звучание *причитаний* или *голошений* (по местной народной терминологии) отмечает наиболее важные моменты похоронно-поминальной обрядности.

Плакать «на голос» начинали после омовения умершего и положения во гроб; каждое утро до дня похорон покойного «будили» причетами.



В день похорон голошения сопровождали каждый момент обрядового действия: вынос гроба из избы или часовни, путь на кладбище, прощание на перекрестках, на краю деревни, на «выгоне». Голошить умели многие женщины, но также существовала и традиция найма «голошешельниц» (Стр., Сиковицы 3154-05).

Характер исполнения причитаний отражен в народных терминах: «голошеть», «выть», «вуйть».

Приведем текст поминального голошения на Троицу (записанного от Анны Тимофеевны Михайловой), которое погружает нас в эмоциональную атмосферу горестного плача-сетования:

«Вы задуйти, ветры буйныи,
Вы разнесите пески жёлтые.
Ты откройся, гробовá доска,
Ты проснись, моя лебедушка.
Ты открой-ка свои очи яснаи,
Пасматри-ка ты на свою рóдну матушку.
Попрошу я тебя, моя доченька,
Не [о]бижайся ты на меня, сиротушку,
Что я редка так хожу
на твою крутую могилушку.
Устали у меня, у сиротушки,
мои скóрыи ноженьки,
ут тежёлой ут рабо́тушки.
Устали мои бёлыи рúчиньки
от силы непасильнаю.
Не смотрят мои очи яснаи
от слёз от гарю́чиих.
Попрошу я тебя, моя лебедушка,
Ты поищи-ка там своёва
ро́днава батюшку
И расскажи-ка ты ему про моё горюшка,
Что осталась я одна-оди́нешенька.
Разлетелись мои детушки
По чужим по сторонушкам.
Я остáлася одна»

(Пл., Алексино 4143-11).

В северно-псковской традиции имеются сведения о «ЗАЛОЖНЫХ ПОКОЙНИКАХ». Их хоронили в бору, в лесу, некрещеных младенцев – под церковной оградой; тех, кто «опивши, задавивши», хоронили в западном углу кладбища – «туда солнышко закатываетце».

Умерших не своей смертью нельзя было отпевать, и их поминали нищие, которые пели специальные молитвы: «Помяни, Господи, утоплящих, задавлящих».²⁰

Особый пласт поминальных причитаний составляют *полевые голошения*,²¹ исполняемые в различные моменты весенне-летнего периода: во время боронования, жатвы, пастбы, обработки льна, а также во время выходов в лес (за ягодами и грибами) и др. Обрядовая система полевых голошений связана с обращением к вестникам мира родителей (кукушке, птицам, солнцу) и к умершим (или находящимся на чужбине) родственникам. Обычно с вечерней зарей оставались на ниве одинокие вдовст-

вующие женщины, сироты: продолжая жать, они голосили и пели. Причитали на кукушку в лесу и на пашне – «у кого горя много, тот и голосит»: «Как вси уходя[т], устае́шьсе ве́чирым одна́я – вот на́чина́ишь песни петь. Припевки всякии – кака́ встречу, таку́ и пое́шь, што́бы вси слышали, што́ я на́ пали. Када́ вдави́ца [вдова] адна́ астава́лася, в го́ри жи́ла, вот ана́ аста́нитца на паласы́ и аблива́йтца сляза́м!» (Гд., Полна 4670-19).

«В поле рабо́таишь, барану́ишь или там што́ де́лаишь, и голо́сят. Кукушка приля́тит, и вот што́ э́та – как-бу́дга свой чи́ловек прилетел посмотреть, как рабо́таишь да все. А ана́ сва́йм горем жа́литца яму́, э́тый кукушке, што́ вот:

Прилетела се́ринья куку́шичка,
Матушка ма́я (или там – детушки ма́й). <...>
Расскажу я тибé всё пра́ себя, сироту́шку бедную,
Такое-та мне горю́шка случи́лася. <...>
Как тижело́ мне, сироту́шки,
с ма́леньким детушка́м,
Ро́дненькая матушка»

(Гд., Тупицино 3299-05).

Устойчивы представления о кукушке как о воплощенной душе или вестнице мира родителей: «Кукушка принадлежит к покойнику» (Пл., Заозерье 4148-05); «Услышишь кукушку, как-та становитца трóгательна так! Вспомнишь сразу всех своих...» (Пл., Вир 4155-17); «У меня дочка умёрши..., вот ка́жну вёсну и встре́аю: “Приля́тела моя́ серая кукуше́чка, приля́тела моя́ ми́лая до́чинька, принёсла́ мне пе́ча́льнаю вёста́чку...”» (Гд., Новая Зубовщина 4656-41).

Как рассказала одна из причитальщиц, когда она была девушкой, пахала в поле, кукушка прилетела и закуковала: «...Как заплачу! Пришла мама: “Ты што́, до́ченька?” – “Мама, э́та татка ко мне прилетел – пахать ми́ня учит!” Ну, я так напла́кылась!» (Гд., Безьва 3116-83). В детстве мама говорила: «“До́чинька, я памру́, – гавари́[т], – пуголо́сьте, расскажите про своё всё вя́лика́я горю́шка”. А когда вот по́мерла, пахарани́ли, погóниссе в поле или так где-та, и вот – кукушка приля́тит: “Ку-ку! Ку-ку!” – “Ой! – я гаварю́, – э́та мама прилетела!” Ну, и на́чина́ишь, и на́чина́ишь плакать» (Гд., Заклинье, видеозапись).

К кукушке обращаются как к родному человеку, жалуются, просят «развести горюшко», ей дают «наказы», называют «жалостной птичкой» (Стр., Сквородка 3114-19), «божественной» (Пл., Заозерье 4148-02).

Сроки кукования кукушки ограничены, с одной стороны, Егорьевым днем, с другой – Петровым днем. В народе считали, что когда рожь выколосится, кукушка делается (оборачивается) ястребом (Пл., Алексино 4143-21). «И кукушка должна куковать до Петрова дня. К Петро́вому дню́ должен я́чень вы́колоситца. Я́чень вы́колоситца, кукушка



задавитца ячменём и не кукуйт, вот. Такая серенькая, маленькая птичечка» (Пл., Алексино 4143-21). Если кукушка прилетает в деревню, то это – к смерти. Особенно много примет было связано с первым кукованием кукушки. Первый раз увидишь кукуш-

ку – надо быть сытым и с деньгами. Если услышишь кукушку с утра – весь год проведешь в заботах, а если первое кукование приходится на время, когда лес еще голый – это сулит голодный год. На первое кукование кукушки голосили.

- 1 Гд., Андропова Гора 3300-25; Большое Скородно 3305-09; Островцы 3120-22; Пл., Заполье 4177-04; Заречье 4175-33; Староверский Луг 4164-09.
- 2 Пл., Большие Лъзы 4165-12; Замошье 4138-04; Лющик 4160-22; Ореховно 4178-17; Погребнице 4182-26; Посолодино 4146-14; Староверский Луг 4164-09.
- 3 Гд., Крутое 4653-13; Пл., Большие Лъзы 4165-12; Бутырьки 4174-11; Грязково 4166-12; Заречье 4175-33; Ореховно 4178-174; Передкино 4167-33; Погребнице 4182-26; Стр., Задорье 3146-13; Подложье 3133-22.
- 4 Гд., Островцы 3120-22; Пл., Погребнице 4182-26.
- 5 Пл., Бутырьки 4174-11; Заречье 4175-33; Стр., Задорье 3146-13.
- 6 Гд., Полна 4683-01; Пл., Лямцево 4152-17.
- 7 Гд., Крутое 4653-13; Подолешье 3142-06.
- 8 Гд., Полна 4683-01; Чернёво 3301-44, 4675-08.
- 9 Гд., Островцы 3120-22; Чернёво 4675-08; Пл., Почап 4141-04.
- 10 Гд., Большое Скородно 3305-05; Тупицино 3299-09; Пл., Алексино 4143-04; Лышницы 4181-17; Посолодино 4146-14.
- 11 Гд., Большое Скородно 3305-05; Пл., Большие Лъзы 4165-12.
- 12 Гд., Горско-Рогово 4667-25; Zubовщина 3118-06; Пл., Заозерье 4147-02; Заполье 4177-07; Лямцево 4152-17; Стр., Выборово 3115-10.
- 13 Гд., Захонье 4676-54; Пл., Алексино 4142-06.
- 14 Гд., Горско-Рогово 4667-25; Пл., Бутырьки 4174-11; Стр., Давыдово 3146-57.
- 15 Пл., Горбово 4168-12; Грязково 4166-12; Заозерье 4147-02.
- 16 Гд., Горско-Рогово 4667-22; Крутое 4653-13; Прибуж 3294-05; Пл., Заполье 4177-06.
- 17 Гд., Бутырьки 4174-11; Горско-Рогово 4667-22; Чернёво 4675-08; Пл., Вялки 4152-39; Заречье 4175-33; Лямцево 4152-17.
- 18 Гд., Брод 4655-21; Горско-Рогово 4667-22; Купково 4672-20; Пл., Погребнице 4182-26; Посолодино 4146-07; Стр., Подложье 3133-22.
- 19 Гд., Чернёво 4675-08; Пл., Полосы 4138-12.
- 20 Гд., Чернёво 4675-08; Пл., Бутырьки 4174-11; Вялки 4152-39; Передкино 4167-33; Стр., Подложье 3133-22.
- 21 Гд., Горско-Рогово 4667-25; Малое Чернёво 3294-33; Пл., Староверский Луг 4162-19; Стр., Ксти 3144-72.
- 22 Описание полевых голошений составлено автором по материалам работы Г. В. Лобковой «Древности Псковской Земли» (СПб., 2000).

ОБРАЗЦЫ НАПЕВОВ И ТЕКСТОВ ПОХОРОННЫХ ПРИЧИТАНИЙ И ПРИЧИТАНИЙ-«ЛЕЛЁКАНИЙ»

№ 1. Похоронное причитание

д. Брод, Гдовский р-н, 4654-30

Как а - пус - тья - ла я те - бя, лю - би - мый ты, и лю - би - мень - кий сы - но - чик.

Как ты у - шёл от ме - ня, от си - ро - туш - ки, ра - на - па - ра - нё - шинь - ка.

У - ста - вил ми - ня бён - ны - ю, ни - сча - сны - ю.

Как апустила я тебя, любимый ты,
и любименький сынóчик.
Как ты ушёл от меня, от сиротушки,

ра́на-паранёшинька.
Уста́вил ми́ня бённю, нисча́сню.**
И оста́лася я онна́ и одинёшинька.

Исп.: Андреева М. Н., 1906 г. р. Зап.: Мехнецов А. М., Лобкова Г. В., 27.07.1996. Расш.: Лобкова Г. В. (ноты), Махова Л. П. (текст). Голошение по умершему. Данный образец ранее опубликован: ДПЗ. С. 135–136. Пример 20.



№ 2. Полевое причитание – «лелёканье» (во время жатвы)

♩=168

д. Выселок Жуковский, Гдовский р-н, 4657-04

Па - ка - тй - ла - ся лю - бй - ма - я, лю - бй - ма пра - виль - на - я сол - ныш - ка,
 Толь - ки ня в тую - ю ли сто - ро - ну - шку, где мо - я у - да - ла - я го - ло - ву - шка.
 Так пи - ре - дай - ка - ся ты, лю - бй - ма - я, ат ми - ня низ - кой пок - лон.

Пакатилася любимая,
 любима правильная солнышка,
 Тольки ня в тую ли сторонушку,
 где моя удалая головушка.

Так пиредай-кася ты, любимая,
 ат миня низкой поклон.**
 Пиредай-кася пра маё горюшка вяликае.

Исп.: Овсягина Ф. П., 1898 г. р. Зап.: Мехнецов А. М., Теплова И. Б., 31.07.1996. Расп.: Лобкова Г. В. (ноты), Махова Л. П. (текст). Лелёкают на солнце, когда оно «катится за лес». Термин «лелёкать» закреплён за причитаниями на солнце и на кукушку. «А голо́сить – это другое». Данный образец ранее опубликован: ДПЗ. С. 203. № 18.

№ 3. Полевое причитание – «лелёканье» (детское, во время пастбы)

♩=144-192

д. Горско-Рогово, Гдовский р-н, 4667-15

Ой, я бед - на - я си - ро - туш - ка. Ой! Ой! И бед - на - я я де - вач - ка.
 Ой! Ой! Ой, ле - лё, ле - лё, ле - лё!
 Ка - му́ я рас - ска - жу сва - ё бед - на - е го - рюш - ка?
 Ой, ле - лё, ле - лё, ле - лё!
 Па - жа - лей - тя ме - ня, доб - ры - е ра - дй - тя - ли.

Ой, я бедная сиротушка.
 Ой! Ой!
 И бедная я девочка.
 Ой! Ой! Ой, лелё, лелё, лелё!
 Каму́ я расскажу сваё беднае горюшка?
 Ой, лелё, лелё, лелё!
 Пажалейтя меня, добрые радитяли.

Ой, лелё, лелё, лелё!
 Каму́ я буйную галовушку...
 Ой, лелё, лелё, лелё!
 Прикланю́ я на грудь?
 Ой, лелё, лелё!
 Пажалейтя миня, добрыи люди!
 Ой, лелё, лелё, лелё!

Исп.: Кузьмина Е. С., 1920 г. р. Зап.: Мехнецова К. А., Полякова А. В., 31.07.1996. Расп.: Лобкова Г. В. (ноты), Махова Л. П. (текст). Девочка лелёкала в поле, когда пасла коров. Данный образец ранее опубликован: ДПЗ. С. 129-130. Пример 14.



№ 4. Причитание на кукушку – «лелёканье»

♩=192

д. Терёб, Гдовский р-н, 4656-24

Ох, и ни ку - куй - кась, ма - я лю - би - ма - я, лю - би - ма се - ра ку - ку - ша - чка.

Да толь-ки ни да - вай - ка - ся ты, ой, ма - я лю - би - ма - я, мо - ё ря - ти - ва - му сярь - де - чень - ку.

Ох, и ни кукуй-кась, мая любимая,
любима се́ра кукушачка.
Да тольки ни давай-кася ты, ой, мая любимая,
моё рятываму сярдеченьку.

Исп.: Шерстобоева А. И., 1912 г. р. Зап.: Мехнецов А. М., Лобкова Г. В., 30.07.1996. Расш.: Лобкова Г. В. Данный образец ранее опубликован: ДПЗ. С. 203–204. № 19.

№ 5. Причитание на кукушку – «лелёканье»

♩ ~ от 192 постепенно ускоряет до 280

д. Река, Струго-Красненский р-н, 3148-29

Ой, да па - ку - куй - ка ты,

[постепенно ускоряет]
ты, лю - би - ма - я (а) се - ра - я ку - ку - шич - ка!

Ой, ды как па - пра - шу́ я у ти - бя,

у ти - бя, се - ра - я ку - ку - ра - шич - ка.

Ой, да пакукуй-ка ты,
ты, любимая (а) серая кукушечка!
Ой, ды как папрашу́ я у тибя,
у тибя, серая кукушечка,
Ох, ды как ты летаишь по ётаим,

по ётаим чистым полюшкам.
Ой, ды как ни встретишь ли ты маю удалаю,
удалаю голоушку?
Ой, как пыраздяли-ка ты со м(ы)ной [моё],
моё вялика горюшка.

Исп.: Васильева А. Ф., 1912 г. р. Зап.: Мехнецов А. М., 26.01.1991. Расш.: Лобкова Г. В. (ноты), Махова Л. П. (текст). Причитают на кукушку, она «аткуль ни бйвши, тут и е[сть]. Вот и злетант, и вьётцы кругом тебя, <...> будет куковать, пока ты не бросишь [причитат]». Данный образец ранее опубликован: ДПЗ. С. 200. № 17.



СОДЕРЖАНИЕ ПОЭТИЧЕСКИХ ТЕКСТОВ ПОХОРОННЫХ, ПОМИНАЛЬНЫХ, ПОЛЕВЫХ ПРИЧИТАНИЙ. ПЕРЕЧЕНЬ ЗАПИСЕЙ

Поэтические тексты похоронно-поминальных причитаний складываются из поэтических формул, составляющих сюжетные мотивы. В основе образно-поэтического строя причитаний лежат древнейшие верования и представления человека о мире (представления о потустороннем мире, о предках-покровителях). В текстах причитаний отмечены основные категории обрядового времени и пространства, а также обрядовые персоналии, приобретающие статус традиционных образов-символов: «дальняя дорога», «чужая сторона», «душа-птица» и др.

В поэтических текстах причитаний отражаются как мифологический план происходящего («бужение» покойного, ожидание его в гости и др.), так и этнографическая реальность – акциональная сторона обрядовой действительности (описания событий реального времени, соответствующих определенным этапам обряда). Таким образом, в текстах причитаний раскрывается как вертикальный план отношений («живые – предки»), так и горизонтальный план, связанный с постепенным преобразованием субъекта ритуала и приобретением нового социального статуса живыми.

Степень закреплённости мотива за обрядовыми ситуациями в достаточной степени вариативна. Например, мотив «бужения» может функционировать в причитаниях, исполняющихся в дни, пока тело умершего находится в доме (ритуалы, предшествующие погребению) и на кладбище в поминальные дни (ритуалы поминовения). Однако некоторые мотивы характерны только для погребальных причитаний (мотив «необратимости случившегося»), другие – встречаются только в поминальных причитаниях («жалоба покойному на тяжёлую жизнь»).

Выделяются мотивы побудительной направленности, обращённые к покойному (наказы, просьбы, побуждения к ответному действию, выраженные в форме глаголов повелительного наклонения), к участникам похоронного обряда («расшанитесь, люди добрые»), к персонажам-посредникам (кукушке, солнышку); вопросительной направленности (обращения к покойному «на што приобиделся?», «куда пособирался?», «на ково оставил?», имеющие риторический характер); повествовательной направленности (содержат описание происходящих событий, высказывание «своего горя», сетования-жалобы, сожаления).

Обращения к покойному связаны с использованием уменьшительно-ласкательных суффиксов

прилагательных и существительных, что отчетливо выявляет жанровую специфику текстов данного круга.

Основные формы обращений, формульные словосочетания

Обращение к умершему

«Мая любима рódна матушка»
«Мая сестрица-голубушка»
«Мая удалая головушка»
«Мой умилёнай ты Ванюшка»
«Мой сокол ясный»
«Мая белая лебёдушка»

Обращение к кукушке

«Любима серая кукушечка»
«Сизокрылая кукушечка»

Обращение к солнышку

«Любима правельная солнышка»

Обращение к присутствующим

«Май люди добрые»
«Милые суседушки»

Самоназывания

«Бédна сиратиначка»
«Бédна горятиначка»
«Сиротка горямычная»
«Сиратиначка нясчáстная»
«Розгóрькая сиротушка»

Называние «чужой» стороны

«Нелюбимы дараги гости»
«Мать сыра зямля»
«Зладéйная старóнушка»
«Чужá дальна сторонушка»
«Дáльная сторонушка – жизнь викавёчная»

Основные сюжетные мотивы

1. Группа мотивов побудительной направленности

«Бужение»¹ покойного:

- ✦ обращения к покойному – в течение трех дней до похорон
«[По]дайдú-га я к тебе, сиротушка,
мая удалая галóвушка.



- И прагляни-кася ты сваім óчим ясным,
И што ты скрепи ретівая сердэчэнька.
Не скажеш ласкава славе́чынька»
(Гд., Чернёво 3301-43).
- «Уж и што позабы́лась, мой умилёнай ты Ванюшка.
И то́льки, как ты пазакры́л свай... свай очи ясныи.
Хоть промо́лни-ка ты мне
хош(и) ласкава словéчэнька»
(Стр., Задорье 3146-30).
- «Што папрашу́ тебе, падру́женка,
Што ты открой свай хорошии,
свай хоро́ши очи яснаи.
Уже помóлви-тка, подру́женка,
ты мне славе́чка ласковéшинька»
(Стр., Остров 3125-23).
- «Ты проснись, мой сокол ясный.
Подымайся!
Встаёт солнце красное,
Надо идти на рабо́тушку»
(Пл., Алексино 4143-14).
- «Охти, встань-ка ты на свай ско́рыи,
на свай ско́раи ты ноженьки.
Охти, прайди́-ка ты па сваёй но́вай-га горенке,
ой, последнии мину́тачки»
(Стр., Давыдово 3146-55).
- «Што миленький брати́шка,
Встань-ка ты на свай ско́рыи ноженьки,
Прайди́-ка ты по но́вай горенки,
ой, последнии мину́тачки»
(Стр., Давыдово 3146-56).
- ❖ обращения к покойному – в момент выноса гроба из избы
«И ты васста́нь-кася, васста́нь-кася,
мая любима́ рóдна матушка»
(Гд., Желча 3154-28).
- ❖ обращения к покойному – в поминальные дни (девятый, сороковой дни, Троицу)
«И ты проснись, моя лебёдушка (сокол),
Што пришла к вам матушка
будить тебя ранéшинька.
И приходи ты ко мне паранéшиньки,
спроведай свою рóдну матушку»
(Пл., Алексино 4143-12).
- «Ой, до́ченьки мои Валенька и Тонюшка,
Приля́тите под моё сиза вокóшечка.
Пагля́дьте вы сваю рóнненькаю матушку,
не забывайте вы мяня́»
(Гд., Подсосонье 3297-32).
- «Вы задуйти, ветры буйныи,
Вы разнесите пески жёлтые.
Ты откройся, гробова́ доска,
Ты проснись, моя лебёдушка,
Ты открой-ка свои очи яснаи,
Пасматри́-ка ты на свою рóдну матушку»
(Пл., Алексино 4143-11, 18).
- ❖ обращения к кукушке²
«Да разбудила бы маёва рóднава-та батюшку»
(Стр., Задорье 3146-29).
- «Побуди-ка ты её, моя кукушечка»
(Пл., Алексино 4143-10).
- «Наказ навещать живых» – прилетать птицей или
приходить во сне:³
- ❖ обращения к покойному – в течение трех дней до похорон
«То́льки папрашша́имся, падру́женка,
Што ты хаді-ткася к сирóтуш(и)ки...
и ты к сирóтки в тёмну но́чэньку...
ты в тёмну но́чэньку, во сладком сне»
(Стр., Остров 3125-23).
- «Ты ко мне хоть летай серой кукушечкой.
Будут слухать тебя твай милые детушки,
Што прилетел к нам любимый па́пачка»
(Стр., Давыдово 3146-56).
- ❖ обращения к покойному – в момент выноса гроба из избы
«Ох, приля́ти-кася ты ко мне,
сыно́чек ты жаланенький»
(Стр., Добривы 3147-68).
- «Ти папрашу́ я тебя, моё мила до́ченька,
Што ты ни забудь меня,
го́рькаю сирóтачку.
Приля́тай ка мне ўтрам ранéшинька,
Садись на касістая око́шичка.
Я буду приме́чать, горькая сирóтачка,
Што ты прилетела ко мне
с вялікава горюшка»
(Стр., Река 3148-25).
- «Охти, папрашу́ я тебе, уда́лая головушка,
Летай-ка ты ко мне сэрай кукушечкой.
Я буду приве́чать тебя,
уда́лая ты моя головушка»
(Стр., Давыдово 3146-55).
- ❖ обращение к покойному – в поминальные дни
«Ухти-ти, ты Коленька, ты мой вну́чок!
И приля́ти-тка ты, сядь на бэ́льно берэ́зку,
И пусть паслу́шая твоя-га рóдная-га матушка»
(Стр., Сафронова Гора 3116-03).
- ❖ обращения к кукушке
«Подлетай ты ко мне, кукушечка,
под моё око́шечка.
Сядь ты на бэ́лаю берэ́зоньку,
И расспроси ты пра моё го́рюшка»
(Пл., Алексино 4143-10).
- «Да ты прилётай-кася ко мне, к сиротушки,
да паблизéшинька.
Да ты как сядь-кася, любимая,
любима́ серая кукушечка»
(Гд., Старое Загорье 3119-63).
- «Паприлётай ко мне под бэ́лае око́шечка.
Расскажу я тебе, розго́рькая сирóтычка,
парасскажу́ и накажу́ я тебе»
(Гд., Желча 3150-56).
- «И попрошу я тебя, сэринька [кукушечка],
И прилетай ты ко мне, сирóтушки,
на мою бэ́лаю берэ́зыньку»
(Пл., Алексино 4143-19, 20, 22).
- «Прилети-кася ты ко мне серой кукушечкой.
Пойду я во чістыя пóлошка
и сяду я под бэ́лаю берэ́зоньку,



И не прилетит ли ко мне
 моя любимая доченька
 И как спроведать-та ана миня,
 миня беднаю сиротушку»
 (Стр., Зарябинка 3126-30).
 «И как придёт-та красная лётічка,
 И прилети ты ко мне серой кукушечкой.
 И як пакукуй-кася ты у миня,
 моя приятная доченька.
 И не думала-та я, горькая
 и несчастная сиротушка»
 (Стр., Зарябинка 3126-30).
 «И прилетай-ка ты ко мне
 хоть серенькай кукушечкой»
 (Стр., Сиковицы 3154-05).

«Просьба разыскать на том свете родственников»:

- ✧ обращения к покойному – в течение трех дней до похорон
 - «И дарагая Катинька,
 И ты слетай на чужу зладейную старонушку
 И паразышши ты маю удаљу головушку»
 (Гд., Козлово 3309-47).
 - «И папрашу я тебя, дарагая мамачка,
 И паслетай-ка ты на чужу-дальню сторонушку,
 И паразыши ты атца-батьошку»
 (Гд., Козлово 3309-48).
 - «Попрошу я тебя, моя лебедушка,
 Ты поищи-ка там своёва роднава батьошку»
 (Пл., Алексино 4143-11).
 - «Попрошу я тебя, сокол ясный мой,
 Ты похаді там, поишши
 моёва роднава батьошку»
 (Пл., Алексино 4143-15).
 - «Ищё папрашу я тя – как пойдёшь ты
 на страстной суд,
 Тама встретишь маю удаляу головушку...»
 (Стр., Быстреево 3146-88).
- ✧ обращения к покойному в момент выноса гроба из избы
 - «И дорогая ты мая доченька,
 И попрошу я тебя, милая.
 Штоб ты похаділа ба, разузнала ба,
 И разыскала б сваёва батьошку»
 (Пл., Алексино 4143-18).
 - «Што попойдёшь ты по путям-дороженькам,
 Не встретишь ли маю удаляу головушку
 на пути-дороженьки»
 (Стр., Река 3148-25).
- ✧ обращения к кукушке
 - «Ой, да пакукуй-ка ты,
 ты любимая (а) серая кукушечка!
 Ой, ды как папрашу я у тибя,
 у тибя, серая кукушечка.
 Охти, как ты летайш по ётаим,
 по ётаим чистым полюшкам.
 Ой, ды как ни встретишь ли ты маю удаляу,
 удаляу головушку»
 (Стр., Река 3148-29).
 - «Попрошу я тебя, серая [кукушечка],

Полетай-ка ты на могилычку
 к моей мильной доченьки»
 (Пл., Алексино 4143-10).
 «Панакажу я тебе, параскажу, сиротушка.
 Да поотлётай ты на крутаю-та магилушку,
 к моей удалай-та головушке»
 (Гд., Желча 3134-22, 23).
 «И как я пап(ы)рашу я тебе, кукушечка,
 И ты хоть слётай-кася туда,
 и на чужу-дальню сторонушку.
 Как паотлётавши в сиротушки,
 и белая лебедушка»
 (Гд., Старое Загорье 3119-63).
 «Прилетела ль ты с той сторонячки,
 где моё милая дитёначка?
 Я попрошу тебе, любимая кукушечка,
 слетай на дальнюю сторонячку»
 (Стр., Быстреево 3146-91).
 «Попрошу я тебе, сизакрылая кукушечка,
 Штоб ты залётала б на крутую-та магилушку»
 (Стр., Задорье 3146-29).

- ✧ обращения к солнышку
 - «А можа скатисься, любимая,
 любима правельная солнышка.
 Да што на этаю, на чужую-та,
 и чужу-дальню сторонушку.
 И разышши-кася ты, солнышка,
 маю удаляу головушку»
 (Гд., Старое Загорье 3119-64).

«Наказы передать поклон и рассказать о горе живых»:

- ✧ обращения к покойному – в течение трех дней до похорон
 - «Пакланись яму, сиратиначке, низешинька.
 Пакланись ётый ласковешинька»
 (Стр., Быстреево 3146-88).
 - «Увидишь ли ты моих мильных радителей?
 Пакланись им низешенька,
 Как ни аб несчастной сиратиначке,
 И Расскажи им пра меня, сиротушку...»
 (Стр., Давыдово 3146-56).
 - «И параскажи ты аба мне, сиротушки,
 Об моей жизни адинокай, гаремичнай»
 (Гд., Козлово 3309-48).
 - «И рассказала бы ты, мая милая,
 Своёму роденькому батьошки,
 Што осталась я одинешенька»
 (Пл., Алексино 4143-18).
 - «Охти, Расскажи-ка ты им привет,
 несчастную сиротиначку,
 Ох, дак(ы) ты оставил ты меня одну»
 (Стр., Давыдово 3146-55).
 - «Расскажи пра маё вялікая горюшка,
 Как я аставши одна-удинешинька.
 Не к каму мне пришанутца
 сваёй буйнай головошкой»
 (Стр., Река 3148-25).
 - «Папрасил ли ты, моя удалая головушка,
 свайм мильным детушкам,
 Што[б] не бросили б яныя меня, беднаю сиротушку»⁴
 (Стр., Давыдово 3146-56).



- ❖ обращения к покойному – в момент выноса и период до захоронения
«Расскажи ты про меня, про сиротушку,
Как мне трудно здесь, сиротушки,
Как я осталась там одна-одинёшенька»
(Пл., Алексино 4143-15).
- ❖ обращения к кукушке
«Пусть пазобóтитца ён áбо мне,
розгóрьяй-та сиротушки.
Парасскажй-кася ты яму пра мяня,
розгóрьяю сиротушку.
Да, как панавéлилася мне многа
гóрьява-та горюшка,
розгóрьяй-та сиротушки»
(Гд., Желча 3134-22).
«Да парасскажй-кася пра мяня,
розгóрьяю сирóтычку,
Пра майх мáлинькиих детушек,
Да паостáвил ён мне, сирóтушке.
Как панавéлилася у мяя многа горя вялйкава»
(Гд., Желча 3150-56).
«Расскажи-ка ты ей про моё гóрюшка»
(Пл., Алексино 4143-10).
«Ты расскажи-кася моёй уда́лай головушке
да пра моё гóрюшка вялйкава»
(Гд., Желча 3134-23).
«Покланйсь моему мйламу дитёна́чку
от сиратйна́чки низёшенька»
(Стр., Быстреево 3146-91).
«Как пораздели́-ка ты со мной
моё великое горюшко»
(Стр., Река 3121-16, 18,
3148-26, 29).
- ❖ обращения к солнышку
«И расскажй-кася ты, солнышка,
Пра меня, бедну сиротушку.
И как живу я, сиротушка,
И с ё́тай мáленькай-та пташе́чкой»
(Гд., Старое Загорье 3119-64).

«Просьба не обижаться на живых за редкие посещения могилы»:

- ❖ обращения к покойному – в поминальные дни
«Попрошу я тебя, моя доченька.
Не [о]бйжайся ты на меня, сиротушку,
Что я редка так хожу
на твою кру́тую могилушку.
Устали у меня, у сиротушки,
мои скóрыи ноженки,
ут тежёлой ут работушки.
Устали мои бéлыи рúчиньки
от силы непасы́льнаю.
Не смотрят мои о́чи яснаи от слёз от гарю́чиих»
(Пл., Алексино 4143-11).

«Просьба о прощении»:

- ❖ обращения к покойному – в поминальные дни
«Ате́ц-батюшка и мая́ уда́лая галóвушка,
Да прасти́те меня, сиротушку,

Што я не магу́ вас разыска́ть
И парассказа́ть сваё гóрюшка»
(Гд., Козлово 3309-47).

«Просьба разойтись, дать последний раз поглядеть на покойного»:

- ❖ обращения к присутствующим⁵ – перед выносом гроба из избы
«Расшанй́тесь-ка, люди добрые,
Поглядеть нашему милому детёночку,
Што́бы он поглядел
на своего родимого батюшку,
И знал бы он своё́ родимого батюшку,
Што́ батюшка его родный жил где»
(Стр., Быстреево 3147-06).

«Благодарение за приход на похороны» – прощание, отправление в путь-дорогу:

- ❖ обращения к присутствующим – перед выносом гроба
«Спасй́ба вам, дóбрыи лóдюшки,
Што́ сабра́лись вы правадй́ть мавó бра́тыньку,
Мавó бра́тыньку на жыз(и)нь долгу́ю,
Жыз(и)нь долгу́ю, вечну́ю, бйсканéчнаю»
(Гд., Молоди 4658-44).
«Вам спасй́ба, люди дóбраи,
Что вы пришли, потрудй́лись,
проводй́ть сокола яснава
Во путь, во дальнюю дороженьку,
в дороженьку невозвратну́ю»
(Пл., Алексино 4143-16).
«Што́ спасй́ба, мйлые сусéдушки,
Што́ праводй́ли маёва сыно́чка
На ве́чну́ю жызнь и в дальнай путь»
(Стр., Добривы 3147-68).

«Передача вести, что умершего ждут дома»:

- ❖ обращения к кукушке
«Расскажи про моё вялйка́ю гóрюшка,
Што́ даждя́ю я, побéдна сиратй́на́чка,
в своё тёплае гнёздышка
тя с ё́ужий сторóну́чки»
(Стр., Быстреево 3146-91).

«Просьба одолжить крылья, чтобы слетать на могилу к матери»:

- ❖ обращения к кукушке
«Серенькая кукуше́чка,
Прилетела, може́т],
моя родненька матушка?
Серая кукушечка,
дай мне сва́й сйзыи крылышки,
Я слетаю на ё́ужу́ сторóнушку,
Разыщу сваю́ родненьку́ю матушку,
Порозвёю с ёй великое гóрюшка.
[Разыщу] сваю́ родненьку́ю матушку,
Поразыщу́ я ё́йну кру́тую ма́гилушку,
Я ёё́ разрою́ сва́йм бéлым рúчэнькам»
(Стр., Дворище 3146-58).



2. Группа мотивов вопросительной направленности⁶

«Выяснение причины ухода из мира живых» – смерть как обида на живых – «на што приобиделся?»⁷

✧ обращения к покойному – в течение трех дней до похорон

«Паспрашў тебе, удалая головушка,
Што поскрепiл сваё рятiвае сердэченько?
Не скажеш мне словёчка ласковёшинька,
Навэрна, приобиделся на побэдну гарятыначку,
Што не кармiла, навэрна, тебя сластёшинька,
Не удевала [о]деяльце теплёшинька,
одёжинькой хорóшинькой?..
Ни дяржi-ка на миня зла вялiкава»
(Стр., Быстреево 3146-88).

«[Я спрошу, што] позадумалса, сынок,
удалая головушка,
Не скажеш мне словёчка ласкавёшинька?
Рана посярдiлся на побэдну сиратыначку,
Не хошь мне сказать словёчка ласкавёшинька»
(Стр., Быстреево 3146-88).

«Што приобиделся на побэдну сиратыначку,
Не скажеш мне словёчка ласковёшинька?
Пакiнул меня са маёваим дэтычкам,
сиротку круглаю.
Навэрна, рассярдiлся на меня,
побэдну гарятыначку,
Не скажеш мне словёчка ласковёшинька?»
(Стр., Быстреево 3146-88).

«Я попрашў тебе, удалая головушка,
Што ты сокряпiл сваё рятiвае сердэченька
И не скажеш мне словёчка ласковёшинька?
Навэрна, приобиделса на побэдну сиратыначку,
Што спокiнул нас с мálым дэтычкам,
побэдную гарятыначку»
(Стр., Быстреево 3146-90).

«Так тóлька ты мне скажи, моя миленькая,
Калi да ты крепёшиньку паразабiдевши
на меня, горькаю сиротушку,
Што ты не хошь мне пааткрыць
свай примiлыи очи ясныи»
(Гд., Подолешье 3142-04, 05).⁸

«Сборы в дорогу» – в форме вопросов-сетований «куда собрался?»⁹

✧ обращения к покойному – в течение трех дней до похорон

«[Я спрошу тебе], удалая головушка,
Што ты собралса в нелюбiмы дарагi гости?
Ты пасубралса в эту мать сыру зямлю,
ко зтыи Бóжей церкви»
(Стр., Быстреево 3146-88).

«Да куда ты собрался, саколик-брáтка
Мишенька?
Да на какую ты на весёлу свадебку?»¹⁰
(Гд., Полна 4682-43).

«Куда же ты пошёл, в сыру земелюшку?
Пойдешь в мать сыру землю»
(Стр., Давыдово 3146-56).

✧ обращения к покойному – в момент захоронения или сразу после

«Куды ты понасабралса,
ты мой любiмый Коленька?
[Ра]нёшинька ты пасабралса, Коленька,
Во эту дáльнэю дарóженьку,
На эту жизнь-та викавёчнаю»
(Гд., Желча 3150-55).

«Да куды ты собираiтся, моя любiменька,
да любименькая моя сестричнька?
Да ва тую ва сыру земелюшку. Ой, ой!»
(Гд., Ветеря-3 3149-31).

«Да скорёшинька ты пасобралася
да ва ту сыру земелюшку»
(Гд., Ветеря-3 3149-31).

«Ухти, удалая ты головушка, куды ты пособралса?
Ой, оставил ты меня одну, сиратыначку»
(Стр., Давыдово 3146-55).

«Укоры»,¹¹ вопросы-сетования (жалобы) – «на кого покинул?»¹²

✧ обращения к покойному – в течение трех дней до похорон

«Миленький братiшка,
Ты оставил свайх милых детушек,
на ково ты их пакiнул?»
(Стр., Давыдово 3146-56).

«Как оставили меня, батюшка,
Куда я теперь пришану сваю буйную головушку?
Куды ты меня, удалая головушка,
оставил на чужой сторонушки?..
Ты распослушай-ка, моя удалая головушка,
Ты на ково пакiнул миня, бённую сиротушку?
Куда я пришану сыйчас буйную головушку?»
(Гд., Терёб 4655-31, 32).

«Вопросы, адресованные покойному, о последней ночи, проведённой в родном доме»¹³

✧ обращения к покойному – утром в день похорон
«Скажи мне, моя сястрица-голубушка,
Как ты правадiла последнею тёмнькаю но́чку?
Нихтó ни нахадiлся возле тебя, моя примiлая,
возле твоей бéлай горенки»
(Гд., Подолешье 3142-04, 05).

«Выяснение причины редкого посещения живых»¹⁴

✧ обращения к покойному – в поминальные дни (Троицу)
«Што ты рэдка ходишь?
Што у тя не ходят ноженьки?
Не хотят твои работать рúчиньки?
Не смотрят у тя очи яснаи от слёз от гарючиих?»
(Пл., Алексино 4143-13).

3. Группа мотивов повествовательной направленности¹⁵

«Необратимость случившегося» – невозможность последнего свидания»¹⁶

✧ обращения к покойному – в течение трёх дней до похорон



«Уже не увижу боле, падруженька, тебя
я в твоёй но́вай-та го́ренки.

И не увижу я, падруженька,
тебя на ширакай-та у́лач(и)ки,
Што ты не будешь хадить, милая,
ты па путям,
ты па даро́женкым»

(Стр., Остров 3125-23).

«Да как ты ушёл и не сказал нам
никако́во словеченька?»

Да как не повстречали мы тебя ни на какой
пути-дороженьке»

(Гд., Полна 4682-43).

«Да ни придёшь ко мне топе́рь, не́кава мне жда́ть,
Дорога́ моя сястри́ченька,
да сястри́ца белая лебе́душка»

(Гд., Ветеря-3 3149-31).

✧ обращения к покойному – в момент выноса

«И как саску́чивши-то я,
сиротушка, по тебе,
И ни даждатьца-та мне тибя́ нико́ли»

(Стр., Добривы 3147-68).

«Сожаление о смерти» в форме высказывания или вопросов-сетований:¹⁷

✧ обращение к покойному – в течение трех дней до похорон

«Дарага́я сестри́ца Катенька,
не тебе бы здесь лежать.
И што ты уклалась ра́на-ранёшинька,
Паслажи́ла свай белые ру́ченьки
И пазакры́ла свай о́чи я́сныи»

(Гд., Козлово 3309-47).

✧ обращение к покойному – в поминальные дни (Троицу), весной, сидя у окна

«Дорогая ты моя доченька Тонюшка,
За́чем ты так ра́на пазабóтилась
уйти в эту сырую-та земелюшку,
И пааставив сваю ронненькаю,
сваю ронненькаю матушку»

(Гд., Подсосонье 3297-31).

«Ожидание явления души покойного»:

✧ обращения к покойному – в течение трех дней до похорон

«Уже как буду даждать тебя,
Не буду закрывать я хорошии,
свои хорошии двери но́выи
ищё касистые око́ша́ч(и)ка»

(Стр., Остров 3125-23).

✧ обращения к покойному – в момент выноса гроба из избы

«Сяду я под косистыи око́ши́чка
ны тясобью лава́чку.
И пагляжу́ на вси ца́тыри сторо́нушки.
Ни даждатьца-та мне нико́во,
ни с какой сторо́нушки»

(Стр., Добривы 3147-68).

«Жалобы кукушке на сиротство живых», неполноценность жизни без умершего, одиночество:

✧ обращения к кукушке

«Попеняю я сваёй родненькой ма́тушки,
За што [о]на заради́ла меня,
несча́стную сиротушку?»

За́чем ана́ меня заради́ла на вяли́кая го́рюшка?
Пустила бы она меня в вяли́кое мо́рюшка,
Не видала б я вели́ково го́рюшка»

(Стр., Дворище 3146-58).

«Как вы́расли в мяня́ свай бе́лы лебе́душки,
Паразлетелись по чу́жим дальным старо́нушкам,
Паоста́вили мяня́ анну́ю-та при глыбо́кай ста́расти,
роз(ы)го́рькаю сиротушку.

Как не ходя[т] в мяня́ тепе́рь ско́рыи-та но́женьки,
Да апусти́лись бе́лыи-та ру́чиньки»

(Гд., Желча 3134-22).

«Што-ка бро́сила-та(й) она ми́ня,
одну́ю-удинёшеньку.

И нико́му не надо-та я,
бедная сиротушка. Ой, ой, ой!»

(Стр., Зарябинка 3126-30).

«Што хто приберёт-та мой
ста́раи ко́ста́чки? Ой, ой, ой!
Не думала я, сиротушка, што я остануся
одна́я-одинёшенькая»

(Стр., Зарябинка 3126-30).

«Удалая ты моя головушка,
на ково́ ты меня покинул?»

Как не надеялась я, бедная сиротушка,
Что ты меня оставишь одну-одинёшеньку»

(Стр., Сиковицы 3154-05).

✧ обращения к покойному – в течение трех дней до похорон

«Да пааставил ты мне свайх ма́лых-та де́тушак.
Да толька́ павы́расли в мяня́ любими́ свай
ми́лы де́тушки,

Паразляте́лися яны́ па ра́зным сторо́нушкам,
Да пааставили меня, розго́рькаю сиротушку,
да при глыбо́кай-та э́тай ста́расти.

Да как ня с чи[м] у мяя́ стала, сиротушки,
да э́та грузная робóтушка.

Да как апусти́лися в мяня́ бе́лыи-та ру́чиньки,
не ходят ско́рыи-та но́женьки»

(Гд., Желча 3150-55).

«Как ты меня оставил адну́ю, сиротушку?
Куды́ я пришану́ сваю́ буйна́ю головушку?
У меня ма́леньки де́тушки»

(Стр., Давыдово 3146-56).

«Как я не придумаю, сиротка горямы́чная,
Как мне бу́дя пражи́ть с э́тым ма́лым де́та́чкам,
в э́там чи́стым по́люшки?»

Не пойти на кру́тую робóто́чку,
Сокряпи́ть своё рятывае се́рдечи́нко»

(Стр., Быстреево 3146-90).

«Да как и неко́му развеселить тепе́рь
своих белых лебе́душек,
да твоих сестри́ц-голубушек»

(Гд., Полна 4682-43).

«Что осталась я одна-одинёшенька.

Разлетелись мои де́тушки,



По чужим по сторонушкам.
Я остáлася одна»

(Пл., Алексино 4143-11).

«Как я тэпéрь буду жить,
На ково́ я буду надéетьца?
Куды́ я приша́ну сваю́ буйна́ю голову́шку,
удалая́ голову́шка?»

(Стр., Давыдово 3146-56).

«То́льки ты знае́шь – мне не́кули
приша́нить сваю́ буйну́ю голову́шку,
с э́тым ми́лым де́тушкам.

Нету́ у меня́ ро́ннава́ батю́шки»

(Стр., Быстреево 3146-88).

«[Оставил меня] одино́кую, Га́рямы́чнаю.

Как скушнё́шинька́ и труднё́шинька́
мне жить, сироту́шки»

(Гд., Козлово 3309-47).

«Милая-та́ дету́шка,

Бросили-та́ вы меня́, сиротино́чка несча́стная.

Охти, куда́ мне приша́ну́ть

сваю́ буйна́ю голову́шку

к тебе́, удалая́ голову́шка»

(Стр., Давыдово 3146-55).

✧ обращения к покойному – в момент выноса гроба

«И как оста́вши я одна́я-однё́шинька,

Ой, да как ослабе́вши-та́ у меня́,

ой, бе́лаи-та́ ру́ченьки.

Ой, да как не йду́т-та́ у меня́-та́ бы...

охтенька́, май но́женьки»

(Стр., Добривы 3147-68).

✧ обращения к покойному – в поминальные дни (Троицу), весной, сидя у окна

«Ты ня́ знае́шь ли, ма́я до́ченька,

Как тижело́ мне, сироту́шки,

Дажива́ть сваю́ глыбо́каю-та́ ста́рысть.

Некуда́ приша́нить тебе́ буйна́ю,

сваю́ буйна́ю голову́шку»

(Гд., Подсосонье 3297-31).

✧ обращения к покойному – в лесу

«Ой, да как оставил меня́, бе́дную-та́ сироту́шку,
и всё́ анну́ю-удинё́шеньку.

Ой, да на ково́ я тепе́рь надéюся-та́,

я всё́ сироту́шка»

(Стр., Сиковицы 3154-05).

«Проводы в последний путь»:

✧ обращения к покойному – в момент выноса и период до захоронения

«Посмотри-ка́ ты на своих ми́лых дету́шек,

Как они́ пособра́лись тебе́ проводи́ть

в дальнюю́ сторону́шку»

(Стр., Узьмино 3130-02).

«И ты сабра́ла-та́ все[х] прия́телей

не на весе́лая гуля́ньице,

А правади́ть тебе́, мату́шка,

в последни́й твой путь»

(Гд., Желча 3154-28).

«Не убива́йся-ка́ ты на меня́,

моя́ ты ро́дненькая́ мату́шка.

Ойти́ го́шненько!

Правожа́ю я тебе́ сироту́шка,

Охти-ти, охти-ти!»

(Пл., Лосицы 3116-36).

Высказывание благодарности сестре умершего:

✧ обращения к покойному – в поминальные дни (Троицу), весной, сидя у окна

«Ну, спа́сиба, не забывает

твая́ сястри́ца-та́ Нину́шка,

Навя́шшая́ мяня́, сироту́шку,

в сво́ей ста́рэй-та́ го́ренки»

(Гд., Подсосонье 3297-31).

* * *

Перечень записей полевых голошений

Полевые причитания, кличи (в лесу, в поле, на жатве)

Гловский район:

Первомайская вол.: Выселок Жуковский 4657-02, 04, 08, 4679-09, 11, 13; Горско-Рогово 4667-12, 14, 15 («лелё»); Носовка 4668-15 (т.), 16, 19; Старое Загорье 3119-64, 3124г-10а, 4657-39; Терёб 4655-35–37 («лелё»), 4656-07 («лелё»).

Полновская вол.: Желча 4670-41 (т.); Партизанская 4682-20 (т.).

Струго-Красненский район:

Сиковицкая вол.: Зарябинка 3126-30, 3128-19; Задорье 3146-29; Река 3121-17 (уканье), 3148-27 (уканье).

Плюсский район:

Нежадовская вол.: Нежадово 4173-20.

Причитания на кукушку

Гловский район:

Добручская вол.: Добручи 4671-36 (т.), 4685-02.

Первомайская вол.: Безьва 3116-83; Выселок Жуковский 4657-03, 4679-15; Новая Зубовщина 4656-42; Носовка 4668-18 (т.); Молоди 4658-43; Старое Загорье 3119-63, 3120-09, 3124г-10, 4657-42; Терёб 4655-32, 4656-24.

Плесновская вол.: Брод 4654-29, 33; Тербачёво 4665-24.

Полновская вол.: Желча 3134-22, 23, 3150-56, 4670-40, 4671-18 (т.); Партизанская 3117-12, 3124а-45, 4684-20, 21; Полна 4678-16 (т.); 4682-41 (т.); Ямм 3151-06 (т.), 4681-06 (т.).

Ремдовская вол.: Ореховцы 4660-21.

Спицинская вол.: Котица 4659-11 (т.), 4682-20 (т.); Подолешье 3142-28, 3143-02.

Чернёвская вол.: Заклинье 4677-34–37 (т.); Тупицино 3299-05, 4666-09.

Плюсский район:

Заянская вол.: Алексино 4143-10, 19, 20, 22; Марьинско 4149-10.

Лосицкая вол.: Пелешы 4170-20.

Лядская вол.: Высоково 4149-21.

Нежадовская вол.: Вяжище 4139-06 (в Троицу), 18 (в Троицу); Заозерье 4147-03 (т.), 4148-02–04; Нежадово 4173-11, 21.

Плюсская вол.: Лямцево 4152-03, 04, 27 (т.).

Струго-Красненский район:

Марьинская вол.: Добривы 3148-10 (т.).
Сиковицкая вол.: Давыдово 3146-58 (т.); Задорье 3146-29;
Зарябинка 3126-30; Река 3121-16, 18, 3148-26, 29, 3152-11; Сиковицы 3154-04, 05.
Симанологская вол.: Быстреево 3146-91 (т.).

Перечень записей похоронных и поминальных причитанийГловский район:

Гловская вол.: Крутое 4653-11 (т.); Подоспа 4663-02 (т.), 03 (фр.).
Первомайская вол.: Блянск 3119-17; Выселок Жуковский 4657-06, 4679-14; Горско-Рогово 4667-18–21, 23, 24; Молоди 4658-45; Старое Загорье 3120-08.
Плесновская вол.: Брод 4654-30; Подсосонье 3297-29–32.
Полновская вол.: Горка 3126-80; Желча 3150-55; Полна 4680-04, 4682-43; Партизанская 3154-28, 4684-22.
Ремдовская вол.: Ветеря-3 3149-31.
Спицинская вол.: Кятицы 4659-10; Подолешье 3142-04 (т.), 05, 29, 3143-01; Раскопель 4659-23 (т.).
Чернёвская вол.: Заклинье 4677-05 (т.), 4677-39; Тупицино 4666-17 (фр.); Чернёво 3301-42, 43.
Юшкинская вол.: Шелопугино 3309-47 (т.), 48.

Плюсский район:

Должицкая вол.: Должицы 4136-06; Посолодино 4146-07.
Запольская вол.: Замошье 4137-11 (т.); Староверский Луг 4164-10, 11; Шерёги 4154-07 (уп.), 08 (т.).
Заянская вол.: Алексино 4143-11–16, 18.
Лосицкая вол.: Пелеша 4170-22.
Лядская вол.: Берёзицы 4157-07; Высоково 4149-22–24; Ляды 4136-17–19, 21–23.

Нежадовская вол.: Вяжище 4139-04 (т.), 05, 09, 10; Заозерье 4147-49; Нежадово 4173-19, 20.
Плюсская вол.: Вялки 4152-38; Лющик 4160-22; Лямцево 4152-18; Усконицы 4153-21, 22.

Струго-Красненский район:

Марьинская вол.: Добривы 3147-68, 69.
Сиковицкая вол.: Давыдово 3146-55, 56, 3152-04, 3146-55; Задорье 3146-13 (т.), 30 (т.); Остров 3125-23, 3128-04; Радонка 3114-07 (т.); Река 3121-15, 3148-24, 25; Сквородка 3114-19.
Симанологская вол.: Быстреево 3146-88 (т.), 90, 3147-06 (т.); Сафронова Гора 3116-03, 11, 3124а-09; Творожково 3147-14 (т.).
Цапельская вол.: Заборье 3133-22 (т.).

Перечень записей рекрутских причитанийПлюсский район:

Нежадовская вол.: Вяжище 4139-08 (т.).
Лядская вол.: Горбово 4168-14 (т.).

Перечень записей причитаний на случайГловский район:

Полновская вол.: Каменка 3127-49 (привиделась мать во сне – «что не голосишь?»).
Ремдовская вол.: Великуша 4674-10 (когда девки ходили с песнями, т.).

Перечень записей причитаний ряженныхПлюсский район:

Плюсская вол.: Лямцево 4152-12.

- 1 Мотив «бужения» в причитаниях, исполняющихся до момента захоронения, раскрывает представление о смерти как сне, поскольку сон традиционно воспринимается как временная смерть живых. В нем прослеживается надежда на возвращение к жизни («пробуждение ото сна»), понимается необратимость смерти. Это начальный момент разрушения связей умершего с миром живых. Ситуация переходного состояния – «уже не свой, но еще и не чужой» – отражается в восприятии времени – это «последнее время»: «Охти, прайди-ка ты па сваёй новай-та горенке последнии мину́тачки» (Стр., Давыдово 3146-55).
В поминальных голошениях мотив «бужения» обозначает начало контакта живых и умершего: покойного «будят» для того, чтобы пригласить его на помин (в свадебном обряде – для благословения невесты-сироты). В поминальные дни «бужение» покойного осуществляется через заклинание стихий: «Задуйте, ветры буйные, разнесите пески жёлтые, откройся, гробовá доска».
- 2 Стабильные формулы обращения к кукушке: «Не кукуй, кукушечка серая»; «Ой, да ты покукуй-кася, серая, ты серая кукушечка».
- 3 Данный мотив встречается во всех ситуациях похоронно-поминальной обрядности, причем его оформление не зависит от приуроченности. Средствами слова регламентируются обстоятельства контакта: если умершего ожидают ночью, то он должен прийти «во сладком сне»; если ожидают утром, то он должен прилететь под окно, сесть на березу.
- 4 Единственный вариант записи, когда к покойному обращаются за помощью – с тем, чтобы он передал наказ живым навещать родных.
- 5 Побуждения к действию, обращенные к людям, закреплены за ситуацией проводов покойного в «последний путь». Эти мотивы обусловлены необходимостью урегулирования новых социальных отношений, возникающих после смерти одного из членов общины (тема сиротства).
- 6 В группе мотивов вопросительной направленности зафиксированы формы обращения только к покойному.
- 7 Постоянным для данного мотива оказывается факт молчания умершего, который воспринимается как обида на живых, после чего высказываются предположения о том, что могло стать причиной обиды.
- 8 С данным мотивом исполняется причитание у гроба покойного в часовне, когда «покойника будят» каждое утро до момента захоронения.
- 9 Варианты мотива «сборов в дорогу» связаны с социальным статусом, которым обладал умерший в мире живых. Например, молодая девушка «собирается» на «веселое гуляньице», «на веселую свадебку», «к чужим людям» (смерть как свадьба).
- 10 Отметим высокую степень метафоричности в восприятии «смерти как свадьбы».
- 11 Безусловно, мотив «укура» связан с мотивом «сиротства» (см. ниже). В данном случае эти понятия разводится для того, чтобы как можно точнее обозначить их сюжетобразующее значение в тексте. Так, в мотиве «укура» акцентируется момент удаления («ухода»)



- покойного из мира живых, а мотив «сиротства» оказывается связан с обретением нового статуса родственниками умершего.
- ¹² Такого рода вопросы в текстах похоронно-поминальных причитаний приобретают значение формульных оборотов, предваряющих появление мотива «сиротства».
- ¹³ Причитание, в которое включался этот мотив, исполнялось в часовне, утром, в момент «бужения» покойного. Для этого мотива характерно налаживание коммуникативных связей – живые возобновляют общение с душой умершего.
- ¹⁴ Данный мотив свидетельствует о нарушении коммуникативных связей – душа покойного по какой-то причине не посещает оставшихся в живых родственников, а выяснение причины может повлечь за собой исправление нарушенных связей или налаживание новых отношений – «живые – умершие».
- ¹⁵ В текстах повествуется о событиях, происходящих в действительности, фиксируется обретение нового статуса как покойным, так и оставшимися после его смерти родственниками («сиротство»). Часто употребляются самоназвания «разгорькая сиротушка», «сиротка горемычная», выделяющие участников обряда, которые общаются с умершим.
- ¹⁶ Варианты этого мотива имеют непосредственную связь с происходящим действием – в них констатируется факт смерти. Высказывание излагается в форме отрицания с использованием частицы «не»: «не увидишь», «не будешь», «не сказал» и т. д.
- ¹⁷ Такой мотив может включаться в тексты как похоронных, так и поминальных причитаний.





Раздел 8

ПЕСЕННО-ПОВЕСТВОВАТЕЛЬНЫЕ ЖАНРЫ ФОЛЬКЛОРА

ОБРАЗЦЫ НАПЕВОВ И ТЕКСТОВ ЛИРИЧЕСКИХ И БАЛЛАДНЫХ ПЕСЕН

№ 1 (с вариантами данного напева исполняются тексты 5, 6, 8)

д. Чернево, Гдовский р-н, 3301-59

Э - эй, ра - но - ра - но на - ша - я па - двóрь - и - ца да
ра... ой, ра - но за - рас - та... ай, за - рас - та - я.
(Э) - эй, за - ра - сло - за - цве - ло на - ша - я па - двóрь - и - ца да
тра... ой, тра - вой - му - ра - во... ой, му - ра - во - ю.

Э-эй, ранó-ранó на́шая подво́рьца
Да ра... ой, ра́но зараста́... ай, зараста́я.
Э-эй, зарасло́-зацвело́ на́шая па́дво́рьца
Да тра... ой, траво́й-мураво́... ой, мураво́ю.
А-эй, то не траву́шка в по́ли, ни мура́вая,
Да ро... ой, ро́завы ц(и)вето́... ой, да цвето́чки.
А-эй, цвели, там цвели во по́люшки цвето́ки,
Да цвя... ой, цвяли́, да спавя́... ай, да спавя́ли.

А-эй, любил, там(ы) любил па́ринь кра́сну деви́цу,
Да лю... ой, любил(ы), надс(ы)мея́... ай, насмея́лся.
А-ай, ты не сме́йся, мой,
мой дружок любэ́зник(и)ка́й,
Да са... ой, сам(ы) ни́женá... ой, ни́женáтай.
А-ай, каг(ы)да́ же́нился,
мой дружок любэ́зник(и)ка́й,
Да то... ой, таг(ы)да́ парасме́... эй, парасме́йся.

Исп.: Дмитриева В. П., 1922 г. р., Андреева А. П., 1913 г. р., Семёнова Е. М., 1915 г. р. Зап.: Зилотина Е. А., 10.07.1992. Расш.: Полякова А. В., Махова Л. П. Девушки с супрядки выходили на улицу и пели – зазывали на гулянье «чужаков» (парней из других деревень); пели летом – во время полевых работ и по пути домой. Многоголосие дополнено по вариантам распева других строк. Данный образец ранее опубликован: ДПЗ. С. 209–210. № 24.

№ 2 (с вариантами данного напева исполняются тексты 5, 6, 8)

д. Партизанская, Гдовский р-н, 3127-39

Э - эй, сла́в - на но́ - ви-н(и)-ка - я, ой, на́ - ша - я де -



ре... эй, на - ша - я де - ре - - - - - вин - ка да

но - ва, ой, но - ва ра - за - ре - на, ра - за - ре - на.

Э-эй, сла́вна но́вин(и)кая, ой, на́шая дере́...
эй, на́шая дере́винка да но́ва,
ой, но́ва разаре́на, разаре́на.

Э-эй, то кагда́ же яна́ была пастреа́...
ой, была́ пастреа́... пастреа́на.

Исп.: Журавлёва А. В., 1913 г. р. или Фадеева А. Е., 1912 г. р. Зап.: Лобкова Г. В., Попова И. С., 05.02.1991. Расп.: Махова Л. П. Многоголосие дополнено по вариантам записи от той же исполнительницы, варианты распева даны в круглых скобках. Вторая строфа распета не полностью.

№ 3 (с данным напевом исполняется текст 7)

$\text{♩} = 63$

д. Гвоздно, Гдовский р-н, 4658-06

А ро́д - нинь - ка - я ма... [о]х-ти, ма - ту-шка,

э - ой, да дай по - спать - та, по - не́ - жить - ца.

А дай по - спать - та, по - не́ - жить - ца, э, ра - но́ ли то за-муж вы... [о]х-ти, вы́й - дет-ца,

а - э, да ни да - дут там мне до́л - га спать.

А ро́дниньякая ма... [о]хти, матушка,
Э-ой, да дай поспать-та, поне́житьца.

А дай поспать-та, поне́житьца,
Э, рано́ ли то замуж вы... [о]хти, вы́детца,
А-э, да ни дадут там мне до́лга спать.

Исп.: Чернова М. А., 1913 г. р. Зап.: Мехнецов А. М., Лобкова Г. В., 01.08.1996. Расп.: Махова Л. П. На поле «жнут и паю́т <...> длинные песни». Многоголосие дополнено по вариантам распева других строф.

№ 4 (с данным напевом исполняется текст 9)

$\text{♩} = 63$

д. Гвоздно, Гдовский р-н, 4658-03

И а - та - шли́ - пра - шли́ ве - се́ - лы - и на - ши дя - н(и) -

кѝ, на - сту - па - ют сли - за - вы́ - е но́ - вы - и вре - ме́ - на́.



И аташли-прашли весёлыи наши дян(и)ки,
Наступают слизавые нобыи времёна.
И наступают слизавые нобыи времёна,
Слышу-вижу, милинький, досады – дома я ни скажу.
Я ни батушки, я ни матушки сваёй я радной,
Я пайдú скажу падружке своёй патай(и)ной:
– И ты, падружен(ы)ка-галубка, галубка мая,
Ты не знаишь, што м(ы)не за гóря, гóрюшка, за беда?
И ты не знаишь, што м(ы)не за горя, горя, за беда?
Са всево света напáстыя напáла на меня.

[Са всево света напáстыя напáла на меня] –
Рассрядýлся мой любимый дружóчик на миня,
И где ни хóдя, где он ни гуляит –
ка м(ы)не он ни зайдёт.
Он выхóдя ва канюшню, ва сваю навú,
И паципляит(ы) он сваёва вóранова коня,
Уезжáя са с(ы)ваёва нóвыва д(ы)варá.
И уезжáя са с(ы)ваёва нóвава дварá,
Уезжáе, я не знаю, аткúда, кúда.**
Устаюся я, [младá], адна́.

Исп.: Чернова М. А., 1913 г. р. Зап.: Мехнецов А. М., Лобкова Г. В., 01.08.1996. Расш.: Махова Л. П. Пели артелью за столом. Многоголосие дополнено по вариантам распева других строф. Мелкими длительностями обозначены места дробления при увеличении числа слогов. Текст дополнен по варианту записи от той же исполнительницы (4658-05).

№ 5 (с данным напевом исполняется текст 12)

♩=104 д. Чудская Рудница, Гдовский р-н, 3118-24

Ой, ни од - на́ - я - та во́ по-ли до - ро... о, да до - ро - жка.

А как и ту - ю - та сня-жкóм бе-лым па-за - кры... э - о, пы-за - кры - ла.

Ой, ни одна́-та во́ поли доро... Как и приехал-та брáтыц во гости¹ не до...
о, да дорожка. о, да ня до́л(ы)га.

А как и ту́ю-та сняжкóм белым пазакры... А на адну́ю-та ту́ю тёмну но...
э-о, пызакры́ла. о, да на ночку.

А как адíн(ы)-та был ва... ва сястрицы бра́...
а-о, да был брáтыц.

Исп.: Авдашева П. Е., 1914 г. р. Зап.: Мехнецов А. М., Попова И. С., 02.02.1991. Расш.: Махова Л. П. Песню надо петь «с ростя́гам».
Напев транспонирован на 2,5 тона вверх.

¹ Произносится: «во го́сьти».

№ 6 (с данным напевом исполняется текст 10)

♩=104 д. Дворище, Струго-Красненский р-н, 3125-72

Ты ня пой - - - ка, ня пой, са - ло́ - вьюш - ка,

не по - й(и), во́ль - най, не пой, во́ль - най, ты, ма - ла - до́й.

Ты¹ ня пой-ка, ня пой, салóвьюшка,
Не пой(и), во́льной, не пой, во́льной ты, маладо́й.
Ни давай-ка с таски назо́ла,
Друг, сяр(и)дéchуш... друг, сяр(и)дéchушку маямú.
Шла я лésам(ы), шла я тёмным,

Ни баялась я, ни баялась я никакó.
Я ни вора, я ни майора,
Ни данскóва, ни данскóва я казака.
Всё я ждáла, всё ждáла,
Ой, сваво́ любимава, ой, любимава сваёва [дружкá].²

Исп.: Киселёва Е. Ф., 1904 г. р. Зап.: Лобкова Г. В., 23.01.1991. Расш.: Махова Л. П. Напев транспонирован на 2,5 тона вверх.

¹ «Ты» произносится как «ти».

² Вместо «дружкá» исполнительница поет «мужукá».



№ 7 (с данным напевом исполняется текст 2)

д. Низовицы, Гдовский р-н, 3118-66

♩=80

– И ты ря - би - ну - шка да рас - куд - ря - ва - я, да ты ко - гда вз а - шла, да
ко - гда вы́ - рас - ла? И ты ко - гда вз о - шла, да ко - гда
вы́ - ра - сла? - Да я вес - ной вз о - шла, да ле - там вы́ - ра - сла.

– И ты, рябинушка да раскудрявая,
Да ты когда взашла, да когда вы́расла?
И ты когда взошла, да когда вы́расла?
– Да я весной взошла, да лётам вы́расла.
И я весной-то взошла, да лётам вы́расла.
– Да ты когда цвела,¹ да когда вызрела?
И ты когда цвела, да когда вызрела?
– Да по зорьям цвелá, я к солнышку вызрела.
– И ты зачем рáна да падшатнóлася,
Да ка сырой земле да прикланóлася?

– И пашанóли меня да ветры буйные,
Да прикланóли меня да вьюги зимние.
И прикланóли меня да вьюги зимние.
– Да пад тобою ли да пад рябóинушкой,
И пад тобою ли, да пад рябóинушкой,
Да то не мак цветёт, да не огонь гарит.
И там не мак цветёт, да ни огóнь гарит,
Да там гарит сердцó да малодéцкаё.

Исп.: Лёвина К. Н., 1912 г. р., Иванова З. С., 1927 г. р., Калистратова Л. К., 1923 г. р., Степанова К. И., 1927 г. р., Кудряшова Л. А., 1938 г. р., Степанова Е. А., 1918 г. р., Герасимова А. М., 1912 г. р. Зап.: Мехнецов А. М., Лобкова Г. В., Попова И. С., 03.02.1991. Расш.: Махова Л. П.

¹ В словах «цвела», «цветёт», «сердце» согласный «ц» смягчается.

№ 8 (с данным напевом исполняется текст 4)

д. Низовицы, Гдовский р-н, 3118-68

♩=88

И гу́-линь-ка ты мой, да гу-ля-га-лу - бо́ - - - - - ёик.
Ты за што жа, гу-ля, ат-че - во́ жа в мой сад ни ле - та́ - - - - - ешь?

И гу́линька ты мой, да гу́ля-галубóёик.
Ты за што жа, гу́ля, атчевó жа
в мой сад ни летáешь?¹
Или горюшка жа ты моёва, ой(и), да не знаешь?
Ой, как мой-та гу́ля-галубóёик сидá ва нево́ле,**

Ва такóй-та ва нево́ле, в тюрьме камяннóю.
Как ва ётай ва тюрьме печка камяннáя,
Как ва ётай ва пячки труба дымувáя,
Как со ётой со трубы дымок вападáя.

Исп.: Лёвина К. Н., 1912 г. р., Иванова З. С., 1927 г. р., Калистратова Л. К., 1923 г. р., Степанова К. И., 1927 г. р., Кудряшова Л. А., 1938 г. р., Степанова Е. А., 1918 г. р., Герасимова А. М., 1912 г. р. Зап.: Мехнецов А. М., Попова И. С., Лобкова Г. В., 03.02.1991. Расш.: Махова Л. П. «Гулеви́я» песня.

¹ Далее текст распевается по образцу второй строфы.



№ 9 (с данным напевом исполняется текст 16)

♩=60

д. Низовицы, Гдовский р-н, 3123-07

И ва се - во́ - дя - шна - й(и) день ску - - - - ка -
са ми - лым (э) друж - ком да раз - лу - - - ка.

И ва севодяшнай(и) день скука –
Са милым (э) дружкой да разлука.
Са милым дружкой разлука,
Разлуча... (а)ет нас да невóля.
Разлучает нас невóля,
Што невó... (о)л(я), не(й)... неохóта.
То невóля-неохóта,
Їужа-да... (а)льняня, ой, да старóнка.
Їужа-дальняя старóнка,

Наша гдó... (о)вская сталбавáя.
Наша гдóвская широкáя,
То не ра... (а)з па ней да ежáла.
И то не раз па ней ежáла,
Скóлька слё... (о)з я пра... праливáла.
Скóлька слёз я праливáла,
Ва слезах, ох, письмо я писала.
Ва слезах письмо писала,
Слугам вé... (е)рным а... (а)тсылáла.

Исп.: Лёвина К. Н., 1912 г. р., Иванова З. С., 1927 г. р., Калистратова Л. К., 1923 г. р., Степанова К. И., 1927 г. р., Кудряшова Л. А., 1938 г. р., Герасимова А. М., 1912 г. р. Зап.: Мехнецов А. М., Лобкова Г. В., Попова И. С., 03.02.1991. Расш.: Махова Л. П.

№ 10 (с данным напевом исполняется текст 17)

♩=63

д. Ветеря-3, Гдовский р-н, 3149-28

И нам не для це - ва до - мой та - ра - пий...
та - ра - пий - - - ця, у нас зде́ - ся сё - вóн - ни хы - ро - шó.
...3. Ой, ти - же - лó... да на спа - ми - н(ы) да мне ми - лень - кáй о - ста - - -
вил, о - ста - - - вил с пра́ - вай рú - чу - шки за - ло - тó коль - цо.

И нам не для цева домой тарапий... тарапийця,
У нас здесь сёвонни хырошó.
Ой, харошó...
Да тяжко сёрцу моёму, тижелó.

Ой, тижелó...
Да на спамин(ы) да мне миленькай оставил,
Оставил с пра́вай рúчушки залотó кольцо.

Исп.: Сергеева Н. М., 1907 г. р. Зап.: Шишкова О. В., 02.02.1991. Расш.: Махова Л. П. Пели, возвращаясь домой с гулянья или в любое другое время («когда хóшь»).



№ 11 (с данным напевом исполняется текст 15)

д. Низовицы, Гдовский р-н, 3122-16

♩=80

У глы - бо - ка - ва ко - ло - дца муж ко - ня па - йл,
 он па - йл да кар - мйл, да сам ду - му - шку ду - ма - я.
 Он па - й - л(ы) - та, ка - р(ы) - мйл, сам ду - му - шку ду - ма - я:
 – У - же как - та бұ - дя да мне сваю жа - ну па - губить?

У глыбокава колодца муж коня пайл,
 Он пайл да кармил, да сам думушку думая.
 Он пайл(ы)-та, кар(ы)мйл, сам думушку думая:
 – Уже как-та будя да мне сваю жану пагубить?
 Уже как-та будя мне сваю жану пагубить?
 А жена-та мужу, да она в ноги пакланилася.
 А жена-та мужу, она пакланилася:

– Ну ж, ты, муж, ты мой муж,
 да ни губи рана с вёчара.
 И муж, ты мой муж, ни губи рана с вёчара.
 Пускай всё-та люди, да ани спать улягутца.
 Пускай всё-та люди, ани спать улягутца,
 А май-та малы дётки пускай парозоспятца.
 А май-та малы дётки пускай парозоспятца,
 Утрам рана-та встану[т], миня, младу, схватятца.

Исп.: Герасимова А. М., 1912 г. р. Зап.: Мехнецов А. М., Лобкова Г. В., Попова И. С., 03.02.1991. Расш.: Махова Л. П. Многоголосие дополнено по вариантам распева других строф.

№ 12 (с данным напевом исполняется текст 13)

д. Дворище, Струго-Красненский р-н, 3125-69

♩=108

...2. Не вы - у - чи - ла ма - ту - шка, в чу - жи лю - ди ут - да - ла,
 чу - жа - даль - на ста - ро - ну - шка биз бя - ды су - шй[т] - кру - шй[т].

[Радима ма]гушка на горюшка радилá,
 Пайла и кармила, миня не выучила.
 Не выучила матушка, в чужй люди утдалá,
 Чужá-дальна старонушка биз бяды сушй[т]-крушй[т].
 Ни вялела матушка на сямь лет дамóй идти,
 На васьмóя лётичка óчинь взгрустнулася.
 Савьюся я кукушйчкay – палячy-тка я дамóй,
 Прилячy я к мамушки ва зелёный сад густой,
 Сяду я на яблыньку, закукую сиратóй,
 Разбужу я матушку рана-рана, ранинька.

Мая рóдна матушка па гаринке гуляла,
 Па горинке гуляла, дочиньку всё будила.
 – Встань-ка ты, до[ченька], встань-ка, милая мая,
 Нáшняя галубушка прилятела с чужих стран.¹
 Услыхал-та всё зять-пьяница:
 – Пайдy-пайдy, застрялю!
 – Не нáда, милый зятюшка, этá дóчинька мая.
 Ана саскучила-взгрустнула на чужой старонушки,
 Прилятела в садик навястйть
 сваю рóдну матушку.

Исп.: Киселёва Е. Ф., 1904 г. р. Зап.: Лобкова Г. В., 23.01.1991. Расш.: Махова Л. П. В Масленицу выходили на гору и пели «на всю галóвушку» эту песню.

¹ Далее исполнительница распевает текст неустойчиво.



№ 13 (с данным напевом исполняется текст 15)

♩=110

д. Партизанская, Гдовский р-н, 3117-47

...5. – А ни аб - ма́ - ны - вай да на-с(ы), ба - тю - шка,
да нас, бе́ - дны - их и да си - ро́ - ту - шак.

– Скажи, батюшка, где наша матушка?
– Да ваша матушка – да ва сырóm бару́,
Да ва сырóm бару́ да берёт ягадки,
Да берёт ягадки, да землянички.
– А ни абмáньвай да нас(ы), батюшка,

Да нас, бе́дных и да сирóтушак.
А наша матушка – да ва сырóm бару́,
Да ва сырóm бару́ да под коло́динкай,
Да под коло́динкай, да под ёлóвинькай.

Исп.: Лаврентьева Л. К., 1922 г. р. Зап.: Мехнецов А. М., Лобкова Г. В., Попова И. С., 31.01.1991. Расп.: Махова Л. П.

СОДЕРЖАНИЕ ПОЭТИЧЕСКИХ ТЕКСТОВ ЛИРИЧЕСКИХ И БАЛЛАДНЫХ ПЕСЕН: ТЕМЫ, ОБРАЗЫ, СЮЖЕТНЫЕ МОТИВЫ. ПЕРЕЧЕНЬ ЗАПИСЕЙ

ПЕСНИ «МОЛОДЕЦКОГО» ЦИКЛА

*исторические события, персонажи; гибель молодца
на чужой стороне; молодец в неволе*

1. «Коль великий русский царь, Николай наш государь»

Коль великий русский царь, Николай наш государь, по своей главной армейшкe погуливает, на своих бравых солдатухек посматривает.

– Ну ж вы здравствуйте, ребята! Вы здоровы ль, молодцы? Хорошо ли вам, ребятушки, на присту́пеньке стоять, на камышевой травы?

Как камышева трава много горя придала, всех в солдаты убрала. Как женатого ведут – сзади плачут и режут. Холостого ведут – сзади песенки поют.

– Ох ты, царь ты наш, царь, ты великий государь! Сколько горюшка придал – всех в солдатухки убрал.

Струго-Красненский район:

Сиковицкая вол.: Дворище 3125-70.

2. «Ты рябинушка раскудрявая» (напев 7)

– Ты рябинушка раскудрявая, ты когда вошла, когда выросла? – Я весной вошла, летом выросла. – Ты когда цвела, когда вызрела? – По зорям цвела, к солнышку вызрела. – Ты зачем рано «подшатну́лась», ко сырой земле приклонилась? – «Пошану́ли» ветры буйные, приклонили меня вьюги зимние.

Под тобою ли, под рябинушкой, там не мак цветёт, не огонь горит, там горит сердце молодецкое.

Гдовский район:

Ремдовская вол.: Низовицы 3118-66, 3122-25, 3123-01, 3124в-23, 3135-45.

3. «Ты воспой весной, жаворóбушек»

Ты воспой весной, «жаворóбушек», ты подай голос через тёмный лес, через сырой бор в крепость крепкую, затюремную.

В этой крепости сидел молодец. Он не год сидел и не два года. Он сидел-сидел ровно девять лет, на десятый год стал письмо писать своей родины, отцу-матери. Отец с матерью отказались, не признались.

Гдовский район:

Полновская вол.: Партизанская 3117-44, 3122-15, 3124б-16.

4. «Гуленька ты мой, гуля-голубочек» (напев 8)

Гуленька ты мой, гуля-голубочек. За что, гуля, отчего в мой сад не летаешь? Или горюшко ты моё не знаешь? Как мой гуля-голубочек сидит во неволе, в тюрьме каменной. Как в этой тюрьме печка каменная, в этой печке труба дымовая, а с этой трубы дымок выпадает.

Гдовский район:

Ремдовская вол.: Низовицы 3118-68, 3123-03 (2 строфы), 3124в-25.



ПЕСНИ О «ДЕВЬЕЙ ВОЛЕ»

тоска-печаль об утраченной воле, девичьем житье, родной стороне; девица – молодец: разлука с милым

5. «Лучше я сама, красная девушка, себе сдивовалась» / «Не сама ли я, красная девица» / «Знать бы, куда я, красная девушка, сама дивовалась» / «Ой, сама я дивовалась» (варианты напевов 1, 2)

Лучше я сама, красная девушка, себе сдивовалась. Не знаю, куда вольная волюшка сподевалась? На родимой сторонке в лето жить осталась (в лето тёплое жить осталась). У родителя-батюшки в саду загулялась, у сударины матушки в ларю залежалась. Мои алые ленточки с косы выплетались...

Варианты развития сюжета: ...У родной матушки волей велевалась, красотой красовалась. Куда моя краса девичья сподевалась? У родненького батюшки думушка осталась, у родненькой матушки воля залежалась...

...Куда воля девалась? У родненькой матушки нега вся осталась (залежалась), у родненького батюшки волюшка осталась (у родного батюшки воля жить осталась)...

...Красная девушка в саду загулялась. Куда моя молодость подевалась?..

Гловский район:

Первомайская вол.: Выселок Жуковский 4657-12, 4678-12 (фр.); Гвоздно 4658-02; Горско-Рогово 3119-39 (т.); Зубовщина 3118-01, 31246-32 (на Егория); Новая Зубовщина 4656-37; Носовка 4668-20 (фр.); Старое Загорье 3118-08, 09 (на выгоне пели), 31246-34, 35, 3124-11, 4657-53.

Полновская вол.: Желча 3150-45, 4670-45 (пр.), 4671-04 (уп.); Ямм 4680-24 (уп.).

Ремдовская вол.: Низовицы 3118-67, 3123-02, 3124в-24, 3135-02, 3139-12, 13.

Спицинская вол.: Замогилье 3297-51, 52 (пр.); Островцы 3120-24 (уп., пели по дороге с работы), 3150-15 (уп.).

6. «Рано-рано наше подворьице зарастает» / «Что широкое наше подворьице ново построено» (варианты напевов 1, 2)

Рано-рано наше подворьице зарастает. Заросло-зацвело наше подворьице травой-муравою. То не травушка в поле (в полюшке), не муравушка (не муравая), розовы (алые) цветочки.

Там цвели в поле цветочки (цвели в поле цветики, цвели-цвели цветочки), цвели да повяли. Любил парень красну девицу, да покинул (насмеялся). Не смейся, мой хороший (мой дружок любезненький), сам ты неженатый. Когда женишься, тогда «порасмейся».

Варианты: ...Покинувши девчонку, над ней насмеялся. Ты не смейся, парень, над девчонкой, ты ещё сам холост. Холост-неженатый, нету жены взятой.

Вариант зачина: Что широкое наше подворьице ново «построено». Когда было «построено», теперь разорено. Разорил эту постройку вор Ваню-

ша. Это не травушка была, не муравушка, алые цветочки...

Гловский район:

Первомайская вол.: Гвоздно 4657-62, 4658-01, 04.

Полновская вол.: Ямм 4680-24 (пели зимой на супрядках, чтобы чужаки пришли).

Чернёвская вол.: Чернёво 3301-59, 3302-14, 4676-04 (пр.); Тупицино 4666-12 (фр.).

7. «А родненькая матушка, дай поспать-понежиться» (напев 3)

А родненькая матушка, дай поспать-понежиться, «приотважиться» девушке. Не рано ли замуж выйдется, не дадут мне долго спать – в чужих людях рано будят на работу до зари.

Гловский район:

Первомайская вол.: Безьва 3116-84; Гвоздно 4658-06.

8. «Славна новенька наша деревенка разорена» (варианты напевов 1, 2)

Славна новенька наша деревенка разорена (она разлетелась), то когда ж она была «построена». Разорили нашу деревню купцы-бояре. Теперь наша деревенка снова «построена» (вновь «обновлена», вновь обновилась).

Гловский район:

Первомайская вол.: Старое Загорье 3118-10, 11, 3124-10, 31246-36, 37, 4657-52, 54.

Полновская вол.: Партизанская 3127-39, 40, 3129-23, 4684-12, 13 (2 строфы).

9. «И отошли-прошли весёлые наши деньки» (напев 4)

И отошли-прошли весёлые наши деньки, наступают слезовые новые времена.

Слышу-вижу, миленький, досаду – дома не скажу. Я ни батюшке, я ни матушке своей родной, я пойду-скажу подружке своей потайной.

Ты, подруженька-голубка моя, ты не знаешь, что мне за горе, за беда? Со всего света напастье напало на меня – рассердился мой любимый дружок на меня. Где ни ходит, ни гуляет – ко мне он не зайдёт. Он выходит во конюшню в свою новую, подцепляет своего вороного коня, уезжает со своего нового двора, я не знаю откуда и куда. Оставляет меня молодую – остаюсь я одна.

Гловский район:

Первомайская вол.: Гвоздно 4658-03, 05.

10. «Ты не пой-ка, не пой, соловьюшко» (варианты напева б)

Ты не пой-ка, не пой, соловьюшко, не пой, вольной ты, молодой. Не давай тоски-«назёма», друг, сердечушку моему.

Шла я лесом, шла я тёмным, не боялась никого – ни вора, ни майора, ни донского казака. Всё я ждала своего любимого дружка (мужика).

Плюсский район:

Должицкая вол.: Посолодино 4146-07 (в Масленицу, уп.).

Струго-Красненский район:

Сиковицкая вол.: Дворище 3125-72, 3128-13.

ПЕСНИ О ЖЕНСКОЙ ДОЛЕ

11. «Ты понежь меня, родный батюшка, наморожусь я во чужих людях»

Ты понежь меня, родный батюшка, наморожусь я во чужих людях.

<...> Он гулять идёт, как алый цвет цветёт, а домой придёт – всё ругается. Свекровь-матушка не заступится: – Ты должна терпеть слова обидчивы.

Плюсский район:

Запольская вол.: Запесенье 4162-05 (за столом невесте, ждут жениха).

ЛИРИЧЕСКИЕ ПЕСНИ
БАЛЛАДНОГО СОДЕРЖАНИЯ*брат у сестры не ночует, всю ночь протоскует;**«дочка-пташка», «муж жену губил»*

12. «Не одна во поле дорожка» (варианты напева 5)

Не одна во поле дорожка, как и ту снежком белым позакрыло (снежком «позавьяло»). Как один был у сестрицы братец, и тот в гости не едет. Приехал братец в гости ненадолго, на одну тёмную ночку. Он спать ложится под красное окошко, он частенько взглядывает в окошко. Сестрица брата уговаривает: – Погости, родный братец, у меня! Для тебя пива понаварено, зеленого вина понакурено.

Гловский район:

Самолвовская вол.: Чудская Рудница 3118-24, 44, 3124в-06, 14. Спицинская вол.: Островцы 3120-24 (уп.); Подолешье 3142-26.

13. «Родимая матушка на горяшко родила» (варианты напева 12)

Родимая матушка на горяшко родила, поила и кормила, меня не выучила, в чужие люди отдала. Чужа́-дальняя сторонюшка без беды сушит-крушит.

Не велела матушка на семь лет домой идти. На восьмое летичко очень взгрустнулось. Совьюсь я кукушечкой – полечу домой, прилечу к матушке во зелёный сад густой.

Сяду я на яблоньку, закукую сиротой, разбужу я матушку рано-раненько. Моя родна матушка по горенке гуляла, доченьку будила: – Встань, доченька, милая моя, наша голубушка прилетела с чужих стран.

Услыхал всё зять пьяница: – Пойду застрелю! – Не надо, милый зятюшка, это доченька моя! Она соскучила-взгрустнула на чужой сторонюшке, прилетела в садик навестить свою родную матушку.

Струго-Красненский район:

Марьинская вол.: Пруссии 3131-44.

Сиковицкая вол.: Дворище 3125-69 (пели на горе в Масленицу).

14. «Как калинушка с малинушкой рано в поле расцвела»

Как калинушка с малинушкой (ни калина, ни малина) рано в поле расцвела (так рано расцвела), не во эту пору-времечко маменька меня родила. Не собравши своим разумом, меня замуж отдала (чужая неродная матушка меня молоденькую замуж отдала). Отдала она в сторонюшку незнакомую (во такую дальнюю сторонку незнакомую, во такую несогласную семью (в большую семейку, несогласную).

Как чужа́-дальняя сторонюшка без ветра меня сушит, а чужая неродная маменька без вины меня винит.

Посылала меня маменька утром рано за водой. Застудила свои ноженьки за водою «бегучи», зашипали (застудила) бёлы рученьки, свежую воду «чёрпачи».

Рассержусь я на маменьку родимую, не пойду я к родной мамы ровно три года (рассержусь на родную матушку – три года в гости не пойду). А на четвёртый годик (годик-летечко) я ей весточку пошлю. И сама с этой весточкой серой пташкой (ночью пташкой) полечу. Полечу во садик, во зелёный, сяду на яблоньку, на вишнёвенькую. Оболью эту яблоньку этим горьким слёзам, оглушу этот садик своим разным голосам. Услышит родна маменька мой голосок (услыхала родна маменька рано поутру). – Не моя ли это доченька там так жалостно поёт (рано плачет поутру)?

Плюсский район:

Должицкая вол.: Должицы 4135-03, 04, 05; Посолодино 4146-11.

Струго-Красненский район:

Марьинская вол.: Бровск 3131-30 (последняя песня на свадьбе и на работе); Пруссии 3131-50.

Симанологская вол.: Замошье 3147-30, 42 (подруги пели невесте).

15. «У глубокого колодца муж коня поил» (напевы 11, 13)

У глубокого колодца муж коня поил и кормил, сам думушку думал: – Как будет мне свою жену погубить? Жена мужу в ноги поклонилась: – Муж ты мой, муж, не губи рано с вечера, пускай все люди спать улягутся, малы детки «поразóспятся», утром встанут, меня, младу, хватятся.

Вариант окончания: – Скажи, батюшка, где наша матушка? – Ваша матушка – во сыром бору берёт ягодки (грибы-ягоды), земляничинки. – Не обманывай нас, батюшка, нас, бедных сиротушек. Наша матушка во сыром бору под «коло́динкой», под «еловенькой».



Гловский район:

Полновская вол.: Желча 3150-47 (фр.); Партизанская 3117-47.
Ремдовская вол.: Низовицы 3118-53, 55, 3122-16, 3124в-17.

**ПЕСНИ С ЛИТЕРАТУРНОЙ
ОБРАЗНО-ПОЭТИЧЕСКОЙ ОСНОВОЙ**

16. «Нам сегодняшний день скука» (варианты напева 9)

Нам сегодняшний день скука – со милым дружкой разлука. Разлучает нас неволя-неохота – чужа-дальняя сторонка, наша гдовская [дорожка] столбовая, широкая, я не раз по ней «езжала». Сколько слёз я проливала (слезами горькими обливалась), во слезах письмо (письма) писала, слугам верным отдавала (отсылала). Мои письма не доходят, слуги верны не доносят. Слуги верные – злодеи, разлучить с дружкой хотели. Нас тогда с дружкой разлучат, когда в гроб меня положат, гробовой доской накроют, с гор жёлтым песком засыплут. Зарастёт моя могила зеленой травой.

Гловский район:

Спицинская вол.: Сосно 3298-13 (текст), 72.
Ремдовская вол.: Низовицы 3119-06а, 3123-07, 3135-44.

17. «Нам не для чего домой торопиться» (напев 10)

Нам не для чего домой торопиться, у нас здесь сегодня хорошо. Хорошо, да тяжело сердцу моему, тяжело. На «спомин» мне миленькой оставил с правой ручушки золото кольцо.

Гловский район:

Ремдовская вол.: Ветеря-3 3149-28.

* * *

Перечень записей лирических песен, относящихся к позднему историко-стилевому пласту или записанных фрагментарно

18. «Ах, зачем эта ночь так была хороша»

Гловский район:

Полновская вол.: Полна 4686-15.

19. «В чистом поле растёт трава»

Струго-Красненский район:

Марьинская вол.: Прусси 3131-48 (пели на «скопицах»).

20. «Ваня в Питере родился»

Струго-Красненский район:

Сиковицкая вол.: Дворище 3125-73 (поют, когда идут с поля).

21. «Ваня – разудала голова»

Гловский район:

Первомайская вол.: Носовка 4667-39 (уп.), 4668-01, 20 (фр.).

22. «Возьму я ведёрочки – пойду за водой»

Гловский район:

Ремдовская вол.: Низовицы 3135-32 (фр. текста).

23. «Во поле, во полюшке понапал туман»

Гловский район:

Спицинская вол.: Мда 4671-22; Сосно 3298-45 (уп.); Усадлище 3295-55.
Полновская вол.: Желча 3150-46, 4671-05; Партизанская 3117-46, 3124б-18, 3154-24, 4684-11.

**24. «Для кого весна отрадн,
для меня отрады нет»**

Гловский район:

Первомайская вол.: Молоди 4658-21.

25. «Ехали солдаты со службы домой»

Гловский район:

Чернёвская вол.: Чернёво 3302-11.

26. «За Дунаем солучилася беда»

Гловский район:

Чернёвская вол.: Чернёво 3302-06.

**27. «За Дунайскими (Байкальскими) горами
милый дрался со врагом»**

Гловский район:

Ремдовская вол.: Низовицы 3118-54, 3122-17.

28. «Как уговаривал меня родитель-батюшка»

Струго-Красненский район:

Сиковицкая вол.: Сковородка 3114-27 (1 строка).

29. «Когда б имел золотые горы»

Гловский район:

Ремдовская вол.: Гашково 4660-44.

30. «Кругом-кругом осиротела»

Гловский район:

Плесновская вол.: Брод 4654-34.

31. «Никто в поле не вянь, не колышется»

Гловский район:

Добручская вол.: Лобановщина 4661-39

**32. «О, Боже мой, какая скука,
куда деваться мне с тобой»**

Гловский район:

Полновская вол.: Полна 4686-28.

**33. «Подушечка тонет во слезах,
тебя, милый, ожидала в горестях»**

Гловский район:

Спицинская вол.: Рогачево 3134-58.

**34. «Поосталисе-га девушки
во тёплое летушко»**

Гловский район:

Полновская вол.: Желча 3134-03 (проба); Ямм 3150-62 (уп.).
Спицинская вол.: Сосно 3298-45 (фр., проба напева).

35. «При лужке, лужке, лужке»

Гловский район:

Юшкинская вол.: Забрядняжье 3308-10.



**36. «Рано-рано меня загубили,
рано замуж отдали меня»**

Гдовский район:

Добручская вол.: Лобановщина 4661-29.

**37. «Рассказать ли вам, подружки,
про несчастье про мое»**

Струго-Красненский район:

Сиковицкая вол.: Река 3148-30 (на супрядках).

38. «Скройся, солнце, за горою»

Гдовский район:

Первомайская вол.: Молоди 4659-05.

39. «Скучно мне жить на чужой стороне»

Гдовский район:

Полновская вол.: Горка 3127-19 (фр.).

40. «Снеги белы и пушисты»

Гдовский район:

Полновская вол.: Полна 4680-02, 4686-14 (на Масленицу).
Спицинская вол.: Мда 3136-61.

**41. «Со вчерашнего похмелья
болит буйная голова»**

Гдовский район:

Полновская вол.: Партизанская 3117-23 (пр.); Полна 4686-17.
Чернёвская вол.: Чернёво 3301-50.

42. «Солнце за лес закатилось»

Гдовский район:

Чернёвская вол.: Заклинье 4678-05.

43. «Соловеюшко прелестный»

Гдовский район:

Полновская вол.: Полна 4686-13.

44. «Там вдали, при долине, громко пел соловей»

Гдовский район:

Полновская вол.: Полна 4686-16.

45. «Тихо стонет сине море»

Плюсский район:

Запольская вол.: Большие Лъзи 4164-27.

46. «То не ветер ветку клонит»

Гдовский район:

Вейнская вол.: Новая Деревня 4662-15 (на мандолине).

47. «Уж ты, сад ты мой, сад»

Гдовский район:

Спицинская вол.: Раскопель 4659-33.

48. «Уродилась я в поле как былинка»

Гдовский район:

Первомайская вол.: Выселок Жуковский 4657-21.

49. «У тятеньки, у маменьки жить было вольно»

Гдовский район:

Спицинская вол.: Мда 3136-61.

50. «Что же вы, девушки, да приуныли»

Гдовский район:

Полновская вол.: Полна 4686-23.

51. «Что я, девица глупая, наделала»

Гдовский район:

Чернёвская вол.: Гнилище 3294-21 (пели на вечерках).





Раздел 9 ДЕТСКИЙ ФОЛЬКЛОР

ОБРАЗЦЫ НАПЕВОВ И ТЕКСТОВ

КОЛЫБЕЛЬНЫЕ ПЕСНИ, ПОТЕШКИ

№ 1

♩=80

д. Полна, Гдовский р-н, 4681-15



А ба - ю, ба - ю, ба - ю, жи - вёт ба - рин на кра - ю.



Он ни бе - де - н(ы), ни ба - гат, в не - во сё - ме - ра ре - бят.

А баю, баю, баю,

Каша масляная,

Живёт барин на краю.

Ложка крашеная.

Он ни беден(ы), ни багат,

Ложка г(ы)нетца,

В нево семера ребят.

Нос трясетца,

Все па лавачкам сидят,

Душа радуитца.

Кашку масляну едят.

А-а!

Исп.: Карасева Н. И., 1935 г. р. Зап.: Теплова И. Б., 02.08.1996. Расп.: Редькова Е. С.

№ 2

♩=96

д. Мда, Гдовский р-н, 4682-32

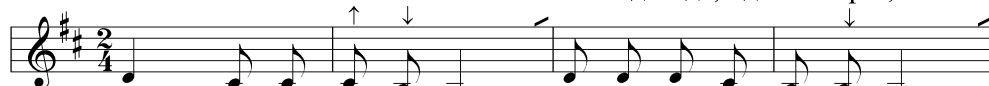

Де - душ - ка - де - душ - ка, си - ва - я бо - ро - душ - ка.

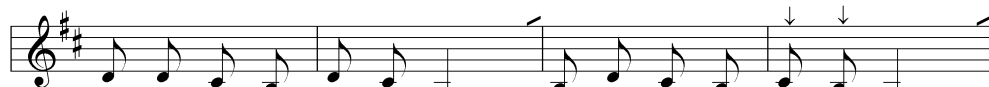

Пус - ти ме - ня, де - душ - ка, ва зе - лё - най сад гу - лять.

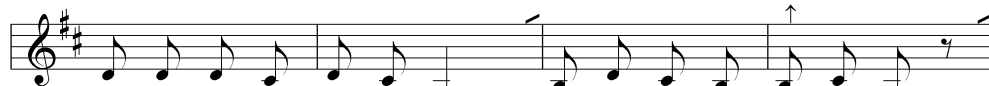

Я в зе - лё - ный сад пай - дү, мно - га пё - сён при - не - су.



Де - душ - ка - де - душ - ка, си - ва - я бо - ро - душ - ка.

Дедушка-дедушка,

Я в зелёный сад пайдү,

Сивая бородушка.

Многа пёсён принесу.

Пусти меня, дедушка,

Дедушка-дедушка,

Ва зелёной сад гулять.

Сивая бородушка.

Исп.: Батина П. С., 1915 г. р. Зап.: Теплова И. Б., 03.08.1996. Расп.: Редькова Е. С. Пели, когда укладывали детей спать.



№ 3

♩=96

д. Кондратово, Плюсский р-н, 4167-15



Стук - стук, сту-ка - ну́, я в а-ко́ш - ка за-г-ля - ну́: там и Ма́рь-юш - ка, там и Да́рь-юш - ка,



там и дед Ха-ри-то́н бьёт Ха-ри́ш-ку га-ли-ко́м. Ни ра-жа́й ду - ра-ков, ра-жа́й ум - ни - ков!

Стук-стук, стукану́,
Я в а́кошка загляну́:
Там и Ма́рьюшка, там и Да́рьюшка,
Там и дед Харито́н

Бьёт Харю́шку галико́м.
Ни ража́й дураков,
Ража́й умников!

Исп.: Антонова А. И., 1927 г. р. Зап.: Полякова А. В., 31.01.1994. Расп.: Редькова Е. С. Когда укладывали детей спать, пели много «всяких таких маленьких песен – “пубаю́кыв”».

ЗАКЛИЧКИ

№ 4

♩=96

д. Захонье, Гдовский р-н, 4676-48



Дожд[д]ь, дож[д]ь, пи - ря - ста́нь! Я по - е - ду в И - ре - ста́нь



Бо - го́ ма - ли́ть - ца, к Хрис - ту в но - ги кла - ни́ть - ца.

Дожд[д]ь, дож[д]ь, пиряста́нь!
Я поеду в Иреста́нь

Бо́гу мали́тьца,
К Христу в но́ги клани́тьца.

Исп.: Калинина В. И., 1921 г. р. Зап.: Теплова И. Б., 27.07.1996. Расп.: Редькова Е. С. «Идёт до́ждь. Нас домой ни загнать, мы в лу́жи вот но́ги топчим и гавари́м эту песню».

№ 5

♩=96

д. Чернево, Гдовский р-н, 4676-27



Ра - ду - га - ду - га, пе - ре - бей даж - дя́, бу-дет со́л - ныш - ка - вы - са - ко́л - ныш - ка.

Радуга-дуга,
Перебей даждя́,

Будет со́лнышка –
Высакóлнышка.

Исп.: Дмитриева В. П., 1923 г. р. Зап.: Теплова И. Б., 25.07.96. Расп.: Редькова Е. С. «Кагда́ дождь, тада́ крича́ли».

ПЕРЕЧЕНЬ ЗАПИСЕЙ ДЕТСКОГО ФОЛЬКЛОРА

КОЛЫБЕЛЬНЫЕ ПЕСНИ

Гдовский район:

Полновская вол.: Полна 4681-16.

1. «Люли, люли, люленьки» (напев 1)
Люли, люли, люленьки, прилетели гу́леньки, се-ли гу́ли на кровать, стали громко ворковать.

2. «Баю-баюшки, бай-бай» (напев 1)
Баю-баюшки, бай-бай. Пошёл котик под сарай.
А ты, кáса, не ходи, нашего Сашу не буди. Саша бу-



дет спать-спать, а бабушка качать. / Киса-киса, не ходи. Киса, Надю не буди. Наша Надя будет спать, а мамаша уйдет жать.

Гловский район:

Полновская вол.: Полна 4681-17.

Спицинская вол.: Мда 4682-32, 34.

3. «Баю-баюшки, баю» (напев 1)

Баюшки-баю, не ложися на краю. Придет серенький волчок, тебя схватит (укусит) за бочок и утащит во лесок под ракиновый (вересовенький) кусток, где волки «воют», Вале спать не дают.

Вариант зачина:

Баю-баюшки, баю, не ложися на краю, с краю свалишься, переплачешься.

Гловский район:

Гловская вол.: Подоспа 4664-01.

Полновская вол.: Партизанская 4683-37; Полна 4681-17, 18.

Плюсский район:

Нежадовская вол.: Кондратово 4167-14.

4. «Баю-баюшки, баю» (напев 1)

Баю-баюшки, баю (А баю, баю, баю), живёт баурин на краю. Он ни беден, ни богат, в него семеро ребят. Все по лавочкам сидят, кашку масляную едят. Каша масляная, ложка крашенная. Ложка гнётся, нос трясётся, душа радуется.

Гловский район:

Полновская вол.: Полна 4681-15.

Спицинская вол.: Мда 4682-33.

Плюсский район:

Нежадовская вол.: Заполье 4177-09.

5. «Баюшки-баю»

Баюшки-баю, колотушек надаю.

Гловский район:

Чернёвская вол.: Чернёво 3301-29.

6. «Баю-бай, закрой-ка глазки»

Баю-бай, закрой-ка глазки, баюшки-баю. Светит месяц, светит ясный в колыбелечку твою.

Плюсский район:

Нежадовская вол.: Кондратово 4167-16.

ПЕСТУШКИ, ПОТЕШКИ

7. «Бабушка кашу варила»

Бабушка кашу варила, на порог становила, гостей дождала. Гости не бывали, каша пригорела.¹

Гловский район:

Добручская вол.: Лобановщина 4661-37.

¹ «Кашу варили» – нужно плюнуть в ладошку и водить пальцем.

8. «Стук-стук, стукану́» (напев 3)

Стук-стук, стукану́, я в окошко загляну: там и Марьюшка, там и Дарьюшка, там и дед Харитон,

бьет Харюшку голиком. Ни рожай дураков, рожай умников!

Плюсский район:

Нежадовская вол.: Кондратово 4167-15 (пели, когда укладывали детей спать)

9. «Дедушка-дедушка» (напев 2)

Дедушка-дедушка, сивая бородушка. Пусти меня, дедушка, в зелёный сад гулять. Я в зелёный сад пойду, много песен принесу. Дедушка-дедушка, сивая бородушка.

Гловский район:

Спицинская вол.: Мда 4682-32 (пели, когда укладывали детей спать)

10. «Тыльки-бутылки-каракульки»

«Тыльки-бутылки-каракульки», сидел я на ёлке, на маковке. Хотел я с ёлки слезть, хотели меня волки съесть. Увидали ребяташки, рассказали моей матушке.

Гловский район:

Полновская вол.: Полна РФ 2512-01.

11. «Чики-чики-чикочки»

«Чики-чики-чикочки», сидит баба на бочке, продаёт грибочки. Пришёл баран, толкнул бабу «ногам». Баба села на барана и поскакала по горам, по долам. Приехала к мосту, стук об доску. Все Ермаки подняли колпаки. Один Ермак поднял кулак и стал дурак.

Гловский район:

Полновская вол.: Полна РФ 2512-01.

12. «Шишел вышел, вон пошёл»

«Шишел» вышел, вон пошёл, на боярский двор зашёл. Встретил на дворе Никиту, указал ему в калиту, а с калиты в огород, с огорода прямо в рот!

Гловский район:

Полновская вол.: Полна РФ 2512-01.

13. «Поп Сергей»

Поп Сергей, пономарь Сергей. Все попята – Сергенята и село-то – Сергинó.

Гловский район:

Полновская вол.: Полна 4681-18.

ЗАКЛИЧКИ

14. «Радуга-дуга» (напев 5)

Радуга-дуга, не давай дождя, давай солнышка, из-под брёвнышка.

Вариант текста: Радуга-дуга, перебей дождя, будет солнышко-«высокóлнышко».

Гловский район:

Полновская вол.: Полна 4683-20 (поют, когда увидят радугу). Чернёвская вол.: Чернёво 4676-27.

**15. «Дождь, дождь, перестань»** (напев 4)

Дождь, дождь, перестань! Я поеду в «Ирестань»
Богу молиться, Христу (батюшке) в ноги кланяться.

Вариант окончания: Я у Бога сирота, открываю ворота ключиком-замочком, шёлковым платочком.

Гловский район:

Чернёвская вол.: Захонье 4676-48 (кричали дети, когда идет дождь, стояли в луже и топали ногами); Чернёво 4676-16, 27.

ИГРОВЫЕ ПРИГОВОРЫ, ПРИПЕВКИ**16. «Я золото делила»**

Я золото делила, чисту правду говорила. Кому дам, кому нет, кому мышку съесть.

Гловский район:

Вейнская вол.: Крапивно 4653-46.

Полновская вол.: Полна 4681-19.

Спицинская вол.: Сосно 3298-79.

17. «Гуси-лебеди»

Группа детей – «гуси» – расходятся по поляне, «хозяйка» зовёт их домой: «Гулёбы, домой!». Когда они возвращаются, их ловит «волк».

Гловский район:

Чернёвская вол.: Чернёво 4676-13.

18. «Бабушка-Ёжка»

– Бабушка-Ёжка, что ты делаешь? – Ямочку копаю. – Зачем тебе ямочка? – Денежку ищу. – Зачем тебе денежка? – Иголочку купить. – Зачем иголочка? – Мешочек сшить. – Зачем тебе мешочек? – Камушки собирать. – Зачем тебе камушки? – В твоих ребятишек бросаться. Они мне всю капусту поломали.

Гловский район:

Гдовская вол.: Крутое 4653-22.

Юшкинская вол.: Козлово 3309-42.

19. «Я стою, огнём пылаю на калиновом мосту»

Я стою, огнём пылаю на калиновом мосту, кто меня любит – тот и выручит меня.

Гловский район:

Первомайская вол.: Блянск 3119-27.

20. «Барыня купила чемодан»

Барыня купила чемодан, в чемодане сто рублей. Что хотите, то купите, чёрным с белым не берите. Рукам-ногам воли не давать, носом творог не макать.

Гловский район:

Полновская вол.: Полна 4681-19.

21. «Открывайте ворота»

Открывайте ворота! Сама мать пройдёт, всех детей проведёт.

Гловский район:

Полновская вол.: Полна 4683-32.

СЧИТАЛКИ**22. «Шла собака через мост»**

Шла собака через мост: четыре лапы, пятый – хвост.

Гловский район:

Гдовская вол.: Подоспа 4663-34.

23. «Шла торговка мимо рынка»

Шла торговка мимо рынка и упала на корзину. В этой маленькой корзинке есть помада и духи, ленты, кружево, ботинки. Что угодно для души?

Гловский район:

Гдовская вол.: Подоспа 4663-36.

24. «Шла кукушка мимо сети»

Шла кукушка мимо сети, а за ней бежали дети и кричали: «Куку-мак». Убирай один кулак!

Гловский район:

Чернёвская вол.: Чернёво 4676-26.

25. «Аты-баты, шли солдаты»

Гловский район:

Плесновская вол.: Тербачево 4665-18.

26. «Ехал мужик по дороге»

Ехал мужик по дороге, сломал колесо на пороге. Сколько нужно для починки колеса гвоздей? Говори скорей, не задумывайся (говорят число и считают).

Гловский район:

Гдовская вол.: Подоспа 4663-37.

ЗАГАДКИ

27. «Мать толста, дочь красна, а сын под небеса» (*Печка, огонь и дым*).

Гловский район:

Полновская вол.: Полна 4683-25.

28. «Дваста бодаста, четырёста ходаста, один махтырь и два ухтыря» (*Корова*).

Гловский район:

Полновская вол.: Полна 4683-25.

29. «Маленький, горбатенький, всё поле перешёл и красну шапочку нашёл» (*Сerp*).

Гловский район:

Полновская вол.: Полна 4683-25.

30. «Бабушка Софья день и ночь “схня”» (*Заслонка в печи*).

Гловский район:

Полновская вол.: Полна 4683-25.



Раздел 10

ЖАНРЫ НАРОДНОЙ ПРОЗЫ, ПОВЕРЬЯ

ЛЕГЕНДЫ И ПРЕДАНИЯ. ПОЧИТАНИЕ СВЯТЫХ МЕСТ

Жанры устной прозы составляют обширный и чрезвычайно интересный пласт традиционной народной культуры.

Тематика легенд и преданий, зафиксированных в северных районах Псковской области, многообразна. Записаны предания и легенды, объясняющие происхождение и название поселений, возвышенностей, полей и лесов, местных святынь – камней, источников, древних захоронений; легенды о явлениях икон и образов святых, о провалившихся городах и церквях, об Александре Невском, местночтимых святых, пустынножителях – Иларионе Гдовском, Савве, Никандре и Мардарии.

Широко распространены легенды и предания о **ПРОВАЛИВШИХСЯ** или **ПОТОНУВШИХ ЧАСОВНЯХ, ЦЕРКВЯХ, ГОРОДАХ**. В Гдовском Поозерье рассказывают о потонувшем городе, в котором было четыреста церквей. По словам стариков («прапрадед говорил»), около деревни Заручевье церковь провалилась «скрозь землю» (Стр., Бельско 3131-57). По преданию, записанному в д. Незнамо Поле Гдовского района, в «Городищенской Горе» находится провалившийся город. Ежегодно на этой горе проходит традиционное гулянье **в Егорьев день** (Гд., Незнамо Поле 3308-48).

Места внезапно исчезнувших под землей культовых сооружений считаются местными святынями – к ним совершаются паломничества с целью исцеления. В д. Полна рассказывали, что и в наше время **в Петров день** ходят к кресту, поставленному на месте провалившейся часовни – бросают деньги, на крест вешают полотенца, платочки. Тем, кто болен, Бог дает исцеление от различных болезней.

Древние захоронения – **КЛАДБИЩА, МОГИЛЫ, СОПКИ, КУРГАНЫ, ГРИВЫ, ХОЛМИКИ, «ДАВНЁШНИЕ» ГОРЫ** – остались от войны с турками или шведами, с тех пор, «когда Литва ишла», «богатыри воевали», «до этой веры». Рассказывали, что «деды» переселились в эти края «из-за Пскова» после того, как прогнали шведов. В курганах похоронены богатыри, «высокие люди», и одно из почитаемых мест (под д. Тупицино Гдовского района) так и называлось «Богатырь»; в старину там был каменный крест.¹

Историческая память народа бережно хранит имя великого князя **АЛЕКСАНДРА НЕВСКОГО**, одержавшего победу в 1242 г. в Ледовом побоище близ Вороньего Камня. По одному из преданий, деревня Кобылье Городище, находящаяся недалеко от места битвы, названа так потому, что там «было кабыл нагнано» (Гд., Островцы 3135-56). По другому преданию, название деревни происходит от фамилии сподвижника Александра Невского – князя Кобылинского. До сих пор рассказывают в народе и о Вороньем Камне – огромной скале недалеко от берега, за которой «прятались русские полки» перед нападением на врага (Гд., Великуша 3136-06; Островцы 3135-56).

С именем Александра Невского связаны названия деревни Княжицы и сопки поблизости деревни Князьи Горы в Струго-Красненском районе, где, по преданию, он останавливался со своей дружиной (Стр., Княжицы 3148-33). По легенде, записанной в д. Лядины Гдовского района, Александр Невский совершал переход через озеро **в день святого Николая**. Святой помог князю – он так «сделал» врагам, что они не смогли сдвинуться с места – «задубели» (Гд., Лядины 4661-51).

Значительный пласт составляют рассказы о **ПУСТЫННОЖИТЕЛЯХ**. Считается, что деревня Староверский Луг в Плюсском районе была названа так в память о староверах. Когда их «разгоняли», на местный луг пришел один пустынный и поселился там (Пл., Староверский Луг 4162-19).

В Гдовском районе чтут память **СВЯТОГО ИЛАРИОНА**. По преданию, он скрывался, жил отшельником в дупле дуба. К дубу приезжали по завету – вешали полотенца, иконы. Святой Иларион был похоронен в монастыре, который сгорел; в память о нем в д. Озера построили церковь, которой в настоящее время уже не существует (Гд., Мда 3136-66; Низовицы 3135-42).

В Струго-Красненском районе почитают святых **САВВУ, НИКАНДРА И МАРДАРИЯ** (в народе называют «МАНДАРИЕМ»)² По легенде, записанной в д. Вейтлус Струго-Красненского района, все трое святых жили в болотистой местности в десяти километрах от д. Маяково. Там находится могила «Мандария», а Савва похоронен около д. Палицы. По рассказам, Савва и Никандр уже «записаны на икону», а мощи Мардария «еще не вышли». На севере Порховского района находится



знаменитый монастырь – Никандрова Пустынь. Место упокоения отшельника считается святым (Стр., Вейтлус 3133-02). Местночтимым святым «давали заветы»: в память о святом Никандре построили часовню, чтобы деревня не страдала от пожаров, «заветну́ли» молиться святому Савве – чтобы не погибал скот (там же).

Легенда о Мардарии, записанная в д. Подложье Струго-Красненского района, повествует о том, что «Мандарий – нежанатый, в лясу жил, с людьм общался. При ём привиждения на счёт Бога были. Пока он жил, народ ходил к ему́. Жил в щиром лесу – нет ни полянки, ничего. Жил долго. Когда умер – на кладбище не свезти́ было. Не взять и не свезти́ на лошадях было на кладбище. Гаспóдь не пустил. Видимо, знался с ким... Там, где схарóнен святой Мандарий, где маги́ла ево́ная – ма́сенкий машóк [мох] взя́вши. Гладко, чисто всё. По краям – чарни́чник. Раньше там часовенка была» (3133-09).

Другая легенда иначе осмысляет отшельничество Мардария – «убёгши с Сибири, вы́сланец», скрывавшийся в лесах. Перед смертью «Мандарий» наказывал: «Как я умру, привяжите за ногу́ и волоките меня, пока не оторвусь, там и похороните». Так люди и сделали, «в дремо́м лясу» схоронили (Стр., Заборье 3133-22).

На Воздвижение совершается паломничество к месту упокоения Мардария, проходит служба на могиле святого и освящение речной воды.

В связи с культовым почитанием источников в Гдовском районе зафиксированы предания о ключах и «ключевой горе» близ д. Тупицино, целебном источнике у д. Подсосонье (Гд., Заклинье 4677-16; Захонье 4676-43).

Еще одна местная святыня – это ПЕЩЕРА около деревни Трутнево Гдовского района.³ По рассказам, эта пещера и пещеры Псково-Печерского монастыря связаны с Киевом. «В Трутнево пещера е[сть]. Какой-то завра́г. Гора. Между горы речушка бежи[т] в нору – в Киев» (Гд., Мда 3136-62). «В пещере – иконы есть. Вроде зайца пускали – он в Киев шёл-шёл и вышел» (Гд., Великуша 3136-06).

О происхождении пещеры сведений немного. «Считают, что Бог сделал так. Гора, как дом. Там пещóра в гары́ – как мой дом. Там река прахóдя. Пещóра – така́, как норá. Там темно, как снарядом пробило. Сухо, как дома сидишь» (Гд., Островцы 3150-19); «...пещóра была в землю туды́ вкопáвши» (Гд., Сельце-Горка 3134-50). По преданию, когда-то в пещере «на самом верху образовался крест» с надписями: «церковными буквами», «на латыни» (Гд., Полна 4683-15; Ямм 4681-04). Ранее «в пещóры» висели иконы. Люди жертвовали платки, полотенца, пояса, ленты. По сведениям из д. Андропова Гора Гдовского района, в пещеру запрещалось ходить беременным женщинам (3300-28).

Сейчас в пещеру никому не войти – вход в нее заполнен водой. **В шестую пятницу после Пасхи** на ручье и источнике рядом с Трутневской пещерой проходит водосвятный молебен.

Около пещеры находится СВЯТОЙ КАМЕНЬ («камень со слядко́м»). На этом камне «два следá шахну́ты – один большой, другой маленький». Считается, что это след Богородицы, в нем никогда не пересыхает вода. «Со следá» брали воду по завету и мылись этой водой – тогда «давáя Бог счастья». Происхождение святых камней связано с мотивом «чудесного явления». «В Сосно крест – отку́дова взя́вши? Когда-то выплыл. Поставили его на островки» (Гд., Сельце-Горка 3134-50). На месте явления святой мученицы Параскевы построили церковь с тремя престолами: Пятницей, Троицей и Николой. По легенде, записанной в д. Лядины Гдовского района, святая Параскева плыла по Чудскому озеру и села отдохнуть на камешке, а потом внезапно «скрылась» (Гд., Лядины 4661-50). По сведениям из д. Замошье Плюсского района, на месте чудесного явления иконы Иоанна Богослова поставили церковь (Пл., Замошье 4137-05).

В д. Крутое записана легенда о том, что перед явлением иконы было «предсказание»; икона появилась на роднике – из-под земли вышла, а женщина с девочкой захотели ее взять, и она чудесным образом снова «ушла» под гору. В память об этом на источнике поставили маленькую часовенку «на столóбках». Часовню и колодец посещали по завету – умывались и оставляли одежду больных людей, умерших детей (Гд., Крутое 4653-14, 34). Часовня Кресту Животворящему у д. Раскопель была построена в петровское время. Рассказывают, что в этой часовне «народ спасался от врагов» в ходе Северной войны (Гд., Раскопель 4659-40).

ПОВЕРЬЯ, БЫЛИЧКИ

Среди быличек, бытующих на территории северных районов Псковщины, особое место занимают былички О ВРЕДОНОСНЫХ СИЛАХ, способных забрать «спор» (жизнедающее начало хлебного зерна), унести урожай, испортить человека, известить всю его семью, отнять молоко у коров, погубить скотину. Эти силы могут воплощаться в образах демонических существ (Огненная Змея, русалки, «нечи́стики», «шишки́») и подчиняться человеку, владеющему колдовством («колдунья», «волхва́», «пожинáлка»)⁴

Повсеместно распространены былички о КОЛДУНЬЕ, ПЕРЕЖИНАЮЩЕЙ РОЖЬ. Ее представляли в образе обнаженной женщины с длинными, взлохмаченными волосами, бегающей с серпом ночью **накануне Иванова дня**, по полю поперек полос, крест-накрест, верхом на клюке, кочерге или помеле. Три колоска отрежет – бросает себе за спи-



ну, еще три отрежет – бросает на землю, и всегда у нее был хлеб, а у хозяина – «спора не будет». Колдунья «спор вынет», «штобы (й)им спор был, а тибé – убýтак», у хозяина «с рожью плóха», «намалóта мало», «нет такого намолóту, прирóсту хлеба-та».⁵ Колдунья завязывала узлы на колосьях – «залóмы». Считалось, что если случайно сжать залом, то заболит или отнимутся руки, может умереть жница и вся ее семья, поэтому заломы оставляли нетронутыми, осторожно обжинали вокруг и сжигали после жатвы (Гд., Полна 3149-16, 17; Пл., Усконицы 4153-07).

Записаны былички, сюжеты которых связаны с **ОБНАРУЖЕНИЕМ КОЛДУНА**: колдунья в белой рубахе пережинала рожь; дед подобрал пережатые колосья, привязал их к колесу и начал его крутить – женщина, которая пережинала поле, пришла просить хлеба (Гд., Захонье, 4676-39); женщине подкинули положенные крест-накрест метелки, она сожгла их, сказав: «Вот будет тому, кто приносил!» – и во время горения слышался вой, а после – «соседка разболелась» (Гд., Полна 4682-11, 16).

Былички **О КОЛДОВСТВЕ НА СВАДЬБЕ** связаны с наведением порчи на молодых путем подкидывания клубка шерсти, тряпочек, пука волос и т. д. Колдун остановил свадьбу, смазав ворота медвежьим жиром, «оборóтил» свадебный поезд собаками, а молодых загнал в ригу.⁶ В быличках о **СМЕРТИ КОЛДУНА** рассказывается, что облегчить ее можно, «выбив потолочину»; колдун умрет спокойно, если передаст свои знания другому человеку.⁷

Не менее распространенный сюжет быличек связан с порчей колдунами домашней скотины на «**Чистый четверг**» или **Иванов день**: отнимали молоко у коровы, делали его горьким.

Одним из воплощений колдовской силы была **ЗМЕЯ** (реже – Змей), которая сосала молоко у коров, носила колдунам через печную трубу ведра молока, муку, хлеб, деньги. Можно узнать о колдовской природе отнятого молока, перекрестив ножом масло, молочную крынку, другую посуду в доме колдуна, – в молоке (или масле) покажется кровь. Чтобы помешать Змее уносить молоко, нужно перевернуть крынки, горшки вверх дном.⁸

Образ Змеи мифологизирован, он устойчиво связан со стихией огня: Огненная Змея, огненный шар «с хвостом», «Ясная»; она гонится за человеком и бросает угли. По единичному рассказу из Плюсского района, молоко отнимала не Змея, а птица Зорйца, «как золотом горит» (Пл., Заозерье 4147-09). Другая характерная особенность Змеи – ее способность летать: летучая пузатая Змея, «как большая птица» и т. д.⁹ В д. Чернёво Гдовского района описана Черная Змея, у которой гребень, как у петуха, голова, как у собаки, хвост переливается, сама коротенькая, грудь толстая, летает и носит колдуну деньги; и круглая Белая Змея, которая

выползает из-под груди каменьев на пастбище и сосет молоко у коров (3301-10).

Широко представлены поверья и былички о **РУСАЛКЕ**. Русалкой могли называть колдунью, которая пережинала и делала заломы в ржаном поле (Гд., Заклинье 3305-12). По поверьям, зафиксированным в северных районах Псковщины, русалками становились «проклянутые девочки» – если скажет мать «чёрным словом», дочка не будет, она уходит в русалки. Чтобы вернуть ее, надо накинуть на шею нательный крест.¹⁰ Русалки – голые девушки, живущие в озере, реке или около нее. У них рыбий хвост и длинные распущенные волосы. Русалок можно увидеть купающимися рано утром или застать сидящими на берегу реки (на камне посреди реки, на мосту) и расчесывающими свои волосы.¹¹ Когда русалка моется в реке, она *голосит* (Пл., Заплюсье 4154-38).

В одной из быличек рассказывалось, как русалка сидела на мосту и чесала волосы белым гребнем. Ее увидел мужик, отобрал гребень и отдал жене. После этого ему стучали в окошко в двенадцать часов дня и в двенадцать часов ночи, требовали: «Отдай гребень!» – пока не отнес его назад (Гд., Купково 4672-26).

Русалке близок образ «уденицы», которая во время «уди» (обеда) сидит на мосту и чешет волосы (Стр., Давыдово 3146-71).

«Невидимцами» становились **ПРОКЛЯТЫЕ ДЕТИ** – нечистая сила уносила их в лес, в овраг. По ночам «невидимцы» плясали на мосту и будили спящих (Гд., Малое Чернёво 3294-30, 31; Прибуж 3294-48; Чернёво 3301-23).

Наиболее характерные мотивы быличек о мертвецах, **ЯВЛЕНИЯХ ПОКОЙНИКОВ** связаны с просьбами-наказами дать какую-нибудь вещь, в которой нуждается умерший на том свете. Женщине приснился сын, который умер вдалеке: он «приходил» во сне, просил подушку и сапоги (Гд., Великуша 4674-09).

Умершие могут звать к себе в гости, предвещая тем самым смерть тому, кому приснились (близки быличкам о «вещих снах»): покойный муж звал жену к себе (Гд., Тупицино 3299-10), брату приснилась умершая мать, которая построила дом без окон, без дверей – брат вскоре умер (Пл., Заполье 4177-08) и др. Считают, что «покойники ходят» **в течение сорока дней** после смерти – в доме слышатся звуки их шагов (Стр., Задорье 3146-12). Некоторая часть быличек о мертвецах смыкается с быличками о нечистой силе, к примеру – о том, как умерший жених подъехал к дому и повез невесту «под венец» (Гд., Чернёво 4676-22; Стр., Давыдово 3146-69).

Былички о висельниках также развивают тему вредоносности нечистой силы: женщина задумала повеситься – ночью к ней пришел «шишóк»; девушка решила повеситься, но передумала – вместо нее поле-



но попало в петлю; человек решил попробовать удаться и попросил вытащить его из петли, а друзья отвлеклись, увидев в окне свадьбу, и не успели его спасти (Стр., Давыдово 3146-71; Рожник 3130-53, 54).

Значительный объем материалов составляют былички о ГАДАНИЯХ В СВЯТКИ. Их основной мотив – несоблюдение регламента гадания и смерть гадающей девушки. Если девушка забыла «зааминить», то ее могут утащить, замучить до смерти, задавить черти, «шишки». Особенно часто этот мотив встречается в связи с гаданиями в бане.¹²

Другая группа быличек о святочных гаданиях связана с мотивом достоверности того, что узнала девушка во время гадания: привиделся поезд – девушка уехала жить в город, показалась тройка лошадей – вышла замуж и др.¹³

Довольно развернуто представлены в традиции былички О «ПРИВИЖДЕНИЯХ» в гумне, на дворе, в риге. Вот несколько характерных сюжетов этой группы:

– Привиделась собака около гумна – ее пытались ударить и не смогли; придя в деревню, обнаружили, что собака пропала (Гд., Купково 4672-26).

– Подходя к деревне, увидели горящее гумно; через некоторое время – ни огня, ни дыма (Гд., Купково 4672-26).

– Женщина ночью пошла кормить лошадей – ей показался мужчина в шубе и красном кушаке, похожий на умершего хозяина – это домовый (Пл., Вир 4155-08).

– Дед попросил дать сено лошадям; когда пришли – увидели деда, находящегося в это время в доме (Пл., Вир 4155-31).

– Мужчина пошел в ригу закрывать печь – ему что-то привиделось, и он умер (Пл., Вир 4155-30).

– Привиделась девка в красном сарафане, сидящая на горе – конь испугался, не шел (Гд., Чернёво 3301-23, 4676-22).

– Привиделось, что ночью кто-то подошел с растопыренными руками, дышащий паром; стали читать молитву – упала крышка с кадки (Гд., Тербачево 4665-15).

Среди быличек О ЧЕРТЯХ встречаются следующие: черти заводят пьяных в ямы, в озеро, поднимают на осину; старуха помянула черта – попала к чертям и принимала роды у четырех рожениц; черти подковали умершего купца; черт обернулся мужиком, вызвался подвезти женщину – на рассвете оказалось, что женщина сидит на кусте; черт толкнул мужика, постучавшего в окно незнакомой избы – мужик разбил окно.¹⁴

Некоторая часть быличек по системе образов, тематике, использующимся художественным приемам близка сказкам:

– Умер старик. Чтобы о нем не скучать, его жена вырезала кусок сердца и съела. Старик стал приходить по ночам под окно и стонал: «Ой, сердцу больно!» (Стр., Давыдово 3146-71).

– Сын утонул. Старушка посоветовала женщине кинуть медные деньги в реку и попросить Царя Водяного показать сына. Матери привиделся утонувший сын (Гд., Купково 4672-26).

– Дом с «привижденьями». Рядом с домом были захоронены парень и девушка. Они привиделись солдату, остановившемуся в доме на ночлег (Гд., Великуша 4674-06).

ОБРАЗЦЫ ТЕКСТОВ

ЛЕГЕНДЫ, ПРЕДАНИЯ, РАССКАЗЫ ОБ ИСТОРИИ КРАЯ

№ 1. О провалившейся церкви

«Там, где Крѳковское кладбище, на праву сторону. Говорили, што там церковь-то провалившая. Вот как от нас в Пограничник ехать – наша кладбище налево, а там, направо, подальше немножечко, такая лужавина. Там только недавно стали кустики расти – там столько лет ничего, никакого куста на этом месте не расло.

И бабка говорила, как пайдѳм мимо Крѳковского кладбища, што вот здесь провалившя церква. [Когда церковь провалилась?] Давно. Бабка наша тѳщца васемьсот какова-та года [рождения]. И бабка говорила, што говорили [старики]. Это давно. Бабка говорила наша, што там бѳла служба,

много бѳла народа и, говорят, и поп с попадѳй забранились – и церква провалилась. Вот такая легенда была. <...> Заругались. И церква провалилась. А правда или няправда?..»

д. Полна, Гдовский р-н, 4683-13. Исп.: Карасева Н. И., 1935 г. р. Зап.: Теплова И. Б., Мехнецова К. А., 03.08.1996. Расп.: Теплова И. Б., Попова И. С.

№ 2. О наказании за разрушение церкви

«А вот там, где ключик – там была часовенка Пятру и Павлу. Говорят, этот ключик был в срядѳны, в этой часовенке. И там в Пятров день всягда ходили молѳтьца. И теперь, старушки говорят, другие [люди] ходят. [Что-нибудь оставляют там?] Деньги, наверно, деньги лѳжат. Да, наверно, деньги носят – я [сама] не ходила, ня знаю, с бабкой когда только [была] маленькая.



А што-от часовенка – та, <...> где ключик там бжйт, то говорили, сжгт один [человек]. Это сжгт, вот – Александра Васильевна-то, её брат вроде бы сжгт. Тоже мне бабка говорила, што вот сжгт часовню-то вот там мужик какой-то – патом [он] так балёл, што жёнка на крикушках его всё носила, он даже ходить не мог. На спины носила. На спине жанá носила, мыла в бане. А правда?.. Вот так это мне бабка рассказывала».

д. Полна, Гдовский р-н, 4683-13. Исп.: Карасева Н. И., 1935 г. р. Зап.: Теплова И. Б., Мехнецова К. А., 03.08.1996. Расп.: Теплова И. Б., Попова И. С.

№ 3. О старинном кладбище

«Анна Аляксáнна, сястра, рассказывала, што кладбище там было, и раскопки делали. Бýла, наверно, захарóнена девочка, што выкопали ножницы и куклу. А адна женщина говорила, што была бывшая молодая девушка захарóнена, кирпичом была аблóжена и, говорит, длинные волосы нашли (раскопки делали), и брошка. Где это Крóксовское [кладбище], вот там где-то, говорят, были раскопки. А правда это или няправда?..»

д. Полна, Гдовский р-н, 4683-13. Исп.: Карасева Н. И., 1935 г. р. Зап.: Теплова И. Б., Мехнецова К. А., 03.08.1996. Расп.: Теплова И. Б., Попова И. С.

№ 4. Пещера около деревни Трутнево

«Меня бабка тóжа носила много. В Пячóры ходила, когда-от гла́зы-то болели. Она меня носила на спины – на крикушках! – бабушка. И в Пячóры, и вот в Трутневе есть пещера – тоже носила бабка.

Там есть ручеёк, в этом Трутневе – мылись [в ручье]. Там камешек ляжál раньше. Есть следочки – бальшóй и мáленький – на камешке. Вот с этого следочка мылись. Это давным-давно уже я была. Ня знаю, што там теперь есть в Трутневе...

[Што за следочки?] Как говорят, наверно, Пресвятую Мать Бо́городицы с Иисусом Христом, што адин – бальшóй, другой – мáленький следочек. И там мóютца. Там такая пещера большая, гора такая. Ручей куда-то уходит и от уходит куда-то туда, под гору тот ручей. Всегда в Трутневе мылись в этом ручью, раздявáлись. Помылись, и рубашку бросят там или платок – там и оставляли <...> в ручью, прямо в ручью, а он бжйт, убега́т. Куда там убяга́ет?.. <...> Деньги тóжа бросали около камешка этого. Куда они дявáлись патом? Мóжа ребятишки убирали маленькие? Ня знаю.

[В какой день в пещеру приходили?] Это какá-та пятница-то, перяд Троицей пятница есть.

[Шестая пятница после Пасхи?] Наверно. В эту пятницу туда, в Трутнево, Богу молитыца [ходили].

Я давным-давно, после войны только ходила. Так там – высокие такие горы, с левой стороны, так она вот так туда вдавалась, в гору, эта пещера. И

там народа много. Малышня, мы ничего не видали, потому што там народ стоял. Там, наверно, служба шла, и батюшка, наверно, там был. Она [пещера] такая большая бýла, што народ туда входил. Посреди ручей бжял. На ту сторону-от гора, под ту гору ручеёк убяга́л. Всё говорили, што ручей бжйт напротив сóнца. А што там? <...>

А на стенах там церкóвным каким-то буквам было написано, на стенках, синим. А кто там писал? Челавéк ли, не челавéк? Ня знаю. <...> Молились там, стояли со свеча́м, жгли. <...> [Бабушка меня] маленькую носила. Говорила, завет был дан. Ещё до войны это дело было. Был завет дан, что каждый год мне ходить туда в Трутнево. А тут война. <...> Потом я с бабкой ходила, а потом как-то с сястрёнкой со своёй – это мы малышня бегали утром рано. Мы што там? – мы ничё ня знаем. Мы помытыца-то помылись, а службы-то мы никакой и не видали, и не слышали, што там поют, што говорят.

[Как давали завет?] Ну, вот как-то даётся, што, если у меня всё поправится, если поправлюсь, значит, я должна туда ходить. Говорят – «по завету», «дал завет». Што вот, если што ты задумал и сделалось харашó – ты должен ходить туда каждый год».

д. Полна, Гдовский р-н, 4683-13. Исп.: Карасева Н. И., 1935 г. р. Зап.: Теплова И. Б., Мехнецова К. А., 03.08.1996. Расп.: Теплова И. Б., Попова И. С.

№ 5. Предание о разбойниках

«Рытагóра у нас есть, óкал четвёртава разезда. Там жили [разбойники]. Э́та ишё в революционная время. Анé не хатéли служить в армии царя и убяга́ли. Там у нех такой подземный был дом зделан, будь здарóв. Вот, и убивали людей. Им жить-та на́да чем-та – и убивали. И вот адна девушка шла с Ленинграда на Псков, вот куда-та судá. Ну, анá заработала дяньжóнак, видимо. И вот так анí яё убили, а денег-та не нашли. А деньги-та были в касы́ [спрятаны]. Тут такí слущáи были.

А на лошади едут тоже. Убьют хазя́ина и э́та всё забяру́т. У нас и в дярэвни так было. А потом (й)их всё-таки вы́лавили э́тых. Так у них там всё-всё бýла на свéти – и на чём спать, и есть, и пасуды – всё нанóшина».

д. Партизанская, Гдовский р-н, 4684-27. Исп.: Лаврентьева Л. К., 1922 г. р. Зап.: Теплова И. Б., 04.08.1996. Расп.: Загребнева С. А.

ПОВЕРЬЯ, БЫЛИЧКИ

№ 6. Колдуны «портили свадьбу»

«Порчу-то я ня знаю. <...>

Как один раз клубок шерстяной, с иголками, дружка нашёл!

Там, мы гаварím, например – вот крыльцо, коридор. А в церквáх-то – притвор... (Где это, при-



твор такой? Перед залом што ль большим? Где-то там). Ну, вайдёшь, на пути [подкидывают клубок], штоба зацапил ба – жаних или невеста. [Те], кто там ни хатэли, [чтобы поженились они]. Ну, его [клубок] нашёл дружка. Так што он в руки не попалса маладым, ничаго».

д. Полна, Гдовский р-н, 4683-07. Исп.: Карасева Н. И., 1935 г. р. Зап.: Теплова И. Б., Мехнецова К. А., 03.08.1996. Расш.: Теплова И. Б., Попова И. С.

№ 7. Колдунья навела порчу – «тихое помешательство»

«Нам бывальщина. И в нас-от matka б́ыла помешавши. Сказали: “Пирогов дали Нюши поесть, и с её слéда взят зямли двенадцать раз и брошена в могилу – ана́ у вас ссо́хнет”. Так мы всё время с дядей Модестом мучились.

Принясли ад́ин-от раз три кусочка пирогов отрезанных. (Я потом спомни́ла). И сказали, што: “Нюша, попробуй ма́их пирожков”. Нюша и попробывала – Нюша помяшáлась. Б́ыла такое тихое помяшáтельство, и бальница не вылечила, пака́ вот бабка [не помогла]. <...>

Да-да, тихое помяшáтельство. Это ана́: “Ой-ёй-ёй!”. Пришли, matka [говорит]: “Курицы подохли”. Я гаварю: “Где?”. Глянú – курицы-то на месте сидят. Я гаварю: “Видишь? Сидят наши курицы”. – “Это ня наши. Это, мол, соседкины”. Я гаварю: “Видишь? Серая-то наша”. – “Серая то́лька наша, астальны́е все [нет]”. Ана́: “Ой, теперь што будет? Я-та старая. Вас-та – придёт милиция, вас пасáдят в тюрьму. Тут всё нару́шитца, ничаво́ не оста́нитца”. Хóдя: “Ой-ёй-ёй, ой-ёй-ёй, ой-ёй-ёй!” Пака́ нам падсказáли [бабку позвать]. Вот там была даляко́ дирéвня – я хад́ила за бабкой. Бабка пришла [вылечила]. <...>

В нас потом после ма́ткиной болезни во двори стало нечи́щена, коров ста́ла ни завясти́. Ну и стали, и ма́тка, миня́ пасыла́ть. Я слушалась, хад́ила па бабкам».

д. Полна, Гдовский р-н, 4681-30. Исп.: Карасева Н. И., 1935 г. р. Зап.: Теплова И. Б., Мехнецова К. А., 03.08.1996. Расш.: Теплова И. Б. Последний фрагмент былички восстановлен по записи 4681-37.

№ 8. Колдунья наслала болезнь на корову

«Эти делают, как их назвать? – калдуны́, кто ани́?.. Ани́ делают то́лька ночью. И днём приносят. <...> Ма́тка болела, поправлятьца стала, а к ней прихад́или, принаси́ли [что-нибудь]. Три раза пришли, три раза принясли – и ана́ всё найдé[т]. Как Боженька падска́жет, где што аста́влена! Гаварит – как пасидя́т, так и аста́вят. Три разá женщина прихад́ила, три разá б́ыла аста́влена.

Ад́ин раз ключ ани́ принясли ма́ленький такой, подбросили в изб́ы. Потом я с работы пришла, мат-

ка говори[т]: “Господи! Гляжь – кто-от тут сидел, о́кол стола оставил?” – такой длины́ какая-та касичка, я даже ни помню, с шерсти ана́, с чивó? И не́скалька таких хохолоков. Я всё в плиту брасáла да всё го́лым рука́м брала́.

А потом корова-то разболéлась чересчур. Врач пришёл, гаварит: “Не знаю, [что с коровой]”. С головы́ вроде корова весёлая, а корова больная – поллитра молока не давала и вся вот так, как в лихарáдке, тряслась. <...> Какая-та женщина поддéлывает».

д. Полна, Гдовский р-н, 4682-17. Исп.: Карасева Н. И., 1935 г. р. Зап.: Теплова И. Б., Мехнецова К. А., 03.08.1996. Расш.: Теплова И. Б., Попова И. С.

№ 9. Как мужа испортили

«Моя крестная плохо жила с мужиком. И ёт он ушёл в другú деревню, нашёл там жéнш́ину. И тут-от в Носовку – оттуда до РТС-то, там деревнюшка, там жил этот, дедка такой. И он-от знал што-то. И вот крестная-то пошла (это сама крестная моя роска́зывала). Говори[т]: “Я пришла и говорю:

– Гавря, ты мне не помóжишь ли вот? Так я с Павлом плохо живу.

А он говори[т]:

– Сейчас посмотрим. Я узнаю, как ты с Павлом жила.

Вот стал это, ушёл, там, – говори[т], – нашёл какú-то свою книжку, пришёл и говори[т]:

– Ой-ой-ой, Вера! Как ты спóрчена! Тебя, – говорит, – свёкро́ва, Павлова мама сделала тебе, што́б он ненавидел. Не знаю, сумею ли я возвратить вашу жизнь или не.

Ну и вот пошэ́птáл на со́ли там, – говори[т], – дал:

– Только детям не ошиб́ися всыпать этой салинки, а яму́ – в суп там.

И што вы скажете – говори[т], – сделала я это, и мой Павел савсём иначе стал. И помогло”.

Што он там сделал, што он там пошэ́птáл?.. Вот видите, как получа́етца».

д. Старое Загорье, Гдовский р-н, 4657-30. Исп.: Евдокимова М. А., 1917 г. р. Зап.: Мехнецов А. М., Лобкова Г. В., 01.08.1996. Расш.: Валевская Е. А.

№ 10. Узнанная колдунья

«Я вышла на улицу, <...> агляну́лась – какая-та штучка ляж́ит такая миталлическая. Нет, ни на у́лице ляж́ала, а уже на подоконнике, на наличнике так. Я нивэ́стки гаварю: “Люба, а э́та што такое? Кто э́та принёс?”. Ана́ гаварит: “Да э́та я вчера нашла и палаж́ила сюда”. Я гаварю: “Ты го́лым рука́м брала, но я-та го́лым ни вазьму́”. Я взяла дя́ннички [рукавицы]. Папрас́ила – Мадэ́ст мне затесáл кли́нышик, и я пашла́ в болóтину.

Ну, а в болоте бывáя, где стая́чая болóта, там всягда́ по́верху пла́ваит ржавчина. И вот этим кли́-



нышкам сделала дырачку, и эту миталлическую штучку апустила в дырачку, и забила асиनावым клинам этим, вторнула, прижала. И после, на другое утра, иду па дирэвни, а соседка рядам была. Иду, ана стайт так – об светавой [электрический] столб, вот так ана стайт, аблакативши. Я говарю: “А чевó эта ты так стайшь, бальная?” (Тётей Дуней её звать). Говори[т]: “Мне как клин в душу забили”. Вот я и узнала, хто носит [вещи наговоренные]. Тагда будишь этих людей астярягáтьца».

д. Полна, Гдовский р-н, 4682-12. Исп.: Карасева Н. И., 1935 г. р. Зап.: Теплова И. Б., Мехнецова К. А., 03.08.1996. Расп.: Теплова И. Б., Попова И. С.

№ 11. Если сжечь предметы, подкинутае колдуньей, она заболее

«И ты знаишь, што на самам деле была в прошлам гаду? Значит, вышли [на улицу]. Какие-та там на скамейке – ляжит вот так, крестом, солóминки. Я думаю – Павлик што ли палажил? (Он рос ещё, внучок маленький). А потом снова. Дядя Модест уезжал в Гдов рано утром, я вышла – по новой ляжит и вот такие уже длинные. Ну вот – мятла положена сухая, крестом. Думаю, значит это ня Павлик клал, значит нам напáкастили. Я взяла, надела дянныйки [рукавицы], взяла вот так, думаю: “Вот так пусть будет таму, кто эта нам делал”. И взяла эту мятлу, в ведро взяла соломки палажила, падажгла и эта туда палажила. Ты знаешь, с каким воём горела?! Дáжа страшна!..

Што падазрительна, голым рукам никагда ни бярí. Тóлько в ширстяных дянныйках или в перчатках, штóбы до тебя не дотранулась, и в дом не насыть! Мáла ли в дяревни бывает, што такое случитца.

И потом передали, што так заболела – в Псков атправили, и ня знають, чем бальна. Вот это атразилось ей самой, кто делал».

д. Полна, Гдовский р-н, 4681-29. Исп.: Карасева Н. И., 1935 г. р. Зап.: Теплова И. Б., Мехнецова К. А., 03.08.1996. Расп.: Теплова И. Б., Попова И. С.

№ 12. Смерть колдуны

«Этай бабы была уже смерть назначена. Ана вроде, гаварят, умирает. И вот мама взяла меня за руку, и пашли мы туда. Доченька, милая! Я ня знаю – как я стаяла? Эта лична я сама видела.

Вот ей надо было помирать – полятели заслоны с пёчки. И што тóлько там не лятéло! (А туалетов-та раньше не было таких как [сейчас]; как придёшь на двор, где тут карова стайт – тут сдéлано двóрышные эти крыльцы, и тут же так справлялися). И вот яё черти как бухнули прям в человечий-та навоз! – вот ана так пацти завязла. Патом сын яё выташил.

Так вот – был, я ня знаю, гектар десять или пятна[д]цеть эта считали – пшаница была пасеяна.

Всё выхаластилась, всё зярно! Вот астались адны вот так стябли. Всё зярно это свалиласе, ни адной зярники не асталася! И пакá ня принял сын ат ей, и ана ня умерла, всё черти яё мучали – вот эту старуху. Вот это лично я сама помню, как мы с мамой хадили яй глядеть. <...>

Как яй [колдунью] выташил аттудава – и сразу в воду яё посадил, в бочку. Выпаласкал – и апят палажил. Так яй не ляжитца, ей черти-та паднимают, калда[в]ствó-та ей нада куда-та деть! Так от патом сын всё эта знал».

д. Чернёво, Гдовский р-н, 3301-27. Исп.: Дмитриева В. П., 1922 г. р. Зап.: Зилотина Е. А., 09.07.1992. Расп.: Москвина О. И., Попова И. С.

№ 13. Змея летала ночью к колдуну, приносила молоко

«Эта в нас в Тербачёво [было]. Эта я помню, мне было девять лет – я расскажу про колдунов. Сын с мамой жили, двое. И вот мальцы заметили, што к ним лятает Змея но́чью. А в (й)их был дом. Большой был, на три комнаты. И вот в трётту комнату ана лятала – Змея эта. Приносила чужих каров молакó.

Яшшё гаворили, как в сенакóс придут мужикито, как на́чнёт Иван Лексёич угашшáть свайм маслом, как тернём только ножиком па маслу – и всё на ножике астаётца кров. Ну вот. А кто-та патом сказал, што эта чужое молакó. Эта Змея носит и выливает. Ладна. Этат [мужик] паставит туда гаршкóв – ана наливает молакó и абратна улятáет, эта Змея.

Вот мальцы заметили это дело. Вошли в трётту комнату. Как они уже там? Вашли, а в (й)их бабка была калдунья (мама явóна). Ну и вот – апракинули эти вси гаршки. Нагадили там в этой же комнаты и ушли. Больше никаму ни́чё не сказали. Апят караулили – кагда эта Змея палятит.

Эта Змея прилятэла. Видит – эта всё здéлана. Молакó вылила на пол и улятэла. Больше ня стала лятать судá. Всё кончилось».

д. Чернёво, Гдовский р-н, 3301-26. Исп.: Дмитриева В. П., 1922 г. р. Зап.: Зилотина Е. А., 09.07.1992. Расп.: Москвина О. И., Попова И. С.

№ 14. Змея летала к колдунам, носила муку, деньги

«Были [Змеи], только мы и внимания не брали на (й)их. Это гаворили тоже. Колодец в нас в низины был. А вода вына́хывалась, и мы хадили но́чфу. Вот аткудова пришли девки за водой. Ишшё адин мужик пришёл за водой. И мы видели: пролетело ясное и скрылося – это, говорит, Змея. А што за Змея – не знаю. [По небу пролетело?] Нет, ниже неба уже. И в хоромáх вот там, в том краю, и скрылося. Кто там, Бог зна́я. <...> [Змей колдунье] насыл и муку, и тут – росскáзывали люди-та – и деньги, ме-



лочь насил. А к нам не принясё[т], мы не знаем ничёво».

д. Горско-Рогово, Гдовский р-н, 4657-28. Исп.: Попова Е. Г., 1914 г. р. Зап.: Мехнецов А. М., Лобкова Г. В., 31.07.1996. Расш.: Валевская Е. А.

№ 15. Змея молоко носила от чужих коров, колдун масло сбивал

«[Сын перенял колдовство у матери], так-от патом сын всё эта знал. И, бывало, масло вертеть сядет сам. Што вот не на табуретку сел, к сталу, вот как мы. Яму нада была аткрыть падвал, на подвальной крышку сесть, ноги туда упустишь. Тада он сядит – маслбойку крутит, масло [взбивает]. Видишь, как нада всё знать! А мы эсли банофку свярнем литровую или там сколько – там сидим около стола спакойно. А он делал вот с этава малака, с чужова всё, масло. А Змея дайла коров чужих. Я не могу сказать, только помню, што вот рассказывали. Эта мама уже всё мая рассказывала».

д. Чернёво, Гдовский р-н, 3301-27. Исп.: Дмитриева В. П., 1922 г. р. Зап.: Зилотина Е. А., 09.07.1992. Расш.: Москвина О. И., Попова И. С.

№ 16. Змей молоко отбирает

«Эта уже и в наше, в теперешнае время была. Ну, уже парядашна, лет, навэрна, можа быть, двадцать таму назад. Адна тут-от – Зоя-та Тимофёевна [рассказывала]. Хадили мы в клуб, в кино раньши, тиливизарав не была. Ана га[ва]рйт:

– Идём мы с Колей с кино, и я гляжу – лятит што-та белая. Я: “Коля, Коля, гляжь!” А, – гаварит, – пака мой Коля паглидел – уже и нету. <...>

Я, навэрна, года три или чатыре назад спрасила:

– Зоя, ты вот видела тада, што летит. А куды эта делась?

– А у адной женщины влетела в залобок, эта – Белая [Змея].

Вот, говорят, таки Бельи молоко от коров крадут. <...> Дом-та построишь-от, эта крыша, зашит-от эта старана – мы называем “залобок”. И там, в этом залобке аставляли раньше дырачку. И вот влетела, га[ва]рйт, в залобок, в эту дырачку, на двор. Над двором влетела. Эта была таперь – ана видела, сама видела.

Я ня знаю ничевó, тока был вот такой случай. И всё. Ана сказала, што к каму влетела, и всё. А што там? Знала ли та бабка што, ня знала ли што...»

д. Полна, Гдовский р-н, 4682-09. Исп.: Карасева Н. И., 1935 г. р. Зап.: Теплова И. Б., Мехнецова К. А., 03.08.1996. Расш.: Теплова И. Б., Попова И. С.

№ 17. Привиделся «Боженька»

«Атсуда по большой дороге стайт дом. Говарит: “Гляжу, што такое зарева?! Думала, – гаварит, – вот этот дом гарит (там такие Валёговы жили). По-

том гляжу, – гавари, – ближе-ближе-ближе – эта зарева-та по дороги двигайтца. Гляжу – над дорогой какой-то шар жёлтый”. Ана сказала – в этом шару видела Боженьку. Сидя, вот так сидел. А што эта была, Боженька? Ана никагда [больше не видела], адин вот единственный раз, сказала. А што была? Ня знаю».

д. Полна, Гдовский р-н, 4682-09. Исп.: Карасева Н. И., 1935 г. р. Зап.: Теплова И. Б., Мехнецова К. А., 03.08.1996. Расш.: Теплова И. Б.

№ 18. В полночь прислышалось, что два петуха запели на могиле

«Раньше и то чудилось. Пака если идём мы с Заянья, гулявши, или с Тербачёва идёшь в Заянье – абязательна кака-нибудь чуда выйдит к нам навстречу. Убязательно. Вот сейчас расскажу историю. Эта была чистая правда!

Между Тербачёвым и Гверёткай, вот здесь у нас – кирпичный [дом], там называётца – “кирпичник”. В сорок втором году убили двух салдат наших – партизаны [были]. И заташили через дарогу, и тут же их раздели, в кальсонах пахаранили, в нижнам бельи.

Идём мы на треттий день в Путусу (нам было три километра иттить), идём мы туда гулять. А абратна ишли в двянадцеть часов. Подошли суда, где ани пахоронены. Да-а. Пают два петуха и всё. Ну, ни прайтить дальше. Вот, стайт, пают два петуха. Да-а. Мы изволили вярнутьца абратно в Гверётку и абашли – на мельницу, тагда только в сваю дярэвню пришли. А аставши было полкилометра до своей дярэвни. И мы не магли вытти атсуда. Очень была страшна, кагда запели эти два петуха. И мы вярнулись. И, навэрна, километра три иль чатыре сделали круг и вярнулись абратна.

Больше туда я, как и пираехала, туда больше я разу ни хадила этой дарогай. <...>

Вот это место, где ани пахоронены – эти два салдата. В аккурат, в двянадцеть часов так ани пают – эти два петуха. Каждый день пели. Вот. И взрослые слушали эта. Вот што за история была!»

д. Чернёво, Гдовский р-н, 3301-23. Исп.: Дмитриева В. П., 1922 г. р. Зап.: Зилотина Е. А., 09.07.1992. Расш.: Москвина О. И., Попова И. С.

№ 19. Женщина подумала о смерти – ей прислышалось

«Была адин раз страшна. Ну, там ешше мы жили, в том доме. Я кагда бальная была, думала – мне хоть и умереть. Вот такое я падумала, и мне вдруг стала страшна. Я думаю: “Эта што такое гаварю?”. Я сразу перекрестилась, вспомнила Боженьку. Как спомнила – с бани кто-та скатилса с крыши в снег. А там крыша канчалась шиферная, был миталический лист падшитый у дяди Мадеста. Я чувствовала, и как этот лист пад тяжистью усел, а потом, значит,



– раз! – паднялса. Потом на другой день хаділа, но я там ничевó не нашла, никаких следов».

д. Полна, Гдовский р-н, 4682-40. Исп.: Карасева Н. И., 1935 г. р. Зап.: Теплова И. Б., Мехнецова К. А., 04.08.1996. Расп.: Теплова И. Б., Попова И. С.

№ 20. Смерть девушки во время гадания

«Эта мама мая рассказывала. Мама атжила мая девянóста два года. Так вот и рассказывала. Пашлі ані [девушки] в баню и сели [гадать], а мálьцы заметили. Ну вот, мálьцы взяли (я ня знаю, што ані на рукú надели) и совали руки в акóшко. И вот адной пóдали такú рúку лахмáтую, и ана [девушку] тут жа и умерла».

д. Чернёво, Гдовский р-н, 3301-22. Исп.: Дмитриева В. П., 1922 г. р. Зап.: Зилотина Е. А., 09.07.1992. Расп.: Москвина О. И., Попова И. С.

ПОСЛОВИЦЫ, ПОГОВОРКИ

«Это все помогает выживать. Что народное, то все жизненное». Таким замечательным высказыванием предваряется свод пословиц и поговорок на страницах письма, присланного Надеждой Ильичной Карасевой из д. Полна Полновской волости Гдовского района в Санкт-Петербург (РФ 2512-01).

Малые жанры народной прозы – неиссякаемый источник народной мудрости, морально-этических принципов, которые лежат в основе житейского опыта человека традиционной культуры.

Тексты пословиц и поговорок приводятся с комментариями, данными Н. И. Карасевой.

«Если кто-то себя плохо ведет <...> и делают это всю жизнь свою, то говорят: “Если собака привыкла жёрни лизать, так или жёрни разбей или собаку убей!”».

Один говорит: «Зачем ты столько носишь в баню воды?». Другой отвечает: «Я сухой водой не моюсь». В ответ отвечает первый: «Черного кобеля не отмоешь добела».

«Хочешь, чтобы тебе сделали какое-то доброе дело, так сначала заслужи это сам:

“Как аукнутся, так и откликнутся”.

“Рука руку моет, так и чисто бывает”».

«Если говорят, что некрасив, то следует ответ:

“С лица воду не пить”.

“Ум дороже рожи”.

“Краса – утренняя роса”.

“За красивым жить тоскливо”».

«И большá фигура, да дура,

а мал золотник, да дорог».

«За большой пень в туалет ходят,

а за маленьким ягодки берут».

«Окоротишь, так не воротишь».

«Опустивши зайку, не айкай».

«Близко локоть, да не кусишь».

«Серединка сыта – так и краешки играют».

«Баба с воза – коню легче».

¹ Гд., Великуша 3136-06; Заклинье 4677-16; Тербачево 4665-21; Пл., Заозерье 4147-05, 38, 4148-09; Ореховно 4177-31; Стр., Бельско 3131-57; Бровск 3131-35; Двориче 3125-74; Ксти 3144-75; Могутово 3144-28.

² Сведения о святом Мардарии, чей подвиг пустынножительства послужил основой народных легенд о «Мандарии», опубликованы в работе А. Князева «Иеромонах Мардарий, псковский пустынножитель». Псков: «Светоносец», 1998 (переиздание).

³ В описании суммируются сведения из деревень: Гд., Мда 3136-62; Низовицы 3135-43; Островцы 3150-19; Полна 4683-15; Сельце-Горка 3134-50; Ямм 4681-04.

⁴ В работе над этим разделом автором использовались материалы книги Г. В. Лобковой «Древности Псковской Земли» (СПб., 2000).

⁵ Гд., Андроновна Гора 3300-26; Гвоздно 4679-03; Залахтовье 3134-45; Залесье 4662-23; Старое Загорье 4657-29; Чернёво 3301-08; Пл., Горбово 4168-13; Усконицы 4153-07; Стр., Сквородка 3114-26.

⁶ Гд., Малое Чернёво 3294-26; Полна 3149-17, 4683-07; Слудка 3306-08; Пл., Большие Лъзи 4165-18; Должицы 4136-01.

⁷ Гд., Залахтовье 3134-47; Захонье 4676-41; Прибуж 3294-48.

⁸ Гд., Купково 4672-26; Малое Чернёво 3294-28; Чернёво 3301-26; Стр., Добривы 3148-08; Задорье 3146-09; Рожник 3130-46.

⁹ Напр.: Гд., Горско-Рогово 4657-28; Залахтовье 3134-46; Купково 4672-26; Подоспа 4664-04; Слудка 3306-08; Стр., Задорье 3146-09.

¹⁰ Гд., Малое Чернёво 3294-28; Прибуж 3294-48; Пл., Заозерье 4147-09 и др.

¹¹ Гд., Брод 4655-16; Купково 4672-26.

¹² Например: Гд., Купково 4672-26; Подоспа 4664-04; Пл., Вир 4155-09; Стр., Яблонь 3115-21.

¹³ Гд., Горка 3127-23; Чернёво 3301-02; Стр., Рожник 3130-31, 32.

¹⁴ Например: Пл., Вир 4155-06; Стр., Рожник 3130-31, 32 и др.

¹⁵ Гд., Малое Чернёво 3294-29, 32; Чернёво 3301-13, 23.





Раздел 11

НАРОДНАЯ МЕДИЦИНА, ЗАГОВОРЫ

Заговорная традиция, зафиксированная в северных районах Псковской области, богата и разнообразна. Она представлена значительным корпусом материалов, связанных с лечением и профилактикой болезней человека и животных, стимулированием процессов их жизнедеятельности (на рост волос, на случение домашних животных и др.), поиском пропавших, оберегом от колдунов, от различных стихийных бедствий и др. С помощью заговоров оформлялись переходные моменты в жизни человека и животных (переход в новый дом, привыкание скотины к новому хозяину, отлучение теленка от матери и др.). Особая группа заговоров функционировала в различных календарных и свадебных обрядах.

Наиболее полно представлены в традиции материалы по заговорам, направленным на излечение человека от различных недугов. Это заговоры от «сглаза» (или «сурóков», «сурóцы», «сурéков»), грыжи, костоеда (или «волоса»), бессонницы, лишая, ячменя, «веснухи» (или «красавы», «тихого помешательства»), ломоты в руках, укуса змеи, различных детских болезней («испуга», «крика») и др.

Повсеместно традиционные формы лечения называются «ворожкой», заговорщицы – «ворожéями», «бабками», а заговоры – «стишками», «молитвами». Последнее название было обусловлено использованием в текстах сферы христианской образности. Персонажами многих заговоров являются «Иисус Христос», «Пресвятая Мать Богородица», «Казáнска Матушка и Скорбя́шча Матушка, Пресвятая Богородица», «Ангел мой» и др. Одновременно народное название заговоров – «молитвы» – подразумевает и собственно молитвословные тексты, произнесение которых способствует исцелению от болезней. Например, чтение молитвы «Да воскреснет Бог» помогало «от испуга»; молитву писали на листке бумаги и клали под подушку от бессонницы (Гд., Заклинье 4677-21). По словам носителей традиции, молитва и заговор – «не одно и то же», характер воздействия на болезнь у них неодинаков. «Малитву читаю тагда, што горáзд уже дурной. А ребятишкам-то закусываю [грыжу], эво – стишки я знаю, всякии рáзныи [говорю]» (Гд., Каменка 3127-55).

Часто процедура лечения предполагала последовательное произнесение молитвы и заговора. В д. Заклинье Гдовского района рассказывали, что,

ложась спать, сначала нужно читать *Воскресную молитву*, потом – произносить заговор от бессонницы: «Эй, дявiца, вазьми сваю на́чнiю на́чнiцу» (4677-21).

В фольклорной традиции бытовали как развернутые тексты заговоров, так и краткие магически-заклинательные формулы, построенные по принципу уподобления: «Как..., так и...» и др. Произнесение заговорного текста заканчивалось традиционной закрепкой «аминь!»: «Эта, гаварýт, ат всево – “аминь”» (Гд., Полна 4681-21). Те же случаи, когда, напротив, нельзя было произносить «аминь!», специально оговаривались. Рассказывали, что при лечении костоеда «ня на́да заамiнiвать, а то польза ня б́удит» (Гд., Полна 4682-06).

Профессиональные заговорщицы строго соблюдали запреты, связанные с процедурой лечения: грыжу заговаривали только в скоромные дни (Стр., Задорье 3146-10), не лечили в праздничные дни (Гд., Каменка 3127-55). Заговаривать болезни полагалось в «тихом месте», подальше от чужих глаз. «Так, штóбы народа не была, где спокойна была, тiха всё, штóба ни видали. Ну, свай-та там кагда, так ня стра́шна, [надо] чужие штоб ни видали» (Гд., Полна 4682-06). Рассказывали, что вернувшись от «бабки», «три дня ничавó ни на́да да[ва]ть с дома» (там же). Действенность помощи от посещения заговорщицы была обусловлена рядом причин. «Там увидите, каму польза бывáит: от одной бабки есть польза, от другой бабки – нет. Бывáит, котóра, как говоря[т], по крави́, другая – не по крави́» (Гд., Полна 4683-02).

По сей день практика лечения заговорами распространена довольно широко. «Эта “бабка” [известная]. Я, бывáя, и типёрь хажу личiтьца к ней» (Гд., Полна, 4682-08). С точки зрения человека традиционного сознания, практическая ценность заговоров совершенно очевидна: «Эта полезный тóжа стишóчик; хóчишь – для себя храни» (Гд., Полна 4681-26); «Стишки – э́та очень харóшии; ани́ в жизни, бывáю[т], мóжуть пригадýтца» (Гд., Полна 4681-24).

ОБУЧЕНИЕ умению заговаривать проходило разными путями. Многие учились заговаривать от своих матерей, крестных. Считалось, что передать знание заговоров можно младшим по возрасту: «...тóка вы гаварiть мóжити таму́, кто млáчше вас!» (Гд., Полна 4682-02). Одна из самых старых заговорщиц – Егорова Татьяна Семеновна (1901 г. р.) из



д. Каменка Гдовского района – рассказала, что выучила заговор в церкви: «“Гром греми[т]” – то меня в церквы учили, дак помню» (3127-52). Настоящая знахарка чужим людям заговоров «...не скажа; если б так полечить што-от, зйти – мोजना, а так ана ня скажа» (Гд., Полна 4682-08).

В традиции сосуществовали как строго изустные формы, так и письменные способы передачи заговоров: их «переписывали», потом заучивали наизусть или «читали по бумажке». «Нас бабка научила, ана стишок сказала. Ана сначала заговорила, а потом мы уже сами [стали заговаривать]. Я уже па бумажки читала» (Гд., Полна 4682-06). Надежда Ильинична Карасева, прекрасно владеющая заговорной традицией, рассказывала, что заговоры «распространять горазд не на́да» (Гд., Полна, 4681-26), однако именно от нее мы узнали наибольшее число заговоров (см. статью И. Б. Тепловой о Н. И. Карасёвой – хранительнице заговорной традиции Гдовского района в сборнике «Мастер и народная художественная традиция Русского Севера». Петрозаводск, 2000). Часть заговоров Надежда Ильинична узнала «по случаю», когда лежала в больнице. На ее просьбу «передать» заговоры настоящая «бабка» ответила отказом: «Я-та уже давно хажу [к знахарке]: “Тётя Нюра, ты перядай хоть каму-нибудь”. Да пака ещё не даё[т]» (Гд., Полна 4682-08).

Основа традиционной народной медицины – вера человека в возможность исцеления от болезни при помощи слова, различных ритуальных предметов и материалов. Заговорщицы наговаривали на чеснок, водку, деготь, используя при этом охранительную силу креста. «Так-та ана ишше бабка личила – на чеснок што-та варажила, на водку и на дегать. Водку пила матка по глатку три раза в день, чеснок тоже ела и с собой насыла, а дегтем крестики на суставах делала и на висках» (Гд., Полна 4681-24).

При лечении от укуса змеи заговор читался на табак и простоквашу. «Ат гада, от укуса берётце прастакваши нимно́жка. В прастаквашу сыпетца табака простова, курительнава. Папиросы – эта слабо, на́да табак, листья табачные – и гаварить [заговор]. Кагда ат гажьева укуса памажись прастаквашей, этим табаком – и будит лёгше» (Гд., Полна 4681-25).

«Змей куси[т] – тоже стишок [читают], тоже паправляютьца бы́стра. От змея на двяна́дцать змеёв читать надо. Гаварись: “Серый гад, вазьми свой серый яд”. <...> И чёрный там, и жёлтый, и всякий разный» (Гд., Каменка 3127-55).

При лечении «костоеда» (или «волоса») заговор читался на черный папоротник, ржаные колоски или «бор» – пучок молодого вереска. «Бор» привязывали к больному месту и поливали горячей водой. «Палива́ишь эта всё, палива́ишь и гаварись. Вот

кагда на бор-то палива́ишь, он должен выхадить на бор. Мы вечером [делали], так ани, знайти, вот так даже изгибаютьца есть. Как галава изгибайтца – там и фиалётавые, и краснинькие, и зелёнинькие, и бёлыи – такийи коротинькийи, бёлыи. <...> Ани всякийи разныйи, всякай разнай длины и всякава разнава цвета – вот зато и называютьца двенадцать цветов. <...> Потом в плиту бросала э́тат пучок, штоб сгорели ани. Тварь такая!» (Гд., Полна 4682-06).

Чтобы изгнать болезнь («а эта балезнь такая, што пухнет, краснеет, а нарыва нет, бывает»), нужно было произносить текст заговора до тех пор, пока не выйдет «Сам-Самовик» – черный волос с белой головкой. «А потом (он долго палец болел), потом адна женщина гаварит: “Тагда заживёт, эта бялячка уйдёт, кагда вы́дет Сам”. Я гаварю: “Ну а што эта паня́ть, как, [што] за Сам?” – “А, – гаварит, – вот такой длины чёрный во́лас с белым концом”. Ана гаварит: “Выйдя кагда Сам – чёрный во́лас с белой головой”. Я гаварю: “А какой э́та – головой?” – “Ну вот он чёрный, а вот такой кусочик белава”» (Гд., Полна 4682-06).

При лечении ломоты в суставах трижды читали заговор на шерстяную, черную ниточку, привязанную на запястье руки:

«Как э́тай шерсти на авцы ни бывать,
Так бы у Божей рабы [Ирины]
боли, хвори ни бывать».

Эту ниточку носили, пока не потеряется (Гд., Полна 4685-05).

В лечении различных болезней использовалась соль. «Кагда идёшь к каму-та лечитьца, на́да брать соли. <...> Сначала возмёшь левой рукой, три раза соли в тряпачку в чистенькую, абнесёшь – хоть человека, хоть скатину – по сонцу, три разá и дашь падыша́ть, три разá дыхнуть. С э́тай солью идёшь к бабки – вот ана и лечит, а потом спры́скивайт, то ли папить котора скажет, то ли спры́скивать на́да» (Гд., Полна 4681-38).

От «сурёков» вылечивались при помощи «святой воды». «Вот так то́жа спры́скивають. Матка тоже меня учила. У нас называётца “сурёки”. Например, “сглаз”, “сглазили” – ещё “на сурёки” или “сглазили” называётца» (Гд., Полна 4681-39).

При приготовлении святой воды в нее клали соль, уголь. Каждый момент действия фиксировался исполнением магических приговоров. «Возмёшь, левой рукой почерпнёшь вады и три разá всыпишь соли. Тоже мне эта бабка гаварила: “Всё делай ле́вай рукой и гаварь”. Всыпишь разок и гаварись: “Ва имя Атца́ и Сына́ и Святова́ Духа. Аминь!”. Второй раз тоже: “Ва имя Атца́ и Сына́ и Святова́ Духа. Аминь!”. И третий: “Ва имя Атца́ и Сына́ и Святова́ Духа. Аминь!”.

<...> Помоешь три ложки и положишь три угля́, и будешь гаварить. Ки́нишь угаль:



[Первый] – от бѣлава глаза,
Второй – от сѣрава глаза,
Третий – от чѣрнава глаза.

И после – от стол, на́да так [мыть]. Вот пусть – так углы, и начина́ишь так – сначала идёшь как вроде бы ат сяб́я, вот так, по сталу́ ведёшь, с ко́в-шичка вады́ пачерпнёшь. Заходишь к углу, ведёшь до э́тава угла и гавари́шь: “Ва имя Атца́ и Сына и Свято́ва Духа. Амины!”. Што́бы крест палучи́лся. Теперь с э́тай стараны́, тоже: “Ва имя Атца́ и Сына и Свято́ва Духа. Амины!”. Второй раз оттуда ве-дёшь по столу: “Ва имя Атца́ и Сына и Свято́ва Ду-ха. Амины!”. Третий так. Ну и третий тоже так же кресты сде́лаишь. И помо́ишь также с ко́вшикам э́тай вади́чкой двярну́ю ручку. И тоже, моешь [и го-воришь три раза]: “Ва имя Атца́ и Сына и Свято́ва Духа. Амины!”» (Гд., Полна 4681-39).

«Этой водой на́да спрыснуть на коровку. Я ко-ров часто спры́скиваю. Как войдёшь [в хлев], в рот возьмёшь – и всю корову ака́тишь, не́скалька раз спры́скаишь. Другой раз хорошо, што́б ана́ стрях-ну́лась – гавари́ли бабки. А потом, што́ аста́нетца в ковшике вада́ (э́та называ́етца “питники́” в дверях – петли) и наиспа́шку выльешь эту воду. Вот так – ат себя. <...> Так и человека мо́жна спрыскивать – то́-жа так же» (Гд., Полна 4681-39).

Остатки целебной воды выливали с приговором:

«Все упе́ки, суре́ки –
На пустой лес, на сухую аси́ну!»

(Гд., Полна 4681-06).

Оградиться от «сглаза», «от суреков» можно было и другим способом: «Лицо, кагда́ у́трам [умы-ваетесь], то старайтесь памы́тьца и рубашка́й сваёй вы́тереть – ни́зам, ты́льной старано́й, изна́начнай» (Гд., Полна 4682-39).

В народе считали, что многие болезни насыла-ются колдунами. С этим связано множество были-чек. Лечить болезнь «красаву» или «весну́ху» («ти-хое помешательство»), насланную колдуньей, На-дежда Ильинична Карасева научилась от «бабки». «Я хади́ла за ба́бкай. Ба́бка пришла, вот ана́ эти стишки читала и па́джига́ла э́тай свѣчичка́й. А свѣ-чичка́й тоже так на́да – “тись-тись-тись”, што́бы да-трану́тца временам до тела. Да, и три дня не мы́ть-ца. Не смывать, но лицо-та мо́жна, а тут – ня мы́ть-ца» (Гд., Полна 4681-30).

Заговоры, помогающие от этой болезни (см. №№ 15, 16), читались трижды. Произнесение сопро-воджалось легким прикосновением зажженной спич-кой, а затем свечкой к родинкам на теле больного (сначала – на груди, затем – на спине). «На́да прижи-гать спи́чичка́й. И после ищё на́да брать свечку, ко-торая ста́йт над поко́йникам – на гроби́ гаря́т. Сначала – спи́чичкам, а потом – свѣчка́й [дотронуть-ся], и гавари́ть» (Гд., Полна 4681-23). После этого свечу ставили на порог и трижды поворачивались

вокруг себя, пронося над свечой ногу. В конце лече-ния нюхали запах подпаленных волос. «И на́да воло́-сак так ищё немно́жка [поджечь] свѣчичка́й – и ню-хать-от э́таг запах. Потом взять эту свѣчичку, пе́рид па́рогам (дверь закры́ть), паста́вить, капнуть воска, паста́вить и от так абайти́ три раза. И вот тагда́, правда, када́ обойдёшь, тагда́ вот волосак [жечь], шо́б нюхать. Э́та болезнь быва́ит в жизни, быва́ит – тихая помеша́тельства» (Гд., Полна 4681-23).

Много заговоров было связано с лечением дет-ских болезней. «Испуг», «исполóх» («кагда́ рибя-ти́шки вот такие – кривля́сты») бывает у ребенка «от га́жей болезни, от такой, вот э́та – “перя́вив”, “перя́лэг”». «Быва́я, што́ он так – вот так весь, бы-вает, изгиба́етца, то и глазки зака́тывают. Кагда́ э́та бальни́на – глазки зака́тывают» (Гд., Полна 4682-08). В этом случае «у́трам, до восхода со́нца, а ве́черам – до захода со́нца» выходили с ребенком на руках «на крыльцо, где нет паталка́», и говорили «сти-шок» – шептали на ребенка.

Чтобы ребенок спокойно спал, его на вечерней заре подносили к окошку в избе. «Тут прахла́дно – плита то́питца, окна атпатья́вают. Подойдёшь с ма-леньким, потрёшь э́ты стѣкла и по лицу яму́ э́тай [“па́ром”] памáжишь, што́ атда́ст Сон и Дрёму» (Гд., Полна 4683-35). В этот момент трижды произ-носили заговор «Две липы – два братца». Интерес-ны наблюдения заговорщицы по поводу поэтичес-ких особенностей этого текста: «Э́то, гла́вно де́ла, всё паперѣк [говорится]. Э́та – липы же́нскава рода, а палуча́етца ана́: две липы – два братца, а стѣклы – сястри́цы» (Гд., Полна 4683-34). Ключевым обра-зом-символом заговоров на сон ребенка является «Зо́ренька-зари́ца» (Пл., Замошье 4138-06), «Зара́-зарасни́ца, красная дя́вица» (Гд., Каменка 3127-55), «Девица́» (Гд., Заклинье 4677-22).

Чтобы вылечить грыжу у маленького ребенка, сначала читали молитву «Отче наш». «На́да взять распашо́начку – не изна́начнай старано́й, а верхней пала́жить, например, в пупке и закусы́вать, и га-варить. Пагавари́шь, закуси́шь апа́ть э́та ме́ста и за-амини́шь» (Гд., Полна 4681-27). Произнося заговор на грыжу, водили указательным пальцем «против солнца» и «закусы́вали», «заплѣвывали», «заамини-вали» (Стр., Задорье 3146-10).

В фольклорной традиции бытовали также заго-воры, относящиеся к лечению домашнего скота, в основном, коров. Некоторые из них могли обслу-живать как лечение человека, так и животного.

Чтобы вывести бородавки на вымени коровы, нужно было взять с трех «конѣвхих» копыт земель-ки, «снежка́», обтереть соски и сказать заговор:

«Как конѣ́вьи копы́ты чы́стые,
Так бы и соски́ у каро́вушки [Зорьки]
были чы́стыи»

(Гд., Полна 4683-22).



Если корова доилась кровью, практиковались такие действия: «Нада взять в сковараду красных углей, к коровы прийти, сделать у ней самый низ хваста колёчкам. И вот с това саска, который дойтца кровью, дайт пряма, штоб на эти – на раскалённые угли. С хваста сделана колёчка, и в эту дырачку (в эта калёчка) [надо] дайт на раскалённые угли. Тоже перяходит» (Гд., Полна 4682-02).

В случае, если молоко у коровы становилось горьким, в «**Чистый четверг**» рекомендовали делать следующее: «Надо сорвать с трёх кустов можжевельника па веточки, с трёх палей са ржанных – по камешку, накипятить водички и эта всё положить в падойник, кипятком налить, и патом в этот кипяток опустить этих три камешка. Камешки-то надо раскалить, камешки-то надо раскалённые агнём [брать] и тогда их в воду положить. Иль в печки, или в плитку положить, когда топится, на углях, на красных, штобы они были красны. <...> Вот так попарить [подойник]» (Гд., Полна 4683-04).

Если пропадала сметана на молоке, поступали так: «Идеш доить, пригатавливаш: поставлю банки, бяреш цадилку и два ножика. Всё это пригатовишь, падойишь, и тогда прямо через парог надо поцедить, ножики сделать [крест-накрест], штоба нашла смятана. Главно дело – лить надо через этот крест» (Гд., Полна 4683-04).

Встречаются заговоры, связанные с профилактикой возможных недугов и оберегом человека. Чтобы человека не укусила змея, произносили заговор, в котором обращались за помощью к святым: «Ивана-спасителя» просили спасти от гада, а «Дарью святую» – очистить дорогу (Гд., Чернёво 4676-23).

Специальные заговоры произносились утром – перед тем как выйти на улицу, в путь, чтобы все было благополучно в течение дня.

Наиболее часто ЗАГОВОРЫ-ОБЕРЕГИ были связаны с домашней скотиной. Чтобы только что отелившаяся корова не брыкалась при первой дойке («штобы корова стаяла хорошо»), три раза произносили короткую заговорную формулу:

«Хватит дявица – давай маладица!»

(Гд., Полна 4681-40).

Функционирование заговоров тесно смыкается с ритуальной практикой тех дней календаря, которые связаны с представлениями о колдовстве и, соответственно, с необходимостью оберега человека и скотины от колдовских чар. Это – «**Чистый четверг**», **Егорьев день**, **Иванов день**, **Покров**.

«Вот падпирают [ворота от колдунов] на Великий четверг. Патом какие праздники? Егорий, Иван и Покров. Вот на эти на четыре праздника падпираютца ворота асиновым клинъем» (Гд., Полна 4682-17). Делали это обязательно к ночи или ночью. «Ночь штобы стаяли, патаму што, кагда эти

делают (как их назвать?) – калдуны, ани делают толька ночью» (Гд., Полна 4682-17).

На Пасху «кормили дворового». «Разговляютца этой Паскай. Отрежу[т] и дворовому снясу[т] в уголок, штобы скатина б не съела. А приду[т] – съедена. В уголок положишь, и вот:

Дворавик-Дворавой, хозяин Домовой,
Вот тебе выпить, закусить,
Толька карми маю животноау»

(Гд., Подолешье 3141-33).

В Егорьев день заговоры читали, когда обходили скотину на дворе, в момент выгона скотины на поле, во время обхода в поле. «Када выгонят вон, тада ршетот поставят, иконку поставя[т], и потом пойдут кругом скатины. И читаю[т], штобы:

От змея бягучево,
От волка блягучево»

(Гд., Каменка 3127-51).

В ночь на Иванов день хозяйка подпирала дверь хлева тремя осиновыми клиньями, чтобы колдуны не смогли испортить скотину; на каждый из них она произносила заговор. «Сделать три клинышка, асиновым, сырым, и падпират вороты нада, к которы[м] выходит скот – входит и выходит. Ставишь клинышик адин и гаваришь:

Падпираю вороты асиновым клинам
Ат калдуна, ат калдуницы,
Ат железной зубицы.
Штобы ни атнимали ни малака, ни кор(о)ма,
А отняли бы ат асинавай кары сок.
Аминь!

Второй клинышик тоже ставишь так же, говоришь, и третий так же – и всё. И пусть всю ночь – пак ани так стаят. Эта кресна мне кагда гаварила, то ана гаварила: “Надя, хоть полешкам асиновым падпирай вороты, толька штоб хоть одно да было сырое”. <...> Ана гаварила:

Тебе, калдунья и валхва, – горькая асина,
Мне, Божей рабы Надежды, – скатина.
Аминь!

И три раза нада павтарить, падпереть и пусть так ночью и стайт. А на начала вазьмеш клинья прочь» (Гд., Полна 4682-13,14,15).

Тексты заговоров включались также в ритуальную практику, связанную с поиском пропавших людей и животных. Для этого использовались различные магические предметы: перевернутый «дном квёрху» чугунок, земля со следа пропавшего животного – «слядочки бярут». «Найти надо слядочки около дома, где он [теленочек] становился, и с трёх слядочков взять зямлю. И положить, я говорила, где столбы тут стаяли, окол этого столба положить, и обязательно под чугунок [спрятать], и сказать, што:

Как следки держутца двора,
Так бы вот и теленочек [Мишка],
Так бы и он держался двора.



Потом мѣтка ходила – нашла телѣнка. А то и сам придѣт дамѡй. Должен прийти, это на пользу» (Гд., Полна 4683-02).

В другом случае произносили краткую заклинательную формулу:

«Как чугушѡк дома,
Так бы [и Мишка] был дома!»

(Гд., Каменка 3127-54).

Заговоры, связанные с отлучением молодых животных после отела, приручением домашней скотины, были обращены к домовому, дворовому.

«[Когда корова отелится], будишь сажать в загарадку телѣначка, в другое мѣста. Ну, в горожѡчку такую – отдельно от коровы. Ана аблѣжит ево, ачѣститца всѣ, и будишь сажать. И сажать надо телѣначка, живатѣнку, задам – хвастѡм вперед – в загарадку, и гаварѣть [заговор]. <...> Он же не ходит ещѣ телѣначик. Ево забираеш, как там? – и задам, хвастѡм в загарадку [сажаеш]» (Гд., Полна 4681-48). Этот же «стишок» могли читать и во время кормления телѣнка: «Как будити кармѣть, так и павтарѣйти – всѣ это для живатѣны, гаварѣт, лѣччи» (Гд., Полна 4681-48).

Когда покупали скотину и приводили на двор, говорили:

«Дамавѡй-Дворовой,
Прими маѡ скатѣнку,
Пабирагѣ яѡ.
Вот твой дом, вот твой стан,
А я – хозяйка над вам!»

(Гд., Партизанская 3154-23).

Специальные заговоры произносились для удачного слученія животных. «Што если стрѣтитца бык, дѣвить раз наѡа сказать:

Быка на бѣйню вядѣ,
Быка на бѣйню вядѣ,
Быка на бѣйню вядѣ.

Так дѣвить раз сказать, штѡбы гулялась корова, штѡб ни спортили, навѣрна. Мне так крѣсная гаварѣла, и я тѡжа делала» (Гд., Полна 4681-48). Этому же должны были способствовать и определенные ритуальные действия. «Ишщѣ вот аднѣ (ѣта ма-

ѣй падрѣжки – бабка) гаварѣла. Штѡб корова гулялась, наѡа щѣпачка такая. Ну, например, щѣпачки щѣплишь и там есть мѣлинькие – в саснѡвай, елѡвай – сучѡчки. И вот, кагда с сучѡчка с ѣтава соскочит щѣпачка, там ат сучка астанѣтца дѣрачка, и в эту дырачку [наѡа] праѣтѣ нѣтачку и привязать в мятлѣ в хвастѣ – так, штѡба низамѣтна тѡжа была, штѡб ни хтѡ ни виѡал. И гаварѣла – “всѣгда корова гуляйтца.” <...> Это вот такѣи жѣзненни примѣты» (Гд., Полна 4681-48).

В Гдовском районе записано два заговора от стихийных бедствий – грозы и пожара. Егорова Татьяна Семеновна (1901 г. р.) из д. Каменка, от которой были записаны эти тексты, следующим образом описывала действенную помощь заговора от пожара: «Идѣм, а загорѣлося там – на скотном, загорѣлся двор, где скатѣна. Дым так валяѣтца на жѣхарѣ [на соседний жилой дом]. А тут, значи[т], маладѣхи ишли две маѣленьки (анѣ обѣи помѣрши, не молѡды, а тѡко моложе мянѣ). Вот я говорю: “Хатѣте, прачитѣю, што, значит, дым смѣнитца?”. Янѣ засмяялись, ѣты две маѣленьки. Я стала читать ѣтакую [молитву] – ат пажѣра. Вѣтер-то смянѣл, пошѣл на ѡзера. Анѣ гаварѣ[т]: “И правда, Танька, знѣишь!”. Я говорю: “Да! Знаю!”. Пошѣл дым-то в сторону, и ни хтѡ ни загорѣлся, тѡко скотный сгорѣл» (Гд., Каменка 3127-53).

Заговоры также активно функционировали в обрядах, связанных с циклом полевых работ (на посадку огородных культур, зажинки и окончание жатвы и др.).

По воспоминаниям, заговоры читали, входя в новый дом, но текстов зафиксировать не удалось. «Вхадѣли в тот дом, там сын живѣ[т] в том дѡми. Так у минѣ бѣла пѡзвана бабка. Ана святой вадѡй как-та крѣст делала, святой вадѣчкой паливалѣа, и ана, навѣрна, читала «Отче наш», крѣст делала, навѣрна – так и вот так потом. И после денег мелких [просила]. Мне гаварѣла: “Давай мелких дѣниг, белых, и положим туда на божницу, пусть анѣ всѣ время там лижѣт эти деньги”. А што читала ана – ня знаю» (Гд., Полна 4681-50).

ОБРАЗЦЫ ТЕКСТОВ ЗАГОВОРОВ. ПЕРЕЧЕНЬ ЗАПИСЕЙ

№ 1. Заговор «от гада»

«Гад белый, гад серый, гад чѣрный,
Возьми свой яд!
Не возьмѣшь свой яд,
Не примут тебя в ад!
В осѣновы пѣньи,
Под осѣновы корѣньи».

д. Река, Струго-Красненский р-н, 3147-32. Исп.: Васильева А. Ф. 1912 г. р. Зап.: Шишкова О. В., 21.01.1991. Расш.: Ивашина О. В.

№ 2. Заговор «от гада»

«Гад, гад,
Возьми свой яд!
Ни возьмѣшь свой яд,



Не примет тебя холо́дна вода и трупли́вая колода,
И не примет тебя твой Бог Соловьёв.¹
Аминь!»

д. Полна, Гдовский р-н, 4681-25. Исп.: Карасева Н. И., 1936 г. р.
Зап.: Теплова И. Б., 03.08.1996. Расш.: Теплова И. Б. Засыпают табак в простоквашу и читают заговор. Запись дублирована: 4682-01.

¹ «Соловьёв» – возможно, искаженное от «Саваоф».

№ 3. Заговор «от волоса» (костоеда)

«Воло́сья, воло́сья,
Идите на бор и на колосья.
Сам-Самавик, выходи и дитёй вывади –
Серый, белый, чёрный, красный,
Ара́нживый, кори́чневый...¹
Полно болеть, полна ламить,
Полна по белому телу хадить»

д. Полна, Гдовский р-н, 4682-03. Исп.: Карасева Н. И., 1936 г. р.
Зап.: Теплова И. Б., 03.08.1996. Расш.: Теплова И. Б. Читают три раза. «То́ка зааминивать нильзя. Э́та гаваря́ зааминивать нильзя». Запись дублирована: 4681-26.

¹ Надо перечислить двенадцать «видов волоса». «Када́ назавёшь виды́ этих пага́нникав, тагда́ на́да сказа́ть [далее]».

№ 4. Заговор от ломоты в руках

«По бе́ламу телу, по суха́рным суставам –
Ня ныло, ни ламила у Божьей рабы Надежды.
Аминь!
Выйди зну́да, выйди ламо́та
С жи́ли, с кро́ви, с либа́дынава тела
В рабы Божьей Надежды.
Аминь!»¹

д. Полна, Гдовский р-н, 4682-04. Исп.: Карасева Н. И., 1936 г. р.
Зап.: Теплова И. Б., 03.08.1996. Расш.: Теплова И. Б. «А́дна ба́бка гавари́ла, што́ кагда́ баля́т руки, там што́-та, где́-та балит, а́на гавари́т: “Вазьми́те хо́ть вазели́нчик или чиво́ и гавари́та”».

¹ Каждый фагмент текста, заканчивающийся закрепкой «аминь!», повторяется троекратно.

№ 5. Заговор от ломоты в руках

«Во́кол моря-аки́ана
Стаи́[т] большо́й ка́мень,
На ка́мни сиди́[т] Присвята́я Бо́городица.
И я Тебе́ пра́шу,
И я Тебе́ ма́лю,
Пасаби́ и памаги́,
Што́бы ни болело́ бы
И ни лами́ло бы
В Кла́вдии – раба́ Божьева.
ТЬфу, тьфу, тьфу!
Ами́н, ами́н, ами́н!»

д. Ямм, Гдовский р-н, 3151-07. Исп.: Петрова К. К., 1910 г. р.
Зап.: Шишкова О. В., 06.02.1991. Расш.: Мехнецов А. А. «Вот просто возьми́[т] руку, где́ ло́ми[т], вот и води́[т], и гавари́[т]».

№ 6. Заговор от болезни

«Ни я помо́шница,
Ни я посо́бщица,
Пресвята́я Мату́шка
Памага́я, пасабля́,
Аминь!
Сидело́ три де́вицы,
Не три де́вицы,
А три святы́и:

Казáнска Мату́шка
И Скорбя́шча Мату́шка,
Пресвята́я Богороди́ца.
А́нь ня спали,
Ни дряма́ли,
Вси́и бо́ли заговаривали,
Зааминивали,
Ами́н, ами́н!»

д. Каменка, Гдовский р-н, 3127-50. Исп.: Егорова Т. С., 1901 г. р.
Зап.: Лобкова Г. В., Попова И. С., 05.02.1991. Расш.: Мехнецов А. А. «Заболéишь то – ма́лiтвa есь така́я. Вот э́ту ма́лiтвu [читаешь]. И в поле выгоня́ишь – э́то скотину́ спаса́ть так».

№ 7. Заговор от грыжи

«– Грызь-грызи́ца, красная де́вица,
Где ты ходила, где ты гуляла?
– Я ходила, я гуляла
По мхам, по болотам,
Грыза́ла гни́лые колоды.
– Врёшь, змеи́ща, врёшь, проклята́я,
Ты не ходила по мхам, по болотам,
Ты не грыза́ла гни́лые колоды.
Ты ходила по молодéнскому телу
И сгрызала молодéнское тело.
Отстань, змея, отстань проклята́я,
По сей день, по сей час, по мой заговор.
Аминь, аминь, аминь!»

д. Задорье, Струго-Красненский р-н, 3146-10. Исп.: Ильина Е. К., 1925 г. р. Зап.: Шишкова О. В., 19.01.1991. Расш.: Ивашина О. В.

№ 8. Заговор от грыжи

«Я, ра́дiма́я ма́ть,
Как сумела заса́дить,
Сумела спара́дiть,
Сумею загавари́ть
Рада́вую гры́сть, папаву́ю гры́сь и че́ресляную.
Аминь!»

д. Полна, Гдовский р-н, 4681-27. Исп.: Карасева Н. И., 1936 г. р.
Зап.: Теплова И. Б., 03.08.1996. Расш.: Теплова И. Б. Запись дублирована: 4682-07.

№ 9. Заговор «от испуга», «исполоха» у ребенка

«Сяду, раб, благода́сья,
Пайду́, перекрестя́сь,
С дверей в двери,
По пу́ти-доро́ги,
К аке́ану-мо́ря.
Ляжи́т пярiна,
На пярiны ляжи́т змеи́на
Кра́сна – я́сна...¹
Гад и Гади́ха,
Ва́зьми свой я́равый яр,
От раба́ младенца́ [Ивана] –
Испуг, испало́х, перя́вiв, перя́ле́г.
Если не возьми́шь,
То те́бя Иису́с Христо́с прогонит
Трижды де́вить полей,
И трижды де́вить морей»

д. Полна, Гдовский р-н, 4682-08. Исп.: Карасева Н. И., 1936 г. р.
Зап.: Теплова И. Б., 03.08.1996. Расш.: Теплова И. Б. «Э́та-от ма́ленькие [дети], кагда́ ба́льни́и – бываю́т изги́бы, выва́рiчиваю́т-ся так». Нужно сесть, взять ребенка на руки и трижды произнести заговор над ребенком.



¹ «Тут на́да де́вять видо́в назва́ть. Вот ка́кие змеи́ быва́я – на́да де́вять цвето́в назва́ть: че́рные там, се́рые, ка́кие [там] – де́вять видо́в на́да».

№ 10. Заговор от бессонницы

«Две липы – два братца
Стёклы – сясстрицы.
Заря-заряница, краса́на дяв́ица,
Вазьми́ свои́ но́чницы
От раба́, младе́нца [Ивана].
Атда́й Сон и Дре́му и до́брая здо́ровье.
Ами́нь!»

д. Полна, Гдовский р-н, 4683-34, 35. Исп.: Карасева Н. И., 1936 г. р. Зап.: Теплова И. Б., 03.08.1996. Расш.: Теплова И. Б. «Кагда́ ма́ленькаму́ ня спи́тца, так гавари́ли».

№ 11. Заговор от бессонницы

«Зара́-зарасни́ца, краса́на дяв́ица,
Вазьми́ от младе́нца нача́нницы,
Начны́и, дя́нныи,
Полуно́чныи, полу́де́нныи,
По сей де́нь, по сей ча́с,
Ами́нь!»

д. Каменка, Гдовский р-н, 3127-55. Исп.: Егорова Т. С., 1901 г. р. Зап.: Лобкова Г. В., Попова И. С., 05.02.1991. Расш.: Мехнецов А. А. «[Когда́] ня спи́т ребёнок. <...> Пра́шу со́лнышка, ка́к ве́чер смя́ркайтца. Со́лнышко́ низко, тада́ вара́жу́, так хоро́шо».

№ 12. Заговор от бессонницы

«Э́й, дяв́ица!
Вазьми́ сваю́ нача́ную нача́нницу, де́нную де́нницу,
Сняси́ за мхи, за ба́лоты, за [о]ке́аны ши́ро́ки,
Де́ собаки́ не лаю́[т], петуны́ не паю́[т],
Я тя́бя, нача́нницу, се́яжу́ и срублю́!»¹

д. Заклинье, Гдовский р-н, 4677-22. Исп.: Степанова Т. С., 1909 г. р. Зап.: Теплова И. Б., 28.07.1996. Расш.: Теплова И. Б.

¹ Последняя строка повторяется трижды.

№ 13. Заговор от «суреков»

«Ба́енка-суда́ренка,
Тебе́ – на сто́янья,
А мне, Бо́жеи рабы́ Ири́ны,
На кре́пость, на здо́ровья.
Ами́нь!»

д. Полна, Гдовский р-н, 4682-39. Исп.: Карасева Н. И., 1936 г. р. Зап.: Теплова И. Б., 04.08.1996. Расш.: Теплова И. Б. «С бани кагда́ выйди́шь, памыв́ши. На улице́, к бане́ паверне́ссе́ лицом и от три́ ра́за ска́жешь, и три́ ра́за заа́мини́шь, штóба ба́ня ста́яла и тебе́ бы́ла здо́ровье».

№ 14. Заговор от «вяснухи» или «красавы» (от «тихого помешательства»)

«Выха́дила в чи́ста поле́,
В чи́стам поле́ стаи́т сто́лоб – с зямли́ до́ неби.
В э́там си́нем, бе́лам, краса́нам ста́лби
Выха́дила де́на́дце́ть пра́стапая́ших,
пра́ставало́сых, пала́гру́дых ся́стри́ц.
Шёл́ Иису́с Христо́с с Апо́ста́льска́й це́ркви,
Ему́ на́встре́чу де́на́дце́ть пра́стапая́ших,
пала́гру́дых ся́стри́ц.
Иису́с Христо́с спра́сил:
– Ся́стри́цы, ся́стри́цы, куда́ вы бя́житя́?»

– Ми́ра мир су́шить.
– Вы ми́ра не су́шите, са́ми со́охните!
Иису́с Христо́с сря́дил с Апо́ста́льска́й це́рквы
па́нфе́ев, анхи́реев:
– Сха́дите, пайма́йте и приви́дите
Де́на́дце́ть пра́стапая́ших, пра́ставало́сых,
пала́гру́дых ся́стри́ц.
Ата́шли́те их за пяс́ки сы́пучи,
за́ ключи́ кипучи́,
Где́ петухи́ ни паю́[т], ку́ры не ко́кочу[т],
чи́лавече́скава́ го́ласу́ не слы́шно.
Там ста́лы́ дубо́вы, ска́тяря́ бра́ны,
е́ствá саха́рны, пи́тье́ пъя́на.
Там е́сть, пи́ть, па́чива́ть, те́мну но́чь нача́ва́ть.
Ами́нь!»

д. Полна, Гдовский р-н, 4681-34. Исп.: Карасева Н. И., 1936 г. р. Зап.: Теплова И. Б., 03.08.1996. Расш.: Лобкова Г. В. Заговор читается три раза. Вслед за ним произносится текст 15. Данный образец ранее опубликован: ДПЗ. С. 189–191.

№ 15. Заговор от «вяснухи» или «красавы» (от «тихого помешательства»)

«Выха́дила в чи́ста по́ля.
В чи́стом по́ли стаи́т станава́ мяжа́.
На э́тай станава́и мя́жи стаи́т Бо́жий пре́стол.
За э́тым Бо́жим пре́сто́лам
Пре́свята́я Ма́ть Бо́горо́дица́ си́дит,
Христо́ва на́ше́пшица́, по́мо́шница.
Она́ си́дит, ше́лк ма́таит,
В зала́тби́и и́глы у́шки вды́ваит,
Вся́ку бо́ль, вся́ку хворь за́шива́ит.
Я, раба́ Бо́жья Ири́на, при́ха́дила,
Пре́свято́й Бо́горо́дицы́ пра́сила,
В но́ги кла́нялась, за подо́швы гра́билась:
– Исцели́ раба́ Бо́жьева́ Ири́ну. Ами́нь!
Ка́к поко́йнику́ с гроба́ ни па́дн্যা́тца,¹
Та́к(ы) бы́ тебе́, краса́ва,
В рабы́ Бо́жьеи́ Ири́ны́ не па́дн্যা́тца.
Ами́нь, ами́нь, ами́нь!»

д. Полна, Гдовский р-н, 4681-23. Исп.: Карасева Н. И., 1936 г. р. Зап.: Теплова И. Б., 03.08.1996. Расш.: Теплова И. Б.

¹ Далее следовало взять горящую свечу, которая когда-то стояла над гробом, трижды произнести данный фрагмент текста.

№ 16. Заговор на рост волос

«Ка́к хмель ра́стё и ве́ётся,
Та́к бы́ у ме́ня, у де́вицы́ [Ири́ны]
вилы́ся и росли́ волосы́».

д. Полна, Гдовский р-н, 4683-05. Исп.: Карасева Н. И. 1936 г. р. Зап.: Теплова И. Б., 03.08.1996. Расш.: Теплова И. Б. Повторить три раза. «Старуха адна́ говори́ла: “Штóбы́ волосы́ хара́шо́ росли́, на́до ста́нови́ться па́д хмель и ска́зать [загово́р]”».

№ 17. Заговор на отлучение молодых животных от матери

«Ба́тюшка́-Ха́зяин,
Два́равичо́к-мала́дичо́к,
Прими́ вот маю́ те́лачку́ че́рна-бе́лаю́ Ла́ску.
Я на́кармлю́ ра́з, ты на́карми́ три́жды.
Ами́нь!»

д. Полна, Гдовский р-н, 4681-48. Исп.: Карасева Н. И., 1936 г. р. Зап.: Теплова И. Б., 03.08.1996. Расш.: Теплова И. Б. «И та́к три́ ра́за [гово́рит]».



№ 18. Заговор на выгон скотины в поле в Егорьев день

«Аткрываю ворота,
Выпускаю животá.
От чёрнага глаза, от сэрага глаза,
от белава глаза.
От зубáтых, от насáтых,
От глазáтых, от воласáтых.
По сей день, по сей час,
По мой приговор.
Аминь!»

д. Полна, Гдовский р-н, 4681-48. Исп.: Карасева Н. И., 1936 г. р.
Зап.: Теплова И. Б., 03.08.1996. Расш.: Теплова И. Б. «При-
открóишь ворота, потом закрóишь и три рáза náда прачитáть».

№ 19. Заговор на выгон скотины в поле в Егорьев день

«Аткрываю райские ворóта,
Выпускаю сваю милую скáтиначку
В чистые палá, в зилёные луга, под синёе нéба.
Закрываю тремя ключами, тремя замками
Ат зверя бягúчева, ат змея палзúчева, от злых людей.
Аминь!»

д. Полна, Гдовский р-н, 4681-32. Исп.: Карасева Н. И., 1936 г. р.
Зап.: Теплова И. Б., 03.08.1996. Расш.: Теплова И. Б.

№ 20. Заговор от грозы

«Летел Иисус Христос с небес,
Ямú серебряный крест,
Береги нéбу и землю,
Православных всих нас.
Аминь!»

д. Каменка, Гдовский р-н, 3127-52. Исп.: Егорова Т. С., 1901 г.
р. 05.02.1991. Зап.: Теплова И. Б., Мехнецова К. А. Расш.: Мех-
нецов А. А. «Это малítва што гразá идёт, так ни зацéпи».

№ 21. Заговор от пожара

«Огонь Мартын,
Тебе – железный тын,
С небёс до небёс,
Штобы тибé дáльши не перелезть».

д. Каменка, Гдовский р-н, 3127-53. Исп.: Егорова Т. С., 1901 г. р.
Зап.: Лобкова Г. В., Попова И. С., 05.02.1991 Расш.: Мехнецов А. А.
«Успокобица, пойдёт кверху дым, а другой не загоритца».

№ 22. Заговор перед дорогой

«Выхажú на белый свет,
Встаю на Божий след –
Ангел мой, будь со мной!¹
Аминь!»

д. Полна, Гдовский р-н, 4681-21. Исп.: Карасева Н. И., 1936 г. р.
Зап.: Теплова И. Б., 03.08. 1996. Расш.: Теплова И. Б. «Три рáзa
[сказать] пéряд тем, как ишé не выхадíли на úлицу. Перекрéстис-
ся и выхадí».

¹ Этот фрагмент текста необходимо прочитать три раза, после
этого сказать «Аминь!».

№ 23. Заговор перед дорогой

«Шёл Христос с трёх зямéль,
Землю накрыл травой,
Лес накрыл листво́й,

Гóспáди, накрой меня рíзай святой
От злых людей, от хищных зверей.
Аминь!»

д. Полна, Гдовский р-н, 4681-20. Исп.: Карасева Н. И., 1936 г. р.
Зап.: Теплова И. Б., 03.08.1996. Расш.: Теплова И. Б. «После сна,
пéряд выхадáм на у́лицу náда сказа́ть».

* * *

Перечень записей заговоров

От «гада»

Гдовский район:

Полновская вол.: Каменка 3127-55; Полна 4681-25, 4682-01.

Струго-Красненский район:

Сиковицкая вол.: Река 3147-32.

От «волоса» (костоеда)

Гдовский район:

Полновская вол.: Полна 4681-26, 4682-03.

От ломоты в руках

Гдовский район:

Полновская вол.: Полна 4682-04; Ямм 3151-07.

От болезни

Гдовский район:

Полновская вол.: Каменка 3127-50.

От грыжи

Гдовский район:

Полновская вол.: Полна 4681-27.

Струго-Красненский район:

Сиковицкая вол.: Задорье 3146-10; Ксти 3144-77.

От «испуга» у ребенка

Гдовский район:

Полновская вол.: Полна 4682-08.

От бессоницы («детского крика»)

Гдовский район:

Полновская вол.: Каменка 3127-55; Полна 3149-10, 4683-
34, 35.

Чернёвская вол.: Заклинье 4677-20, 22.

Плюсский район:

Запольская вол.: Замошье 4138-06.

От «сглаза», «суроков», «суреков»

Гдовский район:

Полновская вол.: Полна 4681-39, 4682-39.

Плюсский район:

Лядская вол.: Игомель 4168-20.

Струго-Красненский район:

Марьинская вол.: Деева Горка 3147-55; Добривы 3148-12.

Новосельская вол.: Могутово 3141-08, 3144-16.

От «тихого помешательства»

Гдовский район:

Полновская вол.: Полна 4681-22, 23, 34–36.

От лишая

Плюсский район:

Нежадовская вол.: Заозерье 4147-08.

**Чтобы волосы росли у девушки**Гдовский район:

Полновская вол.: Полна 4683-05.

На поиск пропавшихГдовский район:

Полновская вол.: Каменка 3127-54; Полна 4683-02 (на пропавшего теленка).

От бородавок на вымени коровыГдовский район:

Полновская вол.: Полна 4683-22.

Чтобы отелившаяся корова не брыкалась при первой дойкеГдовский район:

Полновская вол.: Полна 4681-40.

На отлучение молодых животных от материГдовский район:

Полновская вол.: Полна 4681-48.

На случение скотиныГдовский район:

Полновская вол.: Полна 4681-47.

Домовому (дворовому)Гдовский район:

Полновская вол.: Партизанская 3154-23 (на покупку скотины).

Спицинская вол.: Подолешье 3141-32, 33, 34 (на Иванов день, на Покров день).

Струго-Красненский район:

Новосельская вол.: Могутово 3141-06, 3144-15.

Оберег скотины от колдунов в Иванов деньГдовский район:

Полновская вол.: Полна 4682-13-15.

На выгон скотины в Егорьев деньГдовский район:

Гдовская вол.: Подоспа 4664-10.

Добручинская вол.: Добручи 4672-01.

Первомайская вол.: Зубовщина 3117-73; Новая Зубовщина 4656-39.

Полновская вол.: Каменка 3127-51; Полна 4680-07, 4681-31-33, 41, 42, 44, 46, 47.

Плюсский район:

Нежадовская вол.: Вир 4155-16.

Струго-Красненский район:

Новосельская вол.: Могутово 3141-02, 3144-14; Щёгли 3132-20.

От стихийных бедствийГдовский район:

Полновская вол.: Каменка 3127-52 (от грозы), 53 (от пожара).

Перед дорогойГдовский район:

Полновская вол.: Полна 4681-20, 21.

Чернёвская вол.: Чернёво 4676-23 (чтобы змея не кусала).





Часть II



ТРАДИЦИИ
ПСКОВО-ПЕЧОРСКОГО
ОБОЗЕРЬЯ И ВЕЛИКОРЕЧЬЯ

Псковский, Печорский, Палкинский,
Островский, Пыталовский районы



Карта-схема распространения традиций Псково-Печорского Обозерья и Великоречья

УСЛОВНЫЕ ЗНАКИ

Населенные пункты

- Центры районов
- Центры волостей
- Населенные пункты сельского типа

Границы

- — — — — области
- - - - - районов

Территория распространения традиций Псково-Печорского Обозерья и Великоречья

Зоны взаимодействия и распространения переходных форм местных традиций

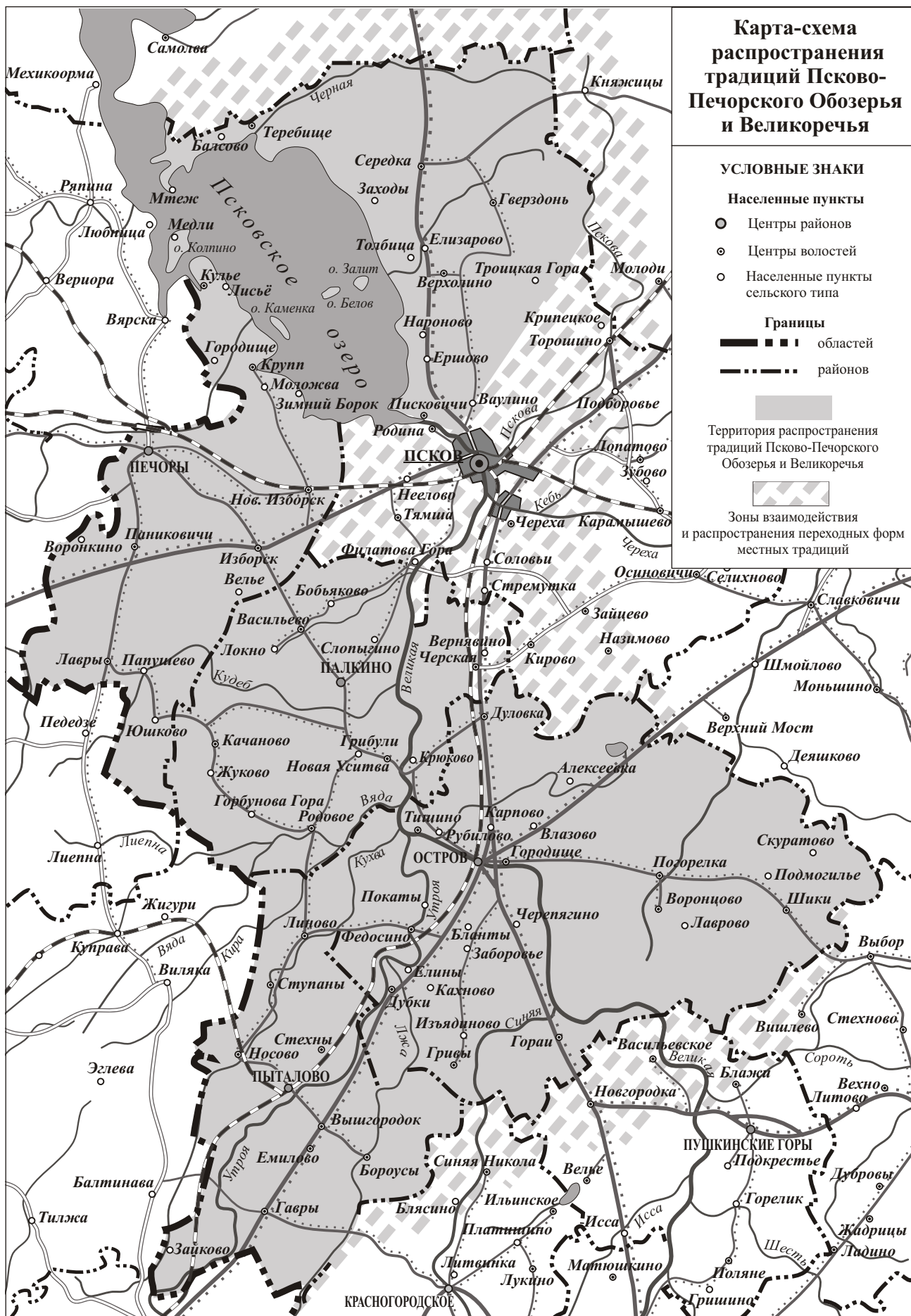



Раздел 1

ОБЩАЯ ХАРАКТЕРИСТИКА ТРАДИЦИЙ ПСКОВО-ПЕЧОРСКОГО ОБОЗЕРЬЯ И ВЕЛИКОРЕЧЬЯ

Экспедиционные исследования, проведенные Санкт-Петербургской (Ленинградской) консерваторией и Фольклорно-этнографическим центром МК РФ (г. Санкт-Петербург), охватили обширную территорию Псковского, Печорского, Палкинского, Пыталовского и Островского районов.

В Псковский район были осуществлены 3 экспедиционных выезда (1981, 1982, 1990 гг.), обследовано 45 населенных пунктов шести волостей (Верхолинской, Гверздонской, Залитской, Писковичской, Середкинской, Теребищенской), осуществлена 871 звукозапись.

В Печорский район выезжали 6 раз (1981, 1982, 1983, 1984 – дважды, 1992 гг.), обследовано 90 населенных пунктов семи волостей (Изборской, Кулейской, Крупской, Лавровской, Новоизборской, Паниковской, Печорской). Записи от коллектива д. Папушево Печорского района состоялись также в Ленинграде в 1984 г. Общий объем звукозаписей составил 3466 образцов.

В Палкинском районе экспедиции работали 6 раз (1983 – дважды, 1984 – дважды, 1987, 1990 гг.), обследовано 163 населенных пункта шести волостей (Васильевской, Качановской, Новоуситовской, Палкинской, Родовской, Черской). Число звукозаписей – 1929.

В Островский район выезжали 4 раза (1984, 1985, 1987, 1990 гг.), обследовано 93 населенных пункта шести волостей (Воронцовской, Горайской, Калининской, Пальцевской, Рубиловской, Синеречкой), выполнено 947 звукозаписей.

В Пыталовский район состоялись 4 экспедиционных выезда (1983, 1984 – дважды, 1990 гг.), обследовано 94 населенных пункта десяти волостей (Вышгородской, Дубновской, Жоговской, Линовской, Носовской, Пыталовской, Скадинской, Скордовской, Тулинской), количество звукозаписей – 688.

Всего обследовано 485 населенных пунктов 36-ти волостей и поселковых административно-территориальных единиц, общий объем звукозаписей – 7901 фольклорный текст.

В 1986 г. в нескольких районах области, в том числе в Островском и Пыталовском, под руководством А. М. Мехнецова и при участии Г. В. Лобковой проходили съемки документального кинофиль-

ма о русской гусельной игре, кинооператор – А. А. Якубовский.¹

Экспедиции 1990 и 1992 гг. были оснащены видеоаппаратурой, объем видеозаписей составил 464 образца, в том числе по районам: Островский – 62 записи, Палкинский – 230 записей, Пыталовский – 15 записей, Псковский – 9 записей, Печорский – 148 записей.

Необходимо отметить, что в Паниковской волости Печорского района сделаны также единичные записи эстонского фольклора и фольклора народности сету. Эти материалы в настоящее издание не включены.

Традиционный фольклор, обычаи и обряды районов Псковской области, находящихся в нижнем и среднем течении реки Великой и в Псково-Печорском Обозерье, представляют собой одно из замечательных явлений русской культуры. В памяти местных жителей хорошо сохранились различные формы музыкально-поэтического фольклора, сведения о некогда бытовавших календарных и семейных обрядах, особенностях быта, трудовых традициях. Данная территория, при всей своей обширности и разных исторических судьбах отдельных местностей, может быть представлена как единое целое, поскольку локальные фольклорные традиции имеют ряд общих черт.

Среди важных научных открытий, сделанных во время полевых исследований 1980–1990-х гг. на территории Псково-Печорского Обозерья и Великоречья, следует особо отметить традицию **русской гусельной игры**, распространенную также в соседних центрально-псковских районах и в Новгородской области. Приемы звукоизвлечения, детали устройства инструмента и репертуар наигрышей принципиально отличают эту традицию от соседних балтских и финно-угорских. Зафиксирован богатейший в своей сохранности **музыкально-поэтический комплекс свадебного обряда** – с сольными и хоровыми причитаниями, большим разнообразием версий и вариантов типовых напевов, несметным множеством песенных сюжетов, богатством образного строя поэтических текстов. Интереснейшей особенностью песенных форм в Палкинском, Островском, Пыталовском районах и части Печорского является прием голосовой «подводки» («вожоканье», «ока-



ные»), характерный для свадебных обрядовых песен, а также для вечерочных и календарно-обрядовых «опеваний – окликаний» (припевки на вечерках, на толоках, во время других полевых работ).

КАЛЕНДАРНЫЕ ОБЫЧАИ, ОБРЯДЫ И ПРАЗДНИКИ на данной территории состоят из следующих основных компонентов, общих для всех районов (индивидуальные особенности отмечаются особо):

1) Святки:

– обходы дворов с пением церковного тропаря (в рождественский канун), с пением «виноградий», колядок (в рождественский вечер);

– молодежные вечерки, девичьи гадания, озорство молодежи;

– обрядовое ряженье.

2) Масленица:

– катания «на долгий лён»;

– гостевание молодоженов, порицание и угрозы неженатым и незамужним;

– женский праздник в четверг на масленичной неделе;

– зажигание масленичных костров;

– обычай просить прощения в последний день Масленицы;

– пение «долгих» песен на возвышенностях, у костра, шествия по улице с песнями (Печорское Обозерье).

3) Весенняя обрядность:

– выпекание обрядового хлеба или лепешек в Благовещение;

– обряды очистительной и охранительной магии в «Чистый четверг».

4) Пасха:

– шествия женщин (по улице, за деревней) с пением лирических и обрядовых хороводных песен (Печорское Обозерье).

5) Егорьев день: обход скота.

6) Троица:

– родительская суббота, посещение кладбища, поминальные обряды;

– воскресное гулянье («берёзки»);

– женский праздник («вписывание в жёнщины маладúх») – первое воскресенье после Троицы.

7) «Навозные» толоки в Петров пост:

– обрядовые обливания;

– пение полевых припевок (припевание пары) – центр этой традиции в Качановской волости Палкинского района.

8) Иванов день:

– сбор лечебных трав, гадания на травах;

– зажигание костров (кроме Палкинского района);

– поверья о колдунах.

9) Уборочные работы:

– зажин, первая пястка;

– оставление пучка несжатых колосьев на поле;
– «картофельные» толоки.

10) Супрядки:

– совместная работа – прядение льна, шерсти;

– бесчинства «супряженок» – участниц супрядок.

11) Престольные праздники – гулянья, ярмарки

Одним из опознавательных и чрезвычайно важных признаков местных традиций является святочный обход дворов с пением «виноградий», колядок.

Отметим название святочных вечеров – «свят вечер» (Палк., Остр.); «красный вечер» (вечёрки с лампами – Палк., Ирхино).

Наименования обычая ряженья – «камедить», ходить «абла́дивши», «абд́лавши», «цыганить», «валы́ниться», в единичном варианте встретилось наименование ряженных – «б́еси» (Печ., Медли 3334-33). Способы ряженья общераспространенные, особо следует отметить использование соломы (атрибута продуцирующей магии) для изготовления куклы (мужская одежда, набитая соломой – Печ., Шартово 3342-54).

В Крещение центральным событием является освящение воды. В Палкинском районе зафиксировано название обряда водосвятия – «Вадóкша» (Качановская, Палкинская волости). О «Вадóкше» есть упоминание также в Печорском районе.

Масленица занимает важнейшее положение в данном регионе (особенно в Печорском и Палкинском районах). Это, без преувеличения, центральный праздник всего календарного круга – по насыщенности обрядовыми действиями, размаху гуляний, охвату всех возрастных групп населения, использованию художественных форм.

Обращает на себя внимание название предмасленичной недели – «жигáльница».

Отметим участие в масленичной обрядности разных возрастных групп:

– дети – катания «на длинный лён»; сбор соломы, дров, ветоши для масленичного костра; обрядовые выкрики, припевки;

– молодежь – вечерки, катания; порицание и угрозы, высказываемые неженатым и незамужним;

– молодожены – гостевание у тещи, зять должен расплатиться с деревней за жену, выкупить «шелугу́» (сшитый из тряпья мячик);

– женщины (включая старух) – женский праздник в четверг с ряженьем в «свад́бников»; исполнение обрядовой песни «Дорогая наша Масленица» и приуроченных лирических песен;

– все возрастные группы – ярмарка, костер, обряд «прощания».

Важным атрибутом Масленицы является солома, которую собирают на костер, из нее изготавливают факелы («кури́шки», «масляты»), а также в единичных случаях – чучело (Палк., Горюшка 2942-25; Краснодудово 2942-28).



Великий пост характеризуется строгим соблюдением запретов на скоромную пищу, на гулянья, вечерки.

В «Чистый четверг» имеют особое значение обряды охранительной магии (запрет что-либо давать из дома и что-либо просить) и очистительной магии (ритуальные действия – умывание, расчесывание волос).

Пасхальная неделя отмечена общеизвестными обычаями катания яиц (мужская забава), установлением качелей («зыбок»), каруселей. Важной особенностью традиций Печорского района является исполнение в это время на уличных гуляньях лирических и обрядовых хороводных песен.

В Егорьев день повсеместно происходит первый выгон скота, чаще всего коллективный.

Среди весенних обычаев выделяются обрядовые голошения «на кукушку», поэтические тексты которых содержат мотивы поминальной причети; а также – различные оклики птиц.

Троица, кроме общераспространенных обычаев (родительский день, украшение березками улиц, домов), отмечена женскими собраниями – непосредственно в Троицу и в первое воскресенье после Троицы, когда женщины принимают в свой круг недавно вышедших замуж молодых. Зафиксировано название гулянья на Троицу – «березки».

«Навозные» толоки в Петров пост представлены в рассказах местных жителей (из всех районов описываемой территории) весьма ярко. Повсеместно распространены обливания водой (продуцирующая магия), соревнования возчиков, хуление отстающих. В Палкинском районе участников толоки называют: «папярёшник», «пализа́», «житник»; в Псковском районе – «кила́». Главной особенностью является уникальная традиция полевых припевок, функция которых также лежит в сфере продуцирующей магии (припевание пары). Те же припевки могут звучать и во время других полевых работ (а также зимой на вечерках).

Иванов день – самый большой праздник летнего периода. В его основе – солярный культ и культ растительности. Повсеместно (кроме Палкинского района) в иванскую ночь жгут костры, сжигают пни, колеса и т. п. Молодежь прыгает через огонь.

Распространены поверья о колдунах, имеющих особую силу в иванскую ночь. Оберегом от колдовства считается колючее растение «дедовник» («колючий дед»). Есть единичное свидетельство о «венчании» коров (Остр., Синерецкая волость) – когда с целью оберега на рога коровы надевают венок из трав (такой обычай широко распространен в южных районах Псковской области). С Ивановым днем связан также сбор лечебных трав, гадавание о судьбе на травах (особенно на цветке богатки).

По обрядам, связанным с уборкой урожая, в экспедиционных записях содержится относительно мало сведений. Зажинала удачливая женщина, имеющая «легкую руку», дожинала же девочка (возможно, в этом есть символический смысл). Первую пястку несли домой («за́йн»), на последнем снопе гадали. Есть сведения о том, что оставляли на поле несжатый пучок колосьев («кончи́на»). На начало и окончание жатвы варили «пожинальную» кашу из ржи, то же – на окончание уборки картофеля («покопальную» картофельную кашу).

Красочные рассказы о престольных праздниках – яркие свидетельства богатой традиции народных гуляний, бытовавшей в этих местах вплоть до 1950-х годов. Как особо важные характеристики этих гуляний выделяются моменты ряженья (см. рассказы о гуляньях в Разделе 2 «Календарные и трудовые обычаи...» – д. Медли 3330-09), а также «ломанья» парней (вид архаической мужской пляски), драки, единоборства.

Осенние супрядки, как правило, заканчивались бесчинствами «супряжонок» (что не осуждалось общественным мнением) – ряженьем, воровством, всевозможным озорством.

СВАДЕБНЫЙ ОБРЯД. Начальный период свадебного обряда не выходит за рамки общепринятых в России традиций: сватовство; «запивины» (невеста дает жениху залог); родители едут «смотреть место» («дымничать»); затем следуют «смыльвины» («поклáдины»).

Наименования свадебных чинов на всей рассматриваемой территории: «поезжа́не» (родня жениха), «ка́шники» (родня невесты), «дружка». В Печорском районе – «сёстры» (подруги невесты), «братья» (друзья жениха); в Лавровской и Паниковской волостях встречаются наименования «посыпальная сестра», «посека́ленка», «посека́льники» (те, кто «обсева́ет» молодых житом и хмелем, когда их заводят за стол после венца).

Символом девичества (девичья «краса́», «красота») является украшенная ёлочка, которую готовят заранее. В Печорском районе в этом значении может быть использована также лента (д. Красная Гора). В течение предсвадебного периода девушки помогают невесте готовить дары. В это время невесту «опевают», «скучают», нанимают специальных «скучалок», невеста плачет, причитывает.

Насыщен обрядовыми действиями канун дня венчания:

– Невеста с подругами зазывает крестных и родню на свадьбу (основные сведения записаны в Печорском, Псковском районах). Подружки водят ее под руки. Звучат «скучные» песни, хоровые причитания. Жених также приглашает на свадьбу свою родню. Есть сведения о том, что жених и невеста вместе обходили родных (Печ., Остр.).



– Невеста-сирота посещает кладбище (обычно накануне, но могла заезжать на кладбище непосредственно перед венчанием или сразу от венца).

– Происходит обмен подарками: жених привозит гостинцы, мыло; невеста дарит ему рубаху, полотенце.

– Вечером – обрядовая баня (и у невесты, и у жениха).

– После бани у невесты собирается вечеринка (жених тоже приезжает).

– Родные невесты привозят в дом жениха невестино «добро» (постель, занавесы и т. п.).

– В последний вечер невеста-сирота выходит на крыльцо и причитает.

Утром в свадебный день главным действием является обряд расчесывания волос и наделения. И жениха, и невесту при этом сажают на перевернутую хлебную квашню или весовую мерку для зерна (особо отметим наличие этих атрибутов продуцирующей магии в данном обряде). Родные подходят по очереди, проводят гребнем по волосам. В доме невесты в это время звучат хоровые и сольные причитания, опевальные песни.

В традициях Обозерья и Великоречья важное место занимает обрядовое катание невесты с «красой» перед встречей с женихом (различные варианты этих катаний приводятся в описании). Можно предположить, что в обряде катания и особенно в том его варианте, когда жених «перенимает», «ловит» невесту, сохранились отголоски древних культов, связанных с умыканием невест.

В Палкинском, Пыталовском, Островском, Печорском районах при поездке к венцу распространен обычай встречаться в условленном месте по дороге к церкви. Но и в этих районах, особенно в Псковском, был также другой обычай: невеста ожидала приезда жениха в своем доме. В таком случае следовала целая серия «выкупов», которые должны были произвести дружка и жених (плата за то, чтобы пустили в дом; выкуп места, подушек, невестинной косы).

Перед отъездом невесты из родительского дома происходит обряд «прощания с красотой» (если жених приехал за невестой – выкуп «красоты» женихом).

Кульминационным моментом всего довенчного круга обрядов является благословение – жениха и невесту благословляют отдельно, каждого в своем доме. Если жених заезжает за невестой, тогда перед отъездом под венец их благословляют вместе.

В Псковском районе момент отъезда невесты сопровождался совместными голошениями невесты и матери (причитают, обнявшись через стол, накрытые одним платком). В Палкинском районе подружки выводили невесту на улицу «кланяться».

Различные варианты проведения свадебных застолий характеризуются такими понятиями, как

«свадьба на один стол» (у жениха) и «большая свадьба – свадьба на два стола» (у жениха и у невесты). Строгого регламента проведения обряда по тому или иному варианту народные исполнители не констатируют, объясняя это, в основном, житейскими обстоятельствами («кто как хочет», «у кого какой достаток»). После венца могли ехать к жениху (наиболее распространенный вариант), но был и другой обычай – сначала проводить послевенечное застолье у невесты, а потом ехать к жениху (основные сведения из Пыталовского и Островского районов).

Из обрядовых действий, связанных с приездом молодых от венца, отметим загораживание дороги с требованием выкупа, проезд свадебного поезда через специально сделанные «ворота» (соединенные верхушками деревьев), поднимание «на ура» молодых и всех поезжан. К этим действиям следует добавить также общераспространенный в России обычай встречи молодых с хлебом-солью (свекровь выходит встречать в шубе – это символ богатства, плодородия), обычай вести молодых в дом через двор и «обсевание» молодых.

Выделяется обрядовое действие «крыть кашу ситцем» – в конце свадебного застолья свекровь приносит кашу, мать невесты должна покрыть кашу и стол ситцем, затем этой материей «окручивают» свекровь.

Обряды второго дня традиционны – это испытания молодой (есть понятие – «роги сбивать») и одаривание новой родни. Молодая метет пол, идет за водой, печет хлеб. Здесь очень важна роль специально приготовленных поясов, которыми она откупается.

Родня невесты ходит по деревне, хвастаясь невестинными подарками. Есть также сведения об обычае ряженья на второй день.

Через неделю молодые отправлялись на «отводины», и на этом свадебный обряд завершился.

Существовал также обычай свадьбы «вкράдки» – т. е. украдкой, без согласия родителей. Через некоторое время молодые приезжали просить прощения, делали «поклонные» столы. Отметим понятие «местная свадьба» – в случае, если невеста «украдалась», могли играть свадьбу, но скромно, зато полагалось дать большое приданое.

ПОХОРОННЫЙ И ПОМИНАЛЬНЫЕ ОБРЯДЫ находятся в русле общерусских традиций.

❖ Характеристика местных фольклорных традиций

Особое место в данном регионе занимает ПЕЧОРСКИЙ район. Народная культура этого края уникальна в художественном отношении, отличается богатейшим разнообразием песенного репертуара – это свадебные обрядовые песни, сольные и хо-



ровые причитания, припевки; приуроченная к весенним праздникам (Масленица, Пасха) «дэвья» лирика и обрядовые хороводы с балладными сюжетами; образцы исторических песен; «молодецкие» лирические песни; колядки и «виноградья». Характерной чертой является множественность проявлений песенных форм свадебного обряда, что выражается в вариантности типовых напевов (интонационно-ладовой, метроритмической, композиционной). При явном единстве песенных традиций, в Печорском районе можно выделить яркие узко-локальные традиции:

– собственно Печорское Обозерье – западный берег Псковского озера с прилегающими островами (богатейшие в художественном отношении Кулейская, Крупская волости), а также Печорская, Новоизборская и Паниковская волости;

– Изборская волость (и соседние с ней Палкинская и Васильевская волости Палкинского района);

– Лавровская волость (ряд принципиально общих черт связывает эту традицию с соседними волостями Палкинского и Пыталовского районов).

Небезынтересно отметить некоторые количественные показатели, свидетельствующие о богатстве местных песенных традиций: так, в Кулейской волости зафиксировано около 80 сюжетов свадебных песен и припевок, в Крупской волости – более 80.

В Печорском районе сделаны записи от выдающихся певческих коллективов в деревнях Аполихино, Бодогово, Вастцы, Вишняково, Горбатыцы, Городище, Емельяново, Зехново, Зимний Борок, Киршино, Кулиско, Кулье, Ладейники, Лесицко, Лисьё, Малы, Медли, Моложва, Новожилы, Папушево; от гусяря Василия Яковлевича Тютяжова, 1911 г. р. (д. Малы), и знатока местных традиций Евдокии Александровны Уголкой, 1894 г. р. (д. Красная Гора).

Сопоставление результатов экспедиционных исследований, проведенных в Печорском Обозерье в разные годы Э. Малер² (вторая половина 1930-х гг.) и Н. Л. Котиковой³ (1940-е – 1950-е гг.), с фондами, собранными в результате фронтальной и многоэтапной работы Петербургской (Ленинградской) консерватории и Фольклорно-этнографического центра (1980-е – 1990-е гг.), дает основание для ряда наблюдений над состоянием песенных традиций, их сохранностью, устойчивостью художественных форм.

Несмотря на очень сложные исторические условия (войны, отток и миграция населения, вхождение печорских земель в состав Эстонии в 1920 – 1930-е гг.), народная культура этих мест не претерпела существенных изменений. Это становится очевидным при сравнении поэтических текстов и напевов свадебных, лирических, хороводных песен, опубликованных вышеназванными собирателями, с материалами данного издания. Особый интерес

представляет сравнение музыкальных форм, относящихся к раннему историко-стилевому пласту – таких, как «приуроченные» лирические и балладные песни, весенние обрядовые хороводы, хоровые причитания. Это сравнение позволяет сделать вывод о чрезвычайной устойчивости традиций.⁴

Для традиций ПСКОВСКОГО района характерно преобладание песен свадебных, хороводных, встречаются редкие образцы лирических песен раннего историко-стилевого пласта, развита инструментальная традиция (гармонь, балалайка). В данном районе можно выделить два центра распространения народных традиций:

– Серёдкинская, Верхолинская, Гверздонская волости;

– Теребищенская волость.

Отметим замечательные певческие коллективы деревень Балсово, Дуб-Бор, Заходы, Красная Горка, Мтеж, Теребище (Теребищенской волости), рассказчицу и исполнительницу песен Клавдию Осиповну Осипову, 1911 г. р. из д. Котятино.

Богат песенными традициями ПАЛКИНСКИЙ район. В основном это касается комплекса свадебно-обрядовых песен, обилия хороводных и плясовых песен, а также «виноградий» и полевых припевок. В этом районе также есть разделение на локальные традиции:

– Палкинская и Васильевская волости (с Изборской волостью Печорского района);

– Качановская, Новоуситовская, Родовская волости (с Линовской волостью Пыталовского района).

Периферийное положение занимает Черская волость.

Очень много сюжетов свадебных песен и припевок зафиксировано в Васильевской и Палкинской волостях (до 70 в каждой).

Необходимо особо отметить прекрасные певческие ансамбли деревень Голубово, Горбунова Гора, Горюшка, Жилино, Жуково, Зубовщина, Луг, Подсев, Стуколово, Трумалёво, Щепец, Яхново.

Песенные традиции ПЫТАЛОВСКОГО и ОСТРОВСКОГО районов оказались в значительной мере утраченными, и мы наблюдаем лишь следы некогда богатых культурных традиций:

– волости Пыталовского района (кроме отмеченной уже Линовской) составляют отдельную группу;

– волости Островского района являются периферийной зоной (с точки зрения бытования песенных форм); с другой стороны, на этой территории развита инструментальная традиция, что связывает ее с Опочецким, Пушкино-Горским, Красногородским районами.

Из певческих ансамблей отметим замечательные коллективы деревень Максимково и Плещеево



Пыталовского района (Линовская волость), из отдельных исполнителей – певицу и рассказчицу Евдокию Алексеевну Алексееву, 1900 г. р. (Остр., Изъядиново). Вместе с тем, как уже было сказано, этнографические сведения и здесь записаны в хорошей сохранности. Ценные записи выполнены от музыкантов-инструменталистов, жителей Островского и Пыталовского районов.

Особую важность представляет **традиция гусельной игры**.⁵ Среди гусяров, игра которых была записана экспедициями СПбГК в 1980–1990-х гг., следует назвать наиболее ярких исполнителей – это Алексей Ильич Ильин, 1903 г. р. (Остр., Пузыри), Иван Антонович Антонов, 1907 г. р. (Остр., Бланты), Василий Никитич Тепляков, 1914 г. р. (Остр., Апанькино), Мария Ивановна Вишнёва, 1912 г. р. (Пыт., Дубново), Лука Иванович Воскресенский, 1903 г. р. (Пыт., Паньково), Иван Андреевич Воробьёв, 1912 г. р. (Пыт., Ломаша).

Знакомство с материалами И. Д. Фридриха,⁶ работавшего в 1926–1941 гг.⁷ на территории современного Пыталовского и части Палкинского районов (в то время – территория Латвии), наглядно показывает, насколько разрушительным процессам подверглись традиции русского населения этих земель за последние восемьдесят лет. Немаловажную роль в судьбе народных традиций сыграли следующие обстоятельства: наличие большого состава старообрядческого населения, строго придерживающегося канонов веры; миграция населения в города, вызванная политическими причинами; социально-экономические условия – жизнь на хуторах. Результатом стало забвение и исчезновение из практики многих форм фольклора. Выше отмечалось обилие сюжетов свадебных песен в Печорском районе, Васильевской и Палкинской волостях Палкинского района. Для сравнения – в волостях Островского и Пыталовского районов количество сюжетов свадебных песен и припевок составляет в среднем: по Островскому району – 5 образцов (от 1 до 14 – в 6 волостях), по Пыталовскому району – 6–7 образцов (от 1 до 14 – в 9 волостях).

Динамика угасания традиций четко прослеживается при сопоставлении экспедиционных материалов 1980-х гг. с записями И. Д. Фридриха. В местах, где Фридрих записывал развернутые и многочисленные тексты песен, хоровых и сольных причитаний, в 1980-х гг. удалось зафиксировать лишь редкие образцы песенного фольклора, что же касается причети – только фрагменты (первые строки нескольких текстов).

Музыкально-поэтические формы, включенные в комплекс календарных обрядов и обычаев на территории Псково-Печорского Обозерья и нижнего и среднего Великоречья, можно охарактеризовать как весьма специфические.

Важной особенностью музыкального фольклора этих мест является бытование **«виноградий»** – подрывительных песен с припевом «Виноградье красно-зелёное». Для «виноградий» характерны стабильность напева (на всей территории) и наличие единого поэтического текста с сюжетным мотивом «Терем хозяина» («Богатый двор»). Зона распространения «виноградий» имеет форму протяженной «полосы» по течению реки Великой (от Красногородска до Печор и Пскова и далее по восточному берегу Псковского озера). Наличие «виноградий» – ключевой признак музыкальной культуры земель, находящихся на западной границе Псковской области. В других местах области (за исключением Порховского района) эта музыкально-поэтическая форма не встречается. Наибольшее количество записей «виноградий» выполнено в Печорском и Палкинском районах. Формы без припевов (краткие колядки) также записаны, но в небольшом количестве. Поэтический текст колядок чаще всего ограничивается начальной формулой «Пришла Коляда...», обращением к хозяину дома с просьбой одарить колядовщиков и традиционными угрозами («Не дашь пирога – то корову за рога» и т. п.). Музыкальный текст колядок представляет собой повторение краткой попевки, большей частью в пределах малой терции.

Из фольклорных форм Масленицы, кроме **припевок-возгласов** («Прошла наша Масленица...»), исполняемых у костра и во время катаний, в Печорском районе бытует **обрядовая песня** «Дорогая наша Масленица». В этом же районе (более всего в Кулейской и Крупской волостях) вместо обрядовых исполняются **лирические песни** «Не одна во поле дорожка», «Зеленися, мой зелёный сад», «Повыйдемте, белые лебёдушки», «Молодость моя молодёцкая» и др.

Лирические песни и обрядовые хороводы включены в обычаи пасхальной недели. Лирические и балладные песни раннего исторического пласта («дэвья» лирика и обрядовые весенние хороводы) составляют выдающуюся по своей художественной ценности часть фольклорного наследия Печорского Обозерья. Большинство записей выполнено в деревнях Печорского района – в Крупской и Кулейской волостях, на островах Псковского озера. Отдельные образцы записаны также в Печорской, Лавровской, Новоизборской волостях, на восточном берегу озера (Псковский район).

Наблюдения над особенностями стилистики данного круга песен и этнографического контекста традиции заставляют обратить внимание на многие факты, свидетельствующие о тесной связи лирических и хороводных песен с художественной системой фольклорных жанров, относящихся к календарной обрядности. Их значение характеризуется не только целым рядом особых обстоятельств, (вре-



мя и место звучания песен, состав участников, манера исполнения), но и собственным образно-смысловым, функциональным содержанием. Лирические и балладные песни имеют строгую приуроченность к определенному периоду календарного цикла – весенним праздникам, а именно к масленичной и пасхальной неделям, их пели вне дома – на улице, на возвышенных местах (на горках, на сугробах), они звучали у масленичного костра. Пели их обязательно «артелью», причем только женской, пение сопровождалось движением (шествия по улице на масленой и пасхальной неделях) или «стоянием» на горках, где-нибудь в центре деревни, у масленичного костра. Для исполнения типичны насыщенный тембр звучания, яркая, динамичная подача звука.

В ряду особенностей стиля отметим большую роль малообъемных звукорядов (так называемые «квартирные» песни), трихордовые попевочные образования, интонационное родство с плачевой культурой, осознаваемое самими исполнителями. Так, о песне «Отдавала меня матушка» в д. Лисье (Печ. район) отозвались следующим образом: «Петь – почти что голосить». Образно-поэтический ряд также восходит к сфере «жалей», содержит мотивы «утраченной воли», «потерянной девичьей красы», «разлуки», «заросшей невозвратной дорожки», «девушки-птицы», «жалоб о несчастной женской доле» – то есть те мотивы, которые теснейшим образом связаны с образной сферой причитаний, что, в свою очередь, свидетельствует о роли культа предков в формах фольклора, приуроченных к календарным праздникам.

Особого внимания заслуживают **припевки на «полевой голос»** (припевание пары), исполняемые во время навозных толков и других полевых работ, а также на молодежных вечерках. Это яркая специфическая традиция, центром которой является Палкинский район. Наиболее архаический характер имеют эти музыкальные формы в Качановской, Новоуситовской, Родовской волостях Палкинского района, Линовской волости Пыталовского района. Есть напевы, характерные только для полевых опеваний (см. «Образцы календарно-обрядовых песен и припевок», № 12), но есть и напевы, идентичные свадебным опевальным («скучным») песням,⁸ что подчеркивает их обрядовый смысл, связанный с культом плодородия. В Палкинской и Васильевской волостях такого рода припевания пары (на толоках, вечерках, на свадьбе) звучат на обычный в этих местах свадебный напев (см. «Образцы напевов и текстов свадебных обрядовых песен и припевок», № 8).

Другие календарные обычаи и обряды на этой территории не имеют специальных музыкально-поэтических форм.

Во время гуляний, ярмарок, престольных праздников всегда звучала инструментальная музыка – и

более всего, гармонная игра, которая сопровождала пляски, пение частушек, а также «ломанье», драки.

Хороводные и плясовые песни занимают важное место в системе праздничного и повседневного быта псковских деревень. Об обрядовых хороводах уже шла речь выше. Среди обширного круга вечерочных хороводов есть хороводы «в рядах», орнаментальные, «наборные», игровые. В этот же круг молодежных забав входят и плясовые песни. Здесь господствуют шуточные сюжеты. В ряду музыкальных средств выразительности определяющей становится лапидарная ритмика, непосредственно связанная с хореографическим движением или пляской. Многие плясовые песни включаются также в комплекс свадебного обряда.

Напевов и поэтических текстов **свадебных песен** на данной территории записано множество – «пели в свадьбу страшно много, только думай...» (Печ., Любятково 1171-45). В пяти районах Псковско-Печорского Обозерья и Великоречья записано более 200 сюжетов свадебных песен, припевок и плясовых песен, исполняемых на свадьбе. Богатством и сохранностью традиций выделяются Печорский и Палкинский районы. О пении на свадьбе говорят: «Гулит всё на свете!» (Палк., Дворянкино 2941-52). Свадебные песни могли петь, как говорят исполнители, даже «зарань», опевая пары, которые гуляют друг с другом – пели летом, возвращаясь с работы или из леса, зимой на молодежных вечерках.

Отмеченные выше локальные традиции при всем своеобразии имеют много сходных черт (в большей степени это относится именно к фольклору свадебного обряда). Их связывает принципиально единый репертуар во всех районах (Псковском, Печорском, Палкинском, Пыталовском и Островском), единые принципы организации стиха (преобладают обрядовые песни с тонической системой стихосложения – тонические семисложники).

География распространения основных обрядовых напевов выглядит следующим образом:

Варианты напева № 1 – Псковский район: Терещинская волость.

Варианты напева № 2 – Печорский район: Кулейская волость, Эстонское пограничье (д. Любница).

Варианты напева № 3 – Пыталовский район: Гавровская, Жоговская, Тулинская волости.

Варианты напева № 4 – Печорский район: Кулейская, Круппская, Новоизборская, Печорская волости, Эстонское пограничье (д. Любница).

Варианты напевов №№ 5–6 – Печорский район: Изборская (д. Вастцы), Круппская, Новоизборская, Печорская, Паниковская, Кулейская, Лавровская (д. Ладейники, Юшково) волости; Палкинский район: Черская волость.

Варианты напева № 7 – Псковский район: Серёдкинская, Гверздонская, Верховинская волости.



Варианты напева № 8 – Палкинский район: Васильевская, Палкинская волости, также Новоуситовская волость (д. Симоняты, Кононово⁹); Печорский район: Лавровская волость (д. Руммали); Изборская волость (кроме д. Вастцы) – различные варианты напева (с «подводкой» и без нее, по композиции – четырехстрочная и трехстрочная (типа «а-б-а»)) версии напева.

Варианты напева № 9 – Пыталовский район: Вышгородская, Дубновская, Жоговская, Пыталовская волости.

Варианты напева № 10 – Печорский район: Лавровская волость.

Варианты напева № 11 – Островский район.¹⁰

Варианты напевов №№ 12, 13 – Палкинский район: Качановская, Новоуситовская, Родовская волости; Пыталовский район: Линовская волость.

Большое место среди песен свадебного обряда занимают также тонические девятисложники, широко распространенные в Псковском, Печорском, Палкинском районах (напевы №№ 14–18).

Распространение напевов с силлабической организацией стиха таково:

Варианты напева № 19 – Псковский район.

Варианты напева № 20 – Печорский район: Кулейская и Крупская волости.

Варианты напева № 21 – Печорский район: Печорская, Паниковская, Изборская, Лавровская волости (в Новоизборской волости и на Эстонском пограничье силлабические напевы не зафиксированы).

Варианты напева № 22 – Палкинский район: Васильевская и Палкинская волости (в других волостях Палкинского района нет записей силлабических напевов).

В Островском и Пыталовском районах напевы с силлабической системой стихосложения не зафиксированы.¹¹

Замечательным своеобразием хоровых распевов отличаются локальные традиции Палкинского (Качановская, Новоуситовская, Родовская волости), Пыталовского, Островского районов, а также части Печорского района (Лавровская волость). В этих традициях для исполнения опевальных песен (как и для полевых припевок, о чем говорилось выше) характерен прием «голосовой подводки». Исполнители об этой музыкальной форме говорят так:

«Адна заводчица начинает, а тагда все асталъный падхвѣтывають, тянут без слов, а патом втарой раз павтаряють» (Печ., Косыгино 1393-20). «Адна заводя, патом вси падтѣгивають, каторыи умеют» (Пыт., Поярково 1613-10). Одна выговаривает, «а там падхвѣтывають: “О-о-о!”» (Пыт., Богородицкие 1655-13).

В д. Изьядиново (Остр.) пели «в один тон», голоса не расходились. Кто не мог петь в унисон, того в хор не брали.

«Оканье» называют «подгѣйкиваньем» (Остр., Трушки 1625-01).

Зафиксированная в единичных записях И. Д. Фридриха,¹² Э. Малер,¹³ Н. Л. Котиковой,¹⁴ эта форма обрядовой вокализации оставалась вне внимания исследователей, поскольку не имела статистического подтверждения. В настоящее время в Фольклорно-этнографическом центре содержится обширнейший материал, позволяющий увидеть многообразие данных распевов – от краткой «подводки» в одном из голосов хоровой партитуры (см. «Образцы напевов и текстов свадебных обрядовых песен и припевок», №№ 8, 22) до развернутых, четко структурированных разделов песенной формы, когда вся вербальная информация содержится в сольном запеве, исполняемом «корифеем», хоровой же распев представляет собой чисто музыкальное построение (многоголосное или унисонное), несет основную эмоционально-смысловую нагрузку (свадебные напевы №№ 9–13, а также припевки на «полевой голос» №№ 12, 13).

«Голосовая подводка» встречается в Гдовском районе – в хоровых причитаниях и в хороводно-плясовых песнях, которые исполняются на свадьбе. Явление это зафиксировано также в Опочечком районе, имеет распространение в ловатских традициях, где сольное причитание невесты сочетается с распевом без слов на гласную «и» в хоровом голошении боярок (см. соответствующие разделы в Частях I, III, V). Совершенно очевидно, что генезис этого явления лежит в интонационной сфере, объединяющей возгласно-кличевую и плачевую формы интонирования.

Интереснейшей особенностью большого числа свадебных песен (напевы №№ 4–7, а также №№ 19, 20) в Печорском и Псковском районах является трехзвенная композиция песенной строфы – типа «а-б-а». Третье звено может быть идентичным начальному сегменту, но может быть как сокращенным (например, № 19), так и расширенным (№ 5).¹⁵ В применении к данному жанру и в таком разнообразии, которое можно наблюдать в конкретных вариантах типовых напевов, данная композиция представляет собой уникальное явление. Вместе с тем, как нам представляется, эта форма находится в русле идеи «троичности» композиционных принципов, распространенных на обширной территории, хранящей следы кривичской культуры.¹⁶

Свадебные припевки представлены большим числом вариантов напевов и поэтических текстов.

В Псковском районе, по сравнению с Печорским и Палкинским, значительно меньше сюжетов опевальных песен, припевки же записаны в большом количестве, причем они выступают нередко и в функции опевальных («скучальных», «скучательных») песен.



В Пыталовском и Островском районах память о песнях свадебного обряда, как уже было сказано, находится в угасающем состоянии, однако как основные моменты обряда, так и сохранившиеся в единичных образцах песни (их поэтические сюжеты и напевы), свидетельствуют о принципиальном единстве данных локальных традиций с традициями Печорского, Псковского, Палкинского районов.

О **свадебных причитаниях** (имеются в виду сольные причитания) и их сходстве с похоронными причитаниями можно судить по высказыванию исполнительницы: «Голос один – что по покойнику и что на свадьбе. Кто радуется на свадьбе, а кто и поплаче» (Печ., Красная Гора РФ 1387).

Хоровые причитания – одна из важных, интереснейших сторон местных песенных традиций. Записаны они в Псковском, Печорском и Островском районах. Это единичные образцы некогда яркой традиции. О функции хоровых причитаний в свадебном обряде уже говорилось. О принадлежности к единой традиции свидетельствуют: стабильность песенной формы, трехакцентный стих, мелодическое сходство образцов, записанных в разных районах – ср., например, образцы напевов свадебных причитаний из д. Городище Печорского района (№ 5) и из д. Изъядиново Островского района (№ 7).

Необходимо уточнить значение употребляемых народными исполнителями терминов «скучать» и «опевать». Термин «опевать» известен повсеместно на данной территории, термин «скучать» распространен во всех районах Обозерья и Великоречья, не зафиксирован он только в Печорском районе.

«Скучают» (невеста, девушки) в тех ситуациях довенечного периода свадебного обряда, когда невеста прощается со своей стороной, родительским домом, волей, «красотой».

И. Д. Фридрих пишет: «Скучание – обряд, во время которого подружки исполняли песни-плачи, а невеста плакала и причитала».¹⁷ При этом к обряду «скучания» Фридрих относит как «песни-скучания» (такой термин используется им по отношению к двум образцам – см. в его книге «Русский фольклор в Латвии» №№ 121 и 131), так и просто свадебные песни (например, «Расшаталася грушенька», «Немножко веночку на стулках висеть» и др.). Показательно, что «песни-скучания» он выделяет особо.

По ряду оснований можно предположить, что термин «скучать», вероятно, некогда относился именно к хоровым причитаниям. Об этом свидетельствуют стиховая организация и поэтическое содержание текстов, которые Фридрих называет «песнями-скучаниями».¹⁸ Сведения, полученные в экспедициях 1980–1990-х гг., также показательны: исполнители из Пыталовского района утверждали, что некоторые тексты (например, «Расшанися, мать сыра земля» – в разделе «Содержание свадебных об-

рядовых песен...»), текст № 25, «Растопися, баенка» с сюжетом прощания с «красотой» – там же, текст № 35) исполняются без распева на «о» (т. е. аналогично хоровым причитаниям), в то время как другие «скучные» песни обязательно поются с «оканьем». Нетрудно убедиться, что в поэтике названных текстов сохранилась связь с причетной традицией. Что же касается сохранности напевов хоровой причеты – то на территории Пыталовского района они просто забыты, в Островском районе записан лишь один образец в д. Изъядиново («Образцы напевов и текстов свадебных причитаний», № 7).

В настоящее время, частично из-за малой сохранности хоровых причитаний, частично из-за утраты понимания обрядовых канонів, народные исполнители обозначают термином «скучать» весьма различные песенные формы (ориентируясь на обрядовую ситуацию как таковую и на содержание поэтического текста) – в одну группу попадают и хоровые причитания, и опевальные песни, а в ряде случаев даже припевки. Так, в Псковском районе во время «скучания», исполняют и хоровые причитания, и музыкальные формы совершенно разного эмоционального наполнения, в том числе даже плясовые припевки («Истоптана травина», «Сивый конь бежит по бережку» – последняя поется на напев «Камаринской»).

Важно заметить, что народные исполнители хорошо ощущают родство «скучаний» и «опеваний», нередко используя эти понятия как синонимы: «Падруги апявáli, скучáli» (Остр., Перевоз 1619-03). «Вот ани начинают её тут опевать, скучать...» (Пыт., Дубново 1579-38).

Однако значение термина «опевать» много шире – «опевать» невесту и жениха, родителей, гостей можно и до венчания, и после него; можно применять это понятие к довенечным («скучным») песням и к величаниям на свадебном застолье, к корильным песням, припевкам (припеваниям пары, «поцелуйным» припевкам). «Скучать» же можно лишь до венца, причем «скучают» только невеста и ее подружки.

Одновременно необходимо отметить несомненную связь хоровых причитаний с песенными обрядовыми формами, которые сопровождаются «голосовой подводкой». Эту связь между «оканьем» и причетной интонацией подчеркивают сами исполнители: «У кавó сираты – гарáзд плачуть вси, скучáя так. Дру́жка [подружка] тáя мнóга знала харáшó. А мы тóльки падтáгывали – “о-о, о-о!” – как это галóсють!» (Пыт., Темери 1552-01).

«Тóшно тянут гóласом – “а-а-а!” Парóжно, без слов» (Пыт., Пуца 1561-47). «Там тоже ваю́ть»¹⁹ (о свадебных песнях в соседней местности – Палк., Дворянкино 2941-56).

Родство этих форм – яркое свидетельство архаичности представляемых песенных традиций.



НАРОДНАЯ ПРОЗА, образцы которой удалось записать в этих местах, представлена сказками, преданиями, легендами, быличками.

Реальность и фантастика, обыденная жизнь и мифологические представления в народном сознании существуют нераздельно. Как и в обрядовых комплексах, в народной прозе христианские идеи и образы соседствуют с образами народной демонологии.

Особая роль этих мест как пограничья великорусского, балтского и финно-угорского этносов, прослеживается в преданиях о богатырях, в рассказах о старинных захоронениях (сопках). Героем ряда преданий (в т. ч. топонимических) является Иван Грозный. Среди легенд – классические сюжеты о провалившихся храмах, явлении икон. Былички содержат сюжеты о волшебных и вещих снах, явлении покойников, о чертях («шишкáх»), волке-помощнике. Широко бытуют поверья о колдунах и связанная с этим боязнь злого колдовства. О добром же колдовстве говорят: «Варажéй – это не калдун» (Печ., Горбатицы 3345-10).

Изучение богатейших традиций народной культуры Псково-Печорского Обозерья и районов нижнего и среднего течения реки Великой чрезвычайно важно для осознания значения данного региона как границы Великой Руси, границы восточно-славянского мира.

♦ Особенности местного говора (краткие замечания)

Яркий, своеобразный говор этих мест характеризуется следующими признаками:

– «áканье», «яканье»: «дарóжка», «салóма», «малакó», «вадá», «гаваря́т»; «Пячóры», «дьярэвня», «рябáты», «зялёный», «пячáльный»;

– замена в неударном положении «а» или «о» на «ы»: «гыварим», «завтрыкаешь», «рыспявáть»;

– следы «цоканья»: «цем» (чем), «сястрицынька» (см., например, образцы причитаний из д. Красная Гора) – ср. с публикацией Э. Малер (в конце 1930-х годов эта диалектная черта проявлялась весьма четко);

– твердое «ч» (наряду с обычным), в данном издании фиксируемое как «ч̆»: «ноч̆ь», «ч̆ёрт», «ч̆ела-век», «бу́лачка»;

– замена неударного «о» на «у»: «угурцы́» (огурцы), «утгалóски» (отголоски), «утпусти́», «убнимáть», «утправля́ть», «уткравéнная»;

– замена «д» на «н» в сочетании «дн»: «анна́» (одна), «ро́нный» (родной);

– редуцированные глагольные окончания 3-его л. ед. ч.: «éдя» (едет), «атхóдя» (отходит), «взвэм̆» (возьмёт), «кидáя» (кидает), «ки́ня» (кинет), «пайд̆» (пойдёт);

– смягченные глагольные окончания 3-его лица мн. числа: «абайдúть», «пастряля́ют»;

– глагольные окончания вместо «ят» – «ють», «ут»: «бросúть», «шúтуют», «схвátуют»; «паядúт» (поедут);

– спряжение глагола «идти» в прошедшем времени: «ишéл», «ишла», «ишли»;

– деепричастия: «наехавши», «нашéдши»;

– замена предлога «у» на «в»: «В Ваньки жéнка хороша», «В нас Аннушка траву жала»;

– личные местоимения 3-его л. ед. и мн. ч.: «ён» (он), «яна́» (она), «яны́» либо «аны́» (они);

– склонение личного местоимения 3-его л. ед. ч. ж. р.: «яна́» (имен. п.), «яну́» либо «яё» (вин. п.);

– склонение числительного «семь» (по типу «два – двух», «три – трёх»): «на сям̆их сталбáх» (на семи столбах);

– особая форма наречий, образованных от числительных: «вчатыр̆» (вчетвером), «впяти́х» (впятером).

Произносительные нормы:

– глагольные окончания произносятся: «уви-ваéтца», «хóчетца»;

– окончания прилагательных: «жítный», «кис-лыи», «вкусныи»;

– четко произносятся рядом стоящие «ш» и «ч̆»: «Благовéшч̆ень», «жéншч̆ина», «шч̆и»;

– смягченное «с»: «сьмех», «сьвякрóвь», «муж-ськáя»;

– смягченное «р»: «цёрьква», «квэр̆ху»;

– преимущественное употребление «г» взрывного в отличие от «г» фрикативного за исключением слова «Гóсподи» и в некоторых случаях «Ягóрий».

Значение диалектных слов объясняется в подстрочных примечаниях.

¹ Русская народная традиция игры на крыловидных гусях (на правах рукописи). Кинодокументы по результатам работы фольклорных экспедиций Ленинградской государственной консерватории им. Н. А. Римского-Корсакова в Псковской области 1984–1986 гг. Автор экспедиционной записи и научно-исследовательской программы А. М. Мехнецов. В проведении полевых съемок принимали участие музыковед-фольклорист Г. В. Лобкова, студентка ЛОЛГК М. В. Рылова. Ленкинохроника. Кинооператор А. А. Якубовский.

² Mahler E. Altrussische Volkslieder aus dem Pečoryland. Basel, 1951.

³ Котикова Н. Л. Народные песни Псковской области. М., 1966.

⁴ См., например, напевы и поэтические тексты, опубликованные Э. Малер (М.), Н. Л. Котиковой (К.) и материалы настоящего издания «Обзор...» (О.):

Лирические песни:

«Воля» – М., № 14; К., № 8; О., № 9.

«Повыдала родная матушка» – М., 104; К., № 19; О., № 16.



- «Как одна в поле дорожка» – М., 108; К. №№ 21–23; О., №№ 12, 13.
 «Я скажу сама себе» – К., № 31; О., № 10.
 «На бережке камешек» – К., № 37, 38; О., № 14.
- Обрядовые хороводы:
 «У ворот сосна» – К., № 20; О., № 3.
 «Я на горку шла» – М., № 109; К., № 16; О., № 1.
 «Ах, по край было моря» – М., №№ 132, 133; К., № 18; О., № 4.
- Особую ценность представляет уходящая из памяти традиция хоровых причитаний. Для подтверждения устойчивости традиции показателен пример записей хорового причитания, выполненных в разные годы в д. Городище (см.: М., № 15; К. № 113; Народные песни и наигрыши Псковской области. По материалам фольклорных экспедиций Н. Л. Котиковой. М20 47741 001. «Мелодия», 1987. Ленинградская студия грамзаписи. № 5 «Ой, разжеланные мои сестриченьки»; О., «Образцы напевов и текстов свадебных причитаний», № 5).
- 5 Об этом см. Раздел 5 «Народные музыкальные инструменты и инструментальная музыка».
 - 6 Материалы И. Д. Фридриха хранятся в Фонограммархиве Института Русской Литературы РАН (Пушкинский Дом). Публикации материалов И. Д. Фридриха: Фольклор русских крестьян Яунлатгальского уезда. Кн. I. Песни: детские, хороводные, беседные, обрядовые, заговоры, духовные стихи и др. Собраны И. Д. Фридрихом. Под ред. проф. Латвийского Университета П. Шмита. Фонографические записи мелодий на ноты переложены М. Гривским. Riga, 1936. Русский фольклор в Латвии: Песни, обряды и детский фольклор / Сост. И. Д. Фридрих. Рига, 1972.
 - 7 Основной объем записей относится к 1926–1932 гг.
 - 8 См. в настоящем издании напев свадебной обрядовой песни из д. Максимково («Образцы напевов и текстов свадебных обрядовых песен и припевок», № 13) и напев «толочной припевки» из д. Плещеево («Образцы напевов и текстов календарно-обрядовых песен и припевок», № 13).
 - 9 В д. Коново были записаны варианты свадебных напевов 8, 11, 13.
 - 10 Необходимо уточнить, что в Островском районе (кроме д. Изъядиново) записи свадебных песен единичны, в большинстве случаев напевы практически забыты.
 - 11 В записях И. Д. Фридриха силлабические напевы присутствуют.
 - 12 См. нотное приложение к изданию Фридриха «Русский фольклор в Латвии...» – № 100 («Ах, князёк молоденький») – ср. в настоящем издании с напевом № 13 («Образцы напевов и текстов свадебных обрядовых песен...»).
 - 13 Mahler E., указ. изд., № 23 («Ах, зелёный дубок») – ср. в настоящем издании с напевом № 10 («Образцы напевов и текстов свадебных обрядовых песен...»). По поводу этой записи возникает предположение о возможном в те годы более широком распространении этого напева, встречающегося в наше время только в Лавровской волости, тем более, что запись сделана от хора (д. Городище Крупской волости).
 - 14 Грампластинка «Народные песни и наигрыши Псковской области» (см. примеч. 4), № 6 («Ой, куда ездил-гулял», д. Заходы Пыталовского района) – ср. с напевом № 9 («Образцы напевов и текстов свадебных обрядовых песен...»).
 - 15 В настоящем издании приводятся лишь 2 таких образца, конкретные же варианты сокращенного и расширенного повторов очень разнообразны.
 - 16 Мехнецов А. М. Закономерности песенной речи обрядового фольклора Смоленщины (на примере особой формы трехчленных построений) – доклад на конференции «Народная традиционная музыкальная культура Смоленской земли». (СПб., 1999). Рукопись, архив ФЭЦ.
 - 17 Фридрих И. Д. Русский фольклор в Латвии... С. 81.
 - 18 См., например, в изданиях Фридриха: «Русский фольклор в Латвии...» – поэтические тексты № 117 («Голубки мои – сестрицы мои, красные девицы, все ли вы, сестрицы, собралися») – обряд расчесывания волос), № 121 («Понаехавши гости званые. Порасставил ты свои дубовы столы» – перед наделением), № 127 («Вы пойдёте, сестрицы, на широку улушку, наступаем следов частёшенько» – «прощание с красотой»), № 131 («Погляжу я с-под правой ручушки, полный садик налетевши мелких пташечек» – встречают жениха), № 145 («Расшанитесь, люди добрые, дайте мне подойти с красной девицей к дубову столу» – «прощание с красотой»); «Фольклор русских крестьян Яунлатгальского уезда» – № 498 («Ай, да мы встанемте-ка, сястрицы, да перяд Госыподом»). К сожалению, ни один из этих поэтических текстов в нотной записи не представлен.
 - 19 «Вають» – воют (голосят).





Раздел 2

КАЛЕНДАРНЫЕ И ТРУДОВЫЕ
ОБЫЧАИ, ОБРЯДЫ, ПРАЗДНИКИ

СВЯТКИ

Важнейшее место в крестьянском календаре занимает период от Рождества до Крещения – Святки. Здесь сконцентрированы как христианские, так и старинные народные обычаи и обряды, связанные с зарождением новой жизни, магией плодородия, загадыванием о судьбе.

✦ **Обход дворов, колядование**

На всей рассматриваемой территории обязательными считались два обхода дворов – христовцами и колядовщиками, – которые соответственно проходили вечером **в канун Рождества** и на следующий день – **в первый рождественский вечер**.

«Перво-наперво на канун-та Ражжества ночью-та хаділи христасла́вцы. А как красиво са звездой! Вот было звезда – такой как фанарь. А там зажжёна лампадка, а сбоку-та с двух старон – там Божья Мать и Спаситель. Две иконки сбоку-та. Бывало, да часу но́чи ходють христасла́вцы. А ўтрам-та мы в церькву всягда ездилі. А с церьквы приедем, тагда уж разгавляе́мся, што пост был» (Палк., Ирхино 2214-37).

Подойдя к дому, спрашивали хозяев: «Можно Христа прасла́вить?» – «Прасла́в» (Печ., Городище 3347-07). Тогда начинали петь – пели «*Рождество Твоё, Христе Боже наш*», «*Христос рождается*». Пение заканчивалось пожеланиями хозяевам «*многая лета*», а затем христовцы могли прибавить и просьбу:

«Дедушка с ба́бушкой,
Схадіте в сундучок,
Принясите житца карячо́к
Или денег пятачо́к!»

(Палк., Зубовщина 2941-02);

«Хазяюшка, паздравляем вас с пра́зднакам,
Раждество́м Христовым!
С печки – пираго́м, с клетки – ришатом!»

– штоб зярна́ давали. Это пригаво́р. Крича́. Прапаю́т и крича́. А хазя́ин падаёт. Бывало, сабира́ли и авса́ или жита́ вядёрко даю́т, и с мяшко́м идём» (Палк., Дворянкино 2941-58).

«А на Раждество́, вот кагда́ Христа прасла́вишь, и можно так спеть:

Маленький хлопчик
Саскачил на стульчик,
В дуда́чку игра́я,
Де́так паздравля́я.
С пра́здни́кам, хазяюшка с хазя́иным!
Аткрыва́йти сунду́чки,
Вынима́йти пята́чки,
Вам на пате́шки,
А нам на пряни́чки да на а́решки!

– Христа прасла́вют и в шутку ска́жут. <...> Шу́тошная прибабу́тка. Давали пята́чки. В магази́нах было всево́ – канфе́ты, пряники и а́решки» (Печ., Городище 3347-07).

«Христа славить» ходили и взрослые, и дети. Как правило, ходили в обычной одежде, но могли и рядиться: «Ряженые ходют пад акно́м. И с фанари́кам, и все разукрашенные, штобы их не узнать. А ани́ паю́т малітву “*Раждество́ Тваё, Христе Боже наш*”» (Остр., Гораи 2286-05).

На следующий день вечером (в первый день Святки) повсеместно ходили КОЛЯДОВАТЬ, пели поздравительные песни – «виноградья» («*Как выпала порошка снегу белого, винограде красно-зелёное!*»), расхваливая дом хозяина («терем»), всю семью хозяина и желая благополучия, хорошего урожая и приплода скота. В единичных образцах записаны также колядки (краткие бесприпевные формы). Обычай повсеместно называется колядованием, исполняемые песни – колядами (независимо от припева), исполнители обряда обхода дворов – колядовщиками. В исполнении этого обряда участвовали обычно девушки, молодые женщины, дети. Придя под окно, тоже просили разрешения у хозяев: «“Хазя́ин, можно Каляду́ прапётъ?” – ну, хазя́ин разряши́ть. Тагда́ на́чинаю́т» (Печ., Песок 1185-01).

Пели под окном и «припляхавали». «Коляда – ходят к каждому дому, всё с пляской связано. Поют и всё подпляхавают» (Печ., Большие Калки РФ 1371).

В конце песни *припевали*: «Надяля́йте калядо́вщичков! Или с клетки ришатом, или с пе́чи пираго́м!» (Печ., Косыгино 1393-15, 16). Во многих текстах конец песни содержал угрозу прижимистым, жадным хозяевам: «Ня дашь пирага́ – разлама́ем вырата́!» (Палк., Раихино 1538-29) и т. п. После окончания песни могли *приговаривать*:



«Не найдётца ли у вас мѣрачки авса,
штоб кони не акалѣли?
Или рюмачки винца, штоб брюшко не балѣло?»
(Остр., Песково 1661-04а).

За дарами заходили в дом, хозяева дарили хлебом, пирогами, лукошком зерна, деньгами. Следует отметить долго сохранявшийся исконный обычай одаривания именно хлебом – зерном и изделиями из него. Впоследствии эта традиция постепенно утрачивается, забывается первоначальный обрядовый смысл, заключенный в семантике хлеба.

Хозяева могли и пошутить над колядовщиками: «Торба взята. То авса всѣплют в мяшѣк, а кто на смѣх вазмѣ чашку киселя – бах ямѣ туда в авѣс!» (Остр., Гораи 2285-20).

Колядовщики, как и христославцы, тоже могли рядиться.

✦ Святочные гулянья

По обычаю, в Святки работать запрещалось, и молодежь собиралась на ВЕЧЕРИНЫ (вечѣрки, гулянки). Нередко эти вечера называли также посиделками. Однако название «посиделка», как правило, относится к совместной работе в неспражничные дни, на посиделки ходили осенью и зимой, работали только в своей деревне. А «вечериной» или «гулянкой» называли собрание молодежи без работы (вечерины устраивали в ночь на воскресенье, в престольные праздники, в Святки; на вечеринки можно было ходить и в другую деревню).

«На Святках – святые вечера, две недели не работали» (Пыт., Мирный РФ 1469). Собирались человек двадцать, гуляли друг у друга по очереди, или парни откупали у хозяев просторную избу, приглашали гармониста. «Каждый вѣчер было гулянье. Свят-вѣчер – где-нибудь гулянье. Помяшшѣний-то нѣ было, аткупали. <...> Па пирагѣ снясѣуть» (Палк., Зайцево 1572-01). По некоторым сведениям, печь не топили, собирались в холодной избе.

Название «свят-вечер» наиболее распространено в Палкинском и Островском районах. «Свят-вечер» – вечером уже не работали, не вязали, сабирались просто так. Играют, игры разныи. «Свят-вечер» – после Раждествá до Крящѣния. Раньше не работали. Кажный вечер, две недели» (Остр., Иловицы 2296-06).

«С Раждествá и до Крящѣнья никаких пасидѣлок нет. Это “свят-вечер” назывáетца. На “свят-вечер” хадѣли» (Палк., Ключи 1401-22).

Собирались по возрастам:

«У нас три гулянки было – малая, средняя и бѣльшая (па возрасту). Маленькие – лет двенадцать-десять, и те гулять хадѣли. Средняя – пятнадцать-шестнадцать, уже да двадцати. Взрослая – двадцать лет да девятнадцать. Мы-та бегаем [маленькие]. На наше-то гулянье – там што? Бегаешь.

А хѣтетца паглядѣть на бѣльшее-то, сбегать. Как вкátисся, как скамáндуютъ: “Марш спать дамѣй! Кто бѣдя плясать – пасмѣтрите!” – ну, значит, надо сплясать. В лаптишках. И вот бѣла песня слѣжена: “Наши дали трипакá, да ушники ирвѣтца...” – это в лаптях-то ушники есть» (Палк., Палкино 1569-25).

На вечеринках знакомились, парни присматривали себе невест (после Святѣк начинался период свадеб). Молодежь развлекалась разными шутками – шутили над теми девушками и парнями, кто дружил – делали «тропинки» от дома парня к дому девушки из прутиков, из еловых лапок, сооружали «бесѣдочки» из еловых лапок, «штобы им бясѣдавать». Предсвадебные настроения молодежи отражены в частушке:

«Скоро Святки, скоро Святки,
Панясѣт девки задáтки,¹
Скоро праждник Ражествѣ,
Загаваря пра жениствѣ»

(Печ., Крупн 1167-35).

На «маленькие гулянья» подростки приходили с балалайкой, губными гармошками, играли также на гребѣнках, плясали «под язык». «И огнѣв не было. И с луциной собирались. <...> Раньше ребятишек много было, соберѣтца – так цѣмная тѣця, а теперь нет никѣва» (Палк., Малые Дядны РФ 1467-6). На малые гулянья приходили посидеть и посмотреть старушки (Печ., Бодогово РФ 1467-6).

Вечѣрки с лампами в Палкинском районе называли «красный вечер»: «Сайдѣшь, зажжѣна лампа. Три лампы. Керосиновые лампы гарѣли. Вот как вѣтрешся [лицо] – а платок весь чѣрный [от копоти]. Если какая пачѣтная девка – парни уважают – так яѣ бярут плясать, анá несколько раз в вѣчер сходит. А какая непачѣтная – сядет, держит чѣлавѣк пять на калѣнах. Садятца, садятца – всѣ на калѣна. Так-то нѣкуда сесть, анá прасидѣт полный вѣчер и ня выйдѣт паплясáть – если такá тихáя, и не вазмѣуть яѣ» (Палк., Ирхино 2214-37).

На вечѣрках (как взрослых, так и «маленьких») были разнообразные игры – «Золото хоронить», «В номерки» (фанты), «Гори, гори, масло», «В пукѣи» (с завязанными глазами ползали на коленках и искали связанные в пучки вещи, нужно было угадать, чьи они), «Кочан» (играющие «завивают» цепочку, потом развивают ее, «руководила» играющими знающая старушка), «Жгуты». Игра «Жгуты» заключается в следующем – играющие стоят в кругу, держа руки за спиной; тот, кто водит, ходит со жгутом и кладет его кому-нибудь в руки: «Ты стябáй, кто рядом стáйт и ганѣ кругѣм. Успеет если встáть на свáѣ место – тебе апяť хадѣть са жгутом» (Печ., Городище 3331-34). Парни вызывали девушек, девушка должна угадать, кто ее вызвал, и три раза нужно поцеловаться.



Главным развлечением на вечерках были хороводы, пляски, танцы. «Караводы ваділи, кагда в избѣх гулянье было, в домах – зимнее дело! Нанимали ізбы – купим избѣу и гуляем. А летом никагда не хаділи па кароводам» (Пск., Котятино 2990-92).

«Это ещё до нас хараводы ваділи, а уже при нас не было хараводов. Это в старину. В глыбь туда старины» (Палк., Любятъ 2217-10).

Излюбленным хороводным «действом» было исполнение цикла песен, обозначаемое понятием «водить “Долину”». В этот цикл входили следующие песни: «Долина-долинушка», «Как на горке, на пригорке», «Я стояла у колодца, у воды», «Привязала жена мужа ко белой берёзе», «Как по морю», «Ишѣл Ваня долиною», «Я бегу, бегу по поженке», «Я рассею своё горе» и др. (в разных деревнях этот «набор» различен).

«Каждая песня хараводная – всё по две пары. Па аднаму ня ходють, всё по две» (Палк., Яхново 2218-23). «Первыми выходят два парня, кланяются друг другу, выбирают себе девушек. Потом ходят “крестами” [крест-накрест]. За руки не берутся. Парни обходят девушек лицом к ним. В конце целуются. Потом парни уходят, девушки приглашают других парней. К каждой песне прибавляется поцелуй» (Палк., Луг РФ 1468). В д. Голубово (Палк.) о «вождении “Долины”» говорили: «Ходят “в кресты”» (РФ 1467-б). Ходили в две, а также в четыре пары. Есть сведения, что пары ходили под ручку круговую (Палк., Зайково РФ 1568); держась за руки (Палк., Юрченки 1469-б).

Были также орнаментальные хороводы, наборные («Хожу я, гуляю вдоль по хороводу»).

«Мы выйдем двое – две девки. Я пайдѣ – мальца вазьмѣ за шапку. Малец выхѣдя, паклонитца мне. Ходим – уже нас четверо. Патѣм малец идѣ – бярё девку. Абѣи [оба] мальцы. Уже нас шестеро. Патѣм мы идѣм – тѣи девки, катѣрыи взятѣ, – мальцев апяť бяруť. Вот набяруť такой круг, и всё паѣм, и всё ходим. Адѣн за аднѣм, плятнѣм ходим кругѣм. Ишѣ набираем-набираем... Большой плятѣнь набярётца. И ходим, и всё паѣм, всё паѣм-паѣм...» (Палк., Зайцево 1565-34).

Среди плясок² особенно популярны были (вплоть до начала 1950-х годов) «Кадриль», «Русского», «Камаринского», «Казачка»; из танцев – «Краковяк», «Па д’эспань», «Полька», «Вальс», «Ту-степ», «Венгерка».

Отметим один из приемов ВОРОЖБЫ, к которому девушки прибегали именно в период святочных вечеров: «А парни-то другие были и багатыи – на лашадѣх приедут. Вот выбежишь на улицу. С саней вазьмѣшь сена и нясѣшь к дому, всю дарѣгу трѣушишь, штобы женихи приязжѣли, сваты приязжѣли. Всю дарѣгу трѣушишь сено. Украдѣшь с саней» (Палк., Ирхино 2215-01).

✦ Обрядовое ряженье

Местные названия: «камѣдить», ходить «аблѣдивши» («абдѣлавши»), «цыганить», «валѣниться» («Вот такой валѣнкой валѣнились» – Палк., Голубово 2942-02). В д. Медли ряженных называли «бѣси» (Печ., Медли 3334-33).

Одним из самых распространенных способов ряженья было переодевание в одежду противоположного пола. Рядились также в старинную одежду – доставали из сундуков и надевали старинные вышитые рубахи, намеренно использовали также ветхие, рваные вещи. Мазались сажей, свеклой, надевали маски. «Маски – во! – интересные делали. У меня брат двоюродный так делал, так – о! С авчѣнки, с бараньей. Здесь глаза вырежет, выбреит. А тут всё это оставит: усы чѣрные, барѣдку. А то – сѣвай авчѣ какой, да страшный, рябѣты баялися» (Палк., Палкино 1569-25).

Как уже было сказано, ряженные могли участвовать в обходе дворов как в качестве христовластцев, так и колядовщиков.

«Как цыганки адѣнутца, плат большѣй накинѣуть и пайдѣуть песню пѣть.³ <...> И так па всей дярёвне хаділи, и я сама не раз была абдѣлавши, хаділа. Вот такие были, как набѣйныи, большѣе [платки] – плат павяжѣшь красивый, и пашлѣи в пляс!» (Палк., Казаково 2212-06).

Ряженные запрягали сани и ездили по деревням целыми группами, там тоже могли и пѣть, и чудить по-всякому: «...хто – цыганка, хто – женщина бярёменная, рябѣнка в охпакѣ. Вот и сабирали: кто мяса дасть, кто муки на кашу, кто дяньгѣм, кто што. Набярёшь, патѣм справляли прѣзник. <...> Лошадѣ запрягали, да кѣчѣра найдѣм, и вот ездили. Далякѣ кругѣм, и много набирали всявѣ. И гуляли патѣм. Где-то харѣшии люди – приимѣуть. А другие-то пѣсмѣютца и растрѣплѣють, как варѣн...» (Печ., Воронкино 1212-21).

Но чаще всего ряженные являлись на вечерки. «На Святки мускарѣды ходили. По вечерам до десяти, одиннадцати. Переодевались <...> посмяшнѣе... Ходили по вечеркам – цыганкам, гадают, перьями облѣпятся» (Печ., Емельяново РФ 1401). Зайдя в избѣу, плясали, «пѣли по-собачьи». Плясали «што чуднѣй и смешнѣй» (Печ., Городище 3332-27).

Среди наиболее распространенных «персонажей» ряженья называют следующих:

– Антропоморфные: «поп» (заставляет «покаяться»), «матушка», «беременная баба», «баба с дубиной», «врач» («рюмочку подносит»); чужаки – «солдат», «цыгане», «цыганка с ребѣнком».

«Вот анѣ банку нашла, вот такѣу прѣволочину – как-будто кадило. А ѣта Маруська – тѣя идѣ сѣорбивши, как-будто матушка. Поп и матушка. Падайдѣ: “Миру памѣзань!” И взяла чарнѣлы. И всё намазала чарнѣлами!» (Остр., Устьѣя 1637-10).



Очень важное место в этой группе занимают «предки»: «дедóк»; «покойник», которого приносили в челне и отпевали. «...Вот человек “умер”. Явó абдэли, как пакóйника. В простынь завярну́ли. Фанáрь, с фанарём идёшь, с кади́лай. Адéвшись в большóй кафтан, больш́ии таки́и армяки были да пóлу; кто памéньше – адéвшись как поп. И больше девушки всё – косы распúтють и идúть, и с кади́лай кадят. А тут вси плачут сáде. А тут паю́т-падпева́ют. Ну, поп как поп. Што в церкви паю́т, так и пели тагда́. У нас Никала́я-то “харан́или”. Харан́или-харан́или, ляжи́ть “умёрши”. Как стали плакать! “Ой, не-е-е, (выругался), мне худо стало!” – и встал» (Палк., Горбунова Гора 1402-09).

В д. Шартово рассказали, как делали чучело в виде человека: «Парни это делали. Набью́ть салóмай – как мужши́ну. Пиньжа́к адéнут и штаны, и патóм ад́ин чела́век хóдя и но́ся явó за сабо́й, как пля́ша с ним, с э́тым, за спи́ну павéся. Как чу́челу сделают такую» (Печ., Шартово 3342-54).

– Зооморфные: «конь», «журавль», «медведь» (в двух вывороченных шубах, надетых на руки и на ноги), «волки»: «Шубы вы́вернуть шерстью кверху. И вот так ж... с ж... сьвя́жут их. Ад́ин задом идё, другой пéредом. Больших мальцев-то вы́беруть. Гарман́иста пасáдють навярёх, на их. Ё́дя. Волки во́зють, а он в гармонь игра́я» (Палк., Зайцево 1572-01).

«Каня́ справляли, да вады́ взят[о] туды́. Да вот падайде́, за́дом-то как ќине, да как фúкне с бутылки вадú... Аблива́ли. [Конь – два человека] – и скака́ем. Накры́т[ы] прасты́ней (прасты́ня – штоб не узнали). Вот такой Васька-старик, а у нево́ была канёвья галава́ сделана и хвост. И как только задом вдарит, так – вадóй! Вадóй как св́икне, абальё́ и затúхнешь» (Палк., Горбунова Гора 1402-09).

«Жу́рав с носом. Палку вдéнут в рукав. И идúть. А тут вси – куды хто, што ня склява́л ба. Ва вси ва в разны́и стóраны!» (Палк., Ключи 1401-23).

– «Нечисть»: «бесы», «черти» (накрывались простыней, хвост приделывали); «чудо» (длинный сарафан подвязывали, подняв подол к голове, на голову надето решето, сверху платок, в рукава вдеты палки – «и идёшь, как какой кракади́ла» (Печ., Городище 3332-24).

♦ Святочные гадания

Повсеместно было распространено множество разных форм гаданий. Участвовали в них не только девушки, но и парни, матери загадывали на детей, пожилые люди – на свою судьбу и судьбу близких.

Гадания весьма разнообразны, но, в то же время, представляют общерусскую традицию.

Девушки бегали слушать по «падóканью» (под окнами): становились под окном и слушали, о чем говорят в доме. Если в разговоре скажут: «иди» – выйдешь замуж, «сиди» – останешься в девках в

этом году. Могли брать с собой блин. «Блины пякли. Блин спекёшь, за пазуху и бяжи́шь слухать, кто што гавары́ть» (Печ., Иваново Болото 3351-30).

Так же, под окнами, спрашивали у хозяев имя будущего жениха. Кричали: «Как суженого зовут?». Из дома отвечали, называя какое-нибудь имя. Если узнавали голос девушки, называли имя ее парня. Могли и пошутить.

Случайно встреченных на улице прохожих спрашивали, как их зовут (таким будет имя жениха, а если встретится женщина – так будут звать свекровь). Во время этого гадания могли держать за пазухой блин.

Имя жениха «узнавали» и таким способом: «Серебряное абру́чальное кальцо́ нужно дя́ржать на сваём валаске́ над вадóй. Держишь, а у тебя бумажка па́дписана – за кавó замуж» [куда кольцо повернётся] (Остр., Огурцово 2295-04).

«Зазывали» суженого приговором:

– клали под подушку «колодец» из лучинок с приговором: «Суженый-ряженный, приходи коня поить»;

– через дымник в бане опускали веревку, призывали ее к ноге, дергая веревку, приговаривали: «Суженый-ряженный, приди и разуй меня» (потом слушали, какие звуки почудятся в печной трубе).

Обращались к святому покровителю:

– мочили рукав с приговором: «Пятница Праске́ва, скажи-ка паска́рее, где мне жить, где мне быть, где мне ко́фтачку сушить» (Печ., Кривск 3345-02).

Раздевшись догола, нужно было мыть пол в бане (суженый должен показаться). При этом нередко парни подшучивали над девушками. «Какой-то чёрт хахлáтый яну́ схватил. В патемка́х» (Печ., Иваново Болото 3351-30).

В гаданиях использовались различные предметы, которые в представлении гадающих имели магическую силу (например, зеркало, кольцо, пояс):

– глядели в зеркало, ожидая появления чудесного видения, по которому можно узнать свою судьбу;

– клали пояс под подушку (должен присниться вещей сон);

– с той же целью опускали кольцо в стакан с водой, смотрели, что «покажется» в воде.

Верили в то, что предсказание судьбы можно узнать по полученному изображению:

– расплавленный воск (или олово) лили в воду, смотрели, на что похожа застывшая масса;

– жгли бумагу, глядели на тень, возникшую на стене.

Очень были распространены гадания, в которых свойства используемых предметов, поведение участников гаданий, поведение животных трактовались по принципу подобия:



– под опрокинутые чашки клали разные предметы, старуха вела девушку с завязанными глазами, та выбирала один из предметов – что вынется: ключ – хозяйкой будешь; соль, уголь – плохая жизнь; кольцо – замуж; хлеб – к богатству. «Зажмурятся. Из другой половины дома идут – выбирают» (Печ., Бодогово РФ 1467-б);

– палку опускали в ведро, вокруг палки с закрытыми глазами крутили гадающую девушку, кричали: «Беги!». Если побежит к двери – выйдет замуж, к столу – будет хорошей хозяйкой, к печке – не выйдет замуж в этом году (Печ., Бодогово РФ 1467-б);

– носили петуха в избу (замечали, что он клюнет – зерно, воду, хлеб и т. п.);

– раскаленный камень опускали в воду в бане, загадывая, какой будет характер у мужа (вариант: три камня – загадывали на мужа, свекра и свекровь – какой камень зашипит в воде);

– кидали камни в прорубь (слушали, какой будет звук);

– в жернова клали иголку (слушали, какой будет скрежет, по нему «определяли» имя жениха);

– гадали по следу, оставленному на снегу (ложились спиной на снег, выйдя из бани, а утром шли смотреть, какой след получился, по характеру следа определяли, какой будет муж).

Стремилась узнать, откуда будет жених:

– несли на кресты⁴ таракана в коробке (смотрели, куда побежит, приговаривали: «Таракан, таракан, свяди меня к суженым, к ряженым вара́там» – Палк., Ирхино 2215-01);

– башмаки (валенки) кидали через баню – куда носком ляжет;

– снег «пололи» на перекрестках с приговором «Залай, залай, собачка, на свёкровом дворе»;

– гадали на мусоре (три дня копят мусор, потом выносят на улицу, встают на него и слушают, где запоет петух или залает собака);

– к рогам коровы привязывали ключи – нужно прийти утром и смотреть, в какую сторону повернуты у коровы рога (Пск., Горки 2946-17).

Следует отметить также некоторые приемы ворожбы, направленной на привлечение внимания парней, привораживание их:

– девушки крали у кого-нибудь помело, сели на него верхом (до трех девушек на одно помело), «ехали» на перекресток дорог, там помело ломали, разбрасывали в разные стороны – чтобы женихи со всех сторон приезжали свататься;

– во время игр на вечерках (типа игры в фанты) проигравших заставляли кричать в чело печи, в печную вьюшку: «Жанитца хачу!» – или: «Замуж хачу!». «“О! Я замуж хачу!” – а там кто-то скажет: “За каво?” – “А за Кольку!” – или там за каво? – “За Андрея!”» (Палк., Небоги 1537-52).

Общераспространенный обычай СВЯТОЧНЫХ БЕСЧИНСТВ молодежи отличался особым размахом – затягивали на крышу дровни, бороны, плуги, раскидывали поленницу, завязывали тряпками колодцы, закрывали трубу на крыше, могли отнести в сторону от избы крыльцо. Зная, кто с кем дружит, от дома девушки к дому парня «торкали» прутья от веников, стелили дорожку золой. «У крыльца пабольше падкйнешь – штоб как встали, прямо в грязь» (Печ., Иваново Болото 3351-31). Ходили озоровать и в соседние деревни.

«Каму дравá разроют, каму каменку в бане. Калатушки привязывали пад акно», – ветер подует, колотушка начинает стучать, хозяин выходит на стук. Могли поставить на крышу куклу, сделанную из соломы, подвязанную платком (Печ., Иваново Болото 3351-31).

«Маладыи на улицы там камедятъ, каму што-нибудь там павредя. Лодку принясли, к самым ступням [ступенькам крыльца] паставили. <...> Ка-стёр [дров] на улицы, ево упракннуть, што-нибудь к двярям припруть. Штоб было б смеху. Смешно тагда. Снежную куклу куда-нибудь устроють – или к двярям, или... Всяки фигуры. С саломы сперва-то так. Другой раз – к двярям или к акну. Глазы делают с углем, там нарисують... Бальшая. Каму сдумали, таму – где у каво девушка е. Тихоматом⁵ парни ночью сделают. Это мы называем – Святки» (Печ., Колпино 3347-11).

ОТ КРЕЩЕНИЯ ДО МАСЛЕНИЦЫ

На Крещение повсеместно проходило освящение воды – служба на колодце, на реке или озере. «У нас озеро в Качанове. В Палкине тоже там озеро. Хадили на азера. Батюшка пайдё крестным ходам да о́зера, да пролуби. Народ сабравши, батюшка идё впряёд, несут икону, крест» (Палк., Голубово 2942-02).

В Палкинском районе крещенский обряд освящения воды называется «ВАДО́КША».

«Вадокша – на реку хадить [в Крещение]. Бывало, столько народу сабярётца, хоть какой лёд толстый, лёд ужмутъ, сверх пролуби вадá пайдёт по реке. Вот сколько народу сабиралось!» (Палк., Го-рушка 2942-25).

«Падвигнетца вадá, кругом вийдя – народу-то было много. Пролубу рассякали и служили. Ваду с пролуби бяруть, прасвятивши. Служут около церькви, кругом церькви ходют. Только на Вадокшу. Пролубу крястили крястам на озере-то» (Палк., Жилино 2942-21).

Крестики из лучинок ставили у проруби, у колодца, носили в поле, на сено, в погреб – на картошку, на мешки с зерном. Они служили оберегом от лубой порчи. Рисовали везде крестики углем и мелом.



Гулянье продолжалось три дня, молодежь собиралась в избах на вечерки.

«29 января – **Пятру-середозиму** [праздник], павалина зимы. Гастей сабирали» (Пск., Б. Толбица 2989-27).

Сретенье – «зима с летом встретитца» (Пск., Котятино 2990-94).

МАСЛЕНИЦА

Масленица («Масленца», «масляна няделя») – один из самых больших и продолжительных праздников, сопровождавшийся обрядами, связанными с культом плодородия (различные действия с молодоженами, а также катания «на долгий лён»), симильной магией (обильная еда), солярным культом (костры, огни), культом предков (родительская суббота; пища, оставляемая умершим родителям; ряженье). Важное значение на данной территории имело обрядовое пение «долгих» (протяжных) песен.

Последняя неделя перед Масленицей называется «жигальница». В эти дни нельзя стирать – согласно поверью, платье сгорит. В родительскую субботу ходили на кладбище, голосили на могилах.

Хотя праздничной считалась вся масленичная неделя, работать в эти дни не запрещалось. Молодежь собиралась на посиделки и вечерки, «загуливать» же начинали обычно с четверга.

В четверг собирались женщины – «бабий праздник», складчина. «Сабираемся всей деревней и гуляем. Пираги пякли, полны стали наставим. Только жёнщины и гарманіст. Это женский праздник» (Печ., Моложва 3329-46). Женщины рядились («свадебникам нарядившись, абладившись женихом и невестой»). Могли рядиться даже старухи.

«Молодухи на Маслену со всей деревни пиво заваривали – в четверг праздник. Женщины гуляют отдельно от мужчин, каждая приносит свою закуску, на пиво каждая даёт по три рубля. Потом катаются, в другую деревню поедут, “чтобы растение было хорошее”» (Печ., Любица РФ 1397).

Особые действия были связаны с молодоженом, с утверждением их нового социального статуса. В четверг отец новобрачной ехал звать молодых в гости: «Звали зятёй, звать надо. Пекли блины и плюшки» (Остр., Заходы 2248-01). В пятницу молодые приезжали «к тёше на блины». «Старые» зятя приезжали сами, без приглашения.

Парни требовали выкуп с молодоженов, **КАТАЛИ ШЕЛУГУ** по деревне (подобие мяча или шапка, завязанная как мяч), бросали шелугу молодому под порог, заставляли выкупать: «Давай за шелугу, рассчитывайся!».

«В первую Масленую приажают в гости [дочь с зятем]. Он [зять] должен привязти три литра вод-

ки на деревню, с деревней расплатитца, што деревня вырастила яму невесту. Приажают в чатвэрг, ходють в байню. А в пятницу набивали шапку сёнам, делали вот такой шар – это шелуга. И мужики швыряли и гнали к ётому зятю, где зять гастит, к этим дверям. Всё гаваря, што “шелыгают”. Вот падгонют и – давай три литра водки. Если хазяин не захоча, штоб ани все пили в няво, тагда этот зять падавал: “Вот вам три литра. Идите куда хатите, пейте”. А другой [приглашал зайти в дом]» (Палк., Горушка 2942-25).

«Мячик, с тряпья шшита и кругом тряпачки панашиты. Вот ганяя-ганяя, патом как кине к жениху (зять приехал в гости). Тады ён вынимал денег» (Палк., Сидорово 2214-04).

«Ну, шелуга – набёшь... Шелугу так: сделаешь маленький мешочек, туда набёшь хоть с кринак черепье или банки туда наложишь. Штоб ани только бренчали. Битыи. Битая какая-нибудь пасуда. И как только двери аткрываишь, так эту шелугу нагой падбиваишь прямо к маладым, к кравати. А жаних должен эту шелугу выкупить. Это на Маслинце. Это уже в пятницу. В четвэрг зятя привезли, а это – в пятницу» (Палк., Небоги 1561-01).

«Приажает к тёше зять. Ну и сабираютца деревня “на ура” паднять – как ты, новый зять, в деревню пришёл. “На ура” паднимают. Свёрнут такой мяч или куклу, или што им там падкинут, падбросят. И што – ставь водку! Пьют-папьют. Ну – приняли в зяті... Или, бывало, сашьют там шелугу такую, как мяч круглый. С тряпочек нашьют. Вот и смеялись: “Шелугу гонют!” – шелуга такая круглая...» (Печ., Лавры 1188-24).

КУШАНЯ на Масленицу: «Раньше в старину ни скарóмились. Мясново ня ели, только малóшное на Масленой. Масло, яйца бьють, блины пякли, каша, кофей, рыба, кисель авсяный» (Палк., Болотово 2218-22). «Тварог да масло, да яйца, да блины, сялёдки» (Палк., Добычи 1558-09).

ГАДАНИЯ на Масленицу: выбегают с блином – спрашивают имя встречного (это будет имя мужа или свекрови, если встретится женщина).

Женщины по вечерам ходили на улицу *петь долгие песни*. Шли на открытое или возвышенное место – на берег реки, на горку. Пели всю неделю. Но чаще всего – в последние дни масленичной недели, начиная с четверга. На описываемой территории не были распространены собственно обрядовые напевы, их функцию здесь выполняли лирические песни (за исключением песни «Дорогая наша Масленица, дорогая, любовная»). С пением ходили рядами по улицам, взявшись под руки, ходили «во кружок». Пели «Не одна в поле дорожка», «Зеленя, мой зелёный сад», «Стой, берёзонька, не шатайся», «Повыйдемте, белые лебедушки», «Молодость моя молодецкая» и другие песни.



«С четверга́ начинают загуливать раньше. И вот в Маслену паю́т. Ходют па дирёвни. В субботу, бо́льшая часть, на ма́сленай паю́т» (Пск., Заходы 1193-06).

«Главной» на Масленице называют песню «*Не одна в поле дорожка*» (Печ., Малые Видовичи РФ 1385). Без нее не обходится ни одно упоминание о праздновании Масленицы в Псково-Печорском Обозерье. «Выходим, бывало, на ряку́, как те́мненко будя, и на́чинаем петь» (Печ., Моложва 3329-46). «За неделю до Вели́кава паста́ – это масляная неделя. И вот в эту неделю пелась эта песня. Па вечерам сабира́лися девушки на улицу, па у́лицы хад́или и пели» (Печ., Заболотье 1178-05). «Эту песню пели, когда на ко́нях ката́лися. И так вот же́нш́чины сабяру́тца, што ма́сляна няде́ля. Ну, тагда́ и пайд́уть па у́лицы, ма́сленую песню петь» (Печ., Замошье 1178-07). «И вот сяду́ть на лошадь. Насажа́ють баб це́льны дрóвни и вот лошадь га́няють, и бабы паю́ть. Вот такая была́ мода» (Печ., Каменка 1183-02). «Мы, маленькие, бегали в Маслену па реке́, а ани́ [женщины], вы́шевши все на речке, пели. А мы сл́ухали» (Печ., Моложва 3329-47).

КАТАНИЯ во время масленичной недели разнообразны, но все имеют обрядовое назначение – катались «на долгий лён».

Катались с горок на «ледя́нках»: «Вырубали ледя́нки. Лукно́ такое – карзи́нка, туда наб́ито, па́том замарóжено» (Пск., Б. Толбица 2989-27). Катались на лошадях. Детей катали «на длинный лён» – чем больше детишек набивалось в сани, тем считалось лучше.

«Насажа́ють полные сани ребя́тёшек. И ани́ там лело́кают: ⁶ “Пойте, рябятки, песни, пойте – лён вырасте, а если петь ня бу́детя песни – у нас лён ня вырастя!” А если в Ма́слену ката́ютца да песни паю́т, тагда́ в ха́яина лён вы́растя харо́ший. <...> Рябятки маленькие наса́жены. Паю́т там, кто как мо́ге. Рябяты-то. Другой ишшо́ не гавари́т (паса́жена) – дак и ён там как-нибудь паё́ – заста́влена. Па-палуве́рски⁷ лело́кают...» (Печ., Лесицко 3335-08).

Во время катаний подкидывали вверх пригоршни снега – чем выше подкинут снег, тем длиннее вырастет лён. Когда дети катались, «снег кверху кидали, штоб такой лён вырос бы» (Печ., Иваново Болото 3351-31). Нужно было кричать, призывая лён вырасти длинным, шелковистым: «*Лён, уради́сь зала́тист!*». Што вот лошадь не даду́ть, так вот гавари́т – лён не родитца. Што́бы лён рос, даю́ть лашаде́й ката́тца ребя́там. <...> “*Лён-ляно́к! Уради́сь зала́тист, шелкави́ст!*” – штоб, как шёлк – вот так кричат» (Палк., Плещеево 1414-21).

«Абязате́льно надо рябят пака́татъ, штоб был лён-далгунец. В Верхолино са всих деревень съезжа́лися. <...> Лаша́дя так и пля́шуть. [Катались по кругу, собиралось очень много повозок]. На ча-

ты́ри наги́ [коня] – ча́тыри валенка. На первые ноги валенки ста́рыи, ка́торыи ня жалъ. А на за́днии – та́кки абре́занныи. И не в ряду́ едет, как вси паё́хали, а между» (Пск., Б. Толбица 2989-27).

«Бывало, дядюшка Антон лошадь запрягёт, всех ребят пасадит: “Паё́хали па ди́рявням ката́тца!” Убвязёт нас кругом – все ди́рявни. “Ну, рябяты, то́льки пейте песни, пейте песни с картинкам, а то ката́ть ня буду!” Ста́рый мужик, такой смяшо́й! Ну, вот мы песни паём, а он ржёт всю даро́гу. Мальчишки с картинками паю́т, а он ржёт. И вот па всем, па всем ди́рявням убвязёт, мы замёрзши, а всё равно сидим. Было весело, не дажда́тца Масленицу было! Все сусе́ды катали, штобы лён лучше рос. А ба́льшие ка́ждый день всё на вечер хад́или. Всё где-нибудь гуля́нка. А на я́рманку-то на Масленице паё́деш на лаша́дях-то! Бо́же, как красиво! Ката́лися ади́н перед адни́м» (Палк., Ирхино 2215-01).

Последний день – ПРОЩЕНОЕ ВОСКРЕСЕНЬЕ. В селах в этот день (и накануне) непременно бывали ЯРМАРКИ. Съезжались девушки на выданье. Парни и их родители присматривали невест. «Ярмарки были в субботу и воскресенье на Масленой» (Остр., Заходы 2248-01). «На я́рманку е́дут на каня́х. Наро́ду-та памно́гу, на санях. Уме́я играть в гармонь – с гармонью! Абóз такой сабяре́тца! Раньше в деревнях-то было много маладе́жи, вси дома жили. Вот съеду́ть на я́рманку, ко́ней паста́вють и ходю́ть вдоль дяре́вни па я́рманке» (Палк., Казаково 2212-07).

«Вот у нас было сборище в Мала́живе⁸ в Ма́слену, в устьях Псковской реки. Там уж со всево о́круга сабира́тца. В Ку́льях сабира́лися утовсю́дова из дяре́вень. Ну, и в Маслену уже ка́ждый сам собой форсил: на лошадях катались» (Печ., Каменка 1182-42).

Повсеместно на Масленицу в Прощёное воскресенье жгли КОСТРЫ (называлось – «жечь масло»).

Дети собирали дрова и всякое старье «на о́гнище», просили: «*Дай, дя́денька, салóмки!*» (Палк., Коровкино 2213-17). Ездили по деревне, крича: «*Дров, салóма, пара веников!*»; «*Давайте салóмы, а не дадите, крыса в малако́ вва́литца!*» (Пск., Задворье 2948-32). Для масленичного костра хозяева специально оставляли солому, разное старье, хлам, толстые дрова, пни, которые невозможно разрубить – «это рябят на о́гнище» (Печ., Киршино 3330-02).

«Ездили па дяре́вне ребя́тишки, сабира́ли дрóвы, салóму – кто што дасть. К ка́ждому дому на лошади па́дъежжа́ли, гавари́ли: “*Што дади́ти на масло?*” Хто – аха́пку дров, хто – пукóв [сена], хто – салóму» (Печ., Иваново Болото 3351-31).

«Жгли салóму, лён такой сухой, у ка́во е запа́сен» (Палк., Выставка 2212-07).

Костер жгли в 11–12 часов ночи на специально отведенном месте – на берегу реки, на льду озера, за околицей в поле, на горке.



«Через озеро переяжжали на Валданыскую гару, там пясок. И вот жгут, и песни паём. Раньше салому капёшечкай сложат. Красиво гарит. Снапы [солону] паставють вкругавую и навярёх» (Печ., М. Калки 3350-32).

Делали «огнище паотдаль от деревни» (Печ., Киришино 3330-02). Складывали «стогом», делали «столб» из соломы. «Огнище было на льду. На озеро дров, соломы наносят, сожгут, соберётся деревня – “масло сгорит”. Огонь жгут и пели “Дорогая наша Масленица”» (Печ., Песок РФ 1385).

«Ставють длинныи палки, абкладывають саломой, дров, пукам таким. Хто – сена ахапку. Красива гарит. Ребята бегают с галавешкам» (Печ., Иваново Болото 3351-31).

«И дров принесут, то веникав набярют, то што, да квёрху паднимут. Может, лён у каво есть. Лишь бы был балышой кастёр. И саломку... Сдали-то видать, с других дерявёнъ. Пасмотрись – в адной дярэвни гарит, в другой дярэвни гарит. Эта во́чень мно́га раньше была, тяпёръ меньше» (Палк., Небоги 1561-01а). «Масленицу жгём всегда. Старьё всякое. На мясоди съедим всё мясо. А масло надо “сжечь”» (Пск., Горки 2946-18).

Дети бегали вокруг костра, кидали «масляты» (зажженные палки – факелы). «Жгутъ Мясленцу. И вот все с вярткам – навяртываешь ану, эту саломку, и зажигаешь ану, нясёшь. “Широкá Мяслена! Широ́ка Мяслена!” – крича́ вси» (Палк., Коровкино 2213-17). «“Прашля́ наша Маслена, прашля́-пракати́лыся!” – это в паслённый день Мяслены паю́ть. На улицы, на агни, где кастёр жгутъ, и паю́ть. Салому, баллоны с машины⁹ – “ма́сла жгутъ”». Дети кричали: «Прашшай, наша Масленица!» (Печ., Гверстонъ 1167-13). Пели припевки:

«На масленой неде́ли
Са стала́ блины литёли,
Смята́на да тваро́г –
Всё литёло пад паро́г»

(Пск., Котятино 2990-104).

Кричали: «“Гары́, наша Масленица да Пятрoва дни, с Пятрoва дни – да Ильи́, а с Ильи́ хвастко́м вярни́!” – значит, с Ильи “камень в воду”, купатца брасають» (Печ., Малые Калки 3350-33).

Играли в снежки, в «третий лишний». «На огнище пели. Вёчерам сабярёмси вси... Стоя, вси, вата́жкай сабра́вши. Аго́нь гарит, кастёр. Мы паём. А рябяты там в сняжки играют, а бабы песни паю́т. А рябятым гаваря́, што вот тапёръ и ма́сла, и мясцо́, и твoраг – всё сгарёла. Пост Вяли́кый. В пасту́ пасты́лись семь няде́ль до Пасхи» (Печ., Горбатыцы 1181-26). «Старики вси стая́ укапывши, ну как пра́зник!» (Палк., Коровкино 2213-17).

В д. Малые Калки факелы называли «куришками»: «Куришки делали. Завернут салому накрепки и перявю́т ану, и зажгут, и бегают. У нас тут лес

сразу, и по лесу бегают ребята. И хворост сухой сабирають, клали на салому. Куришка – это в руках но́сют» (Печ., Малые Калки 3350-35)

«Па дыму бегают. В дым вайдут и бежат» (Пск., Котятино 2990-104).

«...Вот у нас такая горка – Грынница, на Грыннице ребята жгли кастры. Не скарóмились Вяли́ким пастом, сем няде́ль не ели. Вот бабы и гаварят: “Ребята! Мы на Грыннице масло сажгли. В вядёрке масло сажгли. Тяпёръ пост”. Лгали, штоб ребята не прасили» (Палк., Жилино 2942-21).

Есть единичные сведения о РЯЖЕННЫХ на Масленицу: «Абдélyвались. <...> Ну, надявють што-то такое, маски делают на лицо и надявють благоё¹⁰ – всё абтрёпыши какие-нибудь и через кастёр прыгають» (Палк., Жилино 2942-21). Женщина ряженая «задом кидала»: «Для сьмёху – [на] руки встаня и швырьк за́дом. Камёдили – в Масленицу или в та́кий дни, кагда́ выпивши – вот бабы за́говины, вот это камёженье-то и бы́ло, паглядеть-то сме́шно!» (Печ., Лесицко 3335-07).

Не женившимся в прошедшем году парням и не вышедшим замуж девушкам высказывалось порицание: «Старые девы, когда астаю́тца, и старые женихи – в этом гаду́ ани́ ня вышли, [им] гаварят: “Будем вас же́чь!”. А “вас же́чь” – это кагда́ Мясленцу-то жгут. Это только так гаварят, што “вас же́чь!”» (Палк., Небоги 1561-01-а).

ЧУЧЕЛОМ называют просто пук соломы: «И жгли вот эту чучелу – пук-то этот. Свяжут такой пук на палку и зажгут» (Палк., Горушка 2942-25). «С саломы чучело делали. Паднимешь кверху на жарди́нки и крича́: “Прашля́ наша Маслена, прашля́-пракати́лыся!”» (Палк., Мылово 2218-04).

Но есть свидетельство из той же деревни, что ближе к Пскову «делали такую чучелу – как бабу или мужука́, как чела́века. Паставят палку и сделают как крест. Патом наденут шапку из саломы. Саломай абвяжут – вместо чела́века. Чучела. И а́на три дня стайть. Паставють на краю. <...> А паслённый вечер, в васкрясёнье, яну́ зажигаю́ть» (Палк., Горушка 2942-25).

«Тагда́ была салoма. Сабирали салому да такую дрянъ. Насили и жгли. [Чучело] справля́ли. Абдélyвали яну́ – марковину вставляли да гла́зы – угли́ вставляли. Справля́ли такую, с саломы свяжут – чу́ду такую справля́ли. Притваря́ такую. Маладэ́жито было много, кто што придумает. А патом сажгуть» (Палк., Краснодудово 2942-28).

«Соберётся народ на улице: “Пойдёмте масло же́чь!”. Зажигают костёр. Как опа́хивало дома́ – все сабра́вши, как на смерть, проща́ются, песни пою́т. Великий пост настаёт» (Эстонское пограничье, Любница РФ 1397).

У костра пели долгие песни, плясали, «воздынув руки» – иногда под скрипку, гусли. В Псковов-



Печорском Обозерье у костра пели «Дорожку», «Дорогая наша Масленица» и другие песни.

«На масленой пели. И маладыи, и старьи, вот эту песню [«Молодость моя молодецкая»] – вси табунóm – бабы и девки. Прапають ёту песню паслёдную, распрашшajúтца, расцалujúтца – и па дамám» (Палк., Бобьяково 2215-21). «На агóнь смотрят и пают [«Дорожку»]» (Печ., Городище, 3328-44). «Вот “на масле” “Дарóжку” пели. Прашчájальнии [песни]. Расцалujúтца и уйдут все дамóй» (Печ., Иваново Болото 3351-31). Пели также и *частушки*:

«Масленца прахóдит,
Настаёт Вяликий пост,
Миня, малóденькую дéвачку,
Никто замуж ня увёз»

(Палк., Ирхино 2215-01).

«Óгнище патúхне – руки замáраны, галавёшка взята с сабóй. Патóm идут прощájтца па жихарём. Пайдём к старикам. Тот на печке залéзши старик. “Дядя Сямён, пращай, иди! – цалúешь, сажей морду яму абатрёшь. – Пращай, дядя Сямён!”» (Печ., Медли 3330-09).

Обычай ПРОСИТЬ ПРОЩЕНИЯ друг у друга (в семье, у соседей) распространён на всей данной территории. «Хадíли сасéд к сасéду, не “до свидания” гаварíли, а “прашчájайти”, “на сем недель Великова пóсту прашчájайти”. Целовались старики» (Палк., Ворошилово 2216-38).

«Сасéд с сасéдом пращájались. “Пращай!” – и всё. Плáчуть, убнимаю́тца. “Пращájай. Прастите, може всяко, што слúчитца, так прастите меня...” Празник атхóдя, Вяликий пост наступа́я. Вяликий пост какой-то он трогательный. Вот так как-то явó баймся, ётова Вяликова пóсту. Рожéственский – хоть бы што. А Великий – как страшно што-то такое» (Палк., Ключи 1401-26).

В последний вечер после ужина еду со стола не убирали, ОСТАВЛЯЛИ ДЛЯ «РОДИТЕЛЕЙ»: «Пусть радíтели придут паядúт» (Печ., Красная Гора 3349-31).

«Пускай радíтели загавляю́тца – в Мáслену вéчeром. Пусть радíтели придут. <...> Хлеб, халадéц, масло с твóрогом. Загавлялись. Не убирали стол, аставляли до утра. Рябýта [утром] даядájли скарóмное. Мы, старые, ня ели. Будем пастítца – грибы есть да рыбу, а мясо и малакó тагда ня ели» (Печ., Моложва 3342-07).

ВЕЛИКИЙ ПОСТ

Обычаи во время Великого поста были весьма строгими. «...С Масленицы семь нядéль ни пели, ни танцавали. <...> Ждали Пáску» (Печ., Киршино 1163-14).

«До Пасхи никуда не хадíли, не гуляли. Полный пост» (Остр., Заходы 2248-01).

«И никуда ня ходишь. Гулять – Боже сахранí! Грех. Песню не спаёшь!» (Остр., Огурцово 2295-06).

«После Масленой не гуляя, не хадíли никуда. Вся маладéжь сидела дома, до Пáски. Ну, а Пáска придё – тагда апя́т пашлá пляска!» (Палк., Казаково 2212-04).

Очень строго соблюдались запреты на скоромную пищу. «В старину пастíлися все. Ели всё – и свяклú, и угурцý, и капусту, масло было льняное. А рыбу разряшájлося в пастú в Благовéшчeньe – только, што можно было рыбу паéсть. А так – все пастíлися!» (Печ., Горбатицы 3345-12).

«С васьмí лет не давали и детям в пастú ни мясно́ва, ни малóшно́ва. Гарох малóли. Крупу разную. Сняткóв много было. Были харóшие снятки. Надéлают харóшево хлебнова кваса – и вот это в пастú. Было всё авашчнóе – капуста, агурцý, маркóвь, свёкла, ну вот и вáрют. А были хóхлики¹¹ – бывало, кислые шчí варили. Это весь пост. Хóхлики – аны такии кóлкии. Аны есь у нас тут – озéра-та есть. Ну как окунь, но более такой... Но óчень душистый. Евó как палóжишь в кислые шчí – такие чудныи кислые шчí! А снятóк лажíли в суп, в квас. Гавéли неделю [страстную], три дня хадíли в церковь. [Ничего не ели] – сытá¹² и талакнó» (Остр., Огурцово 2295-06).

✦ «Сороки»

«Сóраки святыe. Сóрак клéчек [клéцок] делали. Клáли в гаршóк, варили. А в эту клéчку клали капéйку (там сколько – три ли капéйки или капéйку), ну и камú пападёт, тот щастливый будет» (Печ., Кривск 3345-02). «Делаешь сóрак клéчек – сóрак шариков. В адíн шарик закладываешь эти деньги [серебряную монетку]. Камú пападé деньгá – тот щастливый аль дéнежный» (Печ., Горбатицы 3345-12).

«Камý [комý] такие варили, жítныи камý. В кипяток кидали, патóm их на скаварадú в печку, абжáривали. Сóраки, што сóрак птиц улятáя. Дак далжнý сóрак птиц вылететь. А так не встречали [птиц], незаметно аны прилетя́» (Остр., Романово 2301-05).

«Сóраки – па вяснý. Сóрак птиц вылетает, так старики и назвали – Сóраки святы́и» (Печ., Замошьe 3342-33).

✦ Благовещение

«Сабирались на гарú, в мяч играли – в лаптú, это была у нас лаптá. Песни пели, папляшут там, это такой день был разряшённый – Благовéшчeньe. В деревне тоже песни пели, так свабóдно – и потанцевать можно было» (Печ., Замошьe 3342-33).

Пекли специальный БЛАГОВЕЩЕНСКИЙ ХЛЕБ или лепешки, хранили до сева. Когда шли первый раз сеять, давали лепешку лошади (Палк., Луг РФ 1468).



«Пяку́т такой круглый хлеб, иконку прило́жут, так и спякётца – иконка вида́ть. Тагда́ хлеб этот бира́гутъ. А перьвы́й раз как вы́яжжа́ють пахатъ, тады́ лошади даю́ть. Каро́ву перьвы́й раз вы́ганяишь, ана́ на дваре́ стаяла зи́му, тоже каро́вы даю́ть. Это было, как ат Бога было» (Остр., Коношино 1580-21).

✦ Вербное воскресенье

Накануне, в субботу, ломали веточки вербы, освящали их в церкви, приносили домой и ставили к иконе. Утром умывались, брали яйцо и терли этим яйцом лицо, чтобы кожа была чистой, гладкой и белой. Матери стегали детей освященной вербой с приговором: «“Верба, вербися, на сыр, на масло, на красное яйцо!” – ветачкам машешь па ним. Это прибабу́тки такие были, как и на Раждество́» (Печ., Городище 3347-06, 08).

✦ «Чистый четверг»

«Да Чѣстова чѣтверьга́ штоб было бы всё намы́то в до́ми, всё при́брано, сти́рано, палы́ и паталки́, стены (стены-то не были кле́ены), мыли всё» (Печ., Горбатицы 3345-12).

Рано утром, до восхода солнца, сбивали масло. Девушки расчесывали волосы под грядкой,¹³ нужно было свежесбитым маслом немножко смазать волосы. Бегали также чесать волосы под березу (тоже до солнца), чтобы волосы были длинные и густые. Как и в Вербное воскресенье, умывались с яичком, топили утром баню. Зафиксированы сведения о том, что в старину мылись по очереди в печке (это было, примерно, во второй половине XIX в.).

Повсеместно считается, что в четверг и пятницу на последней неделе Великого поста колдуны могут навести порчу, поэтому в эти дни нужно быть особенно осмотрительными и ни в коем случае не давать ничего никому из дома, а также нельзя ничего просить, чтобы не навлечь на себя подозрения в причастности к колдовству.

«Старуха пришла, яйцо вы́просила, мать да́ла. И лошадь падо́хла. В Страшную́ пятницу. Мне, гавари́т, сыр пама́затъ...» (Печ., Городище 3330-01).

ПАСХА

В первый же день с вечера (в воскресенье) женщины ходили по деревне, взявшись под руки, шли на гору, выходили в поля. Гулянья продолжались всю пасхальную неделю. В Обозерье (Печорском и Псковском районах) пели песни, которые называли «пасхальными», «христовскими» (это лирические и хороводные песни) – «Как летели гуси», «Как на морушке», «На бережке камешек», «Повыйдемте, белые лебёдушки», «Я скажу сама себе», «Как гремел гром перед тучею» и другие песни. Наиболее рас-

пространенные сюжеты – «У ворот сосна», «Отдала меня матушка» (с сюжетом «Дочка-пташка»).

«Это на Пáстки паю́т. Вот Пáстка прийдѣ, так в Пáстку маладу́хам припява́ют: “Долга вы́расла, зашата́лася, до́чка к матери сабира́лася” <...> Маладу́хе паю́т, вот [которая] вы́шевши на мясади за́муж. Пост прашѣл, пришла Пáстка, и ей дамо́й никак» (Пск., Мтеж 1191-03). Молодухам, «как замуж первый год вы́дет», поют «Повыдала меня матушка за мхи, за болота» (Печ., Каменка РФ 1385).

Ставили КАЧЕЛИ («зыбочки»), молодежь приходила из других деревень, у качелей тоже пели песни, водили хороводы, «ходили в тынок». Качели устраивали на берегу озера, на горках. «Зы́бка па-вѣшана, с яшшиком. Паднима́ли и зыба́ли» (Палк., Яхново 2218-23). «На зы́лке [качались]. Качѣли таки́ устроены. Качались, пели, <...> па дярѣвни гуляли девушки, хадѣли по́д руч́ки взя́вши и пели» (Печ., Замошье 1178-12). В деревне Медли «в тынок» ходили под песню «Как по морю»: «Стоят пары. Последняя пара обходит и становится впереди всех» (РФ 1412); несколько пар идут друг за другом, «как гуси», проходят, расходятся по краям улицы (Печ., Медли 3336-04).

Зафиксированы сведения о гуляньях, которые устраивали в гумне (Печ., Гверстонь 1165-15).

«Ставили карусель на Пасху, вешали зыбки. Вчетвером качались. Когда качались, гармонисты играли, играли в балалайку» (Остр., Заходы 2248-01).

«В Пасху раньше выхадѣла маладе́жь гулять. Вот и пели тагда́ – па дярѣвни... Сабира́лись в канце́ дярѣвни – вот все паю́ть тагда́. На качѣлях качѣли-си. Вот эта увсягда́ был устроен качѣель, и дева́чки забирались на качѣель, и вот эти песенки и рыспява́ли, на зыба́чки» (Печ., Киришино 1163-13).

Мужчины всю пасхальную неделю катали ЯЙЦА. «Вот бы́ла патѣха им! Хто вы́играя, хто праигра́я!» (Печ., Киришино 1163-13).

«Мужу́ки в яйцы ката́лися. Лунка была, вот та-кой кружок сделают, така́ дашчѣ́чка палóжена и – лунка. Тут яич́ки ката́ють. И на е́ту старану́, и на е́ту – на обе сто́раны. И вот у нас называлися “лунки”. И выбивают яич́ки. Ско́лька вы́бьешь, сто́лька вазьме́шь, твай будут. Ра́зам два, три, а друго́й раз – и ни аннаво́, праката́еть. А там сабира́лись женщины, пели пасхальны́и песни» (Печ., Горбатицы 1181-28). В д. Зимний Борок (Печ., 3329-18) песню «Как гремел гром перед тучею» пели, стоя на лунках (где яйца катают).

ЕГОРЬЕВ ДЕНЬ

В этот день, по обычаю, повсеместно первый раз после зимнего содержания выгоняли скот в поле. Хозяева сначала ОБХОДИЛИ СКОТ у себя во дворе, затем выгоняли в поле. Выгон сопровождал-



ся целым рядом действий: большое значение имело обрядовое закармливание скота, окуривание его, опрыскивание святой водой, а также использование различных магических предметов – одни из них символизировали идею плодородия, другие выполняли роль оберегов. Особо следует отметить использование зерна, хлеба, крашенных листвою от березового веника желтых «ягоровских» яиц, сохраненных с вербного воскресенья веточек вербы.

Рассказы о Егорьевом дне подробны и красочны, поскольку обряд сохранялся достаточно долго. И в наше время некоторые его детали (обход скотины у себя во дворе) еще не ушли из бытовой практики.

«Хазяин вазьмё, в лукно всьпле жита. Ну, паложит туда пару яец и иконку. А тут ладану паложут там в карец в какой-то и угальков кинуть. Вот хазяин абходя. Житцем кидая этай скатины, курятам там кине житца. И вот каню – пайдё, в жолоб маленько киня. Тагда яйца в падваротню закапывали – там на сколько-та дней. Вазьмутъ, где скатина уходя – вот так, пад навозик, пыд саломку паложя. Вот скатину выгоняишь, так вот па этым яйцам. Варёныи паложуть, ни сырыи... Ишше ня завтрыкаишь, ишше ня ёвши, и вот пайдёшь – абайдёшь скатину с сывней с этай, а я пайдю с карецком, с дымком – эту всю скатину. Тада эты угальки – в навозную кучу затопчешь...» (Пыт., Бубнёво 1413-29).

«Са свечкой – зажжена. В решатё там житца всыпано немножко. [Сначала во дворе обходят, потом в поле гонят]. А патом в поле гоним с яйцом. Вербочку паторним там где-нибудь – в муравей [муравейник]. В рожь торнешь. Мы с матерью двое абхадили» (Пск., Постоево 2986-60).

О коллективных обходах сохранилось много свидетельств: «Вси-вси-вси стада на адин луг гонють» (Палк., Луг 1537-19).

«Сабираютца всяк свайм хазяйством. Вутрам сабираютца, верьбы бярут, верьба кишечная [украшенная]. Мужуки бярут ряшеты, кладут туды яйцы, жита туды, ячень насыпають, втиранники – палатенца такии вышиваныи – вешають на икону туда. И тады старики идуть праставалосыи, нарядивши – впряред, с этым иконам идуть. А сзяду гоним скатину. Вси снарядивши всим сямьям, всю скатину гоним. <...> Мужуки лашадёй вядуть. Вот кагда свядуть лашадёй на поле. У другова-та лошадь харошая! Кругом абайдуть раза три всю скатину, с ришатам, мужуки-та. Тады встанут, тады стряляють кверьху. У каво лашадя-та харошии, как засакають! Лошадь ня удяржаты, што стряляють. Вот аны пастряляють, тады стряльцам яйцы дають, мужукам яйцы дають. Тады скатина пайдё, а мы дамой тады идём. Харашо бывало в Ягорий. <...> Гонють с верьбай. Верьбу ламают за няделю [до] Паски, Верьбное васкрасенье шчитаетца. Эта верьба стайт

да Ягория. А тады с этай верьбай праганяют скатину, а эту верьбу тады на поле ставють» (Остр., Коношино 1580-21).

«С этой вярбинкой выганишь скатину в поле. Штобы скатина была гладенькая – яичко. Праго-нишь в поле, принясёшь дамой [яйцо] да разделишь па шматочку всем. Сорок милостин в яичке бывает. В яйцы сорок милостин – кусочков. Надо разделить на сорок кусочков и на стол – на творог паложить, съешь» (Пск., Постоево 2986-60).

«Насыпая зярна в лукошко, перво снясёшь сваей скатины, лашадкам, тагда приходя в дом, сабирались бабы. Всягда пякли хлебы, ляпешка хлеба такая кругленькая сделан, ставют свечку, зажигают. И в этом лукошке зярна насыпан, и это зярно пакрывають палатенцем красивым. Кладут туды яйчки (яйчки желтыи варёныи, крашенные желтым – листвою, с веника листва). Сабираютца са всей дярёвни. Аттуль уже гонют скот. Все стадо – на адин луг. Лашадёй вядут. Лошадя пугаютца маладыи. И авечки, и каровы – все в адно место. Мужуки, у каво есть ружьё – идё с ружьём. Тагда вакруг этова стада абходють, как в церькви, с иконкой. Весь народ. Весь народ шевелитца в этот день. У ребятишков красивыи вербы накинчен. Скот абашедши, ану [вербу] на кладбище несут. Стряльба идё, кагда пайдут кругом крестным ходом, кругом скота. Лашадя ирвутца, убягають маладыи. [Стреляют, потому что] это такой праздник. Славют такой день, кверьху стряляють. Кагда абайдуть кругом, тагда всяк сваей скатины даёт [из] этова лукошка зярна, хлебаца. А патом па дамам расходятца. Скатину – пастухи пасты астаютца. Лашадёй дамой разбирають. Кто в поле пасетца, таму яйчек дают. Трава всегда есть [в этот день]. Другой раз и раньше выганяют в первый раз» (Палк., Луг 1395-18, 19).

«Каров в поле выганяють – Ягорий. Спячен пиражок, пара яец там. Выганют каров в поле, их абходют с ружьём. Стряля кверьху, штоб волки не хадили к скатины. Два мужшины абходют. Иконка паставлена в ришато, хлебец, пара яец или сколько паложено. И вот кругом каров и ходют, три раза абайти каров. Патом выстрелють» (Остр., Романо-во 2301-05).

У пастуха, кроме уже описанных атрибутов, был обычно топор. В решето могли еще положить клок шерсти. Пастух одаривали – давали ему пироги, лепешки, яички, клецку, оставшуюся с «Сороков», ему же отдавали и веточки вербы. Но могли и сами снести вербу «куда-нибудь на зель,¹⁴ в рожь, кто на агарод. А то – на сикляшник»¹⁵ (Палк., Горюшка 2942-25).

Пастух обычно имел рожок: «С вярбин сделан был ражок, он сам это делал, ну и сигнал давал. Аны знали, каровы. Если пасигналя, значить – даить, аны сабираютца в кучу. Каровий рог. Нареза-



но дырочек. И он выигрывал, ой, выигрывал!» (Печ., М. Калки 3350-38).

«Стадо большое было – шестьдесят с лишним каров. Тагда три падастыря было. А главное адін – нанимали – старик адін хадил. Вот он утром прайдёт, свирелка такая, и играя, ражок надёт. Вот он и выгаваривает» (Печ., Моложба 3342-03).

Как в любой другой праздник, в Егорьев день были гулянья, ярмарки:

«Как Вясенний Ягóрий, так всё ярманка сабира́-лася в Бобья́кове. Ягóрий – это шчитáли, што Ягóрий-то ездил на каню, и конь-то святой. Так, бывало, нагонят лашадéй к цёрквы (там стаяла цёрква и часовня), и вот па этой стараны пагонят в адну стóрану, а поп вйдя, всё пры́ская, и всё малéбен ганяли служить попа. Конь Ягóрия. Раз Ягóрий, надо малéбен служить! Поп стайт у канавы и всё пры́ская. Ёдут, ёдут, а ён всё пры́ская. А тапéр зато и ко́ней не стало...» (Палк., Яхново 2232-12).

Из весенних обычаев отметим следующий: ПРИ ПЕРВОМ ГРОМЕ кувыркались (чтобы не болела спина во время жатвы) – «кувыркайся или камушком стучи па галавэ» (Печ., Городище 3330-01).

♦ Обрядовые голошения на птиц

Весной в поле, на огороде, на улице, в лесу женщины причитают, обращаясь к устойчивому в народном сознании символу связи мира мертвых с миром живых – птицам и более всего – к кукушке:

«Не кукуй ты, серая кукушечка,
На маёй дальней старóнушки,
Может, приляте́ла ма́я рóнная матушка
Нас паправéдать, горьких сирóтушек...»

– Плачешь и пригавариваешь...»
(Печ., Заболотье 3342-47).

«Ахти, даждёмся мы тёплых денёчков,
Вылетят все птичечки небесные
На нашу на бярэзу зелёную...»

Кукушка сначала пакуковáла, патóм-то нет. Я кадý стала пригала́хывать, яна́ тóтока – тут и есть – на ялыны,¹⁶ и закуковала. Я па сваёму сыну пригала́хывала. Што там – братские магíлы. И где-нибудь сын, ма́я удалая галóвушка, ляжít в зямéлке на чужой старóнушке.

Прилята́й-ка ты ка мне, любимый-то сыночек,
Приляти ка мне сизой кукушечкой
на мой зялёный садик.
Выбяга́ть-то буду я слушать
тваево́ галасóчка нежново
Утром рано-ранéшенько и вечером пазнёшенько,
Што не лятит ли мой сыночек
сизой кукушечкой?..»

Кукушечка приляти́т, в сад прилетят-то [кукушки], я гаварю, што это, наверно, сынок приляте́л ка мне» (Пск., Ровница 2990-52, 53).

«Кукушка – как начинаешь галóсить, вот галóшение только аткрывáешь, ана́ замалчи́т, ана́ вы́-

слушая, што галóсишь, и ана́ прилетáя к тебе, и ана́: “Ко-ко-ко-ко-ко-ко-ко-ко-ко-ко!” – и летáя мимо, как крылышком увивáетца и летáя мимо тебя. Как ей хóчетца на тебя сесть, кагда́ ты галóсишь!..» (Пск., Балсово 1205-06).

Голосили «весной, кагда́ кукушка. Летом – асóбенно, в лес вайдéшь, ох! – эхо-то везде раздаётца, па кустам-то. А если галóсит кто, ну всё!..» (Пск., Балсово 1206-05).

«Кукушка кукует весной. Если в тебе́ есть какая обй́женность – когда голóсишь, она прилетает, она закуковала, начинаешь угодáхавать, она подлетает к женщине и кукует, у самого лица летает» (Пск., Балсово РФ 1406).

«Я шла. А кукушка... А я села на камешек. И так я горько плакала... Кукушка куку́я, и я плачу. <...> А патóм как-то раз: “Кукушка-кукушка, пракуку́й, сколько мне лет жить!” Шчитáла-шчитáла и са шчёту сбíлася. И ня знаю, сколько – или сто или меньше. <...> Мужчина ишёл, и кукует кукушка. Он гаварít: “Кукушка-кукушка, скажи, сколько мне лет жить?” Ана́ пятнадцать раз пракуковáла и ушла. Уляте́ла. Пятнадцать лет атжíл» (Печ., Колпино 3347-23).

Обращались и к другим птицам, не только к кукушке: «Стайт сталóп. И сядет варóна. Я ей гаварю́:

Варóнушка-варóнушка,
Не с маёй ли ты старóнушки?
Не приляте́ла ль ты, ма́я рóнная матушка,
Нас паправéдать, горьких сирóтачек?

– варóны гаварю́. А варóна: “Кар! Кар! Кар!”. Идут мужуки́ и гаварят: “Ты папáнихина дéвачка?” – я гаварю́: “Да!” – “А к тябé тётка идё правéдать тяб́я”. Так вот варóна, видишь, впярёд абъяв́ила: “Кар! Кар!”» (Печ., Заболотье 3342-46).

Считалось очень нехорошей приметой, если кукушка ранней весной прилетит в деревню, это – к пожару (Печ., Лесицко 3335-03).

ТРОИЦА

Готовясь к празднику, приносили из леса березки, ставили на улице, украшали дома, березовые ветки носили на кладбище. «Накануне Троицы с утра служба. Радительский день. Тагда́ гулянья нет в радительский день. Много люду сабира́етца. Ляпéшки пьакём и кутью ва́рим, и ходим [на кладбище]. Какóры напьякём и кутью наварим, и идём туда. Вы́пячек вызьмём нямно́жка, во́дачки. Памянем. Там на магíлках пасидím. <...> Кутьи пальём, памянем, свечки пажгём, выпьем нямно́жка и пайдём дамóй все» (Палк., Голубово 2942-07). На могилах голосили.

После церковной службы шли «В БЕРЁЗКИ» (Печ., Городище 3347-05), женщины шли отдельно, собирались в роще, устраивали складчину. Могли специально наломать небольших берёзок, воткнуть



их на полянке в землю кружком, и под этими деревьями пировать.

После Троицы в первое воскресенье соблюдался обряд приобщения молодых (недавно вышедших замуж) к новой для них социальной группе – устраивали женский праздник («БАБЬИ ЗАГОВЕНЫ»), собирались на горе, чудили, кто как мог, было «комёнженье всякое», веселье, смех, хохот. «Вписывали в жёншчыны маладұх». Каждая молодуха должна была принести на праздник пирог. Гуляли по три дня – «бал такой» (Печ., Лесицко 3334-38).

Примета: если нарвешь в Троицу маленьких розовых цветочков (полевая гвоздика или богородицкая трава?) – так, чтобы никто не увидел, – будет счастье в этом году (Палк. район).

ТОЛОКИ

«Навозные» толоки – навоз вывозили на поля в **Петров пост**, под посев озимой ржи. «Вазіли пазём со дваров. Тóлаки сабирали. Лётам. И сабирали людей на талакú, што аднаму хазяину ня вывезти. <...> Дявчóнки разбивали навоз, парни капáли» (Палк., Луг 1393-63). А возили навоз на поле обычно подростки.

«Штук сямна́дцать запрягúть или дясúтку [лошадей]. Рябúты вóзюць, жёншыны ска́пываюць, песни паю́ць» (Палк., Казаково 2212-06).

Повсеместно в «навозные» толоки были действия, связанные с магией плодородия – это ОБЛИВАНИЯ водой, купания. «Парни девушек абливали, а девки – парней. Тоже весело было! А то – снясу́ть куда да в ма́чи́ло и бросу́ть» (Палк., Казаково 2212-06). «Пайдёшь па дярэвни. Тебя схвátюць да в пруд бросу́ть куда, и плыви! Гаварúт – “рожь будет хоро́ша, надо лить вадóй”. Попадись старый – так тоже с галавы́ до пят» (Палк., Кононово 1541-31).

«У барина нанимались навоз вази́ть. Рупь платили ему, и ён на сваёй лошади, свая телега, и ён на́капывал. А я павóзницей б́ыла, на ниву вази́ла. А там ска́пывал другой уже. Я не могла. Мне двадцать капéек давал. Вадóй абливалися. Талакá-та была» (Остр., Романово 2301-01).

Кто кого ухватит – хоть в лужу «за ручки, за ножки, отнесли, положили, кругом похлопали» (Печ., Бодогово РФ 1467-6).

Участники толоки имели разные наименования: «Ребятнишки вóзюць. Ну там – кто первый? Кто “пализа́”, кто “папярéшник”. Аблива́ютца. Дявчóнки уйдут на́ поле и паю́т эти самые песни, апява́ют. “Папярéшник” – впря́д приёдя. Там адин адно́во абганя́я. А паслédний приёдя – “пализа́”. Так ани тагда́ тут смяю́тца, шúтют: “Ты будешь пализа́, будешь тарелки лизать, ложки”. Аблива́ют ево́, бегают, што “пализу́” надо абли́ть. Были “житники”¹⁷. Дети хатéли “житничать”. Тавó, гаварúт, пад кары́-

то пасáдим, раз пришёл “житничать”. Абалью́т ево́ тоже. [“Житничать”] – это чевó-нибудь сла́днёвково паёсть. К талакé-то всячина наделана. Детей-то было много. Ну вот ани и бежáт – знают, што свай-то работают. Ани маленькие и бежáт туда “житничать”. А другой дамóй убяжит – [испугается], што пад кары́то “житников” пасáдят» (Палк., Голубово 2942-15). «Аблива́ютца, кто пришёл – тавó пад кары́то лóжут. Как гаварúя: “житник идёт житничать”. Ну если он увернётца – так абалью́т с галавы́ да ног всево́. Пайма́ют – в ма́чи́ло кинут» (Палк., Дворянкино 2941-50).

В Псковском районе последнего называли «кило́й»: «Примерно, сем лашадéй вóзюць навоз. И хто будет кило́й? Кто паслédний? Вот на абéд будут выпрягáть, хто кило́й – тавó аблива́ют вадóй. Кто крайний аста́лся – тавó аблива́ют вадóй, што “ты килá, ты кило́й аста́лся”» (Пск., Постоево 2986-60).

В Палкинском, Пыталовском и некоторых деревнях Печорского и Островского районов на толоках пели своеобразные *припевки с долгими хоровами распевами, припевая* парней к девушкам. Это так называемый «*полевой голос*» («*гóлас пóлешный*» – Палк., Жуково 1668-12). «*О-о! Харóший мóладец Владимир Никала́евич! О-ой! Яму́ прилюб́илася Наталья Ива́новна! О-ой!*» (Палк., Подсев 1413-16).

«Вот на талакí и опява́ишь, припява́ишь к парню девушку. Вот на э́там поле, где вывозим э́тат пазём. Это паляво́й гóлас. Матív такой. Вот понравилась парню девушка, зна́чит к парню девушку припява́ют.<...> Или кто гуля́я с кем, дру́жа, тавó и припява́ют» (Палк., Луг 1393-63). Пели «продлительно». «Вот так упява́ли раньше на́ поли. Навоз вази́ли, разбивали. Вот это полевой был голос. Упева́ют, а сасéди слушаюць: кавó апéли? Какú пару апéли? Пять-шесть [девушек] разбивают навоз и апева́ют каку-нибудь пару... Талакú сабирали... Пока нет навозу привязёна – разбили – и стаю́т, и апева́ют.<...> А всем интярéсно, што: кавó апéли-то, кавó припели-то? Э́та до́лга вяду́ть э́тат паляво́й-та гóлас» (Палк., Луг 1395-07). «Сабиралися деревней, кагда́ на работу идут или с работы идут. И тоже припява́ют. Парень с дёвушкой как дружат, так сейчас и припаю́т» (Печ., Тайлово 1400-25).

«Вот эта “*Бярéза белая*” – тоже на талакé ану́ паю́т. Раньше девушек много было, мальцев много! Вот бабы на работы сабира́ютца – на заку́рке – вот и пели. И в свадьбу, и в талакú. Не такой же самый матív» (Палк., Дубошново 2212-27). Пели «*Берéза-берéза, берéза белая, под тобой, берéзонька, сидит красна девушка* (называют девушку по имени-отчеству), *ко э́той девушке пришёл добрый молодец*» (называют молодца). Эти припевки могли звучать летом и в другое время, после любых работ. «Бывало, в́ыгонишьсе в пóля – всих упаёшь в



деревне, как каво заву́ть, всех упаёшь» (Палк., Любять 2217-6). Точно так же могли петь и на полевой голос, и на свадебный. В Печорском районе в поле, на толоке пели также лирические песни «*Не в бору кукушечка куковала*», «*Долина-долинушка, долина широкая*».

Все работы выполнялись за один день. Хозяева кормили работников 4 раза. Несмотря на то, что толоки проходили во время петрова поста, обязательен был сытный ОБЕД. Ели суп (или квас) со сметками, кисели – овсяный, толокняный, варили также каши – просяную, ячменную, пшеничную, овсяную (Пск., Заорово 2948-04), ели пареный ячмень с горохом, еда приправлялась постным маслом (Пск., Троицкая Гора 2979-13). Молока в посту не пили.

«На талаки надо кашу варить. Ячменная крупа, пшеничная крупа, какая есть. Паслédняя талака – далжны́ кашу варить – у хазяина, каму вазили́ навоз» (Печ., М. Калки 3350-38).

По одним сведениям, после толоки участники устраивали гулянье, по другим – вечерки не было.

Поговорка: «Как у нашего дурака каждый день толока, а толку нема» (Палк., Луг РФ 1468).

ИВАНОВ ДЕНЬ

Праздник известен повсеместно, однако отмечался не везде. В Палкинском районе ни гуляний, ни костров на Иванов день не было. В других местностях устраивали и костры, и съезжие праздники, ярмарки. В Пыталовском районе существовал обычай ХОДИТЬ НА ЗЕЛЕНЬ (на гулянье). Есть сведения, что в канун Иванова дня женщины собирались на «своё» гулянье.

В ночь накануне Иванова дня жгли О́ГНИЩА. Дети собирали для костра дрова. В д. Медли (Печ.) на ржаном поле была лужайка, где жгли костер. Гуляла у костра, прыгала через костер только молодежь. Ребятышки бегали по полю. В других местах костер мог быть на горе. Поднимали зажженные «смяляки» (пни), специально для этого припасенные. «Иванов день – о́гнище зажгут. Навозят ребяты дров на поле. Там може кто са скрипкой, либо – гармошкой. Раньше о́гнище сабярётца. Дак стра́дки¹⁸ настрада́ют! На канун Ивана» (Печ., Моложва 3330-12).

«[Гуляли всю ночь] «напралёт. И с галавешкам бегали, и прыгали... Ба́ловаешься, как каму надобно» (Печ., Горбатицы 3345-15). Парни прыгали через костер. Записано свидетельство о том, что на гулянье приходили ряженные (Печ., Лесицко 3334-43).

Поджигали пни («смяляки»): «Смяляки в ядро падвешивают. Сделают такой сталоп вкопанный. <...> Паднима́йтца па прóвалачины́ это ядро са смялякам. Сгарит, тада апуска́ют, апа́ть снова накла́дают. <...> Тут сталы́ со́браны. <...> У каво што

есть: кто водки нясе́, кто пива. Все́ там: танцуют, пляшут – все́» (Пыт., Пуца 1561-37).

«Сабира́ли цвяты́, пляли́ вянки́. Шли – кастёр жгли – на кастёр. Тада́, где “зе́лень” была – ухади́ли “на зе́лень” гулять. Ну вот берёзкам там атто́ркають, “на зе́лень” туда прийдúть девчо́нки, с вянка́м. Идúть, танцúють, пляшúть с па́рням, и все́... Гармошка играла, танцава́ли... И пад гусли магли́ [танцевать]. Какая есь музыка, пад такую́ и танцава́ли» (Пыт., Армоново 1641-16).

«У нас диравня́м пра́знуют. Вот на э́тат Иван мо́ладежь вся скапля́етца, туды́ утправля́етца [в деревню Копаницы]. И целый́ день гуляю́т: наве́рна, с часу́ или с двух атпра́вятца и да ве́чара там гуляю́т. Ну вот, па дярэ́вни тут и хо́дют. А в каво́ где каки́ ро́дичи́, тагда́ в гости захо́дют... Где харо́шии плашша́дки – танцúим; натанцúимсе, тагда́ дамо́й идём по́д ру́чки, кто с кем зна́етца. [По дороге] *пели*, да и как! Чуть ли ни на галавы́ хади́ли...» (Печ., Гверстонь 1167-15).

На второй день праздника была ярмарка (сведения из Островского района): «Играли гармошки – па ярмарке, па дярэ́вне. Народу́ много сабра́вши, гарманис́тов очень́ много и хади́ли с краю́ в край. Пели́ песни́ пад гармошку. Танцы́ устраивали. Всю́ ночь гуляю́т маладе́жь, до утра» (Остр., Иловицы 2296-06).

В Постоеве и соседних деревнях от стариков передавался обычай устраивать гулянье в иванскую ночь в лесу. Место это называется «Богатыри»: «В лес хади́ли на “Ба́гатыри́”¹⁹ это кило́метра за полтора (в бывалошные годы какие-то ба́гатыри́ баро́лись). На “Ба́гатыри́” хади́ли только на Иван. Там кастёр жгли ребя́ты. Четыре деревни сабира́лись и там гуляли́» (Пск., Постоево 2986-60).

Специально приуроченных к этому празднику песен в данном регионе не было. Пели – «каки́ на ум прихади́ли, таки́ и пели» (Печ., Гверстонь 1167-15).

Известны общераспространенные ПОВЕРЬЯ О КОЛДУНАХ, имеющих особую силу в иванскую ночь. Считалось, что в ночь на Ивана колдуны «чудят», себе «спор» делают:

«У ево́ все́ спо́рко, все́ у ево́ е́стя» (Пск., Заорово 2948-05).

«Калдо́вшчи́ки на Ива́нав день ше́ствуют па пал́ям, кто зна́я калдава́ть» (Пск., Заорово 2948-08).

«И калдуны́ бегали раньше, чево́ только не́ было! Па ржи́ што-то делали́» (Остр., Иловицы 2296-06).

«На Иван сярпо́м все́ поле перяжну́ть. Это пчельники́ – штоб пчёлы́ вяли́сь. И калдуны́ были. А кто ж пережина́л рожь?! И на палке, гаваря́, ездили па дярэ́вне. На палку, гаваря́, сяду́ть и пае́дуть го́лыи! Калдуны́!» (Остр., Заходы 2248-01).

[Колдуны́] «рожь абстрига́ла, хади́ла па пал́ям. Спор е́сть в каласка́х. А у ней не спа́рилася. Са-



жу на дарогу высыпала. На мой агарод тоже сыпали – зло делали. Хоть на мяжү, да высыплет» (Печ., Городище 3330-01).

«Иван – праздник скатинный, надо следить. Какая-то бабка на мятлы паедя кругом дярэвни – калдówki были. Там што-нибудь наврядит для скатины. Бывали такие старые бабки, ани што-то знали, [могли] наврядить. Баба старая сэвши на мятлү – и кругом дярэвни или кругом сасэда – а што ана ямү дэлая, Бог зняя... Ана коло пруда, вóласы растрёпана и венником махая, а чевó махала в четыри часа ночи? Кругом пруда бегала» (Остр., Борщино 2250-05).

«На Иванов день калдавали. Делают плохо, кто знает. <...> Есть памяло – пашут пёчку, кагда хлебы пякут в дярэвне. И вот на это памяло ана [колдунья] села, вóласы распустила и па дярэвне ездила. Это калдавство. <...> Или што-нибудь падкнут, штобы ты взяла свайм рукам – балётъ будешь. <...> [Мы] приехали в лодке. Идём с берега. Смотрим – наверно, метра два – такой красивый ситец брошено нам на трапінку, где мы далжны идти. Муж устанавился, взяли эту тряпку, палили [бензином] и зажгли. Тряпка эта гарётъ не стала. От бензина тряпка гарётъ не стала! Вот такое калдавство есть!» (Печ., Горбатицы 3345-15).

Оберегаясь от колдунов, накрывали молочные крынки осиновыми ветками, нужно было также найти в лугах колючее растение «дедовник» («колючий дед»), выкопать его, принести во двор и поставить около хлева.

Сведения о «венчании» коров (когда надевают корове венки на рога) записаны только в Островском районе, это тоже был оберег от злых сил: «Венок с двенадцати трав вешают карове на роги, штоб ни адін калдун не взял бы. С двенадцати трав плятёшь вянок, и вот карова идёт с поля, и на роги вешают ей» (Остр., Изьядиново 1627-01).

Жители Островского района вспоминают, что в иванскую ночь скот пасли ночью, чтобы колдуны не могли навредить:

«Караулили на Иван калдунов. Ночью скатину пасли, штоб калдуны малако не выкликали» (Остр., Коношино 1580-21). Если же не могли почему-то выгнать в поле скот ночью, то накашивали травы, «штоб полную ночь [корова] ела, штоб калдуны не взяли. Каждый раз накосишь, вот полную ночь карова и исть» (Остр., Изьядиново 1627-01).

Повсеместно в это время собирали различные целебные травы: «Сабирали иванскую травку на Иван, парватъ надо, кринки памыть» (Пск., Посто-ево 2986-60).

На окна клали по три камушка с разных полей, чтобы овцы ягнились «тройками» (Остр., Борщино 2251-01). Подойники наполняли водой (чтобы молока было много).

ГАДАНИЯ – загадывали на цветок «божанки» (богатки) о судьбе каждого из членов семьи – расцветет (распушится) или завянет; пересаживая капусту, загадывали на рассаду; пускали на воду венки с приговором: «Если мы аженимся с ним, то сайдитесь, вянки. Не аженимся, тада не сайдитесь» (Остр., Коношино 1580-21); бросали в пруд пучки цветов, утром приходили смотреть, сошлись или нет (Остр., Борщино 2250-05). Надо было сорвать четыре цветка с четырёх полей (или двенадцать цветков с двенадцати полей): «На Иван сарвёшь с четырёх палей четыри цвятка, паложись пад падушку и гаварись:

Суженый-ряженный,
Приди ка мне вянок плясти!»

(Палк., Ирхино 2215-01).

Нужно «снести костачку в муравейник зарыть, и твай мячты все сбудутца. Это на Иван. А патом кость эту аттуда вырыть, и эта кость тябэ будет как валшэбная» (Остр., Огурцово 2295-05).

ОТ ПЕТРОВА ДНЯ ДО ОСЕНИ

✦ Петров день

«В Петров день резали курицу и ехали на магилки. Паминали радителей. [В этот день в селе] была ярманка. Там весь свет, весь свет тут – каторый и празднует и не празднует – все там на ярманки» (Остр., Романово 2301-01).

✦ Жатва

Перед жатвой отец читал молитву. Когда начинали **ЗАЖИНАТЬ**, первую пяточку обвязывали вокруг серпа. *Приговаривали*, стоя внаклонку:

«“Бали спина в сляпня и в камара, у мяня – никагда!” – и не баливала спина никагда» (Пск., Котятино 2990-105).

«“Дай, Бог, лёгенько сжать нивку, скоренько и лёгенько, штоб ручки не балели”. Всё серпом [жали]. Всё лето. Всё поле абрьшешь» (Остр., Романово 2301-01).

Когда начинали жать, жница «пяточку под пояс подторнет, вечером принесёт домой, чтобы год был урожайный» (Палк., Луг РФ 1468).

Зажинала та женщина, «что посчастливей». В этот день могли больше не жать, шли домой и несли первую пяточку за икону. Ставили ее в красный угол. Называли «зачин» (Печ., Городище 3330-01).

ДОЖИН – дожинать заставляли девочку (Печ., Горбатицы 3345-12). Сидя на последнем снопе, ели, а потом смотрели, сколько букашек под снопом – столько будет скотины у того, кто смотрит (Пск., Котятино 2990-105). «Пястачку сажнёшь маленькую ржи и кул сярпа абэрнешь и гаварись: “Серяпок-серяпок! Маладец! Ты мне ручки не срэзал. Вот тебе – на! – хлеба”. Абавёшь ево с ка-



ПРЕСТОЛЬНЫЕ ПРАЗДНИКИ, ГУЛЯНЬЯ, ЯРМАРКИ

ласам. И пайдёшь дамо́й. А дамо́й придёшь – кашу варили, кашу аржану́ю с малако́м – пажина́льная каша». Варили густую кашу из ржаной муки нового помола и хлеб ели тоже «новый» (Пск., Заорово 2948-04).

Оставленный на ниве пучок несжатых колосков завязывали, называли – «кончи́на» (такое название встретилось в Печорском районе – Городище 3330-01).

«Рожь – мы аставля́ли немно́га. Может, с метр или полметра – вот такой кусок аставля́ли. Штобы Бог пасла́л нам урожай, и штобы птицы тоже карма́лись ат нас, ат наших трудов» (Печ., Заходы 3344-02).

На этой несжатой пясточке девушки гадали о замужестве: если парное количество колосков, то – выйдешь замуж, непарное – останешься в этом году дома.

Во время летних полевых работ – на покосе, в период жатвы, когда пасли скот или ходили по ягоды, много *пели* (утром, идя на работу, во время перерывов, по дороге домой) – «рот не закрывался, кагда́ в поле хади́ли, только утгалоски по́ лесу» (Печ., Лесицко 3335-01). «Грабли на плячо́ и паём на всю дяре́вню. Идём сдале́ка, слышно, што паём песни» (Пск., Сухлово 2947-37). «И в лес, и с леса – с песня́м!» (Палк., Дворянкино 2941-50). Специально приуроченных к этому календарному периоду песен не было, за некоторым исключением. Так, в д. Замельничье (Пск., 2947-01, 04), возвращаясь с покоса, пели песню «*Я скажу сама себе*». Летом в поле так же, как на толоках и посиделках, припевали парня к девушке («*Хороший молодец*»). В д. Городище, «когда шли с ягод» (ходили семь верст за клюквой), пели свадебные песни: «Мешок за плечами и дуешь, и песенку-то хочетца. Как к деревне падхадить – так: “Давайте каво-нибудь апаём!”» (Печ., Городище 3328-35).

❖ «Картофельные» толоки

Осенью были «картофельные» толоки. Так же собирали соседей, чтобы помочь друг другу быстро убрать урожай.

Во время уборки картошки тоже могли *петь песни*. Так, рассказчица из д. Заходы вспоминала, как они в детстве копали картошку вместе с бабушкой: «Кагда́ ана́ паёт песни, мы все тянемся за бабушкой, штобы картошечку копать. Ана́ впря́д, а мы сзади. Капа́ли вручную целыми днями. А рожь жали, рожь жнёшь – там уже не да песен, тижало́ песни петь, кагда́ рожь жнёшь» (Печ., Заходы 3344-02).

На окончание работ по уборке картошки варили «покопа́льную» кашу – негустое картофельное пюре, заправленное молоком и яйцом (Печ., Городище 3330-01).

В течение всего года отмечалось много церковных праздников – в каждом селе, где была церковь, обычно справляли два престольных праздника. На праздники собирались из всех окрестных сел и деревень, гуляли по три дня. Гости из дальних деревень гостили «у своих». Устраивали ярмарки, гулянья. «Слива́лось народу!» (Пск., Котятино 2990-94).

«ЯРМАНКАМИ» называются непосредственно праздничные дни с торговлей и гуляньями, но также под «ярманкой» подразумевается просто гулянье молодежи по улице вдоль деревни или в специально отведенном месте (в роще, у реки).

Часто ярмарки устраивались на Масленицу: «Раньше, бывало, ярманки на Масленой, на лашадя́х ездили на ярманку. Приедешь, кане́й паста́вишь и ходишь па ярманке. Па адно́й старане́ туда идуть, а па вто́рой – атту́да. Бывало гарманис́тов – как завядут па ярманке! Играли в гармонь. В нашей дяре́вне, я думаю, было три гармонии, ну и ча́тыри» (Палк., Капустино 2237-02).

«На Ма́сленой ката́лися. <...> В субботу ездили в Палкино, а в васкрясе́нье было в Уси́твы ярманка. Ой, народу́ было много! В пальта́х снаряди́вши все. Бальши́е пла́ты на руках. Красивые пла́ты-то были, старинные. В каво́ муфта надета́ на́ руки, а в каво́ плат бальшо́й держишь. Што как па́дут домой, так накро́ютца пла́том. Што та́к-то холодно. А лашадя́-то были какие харо́шие! Сядешь на сани, только хвись! – и до́ма. С ярманки. На сани па́крывало́ пасте́лишь и ноги па́крывалом накрое́шь» (Палк., Ключи 1401-23).

В Палкинском районе после Ильина дня, который тоже сопровождался гуляньем, отмечали три воскресенья, первое из них называлось «Борови́м воскресеньем». «У нас здесь за Саму́хновым лес, бальшо́й лес. Такое было красивое место в сасно́вом лясу́, и там гуляли. Прайдут в ади́н кане́ц метров двести или сто, развара́чиваютца, идут в этот кане́ц. А народу́ вплата́ную! <...> На́дут и на лашадя́х, и на машинах, а в пасле́днее время приезжали – кто с семечками, кто с яблакам – бабки. <...> [Там проходила] старинная даро́га шассе́йная. Это с давно́, с давно́, с давно́, со старья́ вяко́в. С давних вре́мен туда са́бирались и гуляли» (Палк., Горушка 2942-25).

«[Ходят на ярмарке] вкругаву́ю. Вот идёшь вдоль даро́ги. И ходишь там – кто втра́ём, кто вчатве́ром, кто вдва́ём. <...> Как засмо́тришь – и канца́края не видать. Народу́! Полкило́метра – всё народ. Са́ всех деревень на́ехавши-наше́дши. А старые старики, рябья́ты маленьки́е на канавах сидят, смотрят, па а́бочи́нам сидят. <...> Вдруг гармо́шка заигра́ла, кто-то там кучкой са́бра́лся чела́век пять-шесть, а



может, десять. Кто пляшет, кто паёт. <...> Я вот иду па этой старань. А [парни] идут па другой. И сразу переходют дарогу и сзади падхóдют к дявчóнкам и спрòсят: “Разряшите вас... – там за плячó вазьмёт, на плячó руку палóжит, – разряшите?” И здесь атхóдишь. А катóрый не нрáвитца, значит, и не вазьмёшь. [Но отказать неудобно] – и хоть нрáвитца, не нрáвитца, хоть раз-два, но с ним абайдёшь» (Палк., Небоги 1559-21).

«Лакно [с. Локно] – километров сем. Идёшь в лаптях. Дайдём в лаптях, разуемя. Сначала в церкву, патóm в церкви атстайшь и тада на магíлки палóжишь лапти [на “свою могилку” – т. е. на могилку какого-нибудь родственника]. Стыдно с парнем-то в лаптях. Так абúешь, дамóй придёшь, а лапти-то так и астáнутца на кладбище. С парнем-то идти неудобно в лаптях. И как хадíли! Какие были дураки! Идём – басикóm, платье в узялку, а дарогай надето другое, а это штóбы не запачкалось. И вот и придёшь на ярманку, зайдёшь куда-нибудь, платье переадéнешь. И какие платья-то были! – сатиновые. Ходишь па ярманки, там парень падайдёт к тебе, с парнем ходишь – “в талию”, как называлися. Если пачётная девушка – бывало, с адním. Ну, с адním не гуляли, как сейчас. А уже, бывало, как придёшь на ярманку, так и смотришь – если кто думает падайти, парень какой, то цвятóк сарвёт, на тябя бросит, то маргнёт тебе, што “ты брасáй с этим, я падайду”» (Палк., Ирхино 2214-37).

Гуляли с гармошками, пели частушки. Нередки были драки на ярмарках, дрались «и с ножами, и кулаками, и палочками» (Палк., Небоги 1559-21).

«У нас была ярманка в Галубáх. Зимняя Микóла и Весенняя Микóла – две Микóлы. С тавó канца и туда пад гóру яшшó (а там канец далякó, считай – километр), и всё пално людей. Ходят парам. Кто гуляет, кто знакóмитца. Гости приязжали с других деревень. Торгаши приязжали – канфёт продаватъ да всякой ерунды. [Раньше не пили] – стóпачку выпьешь и ходишь целый день. И хвáты. Вечером придёшь, ещё стопку палúчишь – и спать. Ламáлись, катóрыи дрáтца гатóвились. Драку завадитъ хатéли. Фарсíли адín перед адním. С разных деревень. Дярéвня на дярéвню дрались, бывало. Девчонок, может быть, не паделíли» (Палк., Голубово 2942-07).

Парни приходили на ярмарку с железными «трёсточками», ножами, заранее приготавливали где-нибудь у сарая палки и дубинки. «Дрались. И камнем дрались. Так камень и пищал по народу! И с ножам! Жутко было» (Палк., Дворянкино 2941-50).

В любой воскресный день в прежние времена были ГУЛЯНЬЯ. «Талпá баб, шум, песни, стрáдка! Сложимся па капéйке аль там па рублю – в магазин, выпьем и страдаем. И па деревне идём, аблáдимся в мужськóую адéжду и “свадьбу” сделаем – на телеге

тянем – пасáдим “жениха” с “нявэстай”. И сзади идут, песни паóуть, упявáють йих, и всё па дярéвни, на гóру выйдем. Стрámницияли. <...> Раньше стрáдки полный день. <...> Старё пасáдим [“жениха” с “невестой” – ряженных]. “Нявэста” кидáя канфёт. Тележку руками тянули. Свадébникам нарядíвши, штоб не узнать бы. Абмáзавши, наляпíвши, штоб никто ня узнал бы никавó – ни жениха, ни нявэсту, и свадébников не узнали бы. Ну, пóлагом народ валялся! <...> Пели свадébные песни – «Бярёза белáя, зеленá кудрявáя», «В Ераслáве-гóради». Ой, валялися пóлагом! «Палетёл сакóлушка». Па дярéвне так и тянули. Па сваёй дярéвне. Лица выкрашены, кто в рубахе, кто в халате – можно и па грязи валятца и в вады купáтца. Пóлагом народ валялся!» (Печ., Медли 3330-09).

«Молодых» опрокидывали в воду. Во время этой «свадебной процессии» пели свадебные песни (Печ., Городище 3328-35).

Единственный раз встретилось название летних воскресных гуляний – «кирмаш» (Печ., Митковицы 1185-12), распространенное в южных районах Псковской области.

Были также ЗАВЕТНЫЕ праздники: в Кулейской волости – Петров день и Спас (от засухи) праздновали по три дня. По деревне Медли шли с крестным ходом, несли иконы, батюшка служил в каждом доме, затем богослужение было на горах (горы Угáльник и Могильник). После службы женщины на горе пели «долевые» песни, обращая свои голоса на соседние деревни.

В д. Городище ходили на святой источник (у Печор) на пятый день после Пасхи (3330-01).

ПРАЗДНИЧНАЯ ЕДА. К праздникам всегда заваривали пиво. «Пирагí пшóные пякли харóшие. В праздник два раза пякли пирагí. Што гости ухóдют, ещё по пирагу даёшь. Авец резали к летним праздникам. Халадéц, шчи, каша малóшна, каша с салом. Кисель авсяный, кисель малóшный. И красный варили кисель. Твóрог с маслом, малакó тóпле-но» (Палк., Ключи 1401-27).

«Вот первая еда – халадéц, рыба, шчи. Патóm – крупа талчóная, ячневая. На свайх мельницах эту крупу делали. Вот наварят, атстúдят эту крупу и патóm лóжат в чáшки и туда малакá лíли. Или вéрес [можжевельник] – ягады-то, вот раньше раслó много ягод, делали сусло. Кто с суслом, кто с малакóм (не у кáждово карóва натялívши). И булки свай пякли. Каравáи такии. <...> Мама была с Изборска, тáя знала, пяклá. Сечкой нарубит меленько мяса, туда яйцо, сала, лу́чку. И патóm вынет с пёчки пирагí, тагда нарязáя кусóчкам, залива́я тёплым салом, ста́вя в пёчку, тада на стол наварёх ста́вя эти пирагí. Блины пякли [на Масленицу]. Только не с бéлай муки-то, а са сваёй, с ячмéнной» (Палк., Бритиково 2220-21).



Поздней осенью, когда уже были завершены все сельскохозяйственные работы, начинался новый отсчет времени.

ПОСИДЕЛКИ, СУПРЯДКИ

Посиделки и сўпрядки начинались после завершения сельскохозяйственных работ, обычно – после 11 ноября, дня преподобномученицы Анастасии.

«На ПОСИДКИ хаділі. Пряли, вязали. В праздник не работали. В праздник – это гулянки. А пóсидки – это с работой. Прядем, вяжем. Мальцы сбоку сядуть. Сдѣлають «марóз» – заставляють целоватце. Астанóвят тябѣ, не дадуть работать. Цалуйся и всё. Поцалуйешься, будешь вязать. А ня будешь, нитку парвуть... Девки сидят кругом, прядуть. А парни насярѣд избѣи ляжат – кто в карты играеть, кто как. А то к дьявчóнкам садятца. Мálьцам негде сидеть. Всѣ занято, вси сидят. А аны – на пол. Аны все на палу. Там придумывають – вот, дайте той “марóз” делать. Той – “марóз”, той – “марóз”...» (Палк., Палкино 1569-25).

Если девушка отказывалась целоваться, парни могли распустить вязанье или поджечь кудель (Остр., Боршино 2250-05). «Хошь, ня хошь, цалуйся. Скажуть: “Марóз! Замёрзла прялка”» (Палк., Горбунова Гора 1402-03).

На посиделках были различные *игры, хороводы*. В Палкинском, Пыталовском районах, части Печорского и Островского районов был обычай *припевания пар* (так же, как и на святочных вечерках, и на толоках) и *зазывания парней на вечерку*, когда собравшиеся на посиделку девушки выходили на крыльцо и своим *пеннем* давали знать парням о начале гулянки. Звучали долгие хоровые распевы: «Вот так апаём анную пару, другую... Вѣчером, кагда сидѣлка. Выходим на улицу и вот и во́пим, штоб знали, где пасидѣлка...» (Палк., Голубово 1394-10). «Девок всих упаём, каму как припаём: “Наш хвалѣный мóладец Владимир Ивáнович, о-о-о! Расцвятáя рóзачка – Анна Ивáновна, о-о-о!”» (Остр., Ивахино 1618-11).

«Паю́ть! Паю́ть, пляшуть! Ну и бывало, выбягають за дярэвню, паю́ть, штоб парни-то слышали, прихаділи бы на пасидѣлку. <...> На пасидѣлке, бывало, мальцы-то прйдуть, сабярутца. Упявали: “Иван Аляксѣев, яму харóшу девушку – Марию Иванову!”» (Палк., Выставка 2212-07).

«На сўпрядку мальцы не прихаділи. А пасидѣлка – это уже да!

Пайдѣм, падрўженька, астынем,
Пастайм на лѣсенки,
Не йдут ли с таво краю,
Не паю́т ли песенки.

– Это уже мальцев даждидают»

(Остр., Романово 2301-01).

Были случаи, когда с посиделки увозили невест, могли обмануть – позвать покататься и увезти (Остр., Романово 2301-01).

Осенью и зимой девушки собирались по приглашению тех или иных хозяев на СУПРЯДКИ (вид коллективной работы).

«Сабирали такии сўпрядки раньши, люди зажиточныи сабирали сўпрядку. Прясть. Шерсть пряли. Сабярут дьявчóнак – штук, может, дѣсѣть-двенáдцѣть, и прядут анѣ» (Остр., Иловицы 2296-06).

«После вайны ни карасину, никакó не было. Вот, бывало, паѣдем в лес, нарежем таких чурбачков, набярѣм эти чурбачки, раскóлим, шшпáпы нашши́плем. И такии были святцы. Насушим луцинку, в святцы всу́нем, и анá гарит – луци́на. А мы прядѣм. [Каждый вечер кто-то из девушек по очереди следил за лучиной]. Бывало, в избѣи-та дыму, чѣрно станет. Вот папрóбууй весь вечер пражѣчь луцину» (Остр., Коношино 1580-21).

«И жгли всё лучину. Каму назнáчат, будет такой вѣчер – сўпрядка, а в той бабушки, хазяйки, пригатóвлена уже лучины. Нашшы́пана бярэзавай лучины, анá сидит и жгѣт эту лучину, а все работают. Па óчѣреди сабирались. Сами сябѣ работали. Назнáчено к каму день – и сабирались. Тóлько работали. Атрабóтали да вѣчера, спать идти – все па дамáм. Всякие песенки пели. Мálьцы не хаділи к нам» (Печ., Киршино 3346-25).

В этой же деревне есть запись, в которой упоминается «СОБИНА» – рассказчица связывает это слово одновременно с понятием «посиделка» и с понятием «кутья»: «Делали собину.²⁰ Рису на стакану принясѣм и сделаем кутью сладкую. Раньше яйчки в каждом дóми (куры клáлись). Самавáр сагрѣем, яйц накладѣм, анá сидит [та женщина, которая следит за лучиной], только яйчки с самавáра вытягивая – хвик-хвик-хвик! Вечером, вот на сўпрядку прйдѣм и кутьи-то и свáрим. Паганяем, паганяем и сидим и паѣм песенки, не с водки, а только с этой кутьи. Принясѣм рисы-то и свáрим ану. Наварим сладкой кутьи да паядѣм. А это собина-то и б́ыла – кутья-то эта» (Печ., Киршино 3346-25).

В Островском и частично в Палкинском районах зафиксированы обычаи ряженья и всевозможных РИТУАЛЬНЫХ БЕСЧИНСТВ, которые учили «сўпряжóнки» после окончания работы.

«Сколько там – сутки трое прядут, атпрядут всё, а патóм канчáют это дело и аблáживаютьца разным всяким цыганѣм – и пашлá па диревням, вот аны рядились кагда. И пашлá! Лошадь вазьмút и паѣдут па диревням – как пабира́тца. Кто чавó им даст. Пападѣт им дарóгай, едет кто на работы – и лошадь выпрягут, и ево́ всево́ растреплют, всево́ на свѣти. Это у них такая была мода. Вот, кагда аны всё закончат, и пашѣл па диревням ездить везде. И ни пападайся им никто нигде на дарóги, всяво́ растрѣп-



лют, и лошадь выпрягут и... Набедакурили, паехали дальши. И цыганкам абделаютца, им давай всяво, и с торбам... Такая вот игра была, мода. В буднии дни ани прями. Вот атпрядут, вот закончитца дело, и пашла тагда па диревням» (Остр., Иловицы 2296-06).

«Супрядки. Прядёшь день и ночь, тольки два часа паспали, апяте встали прять, куделины направи, тагда пашли пабиратца. Передевались, кто как мог [рядились]. Пашли в следующую деревню пабиратца. На паре лашадей ехали, с плёткой. А та я дярэвня как падгашивши²¹ – и мяса принесли, и ватрушек. Выпивки не давали. Кто играя, кто пляша, кто загаваривая хазйку, а у хазйки падгашен где-то, што варавать. Вот крали, патом хазйка дала. Пашли к другому. Так дярэвню абашли, тагда пришли к хазйину [тому, кто приглашал прять]. Эту мясу разлажили, пригатовили, паели, паехали па дамам» (Остр., Борщино 2250-04, 05). Каждая приходила на супрядку со своей прялкой. Во время работы не пели. Прями потоньше – на сукно, а на кафтаны – потолще. Работали «дарма», не за плату (Остр., Борщино 2250-04).

«На мясади сабирают дявчонок [прять]. Может, няделю прядут, может, дней пять. [После окончания работы, «обдываются», хозяин даёт им лошадь и они едут побираться]. Приязжают в дярэвню, и пашёл па домам. Ходют, пабираютца. Давай им всево. «Падарите их» и всё. «Цыгане» ани. Сделавшись «цыганем». Падарите им чевов. И пляшуте тоже, и представляютца. Па-всякаму абделавши, и апаясавши разным палатенцам, и тряпкам и – ой! Всё павешано на сябе, штоб их не узнали. И просят: «Ну, хазйюшка, падарите! Мы вам папляшем и папаём!»» (Остр., Гораи 2286-05).

«Набярут девок [на супрядку]. Девок двадцать-двадцать пять. Ну и дагаварятца: «Паехали каво-нибудь жанить!». «Нявесту» сделают и паедут кататца. Нарядют как нявесту. <...> Шляпа, бусов навешано, ленты-то разны. В нас была такая Палашка Ляхина. Ана у нас пряла, тоже была. Ана гуляла с Боховым Лёвкой. Вот к им приехали. Лёвка ещё спал. Это ночью-то всё сдумали. Лёвку подняли, на улицу вывели, а он схватил качаргу, да Палашка эта бяжать... Он ётова савсем ня знал, што приедуть «сватать». Яво прямо вели так – в партках и в рубахе пестрай» (Палк., Горбунова Гора 1402-09).

«Каму вокна залой намажут, а каму дверь каланицей намажут (каланица называлась – калёса мазать). Горазд ругались [хозяева]. Старые девы какие-нибудь [бедокурили]. Развядут залы в вады и вокна намажут с улицы. Все супряжонки. Ну, супряжонки угощают, што там прядёшь. Абедали, кармили. Ни за што не платили» (Остр., Романово 2301-01).

Парни на супрядки не приходили, но могли и подшутить над «супряжонками»: «Парни взяли – чёлн притянули. Он [один парень] в простынь завярнувши и лёг в эту лодку пад акном. А патом стали стукатать, штобы мы пасматрели бы. Мы как аткрыли шторы-то, пасматрели в акно-та – пакойник! Дак мы памяреть хатели все! Дед – старик [хозяин] – ругая нас: «Чевов вы? Чевов вы? С ума сашли?». А мы не могом – спугалися! А яны пабязжали со смеху. Лёг в белом простыне завярнувши, и адин парень стал галосить, плакать па няму-та. А нам надо пасматреть в акно. Пасматрели – да и ахнули!» (Печ., Шартово 3342-54).

ТРУДОВЫЕ ОБЫЧАИ, ПОВСЕДНЕВНАЯ ЖИЗНЬ

Трудовой день длился от зари до зари. «На работу-то касить хадили – ещё сонце не взашедши» (Остр., Романово 2301-06). Работающим в поле носили еду, вообще ели четыре раза в день: «Перяхватка – сабираютца на работу пахаря, косцы – надо перякусить. Паработают сколько-то, тагда идут на завтрак. [Потом еще были] абед и ужин» (Остр., Огурцово 2295-01).

Главной ценностью в хозяйстве крестьянина была земля. Землю ценили очень дорого, следили, «штоб зямля не была так распушшена, как сячас. Раньше клачок зямли – ой, как дарожилось! Сваю землю абрабатываешь, а ещё взята на исполу» (Палк., Дворянкино 2941-50). Взять землю «на исполу» означало – арендовать у хозяина, взять в наем с условием расплатиться половиной снятого урожая. Землю «в исполу» чаще всего отдавали бедняки и одинокие члены крестьянской общины, которым не под силу было обрабатывать свой земельный надел («бедные отдавали землю «на испол» – Пыт., Тележники РФ 1467-6). По сведениям из д. Дворянкино (Палкинский район), семья из восьми человек обрабатывала свой участок размером в 16 га и еще брала землю «в исполу».

Особо важные периоды сельскохозяйственных работ – такие, как сев и жатва – обязательно предварялись МОЛЕБНОМ. «Кагда рожь сеять, хадили в церковь с рожью. Там – мяшечек. Служба. Патом засявали. В Пантелей начинали. В Тифон [местный праздник в д. Князево] уже зелёная рожь. И барздили – штоб не атмокла. Как грядкам» (Остр., Романово 2301-06).

Тяжелый труд («как кони работали, всё врушную») – Печ., Медли 3330-04) приносил плоды: урожай были очень хорошие, по словам рассказчицы из д. Романово (Остр., 2301-01), «верядившись хлебом были» – это старинное слово означает «завалены хлебом». Это было в период, когда крестьяне получили землю: «Землю разделили – кто на хутор



ушёл. Вот зажил народ! Народ раньше привыкши работал на земле» (Остр., Романово 2301-06).

Обычай ВЗАИМОПОМОЩИ в сложных и трудоемких работах был распространен повсеместно – это и супрядки, и «навозные» толоки (о которых говорилось выше), строительство дома также обычно делалось артелью. Помощь соседей, членов крестьянской общины распространялась и на погорельцев – на них жертвовали (Остр., Тележники РФ 1467-6).

«Помочи – жать, лён таскать, навоз возить. И барана режут, пиво варят – “толока без пива не бывает”» (Пыт., Тележники РФ 1467-6).

Любые совместные работы сопровождалась либо угощением, которое делал хозяин, либо складчиной. «Начинают сено касить – складчину делали, начинают рожь жать – складчину делали, картошку капать – всё складчины были. Не настолько там напьютца, как пагудят, повеселятца и всё. Гармошку дастануть, гарманіст играя, а бабы песни пают» (Палк., Казаково 2212-06).

Ряд работ требовал неперемного участия нескольких человек, как, например, молотба: «На реи насадишь и высадишь, и вот привязь мала тили. Палка, на палку пашубок на вярёвочке [это привязь] – вот впятых или вчатырёх, и падлаживаешь, так выходя красиво, как *трра-та-та* – [как] пляшут. Прислушаешься и тагда ты паймёшь [ритм]. Как лошадь бжит на чатыри наги [если вчетвером], а если впятых – то ещё через одну» (Остр., Романово 2301-06).

После окончания полевых работ обычно приносили домой ПОСЛЕДНИЙ СНОП: «Лён насыли – сноп, и ржи насыли сноп, и авса насыли. Дома ставили или в амбаре» (Остр., Романово 2301-06).

Существовало множество ПРИМЕТ, связанных с крестьянским трудом. Житель д. Жуково (Палк.) В. М. Кустов, 1923 г. р., сообщил следующие:

- какой день на Покров, такая будет зима (теплая или холодная);
- если шелухи у лука нет – значит, зима будет бесснежная;
- «на Евдокию петун напётся – тогда в Егорий бык пасётся»;
- сколько дней первый снег пролежит, столько раз зимой снежный покров будет меняться;
- чтобы определить время, удачное для сева, надо смотреть на облака;
- когда картошку сажают, должно быть «облаков густо»;
- «долго на лесу иней держится – к хорошему урожаю»;
- «на Рождество иней обвесивши на деревьях – к хорошему урожаю»;
- если на Рождество на небе много звезд – на урожай;

– в Святки одежду не чини (заплатки не клади) – овцы пегие будут (Палк., Жуково РФ 1970).

Среди трудовых занятий для жителей Обозерья особо важную роль играла РЫБНАЯ ЛОВЛЯ. Для рыбалки необходимы были сети, которые вязали из льняных ниток. Весной и летом ловили рыбу «сами по себе», осенью на ловлю снетка отправлялись на «баранниках» (лодка-пятерня на веслах, под парусом). Зимой ловили снетка артелью, по паям, так как одному с неводом не сладить. Участвовало по 18 человек, командовал на тоне бригадир – «жерник». Сеть для снетка называлась «запас», делали две проруби по 4 метра каждая.

В лещевый нерест старики не разрешали на берегу громко разговаривать. «Зато и рыба валом в берег прёт» (сведения о рыбной ловле – Пск., Мтеж РФ 1397). «Мужчины рыбачили, рыбачили, рыбачили! А я насыла рыбу в карзине на плячах за десять километров... Запас тянешь. Сабярёшься все в кучу – абои крылья. Пустют запас – туды пустют и сюды пустют. И тагда идуть – калясом идуть, в адну кучу сабярутца, тагда вытягаемся. А пока па старанам идём, так – то чушку рубим, то за вярёвку тянем запас. Вот так лавили. А вясной в ладях лавили – лодка. В лодку запас, туды невод складёшь и грясти – вёслы. <...> В берег вытягятца будешь. В берег вытыгаешься, пападё рыба. Утром эту рыбу на плечи да в Ряпину [Эстония] нясти надо прадавать. [Рыбный праздник устраивали] в Любнице. Сабирались рыбаки, наставят сталы, вина наставят. Сталы паставлены пасярёд улицы. Рыбаки все гуляють, выпивають, гармонь, пляска. Рыбацкий праздник – летом. Приедут купцы – эстонцы. Аттуль из-за Пскова приезжали за рыбой, вина привазили» (Печ., Медли 3330-04).

О жизни маленьких членов семьи – ДЕТЕЙ – к сожалению, имеется очень мало сведений.

Девочки делали себе кукол из травы: «Сита – это трава такая, круглая, зялёная. Нарвём этой ситы и кукалки надёльвали сами. Галовки аввяжем, тут ручки заплятём и сделаем. Это была куколка. Крестная привязла куклу – была каменная галовка, так пришлось кукалку самой шить, а каменную галовку пришивать. Это была кукалка, это была красота. А то всё – с ситы. Сашьёшь, залы насыплешь, галовку сделаешь, такая крепкая. Залы намочишь, ана крепко сдѣлаетца. И с тряпок нашьёшь, пришьёшь галаву, ручонки. Это была куколка свая.

[Играли в куклы]: стялили, с тряпок падушечку сашьёшь и пастельку сделаешь, адеяльце – ну, так играли, как теперь. “Женют” кукол. Вот эта пара женитца кукол! Харанили – как человека. Нясёшь и плачешь.

А с глины сделаешь и утку, и курачку. Такое сделаешь – как гняздёчко, яичек накатаишь – всё рукам.



Раньше в рюхи играли. Костыли [ходули] такие делали – на них хаділи. Палка и к этой палки пририта [ступенька]. Становишься и пашёл» (Палк., Дворянкино 2941-50).

Также скупы сведения о традиционном народном КОСТЮМЕ. Девичий наряд – рубашка с длинными рукавами ниже локтя, рукава пышные. Длинный широкий сарафан с грудинкой, на спине лямки перекрещиваются, отделка лентами (кайма); «передница» черная с кружевами, в косе лента.

Женский костюм – такой же сарафан, головной убор – повой (гладкий, не украшенный) либо повязка «с хвостиком» (узелок посредине), кофта «навярех, мякучая, как шёлк», отделана по низу блестками. Украшения – длинные сережки, цепочка («цапóчка») на шее (Печ., Городище 3331-35). Также носили юбки (юбка черная, сборки только сзади, по низу отделка тесьмой). Были набойники – юбка с грудкой. По белой льняной ткани рисунок (в основном, голубой) – птицы, цветы (Палк., Жуково РФ 1970).

- ¹ Во время сватовства невеста давала жениху залог (см. Раздел 6 «Свадебный обряд»).
- ² См. также Раздел 5 «Народные музыкальные инструменты и инструментальная музыка».
- ³ Речь идет об исполнении «виноградья».
- ⁴ «Кресты» – перекресток дорог, рósстань.
- ⁵ «Тихомáтом» – тихо, втихую.
- ⁶ «Лелóкаты» / «лелёкаты» – петь, причитывать.
- ⁷ Полуверцами здесь называют сету; в данном контексте – дети поют, «кто как мóге», то есть поют что-то, возможно, не совсем понятное.
- ⁸ Название деревни – Моложва.
- ⁹ «Баллон» – колесная шина.
- ¹⁰ «Благóй» – плохой, нехороший. «Благóй баллон, благая песня, благóй человек». Об одежде – старая, рваная (Палкинский р-н).
- ¹¹ «Хóхлики» – по всей вероятности, ерши.
- ¹² «Сыгá», «насычёная вадá» – вода, подслащенная сахаром или медом.

- ¹³ «Грядка» – потолочная балка.
- ¹⁴ «Зель» – зелень, в это время года это всходы озимой ржи.
- ¹⁵ «Сикляшки» – «меленькие» муравьи в отличие от больших; «сикляшник» – муравейник.
- ¹⁶ «Яліна» – ель.
- ¹⁷ «Жітник» – тот, кто не работал на толоке, но пришел на обед (обычно, это маленькие дети).
- ¹⁸ «Страдка», «страдать» – у В. Даля: «страдающий – шальной, блажной, малоумный», здесь – в значении «плясать, петь».
- ¹⁹ «Богатыри» – название местности, см. Раздел 10 «Жанры народной прозы...» (№№ 1, 2).
- ²⁰ Сказано в значении – собрание девушек, женщин на посиделку. Далее можно предположить, что идет речь о посиделке, на которой обязательно варили кутью. Возможно, и кутью в этом случае называли поэтому «сóбина». К сожалению, это единственное свидетельство.
- ²¹ «Падгашівши» – подготовившись.





Раздел 3 КАЛЕНДАРНО-ОБРЯДОВЫЙ ФОЛЬКЛОР

ОБРАЗЦЫ НАПЕВОВ И ТЕКСТОВ КАЛЕНДАРНО-ОБРЯДОВЫХ ПЕСЕН И ПРИПЕВОК

КОЛЯДКИ, ВІНОГРАДЬЕ

№ 1 (текст 1)

д. Шаргово, Печорский р-н, 1232-17а

$\text{♩} = 120$

При - шла Ка - ля - да на ка - нун Раж - же - ства́, са - чи - ли Кы - ля - ду по пе -
чу - раі - кам, по за - у - лаі - кам. Наш - ли Кы - ля - ду в И - ва - на - вам два - ру́. И -
ва - нав двор да - ля - ко в по - ли ста - ить, на двух ста - л(ы) - ба́х, на че - ты - рех пяс - та́х.

Пришла Каляда
На канун Ражжества́,
Са́чили Кыляду́
По печура́чкам,
По заула́чкам.
Нашли Кыляду́
В Ива́навам двару́.
Ива́нав двор
Даляко́ в по́ли стайть
На двух стал(ы)ба́х,

На четырёх пяста́х.
Укол э́тава двара́
Вся шалко́вая трава.
Ты, хазя́ин, не лянись,
Паскаре́е пада́рись –
Ли́ба хлеба ламти́ну,
Ли́ба денег палти́ну,
Ня дашь пирага́ –
То каро́ву за рага́!

Исп.: Пушкарёва М. Г., 1906 г. р. Зап.: Кузнецова И. А., 30.01.1982. Расп.: Валевская Е. А. Данный образец ранее опубликован: ППЗ. С. 27. № 1.

№ 2 (текст 1)

д. Тупицы, Островский р-н, 2301-13

$\text{♩} = 126$

При - шла́ Ка - ля - да́ на - ка - ну - не Ра - жа - ства́.
Ни си - ди́ в пи - ря - ду́, на - дя - лий Ка - ля - ду́.

Пришла Каляда́
Накануне Ражаства́.

Ни сиди в пиряду́,
Надяляй Каляду́.

Исп.: Михайлова К. М., 1914 г. р. Зап.: Мехнецов А. М., 11.08.1987. Расп.: Полякова А. В.



№ 3 (текст 1)

♩=92

д. Замошье, Печорский р-н, 1178-13



Ка - ля - да, Ка - ля - да, при - шла Ка - ля - да на ка - нун Ра - жест - ва́, мы са - чи - ли Ка - ля - ду,

мы наш - ли Ка - ля - ду у Ляк - се - и - ва два - ра́, а Ляк - се - ив - та двор с че - ты - рёх стал - бов...

Каляда, Каляда,
Пришла Каляда
На канун Ражества́,
Мы са́чили Каляду,Мы нашли Каляду
У Ляксе́ива двара́.
А Ляксе́ив - та двор
С четырёх сталбóв...

Исп.: Хлусова Т. А., 1897 г. р. Зап.: Теплова И. Б., 30.06.1981. Расш.: Валевская Е. А. Пели дети. Данный образец ранее опубликован: ППЗ. С. 27. № 2.

№ 4 (с вариантами данного напева исполняется текст 2)

♩=96-116

д. Аполихино, Печорский р-н, 1186-48



При - шла Кы - ля - да́ на ка - нун Раж - жест - ва́,

ви - на - гра́ - дья крас - на - зя - лё - ны - я!

Пришла Кыляда́ на канун Ражества́,
Винагра́дья красна-зялёныя!¹
В канун Кыляды́ да вы́пыла парóшка.
Што па ётой пы парóши кылядо́вщички ишли́.
Са́чили-искали бага́тыва двара́.
Бага́тый двор дыляко́ в по́ли стайт
На сямíх сталба́х да на жалты́х пяска́х.
Што круг э́тыва двара́ да всё шалко́вая трава,
Всё шалко́вая трава да всё сяре́брены тыны́.
Што на каж(и)ной тыни́нки пы замчу́жинки.
Што на э́тым на двари́ да нет хазя́ина в дами́.Хазя́ин у́ехавши ва Нов-то го́рад.
Он суды́-то суди́ть, он ряды́ ряди́ть.
Он с судов прие́дит – да он па сто рублей вязе́,
А с рядо́в прие́дит – да он па ты́сичи вязе́.
Сынавья́м ён вязе́ да пы дабро́му пы каню́.
Дачаря́м он вязе́ да пы злато́му пы вянку́,
А жаны́-та вязе́ да ён кунью́-та шубу́,
Верным служе́н(и)кам – ды пы сапо́жен(и)кам.
Не тами́ти, пыда́р(и)ти кылядо́вщичкы!
Или чарку вина́, или кусо́к пирага́!
Или с печи́ пираго́м, или с кле́ти ришато́м!

Исп.: Ильинова А. М., 1902 г. р., Беженцева М. Ф., 1926 г. р., Стеклова М. Ф., 1916 г. р. Зап.: Теплова И. Б., 18.07.1981. Расш.: Валевская Е. А. Данный образец ранее опубликован: НППО. № 1; ППЗ. С. 28–29. № 4.

¹ Припев «Винагра́дья красна-зялёныя» исполняется после каждой строки.

МАСЛЕНИЧНЫЕ ПРИПЕВКИ

№ 5

♩=72

д. Коровкино, Палкинский р-н, 2213-17



Ши - ро́ - ка Ма́с - ле - на! Ши - ро́ - ка Ма́с - ле - на!

Широ́ка Ма́слена! Широ́ка Ма́слена!

Исп.: Иванова А. И., 1914 г. р. Зап.: Валевская Е. А., 12.07.1987. Расш.: Валевская Е. А.



№ 6

д. Щепец-Горушка, Палкинский р-н, 2236-10

♩=112

Да - ра - га - я ма - я Мác - ли - на - я! Ни - дя - шё - ва - я, а сто - руб - лё - ва - я!

Дарагая мая Масылина,
Нидяшэвая, а сторублёвая!

Исп.: Иванова Е. Ф., 1913 г. р., Фёдорова М. Ф., 1909 г. р. Зап.: Мехнецов А. А., 21.07.1987. Расп.: Пархомова Е. А.

№ 7

д. Мылово, Палкинский р-н, 2218-04

♩=120

Пра - шлá на - ша Мác - ли - на, пра - шлá - пра - ка - тй - лы - ся!

Пра - шлá на - ша Мác - ле - на, пра - шлá - пра - ка - тй - лы - ся!

Прашлá наша Масылина,
Прашлá-пракатйлыся!
Прашлá наша Масылена,
Прашла-пракатйлыся!

Исп.: Семёнова З. С., 1923 г. р. Зап.: Мехнецов А. А., 16.07.1987. Расп.: Пархомова Е. А.

№ 8

д. Великое Поле, Псковский р-н, 2947-17

♩=84

Па па - лё - шеџ - ку, па лу - џй - нин - ки, па ся - ря - наџ - ке на Мас - ле - ни - цу! Дед - ка - па - лёш - ко,

баб - ка - ка - ты - шок, лу - џй - нин - ку, ся - ря - наџ - ку на Мас - ле - ни - цу!

Па палéшеџку,
Па луџйнинки,
Па сярянаџке
На Масленицу!

Дедка – палéшко,
Бабка – катышок,
Луџйнинку, сярянаџку
На Масленицу!

Исп.: Соловьёва Л. В., 1906 г. р. Зап.: Мехнецов А. М., 05.02.1990. Расп.: Пархомова Е. А.

№ 9

д. Заболотье, Печорский р-н, 1393-01

♩=120

Да - ра - га - я на - ша Мác - ли - ни - ца! Ды - тя - нй - ся да Пят - рó - ва дни,

с Пит - рó - ва дни да Кри - стó - ва дни! Тир - ли, дыр - ли, да Мác - ли - ни - цы!



На - ши де - ва - чки ка - ла́ш - ни - цы, ка - ла - чи ввя - рѣх ска - ка - ють,
маль - цы де - вак уб - ни - ма - ють!

Дарага́я наша Ма́слиница!
Дытя́нися да Пятро́ва дни,
С Питро́ва дни да Кристо́ва дни!
Тир-ли, дыр-ли, да Ма́слиницы!

Наши де́вачки кала́шницы,
Калачи ввярѣх скака́ютъ,
Мальцы де́вак убнима́ютъ!

Исп.: Дубова М. А., 1905 г. р. Зап.: Мехнецов А. М., 25.01.1983. Расп.: Пархомова Е. А. Поэтический текст данного образца ранее опубликован: ППЗ. С. 21.

МАСЛЕНИЧНАЯ ПЕСНЯ

№ 10 (с вариантами данного напева исполняется текст 3, а также текст лирической песни 14)

д. Медли, Печорский р-н, 1220-12

♩=76

И да - ра - га́ - я - та на́ - ша - я Мас - - - ле - ни - ца, да
да - - ра - га́ - я, дол - га - я, ждан - - - на - я(о).

И дарага́я-та на́шая Масленица,
Да дарага́я, долгая,жданная.
И дараги́и на́шии гостеньки,
Да пагастíti в нас да малѣшенько.
И погастíti в нас да малѣшенька,
Да паку́ль на дваре́ всё тихо́шенько.
И не дажжа́-та, не ту́чи, не вьялицы
Да за лихую за мяте́лицу.
И у маёва-та ро́ннава батюшки
Да мно́га пива панаваре́но.

И мно́га пива-та панаваре́на
Да зеляна́ вина панакуре́но.
И у маёй-та ро́дненький матушки
Да мно́га ёсты панала́жено.
И всё ёства-та была да всё саха́рна,
Да всё мяды́ были да абарны́я.
И пратя́нися-та, на́шая Масленица,
Да пратя́нися день да ве́чера(о),
А с ве́чару ты да бяло́ свету.

Исп.: Будилова П. С., 1904 г. р., Каношина П. Н., 1923 г. р., Морякова О. Ф., 1921 г. р. Зап.: Теплова И. Б., 29.01.1982. Расп.: Теплова И. Б. Пели на Масленице, у костра. Данный образец ранее опубликован: НППО. № 4; ППЗ. С. 79. № 87.

ВЕСЕННИЕ ОКЛИКАНИЯ ПТИЦ (ДРАЗНИЛКИ)

№ 11

Дразнят ворона:

«Ворон-ворон!
Лети за́ море,
Там кобыла пропала,
Тебе дыру атказала!»

И несколько раз так подовтаря́ешь, а он будет во́пить: «Кар! Кар! Кар!» Несколько раз о́кол тебя этот ворон бу́де летать тагда́».

Зовут птиц:

«Иволга-иволга!
Твая мать-б...
Под кустом с варабѣм што-то делает!»

И несколько раз так подовтаря́ешь, и ана́ прилята́ет, тыбе́ надобно на плечи сесть. Ана́ прилятит к тебе и вот на плечи будет садитца. Как кукушка».

д. Балсово, Псковский р-н, 1205-35, 37. Исп.: Сидорова Т. И., 1922 г. р. Зап.: Мельник Е. И., 22.01.1982. Расп.: Валевская Е. А.



ПРИПЕВКИ НА «ПОЛЕВОЙ ГОЛОС»

№ 12 (с вариантами данного напева исполняется текст 4)

д. Луг, Палкинский р-н, 1393-60

♩ ≈ 104

(Одна) Ой, ха - ро - шей мо - ла - дец ў нас И - ван Гри - горь - е - вич!

(Вторая) Э...

♩ ≈ 80

(Все) О... Э... Э...

♩ ≈ 104

(Одна) Ой, е - му па - ндрá - ви - лась ў нас Та - тья - на Гри - горь - ев - на! ...Э

(Вторая) Э...

♩ ≈ 80

(Все) Э...

Ой, харóшей мо́ладец ў нас Иван Григорьевич!
 О...
 Ой, ему пандра́вилась ў нас Татьяна Григорьевна!
 Э...

Исп.: Листова З. М., 1925 г. р., Фролова О. Г., 1916 г. р. Зап.: Мехнецов А. М., 31.01.1983. Расш.: Мехнецов А. М. Данный образец ранее опубликован: ППЗ. С. 208. № 315.

№ 13 (с вариантами данного напева исполняется текст 4)

д. Плещеево, Палкинский р-н, 1414-09

♩ = 72

(Одна) Ха - ро - ший мо - лы - дец Ляк - сан - дра и Пав - лы - вич!

♩ = 64

(Все) О (9)...

♩ = 72

(Одна) Ха - ро - ша де - вуш - ка Ма - ри - я И - ва - нов - на!

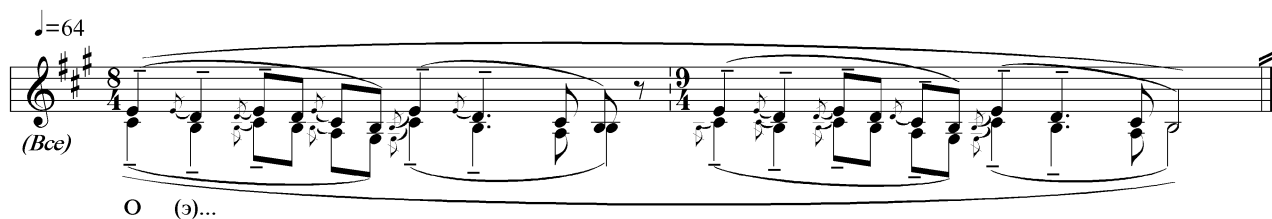

Харо́ший мо́лыдец Ляксандра и Павлывич!
О (й)...
Харо́ша девушка Мария Ивановна!
О (э)...

Исп.: Дубова О. Е., 1926 г. р., Дубова А. А., 1930 г. р., Комова Н. Е., 1919 г. р., Харьковская А. А., 1912 г. р., Лосева Н. И., 1917 г. р.
Зап.: Теплова И. Б., 02.02.1983. Расп.: Мехнецов А. М. «Кругой напев – по-вороженскому». Ворожено – деревня рядом с Горбуновой Горой. (См. также свад. песню – напев № 13 из д. Максимково Пыт. р-на). Данный образец ранее опубликован: ППЗ. С. 212. № 322.

СОДЕРЖАНИЕ ПОЭТИЧЕСКИХ ТЕКСТОВ КАЛЕНДАРНО-ОБРЯДОВЫХ ПЕСЕН И ПРИПЕВОК: ТЕМЫ, ОБРАЗЫ, СЮЖЕТНЫЕ МОТИВЫ. ПЕРЕЧЕНЬ ЗАПИСЕЙ

КОЛЯДКИ, ВИНОГРАДЬЯ

КОЛЯДОВЩИКИ; ХОЗЯЙСКИЙ ДВОР («ТЕРЕМ») ПОЕЗДКА ХОЗЯИНА

1. «Пришла Коляда накануне Рождества» (варианты напевов 1–3)

Пришла Коляда накануне Рождества. Искали Коляду по печурочкам, по заулочкам, нашли Коляду в Ивановом [имя хозяина, к дому которого пришли колядовщики] дворе. Иванов двор далеко в поле стоит на двух столбах, на четырёх пестях. Около этого двора шелковая трава. Хозяин, не ленись, поскорее подарись! (Не сиди в переду, наделяй Коляду! Не стой в переду, не чеши бороду!) Либо хлеба ломтину, либо денег полтину. Не дашь пирога – то корову за рога!

2. «Пришла Коляда на канун Рождества, виноградье красно-зелёное!» / «Как со вечера порошка выпадывала» / «Со вечера пороха, по белу свету снежок» / «Бласлови, Христос, как пришла Коляда!» (варианты напева 4)

Пришла Коляда на канун Рождества, виноградье красно-зелёное! Накануне Рождества, в канун праздничка. В канун Коляды выпала порошка, что по этой порошке колядовщички шли, колядовщички – люди добрые (колядовщички-виноградщички; колядовщички – красны девушки). Ходили-искали богатого двора (мы ходили-искали Коляду святу).

Богатый двор далеко в поле стоит на семи столбах, на желтых песках (на семи верстах, на золотых

столбах, столбы точеные, позолоченные); (далеко в поле стоит, везде видится); (на семи-пяти столбах, десяти-пяти верстах).

Вокруг этого двора шелковая трава, серебряны тыны, на каждой тынинке по жемчужинке (по лазурьеву цветку).

Вариант: ...А как этот дворец на красы стоит, на желтом песку, на рассыпчистом...

Вариант продолжения: ...Окол этого столба три терема стоят. В первом терему – светел месяц, во втором терему – красно солнышко, в третьем терему – часты звёздушки. Светел месяц – то хозяин во дому, красно солнышко – то хозяйюшка, часты звёздушки – малы детушки.

Вариант продолжения: ...Хозяин уехал в Новгород (во красну Москву) суды судить, ряды рядить. Посудивши-порядивши, он домой едет. Он с судов приедет – по сто рублей везёт, с рядов приедет – по тысяче везёт. Сыновьям он везёт по доброму (быстро) коню, дочерям – по золотому венку, жене везёт кунью шубу, верным служенькам – по сапоженькам (малым детушкам – по сапоженькам, верным служенькам – по серёжечкам). Не томите, подарите колядовщичков! (Отпустите, не томите колядовщичков). Или чарку вина, или кусок пирога! Или с печи пирогом, или с клетки решетом!

Вариант: ...Уехал господин за сини моря гулять, гусей-лебедей стрелять.

Вариант текста: ...Как во этом теремочке красна девушка живёт, красна девушка у нас Олюшка...

**Варианты окончания:**

...Создай вам, Бог, полный двор животов, избушку ребят, хлевушку телят!

...А кто нас наделит – тому сто коров доить! А кто нас не наделит – козу ялову доить! И тому век не жениться!

...Или с печи пирогом, или с клетки решетом! Если рюмочку винца, споем песню до конца!

...Открывай ворота, подавай пирога! А не дашь пирога – то корову за рога!

...Не дашь пирога – разломаем ворота!

...А не дашь пирога, обсерём ворота!

...Хозяин с хозяйшкой, выходи со двора, подавай пирога, не ломай, не гибай, весь пирог подавай!

Перечень записей к текстам 1–2 (примеры коляд отмечены, остальные образцы – «виноградья»): :

Островский район:

Воронцовская вол.: Воронцово 2244-10 (колядка); Романово 2301-04 (колядка); Тупицы 2301-13 (колядка).

Горайская вол.: Адамково 2285-31 (колядка); Гораи 2287-17 (колядка); Иловицы 2295-20 (колядка).

Калининская вол.: Крюково 1613-30, 31.

Пальцевская вол.: Матюгино 1655-38.

Рубиловская вол.: Зарино 1661-07; Песково 1661-04а (т.); Тележники 1637-11, 12.

Синеречья вол.: Коношино 1580-19; Перевоз 1580-14.

Палкинский район:

Васильевская вол.: Большое Апарино 2232-18, 2233-06; Боровики 2216-16; Ворошилово 2216-28; Гнилино 2233-17, 21; Гривки 2219-10; Малое Апарино 2216-40.

Качановская вол.: Подсев 1412-26; Сорокино 2969-04, 06, 13; Спудицы 1398-17.

Новоуситовская вол.: Бородино 1538-02 (фр. т. без припева); Добычи 1537-36; Ерилово 1530-01, 02; Кононово 2981-13; Раихино 1538-29.

Палкинская вол.: Гороховище 2239-13; Жилино 1570-13, 2226-09, 10, 11; Иваново 2223-11; Капустино 2236-29; Краснодудово 2238-11, 19; Лаврово 2223-05; Никоново 2224-09; Палкино 1569-24; Парфеево 2227-06; Рубцово 1570-29; Сухлово 2225-01; Щепец-Горюшка 2236-09.

Родовская вол.: Голубово 1394-09, 2942-09, 2953-23, 24; Горбунова Гора 1401-06–08; Ключи 1401-28; Поповские 1398-22; Трумалёво 1414-41.

Печорский район:

Изборская вол.: Бодогово-Зехново 1233-38; Вастцы 1196-12, 1198-01; Зехново 1397-10; Косыгино 1393-14–16; Нижний Крупск 1233-20, 21; Поддубье 1203-01, 1204-09 (колядка); Турок 1227-07.

Крупская вол.: Вишняково 3341-54; Горбатыцы 3332-19; Зимний Борок 3329-22; Иваново Болото 3351-28; Кривск 1182-37, 38; Круп 1167-36, 37; Кукуевка 3344-40; Песок 1185-01, 03, 10.

Кулейская вол.: Замощье 1178-13 (колядка); Киршино 1164-02 (колядка); Медли 3334-35 (т.); Медово 3343-22; 3346-26, 27; Шартово 1232-17а, 3342-53, 56 (колядка).

Лавровская вол.: Аполихино 1186-47, 48; Ладейники 1230-06; Любятово 1172-21; Папушево 1408-03; Смолянка 1172-53, 1173-01, 1174-18.

Новоизборская вол.: Варопаново 1170-28, 29; Запутье 1170-22; Лесицко 1186-06, 1187-17; М. Видовичи 1186-10; Малые Калки 3350-62; Печки 3350-41.

Паниковская вол.: Воронкино 1212-22; Дубово 1234-40; Емельяново 1202-15; Кудрово 1211-37.

Печорская вол.: Декшино 1169-32, 33; Печоры 1213-24; Тайлово 1400-17; Уланово 1416-11.

Эстонское пограничье: Любница 1191-06 (колядка).

Псковский район:

Верхолинская вол.: Великое Поле 2947-19; Голова 2987-03; Котятино 2990-103; Постоево 2986-59; Тавлово 2989-67 (т.).

Серёдкинская вол.: Боровик 1218-08а (т. колядки).

Теребищенская вол.: Дуб-Бор 1216-09, 10–12 (колядка); Красная Горка 1207-03, 04.

Пыталовский район:

Гавровская вол.: Бабино 1561-02; Новоселье 1562-25, 26; Трусовка 1566-06; Чернолесье 1563-04.

Жоговская вол.: Дубново 1579-09–12.

Линовская вол.: Максимково 1421-20; Плещеево 1414-20; Старцы поют «Спаси вас, Господи, Каледа-маледа» – Плещеево 1414-22.

Пыталовская вол.: Заходы 1641-11.

Скадинская вол.: Пёхово 1554-08.

Тулинская вол.: Вашки 1547-06, 07, 1548-15; Зельцы 1542-28; Кавланы 1542-32; Тулино 1542-16, 17.

МАСЛЕНИЧНАЯ ПЕСНЯ**ВСТРЕЧА-ПРОВОДЫ МАСЛЕНИЦЫ**

праздничное застолье

3. «Дорогая наша Масленица» (варианты напева 10)

Дорогая наша Масленица, дорогая долгожданная. Дорогие наши гостеньки, погостите малёшенько, пока на дворе тихошенько. Ни дождя нет, ни тучи, ни вьялицы, ни лихой метелицы. У моего родного батюшки много пива понаварено, зелена вина понакурено, у моей родной матушки много «ёствы» поналажено, и вся «ёства» была сахарная и меды были «абърные».¹

Протянись, наша Масленица, день до вечера.

Варианты окончания:

...Протянись, наша Масленица, день до вечера, а с вечера до белого света.

...Протянись до Петрова дня, с Петрова дня до святой Ильи, со святой Ильи к нам вернись назад. Погости у нас хоть малёшенько, пока я схожу во зелёный сад, нащиплю хмеля ярового, наварю пива пьяного, угощу свою гостеньку, чтобы ты опять к нам назад пришла.

Печорский район:

Кулейская вол.: Колпино 1207-24, 25, 35, 36; Красная Гора 1180-14; Медли 1220-11, 12, 1221-10, 3336-01, 13.

Новоизборская вол.: М. Видовичи 1186-11; Малые Калки 3350-34.

Печорская вол.: Заболотье 1393-01; Печоры 1417-06.

¹ «Меды абърные» – медовый напиток.

**ПРИПЕВКИ «НА ПОЛЕВОЙ ГОЛОС»****ПРИПЕВАНИЕ ПАРЫ****4. Припевки «на полевой голос» – на толоках, на вечёрках** (варианты напевов 12, 13)*Варианты:*

Хороший молодец Иван Григорьевич! Ему понравилась Татьяна Григорьевна! (Мы похвалим девушку Татьяну Григорьевну!) / Хорош хорошенький Иван Николаевич! Ему понравилась Мария Николаевна!

Хороший молодец Александра Павлович! Хороша девушка Мария Ивановна! / Весёлый молодец Василий Андреевич! Ему понравилась Анна Васильевна!

Князёк молоденький Иван Васильевич! Молода княгинюшка Любовь Ивановна! / Князёк молоденький Алексей Павлович! Похвалим девушку Марью Андреевну!

Хороший, хвалёный Алексей Иванович! Ему хвалёную – Анну Васильевну! Доволен, доволен Алексей Иванович! Доволен, доволен Анной Васильевной!

Хороший мальчик Николай Григорьевич! Хороша девушка Надежда Николаевна! / Наш хвалёный молодец Иван Иванович! Расцветает розочка Марья Ивановна! / Хорош хорошенький Николай Иванович! Расцвётши розочка – Наталья Ивановна!

Островский район:

Калининская вол.: Ивахино 1618-11.

Палкинский район:

Васильевская вол.: Анскино 2234-05, 06; Ворошилово 2216-31; Выставка 2212-08; Гривки 2219-13; Загорье 2219-14; Сергино 2219-04; Сидорова 2214-02; Яхново 2217-45.

Качановская вол.: Жуково 1392-04, 2952-04, 05; Жуково-Подсев 1668-13–17; Луг 1393-60–62, 1395-07, 08, 2953-05; Подсев 1413-03–07, 16, 17.

Новоуситовская вол.: Вандыши-Ручьи 1531-13; Ерилово 1530-05; Кононово 2954-16, 17, 2981-09; Новая Уситава 1537-33, 34; Ручьи 1532-01.

Палкинская вол.: Вадницы 2237-21; Дудниково 2224-06; Жилино 2226-08, 21, 2942-23, 2943-07, 09, 10, 2955-04–07; Краснодудово 2238-17, 18, 2942-29; Кузнечонки 2225-23; Лаврово 2223-04; Мельница 1565-16; Никоново 2224-11; Парфеево 2227-01, 05; Пахомово 2221-20; Сухлово 2224-27; Тимошино 2227-09; Ягодкино-Горино 2221-08.

Родовская вол.: Голубово 2942-16, 2953-30, 2954-01; Горбунова Гора 1401-44, 1402-02, 2965-05, 06, 08; Дворянкино 2941-49, 52, 55, 2949-07; Ключи 1401-19.

Печорский район:

Новоизборская вол.: Лесицко 3335-02, 03.

Печорская вол.: Тайлово 1400-24.

Пыталовский район:

Линовская вол.: Плещеево 1411-19–22, 1414-01–09.

См. также свадебные опевания: тексты 128, 129.

Перечень записей церковных песнопений, календарно-обрядовых песен и припевок**Рождественские тропари**Островский район:

Горайская вол.: «Рождество Твое» – Пехово 2285-19.

Рубиловская вол.: «Христос рождается» – Тележники 1637-13.

Палкинский район:

Васильевская вол.: «Христос рождается» – Большое Апарино 2233-07; Ворошилово 2216-27; Гривки 2219-06; Зубовщина 2941-02, 03, 2949-01; Коровкино 2213-16; Сидорова 2214-03.

Качановская вол.: Сорокино 2969-05.

Новоуситовская вол.: «Христос рождается» – Кононово 2981-14; Симоняты 2981-20; «Рождество Твое» – Кононово 2981-15.

Палкинская вол.: «Христос рождается» – Жилино 2943-06, 2955-03, 16; Золотавино 2222-13.

Родовская вол.: «Рождество Твое» – Голубово 2942-03, 04, 2953-25; Дворянкино 2941-57.

Печорский район:

Крупская вол.: «Христос рождается» – Кукуевка 3344-41.

Кулейская вол.: Шартово 1232-18.

Новоизборская вол.: «Христос рождается» – Малые Калки 3350-63.

Паниковская вол.: Дубово 1234-41.

Псковский район:

Псковичская вол.: «Рождество Твое» – Горки 2946-12.

Пыталовский район:

Скадинская вол.: Пёхово 1554-09.

Пасхальный тропарьПалкинский район:

Родовская вол.: «Христос воскрес из мертвых» – Голубово 2942-05.

Календарные припевкиПалкинский район:

Васильевская вол.: «Прошла наша Маслена» – Мылово 2218-04.

Палкинская вол.: «Дорогая моя Масленая» – Щепец-Горюшка 2236-10; «Прошла наша Маслена» – Капустино 2237-01.

Печорский район:

Крупская вол.: «Маленький хлопчик» (рожд.) – Городище 3347-07; «Дорогая наша Масленица» – Соха 3344-14; «Вербя, вербися» – Городище 3347-06, 08.

Новоизборская вол.: «Дорогая Масленица» – М. Видовичи 1186-11; «Гори, наша Масленица» – Малые Калки 3350-33.

Эстонское пограничье: «Масленица-мокрохвостка» (школьный репертуар) – Любница 1191-18, 20.

Псковский район:

Верхолинская вол.: «По полешечку, по лучининки на Масленицу» – Великое Поле 2947-17.

Пыталовский район:

Скадинская вол.: Пёхово 1554-07.

Волочebные песни (записи от переселенцев)Пыталовский район:

Пыталовская вол.: Заходы 1641-01, 02.

Окликания птицПсковский район:

Теребищенская вол.: Балсово 1205-35–37.



Раздел 4

ОБРЯДОВЫЕ И ВЕЧЕРОЧНЫЕ ХОРОВОДЫ И ПЛЯСОВЫЕ ПЕСНИ

ОБРАЗЦЫ НАПЕВОВ И ТЕКСТОВ

ВЕСЕННИЕ ОБРЯДОВЫЕ ХОРОВОДЫ

№ 1 (с вариантами данного напева исполняется текст 5)

д. Ладейники, Печорский р-н, 1229-11

♩=72

И што я в гор - - ку (й)и - шлá да дй - ву ви - де - ла,
лю - ли, лю - - - ли да дй - ву ви - де - ла.

И што я в горку (й)ишла да дйву видела,
Люли, люли да дйву видела.¹
И я пад горку сошла да сдивавáлася,
А што наша рякá да разливалася.
А што на той на рякé да казак² кóня пайл.
А ни казак каня пайл, а муж жану губил.
А што жанá мужаньку да возмáлилася,
Ох, в праву ножку яму да поклáнилася:
– О, мужанёк-казачок, да ни губи мяня,
И ни губи ты мяня да рáна с вéчера,

Да ты тагда меня губи да са палуночи.
Да пускай детушки да спать улягутца,
Ох, спать улягутца да поразóспютца,
И поразóспютца, и поразóспютца.
Ох, поразóспютца, ай, мамки хвátютца:
– О, дарагой наш атéц, где наша матушка?
– О, ваша ронна матушка – да в лес за ягадам.
– Ай, дарагой ты атéц, ай, не прамáнешь ты нас.
Ой, наша ронна матушка да ва балóтенки,
О, ва балóтенки да пад калóдинкай.

Исп.: Милославская М. В., 1906 г. р.; Алмёнова П. И., 1913 г. р. Зап.: Теплова И. Б., 04.02.1982. Расш.: Теплова И. Б. «Пели на мясодь». Молодёжь собиралась, выходили на гору и пели (Печ., Ладейники 1229-11). Пели «на горы» вечером, пока нечего делать и на Пасху (Печ., Любятово 1172-25, 26). В д. Кудрово (Печ.) – «толочная» (1213-11). Данный образец ранее опубликован: ППЗ. С. 87. № 99.

¹ Припев «Люли, люли, да» и окончание стиха исполняются после каждой строки.

² Гласная «а» в словах «жанá», «казак», «тагда», «хвátютца», «матушка», «прамáнешь», «наша», в частицах «а» (6-я строфа), «да» (10 строфа) поётся в высокой певческой позиции, приближаясь к «о».

№ 2 (с вариантами данного напева исполняются тексты 6, 8, 44)

д. Медли, Печорский р-н, 1220-14

♩=84

Как ля - тé - - - ли гу - си да па - га - га - та - ва - ли, да
ой, лю - ли, лю - ли да па - га - га - та - ва - ли.

Как лятéли гуся да пагагáтавали,
Да ой, люли, люли да пагагáтавали.

А навстречу гусям да маладая вдавá,
Да ой, люли, люли, люли да маладая вдавá.¹



И маладая вдав́а да всё солда́тска жа́на.
И на́чали в ёй гу́си да всё выспра́шати:
– И ти́ха ль та, вдо(й)... вдоушка, да
 в ва́шем(ы) го́раде?
– И в на́шам-та го(й)... в го́ради да девки до́роги.

И в нас-то Прасковья-душа да сто́я сто рубле́й.
И в нас-то Ири́нья-душа да сто́я ты́сеѳу.
Алимпо́йде-душе да ца́ньи не́тути.
И пала́жил ёй цену да до́брай мо́ладец,
И до́брай мо(й)... мо́ладец да в нас Ива́нушко.²

Исп.: Будилова П. С., 1904 г. р., Каношина П. Н., 1923 г. р., Морякова О. Ф., 1921 г. р. Зап.: Теплова И. Б., 29.01.1982. Расш.: Теплова И. Б. Песню пели на пасхальной неделе, ходили по улице, шли на гору. Данный образец ранее опубликован: ППЗ. С. 81. № 92.

¹ Припев «да ой, люли, люли, люли» и окончание стиха исполняются после каждой строки. В строфах 6–11 припев «Да ой, люли, люли» (как в 1-й строфе).

² В припеве: «...люли да в нас Иванови́ч».

№ 3 (с вариантами данного напева исполняются тексты 4, 6, 44)

♩=86

д. Лисьё, Печорский р-н, 1222-05

У ва - ро́т, у ва - ро́т, ва - ро́ - т(ы) ши - ро́ - - - ки - их да

а - й, лю - ли, лю - ли, ва - ро́ - т(ы) ши - ро́ - - ки-их.

У варо́т, у варо́т, варо́т(ы) широ́ких
Да ай, люли, люли, варо́т(ы) широ́ких.¹
У варо́т, у варо́т сасна́ до́лга вы́расла,
И сасна́ вы́расла, ана́ зашата́лася,
До́чка к матери в гости сна́ржалася,
Ана́ трём-та мы́лам, мла́да, умыва́лася.
Первым мы́ле́чкам, мла́да, са бя́лийи́чкам,
Вто́рым мы́ле́чкам, мла́да, са румя́ни́чкам,

Третьим мы́ле́чкам, мла́да, с гарю́чим сля́зам.
Я умы́лася, мла́да, сна́ряди́лася,
В чи́ста зе́ркала, мла́да, па́гляде́лася:
На сваю́-та красу, мла́да, сдивава́лася,
Што куда́-та ма́я краса спа́дыва́лася?
Аль у ба́тюшки в са́ду за́гуля́лася,
Аль у ма́тушки в ра́лю² за́ляжа́лася?

Исп.: Веткина Д. П., 1915 г. р., Гусева А. И., 1918 г. р., Баланина Е. В., 1916 г. р., Девонина А. И., 1914 г. р., Великанова К. И., 1914 г. р., Зинева А. И., 1906 г. р., Зинева Л. З., 1911 г. р. Зап.: Теплова И. Б., 31.01.82. Расш.: Теплова И. Б. «В Пасху маладúхам припева́ли» (Пск., Мтеж 1191-03). Данный образец ранее опубликован: НППО. № 5; ППЗ. С. 82. № 93.

¹ Припев «Да ай, люли, люли» и окончание стиха исполняются после каждой строки. В конце строф гласные «а», «я» звучат в позиции «о», «ё».

² «Раль» – ларь, сундук.

№ 4 (с вариантами данного напева исполняются тексты 1, 3)

♩=154

д. Замошьё, Печорский р-н, 1178-09

...6. А - ой, па ружь - ю - та взя - ли да пад раз -

лю - ли да бой па-шли́, ай, лю - ли, лю - ли да пад раз - бой па-шли́.

Эй, как на мо́речке да на ма́ряначки,
Ай, люли, люли, на ма́ряначке (а).¹
Эй, там жи́ла-та бы́ла да мала́дая вдав́а,
Эй, и бы́ло-та ва ёй да де́вять всех сы́нов,
А-ой, де́вять всех сы́нов и де́сятая до́чь.
А-ой, э́тах де́вять сы́нов да па ружью́ взя́ли,
А-ой, па ружью́-та взя́ли да пад разбой па́шли.

А-ой, а де́сятую-та до́чь да заму́ж вы́дала,
Эй, заму́ж вы́дала да за ма́рянина,
А-ой, за ма́рянина, ай да за дворя́нина.
А-ой, ана́ год-та жи́ла да и друго́й жи́ла,
А на тре́тий-та год да сына́ роди́ла,
Сы́на при́жили ма́ряне́начка и дворя́не́начка.



Исп.: Горюнова А. В., 1903 г. р., Хлусова Т. А., 1897 г. р. Зап.: Теплова И. Б., 30.06.1981. Расш.: Теплова И. Б. Пасхальная, «христовская». «Качались на зыбке» (РФ 1394). Водили хоровод у качелей (Печ., Моложва 3329-50). Данный образец ранее опубликован: ППЗ. С. 84. № 96.

¹ Припев «Ай, люли, люли» и окончание стиха исполняются после каждой строки.

ВЕЧЕРОЧНЫЕ ХОРОВОДНЫЕ И ПЛЯСОВЫЕ ПЕСНИ

№ 5 (с вариантами данного напева исполняется текст 70)

♩=122 д. Заходы, Псковский р-н, 1193-07

Род - на ма - туш-ка, га - ла - ва ба-лит, ай, ли, ай, лю - ли, га - ла - ва ба-лит.

Родна матушка, галава балит,
Ай, ли, ай, люли, галава балит.¹
Галава балит, худо мójитца
Худо мójитца, низдарóвитца.
Низдарóвитца, гулять хóчитца.
Я украдуся, нагуляюся,
Уварююся, нацалуюся.
Я спрашú дружка, как дамóй итти.
– Иди úлушкой, сёрай úтушкой,
На крутой крылец – пирепёлачкой,
Ва навý сянá – краснай дéвушкай,
В нову горенку – маладóй жанóй.
Я пришла дамóй, мой муж úжина,
Мой муж úжина, хлеб-соль кúшая.
С-за стала идё, плеть с гваздá бирё,
Плеть с гваздá бирё, мяня бить идё.
Я и то мужу ни карýлася,
Свёкру-батюшке пакланýлася:
– Свёкар-батюшка, паизбáвь мяня,
Паизбáвь мяня ат бальшúх баёв,
Ат бальшúх баёв, ат ниснóснаих.
Свёкар-батюшка вялит бóльши бить,

Вялит бóльши бить, кожу с плеч спустить.
Я и то мужу ни карýлася,
Я свикрóвущки пакланýлася:
– Ты свикрóвущка, рóнна матушка,
Паизбáвь мяня ат бальшúх баёв,
Ат бальшúх баёв, ат ниснóснаих.
А свикрóвущка вялит больше бить,
Вялит бóльши бить, кожу с плеч спустить.
Я и то мужу ни карýлася,
Диверьям-братьям пакланýлася,
Диверья-братцы рóнныи,
Паизбáвьте меня ат бальшúх баёв,
Ат бальшúх баёв, ат ниснóснаих.
И братья велят больше бить.
Я и то мужу ни карýлася,
Залóвущке пакланýлася:
– Залóвущка, сястра рóнная,
Паизбáвь мяня ат бальшúх баёв,
Ат бальшúх баёв, ат ниснóснаих.
Залóвущка велит меньше бить,
Велит меньше бить, па саглáсью жить.

Исп.: Прокофьева А. Д., 1915 г. р., Петрова Е. П., 1910 г. р., Прокофьева А. Г., 1914 г. р. Зап.: Мехнецов А. М., 24.01.1982. Расш.: Валевская Е. А. «С прялкам хадили, и с вязаньем хадили [на вечерки]. Вот эти песни и пели».

¹ Припев «Ай, ли, ай, люли» и повтор полустиха исполняются после каждой строки.

№ 6 (с вариантами данного напева исполняются тексты 19, 20)

♩=68 д. Папушево, Печорский р-н, 1575-14

Ах, лу - жок - лу - жок зе - ле - нё - ше-нек, ай, лю-ли, лю-ли, зе - ле - нё - ше-нек.

Ах, лужок-лужок зеленёшенек,
Ай, люли, люли, зеленёшенек.¹
Ты пайдём, дружок, ва зялён лужок,

Ты са скрыпачкый, я са плясачкый,
Нету скрыпачки против плясачки,
Нету мóладца против девушки.

Исп.: Иркутская А. Т., 1912 г. р., Германцева Е. В., 1923 г. р., Горбунова Е. Я., 1919 г. р., Скобелева Е. Я., 1923 г. р. (из д. Новожилы), Плошкина Е. Д., 1918 г. р. (из д. Михеенки). Зап.: Мехнецов А. М., 23.02.1984 (зап. в Ленинграде). Расш.: Валевская Е. А. Плясовая на свадьбе.

¹ Припев «Ай, люли, люли» и второй полустих повторяются после каждой строки.

**№ 7. Из хороводного цикла «Долинушка» (с вариантами данного напева исполняется текст 95)**

♩=64

д. Подсев, Палкинский р-н, 1412-27

...2. Па е - тый да - ли - нуш - ки да
эй, ха - дил - гу - лял - та мо - ла - де - - - ц(ы)...

Далина-та, долинушка, ай,
Далина-та широкья, ай.

Хадил-гулял-та моладец да
Эй, Никола́й-та Ляксеич.

Па ётый долинушки да
Эй, хадил-гулял-та моладец(ы).

В нас яшшо е моладец да
Эй, Владимир-та Ляксандрвич.

Исп.: Лисохорова М. А., 1905 г. р., Лепёшкина О. Д., 1919 г. р., Белякова А. Ф., 1918 г. р., Воробьёва М. В., 1904 г. р. Зап.: Теплова И. Б., 31.01.1983. Расш.: Мехнецов А. М. Комментарии по поводу хореографии цикла хороводов «Долинушка» (№ 7–10) см. в разделе 2 «Календарные и трудовые обычаи...». Данный образец ранее опубликован: НППО. № 12.

№ 8. Из хороводного цикла «Долинушка» (с вариантами данного напева исполняется текст 97)

♩=64

д. Подсев, Палкинский р-н, 1413-15

Как на го́р - ки, на при - го́р - ки, в га - су - да - ре - вай кан - то́р-ки,
е - та ка́ - ли - на, е - та ма́ - ли - на.

Как на го́рки, на приго́рки,
В гасуда́ревай канто́рки,
Ёта ка́лина, ёта ма́лина.¹

За сталом аны́ сидя́.
Зы сталом аны́ сидя́ да
Аны́ пишут в три пяра́,

В гасуда́ревай канто́рки
Мылады́и писаря́.

Аны́ пишут в три пяра́ да
Гасуда́ревы дела́.

Мылады́и писаря́ да

Исп.: Лисохорова М. А., 1905 г. р., Лепёшкина О. Д., 1919 г. р., Белякова А. Ф., 1918 г. р., Воробьёва М. В., 1904 г. р., Сергеева Н. Д., 1915 г. р. (д. Жуково), Ованесова Т. П., 1914 г. р. (д. Жуково). Зап.: Теплова И. Б., 31.01.1983. Расш.: Мехнецов А. М. Данный образец ранее опубликован: НППО. № 14.

¹ Припев «Ёта калина, ёта ма́лина» исполняется в конце каждой строфы.

№ 9. Из хороводного цикла «Долинушка» (с вариантами данного напева исполняется текст 66)

♩=120

д. Смолянка, Печорский р-н, 1173-24

...2. При - вя - зав - ши же - на му - жа, са - ма в пир па - шла́,
ле́ - ли, лю - ли, лю - ли, са - ма в пир па - шла́.



Привязала жанá мужа ка бяло́й бярэ́зе,
Лёли, люли, люли, ка бяло́й бярэ́зе.¹
Привязáвши жена мужа, сама в пир пашлá,
Ва пиру долгá ня была, то́лька сем деньков.

На восьмы́й дянёк мужа сажалéла.
Сажалéвши жанá мужа, пашлá пасматрéла.
Муж мой нигадýй папáлся в няво́лю,
Папáлся в няво́лю, на легкú работу.

Исп.: Рябкова М. Ф., 1891 г. р., Кера Л. И., 1922 г. р., Кера Е. В., 1955 г. р. (мать, дочь и внучка). Зап.: Мельник Е. И., 18.07.1981.
Расш.: Валевская Е.А. «Ходили “Долинушку”» две девушки и два парня.

¹ Припев «Лёли, люли, люли» и повтор полустиха исполняются после каждой строки.

№ 10. Из хороводного цикла «Долинушка» (с вариантами данного напева исполняется текст 98)

♩=76

д. Подсев, Палкинский р-н, 1412-30

Я бя - жу́, бя - жу́ па по́ - жин-ки, при - бя - га́ - ю ка да - ро́ - жен-ки,
на да - ро́ж - ки бя - ре́з - ка ста-и́т, на бя - ре́з - ке два го́ - лы-ба си-дит...

Я бязу́, бязу́ па по́жинки,
Прибязáю ка дарóженки,
На дарóжки бярэ́зка стаи́т,
На бярэ́зке два го́лыба сидит.
Ади́н го́лыб ничавó ни гыварíт,

А галубка разгавáривыя.
Па́ринь девушку абмáнывыя.
Мы гуля́ли висялéшенька с табóй,
Цылавáлися милéшенька сем раз.

Исп.: Лисохорова М. А., 1905 г. р., Лелёшкина О. Д., 1919 г. р., Белякова А. Ф., 1918 г. р., Воробьёва М. В., 1904 г. р. Зап.: Тепло-
ва И. Б., 30.01.1983. Расш.: Мехнецов А. М. Данный образец ранее опубликован: НППО. № 13.

№ 11. Игровая песня (текст 84)

♩=124

д. Котятино, Псковский р-н, 2990-99

Си - ди[т] Дря - ма́, си - ди[т] Дря - ма́, си-ди[т] Дря - ма́, са - ма
дрем-лет, са - ма спит, си - ди[т] Дря - ма, са - ма дрем - лет, са - ма спит.

Сиди[т] Дряма́,¹
Сиди[т] Дряма́, сама дремлет, сама спит,
Вставай, Дряма,
Вставай, Дряма, в караво́д, в караво́д.

Сматри́, Дряма,
Сматри́, Дряма, на народ, на народ.
Бяри́, Дряма́,
Бяри́, Дряма́, кавó хошь, кавó хошь.

Исп.: Осипова К. О., 1911 г. р. Зап.: Смирнова О. В., 07.02.1990. Расш.: Смирнова О. В. Игровая песня на вечерках. «На стуле адная сидеть, а тут хóдят кругом, ей и паю́т. Вот ана́, Дрёма, найдёт кавó-нибудь, заменит [поставит вместо себя], вот туды́ [на стул садит-ца]». Данный образец ранее опубликован: МД. С. 183. № 91.

¹ Каждая строка повторяется.

№ 12. Игровая припевка (текст 80)

♩=156

д. Городище, Печорский р-н, 3331-32

Га - ри́, га - ри́, ма́с - ла, што́ - бы ни па - га́с - ла!
Взглянь на не́ - ба, птич - ки ля - тя́, ка - ла-ко́ль-чи - ки зви - ня́!



Гарі, гарі, ма́сла, штобы ни пага́сла!
Взглянь на не́ба, птички ля́тя, калако́льчики звиня́!

Исп.: Никонова М. Д., 1915 г. р. Зап.: Мехнецов А. М., Лобкова Г. В., 20.09.1992. Расп.: Валевская Е. А. Игровая припевка на молодежных и детских гуляньях.

№ 13. Игровая припевка (текст 81)

♩=148

д. Котятино, Псковский р-н, 2990-100

Я - рё - ма, Я - рё - ма, си-дел бы ты до - ма. Си-дел бы ты до - ма, та - чил ве - ре -
тё - ны, в ка - ро́ - бач - ку клал ба. Ка - ро́ - бач - ка ма́ - ла, вси кан - цї зла -
ма́ - ла, в во - ду па - ски - да́ - ла. А где ж э́ - ты - я ва - да́? Все́ бы - ки па -
вы́ - пи - ли. А где ж э́ - ты - и бы - ки? Вол - ки па - сье́ - ли.

Ярёма, Ярёма, сидел бы ты дома.
Сидел бы ты дома, тачил веретёны,
В каробачку клал ба.
Каробачка ма́ла,
Вси канці зламáла,
В воду спакида́ла.
– А где ж э́ты вада́?
– Все́ быки павы́пили.
– А где ж э́ты быки?
– Волки пасье́ли.
– А где ж э́ты волки?
– На каменной горки.
– А где ж эта горка?
– Черви стачáли.
– А где ж э́ты черви?
– Гуси склява́ли.

– А где ж э́ты гуси?
– За́ маря литéли.
– А где ж э́та мо́ря?
– Все́ трасто́й зарóсши.
– А где ж э́тая траста́?
– Девушки павы́жали.
– А где ж э́ты девушки?
– Все́ заму́ж павы́шли
За гудо́шничка́в,
За мало́шничка́в,
Аны́ блох пабая́лись,
Аны́ в мох закапа́лись.
Блаха́ баенку тапи́ла
Да и парила́сь,
Приума́ялась.

Исп.: Осипова К. О., 1911 г. р. Зап.: Смирнова О. В., 07.02.1990. Расп.: Смирнова О. В. Данный образец ранее опубликован: МД. С. 143. № 20.

№ 14. Плясовая песня (текст 181)

♩=160

д. Горбатицы, Печорский р-н, 3332-28

Ба - ры - ня - ке - лья, съез - ди в У - ба - зе́ - рья, ку - пи ка - ла - ко́ль - чик,
па - вёсь на па - до́ль - чик. Кто ба - ры - ню трó - ня, ка - ла - ко́ль - чик зво́ - ня.

Барыня-келья, съезди в Убазэрья,
Купи калако́льчик, павёсь на падо́льчик.
Кто барыню трóня, калако́льчик звóня.
Ох-тох-топ-топ, топ-та-та-тай-та!

Как у барыни высоко́й, зарасла́ ана́ асо́кай.
Барыня ты мая́, сударыня ты мая́!
Барыня-келья, съезди в Убазэрья,
Купи калако́льчик, павёсь на падо́льчик...

Исп.: Соломина А. В., 1925 г. р. Зап.: Мехнецов А. М., Лобкова Г. В., 21.09.1992. Расп.: Валевская Е. А. Песня сопровождала пляску ряженых, текст повторяется столько раз, сколько продолжается пляска.



Раздел 5

НАРОДНЫЕ МУЗЫКАЛЬНЫЕ ИНСТРУМЕНТЫ И ИНСТРУМЕНТАЛЬНАЯ МУЗЫКА

По свидетельству местных жителей, вплоть до Великой Отечественной войны в деревнях было много музыкантов. Среди распространенных музыкальных инструментов были **крыловидные гусли, скрипка, балалайка, мандолина, цитра** (местное наименование – «тйтры»), разнообразные **гармоники**. В 1980–1990-е годы, во время проведения фольклорных экспедиций, активно бытовали лишь гармоники и балалайка. Тем не менее, удалось записать игру замечательных исполнителей на гусях,¹ а также многочисленные воспоминания очевидцев об особенностях бытования инструментов, об их роли в тех или иных жизненных ситуациях, об игре музыкантов.

Инструментальная традиция на данной территории знаменательна прежде всего архаическими формами наигрышей, связанных с уличными гуляньями и ярмарками (своеобразные шествия по улицам в праздничные дни с пением частушек под игру деревенских музыкантов), плясками (как на вечерах, так и на уличных гуляньях).

Особую ценность представляют записи старинной игры на ГУСЛЯХ во всех районах данного региона. Форма инструмента, его строение, способ натяжения струн, практикуемая настройка, постановка рук (пальцы левой руки – между струн), приемы игры, репертуар, типы наигрышей полностью соотносятся с аналогичными показателями в других районах Псковской области (Опочецком, Красногородском), где традиция гусельной игры сохранилась в чрезвычайно представительном виде, но имеют принципиальные различия с культурой игры на подобного типа инструментах у прибалтийских народов.

Гусли обычно изготавливали сами, делали их долблеными или клееными из отдельных частей. Наиболее распространены инструменты девяти- и десятиструнные, но есть сведения о том, что в старину были гусли и с меньшим количеством струн.

«Играли в гусли. Давно их нет, умерши давно. В трёх хазяевах были гусли. <...> В аннаво старика были сделаны – в самаво. <...> Такие – карытцем, а в друго́ва были сделаны с таких дасо́чек с тоненьких» (Остр., Перевоз 1580-13).

«[У деда были] из дасо́к скало́чены гусли. И такие стойки [колки], што струны натягиваютца.

Шчипца́ми настра́ивал. Семистру́нный. И палу́чалось ничаво́. Па деревне он славился про́ста» – в деревне Кудилово Пыталовского района (Остров 1762-61).

До недавнего времени этот инструмент был активным участником праздничной и повседневной жизни:

«Гусли и на сталé лежали, и на калéне. Избы-то высокие были, а сталы́ тоже высокие, так кагда́ играет, звук идёт па всей избы́. И па дярвенé хадили [с гусями]» (Палк., Голубово 2942-07).

«Впярёд нас были, при нас гуслéй нé было, никто не играл. Такой старик был тут в Савино – хадил, в гусли играл» (Остр., Коношино 1580-23).

«Мой ронный папа играл на гусях. <...> Сядя, на калéно палóжит, так игра́ит, как в балалайку. Такой старый, барада́-то больша́я б́ыла, и игра́я на гуслях. “Ну, ряб́яты, дава́йти в гусли вам паигра́ю”. Любил играть. Как нас он забавлял, ряб́ят-то! Штоб мы не шалили. Мы: “Пап, сыграй, пап, сыграй!” И мы любили, што он играет нам. Он умер в со́рак шестом гаду́» (Палк., Ирхино 2215-02).

Играли на гусях и женщины. Гусяр И. А. Воробьёв рассказал: «Моя сестра играет, знает на гусях – женщины тоже могли играть. На гармони, на тальянке играла» (Пыт., Ломашо РФ 1550).

Дети учились играть, подражая взрослым. А. Т. Салмина вспоминала о том, как в детстве сама сделала себе инструмент и играла на нем, когда пасла коров. «В поле хад́ила [пасти], и гусли са́ма справля́ла, и балалайки. С дерева. Сама сделаю, и нитки натяну – тарго́вые-то, с катушки. Натяну да и играю. Настройка – с ниток кака́ там настройка может быть? Нитки натягивала». На вопрос, звонко ли они звучали, исполнительница ответила: «Да чево́ там ани́ звучали?.. Мне струн-то было не найти. А патом́ я у аднаво́ купила, а он мне гусли а́дал» (Палкино 2235-15).

На данной территории почти совсем утрачена традиция игры на СКРИПКЕ, хотя воспоминаний об этом инструменте и об исполнителях-скрипачах сохранилось немало. Скрипки были как «торговые» (фабричные), так и самодельные. Струны делали из бараньих кишок, на полукруглый смычок натягивался конский волос; на инструменте было



три струны, держали скрипку вертикально (свед.: Палк., Голубово 2942-07).

«...Скрипач, скрипачом играл, скрипка была. А так вся дярэвня у нас была пять жителёй. Все играли – брат и дяди в гусли играли. Так мы ат дяди па научились. Бывало, тётушки песни пели. Окна аткрóют вёчером, так песни пели харашó!» (Остров 1579-52).

«В старика была скрýпка, ну, он играл – старинная. Три струны. Я думаю, у нево таргóвая была. Ставил на калéно, и адной нагóй притóпывал, это я как шас помню. А здесь шмычёк, теперь-то я знаю, как он назывáетца. И ётым вадíл взад-вперёд. [Под скрипку] и плясали, и песни пели» (Остр., Званка 1614-09).

«У папки скрýпица была. Так в руках дёржа и шмычкóм играя. Сделана шмыщёк такой длинный с валóсья», скрипку он держал на колене (Остр., Пашково 1627-10).

«Вот на скрýпке раньше играли. У нас был адíн аста́вши старый такой. И, бывало, сабярёмся другой раз в васкрясéнье: “Дядечка, паиграй нам на скрýпке!”. Тот паиграя. Небальшáя, как вроде балалайки, тóльки маленькая, яна лёгенькая. [Держал вертикально]. Пáлачка бýла, и водит: “И-ди-ди, ди-ди-ди”, – всяким галасáм, всяким галасáм выгавáривая» (Остр., Коношино 1580-23).

В одном из рассказов о самодельной трехструнной скрипке инструмент предстает в несколько необычном виде: «Скрипка [была] у самавó сделана. Ана абтягивалась бараньей кожей или чем... Абалóчка-то была сделана с дерева. Такая самая форма, как и сейчас. Склеивали бака́. А верьх, мне ка́жетца, натягивался, штоб звук был ба, – бараньей кожей. Свёрьху, где струны идут, штобы звучал звук. Я видел сам, в руках у меня бывало» (Палк., Голубово 2942-07).

В этой же деревне вспоминали о самодельных гусях (от трех до десяти струн), самодельных «громких» балалайках, о том, что струны для гуслей и скрипок делали из бараньих кишок, смычок – из конского волоса, смычок был полукруглым, а скрипку держали на колене вертикально (Палк., Голубово 2942-07).

Наиболее распространенным инструментом как в начале XX века (о чем свидетельствуют воспоминания исполнителей), так и сейчас, является ГАРМОНЬ.

«Гармошки были, красиво очень играли» (Печ., Зимний Борок 3329-24). Старинные гармошки называют «резúхами». «В резúху раньше играли. Были такие резúхи – трéхбасóвые. Маленькие-маленькие, трéхрядки. В “два метра” можно было растягивать эти резúшки. И старики играли. Па ярманкам хадíли деды́, бывало. Я вот помню тако́ва старика, он с такой рязúхой хадíл. Старинная, чисто старин-

ная [игра], назывáетца “пад драку”» (Палк., Вадрино 1568-34, 35). «Как хрýпнешь, так ужас! Так и разрывáетца сёрце! Спакóйно никак невазмóжно было слушать» (Палк., Вадрино 1568-40).

Учились играть у местных умельцев-музыкантов, у родственников, а также сами по себе, «перенимая» наигрыши по слуху. «Трели какии выбьешь на языке <...> – слухачи все только так и играют. Па нотам – там им прóшче. А здесь – захóчешь што-то выиграть красивое, ты должен на языке сначала выиграть. Выиграешь на языке – значит, сюда вазьмёшь. Звук-то должен передаватца, гóлас-то ётат найти надо, вы́шчипать. Это сложная штука. Не адíн ё́ас, не адíн год у́чились. Тóлька с языка́» (Палк., Вадрино 1568-40).

Вспоминают и об инструментальных ансамблях: «Сямья: свая́к играл на скрýпке, ево́ брат играл на титра́х, а атёц рóдный – на гуся́х» (Палк., Дворянкино 2941-50).

«[Балалайка], гитара была, гусли – и вот вместе саберёмся, как тряхнем, тряхнем, так я думаю, што лучше вашей гармонии! Как дадим! <...> Хадíли с гармонью – русская гармонь была, маленькая. Как рэ́знуть, так даже уши дерёт! Вот как заиграють, и пашли́! А тут ещё с кóльем идуть вперёд па дарóге. А хошь и тебя кóлом по́ боку вдáрют» (Остр., Бланты 1587-43).

В д. Максимково (Палк.) сделаны записи от А. В. Короткова, который одновременно играл на гармонии, барабане и тарелках. Об этом «человеке-оркестре» молва шла по всей округе. В одной из экспедиционных тетрадей, со слов очевидцев, конспективно записан рассказ о том, как происходило это действие, как Коротков возил свои инструменты на собаках: «Барабан к ноге привязан. Хвисток еще какой-то (дудка кривая, во рту держит), на собаках (“два штуки”), на тележке – “духовой оркестр”. Увидят другую собаку, всё опрокинут» (Палк., Луг РФ 1467-6).

В старину очень славились псковские гармонные мастера. Гусяр И. А. Воробьёв вспоминал о таком мастере: «Лексей Корнелев – островской, самый лучший мастер – с переводом гармонь делал – самый хвальный мастер. Ещё до войны тальянки делал» (Пыт., Ломашы РФ 1550).

Инструментальная музыка включается как в обрядово-праздничный комплекс, так и в повседневный быт. Это игра на свадьбах, молодежных вечерках и посиделках, на ярмарках и деревенских гуляньях в престольные, календарные праздники, в «зарочные» праздники (Палк., Ирхино 2215-01), а также игра дома «для себя».

С ЯРМАРОЧНЫМИ ГУЛЯНЬЯМИ связана информация о драках парней и «ломаньях» (архаический вид мужской пляски). «Кто-то с парней не палáдя, сейчас и заш́чипáютца. Гармошки по́ три



хаділі. Как только запляшут парни – драка будет шчас. То уже гляді – затопают, запляшут, глядь, где-нибудь уже задярютца. Примерно, партия идёт, и туда – партия. <...> И там с гармошкой парни пляшут, и здесь. Ну, шчас, думаешь, колья палетят, наверно. [Ломались]. Вот с этого и начало. Этот ламаётца, да яму и попадэ. Яму, либо ён каму дасть. Адин какой завядэ драку, сам убяжит, а тут начинаётца» (Палк., Демеши 2226-03).

«На Иван-день в Вышгородке была ярмарка – пройти негде. Петров день – в Пыталове. В Илью – в Ломашах. И на горы гуляли, пройти по большаку негде, народу – миллион. Пива варили. Тальянки – больше на гармошках играли. С колышком идёт вперёд парень – только дым курится! Дрались – как волки глодались» (Пыт., Ломаша РФ 1550).

На ярмарки ходили, как правило, с гармониями. С появлением гармоник гусли и балалайки редко стали использоваться на уличных гуляньях, больше – дома, а также на вечерках. Однако есть свидетельства о том, что эти инструменты также участвовали в деревенских уличных праздниках.

В деревне Моложва (Печ.) у масленичного костра и в других гуляньях участвовал местный гуляр: костер делали «...на льду, натягають ребяты дров, навозють – кто на кани, кто на дравяшках, натягають, там зажгут. Туды пайдуть бабняк – страмничать круг огнища. Пають песни, пляшуть. Кто с гармошкой, кто с гусям. У нас был адин – играл в гусли. В гусли знал играть. Так тот всё нас выручал. Как сабираемся там у байни, так ён с гусям выходя. Ну, у нас пашла страдка там! Страдаем, песни паём. Так и на огнище» (Печ., Медли 3330-09).

«“Крутова”, “Гарбатава” – <...> такая задорная игра. Сразу захошь песню петь. Так и шевелит тебя, как всё равно падцапает! Ой, кто знал! Только [имя – Анатолий] вот сыграл [бы]... Никто так не играл, так падцописто, так это шевелит тебя. [Ломаются] пад “Гарбатава”. Уже кастеня хода, как драцца гашитца.² Как акастеняют – драцца уже хатя» (Остр., Морозово 1581-02, 06).

Музыкальный комплекс, обслуживающий ярмарочные гулянья, включает в себя обширный спектр музыкальных форм, связанных и с областью инструментальной игры, сопровождающей уличные шествия, гулянья, и наигрыши, непосредственно связанные с плясовой культурой.

Часто один тип наигрыша представлен несколькими вариантами местных названий: «Скобаря» – «Горбатого», «Под драку» (в палкино-пыталовской стороне, кроме вышеуказанных, встречаются названия «Дубовского», «Демидовская»); «Долгого», «Под песни», «Уситовская», «Сумецкая», «Сиротинка»; «Рассадиловка», «По деревне с колотушкой» («Колотушка»); «Новгородского» – «Ново-

ржевка» – «Половинка», а также марши: «Расхожего», «Походного».

Многие из этих наигрышей звучали и дома, однако игра «для себя» имела другое назначение и, соответственно, иной характер, а часто – и иной репертуар: «Он [отец] далявые [песни пел под свою игру на гусях]. Он малитвы пел. Он в церкву хадил, так [как] был в двадцатке церковной всё. Так вот, бывало, паё малитву. Мы-то адны – ён малитву паё. Кагда кто-то, люди-то, сабярютца – так песню. А то, бывало, играя и малитву паё пад гусли» (Палк., Ирхино 2215-01, 02).

Сведения об инструментальной музыке естественно сочетаются с рассказами о традиционных ПЛЯСКАХ:

«...Ой, выделявали некоторые плясуны! Ой, выделявали! Гармонь была – тальянки. Рязухи такие были, рязухи – маленькие такие. А играли хорошо. “Русскова” плясали, кадрель плясали. И в гусли играли, и в балалайки играли. И такие назывались – титры. Титры большие такие, играли в титры. Так и звенить!» (Палк., Ключи 1401-25).

«Парень с девушкой парой плясали. Он всяким манером выпрыгивает, а девушка как утушкой плывёт – а ногам дробят. Сарафан длинный. “Казачок” – женщина подбочится, идёт, а мужчина сзади – тоже дробят. А то она пляшет, а он стоит, она пройдёт кружок и подойдёт к мужчине, чтоб ён плясал, она станет – он пляшет» (Пыт., Ломаша РФ 1550).

Сохранились сведения об архаической пляске кружком. Старые женщины плясали кружком, «подухивали», платочками махали. «Бабы бочком плясали – кругом, руки в боки» (Печ., Зимний Борок 3329-25). «Истиха хаділі, памалёнечку» (Печ., Городище 3332-27).

«Кружком [пляшут], адной рукой падбачивши. Скольки сабярётца, так и пляшуть. <...> Топ-топ-топ-топ-топ – кругом» (Остр., Коношино 1580-21).

«Бабы кружком плясали. Там их, может, штук восемь. Идуть адна за адной и топаят» (Остр., Бланты 1587-42). «А мать хаділа – кружком плясали – в старину давнешнюю» (Пск., Котятино 2990-92).

Жительница д. Медли П. С. Будилова (1904 г. р.) настолько любила в молодости плясать, что будучи уже преклонного возраста, в 1992 году, вспоминала о вечеринках с живостью. У нее был партнер по пляскам, сосед по деревне. «Заливной плясун был. Чистый плясун, он в гусли играет, сам падпляхывая». Оба они уже имели свои семьи, но родные отпускали их на вечеринки поплясать, зная их страстную любовь к пляскам и необыкновенное умение, славившееся на всю округу. «Ва кружок – играя цастенёково, и бабы ходют так – только тапочут ногам – это “Руссково”. А мы разным



колёнам выкидывали, козыря́м всяким, наша пляска была – “Камаринсково”. Нога́м дробили, а рука́м – играй, как хошь. Пели саро́мские песни. Пришла домой [после вечеринки], как будто хлеба нае́лася» (Печ., Медли 3334-29).

Плясовая игра: «Под пляску», «Трепака», «Кружка», «Камаринского», «Русского», «Барыня», «Малороссийского». Наигрыши сопровождали сольные, парные, групповые пляски. Часто под «Русского» плясали «Чёртика» («Беса водить»), «Суп варить» («Шти») и др. В многофигурных плясках – кадрилях – под каждую фигуру происходила смена наигрыша.

При отсутствии музыканта для сопровождения песен или плясок широко пользовались приемом имитации наигрышей голосом – так называемой

игрой «под язык», когда прихотливые повороты мелодической линии, характерный тембр того или иного инструмента передаются голосом.

Более поздний историко-стилевой пласт формируется в связи с необходимостью аккомпанемента к исполнению различного рода авторских песен, городских романсов, частушек на напевы «Семёновны», «Страданий» и др. Широкое распространение получили танцы: вальс, полька, па д’эспань, краковяк, ту-степ, «Коробочка», «Цыганочка», «Яблочко» и др.

В приграничных с Эстонией и Латвией деревнях в практике деревенских музыкантов бытуют и образцы фольклора соседних народов – латышские и эстонские танцевальные наигрыши (вальсы, польки).

¹ Имена самых ярких исполнителей на гусях – см. Раздел 1 «Общая характеристика...»

² «Гашитца» – готовится.

ОБРАЗЦЫ НАИГРЫШЕЙ НА МУЗЫКАЛЬНЫХ ИНСТРУМЕНТАХ

1. «Псковская под песни». Наигрыш на гусях

♩=100

Островский р-н, д. Пузыри, 1606-07

Исп.: Ильин А. И., 1903 г. р. Зап.: Мехнецов А. М., Лобкова Г. В., Шишкова О. В., 23.07.1984. Расп.: Мехнецов А. А.



№ 2. «Камаринская». Наигрыш на гусях

Островский р-н, д. Бланты, 1609-01

♩=116

[...]

♩=132

**ПЕРЕЧЕНЬ ЗАПИСЕЙ ИНСТРУМЕНТАЛЬНОЙ МУЗЫКИ****СКРИПКА****ПЕСЕННЫЙ РЕПЕРТУАР**Печорский район:

Кулейская вол.: Киришино: «Мать моя родная» – 1209-16,
«Пройдёт зима, придёт весна» – 1209-17.

ГУСЛИ**НАИГРЫШИ ПОД ШЕСТВИЕ, ПОД ЧАСТУШКИ****«Скобаря», «Горбатого»**Островский район:

Воронцовская вол.: Воронцово 2300-31, 40–42.
Остров 2961-13.

Пальцевская вол.: Пузыри 2945-03.

Рубиловская вол.: Апанькино 1587-37, 1608-04, 1637-17,
18, 1758-18, 19, 1762-30, 31, 2944-37, 38; Курцево 1762-
44, 45, 50–53.

Синеречская вол.: Бланты 1587-46, 58, 59, 1608-05, 1609-06,
1611-01, 02 («Под драку»), 03; Морозово 1580-24–27,
1581-09, 10.

Пыталовский район:

Жоговская вол.: Дубново 1579-21, 22, 1595-03; Стехны
1579-39, 1595-08.

Скадинская вол.: Ломаша 2960-18, 2961-03.

«Долевая», «Долгова», «Длинного», Длиннова»Островский район:

Остров 2961-10–12, 15.

Рубиловская вол.: Борзово 1762-26–29; Курцево 1762-36,
39, 40, 42.

Синеречская вол.: Бланты 1587-60; Перестрелово 1581-
34–38, 1582-01, 1597-01.

Пыталовский район:

Гавровская вол.: Пуца 1561-10, 14, 15, 17.

Носовская вол.: Поярково 1587-04.

Скадинская вол.: Ломаша 1532-12, 1533-01, 02, 1539-01–03,
1542-34–36, 1543-06, 14, 25 («Под драку»), 15, 26 («Под
песни»), 2944-34, 2960-14, 15, 24, 29, 30, 32, 2961-01, 07.

«Псковская под песни»Островский район:

Пальцевская вол.: Пузыри 1587-10, 1606-07, 1642-09, 1762-
63, 64, 2944-54, 55, 63, 2945-01, 02, 04–08, 2949-17.

«Новгородского», «Новоржевского», «Половинка»Островский район:

Воронцовская вол.: Воронцово 2300-32, 46.

Пальцевская вол.: Пузыри 1587-20, 22, 1607-05, 1642-14,
1762-67, 2944-62.

Рубиловская вол.: Апанькино 1758-23, 24, 2944-46.

Пыталовский район:

Гавровская вол.: Пуца 1561-16, 21, 27, 34–36.

Жоговская вол.: Дубново 1595-07; Стехны 1579-41–43, 44
(с частушками).

«Сиротинка», «Сумецкого»Островский район:

Воронцовская вол.: Воронцово 2300-22, 29, 35.

Пальцевская вол.: Покаты 1587-28, 29, 1610-22.

Остров 2945-17, 2961-18, 20.

Синеречская вол.: Бланты, 1611-08, 09; Морозово 1581-03–05.

Палкинский район:

Палкинская вол.: Палкино, 2235-10, 11.

«Колотушка»Островский район:

Пальцевская вол.: Покаты 1587-27; Пузыри 1587-12, 1606-
08, 1607-01, 1642-07, 08, 10, 1762-62, 2944-52, 56.

Рубиловская вол.: Апанькино 1587-31, 36, 1607-09, 1608-
03, 1637-15, 1758-15, 2944-36.

Печорский район:

Изборская вол.: Велье 1234-12, 13, 1393-48.

Пыталовский район:

Скадинская вол.: Ломаша 1532-10, 11, 1538-69, 70, 1539-
10, 11, 1543-03, 08, 17, 18, 28, 2960-21 (с пением), 22, 31,
2961-06.

«Сербирьянка», «Страдания»Островский район:

Калининская вол.: Рубилово 1579-61, 62.

Пальцевская вол.: Пузыри 1587-21, 23 («Сербирьянка»),
1587-24, 1607-06 («Страдания»).

Рубиловская вол.: Апанькино 1637-16.

Печорский район:

Кулейская вол.: Киришино 1209-23.

Пыталовский район:

Жоговская вол.: Дубново 1579-24.

«Под припевки», «Уситовская», «Вороженская»Островский район:

Калининская вол.: Рубилово 1579-60 («Как на ярмарке»),
1579-64 («Уситовская»).

Остров 1579-53–55, 59, 2945-15, 2949-20, 21, 2950-01, 02.

Пальцевская вол.: Покаты 1587-30 («Под драку»), 1610-23;
Пузыри 1642-12, 13, 1762-66 («Уситовская»).

Рубиловская вол.: Апанькино 1587-32, 1607-10, 1758-22
(«Под частушки»), 1607-08 («Под драку»); Кахново
1762-20–22.

Синеречская вол.: Бланты 1587-45, 1611-04, 07 («Под пес-
ни»); Морозово, 1611-20–23.

Палкинский район:

Качановская вол.: Стуколово 1393-72, 73, 76.

Родовская вол.: Трумалёво 2953-15, 17, 20, 2964-08, 10.

Печорский район:

Кулейская вол.: Киришино 1164-01, 04, 1177-17, 1209-21.

Пыталовский район:

Гавровская вол.: Пуца 1561-29 («Качановская»).

Жоговская вол.: Дубново 1579-23, 1595-04 («Ворожен-
ская»).

Носовская вол.: Паньково 1578-46, 50 («Уситовская» с пе-
нием), 1579-01, 1594-02, 06 («Уситовская»); Поярково
1586-61, 1587-01 («Качановская»), 1606-03 («Под при-
певки»).

Скадинская вол.: Ломаша 1542-37, 1539-16 («Сидаруха»),
1532-09, 1538-65, 67, 68, 1542-38, 1543-01, 07, 16, 27 («Кача-
новская»), 2960-20, 20а (с пением).

«Семёновна»Островский район:

Остров 2961-08.

Пальцевская вол.: Покаты 1587-26.

Пыталовский район:



Носовская вол.: Поярково 1587-05.
Скадинская вол.: Ломаши 1543-31, 2944-32.

«Цыганочка»

Печорский район:
Кулейская вол.: Киришино 3334-06, 10, 3346-41, 42, 45, 46.

**«Гармошка – венский строй»
(имитация гармонного наигрыша)**

Пыталовский район:
Гавровская вол.: Пуца 1561-8.

МАРШИ

«Походного» (походный марш)

Островский район:
Синеречская вол.: Бланты 1588-06, 1609-11, 1611-19.
Палкинский район:
Новоуситовская вол.: Раихино 2954-24.
Пыталовский район:
Носовская вол.: Поярково 1587-08.
Скадинская вол.: Ломаши 1539-18.

НАИГРЫШИ ПОД ПЛЯСКУ

«Трепакá», «Кружкá»

Островский район:
Калининская вол.: Рубилово 1579-63 («Кружкá»);
Пальцевская вол.: Пузыри 1587-14, 1607-02, 07, 1642-11,
2944-58 («Кружкá»); Пузыри 1587-16 («Трепакá»);
Рубиловская вол.: Апанькино 1587-33, 1607-11, 1758-20,
2944-41, 49 («Кружкá»); Курцево 1762-37, 38, 43, 46
(«Кружкá»);
Синеречская вол.: Бланты 1609-04, 05, 1611-11–15, 17, 18
(«Кружкá»); Морозово 1581-01, 07 («Трепакá»); Пере-
стрелово 1581-14–17, 19 («Кружкá»);
Пыталовский район:
Гавровская вол.: Пуца 1561-31, 32 («Кружкá»);
Пыталовский район:
Жоговская вол.: Дубново 1579-14, 1595-05 («Кружкá-тре-
пакá»);
Носовская вол.: Паньково 1578-48, 1579-04, 06 («Круж-
кá»); Поярково 1586-60, 1587-07, 1606-05 («Кружкá»);
Скадинская вол.: Ломаши 2960-17, 2961-04 («Кружкá»).

«Русского», «Под пляску», «Барыня»

Островский район:
Воронцовская вол.: Воронцово 2300-33, 34, 37–39.
Калининская вол.: Рубилово 1580-02.
Остров 2945-10–13, 2949-18, 19, 2961-09, 14, 19, 21, 22.
Пальцевская вол.: Пузыри 1587-17, 19, 1607-04, 1762-65,
71, 2944-51, 57.
Рубиловская вол.: Апанькино 1587-34, 1608-01, 1637-19,
1758-21, 2944-42, 43, 48; Курцево 1762-48.
Синеречская вол.: Бланты 1587-40, 50, 51, 52, 57, 1608-07,
08, 1609-03.
Палкинский район:
Новоуситовская вол.: Кононово 2954-05–07; Шкарино
1538-30, 32, 33, 36, 37, 38 (с частушками).
Палкино 2235-14, 16, 17.
Печорский район:
Изборская вол.: Велье 1234-09, 1393-49; Малы 1199-21–23,
1236-01, 02, 04.
Пыталовский район:
Жоговская вол.: Дубново 1579-17, 1595-01.
Носовская вол.: Поярково 1587-02, 1606-04.
Скадинская вол.: Ломаши 2960-27, 2961-05 («Марасейка»).

«Камаринского»

Островский район:
Воронцовская вол.: Воронцово 2300-43, 44.
Калининская вол.: Рубилово 1579-65, 66.
Пальцевская вол.: Пузыри 1607-03, 1762-68, 2944-59, 60,
2949-16.
Рубиловская вол.: Апанькино 1587-35, 1608-02, 1758-16,
17, 2944-39, 40; Курцево 1762-47.
Синеречская вол.: Бланты 1587-53, 56, 1588-01, 04, 1608-08,
1609-01, 02, 07, 09, 1611-06, 16; Морозово 1581-11.
Палкинский район:
Родовская вол.: Трумалёво 2953-14, 16, 21, 22, 2964-09, 12.
Печорский район:
Изборская вол.: Велье 1234-08.
Пыталовский район:
Жоговская вол.: Дубново 1579-18–20, 1595-02; Стехны
1579-40, 1595-09.
Носовская вол.: Паньково 1594-03, 04, 05, 08 («Кружкá-
Камаринского»);
Скадинская вол.: Ломаши 1533-03, 04, 1539-04, 05, 1543-
13, 20, 29, 30, 2960-16, 28, 2961-02.

«Малороссийского»

Островский район:
Рубиловская вол.: Апанькино 1758-14.
Пыталовский район:
Скадинская вол.: Ломаши 1533-05, 1539-06.

«Казачок»

Островский район:
Остров 1579-57.
Пальцевская вол.: Пузыри 1762-69.
Пыталовский район:
Гавровская вол.: Пуца 1561-30.
Жоговская вол.: Дубново 1579-15, 16 (с частушками),
1595-06.
Носовская вол.: Паньково 1578-49, 1579-02, 03, 03а, 07,
1594-07, 09.
Скадинская вол.: Ломаши 1533-06, 1539-07.

«Под кадрили»

Печорский район:
Кулейская вол.: Киришино 1163-23, 24, 1177-19, 20, 1209-20.
Изборская вол.: Велье 1234-10, 11, 1393-47.

ТАНЦЫ

«Вальс»

Островский район:
Синеречская вол.: Бланты 1588-05, 1609-10.
Палкинский район:
Качановская вол.: Стуколово 1393-75 («Дамский»);
Родовская вол.: Трумалёво 2953-18, 19.
Печорский район:
Изборская вол.: Малы 1199-16.
Кулейская вол.: Киришино 1163-21, 1177-18.
Пыталовский район:
Гавровская вол.: Пуца 1561-13, 23, 25 (Латышский).

«Па д'эспань»

Печорский район:
Кулейская вол.: Киришино 1177-22, 1209-19, 3334-08.

«Полька»

Островский район:
Рубиловская вол.: Апанькино 1637-21.
Синеречская вол.: Бланты 1587-41, 1611-05.

Палкинский район:

Качановская вол.: Стуколово 1393-74.

Новоуситовская вол.: Раихино 2954-22, 23, 25, 27, 2955-01 (с пением), 02.

Печорский район:

Кулейская вол.: Киршино 1163-22, 1164-05, 1177-21 (эстонская), 1209-18.

Пыталовский район:

Гавровская вол.: Пуца 1561-26 (Латышская).

Носовская вол.: Паньково 1578-47; Поярково 1587-06, 1606-06.

Скадинская вол.: Ломаша 1539-19, 1543-11, 2960-19, 23.

«Краковяк»Островский район:

Воронцовская вол.: Воронцово 2300-30.

Пыталовский район:

Скадинская вол.: Ломаша 1533-07, 1539-09, 1543-10, 2960-25, 26.

«Тульяк» (эстонский танец)Печорский район:

Изборская вол.: Велье 1393-46.

«Коробочка»Островский район:

Синерцкая вол.: Бланты 1588-03, 1609-08.

Воронцовская вол.: Воронцово 2300-26.

Палкинский район:

Качановская вол.: Стуколово 1393-71.

Печорский район:

Кулейская вол.: Киршино 1209-24, 3334-07.

Изборская вол.: Малы 1199-17, 18, 1236-08, 09.

«Яблочко»Островский район:

Воронцовская вол.: Воронцово 2300-25.

«Ту-стен»Островский район:

Воронцовская вол.: Воронцово 2300-27.

Печорский район:

Кулейская вол.: Киршино 1163-19, 1209-25.

Пыталовский район:

Скадинская вол.: Ломаша 1543-19.

«Фокстрот»Пыталовский район:

Скадинская вол.: Ломаша 1543-09, 2944-33.

ПЕСЕННЫЙ РЕПЕРТУАРОстровский район:

Пальцевская вол.: Пузыри: «Плещут холодные волны» – 1642-06; «Во саду ли в огороде» – 2944-61.

Рубиловская вол.: Апанькино: «То не ветер ветку клонит» – 2944-45; Курцево 1762-49.

Воронцовская вол.: Воронцово: «Катюша» – 2300-24.

Палкинский район:

Новоуситовская вол.: Шкарино: «Ехал на ярмарку ухарь-купец» – 1538-31; «Златые горы» – 1538-19.

Печорский район:

Изборская вол.: Велье: «Последний нынешний денёчек» – 1234-14; Малы: «Вот мчится тройка» – 1199-19; «Что на дубе на высококом» – 1200-01, 02, 1236-05–07; «Меж крутых бережков» – 1236-14, 15; «Трава моя, трава» – 1236-16–20; «На сопках Маньчжурии» – 1236-21; «Из-за гор-

горы едут мазурочки» – 1236-22, 23; псалмы: «Господу Богу помолимся» – 1236-10, «Боже всевышний, судьбою наказан» – 1236-11–13.

Кулейская вол.: Киршино: «На позицию девушка» – 1163-20, 1209-22; «Златые горы» – 1164-06, 3346-44; «Крутится, вертится шар голубой» – 3334-09, 3346-43.

Пыталовский район:

Гавровская вол.: Пуца: «Златые горы» – 1561-20; «Бедная девочка горем убитая» – 1561-22; «Жил старик со старухой» – 1561-24; «Калинка» – 1561-28; игра под хором «Летели две синички» – 1561-33.

Носовская вол.: Поярково: «Златые горы» – 1587-05.

Скадинская вол.: Ломаша: «Хороши весной цветочки» – 1543-02; «По долинам и по взгорьям» – 1539-08.

БАЛАЛАЙКА**НАИГРЫШИ ПОД ШЕСТВИЕ, ПОД ЧАСТУШКИ****«Скобаря», «Горбатого», «Под драку»**Островский район:

Воронцовская вол.: Воронцово 2279-14, 20 («Керенка»), 18, 19 («Скобаря»), 21, 22 («Горбатого»), 2280-01 («Горбатого»), 07 («Романовская»).

Горайская вол.: Ельняги 2248-10, 2249-11, 14, 15, 2250-01 («Горбатого»).

Калининская вол.: Тонковидово 1613-16, 17 («Под драку»). Синерцкая вол.: Сукманная Горушка 1582-04, 05 («Горбатого»); Скадино 1614-34 («Горбатого»).

Палкинский район:

Новоуситовская вол.: Б. Плетнёво 1541-35, 40, («Скобаря»), 41 (с припевками).

Печорский район:

Изборская вол.: Старый Изборск 1210-08 («Под драку»).

Пыталовский район:

Жоговская вол.: Стехны 1579-45 («Горбатого»), 46 (с частушками).

«Длинного», «Долгова»Островский район:

Горайская вол.: Иловицы 2295-17, 2296-02 («Скобаря долгова»).

Остров 2961-16, 17.

Синерцкая вол.: Скадино 1614-32, 33; Сукманная Горушка 1582-07 («Долгова»).

«Бологовка»Островский район:

Горайская вол.: Навдыши (Решеты) 2245-13, 2246-07.

«Новгородского», «Новоржевка»Островский район:

Воронцовская вол.: Воронцово 2279-02.

Горайская вол.: Ельняги 2249-08, 09.

Пыталовский район:

Жоговская вол.: Стехны 1579-49.

«Сиротинка», «Сумецкого»Островский район:

Воронцовская вол.: Воронцово 2279-16 («Сиротинка»), 2244-23, 30, 2279-12, 13, 2280-05, 08 («Сумецкого»).

Синерцкая вол.: Скадино 1614-26, 27 («Немоевщина»).

Палкинский район:

Новоуситовская вол.: Добычи 1558-03 («Сумецкого»).

Палкинская вол.: Палкино 2235-06 («Сиротинка»); Леон-



тьво 2951-30 («Сумецкого»); Палкино, 2235-02, 03, 2237-07, 10 («Сумецкого»).

Псковский район:

Верхолинская вол.: Лихово 2990-11 («Сиротинка»).

**«Колотушка»,
«Рассадиловка»**

Островский район:

Горайская вол.: Навдыши (Решеты) 2246-01, 02 («Колотушка»).

Пальцевская вол.: Зобы 1637-03 («Колотушка»).

Синеречская вол.: Скадино 1614-24, 25 («Рассадиловка»).

**«Сербирьянка»,
«Страдания»**

Островский район:

Воронцовская вол.: Воронцово 2244-24 («Сербирьянка»), 29 («Страдания»).

Горайская вол.: Иловицы 2295-13, 15 («Страдания»), 14, 16 («Сербирьянка»); Навдыши (Решеты) 2246-04 («Страдания»).

Калининская вол.: Рубилово 1580-09; Тонковидово 1613-14, 15.

Синеречская вол.: Скадино 1614-17 («Страдания»), 20, 23 («Сербирьянка»).

Палкинский район:

Качановская вол.: Луг 2969-19, 20 («Страдания»).

Новоуситовская вол.: Б. Плетнево 1541-36, 38, 1542-02 («Сербирьянка» с припевками); Добычи 1558-07.

Палкинская вол.: Леонтьево 2239-03, 2941-41, 43 («Сербирьянка»); Жилино 2943-02 («Страдания»); Леонтьево 2951-31 («Страдания»); Палкино 2235-05, 2237-11 («Страдания»).

Черская вол.: Доньшино 1568-50 (под частушки).

Псковский район:

Серёдкинская вол.: Боровик 1218-09 («Страдания»).

«Под припевки»

Островский район:

Горайская вол.: Ельняги 2249-01, 05, 12; Навдыши (Решеты) 2246-03 («Дерьгуха»).

Палкинский район:

Черская вол.: Доньшино 1568-47, 48.

Палкинская вол.: Леонтьево 2952-02; Палкино 2237-12, 13, 14.

Печорский район:

Изборская вол.: Старый Изборск 1210-06.

Лавровская вол.: Павлово-Блины 1405-37, 1406-14, 15, 17-19.

Псковский район:

Верхолинская вол.: Лихово 2990-08, 09.

Гверздонская вол.: Юхново 2948-09, 10, 11.

Теребищенская вол.: Теребище 1216-23, 25.

«Семёновна»

Островский район:

Воронцовская вол.: Воронцово 2244-28.

Горайская вол.: Ельняги 2249-07.

Синеречская вол.: Скадино 1614-21.

Палкинский район:

Новоуситовская вол.: Добычи 1558-06.

Палкинская вол.: Жилино 2943-03; Леонтьево 2941-45; 2239-06.

«Цыганочка»

Островский район:

Горайская вол.: Ельняги 2249-04, 13; Иловицы 2295-18; Навдыши (Решеты) 2246-05.

Палкинский район:

Новоуситовская вол.: Добычи 1558-04.

Палкинская вол.: Леонтьево 2951-32, 2239-05.

НАИГРЫШИ ПОД ПЛЯСКУ

«Кружка»

Пыталовский район:

Линовская вол.: Пощупино 1399-01, 03, 08.

«Русского», «Под пляску», «Барыня»

Островский район:

Воронцовская вол.: Воронцово 2244-26, 27, 2279-15, 17, 2280-03, 04.

Горайская вол.: Ельняги 2249-03; Навдыши (Решеты) 2246-06 («Лентя»), 2246-08 («Суп варить»).

Калининская вол.: Тонковидово 1613-12, 13.

Пальцевская вол.: Зобы 1637-02, 04-06, 08.

Синеречская вол.: Перестрелово 1582-02; Скадино 1614-18, 19, 22; Сукманная Горюшка 1582-06.

Палкинский район:

Новоуситовская вол.: Вандыши 1537-11-14 (с частушками); Добычи 1558-04, 05.

Палкинская вол.: Жилино 2943-04; Леонтьево 2239-04, 07, 2941-42, 2951-28, 29, 2952-01; Палкино 2235-04, 2237-08, 09, 15.

Печорский район:

Изборская вол.: Старый Изборск 1210-09.

Лавровская вол.: Павлово-Блины 1405-34, 35, 1406-21.

Псковский район:

Верхолинская вол.: Лихово 2990-12.

Серёдкинская вол.: Боровик 1218-09.

Пыталовский район:

Жоговская вол.: Стехны 1579-47.

Скадинская вол.: Шкарды 1538-55.

Скордовская вол.: Жогори 1421-29.

«Камаринского»

Островский район:

Синеречская вол.: Скадино 1614-28-31.

Печорский район:

Крупская вол.: Горбатыцы 3332-25, 26.

«Под кадрили»

Палкинский район:

Черская вол.: Доньшино 1568-42-46.

Печорский район:

Изборская вол.: Старый Изборск 1210-09, 10.

Лавровская вол.: Павлово-Блины 1406-02-07.

Псковский район:

Верхолинская вол.: Лихово 2990-10.

ТАНЦЫ

«Вальс»

Островский район:

Пальцевская вол.: Зобы 1637-07.

Палкинский район:

Новоуситовская вол.: Б. Плетнево 1541-39.

Печорский район:

Лавровская вол.: Павлово-Блины 1405-33, 1406-01, 20 («Жалобный»).

Псковский район:

Серёдкинская вол.: Боровик 1218-09.

Пыталовский район:

Линовская вол.: Пощупино 1399-05.

Скордовская вол.: Жогори 1421-32, 33.

**«Полька»**Палкинский район:

Палкинская вол.: Палкино 2235-01 (Латвийская).

Печорский район:

Лавровская вол.: Павлово-Блины 1405-36.

Пыталовский район:

Линовская вол.: Поцупино 1399-04, 07.

Скордовская вол.: Жогори 1421-30, 31.

«Краковяк»Печорский район:

Лавровская вол.: Павлово-Блины 1406-38.

«Светит месяц»Палкинский район:

Палкинская вол.: Палкино 2235-08.

Печорский район:

Лавровская вол.: Павлово-Блины 1406-13.

«Коробочка»Печорский район:

Лавровская вол.: Павлово-Блины 1406-11.

«Ту-степ» («Зелёная роща»)Печорский район:

Лавровская вол.: Павлово-Блины 1406-16.

ПОЗДНИЙ ПЕСЕННЫЙ РЕПЕРТУАРПсковский район:

Теребищенская вол.: Теребище 1216-24 («Милая мамочка»).

**Записи от переселенца из Холмского района
Новгородской области**Островский район:

Калининская вол.: Рубилово 1580-10 («Походного»), 1596-05, 1618-16, 18 («Новгородского»), 1580-06, 1618-20, 20а («Под припевки»), 1596-07 («Трепак»), 1580-07, 1618-25 («Барыня»), 1596-07, 1618-22 («Русского»), 1618-21 («Краковяк»).

МАНДОЛИНАПыталовский район:

Носовская вол.: Паньково 1612-16, 17 («Под частушки»), 1612-18, 19, 19-а, 28 («Васиха»), 1612-14 («Семёновна»), 1612-15 («Вальс»), 1612-31 («Полька»), 1612-30 («Краковяк»), 1612-29 («Латышский вальс»).

ГАРМОНЬ**НАИГРЫШИ ПОД ШЕСТВИЕ, ПОД ЧАСТУШКИ****«Скобаря», «Горбатого», «Под драку»**Островский район:

Воронцовская вол.: Воронцово 2244-18, 19 («Горбатого»), 2278-19, 20 («Потешного»), 25, 26, 27 («Керенка»), 29 («Романовская»), 2279-08 («Скобаря»), 2279-11 («Горбатого»), 2300-53, 54 («Горбатого»).

Горайская вол.: Ельняги 2248-04 («Горбатого»).

Калининская вол.: Крешево 1613-21 («Скобаря»).

Пальцевская вол.: Кисели 1655-32, 33 («Горбатого»).

Синеречская вол.: Бланты 1619-08, 09 («Горбатого»).

Палкинский район:

Васильевская вол.: Крашняково 2213-14 («Скобаря потешного»).

Новоуситовская вол.: Ушаки 1559-16 («Скобаря»).

Палкинская вол.: Сухлово 2224-09 («Мальгинский»).

Черская вол.: Вадрино 1568-34 («Горбатого»), 36 («Под драку»).

Печорский район:

Крупская вол.: Моложва 3341-57 («Под драку»).

Кулейская вол.: Шартово 3342-63 («Под драку»).

Псковский район:

Верхолинская вол.: Сухлово 2947-35, 36 («Скобаря»).

Пыталовский район:

Дубновская вол.: Рудовши 1567-05 («Под песни»), 06 («Под драку»).

Линовская вол.: Овинищи 1394-37 («Скобаря»).

Носовская вол.: Паньково 1613-02 («Скобаря»), 03, 04 («Под драку»).

Скадинская вол.: Сусаново 1538-61 («Горбатого»).

Скордовская вол.: Климово 1402-31 («Скобаря»).

«Длинного», «Долгова»Островский район:

Воронцовская вол.: Воронцово 2279-03, 04.

Горайская вол.: Ельняги 2248-05.

Калининская вол.: Тишино 1625-13, 13а.

Синеречская вол.: Званка 1614-04, 05.

Пыталовский район:

Линовская вол.: Артёмы 1398-43, 46 (с припевками).

Скадинская вол.: Ломаша 1538-63, 1539-14.

«Псковская»Островский район:

Воронцовская вол.: Воронцово 2278-11.

Пыталовский район:

Пыталовская вол.: Ломы 1612-09 («Под драку»).

«Новгородского», «Новоржевка»Островский район:

Воронцовская вол.: Воронцово 2243-25–27, 2244-17, 2278-18, 21, 23, 2279-02.

Калининская вол.: Тишино 1625-12.

Остров 1762-55.

Пыталовский район:

Гавровская вол.: Скангали 1562-10, 11 (с припевками).

Дубновская вол.: Емилово 1539-21 («Половинка»); Рудовши 1567-09.

Носовская вол.: Паньково 1612-21, 1613-05.

Пыталовская вол.: Ломы 1612-11.

«Сиротинка», «Сумецкого»Островский район:

Воронцовская вол.: Воронцово 2243-19, 20, 30, 31, 2244-01, 03, 20, 21, 2278-13–15, 22, 24, 28; 2279-01, 05, 2300-48–50, 55.

Калининская вол.: Тишино 1625-18.

Синеречская вол.: Бланты 1619-11.

Палкинский район:

Васильевская вол.: Дулово 2213-12, 13 («Дуловская сметчина»); Малое Апарино 2216-45 («Под драку»).

Новоуситовская вол.: Грибули 1541-07, 08 (с частушками).

Палкинская вол.: Базары 2238-21 (с припевками), 2239-02; Дудниково 2223-21; Сухлово 2224-10 («Флягинский»).

Черская вол.: Ерёмно 1563-19, 20 (с припевками).

Пыталовский район:

Гавровская вол.: Скангали 1562-07, 08.



«Колотушка», «Рассадиловка»

Островский район:

Горайская вол.: Ельняги 2248-02, 03; Навдыши (Решеты) 2245-10.

Пальцевская вол.: Кисели 1655-28, 29, 1655-31 («Рассадиловка»)

Рубиловская вол.: Сиполи 1762-32.

Синерецкая вол.: Бланты 1619-10; Гривы 1614-14; Званка 1614-07, 11.

Палкинский район:

Черская вол.: Ерёмину 1563-21, 24 («Рассадиловка»).

Пыталовский район:

Носовская вол.: Паньково 1612-25.

Скадинская вол.: Кокшино 1532-05, 1538-46, 47 (с частушками), 48; Ломаши, 1532-08, 1538-64, 1539-13; Сусаново, 1538-60 («По улице»); Шкарды 1538-53, 57 (с частушками).

«Сербирьянка», «Страдания»

Островский район:

Воронцовская вол.: Воронцово 2243-23, 28 («Сербирьянка»), 2243-33, 2244-15, 2278-16, 16а («Страдания»).

Горайская вол.: Ельняги 2248-06, 07 («Страдания»); Навдыши (Решеты) 2245-09 («Сербирьянка»), 2245-01, 02, 04, 06, 07 («Страдания» с пением).

Калининская вол.: Ивахино 1618-08 («Страдания»); Тишино 1625-15 («Страдания»), 19 («Сербирьянка»).

Пальцевская вол.: Кисели 1655-35 («Страдания»), 36 («Сербирьянка»).

Синерецкая вол.: Гривы 1614-16; Званка 1614-08 («Сербирьянка»).

Палкинский район:

Васильевская вол.: Малое Апарино 2216-43 («Сербирьянка»).

Палкинская вол.: Базары 2238-20, 2239-01 («Страдания»); Сухлово 2224-11 («Никоновская»).

Печорский район:

Лавровская вол.: Тульцево 1405-02 («Страдания»).

Пыталовский район:

Гавровская вол.: Скангали 1562-12 («Страдания»).

Скадинская вол.: Кокшино 1538-45; Шкарды 1538-50, 51 («Страдания»).

«Под песни»

Островский район:

Калининская вол.: Гнидино 1618-15 («Уситовская»); Ивахино 1618-05, 06 («Под песни»); Мочалово 1613-23 («Муравейского»), 24 («Старинная игра»).

Синерецкая вол.: Гривы 1614-12, 13 («Немоевская»).

Палкинский район:

Васильевская вол.: Сидорово 2214-07 («Под песни»).

Палкинская вол.: Горушка 2943-45, 2955-25 («Под песни»).

Родовская вол.: Яшково 1394-26 («Вороженская»), 29, 31 («Под песни»), 1394-30 («Качановская»).

Печорский район:

Лавровская вол.: Михеенки 1419-06, 08, 09 («Под песни»); Тульцево 1405-05, 06, 18–22 («Под песни»).

Паниковская вол.: Качево 1417-30, 31 («Под песни»).

Печорская вол.: Затрубье 1409-25, 26, 1410-01 («Под песни»); Кошельки 1411-15, 17 («Под песни»).

Пыталовский район:

Гавровская вол.: Скангали 1562-15 («Демидовская»).

Линовская вол.: Овинищи 1394-33, 34 («Вороженская»).

Носовская вол.: Горки 1641-22, 23 («Под песни»), 1641-18, 21, 26 («Под драку»); Паньково 1612-22, 23 («Уситовская»), 1612-24, 26 («Под песни»).

Скадинская вол.: Ломаши 1532-07, 1539-15 («Качановская»).

Скордовская вол.: Климово 1402-27, 1402-32 («Дубовско-го»), 1403-03 («Качановская»), 1403-04 («Под песни»).

«По деревне» (сету)

Печорский район:

Кулейская вол.: Глазово 1161-28, 29 (с частушками).

«Семёновна»

Островский район:

Калининская вол.: Тишино 1625-16.

Палкинский район:

Новоуситовская вол.: Ушаки 1559-17.

Печорский район:

Лавровская вол.: Тульцево 1405-26.

«Цыганочка»

Островский район:

Пальцевская вол.: Кисели 1655-37.

Палкинский район:

Васильевская вол.: Малое Апарино 2216-41.

Палкинская вол.: Дудниково 2223-22 («Морская»); Капустино 2237-05, 06; Сухлово 2224-08 («Сухловская»), 12 («Харлаповская»).

Печорский район:

Лавровская вол.: Тульцево 1405-08, 32.

Пыталовский район:

Скадинская вол.: Сусаново 1538-62.

Скордовская вол.: Старина 1415-02.

«Венская» (имитация)

Палкинский район:

Черская вол.: Ерёмину 1563-22 (с припевками).

МАРШИ

«Расхожего»

Палкинский район:

Качановская вол.: Максимково 1394-01.

Пыталовский район:

Линовская вол.: Артёмы 1398-44.

«Походная»

Печорский район:

Кулейская вол.: Глазово 1161-27.

Пыталовский район:

Носовская вол.: Паньково 1612-27, 1613-06.

НАИГРЫШИ ПОД ПЛЯСКУ

«Кружкá», «Трепакá»

Островский район:

Остров 1762-59 («Трепакá»).

Палкинский район:

Качановская вол.: Максимково 1394-02 («Трепакá»).

Родовская вол.: Яшково 1394-25 («Кружкá»), 28 («Трепакá»).

Печорский район:

Лавровская вол.: Михеенки 1419-05 («Трепакá»).

Пыталовский район:

Линовская вол.: Артёмы 1398-39, 41, 45 («Кружкá»).

Носовская вол.: Горки 1641-19, 24 («Кружкá»).

Скордовская вол.: Климово 1402-28 («Кружкá»).

«Русского», «Под пляску», «Барыня»

Островский район:



Воронцовская вол.: Воронцово 2243-21, 22, 29, 2244-16, 2278-17, 2279-06, 07, 09, 10, 2300-51, 52.

Горайская вол.: Навдыши (Решеты) 2245-12.

Калининская вол.: Ивахино 1618-07 («Суп варить»); Тишино 1625-17.

Пальцевская вол.: Кисели 1655-34.

Синерецкая вол.: Гривы 1614-15 («Русского-Барыня»); Званка 1614-10.

Палкинский район:

Васильевская вол.: Малое Апарино 2216-42.

Новоуситовская вол.: Грибули 1541-09 («Под пляску весёлая»).

Палкинская вол.: Горوشка 2943-44, 47.

Черская вол.: Вадрино 1568-37, 38, 39; Ерёмино 1563-17, 18.

Печорский район:

Лавровская вол.: Михеенки 1419-07 (с частушками).

Печорская вол.: Затрубье 1409-02; Кошельки 1411-12, 13 («По-деревенски»).

Пыталовский район:

Гавровская вол.: Скангали 1562-09 («Кашу варить»).

Скадинская вол.: Кокшино 1532-06; Шкарды 1538-52.

«Камаринского»

Островский район:

Остров 1762-57.

Синерецкая вол.: Бланты 1619-12.

Палкинский район:

Родовская вол.: Яшково 1394-27.

Пыталовский район:

Линовская вол.: Овинищи 1394-35.

«Малороссийского»

Печорский район:

Кулейская вол.: Глазово 1161-21.

Пыталовский район:

Пыталовская вол.: Ломы 1612-10.

«Казачок»

Печорский район:

Печорская вол.: Затрубье 1409-23.

«Под кадрили»

Палкинский район:

Черская вол.: Вадрино 1568-15-24, 26, 32; Усы 1568-13, 14.

Печорский район:

Кулейская вол.: Глазово 1161-20.

Печорская вол.: Затрубье 1409-24; Кошельки 1411-14.

ТАНЦЫ

«Вальс»

Островский район:

Калининская вол.: Тишино 1625-23.

Палкинский район:

Качановская вол.: Максимково 1394-03.

Черская вол.: Вадрино 1568-25; Ерёмино 1563-23.

Печорский район:

Лавровская вол.: Тульцево 1405-31 («Вологда»).

Пыталовский район:

Носовская вол.: Паньково 1613-01 (Латышский вальс).

Скордовская вол.: Климово 1402-19.

«Па д'эспань»

Островский район:

Калининская вол.: Тишино 1625-21.

Печорский район:

Кулейская вол.: Глазово 1161-24.

Лавровская вол.: Тульцево 1405-16.

«Полька»

Палкинский район:

Палкинская вол.: Дудниково 2223-23 («Полька-бачка»).

Печорский район:

Печорская вол.: Кошельки 1411-16.

Пыталовский район:

Гавровская вол.: Скангали 1562-13, 14 (Русская «весёлая»).

Дубновская вол.: Рудовши 1567-07, 08 («Полька-кокетка»).

Линовская вол.: Артёмы 1398-42; Овинищи 1394-32.

Носовская вол.: Горки 1641-20; Паньково 1612-20 («Сумашедшая»).

Скордовская вол.: Климово 1402-25, 26, 1402-23 (Эстонская), 1402-24 (Латышская).

Латышский танец «Куда спешешь, петушок»

Печорский район:

Лавровская вол.: Тульцево 1405-11.

«Краковяк»

Островский район:

Воронцовская вол.: Воронцово 2243-24.

Калининская вол.: Тишино 1625-20.

Печорский район:

Кулейская вол.: Глазово 1161-25, 26.

Пыталовский район:

Скадинская вол.: Кокшино 1538-49; Шкарды 1538-54.

Скордовская вол.: Старина 1415-01, 04.

«Коробочка»

Островский район:

Воронцовская вол.: Воронцово 2244-02.

Калининская вол.: Тишино 1625-22.

Палкинский район:

Черская вол.: Вадрино 1568-41.

Печорский район:

Кулейская вол.: Глазово 1161-23.

Пыталовский район:

Линовская вол.: Артёмы 1398-38; Овинищи 1394-36.

Пыталовская вол.: Ломы 1612-12.

Скордовская вол.: Климово 1402-29; Старина 1415-03.

«Яблочко»

Печорский район:

Лавровская вол.: Тульцево 1405-15.

Пыталовский район:

Скордовская вол.: Климово 1403-05.

«Ту-степ» («Зелёная роща»)

Печорский район:

Кулейская вол.: Глазово 1161-22.

«Фокстрот»

Пыталовский район:

Носовская вол.: Горки 1641-25.

«Венгерка»

Печорский район:

Лавровская вол.: Тульцево 1405-29.

«Лезгинка»

Печорский район:

Лавровская вол.: Тульцево 1405-17.



ПОЗДНИЙ ПЕСЕННЫЙ РЕПЕРТУАР

Островский район:

Воронцовская вол.: Воронцово: «Малиновка» – 2244-22.

Палкинский район:

Васильевская вол.: Малое Апарино: «Как родная меня мать провожала» – 2216-46; Сидорово: «Крутится, вертится шар голубой» – 2214-08.

Печорский район:

Кулейская вол.: Глазово: «Ухарь купец» – 1161-32; «Златые горы» – 1161-33.

Лавровская вол.: Тульцево: «Ревела буря» – 1405-09; «Горе моё, горе» – 1405-10,10а; «Чудный месяц» – 1405-23; «Студенточка» – 1405-25; Латышские песни: «Вей, ветерок» – 1405-30, «Милая мама» – 1405-12, «Зелёный лес» – 1405-13, «Леса, болота» – 1405-14.

Пыталовский район:

Скордовская вол.: Климово: «Милая девица» – 1402-20; «Златые горы» – 1402-21; «Целинные земли» – 1402-22; «Ах, зачем эта ночь» – 1402-33; «Раньше я был старик» – 1403-01; «Любила я шофёра» – 1403-02.

БАЯН

НАИГРЫШИ ПОД ШЕСТВИЕ, ПОД ЧАСТУШКИ

«Горбатого»

Пыталовский район:

Жоговская вол.: Жердино 1655-07, 08 («Под драку»).
Скадинская вол.: Ломаша 1543-23.

«Долевой»

Пыталовский район:

Скадинская вол.: Ломаша 1543-22, 2944-35.

«Вороженская», «Качановская»

Пыталовский район:

Жоговская вол.: Жердино 1655-04 («Вороженская»), 1655-05 («Качановская»).

«Колотушка»

Пыталовский район:

Скадинская вол.: Ломаша 1543-21.

НАИГРЫШИ ПОД ПЛЯСКУ

Пыталовский район:

Жоговская вол.: Жердино 1655-09.

ТАНЦЫ

«Полька»

Пыталовский район:

Жоговская вол.: Жердино 1655-06 (Латышская полька).
Пыталовская вол.: Заходы 1641-12.
Скадинская вол.: Ломаша 1543-24.

АНСАМБЛЬ СКРИПКА-ГУСЛИ

НАИГРЫШИ ПОД ШЕСТВИЕ, ПОД ЧАСТУШКИ

Печорский район:

Кулейская вол.: Киршино: «По деревне» – 1209-02, 03,
«Под частушки» – 1209-14, 15.

ПЕСЕННЫЙ РЕПЕРТУАР

Печорский район:

Кулейская вол.: Киршино: «Мать моя родная» – 1209-06;
«Златые горы» – 1209-04, 05, 13; «Во саду ли в огороде» – 1209-07, 08; «Коробочка» – 1208-25, 26, 1209-01.

«АНСАМБЛЬ» («ЧЕЛОВЕК-ОРКЕСТР» – ГАРМОНЬ, БАРАБАН, ТАРЕЛКИ)

Палкинский район:

Качановская вол.: Максимково: «Под пляску» – 1393-77;
«Коробочка» – 1393-78; «Семёновна» – 1393-79.





Раздел 6

СВАДЕБНЫЙ ОБРЯД

*«Красивее русской свадьбы нигде нету!»
(деревня Воронкино Печорского района, 1211-14)*

Свадьбы играли, как правило, зимой или осенью, когда все работы по уборке урожая были завершены и свободного времени поэтому оказывалось много. Существенным обстоятельством являлось и то, что в эту пору у каждого хорошего хозяина заготовленные на зиму продовольственные припасы были в изобилии (мука, крупа, овощи, варенья, соленья; к Рождеству забивали скот на мясо). В христианской традиции существует ряд временных запретов на проведение свадеб (особенно во время постов), соответственно самым оптимальным для совершения свадеб оказывался период от Крещения до Масленицы.

«На Святках жанитца нельзя, пока придё Крящёнье» (Остр., Гораи 2286-06). «Больше всё зимой [справляли свадьбы]. Свадебное время было, нерабочее. На мясоди <...> до Масленицы. Народу много в последнее воскресенье, па двадцать две свадьбы в адин день, па восемнадцать, па пятнадцать! Венчали па две пары сразу» (Пыт., Трусовка 1566-13). «Свящённик вячёл в среду, в пятницу и в воскресенье. Свадьба далжна только в эти дни быть» (Остр., Гораи 2286-07).

Невест высматривали на престольных и заветных праздниках, во время крестных ходов, на ярмарках, расспрашивали жителей окрестных деревень, соседей. Роль родителей в решении вопроса о выборе пары для своего сына или дочери была первостепенной.

СВАТОВСТВО. «СМОЛВИНЫ»

Свадебный обряд начинался со СВАТОВСТВА. Зачастую о предстоящей свадьбе договаривались предварительно, а потом уже приезжали свататься. Были и свахи – «хоть каво ажэня!» (Остр., Заходы 2247-01). В д. Киришино (Печ.) сначала посылали сваху к невесте. Если невеста давала залог, тогда жених ехал сватать.

Свататься ходили родители жениха. Если парень был сиротой, то в сваты шли дядя, тетка, женатый старший брат.

Сваты обычно приходили вечером, когда стемнеет, чтобы, по возможности, скрыться от посторонних глаз. Это и суеверие (боязнь «сглаза»), и стремление оградить жениха и сватов от насмешек

в случае неудачи. Приходили «всё ночью, как красть» (Пск., Мтеж РФ 1397). Не садились, стояли, обязательно «вытягивали с угла клюки [кочерги]» (Печ., Б. Видовичи 1170-34), выбрасывали их за порог, чтобы ни одной не осталось – есть примета, что если не выбросить ухваты и кочерги за порог, не удастся высватать невесту. «В парогы пастучатца и стаят. Ухваты пагромали» (Пск., Горки 2946-08).

Говорили: сваты идут – «клюками мечут» (Печ., Рожитец), «клюки рвать» (Печ., Каменка), «раз клюку вынесешь, так и девушку выкинешь вон отседа» (Печ., Рожитец). Заходя в дом, сват мог потребовать от хозяйки: «Давай клюки да ухваты, я приехал к вам сватом» (Пск., Средний Путь РФ 1406).

Затем следовал иносказательный разговор, сваты спрашивались, нет ли какого-нибудь товара или коровы продажной. Так, в д. Рожитец сваты говорили:

«И дравасék есь, и хатим бярэзу спилить. Вы паможити нам бярэзу спилить? Только белаю бярэзу!» – или: *«Вот бяжала лиса сюда, а ня знаю, куда ана скрылась? А с нашей стараны волк бяжал. Как сделать, штобы волк лису захватил, и не пабедили бы друг друга, а штоб вместе любовно жили?»* (Печ., Рожитец 1168-10).

В д. Папушево сваты обращались к хозяевам с такой приговоркой: *«Вот приходит вясна, нам нада пастушку. Нам нада абязательно нанять пастушку. А у вас, гаварят, есть такая. А у нас каров много, надо взрослую, штоб магла бы пасти каров»* (Печ., Папушево 1417-32).

Во время сватовства сват расхваливал дом жениха, хозяйство, имущество, прибегая ко всевозможным преувеличениям: «Пираги так и падымаютца» (Остр., Заходы 2247-01). Родители невесты «проверяли» жениха, пытались узнать, какой у него характер, ласковый он или нет – «подкидывали» к нему kota и примечали, погладит ли или ногой отшвырнет. В последнем случае могли отказать (Палк., Усы 1568-03).

Если сватовство шло успешно, родители невесты накрывали на стол, устраивали «ЗАПÍВИНЫ» – пили вино, принесенное сватами. Невеста потом эту бутылку накрывала головным платком, обвязывала поясом – залог того, что свадьба состоится (Печ., Зехново 1233-22). Бутылку с платком жених



забирал с собой. Сваты требовали также более существенный залог: «Вы бутылку-то обвязали, а мы не верим, давайте в залог – пальто плюшевое, платок пуховой» (Печ., Турок РФ 1412). Тогда родители давали что-нибудь из одежды или одеяло, часы, деньги.

Если в деревне видели, что приехали сваты, девушки приходили к саням сватов, крали понемножку сена из саней, «трушили» его по направлению к своим воротам, кричали: «К нам! К нам!» – сватов-то манить надо!» (Пск., Мтеж РФ 1397).

Если родители невесты отказывали сватам, те за стол не садились, сразу уезжали. В деревне говорили: «жених рогатку вытянул», «поцеловал пробой и сам – домой» (Печ., Шартово), «жениху бросили шапку в лохань» (Печ., Зехново).

Жених, раздумавший жениться, должен был вернуть залог, обычно посылал бабку-повитуху возратить взятый им платок – тот, которым была обвязана бутылка (Печ., Изб. вол., РФ 1414).

Необычный случай «сватовства» записан в д. Дризели Пыталовского района.¹

На второй или третий день после сватовства родители невесты ехали «ДЫМНИЧАТЬ», «МЕСТО СМОТРЕТЬ» – осматривать хозяйство жениха. Это обычно происходило, если жених был издалека и о достатке его семьи не было достоверных сведений. Вместе с родителями могли ездить также и другие родственники невесты. «Дымники» осматривали «хоромы», проверяли в клети запасы хлеба, мяса, их водили во двор посмотреть, какая в хозяйстве имеется скотина – сколько коров, лошадей, овец, свиней, домашней птицы. Если хозяйство родителям невесты не нравилось, они могли отказать – тогда полученный женихом залог не возвращался.

Нередки были случаи, когда «дымников» обманывали, стремясь выглядеть богаче, чем на самом деле:

«Приехали глядеть – полные бочки зерна» – родные жениха переворачивали бочки кверху дном и в ободок насыпали зерно, клали мясо. Бочки выглядели как полные (Остр., Огурцово 2295-01).

«Вместо таво, штобы бочка была с мясом, ани апракинут вверх дном да навярех мясца паложено. Паглядели дом, а патом абнаружилось багатство – а ево савершенно нет. Чужих каров, бывая, ва хлев привадили, што свая адна, и суседнюю привядут, што приедут дом глядеть, штоб больше багатства было» (Остр., Гораи 2286-07).

«У саседа шуб, кафтанов натягая, пасуды. Приедут: “Ой, всё е, багатыи!”. Как прайде свадьба, унесут всё, жаних голый-босый!» (Печ., Б. Видовичи 1171-01).

Если все шло благополучно, на третий-четвертый день родные жениха приезжали к невесте окончательно договариваться о свадьбе. Это – «СМОЛ-

ВИНЫ», «ПОКЛАДИНЫ». Приезжал жених и до тридцати человек его родни. Устраивали стол и договаривались о сроке свадьбы, о количестве «поезжан» (родня со стороны жениха), «кашников» (родня со стороны невесты), о том, сколько будет «сестёр» (сестёр невесты или подружек, приглашенных в «сёстры») и «братьев» (братьев жениха или друзей, приглашенных в «братья») – обычно по двое или по трое. Уславливались о порядке свадьбы, в каком месте будут «сводить молодых». Жених давал невесте 10–15 рублей «николаевскими деньгами» – «под дары» (Печ., Каменка).

ОТ СМОЛВИН ДО ДНЯ ВЕНЧАНИЯ

Обычно свадьбу справляли **через неделю или две** после того, как договорятся.

У жениха и у невесты в это время идет подготовка к свадьбе. Готовят угощение, заваривают пиво:

«Раньше всё пиво. Варили за няделю, за три дня, за два дня. Кто как справитца. Пиво варить надо параньши, пакá анó выходитца, пакá анó хóдя. Сóлад растили ячменный, варили пиво» (Пыт., Шитики 1543-33).

Девушки ходят к невесте, помогают ГОТОВИТЬ ДАРЫ – вяжут «деянки» (варежки), чулки (по обычаю – в семь узоров), носки, плетут пояса. Даров нужно было приготовить много. «Падарки явóной ранне (жениховой) – мяшóк вáрешек, паясóв – и всё раздаё. Свьякрóвки – на рубаху, крёсному палатéнец завязывала» (Пыт., Шитики 1543-33). Жениху невеста должна подарить рубашку с косым воротом и кальсоны. Подарок каждому родственнику складывают отдельно и перевязывают поясом. Девушки помогают также готовить приданое – стегают одеяло, шьют занавесы, «озáдки» – покрывала на сани для 15 лошадей (Печ., Каменка).

Подружки помогали, «если не справивши кatóрая невеста» (Печ., Б. Видовичи 1170-23). Если у родителей была одна дочь, то, как правило, уже все было собрано (обычно приданое начинали собирать девочке лет с десяти).

«У другой нявёсты плóхо придано. Раньше приданое што было? – сундуки да дамáшнее, вязали дарить пярчáтки, рукави́чки, паясá плели. Выйдет нявёста, а далжна ана адарить эту сямью, куда ана вышла» (Остр., Огурцово 2295-01). И тоже были случаи, когда у соседей, родственников одалживали вещи, чтобы приданое невесты выглядело богаче.

Если семья была не очень бедная, в приданое родители давали дочери корову, овец.

Подружки невесты украшали разноцветными бумажными цветами, розовыми и белыми ленточками ЁЛОЧКУ – «КРАСУ» («красоту»).

«Дéлаетца ёлачка, на ёлачке кругóм цвяты – са всякай разной бумаги сделают красивую. Сделают



такую – даже ялинок ня видно» (Пск., Балсово 1205-11).

«Акручена такая, как букет» (Печ., Шартово).

В д. Киршино рассказали, что «красу» делали «спозаранку» – полную неделю делали «красу», нацепляли разных сортов бумажки. «Красивая “краса” перед невестой паставлена» (Печ., Киршино 1208-16).

Ёлочку ставили на стол в бутылку с песком, а на бутылку надевали бумажный сарафан с передничком (Печ., Зимний Борок 1164-08).

Обычно ёлочку приносили сами девушки, но есть сведения и о том, что ее приносил «вянчальный батька»² (Остр., Заходы 2246-09).

С невестинной «красотой» связаны следующие важные моменты свадебного обряда:³

– хождение невесты с подругами к родственникам (приглашение на свадьбу), прощание с родней, с деревней;

– вечерина накануне свадьбы;

– катание с «красотой»;

– ожидание жениха утром в свадебный день, последний стол в родительском доме (до отъезда под венец);

– прощание с «красотой».

До венца невеста «скучает» (Палк., Пск., Пыт., Остр. районы).⁴ В это время исполняются песни и причитания, призванные разжалобить невесту.

Следование установившимся традициям воспринималось как незыблемое условие успешного хода свадьбы и последующего благополучия новой семьи, поэтому для того, чтобы основные обрядовые действия были исполнены подобающим образом, специально приглашали женщин, которые умели «скучать»:

«Прасватают как невесту, и уже должен атёц с матерью сабрать этих женщин – скучалок» (Пыт., Дубново 1579-36).

В округе знатоки старинных обрядовых песен были хорошо известны, и их обязательно приглашали.

«Была адная – скучала, самая запальщица была, самая главная, каторая свадьбу вела. Ана и скучала, и песни паё. И нявэста плачет, и вси... У нявэсты слёзы – што гарох катитца... Ана заводя, а ей памагають. Там полный стол сидя жёншчин» (Пыт., Шитики 1543-33).

«Дня за два [до] вянца ходють, скучают. Чаво дапають, нявэста заплаче, и вси заплачуть» (Остр., Перевоз 1619-03).

«Бывая – до вянца стол сидя у нявэсты, с женихом. Собраны все, всё срóдствие сваё. И аны [скучалки] с ей праводят – и плак, и всё» (Остр., Изьядиново 1626-01).

Особенно жалостно провожали невест-сирот. «У каво сироты, гаразд плачут вси, скучая. Эта дружка

[запевала у скучалок] – тая многа знала. А мы только падтягивали: “Э-э-э!”» (Пыт., Темери 1552-01).

«Скучания» включены практически во все обрядовые ситуации довенечного цикла:⁵

– сборища подруг в довенечный период у невесты (подготовка к свадьбе, вечерина);

– хождение невесты с подругами к родственникам (приглашение на свадьбу), прощание с родней, с деревней;

– катание с «красотой»;

– обрядовая баня;

– чесание головы, наделение невесты;

– ожидание жениха утром в свадебный день, последний стол в родительском доме (до отъезда под венец);

– прощание с «красотой».

КАНУН ДНЯ ВЕНЧАНИЯ

♦ Приглашение родни на свадьбу

В канун свадьбы невеста с двумя подружками едет «ЗВАТЬ РОДУ» («зазывать роду») на свадьбу. В д. Каменка (Печ.) об этом обряде говорили – «объезжает роду с красой», поскольку девушки брали с собой наряженную ёлочку – невестину «красу».

Подружки водят невесту по улице: «Дявчонки, ёйные падружки, справивши, нарядивши, вадили. Пад ручку вядуть и песню пають. Скучают. Скучную такую песенку» (Пыт., Дризели 1612-06).

Они заходят в каждый дом, где живут родственники невесты. Невеста приглашает на свадьбу, прощается, кланяется, плачет. Хозяйка сажают за стол невесту с подружками, угощают их.

«Скучалки» сопровождают невесту все время. «Вот приедет ана [невеста] в этот дом пригласить крестную или венчальную мать или подругу, дяню, тетю на свадьбу. Вот ани начинают её тут опевать, скучать, и эти все наплачутца вместе. Ани пели очень скучно, таскливо, так таскливо, так трогательно, это просто ужас!» (Пыт., Дубново 1579-38).⁶

«Мой дедка рассказывал – в старину, как высватают, нявэсту па сасэдам вадили. Падруги апявали, в каждом доме плача. Пають, причитывают, а ей надо плакать. Набраны падруги – так апявалшчицы и были. [Невеста] только плачет. [Слов не приговаривает]. Падруги апявают, там уже приговаривают, а ана только плача» (Палк., Луг 1395-20).

В это время звучали *хоровые причитания*. Так, на о. Белов, когда невеста с подружками ходила по деревне приглашать родню, подружки пели:

«А праступайти, май сястрицы,
да на широкай двор,
А с ширака двара, май сястрицы,
да ва навь (сени),
А са навьх синеи, май сястрицы,
да в светлу гор(ницу).



А ну-ка встанімти, май сястрицы,
да среди го[рницы],
А мы памóлимтись, май сястрицы,
да всим святите(лям)...»
(Пск., Белов 1184-22, 28).

В Печорском, Псковском районах, когда невеста зазывала родню на свадьбу, пели «*Расшаталася грушинка*».

К далекой родне в другие деревни невеста ездила с подружками (или с женихом). Невеста, тетка, бабушка, другие родственники плакали.

В д. Каменка (Печ.) невеста ходила прощаться по деревне, заходила в каждый дом, но песен при этом не пели. Невеста плакала, ее одаривали.

Могла она обходить родню и вместе с женихом – «кашников приглашали» (Печ., Киришино; Остр., Изьядиново 1626-01).

Жених тоже звал своих родных, ходил по своей деревне «с братьям» (Печ., Видовичи 1170-34).

Невесту водили «прощаться» с колодцем (Пыт., Бубнёво 1413-23).

Если жених или невеста были сиротами, их «вади́ли на пакланёние» умершим родителям (Палк., Усы 1568-05). У могил они кланялись в землю, просили благословения. Обычно это было накануне свадьбы или в канун кануна. Если же кладбище было близко, на него могли заезжать по дороге к венцу (Печ., Тайлово 1400-13; Пыт., Шитики 1543-33). Могли ездить на кладбище и сразу от венца. Неисполнение этого обычая осуждалось, вплоть до высказывания неодобрения прилюдно в свадебный день (Палк., Усы 1568-05).

Невеста на могилу «павáлитца и *плачет*:

«Любимая ма́мушка,
Атпра́вь ты мяня́ ва чужии́ лю́дюшки...
Любимая ма́мушка,
Я уха́жу в чужии́ лю́дюшки,
Прими ты маё́ го́рюшко, што́ я уха́жу...»
(Пск., Заорово 2948-02).

По другим сведениям, невеста не причитывала (Остр., Заходы 2247-01; Пыт., Бубнёво 1413-23), а подружки *пели*:

«Расшани́сь, мать сыра зямля́,
Встань, радна́я матушка,
Надяли́ сваю́ доченьку,
Атпусти́ ану́ в путь-даро́женьку
На чужу́ старо́нушку.
На чужой старо́нушке
Поле горем се́на,
А таско́й пали́тая.
На радно́й старо́нушки
По́ля пше́но́м се́на,
А сыто́й пали́тая.
Встань, радна́я матушка,
Надяли́ сваю́ дету́шку
Хлебом и со́лей,
До́брай ми́ластью»⁷

(Пыт., Бубнёво 1413-25).

✦ Жених навещает невесту, приезжает с гостинцами

Жених до свадебного дня ездит навещать невесту, привозит гостинцы, катает невесту и девушек по деревне. Когда жених с невестой катаются по деревне, девушки поют: «*В Ерасла́ве-городе стои́т верба́ в золоте́*», «*Когда́ груша́ вошла́*» (Печорский район).

В канун свадьбы жених приезжает с дарами, привозит мыло, конфеты. Невеста дарит жениху рубаху, полотенце. Жених с невестой катаются по деревне, «краса́» стоит на санях (Печорский район). Их опевают, невеста бросает поющим конфеты. В Островском районе жених с невестой могли кататься в любой день, но без «красы́», а с «красо́й» – только в свадебный.

✦ Обрядовая баня

Накануне свадьбы вечером топят БАНЮ. К невесте собираются подружки, невеста садится за стол, девушки дарят ей кто пояс, кто платочек. *Поют песню «Растопля́йся, баенка»*, девушки и невеста плачут (Печ., Декшино 1169-10).

«Ба́йню тапи́ли. Мыли́ её. Пе́ряд вя́нцо́м. Песни там па́ют. Се́стры сабра́вши – девки, па́други. Плакали́» (Пск., Горки 2946-08).

Подружки ведут невесту в баню. Все моются одним мылом – тем, которое привез жених (Печ., Красная Гора, Кривск, Каменка). В бане или около бани девушки тоже поют песню «*Растопля́йся, баенка*». Подружки вымоются, невесту вымоют, быстрее одеваются – торопятся скорее из бани вон, на улицу: «...и упява́ть. Невеста аста́нетца. Яну́ вяду́ть по́д руки, яна́ пла́че» (Печ., Б. Видовичи 1171-01, 02). Когда ее ведут, лицо у нее закрыто, она прио́хивает, плачет или причитывает:

«Спасибо-та вам, бе́лыя лябе́душки,
Умыли-та мяня́ бя́лим-бя́лешенька,
Толька ня смыли-та с маво́ сярде́чка рятиво́ва
Той таски́-кручину́шки –
Нету-та у мяня́ ро́ннай мату́шки,
Некаму́-та мяня́ атпра́вить ка зо́лату вя́нку...»
(Печ., Зимний Борок 1164-08).

Невеста могла сесть на лавочку около бани и *причитывать* (плакала, «сёвши около ба́йни»), обращаясь к подруге (в приводимом ниже примере две невесты, обнявшись, *причитывали*):

«Любимая ты ма́я па́друженька,
Ни смяли́лися-та нам гадава́е праздни́чки,
И цвя́тны́и пла́тыцы,
И пате́ряем-та мы тапе́рь сваю́
волю́шку-та во́льную...»

(Печ., Зимний Борок 1164-08).

Затем невесте расчесывают волосы, заплетают. В Палкинском, Псковском, Пыталовском, Островском районах после бани специально приглашенные женщины (или старушки) «ску́чили» – «А яна́



сидить, валасі распушены, и чёшуть янў, янá с байни пришóвши» (Палк., Ключи 1401-20).

Сходные обряды были и в доме жениха, но без плачевых форм и без опевальных песен – жениху тоже топили баню, после бани он надевал подаренное невестой бельё (Печ., Кулье; Пск., Б. Толбича 2989-26).

✦ Вечёрка (вечеринка)

Вечером после бани в доме невесты собирается молодежь, приезжает жених с «братьями». Начинается вечерка (вечеринка). За столом «сёстры» сидят с невестой, а «братья» подле жениха. Девушки поют «*Растопися, парна баенка*» – «очень надо нежно петь, слёзно» (Печ., Малы РФ 1403). Поют «*У елины нету маковки*». Опевают невесту с женихом: «*Наш добрый молодец, скажи, пожалуйста, про крёстного батюшку..., крёстну матушку...*», опевают родных, гостей. Затем так же обращаются к невесте: «*Душа красна девушка, назови большу подружку... меньшу подружку... родных*». Сироте поют: «*Сяду я, сиротушка, на дубову лавочку*» (Печ., Вастцы РФ 1403). «*Сиротский голос абидчивый*» (Пыт., Дубново 1579-32). Поют также припевки: «*Истоптана травина*», «*На мосту становой становился*», «*Во чарочке во серебряной*», «*По блюду было, блюдечку*», «*На горе стоит мельница*», «*Уж ты, Манюшка, не печалься*» (Печ., Вастцы РФ 1403); «*У Иванушки сени новы*», «*Тёща для зятя пирог пекла*» (Печ., Малы РФ 1403).

Невеста кланяется всем в ноги, мать *голосит*.

Молодежь «гуляет», пляшет.

После вечерки «женихи» уезжают, девушки остаются на ночь.

Из Островского района есть сведения о том, что жених откупал просторную избу, где накануне свадебного дня устраивали вечерину, на которую приходили жених и невеста (Остр., Гораи 2248-08, Заходы 2247-01).

В ряде деревень вечерки не было (Печ., Киршино, Красная Гора, Рожитец), *свадебные песни* девушки и женщины *пели* на улице.

Невеста-сирота в последний вечер выходила на крыльцо и *причитывала*:

«А я выйду, маладешенька, на ётат
на крутой кры...
И пушшў-та я галасок па ётаей
и да па всёй ётай старóну...
А падгалосочик-та я пушшў
к свайм к рóднаим-та радiтель...
Што уткравённая мая жалáнная
и да родная-та мами...
И прылётывай-кася ка мне...

Невеста выхадiла на крылёц – “пустила гóлас па всим старанáм, а падгалосочек...” – это пригалахывала рóдной матушке, што “в сыру зямлю, к рóдным радiтелям...”» (Печ., Красная Гора 1179-31, 32).

✦ Кашники привозят добро

Накануне свадьбы от невесты в дом жениха приезжают кашники, они привозят невестино добро, развешивают полотенца, занавесы с подзорами, раскладывают салфетки (скатерти) – это действие называется «невеста убирает избу» (Б. Видовичи). Могла приезжать и сама невеста.

В ряде случаев кашники едут в тот момент, когда жених с невестой отправляются под венец (см. об этом ниже).

УТРО СВАДЕБНОГО ДНЯ

✦ Утро в доме жениха

В доме жениха утром собирается родня, устраивается застолье.

Жениха выводят на улицу, он **КЛАНЯЕТСЯ** на четыре стороны. В д. Папушево (Печ.) в этот момент женщины поют «*Поутру ранёшенько*».

Жениху **ЧЕШУТ ГОЛОВУ** – он сидит посреди комнаты на деревянной весовой мерке для зерна (Печ., Папушево), на квашне, покрытой салфеткой (Палк., Яхново 2941-13; Печ., Кулье), или на скамейке. На коленях у него полотенце или шапка (если летом – картуз), куда кладут деньги. Родственники подходят чесать голову. «Сваё срóдствие сабрáвши и надяляют» [жениха] (Остр., Изьядиново 1626-01в).

«Явó пасáдют. Тарелку вот сюды пастáвют с лёнтам, и ён сидит, галава наклóнена у нявó. Вот и сидя. Чёшут. Расчёска палóжена, чешут. А девке – грябёнка» (Палк., Усы 1568-01).

Звучат песни: «*Учеши головушку*», «*Благословлялось солнушко у светла месяца*», «*Стояла тученька*» и другие. Жениху-сироте поют: «*Не садись, сиротушка, за дубовый стол*» (эту песню поют утром до венца и при отъезде жениха к невесте).

Дружка берёт кнут, бьёт по следе, *говорит*:

«Боже, бласлави, Христос!
В чáснóм дамў,
В чáснóм пирў,
Сыграть нам свадьбу!...»

(Печ., Папушево 1418-28).

Дружка призывает родителей **БЛАГОСЛОВИТЬ** жениха, тот кланяется в ноги отцу и матери.

На стол кладут надельный хлеб.

«Братья» берут жениха под руки (так же, как и невесту подружки). Дружка всех призывает **НАДЕЛИТЬ** жениха (Печ., Кудрово 1210-19). Жениха заводят за стол и начинают «*опевать*» всю застолу.

Когда свадебный поезд отъезжает, на улице поют: «*Стояли кумани, пошибши головы*» («*От крутого крыльца оторвались кумани*»), «*Сокол летит, леса шумят*», «*Помаленьку, бояре, со горы спускайтеся*», «*Налетали голуби*» и другие песни.



✦ Утро в доме невесты

В доме невесты собираются родственники, по-други. Устраивается небольшое застолье – «ПЕРЕХВАТКА». Здесь так же «опевают» невесту («скучают»), как и в довенечный период. Е. А. Алексеева, рассказывая об обстоятельствах исполнения *хорового причитания* с сиротским текстом (см. «Образцы напевов и текстов свадебных причитаний», № 7), вспоминала: «Затягли утром скучить. Многии мы магли. И ат слёз бросили. Никак не магли. Как толька завядэ пёрва – вси в галаса! <...> Это скучали так. Мужики на нас: “Зьмеи, уймитесь!” – што плачут все чисто» (Остр., Изъядиново 1626-07, 08).

В Псковском районе пели сиротскую песню «Уж вы, реки, реки полные», а также «Растопляйся, парна баенка», припевки «Прилетел соловей на окно», «Истоптана травина», «Сивый конь ходит по бережку» и др. (Пск., Ровница 2990-34).

В д. Киришино (Печ.), ожидая жениха, пели «На море, на море, на синем на море», «Берёза белая, зелена кудрявая».

Невесту сажают на перевернутую хлебную квашню (на квашню положена подушка). Она «плачет, платком закрывши или рукам закрывши. Плачет да и всё. Атдают-то замуж в чужие люди. А как в людях жить? Каждова надо уважить, разуть и абуть да сапóжки вымыть. И в людях живёшь, ня скажешь “кошка, брысь!”, а – “падвинься, барынька!”» (Палк., Усы 1568-02).

Невесте ЧЕШУТ ГОЛОВУ. Родные подходят по очереди. Волосы у невесты разовьют по плечам (Палк., Яхново 2941-15).

В Псковском районе (Гверздонская волость) во время обряда чесания головы на пол стелили яровую солому:

«Ждут жениха и галаву чешут. Сало́мы настéлют, кагда чешут яну́. Эту яровую сало́му убирают, падмята́ют, паéхали!» (Пск., Ровница 2990-48).

«На квашню сажали и часа́ли – это в глыбо́кую старину» (Пск., Верхолинская вол., Теребище 2946-32).

Хлебная квашня, яровая солома связаны с магической плодородия и определяют основную функцию данной обрядовой ситуации.

Невеста *обращается с причетом* ко всей родне и подругам, *подзывает* их с просьбой «учесать головушку»:

«Мой ро́нный батюшка,
Причаш́и маю́ буйна́ю гало́вушку,
Выхажу́ я ва чужую старóнушку...
Што падайд́и ка мне, рóдная ма́мушка,
Причаш́и маю́ буйна́ю гало́вушку,
Ухажу́ я ва чужу старóнушку, к чужим лю́дям...»
(Пск., Нароново 2989-45).

«И ро́днаи ма́й... ма́й-та падрúжень...
И ётаи жалáннаи и да красна́и-та девуш...
И учаш́ите-тка-та вы маю́ буйна́ю-та гало́ву...»

А я и сама учасáла бы, и ручки ни сдымаю...
И ётаи-та вот пáлечечки не с(ы)гибаю...
И заплятите-тка в маёй касы́
ётаи да а́лыи-та лёнтачки
И замните-тка маю́ касу́
всё ётаим залатáйм замком...»

(Печ., Красная Гора 1180-01).

Наряду с причитаниями обряд чесания головы сопровождали песни – «Перед ясным образом стояла квашоночка», «Мой родный батюшка (моя родна матушка), учеси головушку» (подзывают по очереди всех родных). Родные подходят парами (родители, крестные, затем сестры, братья и др.), каждый проводит гребнем по волосам и кладет деньги невесте в платок на колени – НАДЕЛЯЮТ НЕВЕСТУ. Гребенку могли оставить в волосах – жених потом должен ее выкупить. «Невеста сидит абплакавши, как ей галаву́ чешут, как тёмна ночь, слеза слезу паганяет» (Печ., Зехново 1233-22).

Когда невесте чешут голову, мать *причитывает*:

«Любимое маё дётятко,
Брасáешь-та ты мяня́, горькаю гарю́щицу,
Брасáешь-то ты мяня́, горьку-разнесчастную,
Атпускаю́ я тебя, милая дётачка...
Ах ты, милая мая́, милая ты дётачка,
Ах, куда ж ты улята́ешь на чужу старóнушку?
Аставля́ешь-то ты сваю рóднаю-та маменьку.
Прилята́й-кася-то ты ка мне
сирéдь тёмнай нóчушки-та,
Прабужда́й-ка ты мяня́ ата сна приятнава,
Расскажу-то я тебе славэ́чки потáйны...»

(Печ., Гверстонь 1167-17, 17а).

«Ой! Дарага́я дачу́шенька, маё красна солнуш...
Аставля́ишь мяня́, мамуш...
Ты в чужой старóнушке,
Уязжа́ешь от мяня́, брасáешь мяня́!
О-хо-хо-хо-хо-хо-хо-хо!»

(Пыт., Максимково 1421-25).

По окончании обряда чесания головы девушки выталкивают квашню ногами за дверь, чтобы самим скорее выйти замуж (Печорский район).

Невеста *приголашивает*:

«Ох вы, галубки ма́й сястрицы,
Призавéмте ка мне братца-салавёюшку
На маё благославéнице,
Призавéмте радíмава батюшку,
радíму матушку...
А ни спяш́ит ли ма́й радíма ма́манька
Ка мне на блаславéнице,
горька́й сиратинушки...»

(Пыт., Темери 1552-07).

Родители БЛАГОСЛОВЛЯЮТ дочь: отец и мать держат икону, невеста целует икону, проходит под ней. Точно так же благословляют жениха у него дома, жениха и невесту перед отъездом под венец (если жених приезжает за невестой и они едут под венец вместе), а затем при встрече из-под венца – молодых. Во время благословения *поют*: «Стояла тученька перед красным солнушком», «Благословлялось солнушко».



Последующие обрядовые действия могут быть различными:

а) невеста выезжает кататься, а затем:

– возвращается домой и ожидает жениха;

– встречается с женихом в условленном месте и возвращается с ним к себе домой, они «сидят стол» с жениховой «родой» и едут под венец;

– жених и невеста встречаются в условленном месте и едут под венец, от венца – к жениху;

– жених «перенимает» ее по дороге, они едут в церковь, оттуда к жениху (иногда после того, как жених «перенял» невесту, могли вместе поехать к невесте, а потом уже под венец);

б) невесту заводят за стол (предварительно могут вывести ее на улицу поклониться в сторону церкви), ждут жениха, жених приезжает, затем «сидят стол» вместе с жениховой «родой», едут под венец, затем к жениху;

в) после венца могли ехать сначала к невесте, там «сидеть стол» и уже поздно вечером ехать к жениху (там тоже застолье).

Если свадьба идет и у невесты, и у жениха (как правило, варианты «б», «в»), это называется «большая свадьба», «свадьба на два стола». Свадебный обряд «на один стол» зафиксирован в Островском, Пыталовском, Печорском районах, есть также сведения из Палкинского района. «Большая свадьба» – обычай повсеместный, но в Островском и Пыталовском районах менее распространенный.

«Справляют с абых старон свадьбу. Иные вместе справляют, иные врозь. Невеста свой стол справляе, а жених свой. И вместе справляли» (Остр., Изьядиново 1626-01).

Попытаемся представить в обобщенном виде различные варианты обрядовых действий.

«НЕВЕСТА КАТАЕТСЯ»

♦ Невеста катается утром в свадебный день с «красой», ее сопровождают родная сестра или подруги

В сани садится невеста с подружками, берут с собой «красу» (ёлочку). «Ана [невеста] сидит с подружкой в санях и катаютца. “Невеста ездит с красой” – называлось. Пока жениха нет. В день венца. Пазавтракают утром, галаву пачешут нявэсты, адэнут, абуют, лашадэй запрягут бальшой абоз и с “красой” катаютца. И в каждой дярэвни упявали – пели “В Ераславе-горади”» (Печ., Руммали 1187-34).

«Ёлачку украсят гастинцем и всяким бисерам. Ана [невеста] ездила с сястрой. Сястра дэржа “красу”, а ана сидит так. <...> Сястра, если есь, малá, у нявэсты. А если нет – падруга. <...> В санях. Сани не украшали, лошадь украшали – лэнтам каким, вплятали. [Сговаривались с женихом, где встретиться]. Жених где-нибудь пересякё ей дарогу, тагда ана

уже вядё дамóй – стол сидеть. В тот же день [ездила с “красой”], в катóрый ухóдя. Утром» (Остр., Изьядиново 1626-01, 1627-01).

♦ Жених и невеста катаются вместе

«Сястра дэржа “красу”. Ёлачка накішчэна всяким разным цвятáм, лэнтам украшена. И вот сястра дэржа эту ёлачку. Сидить у маладых на калéнах и дэржа эту ёлачку. Эты катаютца – вси, катóрыи на свадьбы. Полным поездом – там лашадéй десять. Жаних с нявэстой с “красой” впяред едут. Дэвица, раз выхóдя замуж, уже красá ёйна канчаётца. Ёлачка маленькая – накішчэна всяким – или лэнтам, бумагам, цвятáм красивым. Сидит сястра на калéнах и дэржи эту ёлачку. Вот свадьба катаётца с “красой”. Пакатаютца, тагда и к вянцу» (Остр., Перевоз 1619-03).

Лошадей двадцать, ездили по деревням, в деревнях выбегали все навстречу и женщины *опевали* свадьбу. «Гаваря: “Свадьба ёдя!” – и, бывало, убивши бяжáт! И не помнишь – иной раз в аднóм плáты. Где-нибудь кучкой сабрáвши – апевáють» (Остр., Изьядиново 1626-01в).

♦ Жених «ловит», «перенимает»⁸ невесту

Невеста выезжает кататься, зная, что жених должен за ней заехать. И нужно было спешить, чтобы успеть вернуться домой, чтобы жених не догнал, не «перенял» невесту в пути – «не поддаться жениху». Если жених «переймёт» невесту на дороге, то она должна кланяться ему в ноги, их сводят на одни сани, и они сразу, не заезжая к невесте, едут к венцу (Печ., Зехново), но могут ехать к невесте, а затем к венцу.

В этом обычае, как нам представляется, содержатся «отголоски» древнего обряда «умыкания невест». Возможно, здесь сказались и черты, присущие обрядам староверов (живших в латгальской стороне), где жених просто увозил невесту к себе.

«Батька и матка, и жених ездят, штобы заехать вперёд, штобы невесту взять. По реке катаётца. Сани красивые, так и блясня! Кони украшены вси, нарядивши вси! Ленты привязаны. Жених с вянчальным батькой. И у невесты брат, и катаютца с ёлкой. Жених должен заехать напяред, как попярек стáня, брат астанáвливаецца. Тагда невеста садитца к жениху с ёлкой и паэхали. Едут к невесте [это утром в свадебный день]» (Остр., Заходы 2246-09, 2247-01).

«Песню “Соколы вы, соколы, далеко ль вы лётали” пають, кагда жених “лóвя” нявэсту. Ездит поезд нявэстин и женихов, и вот тагда перенима́я где-нибудь, пересяка́я. И вот тагда уже нявэсты не уехать. Пайма́л ён. Даро́гу пересяка́я. Бывáя, што бярё к себе, бывáя, што невеста ёдя дамóй и жених [с ней]» (Остр., Изьядиново 1627-01).



❖ **Жених и невеста заранее договариваются о месте встречи, выезжают навстречу друг другу**

Невеста едет кататься, жених тоже приезжает. Невеста должна идти поклониться жениху, но она не хочет: «Адин аднаму не падчиняютца. <...> Нявэста ня йдэ к жениху, и жених ня йдэ к нявэсты. <...> Жених – в адну стóрану са сваім поездам (канэй дэсэть и больше, пятнадцать сабиралося), а нявэста – в другую. Вот тагда уже эздють-эздють, видють, што... тагда уже апяць схóдютца. Прияжжают, тагда уже нявэсту вядуць, и жениха вядуць. Тагда уже бяз спóру схóдютца. Принято так býло, што “нявэста, пакланяйся жениху”. А нявэста ня хóча пакланяйтца – “пёрвой жених пакланяйся!”

Жених в адну стóрану едет са сваім свадэбникам, а нявэста – в другую. Да чевó наэздятца, тагда апяць схóдютца. Ну, спóрютца-спóрютца. И нявэста ня идэ, и жених ня идэ. Вот тагда жениха бяруць в сани и нявэсту.

На дарóге, бывало, съезжались. Уже было назначено место, где съезжатца. Тагда в церковь» (Палк., Луг 1395-20).

Весьма распространенным был обычай, при котором жених не приезжал за невестой: «Тагда [в старину] не приезжал. Сгаваривались, где уже встрéтитца. На дарóге всё встречались» (Палк., Луг 1395-20).

«Аттúда едет десять или пятнадцать лашадэй, и ат ей, там назначено место встрéтитца, вот там аны астанáвливаютца – те лашадя, эти лашадя, и вот тагда тут табуняйтца вси свадэбники, и жениха аттúда не пускают, атсúда нявэсту не пускают. И вот стая на дарóги» (Пыт., Поярково 1613-09). «Братья» откупают подушки у «сестёр». Невеста кланяется в ноги жениху, они целуются. Дружка заводит жениха и невесту в одни сани, сажает на подушки, все едут к венцу.

«В кавó какá свадьба. В кавó приедя жаних, схватя нявэсту. А другие схадились óкол цэрквы. Прияжжая жаних – где [на покладаинах договорятся] встречатца – óкол цэрквы. Люду! – как свадьба – полная плóшчадь. Невеста прияжжая – бух! – жениху в ноги! Стоят вси и смóтрют» (Печ., Б. Видовичи 1171-04).

«Два парня вядуць явó. Вот схóдютца. И уже нявэста кланитца жениху в ноги, на калéнках. Пацалуютца. И тагда жених яé забирает на сваю павóзку – сани или линейка. И паэхали в цэркву. Павянчалась. [От венца все едут к невесте, там отсидают стол]. А патóm уже пулно́чей нявэста с женихом, <...> уязжают к явó. А утром нявэстины гости все уже туда едут “на кашу”» (Пыт., Поярково 1613-09).

После катания, как уже было сказано выше, жених и невеста могли отправляться сразу к венцу

или ехать к невесте, а потом уже, «отсидев стол» и получив благословение родителей невесты, ехать к венцу.

ЖЕНИХ ПРИЕЗЖАЕТ ЗА НЕВЕСТОЙ

Если договорились о том, что жених приедет за невестой, то после благословения и до приезда жениха невеста с родными и подругами СИДИТ ЗА СТОЛОМ, ждет приезда женихова поезда.

В Палкинском районе после застолья у невесты (до приезда жениха) подружки «вядуць нивэсту с-за стала па направлению к цэрквы кланитца. И тоже плача нивэста, и сзáду девки песни паюць, пячальныя песни. Идэ, паклонитца, апяць прайдэ, а патóm прóти цэрквы устанóвитца, анá тагда в землю кланитца, нивэста. Три разá паклонитца, а пóдружки стая. А патóm идут апяць к стóлу, в йзбу» (Палк., Зубовщина 2941-15). В деревнях Яхново, Любять тоже водили невесту к церкви поклониться (Палк., Яхново-Любять 2941-15).

Затем ожидают приезда свадебного поезда, устраивают застолье. Певицы могут *опевать* гостей за «перехваткой».

В д. Зехново Печорского района «сёстры» (подружки) под руки ВЕЛИ НЕВЕСТУ НА УЛИЦУ поклониться на четыре стороны. Выводили ее на улицу в одном платье, потом возвращались в избу, одевали невесту и отправлялись кататься. После этого возвращались домой и ждали жениха.

Когда «жених падъезжаёт с сваей раднёй, встрéчают на улицы, выходит радня нявэсты и пёвчи девушки паюць: “Из-за лесу, лесу тёмнава”» (Палк., Зубовщина 2941-06). Эту песню поют, как только слышат, что ЕДЕТ ЖЕНИХОВ ПОЕЗД. Когда поезд подъезжает ближе, заводят песню «Помаленьку, бояре, со горы спускайтесь», затем поют «Не было воды, понахлынуло», «Вал на воды колыхается», «Вился вихор по чисту полю», «Князь по двору разъезжается» и другие песни.

Дверь не открывают, жениха и поезжан в дом не пускают. По сведениям из д. Киршино (Печ.), дружка есть и у жениха, и у невесты. Невестин дружка (или «заменяющая» его сваха, крестная невесты, либо другая женщина, знающая обычай) и женихов дружка *переговариваются*:

«Встала я перед дверью. Дружка женихов с улицы, а я – с калидóра стаю. Калóтитца:

– Пускай!

А я гаварю:

– Да зачём?

– Да у нас тут лиси́чка býла да убéгла, так гаваря – у вас пóймана!

– Нет у нас никакой лисы!

– Да как у вас нету? Пóймана лиса.



Невеста сидит дома за столом. «У вас поймана лиса!» – дружка таргуетца с нашим дружкой, с невестиным. А открыли двери, раз “лису” увидели» (Печ., Иваново Болото 3351-04).

Женихов дружка спрашивает: «Князя в дом жалати или княгину в поле отпускаети?» – «Князя в дом жалаим!» (Печ., Зехново 1233-22).

Мать невесты выходит на крыльцо, прогоняет всех с крыльца, чтобы никто навстречу не попал, когда жених идет в дом; встречает его с подносом, с вином (Остр., Заходы 2247-01).

«Кагда зять на крылец лезя, тешша паднося яму водки стакан. Штобы пьяный был. А тут паётца: “Паслушай, князь маладой”. <...> А ен вазьме стакан-то да и назад себя и вылет. А тешча пасыпая житом. К харошей жизни, жить будут харашо, счасливо» (Палк., Яхново-Любять 2218-31, 2941-10).

«[Мать невесты] встретила жениха, вылила кружку вадички, палила ему макавку, пагладила, да и пашёл. Сказали, што вадичкай надо памазать голува, а то у ево волосы будут хахлатыи» (Печ., Иваново Болото 3351-04).

Как встретят жениха, дальше свадьбу ведет только один дружка – женихов. Он обвязан полотенцем; когда заходит в дом, его обвязывают еще одним, невестиным полотенцем крест-накрест – стараются, чтобы невестино полотенце было над жениховым, тогда невеста будет «командовать» в доме. Из-за этого разгорается ссора, кто тянет вниз, кто – вверх.

Начинают ТРЕБОВАТЬ ВЫКУП за невесту.

«Ваш князь маладой
Па гораду катался,
И серебром, и золотом засыпался,
А и хвастал, што
“У мяня дома желоба-карыты
серебром и золотом налиты!”

Это старуха атгавариваетца, што “вакруг хвастал, па гораду, жаних”. А патом гаварит:

Наша невеста маладая,
Ана очень дарагая.
Взгляд – пятьдесят,
Пацалуи – сто рублев,
А задок и перядок – и весь рубляк!

Тут и смех. И никак не дагаваритца! Сколько ни падасть дружка (тарелка стайт, там деньги) – “мало!”. Яна – “трях!” [деньги на тарелке] – каторая женщина атгавариваетца, и гаварит:

– А што эти бумажки? У нас хоть меленьким, но беленьким!⁹ – трях!» (Пск., Б. Толбица 2989-16).

«На тарелку сыплют деньги. Эти деньги дастаётца таму, кто атгавариваетца» (Пск., Егорьевщина 2989-58).

В Псковском районе подружки выводили подменную невесту (старушку), кричали: «Не прада-

дим невесту эту!» – жених должен был откупиться (Пск., Сухлово 2947-47).

«Сестры» не пускают дружку за стол, долго торгуются с «братьями»:

«– Здравствуйте, друженька,
Верная служенька!
Што вы ходите
Да што вы собите?¹⁰
Али кунуцу, али красну дявицу?
– Да канешно, красную дявицу!
– Красна-то дявица у нас очень дорога!
Адин бров – сто рублев,
Разгаворка – пятьдесят,
А пацелов – шестьдесят,
А на верхний цвет – и цаны нет!

А дасти мелочи денег:

– О! На ваши грашишки ня купишь
и гнилова яршишки!
А мы барыню за ваши граши атдаём!

Долго таргуютца и пают: “И ты ня стой, друженька, в тиряму высакó”» (Пск., Котятино 2990-28, 29).

Девушки расхваливают невесту и ругают поезжан: «“У нашей нявесты адин глаз стоит всех вас! Што валасинка – то грашинка!.. У вас курачки перяделались петушкам” (им кидают яйца), “а садок лешняком” (им кидают яблоки). На стол всё выкладает – выкупают невесту. [Поезжане] стайт, пака не выкупят. У них узлы с гастинцами» (Остр., Заходы 2247-01).

Во время «торга» бросаются горохом, ячменем, а с другой стороны – конфетами. Заставляли выкупать косу невесты, подушки, углы стола (Остр., Го-раи 2248-08).

«“Сестры” гаваря:

Купили душечку,
Купите и падушечку,
Што угалок – то рубляк,
Што цвяток – то сотенка,
А самая сярёдачка – пятисотенка!

А “братья” плотют деньги. Гаварят: “Какая душечка, такая и падушечка!”» (Палк., Голубово 1394-22). Подружка гаварит:

Мне надо за душечку синее море
(это значит – водки стакан),
Пшонное поле (это значит – булки)
И залатая гора!

Вот тагда и паднося дружка рюмку вина, кройку булки и на булку – денег» (Палк., Яхново-Любять 2218-29).

Выкупая подушки, «братья» ругают их – пыльные, не мягкие (Пыт., Плещеево, 1413-19). Дружка колотит кнутом по подушкам. «Братья» спрашивают: «Сколько стоят?» – «сестры» отвечают: «Перышки сизовые, пуховые, павлиные, павиные! Миллион!» – «Дороговато!» – «Перье дороже!» (Печ., Рожитец).



«Другой раз час, полчаса *таргуютца*. Начинают ссоритца, патом палаживают» (Печ., Кудрово 1210-40).

В д. Новожила (Печ.) от двух исполнительниц была записана развернутая сценка такого «торга», когда никак не могли свести невесту с женихом:

«— Чуть не уехали ат нявэсты. Ня вывэсти было никак нявэсту. Такоэ гордость! Никак в дыбы ня увести было нявэсту! Ни за што ня шла к жениху!

– И жених ня йдэ. Стайм. “Ты паклónься первым мне!” – “А я ня буду. Ты паклónься!”

– Ну, дружка! Прада́й-ка мне у́тушку с пёрушкам, с лябёдушкам, са всёй красо́й! Ско́льки ты с мяня цалко́вых вазьме́шь?

– Я цалко́вых вазьму́ – двести!

– Двести?!

– Мы ехали судá и мне давали пятьсот рублей!

Вот так. Мы не атда́ли и паéхали да́льши.

– Нет! Тябе́ – две цалко́вых! У нас тоже князь рос-вы́рас на всю Яврóпу, и ты ня цени сваю́ у́тушку. Пада́й! Две цалко́вых. Пада́й сюда! Бо́чку пива даба́влю.

– Нет! Нет, не атда́м! Наша нявэста тож ня хуже ва́шева жениха! Тоже знаешь, мы то́лька прада́дим за пять бочек пива и за пиисят грамм канфе́т!

– Вы мо́жети нявэсту сваю́ вязти́ дамо́й, а у нас князь. И больше двух не даю, и бочку пива! Всё!

– Нет! И мы не прада́дим!

– Всё! Крест! Паéхали дамо́й!

– Не! Приéдители абра́тна! Приéдители. Наша лябёдушка тоже ня хуже ва́шева жениха!

– Нет! Всё! Паéхали!

– Вернитесь. Вернитесь! Приéдители к нам! Никуда ня де́нитись! Бúдители тут!

– За ско́льки?

– Ну, три бо́чки пива.

– Бочка и два цалко́вых. Хва́тя! Кла́нься! Кла́нься! Мы кла́нитца ня бúдим! Пакла́нься!

– Нет! Мы к вам тагда́ ни падайдём близёшенька. Приéдители вы к нам!

– Мы на адно́й маснiтины¹¹ стайм, а вы далжны́ пять к нам праити́!

– Нет, ни пайдём! Дава́йти по́ две маснiтины! Вы две и мы две.

– Нет! Ни шагу! Ни шагу!

– Дава́йти! Дава́йти!

– Ни шагу, ни шагу, ни шагу!

– Дава́йти, тагда́ саглаша́ймся. Так кто ж уезжает дамо́й?!

– Никак! Никак! Никак! Вот мая́ маснiтина! А ты далжна́ с сваёй у́ткой всягда́ пакла́нятца ма́му князю маладо́му! Пусь кла́нитца ве́чером, у́трам и в абéд!

– Што мая́ у́тачка хуже тваво́? Пажáлуства, праиди́ти хоть две маснiтины!

– Ниско́лька, ниско́лька!

– Дава́йти, дава́йти!

– Не-не!

– Паклónимся. Мая́ у́тачка ня хуже тваво́ гу-сака́. Ну дава́йти, падвади́ти!

– Не-не-не! Не-не-не! Кнут на канi слама́ю! Найду нявэсту такую, как твая!

– Нет, ни найдёшь такой!

– Найду! Э! Паéхали!

[Вмешиваются все присутствующие]:

– Да што вы, што вы?! Ла́дьти, свай, Го́спадн!

Наконец, после выкупа стороны начинают «мири́ться», «сёстры» «братьям» повязывают платки на шею или на рукава, а у «сестёр» на левом рукаве – ленточка (у «братьев», как и у дружки – полотенца через плечо).

Невеста сидит за столом, жених ведет к ней крестный. Или – невеста встает, ей кладут под ноги ковер (одеяло), она кланяется жениху в ноги три раза (Печ., Кудрово). Когда СВОДЯТ ЖЕНИХА И НЕВЕСТУ, поют «Ягода с ягодой сокати́лися» (Печ., Новожила 1420-34).

Дружка идет и бьет кнутом по слеге. «Сляга́ тут непра́вильна!» Его угощают. Он ЗАВОДИТ ЖЕНИХА И НЕВЕСТУ ЗА СТОЛ. «Кнутом крестит, никто не попадайся навстречу!» (Печ., Рожитец). Дружка садится, пробует, мягкие ли подушки. Потом сажают жениха и невесту. Садится женихова родня (поезжане).

Начинается ЗАСТОЛЬЕ В ДОМЕ НЕВЕСТЫ. Певицы *опевают* родню жениха, невесты, всю застолу, *припевают* парням «невест». Родня невесты носит угощение «переменами». По сведениям из д. Каменка (Печ.), на свадебном столе были мясо, холодец, рыбный холодец (считался самым лучшим блюдом), жареная рыба (тоже «самая лучшая»), последнее блюдо – кисель.

ПРОЩАНИЕ С «КРАСОТОЙ», ВЫКУП КОСЫ

Когда отойдет стол в доме невесты, перед отъездом к венчанию подружки с *пением песни* «Красота́ моя, краса́та» (Пск.) ПОДНОСЯТ КРАСУ – это, как уже говорилось, наряженная бумажными цветами, увитая розовыми и белыми лентами ёлочка или лента – Псковский, Печорский районы. Подносили также повойник (женский головной убор).

«“Красу́” падно́сят, машут “красо́й” перед невестой. Это было в стародре́вние годá» (Печ., Горбатыцы 3332-13).

«Красу́» могли ставить на стол и раньше – когда приезжает жених (невеста потом может увезти «красу́» с собой и ехать с ней под венец, может оставить дома – Печ., Ки́ршино 1208-16).

«Как засядут за стол, вот подружки и падно́сют эту “красу́” этой нивэсты – паво́й¹² на тарелке.



Девки пают: «Вы раздайтесь, расшанитесь, люди добры, прапустіти красну дэвіцу с красой». <...> Две подружки из-за стола выйдут и нясут эту «красу» нивэсты, паставяють на тарелки (Печ., Б. Видовичи 1170-37). Повойники шили в виде чепчика, невесте его подносили на тарелке или в глиняной чашке: «Павойники раньше были. Дак ана кидала павойник девкам. А девки апяť ей» (Печ., Заболотье 3342-42).

В д. Красная Гора (Печ.) жениха и невесту заводят за стол, невеста *голосит*, две «сестры» несут ленту и повойник на блюде. Одна берет ленту, другая плачет: «“Прасти...” А жених павой в карман втисне» (Печ., Красная Гора 1180-17).

Невеста сильно плачет, *девушки поют (хоровое причитание)*:

«А прапустіте-тка, вы прапустіте
да к дубаву с(ы)та...(а)лу.
К дубаву сталу вы прапустіте
да к добраму мола...
И от ты, ластушка наша сястриченька,
и крас(ы)ная дев...(у)шка,
Ты пашто ли да... да на с(ы)ваю красу
порассе(я)рдї...(и)ласе,
На вольну волюшку сваю ли да паразгнэвалася?»
(Печ., Красная Гора 1180-17).¹³

Подружки требуют **ВЫКУП ЗА «КРАСУ»**:

«Дароден добрый моладец!
Любо – красу бяри,
Не любо – ни бяри,
Па застольице, па залавице не насї,
Красных девушек в стыд не вядї.
Надялі красу алтыною,
Всїй палтыною,
Хошь меленьким, да беленьким!

Вот тагда яна бяре ленту, другая – платье». [Невеста *причитывает*]:

«...Што прасти-тка, всє пращай,
мая краса дэвичья!
Прасти-тка, всє мая вольная волюшка!
Ащє накрасовалась ты, мая краса дэвичья!
Ящє наволявалась, вольная волюшка!
В сваїх родных радїтелях,
Што брала я, девочка, с отца да с матери,
Не были мне закрыты широкие варота
А теперь, можа, будут пазакрїты...»
(Печ., Красная Гора 1180-17а).

Жених унимает невесту, выкупает «красу».

В д. Рожитец подносили ёлочку, жених срывал ленточки с «красы» и бросал их на девушек (Печ., Рожитец 1168-10).

Когда сидят за столом, к невесте подходит мальчик (обычно – это ее младший брат; если нет брата, то – девочка, сестра невесты) с ножом: «Обрежу косу!». Жених **ВЫКУПАЕТ КОСУ**.

«Ну, сзади падайдут к нявэсты и ей падэржат [косу]. “Ни атдам матку (или няньку)! Ни атдам!” Тагда жаних плотья деньги. [Держал косу, кто] паменьши, памаложи. Это кагда галаву чешут. Жа-

них-то приехал, жаних-то багатый, у яво в кармани так и брякае. Дадут на сема, там сколько капеек [на семечки детям]. И рады до смерти» (Палк., Усы 1568-02).

В Псковском районе «косу рассыпают, кагда уже будут к жениху вывадить. Крестница далжна касу рассыпать мне. А жених должен ей денег дать. Кагда кончитца стол, мяня накроют платком, мама стайт на той стараны стала, а я – на этой стараны. И вот мы вместе с мамой плачем. Кагда меня вывадут с-за стала вон, тагда мне касу рассыпают. Касу рассыпали. И тагда меня забирает жених за руку и павел» (Пск., Егорьевщина 2989-58).

В Псковском районе перед отъездом под венец (и до этого – после чесания головы) невеста и мать *голосили* вместе – они стояли по разные стороны стола, обнявшись и накрывшись одним платком: «Вот придет мать. Платком большим накрывають, мать и невеста абаймутца [за голову руками], и мать апяť приплакивает. И тут тагда и подружка, может, каторая слезу выпустит» (Пск., Нароново 2989-45).

Мать причитывает:

«Мая любимая дитенак, сизая кукушка,
Улятаеш ты в чужу старонушку,
к людям к чужим,
Аставляюся я, горькая сиротушка, адная...»
(Пск., Нароново 2989-45).

ОТПРАВЛЕНИЕ К ВЕНЦУ

Отец **ВЫВОДИТ НЕВЕСТУ ИЗ-ЗА СТОЛА**, она *причитывает*:

«А-ой, да ты свет ты мой родный батюшка,
Ты вазми-ка мяня за праву руку,
А, да ты мяня выведи-ка с-за дубова стала,
А-ахти, мне не честь стаять за дубавым сталом,
А мне честь гулять с красным девушкам...»
(Пск., Котятино 2990-106).

Подружки заводят *хоровые голошения* («от лица» невесты; невеста и сама могла причитать на «хоровой» голос):

«...Ой, паразжалюсь я ль вам, па...(а)друженьки,
да на роннава батюшку.
Ой, што прапил он мяня, мала...(а)дешеньку,
за виннаю чарачку.
Ой, што пасняли с мяня, мала...(а)дешеньки,
вольнаю волюшку...»
(Печ., Городище 3328-11, 12).

Невесту переобувают – это делают «вянчальный батька» (крестный) или мать: «Снимают туфель и кладут деньги – палтнник, в баранью шерсть завернут – и пад пятку» (Пск., Замельничье 2947-20).

«Бывае, абувають яну, крестный батька абуваёт, денег кладёт пад пятау [в правый ботинок]. Ана и *пригалашивает*:



Вы, сятрички маі друженьки,
 Маі вёрныя падруженьки!
 Вы даждэтесь лета тэплава,
 Вы пайдэце ва зялёны лес за ягадам,
 Там найдёте маю дэвічыю красу,
 Вы павесьце на бярэзушку янў,
 Пусть бярэза пакарасуецца
 Маёй дэвічыей прэкрэснай красатой!¹⁴
 (Пск., Верхол. вол., Теребище 2946-38).

Если жених и невеста едут вместе под венец из дома невесты, то их вдвоем **БЛАГОСЛОВЛЯЮТ К ВЕНЦУ** – «водят их около родителей». Родители держат икону и хлеб. Жениха с невестой водят сначала около отца, потом около матери, «проводят под хлеб», они целуют отца и мать. И так – три раза (Печ., Зехново 1233-22). В это время *поют «Стояла тученька перед красным солнушком» («Прощенья просит Маня у батюшки»)*.

Дружка обращается к гостям:

«Гости званы,
 Бо́гам даны!
 В путь-дарожку утпустити
 Ка золату вянку!»

(Печ., Зимний Борок 1164-13).

«Все сапливыи, вазгливыи,
 Падхадите и благославляйти,
 В путь-дарожку утпускайти нявэсту!»

(Печ., Декшино 1169-13).

Затем дружка ведет жениха с невестой, ведет так, чтобы никто между ними не прошел, держит жениха за правую руку, усаживает их в сани, трижды объезжает свадебный поезд, крестит подушки в санях.

«На санях падушки паложены для маладых. Дружка заводя их. Выводя с избы и заводя на ёты сани, за руку вядё» (Печ., Петровск 1397-18). «Кагда ана сяде к жениху в ево павозку, тагда ей надо пяршчатки или дянные на лошадь палажить, штобы кучер вяселее вез. Это забава такая была» (Пыт., Поярково 1613-09).

Крестная берет с собой хлеб, которым родители благословляли невесту, заворачивает его в скатерть или салфетку и везет к жениху («а у жениха этот хлеб разрезают и угощают ётым хлёбом нивэстиным – это на втарой день свадьбы») (Палк., Плещеево 1413-19).

Дружка едет первым. Лошади украшены – гривы заплетены, в хвосты вплетены ленточки, завязаны бантиками (Палк., Ирхино 2214-30), к каждой дуге привязано полотенце, *звонят* шарки (бубенчики). «В лашадях дуги и пад дугами званки такии, брякали как калакольчики. Едут – вся свадьба – и всё: “брим-брим-брим-брим-брим-брим-брим!” – эти калакольчики. Красива! Дуги кишены – бумагами красивыми, вси-вси! Сколька есть лашадей, у всех дуги кишены. <...> Если багатая свадьба – так двадцать лашадей и больше было (с одной ста-

раны дэсать, и с другой), а если бедныи – па пять» (Пыт., Поярково 1613-09).

«Лашадей па пятнадцать было, свадьбы такие. И все на падушках. И пакрывала накрыйт на санках красивые. Лошади нарядные все, званки около лашадей, вся дярэвня гремит, как ани едут. <...> Длинные падушки были, двуспальные [все поезжане сидят на подушках]. Едут по деревням, штобы не сразу прямо в церковь ехать. Штобы везде видели, што свадьба. “Ай, свадьба, свадьба!” – вси бежа на улицу. Мы, [дети], бывало, в лаптишках...» (Остр., Гораи 2286-07).

Зимой свадебный поезд – на санях, если свадьба летом – то на линейках.

Если жених не заезжал за невестой, дружка перед отъездом выводил невесту на середину улицы. Дружка выходил с подушкой, клал ее на землю, **НЕВЕСТА КЛАНЯЛАСЬ** на четыре стороны. Все кругом плакали (Печ., Тайлово 1400-12).

Уезжая, невеста **БРОСАЛА ПО НАРОДУ КОНФЕТЫ, ПОЯС**. «Народ за ётым канфетам – вси бягом!» (Печ., Б. Видовичи 1171-01). «Как вязжала [невеста] из дому, так вот сразу сбрасывала паясок, аставляла дома» (Печ., Киришино 3346-24). «Кагда невеста садитца на сани или на линейку, ей дают канфет и пояс в руки. Как только лошадь тронулась, ана через галаву – фурык! – канфеты... [Невеста бросает конфеты и пояс]. Абычай такой. Народ – вси за канфетам да за поясом» (Печ., Зехново 1233-22). Невеста кидала пояс собаке, «штобы на янў ня лаляли» (Палк., Ирхино 2213-32), не ругали в новой семье.

Когда свадебный поезд трогается, *поют*: «*Не спеши, голубушка, на чужу сторонушку*», «*Не выплывай, утушка, с зеленой тресты*», «*Грымнул гром перед тучею*», «*Берёза белая, зелена кудрявая*», «*В Ераславе-городе*», «*Повели похвальную через девять городов*», «*На нашей улице всё снег да вялялица*», «*С Богом, с Богом, дитятко*» и другие песни.

«Как к венцу уехали, тут уже бабья работа кончилась, отпелись певуньи. Деньги считают. В жениховом доме уже свои пявцы» (Печ., Малы РФ 1403).

♦ **Кашники везут сундуки**

Когда уедут к венцу, невестина мать везет в дом жениха приданое – «**ЕДЕТ С СУНДУКОМ**», сундуки «агромённые, деревянные, ящики материи» (Печ., Б. Видовичи 1170-47). Могли ехать мать и отец вместе или кто-то из невестинной родни (брат, например) или подружки – это кашники. Как уже говорилось, они могли приезжать и загодя, накануне – днем, до бани (Печ., Моложва 3342-01). Могли приехать и на третий день после свадьбы. Но в таком случае накануне привозили постельное, полотенца, занавесы, а уж в другой раз все остальное.



Невестину «добро» в доме жениха развешивали накануне, но это могло происходить и в день свадьбы, и на второй день (Пск., Сухлово 2947-49).

Кашников вместе с повозкой и сундуком «сдымают на ура» (поднимают), они откупаются. Потом они начинают *торговаться*, не отдают сундук.

Встречающие «падымают сундук: “Пу́ста малада́! Пу́ста малада́!”». А когда тяжело: “Ка́мени накла́дена!”» (Пск., Балсово). «О! Тяжёлый! Кто гавари́т: “Там, наверно, камни!”» (Остр., Перевоз 1619-03).

«Сундук встречает отец жениха – с бутылкой. А на сундуке сидит [тот, кто привёз], набивает цену. Подходят четыре мужика: “Тяжеловат!” – цену набивают. Принесут: “Ой! Тяжело!” – поставят, им – по рюмке. Так раза три» (Печ., Куланово РФ 1397).

Сундук несут в клеть или ставят в сенях, развешивают в доме полотенца, занавесы и др.

В числе прочего «добра» кашники привозили «плат квашо́ный» – покрывать хлебную квашню (Печ., Куланово РФ 1397). Их усаживают за стол, специально для них подают кашу (отсюда и название «кашники»). Каша «житная» (перловая). Девушки поют: «Слепые кашники в огород заехали». Поев кашу, кашники должны отправляться домой.

ОБРЯД ВЕНЧАНИЯ

В церкви стелили ковер или клали на пол пояса. Жених и невеста стояли на ковре или на поясах (Остр., Заходы 2246-09).

Когда священник «забярё за́ руки, круго́м наля павядё, сразу эти паяса́ падбира́ют» (Печ., Иваново Болото 3351-04).

Приметы в церкви (Печ., Рожитец):

– нужно схватиться за замок и сказать: «*Как этот замок в церкви крепкий, так мой муж был бы крепкий, меня бы любил*»;

– нельзя разговаривать до тех пор, пока жених не заговорит;

– крестная стелила под ноги полотенце, пояс или платок – примечали: кто первый ступит; тот будет верховодить;

– смотрели: чья свеча догорит раньше – тот раньше умрет.

ПОСЛЕВЕНЕЧНЫЕ ОБРЯДЫ

От венца свадебный поезд, как правило, направляется к жениху. Но, как уже отмечалось, был и другой вариант – возвращаются к невесте, там устраивают застолье, а уже поздно вечером едут к жениху. Наиболее распространен первый вариант.

По дороге СВАДЕБНЫЙ ПОЕЗД ОСТАНАВЛИВАЮТ, говорят: «Сла́малась агло́бля, надо свя́зат агло́блю!». Тогда нужно откупиться – дать по-

яс (Печ., Киришино 3346-24). Когда молодые подъезжают к дому, им загораживают дорогу: «Вазьму́т бальшу́ю жердь. И какие палатёнца навёсют – как флаги́. Встречают [молодых] и не пускают. Пада́й – или вина, или чевó-нибудь» (Пск., Горки 2946-08). Надо «под флаги́ подъезжать» (Печ., Городище 3331-29).

Каждые сани (или телегу) из свадебного поезда мужики три раза поднимают вместе с людьми – вздымают «на ура» – плати деньги! Дружка и гости откупаются вином, деньгами, молодая дарит пояса, кидает конфеты. Мужчины стреляют из ружей.

«Варо́та сделаны. Зимой – ёлки, а летом бярёзки [соединены верхушками], навешано кавро́в, то материал красивый, то платки краси́выи, салфетки. И навешаны на вярёвку, маха́ютца. Между берёзками верёвка. И малады́и пад это падъежжа́ют. Тут паста́влена скамейка пад варата́м. Их “на ура” паднима́ют. Сажают на скамейку и паднима́ют – мужики. В первую очередь – жениха с невестой. Всех до единова паднима́ют, всю ро́ду. Кто убяга́я агаро́дом, кто за́дам, кто через забор ла́зиит, всё равно лóвют и всё. А здесь с ружья́ пу́кают. Как дадут! Как стрéльнут кве́рху! А все сваде́бные, все по́днаты “на ура”. Муж с женой па́рой дёржутца, а каво па адно́му, каво вдваём. Ани́ дают денег мужикам. Кто удёржитца, а кто сва́литца са скамейки. Ади́н смех только» (Печ., Иваново Болото 3351-08).

Как только слышат, что поезд приближается, женщины поют «*Из-за лесу, лесу тёмного*». Поближе к воротам – «*Гоголь по речке плывёт*». В дом входят: «*Слетал соколушка на чужу сторонушку*», «*Во нашу горницу ведут нову дворницу*» (Печ., Вастцы РФ 1403). В Печорском районе поют также «*Весел князь, от венца едучи*». В Псковском районе на встречу поезда поют: «*Любо ль тебе, матушка, мое привожденье*», а когда молодые въезжают во двор – «*Полный двор лошадей нагнали*».

«Далжны́ были ат каждых саней платить – это мужины на выпивку себе. А женщины в это время паю́т сваю́ песню: “*Гоголь по́ реке плывёт, хо́лост бе́режком идёт*”» (Печ., Тайлово 1400-14).

ВСТРЕЧАЮТ молодых мать и отец жениха. Берут благословенный хлеб, соль, четыре рюмки, бутылку водки. Свекровь могла выходить в шубе. Стелят ковер, молодые и родители становятся на ковер. Молодые кланяются в ноги. Целуют родителей, хлеб целуют. Наливают вино – все четверо выпивают. И после этого идут в дом (Печ., Б. Видовичи 1170-44). Рюмочки дают – выпить; разбивают рюмки на улице (Остр., Заходы 2246-09).

«Кагда́ невеста приязжа́я к жениху, тагда́ у свьякро́вы хлеб (ра́нши старинный хлеб, убывна́венный хлеб) завязана скатяре́ткой кра́сной. На эту скатяре́тку ста́витца сало́нка, сало́нка тоже завязанная. Тагда́ свьякро́вь встряча́я в двяря́х <...> и



даё этот хлеб им кусать – кто бо́льши кúси éstaва хлеба. Нявэста, бярі бо́льши! Так бўдя муж тябя уважать» (Палк., Ворошилово 2216-37).

Ведут молодых в дом через двор. На крыльцо могли стелить шубу (Печ., Тайлово 1400-11), и на этой шубе свекровь КРУТИТ МОЛОДУЮ: «Свя-крова вазьме нявэсту, вакруг разок-другой павэрня, штоб правóрно работала. Абычай такой был» (Печ., Каменка, 1183-24). Молодые пьют вино, остатки выливают на голову лошади.

✦ Стол у жениха

Сразу молодых за стол не ведут, их кормят отдельно, они едят одной ложкой из одной тарелки, по глоточку выпивают из одной стопки (Печ., Иваново Болото 3351-12).

Гости пируют. Стол «зарáнее пригатовлен, кроме горячево. [На горячее] принясу́т капусту тушёную, картошку, мясо (жарко́е)» (Печ., Иваново Болото 3351-12). Подавали пироги, пирожки, булочки. В Обозерье готовили рыбные блюда – холодец, жареную рыбу.

Когда подают на стол щи, поют «*Бáйничек-ко-робáйничек*», певицы обходят всех гостей, получая за песню деньги.

После щей дружка ЗАВОДИТ МОЛОДЫХ ЗА СТОЛ – все гости встают, дружка идет с кнутом, ведет молодых за руку по лавке, бьет по потолку кнутовищем: «*Это што? Сляга? Спилите, дайте пилу!*» (Печ., Б. Видовичи 1170-43). Посыпальная сестра сыплет житом и хмелем. В этот момент поют: «*Скачи-тка, друженька, да на лавочку*».

«За стол заводют. [“Сестра”] встанет на лавку и пляшет: “*Я сястра, я сястра-пасека́ленка (посыпáльная), встану на лавку на липовую...*” Нявэста паясы́ кидáя пасека́льникам» (Печ., Ладейники 1229-16).

Дружка сам садится на подушки молодых (подушки положены горой), тогда поют: «*Сел-пал соловьюшка на ракитовый кусток, сел верный друженька на князёво местечко*»; «*Вил соловей себе гнёздышко*».

Дружка говорит: «“*Мяня, дразда, хто сабыё с гнязда?*” Па падушкам стяба́я, па паталку́. Тагда́ к яму́ подхо́дють с бутылчакáй, даду́ть рюмачку, тагда́ он уступа́я малады́м ме́ста» (Печ., Папушево 1417-32). «“*Кто éstaва дразда́ сабыё с гнязда?*” Вот к яму́ падохóдють, налива́ють. Вот он па падушке – тря́х! – крясто́м [крест-накрест] э́тым кну́тым. А этот, кто налива́я водки: “*О! Шиш, варабéй, ты слятишь сейчас на гумно!*” Стопку-то вы́пья [дружка], пашёл прочь. Тагда́ малады́и сады́тца» (Печ., Новожили 1420-32).

Невеста «сглу́ху» накрыта платком. И ведут ее закрытую платком, пока до «стропового» окна не дойдут.

Молодых сажают под «строповым» окном.¹⁵ В большом углу сидят отец и мать. Крестная всегда сидит около невесты. Над головой у молодых – две иконы и две свечи, которые горят всю свадьбу. Так же, как и в церкви, по свечам примечали: чья скорее сгорит – тот раньше умрет (Остр., Заходы 2246-09).

Дружка РАСКРЫВАЕТ МОЛОДУЮ – кнутом (палочкой) снимает наброшенный ей на голову платок. Это также могли делать свекор или свекровь: подходит свекровь, берет палочкой платок с головы невесты и кладет себе на голову: «*Это мой платок!*».

Когда молодую «раскрывают», поют: «*Голубь с голубушкой, откуль вы слетелися*»; «*Раскройся, яблонька, покажи своё лицо*». Поют «*Ура!*» (песню с припевом «*Ура! Ура! Ура, ура, ура! Вся компания хороша!*»). В д. Малы (Печ.) «*Ура*» пели только мужчины.

Когда снимают платок, могли бросить его к порогу. Кричат: «*Хороша молодуха!*» (Остр., Горай 2248-08). Когда кричат «*ура!*», невеста гостинцы кидает на пол, на солому (Остр., Заходы 2246-09).

В Печорском и Псковском районах после того, как молодую «раскроют», она начинает дарить родню жениха, затем обходит застолье с подносом, угощает всех по рюмочке. Аналогичные сведения записаны в Островском районе:

«*Кагда́ приедут павя́нчáвши, сады́тца за стол, и да́рит нявэста жениховой ма́тки и ба́тьки. И аны́ сидят за сталóм уже с пада́рком*» (Остр., Пашково 1627-08).

Невесте делали женскую прическу: «*Зайдут за за́весу и уха́рашиваю́т нявэсту там падрúжки*» (Палк., Ирхино 2214-36).

За столом новобрачные должны сидеть спокойно. «*О́кала них посаже́ные, кatóрыи вя́нцы дяржа́ли. Гавари́ли старики, што не́льзя жениху с ней пля́сать. Будет жизнь ни́харо́шая. Кагда́ атсидéвши стол – тагда́ мо́жна*» (Остр., Огурцово 2295-01).

Певицы величают («опевают») гостей. На послевенечном застолье поют женщины, а до венца должны были *петь* девушки (так было в старину). Первая песня свадебных застолий (как довенечных, так и послевенечного) – «*Боже, благослови, Христос, игру заигрывать*»: «*Это как перво-наперво сели гости за стол в нявэсты аль в жениха*» (Пск., Мтеж 1190-13). Порядок «опеваний» таков: на застолье у жениха после песни «*Боже, благослови*», поют, обращаясь к жениху: «*Князёк молоденький*», величают его крестных, родных. У невесты за столом обращаются к невесте: «*Молода княгинюшка*», опевают ее гостей.

«Паю́т: “*Малада́ княгинюшка Анна Ива́навна, ма́жно ль тябя́ спраси́ть, аще́ даве́датца пра тваво́ пра крё́стнава...*” [Как спою́т], тагда́ он даё́т деньги, и тагда́ апы́ть – ма́тку, сясте́р, и так всю ро́ду и го́-



нишь и так всё спрашиваешь...» (Печ., Кудрово 1210-14).

После того как повеличают гостя, тот встает, одаривает певиц и может попросить: «*Дявйцы-пявйцы, пирожны мастерицы! Я хачу женить сваёвó сына. Ожани́те!*» (Печ., Турок 1224). Тогда опевают этого парня и припевают ему девушку. Когда опоят, гость одаривает певиц, говорит: «*В десять пар паплясáть и наших маладцóв пацеловáть!*» (Печ., М. Калки 3350-26).

Звучат на свадебных застольях многочисленные припевки и плясовые песни. «Кáжному гостю сваю́ припевку надо! Я сорок припевок знала!» (Печ., Воронкино 1211-05). Девушке-гостье поют «*Летел орёл*», «*На горе стоит мельница*», «*Две серёжки, две яхонки*» и др., парню – «*Окол столика двухгранного*», «*Говорят, у нас Иван небогат*», «*Иванушка на покосе*» и др.

У певиц «тарелка покрыта платком и там деньги. И трясем этим. Кавó опявáем, патрясем тарелкой, он деньги даё. Паёшь и пляшешь, припляхываешь!» (Печ., Кудрово 1210-32). «Здесь и подкрикывают, и подпляхывают. Деньги в платку к потолку подкидывают, потряхивают, чтоб звенело лучше. Один голос срывается, второй подхватывает» (Пск., Мельницы РФ 1397).

«В платке насавóm [деньги]. Ма́хнешь ётым дьяньгáм да ещё шлóпнешь па паталóку, штоб шаркотáло ба! Што много денег напева́ем» (Пск., Наровно 2989-46).

Дружка одаривает певиц, просит их еще поплясать:

«Дявйцы-пявйцы,
Пирожные мастерицы,
На малом примите,
На большóm не судите,
Две пáрачки паплясáть
и наших маладцóв пацелавáть!»
(Палк., Голубово 1394-18).

Те пляшут в большом углу, за стол не садятся.

Гости кричат: «*У на́шево свата пол гарбáтый, хатím, штобы вы́равняли!*». Певицы пляшут, «пол ровняют».

Во время свадьбы невесту могли украсть – в сенах оденут, покатают, возвращаются (Печ., Турок РФ 1412).

В свадьбу на пол стелили солому. Гости, сидя за столом, кидают на пол, в эту солому, привезенные с собой гостинцы для певиц – конфеты, пряники (Остр., Перевоз 1619-03).

В конце застолья приносили кашу и КРЫЛИ КАШУ СИТЦЕМ (Остр., Пыт., Печ.). «Сáльная каша, жítная, в ёашках. Штук пять ёашек па всяму сталу́» (Остр., Изьядиново 1626-01). «Паслédней – кашу ставю́ть. Наварён каши и эту кашу пастáвют в ёашках, втóрнут туда ложки [три чашки на столе],

а патóm нявэста ситцем накрывáя. Это назывáется – “кашу пакривáя”. А если нет ситцу – дьяньгáм. Катóрыи гости сваи, нявэстины, т́ии кладут денег, и нявэста кладё, и атёц кладё, matka. Ну раз нету ситцу, бывáя – дьяньгáм. А есть ситец – ат стянý да стянý натягывáют ситцу. “О, – гаваря́т (там если аста́нетца канёц), – надо стянý прарубáть! Мáла, мáла изба! Стянý надо прарубáть!”» (Остр., Перевоз 1619-03).

Хозяйка несет на стол кашу, а невестина мать должна покрыть кашу (и стол) ситцем. «Ана́ вынимáя ситец, рассти́лает. А если карóткая, мало куплено материалу, тады́ дьяньгáм дабавля́ет. А если слишком куплено, тада́ прóсют: “Вырубáйте стенку, нам распустить негде!” А патóm падхóдя атёц женихов и matka, тагда́ их акрúчивáють этим материалом вместе – просто за шутку. Кто-нибудь с кашников акрúчивает. Этот ситец забира́я женихова matka» (Пыт., Шитики 1543-33).

«Ситцу купля́ли. Вот большáя изба, как натя́нут, за сталóm сидя́, ат стянý да стянý ситцем. <...> И ётым ситцем matka нявэстова акрúчивáя женихову matку – галаву́. Так, óкол шеи ана́ акрúчивáя ситцем. <...> Нявэста свьякрóвки дарить. Вот, сидя́ за сталóm, этот ситец из парóга и да стянý другой натя́нуть па сталу́. Тагда́ уже сабяру́т ситец, да хазяйку-то и акрúчивáют, свьякрóвку я́еную» (Остр., Пашково 1627-08).

«Гаря́чее – картошки, мя́са, катлёты! “Каша стýня, – гаваря́т, – накрывáйте!” И скóлька стол да́линой – и всё накрой ситцем. Весь стол кругóm. “Каша стýня!” – тридцать метров ситцу ушло!» (Печ., Иваново Болото 3351-04).

В д. Балсово (Пск.) последняя песня на свадьбе «*Красотá ли моя, красá*». Берут со стола украшенную ёлочку и пляшут с ней: подружка берет «красу́», выходит в круг вместе с молодой, и они стоят в середине, остальные поют и пляшут в кругу – круг чуть-чуть двигается, потому что очень много народу. «Ано́ как галóшенье, праважáние ётай маладо́й, патаму́ што ёйна красá уже ушла. После ётай песни кто пляшет, кто скачет, а кто дамо́й идёт» (Пск., Балсово 1205-11).

Когда молодых КЛАДУТ СПАТЬ, «верёсья пад кравáть нало́жут, какое-та карчавьё – штобы жё́тко было спать» (Печ., М. Калки 3350-24).

Специально могут постелить так, что кровать провалится, тогда приходит дружка, невеста дает ему полотенце, после чего кровать перестилают (Печ., Иваново Болото 3351-22).

ВТОРОЙ ДЕНЬ СВАДЬБЫ

Дружка БУДИТ молодых: «Малады́и, падыма́йтесь, парá вам вставать! Свет настал. Вы в до́бры люди пашли́, на частной народ взгля́нити! Нас паглядíti, ка́кая ро́да у вас сазва́на» (Печ.,



Иваново Болото 3351-25). Невеста дает ему полотенце (Печ., Иваново Болото 3351-22). Могла будить и свекровь (кто раньше успеет), невеста тоже давала ей полотенце.

Утром в постель могут подсунуть тряпичную куклу (Печ., Иваново Болото 3351-26).

На второй день свекровь НАДЕВАЕТ НЕВЕСТКЕ ПОВОЙ (повойник) – женский головной убор.

Молодая ИДЕТ ЗА ВОДОЙ, привязывает на колодец поясок. У колодца ее ждут, разливают ей воду – надо откупаться (для этого она берет с собой пояса, конфеты).

«Када маладүха идё первый раз на калóдец, пояс палóжа. Девка захвáта – замуж вййдя, а малец – счастливый будет» (Палк., Яхново 2941-29).

«Пашлá нявэста за вадóй, переняли – “атдáй пояс, а то вадү разальём”. Канфэты да паясá. Первый раз кагда в баню пашлá – пояс [дарит] тому, кто тапил [баню]» (Печ., Киршино 3346-24).

«Пайдё за вадóй на калóдец или нá реку – бяжить кто-нибудь: “А, надо нявэсты вадү вылить!” – схвáта за вядрó. Нявэста там пояс падáсть или платок насавóй» (Остр., Перевоз 1619-03).

По сведениям из д. Рожитец, невеста должна была положить на каждый засек мешочки своего тканья, красивые. Но на островах (Рожитец находится на острове) такого обычая не было, только «на суше» (Печ., Рожитец 1168-16).

На второй день в д. Любятово везли молодых в баню (это единственная запись) – подгоняли к крыльцу сани, клали туда постель, сажали жениха с невестой и везли к бане, «сразу в баню туды их пэхнут, а около бани страдают»¹⁶ (Печ., Любятово 1172-15).

На второй день на перехватке (на утреннем застолье) молодая подносит ДАРЫ.¹⁷ Все садятся за стол, молодая подает на тарелке дары. Дары свернуты, связаны поясками.

Нужно было каждому из новой родни сделать подарок – отцу, матери, теткам, дядьям, золовкам, деверьям. «Сáмы делали пяршчáтки, варежки вязали, паясá пляли. Для женщчин – широкие, цвяткáм, а для мужчин вязали с кйсткам бальшйим, а то ткали» (Остр., Перевоз 1619-03).

За дары в тарелку кладут деньги, это деньги для молодой.

На перехватку приезжают теща и тесть. Они могли привозить невестины дары: «Вязүть узёл даров полный; я чемодан свезла полный» (Печ., Б. Видовичи 1170-46).

Родня жениха ходит по деревне, выставляя на показ невестины дары – «дарáм махаются» (Печ. район). «Хóдють па дярэвни, абвэсивши дарáм: “Э-вот, какая нявэста, как убдарйла!”» (Печ., Зимний Борок).

На второй день устраивают «испытание» молодой – «РОГИ СБИВАЮТ». «Прихóдют на втарóй день и гаваря́т: “Надо рóги сбивать, нявэсты рóги сбивать”. Кагда входят – кидают деньги, штобы нявэста убирала» – смотрели, быстро или медленно метет, ленива или нет. Жених мог ей помогать (Остр., Иловицы 2296-01).

«Вот анá пол падмятáя, кто-то зайдё, нарóшно мусор абрáтно [кинет], анá тагда пояс дасть или платок насавóй. Гулять сабярутца вёчером после свадьбы в другую дярэвню к камү-нибудь. Нявэсту вывóдють плясать. Как пайдё, анá папляше, так платок на гармонь кладёт» (Остр., Перевоз 1619-03).

Свекровь заставляет молодую печь хлеба, говорит: «Кальцó не астáв в квашне» (Палк., Горбунова Гора 2965-03). Женихова родня в этот день гуляет у невесты, а невестина приезжает к жениху (Печ., Кулье).

На второй или на третий день приходят РЯЖЕННЫЕ – женщины, «абдэлавши чертям, врачáм» (Печ., Лесицко 3334-38). Приделают «рóги», накраются, наведут усы. Рядились в мужскую одежду, чудили по-всякому, ходили по деревне с гармошкой, пели частушки, всю деревню пройдут и обратно (Печ., Городище 3331-27).

«Сажей перямáжут лицо, шапки надявáли, и шубы надявáли, и штаны мужськйи. Па-всякаму наряжались, кто как умел. И в гармошку играли, и плясали – хадйли па дярэвни, и дóма пляшут, и па дярэвни плясали. Хадйли. Водку наливали» (Печ., Колпино 3347-10).

«[На 2-й день рядились] кто мядвёдем, кто палувэ́ркай, кто... Шубы вывернут да и надэнут. Мазались [сажей], заслóнкой с печки калатйли – бубенцы – кто ряжи́и, ряжи́и гости, катóрыи сабрáвши. Пад заслонку – так па ўлицы ишли́. Старйнна мода была. На калóдец везли, на озеро, па всей дярэвне вядүт-вядүт маладүю на вóзеро. Ряженыи вси. Невеста идёт с женихом» (Печ., М. Калки 3350-26). Гости, придя на озеро, могли купаться, невзирая на погоду и время года.

«На втарóй день аблáживалися. Все гости. И парткй стáры-грязны-рвáны, и цыганкам сдэлаютца, сарафаны старые вйтянут, и халаты, и дóброе вйтянут. И “дактарйны”, и “гадáльщики”, и всевó, чевó нé было! <...> И с пляскáй па дярэвне хадйли. <...> И “с укóлам” хадйли, “микстуру” наливают – бутылка взыáта. И наливают “микстуру”. [Ряженный пастухом] – кнут, торбу нá бок с едой, шапка. Шарфик и хвйстóк. Дудку какую-нибудь. Гости пъяныи, “пастух” их в стадо гóня. [Ряженный “бараном” – надевают шубу], скасалáпитца и хóдя» (Печ., Иваново Болото 3351-26).

Весь день продолжается гулянье, хозяин угощает каждого гостя пивом, водкой. На второй день



поют: «Узка мѣжка, а мы слягемся, каратка ночка, мы натѣшимся! Ах ты, байничек-карабайничек...» (Печ., М. Калки 3350-25), но уже не опевают так гостей, как в свадебный день. Гулянье идет *под гармонь*, и для этого специально приглашают *гармониста*.

Невестин НАДЕЛЬНЫЙ ХЛЕБ едят на второй день. Крестный режет его на кусочки, кричит: «Ой! Горячо! Невозможно резать!». Невеста ему перчатки или деянки подносит (Остр., Тележники РФ 1467-6).

«ОТВОДИНЫ»

Завершался свадебный обряд «ОТВОДИНА-МИ» («переводинами») – через неделю молодые едут к родителям невесты. Там собирается близкая родня, устраивается застолье.

Завершением всех обрядовых действий, связанных со свадебным обрядом, можно считать гостевание молодых у тещи на масленичной неделе, выкуп, который давал молодой за шелугу, а также «вписывание в женщины» молодухи, которое происходило на Троицу.

СВАДЬБА «ВКРАДКИ»

Если родители не хотят отдавать дочь, девушка уходит «ВКРАДКИ»: «Уйдёшь с гулянья – и всё. Есь – других атымают атцы с маткой, атаймут, не

дают с этим женихом жить. Иди за друго́ва» (Остр., Перевоз 1619-03).

«Варуют девушек. Катóры дагаваритца с девушкой, штоб радные не знали б. Вкрадки увязёт с это́во игришша, где гуляють, а тут уже щчитай, што вкрали. “Вот такую-то девушку вкрали”. Радные празнають сразу, едут атыма́ть. Ну, девушка не пайдёт. Уже силой надо. Ана́ там и астаётца. Не па радительскому сагласию, а сама́. Убьяжала» (Остр., Гораи 2286-06).

Через некоторое время «паклонные стали́ делали – тот и другой» (Печ., Медли 3330-06), просили прощения у родителей.

Существует также понятие МЕСТНАЯ СВАДЕБКА: если девушка «укралась» (могла со сватовства с узелком сбежать), тогда делали «местную» свадебку. Собирали родных, играли свадьбу, но скромно, зато родители жениха просили большое приданое (Печ., Изб. вол. РФ 1414).

Иногда родители даже уговаривали дочь «украсться», чтобы на свадьбу не слишком трагиться: «Мать: “Давай, лучше украдись”. Если невеста укралась, её родителям надо было позориться, приедут: “Где наша паскуда?” – а самы рады-радешеньки. Тогда надо хотя бы местную свадебку. А родители жениха: “Давайте придано – гектар зямли или 100 тысяч рублей вазьмём”. – “Вот мы денег не можем, а соток 20 дадим земли”» (Печ., Турок РФ 1412).

¹ Оценить этот рассказ достаточно сложно, тем не менее игнорировать его тоже нельзя. Действительный ли это факт или некая фантазия (сказка, быличка?) – предположить трудно. По словам рассказчицы (а та слыхала от стариков), был «старинный, давняшный» обычай – до свадьбы, предварительно сговорившись, жених приезжал за невестой, везя с собой бочку («дащан»): «Едя, и на санях дащан паставлена. Это жаних к нявѣсты приехал. С бочкой. И в акóшка тóкая, што ён приехал. И дагаварилсѣ, што ана́ пайдѣ. А нявѣста хóдя па комнаты и гаварит: “Хóчу – вскóчу, хóчу – не”. А мать и гаварит: “Дóченька, вскóчи, вскóчи!” Да чевó дахóдя, яна́ вскóча [в бочку], так уж яна́ за явó пайдѣ, ён и паташчил яну́. Тагда́ уже жаних паѣхал, павѣз нявѣсту. И ён дамóй вязѣ яну́. Уже как высватал, сватал бѣдто ён. В бочку пасадю́ть, прита́ща еѣ дамóй, тагда́ из бочки высадю́ть и к радителям привядѣт, “што нявѣсту привѣз”. Тады́ яны́ яну́ праздравляю́ть и всѣ. И в ноги кланяютца старикам – радителям» (Пыт., Дризели 1612-02). После этого невеста могла находиться в доме жениха, могла также возвратиться к себе домой, а свадьбу играли, когда всѣ приготовят: «А кагда́ свадьбу харóшуу спр́авят, пивóв наварю́ть и водки, и всякава ёства на́да напячи́ и сгатóвить. Кругóм стали́ наставлены, и тада́ гудя́ три дня. Тады́ уже гуляю́ть» (Пыт., Дризели 1612-02).

² «Венчальный батька» – крестный отец.

³ Подробнее см. в дальнейшем изложении.

⁴ См. Раздел 1 «Общая характеристика...»

⁵ Подробнее см. в дальнейшем изложении.

⁶ В качестве «скупных» песен именно в этой деревне называли: «Родима девица, улетаешь ты на чужу сторонушку» и «Сиротинушка, где же твоя мамонька».

⁷ Комм. исполнительницы: «В землю ана́ прóсья». Напев – см. № 13, при этом вторая часть песни – распев на «о» – в данном случае отсутствует.

⁸ «Перенимать» – останавливать, задерживать.

⁹ Имеются в виду серебряные монеты.

¹⁰ «Сочить» – искать.

¹¹ «Маснитина» – по-видимому, половица, от слова «мост».

¹² «Павóй» – повóй, повóйник – женский головной убор.

¹³ Полный текст см.: «Образцы напевов и текстов свадебных причитаний», № 6.

¹⁴ Этот текст исполнительница спела на напев песни «Растопляйся, парна баенка» (см. «Образцы напевов и текстов свадебных обрядовых песен...», № 18). Можно предположить все же, что это текст причитания, тем более, что аналогичного текста свадебной песни более нигде не зафиксировано.

¹⁵ Окно, которое выходит на улицу – «в стро́пу».

¹⁶ «Страда́ть» – петь, плясать.

¹⁷ В д. Митковицы (Печ.) записаны сведения о том, что невеста дарила родню жениха после рождения первого ребенка (1185-15).





Раздел 7

СВАДЕБНЫЙ ОБРЯДОВЫЙ ФОЛЬКЛОР

ОБРАЗЦЫ НАПЕВОВ И ТЕКСТОВ СВАДЕБНЫХ ПРИЧИТАНИЙ

№ 1. Сольное причитание невесты (во время обряда чесания головы)

д. Дуб-Бор, Псковский р-н, 1215-11

♩=84

3. Ай, да при-ша-нишь ты ка мне, а да ты мой ми - лый па - пуш - ка!

Да ты вы-да-ёшь - то мя-ня, си - ро - туш-ку, ва чу-жи - е доб - ры лю - дю-шки.

Ай, да учашити маю буйнаю галову...шку,
Ты сястрица мая родненька...
Ай, да пришанись ты ка мне,
А да ты мой милый папушка,
Да ты выдаёшь-то мяня, сиротушку,
Ва чужие добры людюшки.
Да ещё сястричка ты мая миленька,
Да падайди-кася ты ка мне,

Расстаёмся-та мы таперь с табой,
Ты мая миленька сястрёначка.
Ох ты, миленький ты мой родный батюшка,
За што ты мяня пасправил
Ва чужую-та старонушку?
Да миленькай-та батюшка,
Не пажалёл ты меня, сиротушку...

Исп.: Корнеева Н. П., 1933 г. р. Зап.: Теплова И. Б., 22.01.1982. Расп.: Лобкова Г. В., Валевская Е. А.

№ 2. Причитание тётушки по невесте (во время обряда чесания головы)

д. Балсово, Псковский р-н, 1205-12

♩=96

Тётушка: Невеста: Ой!

Ох, ты рас - при - ят - на - я ты ма - я, ми - ла - я пле - мя - нушк[а].

Тётушка: Невеста: У!

Да ут - прав - ля - ю я те - бя, си - ро - туш-ку, в чу-жу-даль - ни - ю ста-ро...

– Ох, ты расприятная ты мая, милая племянущк[а]!
– Ой!
– Да утправляю я тебя, сиротушку,
в чужу-дальнюю старо...
– У! У!
– Охти, ты мая расгорькая ты мая сиротуш...
– У!
– Ох, да какá тибé жизнь будя
горькай-та несчаснай!
– У!

– Ох, теперь твоя жизнь
без родненькай-та матушки!
– Ой! Ой! У!
– Ох ты мая расприя...
– У!**
– Не придёт к тебе родная матушка,
Не абагрёт тебя ласкавешенька,
И не придёт к тебе родный батюшка,
Не абагрёт тябя ласкавым славечушкам...

Исп.: Захарова Е. К., 1914 г. р., вторая исполнительница не указана. Зап.: Мельник Е. И., 22.01.1982. Расп.: Лобкова Г. В., Валевская Е. А. Тётка голосит по невесте, невеста охает.



№ 3. Хоровое причитание (во время обряда чесания головы)

д. Заходы, Псковский р-н, 1193-04

$\text{♩} = 68$

И ма - и́ ла́с - - - туш - - - ки ся - (а) -

стри́ - цы да ми́ - - ла - и по - - - - - дру́...

И май ла́стухи сястри́цы да ми́лаи подру́...
 Ой, и пришани́ться ка мне, к маладе́шеньке, (близе́шенько),
 И учаш́и вы маю...(у) гла́динькаю галóвуш...
 И май бе́ленькии ру́чухи ни вздымаю́т(ца)...

Исп.: Прокофьева А. Д., 1915 г. р., Петрова Е. П., 1910 г. р. Зап.: Мехнецов А. М., 24.01.1982. Расп.: Мехнецов А. М.

№ 4. Хоровое причитание

о-в Белов, Псковский р-н, 1184-22

$\text{♩} = 80$

А пра - сту - - - - пай - ти, ма - и́ ся - - -

стри́ - цы, да на ши - - - - ро́ - - - кай двор...

А праступа́йти, май сястри́цы,
 да на ширóкэй двор,
 А с ширака́ двара́, май сястри́цы,
 да ва навы́ (сени),
 А са навых́ синей́, май сястри́цы,
 да в светлу́ гор(ницу).
 А ну-ка встан́имти, май сястри́цы,
 да среди́ го[рницы],

А мы памóлимтись, май сястри́цы,
 да всем святите́(лям),
 А раз(ы)ви я тибé, Божья матушка, ни мали́ла[ся],
 А раз(ы)ви я тибé, Божья матушка,
 свич ня ста(вила),
 А прамали́ла я са русóй касы́ алы́ лента(чки),
 А што праклани́ла я, маладе́шенька,
 волю́ во́льнаю.

Исп.: Луцилина Т. С., 1911 г. р. Зап.: Теплова И. Б., 09.07.81. Расп.: Мехнецов А. М. За неделю до свадьбы невеста с подружками ходит звать родных на свадьбу. Их ожидают, столы приготовлены. Сначала зывают крестных, потом родню. Поют, когда становятся ко двору того, кого зывают.

№ 5. Хоровое причитание

д. Городище, Печорский р-н, 3328-12

$\text{♩} = 88$

А я ся - - - ду да я, ма - - - ла... (а)

де - шень-ка, в лю - бо - - - е ме́с - - - - теч-ка.

Ой, па - раз - жа́ - - - лю - ся ль я вам, па... (а)



дру - жень-ки, на рон - на - ва ба - - - - - тош - ку.

А вы зачем жа ка мне пасабрáлися,
па...(а)друженьки, красныи девушки?
Ой, ни на сýпредку ль, май па...(а)друженьки,
вы пасбирáлися?..
<...> Не на пасидéлачку вы, май падру́жки,
без игóлачек..
<...> Ой, да сядыти-ка, падру́жен(и)ки,
да вдол(и) да па лáвачкам.

А я сяду да я, мала...(а)дéшенька,
в любое мéстечка.
Ой, паразжáлюся ль я вам, па...(а)друженьки,
да на роннава батюшку.
Ой, што прапíл он мяня, мала...(а)дéшеньку,
за виннаю чáрачку.
Ой, што пасня́ли с мяня, мала...(а)дéшеньки,
вóльнаю волюшку.

Исп.: Никонова М. Д., 1915 г. р. Зап.: Мехнецов А. М., Лобкова Г. В., 18.09.1992. Расп.: Валевская Е. А. Напев хорового причитания, в данном конкретном случае исполнительница утверждала, что это причитала сама невеста. Нотный текст приводится по фонограмме 3328-12, поэтический текст реконструирован по фонограммам 3328-11, 12, 20.

№ 6. Хоровое причитание (во время обряда прощания с «красотой»)

д. Красная Гора, Печорский р-н, 1180-17

♩=84-96



А пра - пу - стí - те - тка, вы пра - пу - стí - те да



к ду - - - - ба - вú с(ы) - та... (а) - лú.



К ду - ба - вú ста - лú вы пра - - - пу - стí - те да



к до - - - бра - му мо - - - - - ла...

А прапустíte-тка, вы прапустíte
да к дубаву с(ы)та...(а)лú.
К дубаву сталú вы прапустíte
да к дóбраму мóла..
И от ты, ластушка наша сястричэнька,
и крас(ы)ная дев...(у)шка,
Ты паштó ли да... да на с(ы)ваю красу
порассе(я)рдí...(и)ласе,
На вольну волюшку сваю ли
да паразгнёва...(а)лася,
Пабрóсила сваю к(ы)расу ли
да в заднее-та гóре...(е)нки,
В задней гóрен(ы)ки яну пабрóсила
ва большóм углу... углу.
А как мы ли же тваю красу ли
да мы ня брóси...(и)ли,
Палажíли мы тваю к(ы)расу ли
да на бялó блó...(у)до,
Принясли мы тваю к(ы)расу ли
да к дубаву с(ы)та...(а)лú.
А ты ластушка наша сястрицынька
[Анна] Ивáна...(а)вна,
Ты придумай-ка, наша сястрицынька,
дúмуш(и)ку крéп(ы)ка...(а)ю,
Што куда й нам(ы) тваю красу ли

да воспадéть бú...(у)дя?
Да в раль-та яну замнúти¹ –
да то завалéе...(е)тца,
А на улóшку нам ут(ы)пустíти –
да загулéе...(е)тца,
А ли в лес-та нам пустíти –
да пазаблúди...(и)тца.
А [вы] ластушки май сястрицыньки,
краснаи деву...(у)шки,
Вы пайдéте, [да] май сястрицыньки,
в лес по-за яга...(а)дам,
Дак за ягадам, май сястричэньки,
за(а) брусни́ця...(а)м,
Вы павéсьте там маю красу ли
да на бярэзо..
А ты ластушка наша сястрицынька
[Анна] Иванавна..
А там ехали вот праязжáли
да князй-бóя...(а)ре,
Сдивавáлися яны тваёй ли
да красы дéве...(е)чей,
Што чия-та здесь красу́етца
красá дé...(е)вичья,
Што чия-то здесь валну́етца
вольная волю...(у)шка?



А ты ластушка наша сястрицынька
[Анна] Ивана...(а)вна,
Ты вазьми-ткася с(ы)ваю ли
да красу деви...(и)чью,

Ты поцалуй-кася яну да
в уста-та сахар(ы)ны...(а)и,
Распрастися ты са с(ы)ваёй
красой на веки с ёй...

Исп.: Уголкова Е. А., 1894 г. р. Зап.: Теплова И. Б., 01.07.1981. Расп.: Мехнецов А. М.

¹ «В раль замнуть» – в ларь (сундук) замкнуть.

№ 7. Хоровое причитание

♩=68

д. Изъядиново, Островский р-н, 1626-08

А што па - слү - шей - ка, мой ка... (а) - рми - лец да
ро - д(ы) - на - (и) ба - - - (а) - - - тю...

А што паслушей-ка, мой ка...(а)рмилец
да рód(ы)на(и) ба...(а)тю...
А што какая-та у тя...(а)бя заходя
пир-бясé...(э)ду...
А што пазазвал ты свайх вси...(и)х ты
изрóдцев-прия...(а)те...
А што ни павинюсь-та я на тябя, а мой кармилец

рód(ы)най батю...
А што ж ни зазвал ты маю су...(у)дарыньку
радимаю ма...(а)мань...
А што ни запаздавши ли яна где, ай,
яна на пути-дарó...(о)жень...
А што ни устáвши ли в ей...
ёйны скóрыи ноже...(а)ньки...

Исп.: Алексеева Е. А., 1900 г. р. Зап.: Неудачина Е. А., 08.07.1984. Расп.: Валевская Е. А. Поют невесте-сироте, «скупают».

СОДЕРЖАНИЕ ПОЭТИЧЕСКИХ ТЕКСТОВ ПРИЧИТАНИЙ (В ПОСЛЕДОВАТЕЛЬНОСТИ ДЕЙСТВИЙ СВАДЕБНОГО ОБРЯДА). ПЕРЕЧЕНЬ ЗАПИСЕЙ

Традиционные формы обращений¹

Обращение невесты:

– к матери: «уткравённая мая жалáнная и да родная-та мами[нька]», «мая миленькая матушка», «мая маменька», «мамушка», «любимая мамушка», «мая дарагáя мамуленька»;

– к отцу: «рódный батюшка», «мой рódный батюшка», «мой рóнный батюшка», «миленький ты мой рódный батюшка», «миленький батюшка», «мой кармилец рódный батю[шка]», «мой милый папушка»;

– к крестным: «расприятная ты мая а ты крёсная ма[тушка], ...а ты мая аткравё[нная]», «расприятный ты мой ради[мый], а ты крёстный ба[тюшка]»;

– к сестрам, подругам: «ты сястрица мая роденькая», «сестричка милая», «сястричка ты мая милая», «мая миленькая сястрёначка», «май сястрицы», «май сястрицыньки», «май сястрицыньки, краснай деу[шки]», «любимая ты мая падруженька», «падруженьки», «май падружки», «май падрү-

женьки», «май мильи падруженьки», «рódная май-та падружень[ки], ётаи жалáнная и да краснай-та деуш[ки]», «падруженьки, краснай деушки», «краснай деушки», «май падружки, краснай девицы».

Обращение матери к невесте, тетки к невесте: «[ты дачушка] мая миленькая», «дарагáя дачушенька», «милая ты дётачка», «милая мая, милая ты дётачка», «любимое маё дётятко», «любимая дётушка», «мая любимая дитёначка», «ты расприятная ты мая, милая племянушка», «ты наша миленькая», «сиротка», «ты мая распогóрьякая ты мая сиротуш[ка]».

Обращение подруги, подруг к невесте: «падруженька», «наша сястрицынька [имя-отчество]».

Традиционные формы метафорических обращений

Обращение невесты:

– к отцу: «свет ты мой родный батюшка»;

– к сестрам, подругам: «сястрица-лябёдушка», «сястрицы-лябёдушки», «май ластушки сястрицы



да мілаи подру[женьки]», «вы ластушки май сястрицыньки, краснай девушки», «галубки май сястрицы», «галубки май сястриченьки», «белыи лябедушки», «белые май лябедушки»;

– **к брату:** «уткравэнинькай ты мой братка-салавэюш[ка]».

Обращение матери к невесте: «дарага́я дачушэнька, маё красна солнуш[ко]», «мая маленькая пташечка», «мая любимая дитёнак, сизая кукушка».

Обращение подруг к невесте: «ластушка наша сястриченька, красная девушка», «ластушка наша сястрицынька [имя-отчество]».

Именования и самоименования свадебных чинов

– **самоименование невесты:** «маладэшенька», «девочка», «сиротушка», «сиратинушка», «горька сиротушка», [«горькая сиротушка»], «горька сиратинушка», «горькая сиратина»;

– **именование невесты в причитаниях матери, родных:** «мая милая доченька», «мая лябедушка», [«горькая-та несчасная»], [«сиротушка»];

– **самоименование матери:** [«родная маменька»], [«родная матушка»], [«родненькая матушка»], «горькая сиротушка», [«горькая гарюшица»], [«горька-разнесчастная»], [«сиротушка-та распогорькая»];

– **именование жениха:** [«добрый моладец»], «зладэюшка, злой-та разлучник»;

– **именования родных в причитаниях невесты, подруг:** [«ронная матушка»], [«родная матушка»], [«родная мамушка»], [«радіма маманька»], [«радіма матушка»], [«ронненькая матушка»], [«радімая родная матушка»], [«мая сударынька радімая маманька»], «батюшка-кармілец», [«родный батюшка»], [«ронный батюшка»], [«радімый батюшка»], «братец-салавэюшка», [«изродцы-приятели»], [«красные девушки»].

Возгласы и начальные междометия: «Ой!», «Ой! Ой!», «Ой! Ой! Ой!», «Ой! Ой! У!», «У!», «У! У!», «У! У! Не магу жить!», «У! У! О-хо-хо-хо-хо!», «Ох!», «О-хо-хо-хо-хо-хо-хо-хо-хо!», «Ахти, тошненко мне!», «Охти, тошненко ты маё!», «Ай...», «А-ай...», «А-ахти...», «Ох...», «Охти...».

Сюжетные мотивы причитаний

Приглашение родни на свадьбу:

✧ описание реальных действий (заходят в дом к родственникам)

– *хоровое причитание:*

«А праступайти, май сястрицы,
да на широкэй двор,
А с ширака́ двара́, май сястрицы,
да ва навы́ (сени),

А са навых сіней, май сястрицы,
да в светлу гор(ниці).

А ну-ка встанімти, май сястрицы,
да среди го[рницы],

А мы памолімтись, май сястрицы,
да всим святите(лям)...»

(Пск., Белов 1184-22, 28).

✧ приглашение на свадьбу (невеста голосит тому, кого зазывает)

– *сольное причитание:*

«А распрыятный ты мой радій...
а ты крестный ба...

Уже на тибя́ я только надéюся...

<...> А распрыятная ты мая́ а ты крэсная ма...

А уже буду я тибя́ прасить, а ты мая́ аткравэ...

А уже пастарайся ты у меня,

а да ты мая́ аткравэ...»²

(Пск., Белов 1184-24, 25).

✧ жалобы об утраченной красе, девичьей воле

– *хоровое причитание:*

«...А прамаліла я са русой касы́ алы лёнта(чки),

А што пракланила я, маладэшенька,

волю вольнаю...»

(Пск., Белов 1184-22, 28).

Девушки «скучают»:

✧ невеста укоряет отца за то, что он не позвал на свадьбу умершую мать

– *хоровое причитание:*

«А што паслушей-ка, мой ка...(а)рмілец
да рód(ы)на(и) ба...(а)тю...

А што кака́я-та у тя...(а)бя заходя
пир-бясé...(э)ду...

А што пазазва́л ты свайх вси...их

ты изрódцев-прия...(а)те...

А што ни павиню́сь-та я на тибя́,

а мой кармілец рód(ы)най батю...

А што ж ни зазва́л ты маю́ су...(у)дарыньку

радімаю ма...(а)мань...»

(Остр., Изьядиново 1626-08, 1627-07).

✧ невеста ожидает прихода умершей матери

– *хоровое причитание:*

«А што ни запазда́вши ли яна́ где, ай,
яна́ на пути-дарó...(о)жень...

А што ни уста́вши ли в ей...

эйны скóрыи ноже...(а)ньки...»

(Остр., Изьядиново 1626-08, 1627-07).

Невеста на могиле матери:

✧ обращение невесты-сироты к умершей матери, жалобы на судьбу

– *сольное причитание:*

«Любимая мамушка,

Атправь ты мяня́ ва чужий людюшки...

Любимая мамушка,

Я ухажу́ в чужий людюшки,

Прими ты маё́ горюшко, што я ухажу́...»

(Пск., Заорово 2948-02).

**Обрядовая баня:**

- ✧ благодарность девушкам за баню
– *сольное причитание:*
«Спасибо-та вам, бѣлыи лябѣдушки,
Умыли-та мянѣ бялим-бялѣшенька...»
(Печ., Зимний Борок 1164-08а).
- ✧ жалобы на сиротство
– *сольное причитание:*
«...Толька ня смыли-та с маво сярдечка рятѣвова
Той таскѣ-кручинушки –
Негу-та у мянѣ роннай матушки,
Некамѣ-та мянѣ атпратѣть ка золату вянкѣ...»
(Печ., Зимний Борок 1164-08а).
- ✧ жалобы об утраченной девичьей воле
– *сольное причитание:*
«Любимая ты мая падруженька,
Ни смялѣлися-та нам гадавыѣ празднички,
И цвятныи платѣщицы,
И патерѣем-та мы тапѣрь
сваю волюшку-та вольную...»
(Печ., Зимний Борок 1164-08б).

Невесте чешут голову. Наделение. Благословение:

- ✧ невеста призывает родных, подруг, просит «учесать» головушку
– *сольные причитания:*
«Ай, да учашѣти маю буйнаю галову...шку,
Ты сястрица мая рондненька...»
(Пск., Дуб-Бор 1215-11).
«Пришанѣсь ка мне, к сиротушке, близѣшенько,
Учашѣ маю галовушку гладѣшенько...
<...> Ай, да учашѣти маю буйнаю галовушку,
Ды вы сястрицы май мѣлаи,
Падайдѣти вы паближе-ка...»
(Пск., Дуб-Бор 1216-07).
«Сястрица-лябѣдушка,
Пришанѣсь близѣшенько,
Учашѣ мне буйнаю галовушку...»
(Пск., Замельничье 2946-61).
«Галѣубки май сястричѣньки,
Призавѣмте ка мне братца-сылавѣюшку,
Пусть падайдѣ ка мне на блаславѣньице...
<...> Ох вы, галѣубки май сястрицы,
Призавѣмте ка мне братца-салавѣюшку
На маѣ благославѣньице,
Призавѣмте радѣмава батюшку,
радѣму матушку...»
(Пыт., Темери 1552-03).
– *хоровое причитание:*
«...И май ластушки ся(а)стрицы
да мѣлаи подру...
Ой, и пришанѣтѣсь ка мне к маладѣшеньке
(близѣшенько),
И учашѣти вы маю...(у) гладинькаю галовуш...
И май бѣленькии ручушки ни вздымают(ца)...»
(Пск., Заходы 1193-04).
- ✧ невеста обращается к подругам с просьбой «замкнуть» еѣ косу, к брату с просьбой утопить ключи от замка в море

- *сольные причитания:*
«Учашѣте маю буйную галовушку,
Я бы сама учасала, рѣчи не сдымаютца.
Уже час май пярстѣчки не сгибаютца,
Завяжите в касѣ пятьдесят узлов
И замнѣте янѣ ѣтым залатѣм замком...»
(Печ., Красная Гора 1179-36).
«...И заплѣтите-тка в маѣй касѣ ѣтаи
да алыи-та лѣнтачки
И замнѣте-тка маю касѣ
всѣ ѣтаим залатѣм замком.
И уткравѣннинькай ты мой и братка-салавѣюш...
Усядѣай-кася ты ѣтава да даб(ы)ра канѣ.
И мы сядем-ка на ѣтава да на даб(ы)ра канѣ
И паѣдем-ка мы в ѣтоя ва синѣ моря,
И упустим мы туда клюци
и в ѣтаим-та ва синѣ море,
Што не дастал бы-та зладѣюшка
и да и злой-та разлучник,
Ни утамнѣл бы ѣн ѣтаю маю залатѣ ка...
И ня выплел бы-та май алыи-та лѣнтачки...»
(Печ., Красная Гора 1180-01, 1179-33).
- ✧ оплакивание родственниками и близкими судьбы невесты, ее жизни на чужой стороне
– *сольные причитания:*
«Ох, ты расприятная ты мая, милая племянушка!
Да утправляю я тебя, сиротушку,
в чужу-дальнюю старѣ...
Охти, ты мая расгорькая ты мая сиротуш...
Ох, да какѣ тибѣ жизнь будѣ горькай-та несчаснай!
Ох, теперѣ твая жизнь
без рондненькай ты матушки!
Не придѣт к тебе рондая матушка,
Не абагрѣет тебя ласкавѣшенька,
И не придѣт к тебе рондый батюшка,
Не абагрѣет тябѣ ласкавым славѣчушкам...»
(Пск., Балсово 1205-12).
«Падруженька! Выходишь ты в дальний краѣчик,
Ня будет тябѣ рондай мамушки,
Никто не пайдѣ к тябѣ на краватюшки,
Никто тябѣ ни пабудѣ ласкавым славѣцкам,
Са свѣкрѣвушкай-та, знаешь,
как тябѣ плохо будѣ жить, у!»
(Пыт., Богородицкое 1655-13).
- ✧ мать оплакивает сиротство дочери
– *сольное причитание:*
«...Не придѣ батюшка,
Да ни пришанѣтца к тябѣ, сиротка,
батюшка кармѣлец,
Ни благаславѣт тябѣ, сиротку,
Ни надѣлит тябѣ в дальнюю дарѣжку...
Не придѣ к тябѣ братец-салавѣюшка
На тваѣ блаславѣньице...»
(Пыт., Темери 1552-02).
- ✧ мать жалуется на собственное предстоящее сиротство
– *сольные причитания:*
«Улятѣя мая милая дѣчѣнька
На чужу старѣонушку.
Аставляешь ты меня, горькую сирѣтушку...»
(Печ., Гверстонь 1167-10).



«Любимое маё дётятко,
Брасаеш-та ты мяня, горькаю гарюшицу,
Брасаеш-то ты мяня, горьку-разнесчастную...»
(Печ., Гверстонь 1167-17).

«Ах ты, милая мая, милая ты дётатка,
Ах, куда ж ты улятаеш на чужу старонушку?
Аставляеш-то ты сваю роднаю-та маменьку...»
(Печ., Гверстонь 1167-17).

«[Ты дачушка] мая миленькая,
Улятаеш ты ат нас с папи...
Тапэря некаму-та мне будя пасабить,
Сиротушке-та распогорькай,
Што ты служила-та мне,
мая маленькая пташечка,
Убрыгала-та ты сваю родненькаю матушку.
Да што пасылочка ты в мяня была
Скора-скорешенька,
А тапэрь-та мне некаво паслать,
Горькай сиротушке...»
(Пск., Дуб-Бор 1216-08).

✧ мать просит дочь «прилетать» к ней
– *сольное причитание*:
«Прилятай-кася-то ты ка мне
сиредь тёмнай но́чушки-та,
Прабуждай-ка ты мяня ата сна прытнава,
Расскажу-то я тебе славэчки потайны...»
(Печ., Гверстонь 1167-17).

✧ жалобы невесты, укоры родным
– *сольное причитание*:
«Ай да пришанись ты ка мне,
А ты мой милый папушка,
Да ты выдаеш-та мяня, сиротушку,
Ва чужие добры людюшки...
<...> Ох ты, миленький ты мой родный батюшка,
За што ты мяня пасправил
Ва чужую-та старонушку?
Да миленькай-та батюшка,
Не пажалёл ты меня, сиротушку...»
(Пск., Дуб-Бор 1215-11).

✧ прощание с родными
– *сольное причитание*:
«Да ещё сястричка ты мая миленька,
Да падайди-кася ты ка мне,
Расстаёмся-та мы тапэрь с табой,
Ты мая миленька сястрёначка...»
(Пск., Дуб-Бор 1215-11).

✧ ожидание прихода умерших родителей
– *сольное причитание*:
«А ни спяшйт ли мая радима маманька
Ка мне на блаславёнице,
Горькай сиратинушки...»
(Пыт., Темери 1552-07).

Вечёрка. Прощание с «красотой»:

✧ описание реальных действий:
– *хоровые причитания*:
«Ой, вы зачем жа ка мне пасабралися,
краснай девушки?»

Ой, ни на супредку ль, май па...(а)дружки,
вы без прялак...
Ой, ни на пасидела́чку ль пришли,
май вы лябёдушки, без игола́чек?
А вы сядьте ль коль май па...(а)друженьки,
вдоль па лава́чкам,
А я сяду да я, мала...(а)дешенька,
в любоя мести́чка...»
(Печ., Городище 3331-20, 21).
«А прапустите-тка, вы прапустите
да к дубаву́ с(ы)та...(а)лу́.
К дубаву́ сталу́ вы прапустите
да к добраму мо́ла[дцу]...»
(Печ., Красная Гора 1180-17).
«...А как мы ли же тваю́ красу́ ли
да мы ня броси...(и)ли,
Палажи́ли мы тваю́ к(ы)расу́ ли
да на бяло́ блю...(у)до,
Принясли́ мы тваю́ к(ы)расу́ ли
да к дубаву́ с(ы)та...(а)лу́...»
(Печ., Красная Гора 1180-17).

✧ девушки укоряют невесту за то, что она «гневаётся»
на свою красу, на волю
– *хоровое причитание*:
«...И от ты, ластушка наша сястри́ченька
и крас(ы)ная дев...(у)шка,
Ты пашто́ ли да... да на с(ы)ваю́ красу́
порассе(я)рди...(и)ласе,
На вольну волюшку сваю́ ли
да паразгнева...(а)лася,
Пабрóсила сваю́ к(ы)расу́ ли
да в заднее-та горе...(е)нки,
В задней го́рен(ы)ки яну́ пабрóсила
ва большо́м углу...»
(Печ., Красная Гора 1180-17).

✧ «краса» и «воля» – символы, приобретающие «одушевленные» черты
– *хоровое причитание*:
«...Ты придумай-ка, наша сястри́цынька,
дүмуш(и)ку крѣп(ы)ка...(а)ю,
Што куда й нам(ы) тваю́ красу́ ли
да воспадѣть бу...(у)дя,
Да в раль-та яну́ замну́ти –
да то завалѣе...(е)тца,
А на улушку нам ут(ы)пустити –
да загуляе...(е)тца,
А ли в лес-та нам пустити – да пазаблуди...(и)тца.
А [вы] ластушки май сястри́цыньки,
краснай деву...(у)шки,
Вы пайдѣте, [да] май сястри́цыньки,
в лес по-за яга...(а)дам,
Дак за ягадам, май сястри́ченьки,
за(а) брусьница...(а)м,
Вы павѣсьте там маю́ красу́ ли да на бярэзо...
А ты ластушка наша сястри́цынька,
[Анна] Иванавна...
А там ехали вот праязжали да князи́-бо́я...(а)ре,
Сдивавалися яны́ тваёй ли да красы́ дѣве...(е)чей,
Што чия-та здесь красу́етца краса́ дѣ...(е)вичья,
Што чия-то здесь валну́етца
вольная волю...(у)шка,



А ты ластушка наша сястрицьня,
[Анна] Ивана...(а)вна...»
(Печ., Красная Гора 1180-17).

- ◇ прощание с «красотой», волей
– *хоровое причитание*:
«...Ты вазьмі-ткася с(ы)ваіо ли
да красу́ дэви...(и)чыю,
Ты поцалуй-кася яну́
да в уста-та сахáр(ы)ны...(а)и,
Распрáстїся ты са с(ы)ваёй красой на веки с ёй...»
(Печ., Красная Гора 1180-17).

– *сольные причитания*:
«...Што прáстї-тка, всё прáщáй,
маё красá дэвичья!
Прáстї-тка, всё маё вольная волюшка!
Ащэ накрáсовалась ты, маё краса дэвичья!
Ящэ наволявáлась, вольная волюшка,
В свáйх рóдных радїтелях...»
(Печ., Красная Гора 1180-17а).

«Павалывáлася ты вóльной вóлюшкой,
Пакрасавáлась да красой дэвичьей,
А теперь саймút с тяб́я вóльну вóлюшку...»
(Пск., Котятино 2990-23).

– *хоровое причитание*:
«...Ой, што пасн́яли с мян́я, мала...(а)дэшеньки,
вóльнаю волюшку...»
(Печ., Городище 3328-12).

- ◇ жалобы невесты на отца
– *хоровое причитание*:
«Ой, парáжжáлюсь ль я вам, падрúженьки,
крáснай де...(э)вушки,
Ой да на рóннава-та ба...(а) батюшку,
Ой, што прапíл-та он мян́я, ма...(а)ладэшеньку,
за аднúю ль вíннаю ч́арачку...»
(Печ., Городище 3328-12, 3331-21).

- ◇ невеста высказывает благодарность родителям за жизнь в отчем доме
– *сольное причитание*:
«...Што б́рала я, дэвочка, с отца да с матери,
Нé были мне закрьты шíрокие варóта...»
(Печ., Красная Гора 1180-17а).

Невеста голосит на крыльце (вечером накануне свадьбы выходит на крыльцо, голосит по умершим родителям):

- ◇ описание реальных действий (невеста выходит на крыльцо)
– *сольное причитание*:
«А я выйду, маладэшенька,
на этат на крутой кры...
И пушшú-та я галасóк па этáей
и да па всéй этáй старóну...
А падгалóсочик-та я пушшú
к свáйм к рóднаим-та радитель...»
(Печ., Красная Гора 1179-31).

- ◇ обращение к матери с просьбой «прилететь» на свадьбу
– *сольное причитание*:

«...Што уткрáвэнная маё, жалáнная
и да рóднáя-та мамі...
И прылётывáй-кася ка мне...»
(Печ., Красная Гора 1179-31).

- ◇ невеста призывает подруг, жалуется на свое горе
– *сольное причитание*:
«Маё мýлы падрúженьки,
Пришанітэся ка мне близэшенька,
Саймітэ с маёй галóвушки тальянский плат
И пасмáтрїтї на маю́ на буйну галóвушку,
Цем маё галóвушка приусы́пана,
Цем маё бялó лицо приуні́зано?
Приусы́пана маё галóвушка злой круцїнушкой,
А приуні́зано бялó лицо горючím слезám...»
(Печ., Красная Гора 1179-32).

Невеста отправляется под венец (невесту выводят из-за стола):

- ◇ невеста призывает умершего отца приехать, «прилететь» на свадьбу
– *сольные причитания*:
«...Приедь, мой рóдный батюшка,
На маю́ на горьку свадебку,
Астáлась я, горька сиротушка,
Приедь ка Бажой цёрьквы...»
(Пск., Егорьевщина 2989-50).
«...Уже астáлася я, а горька сиратїнушка,
А прилятї-ткась ты ка мне, а мой рóдный батюшка,
Уже астáвил ты мян́я, а горькаю сиротушку,
Уже папрашú я тяб́я, сиратїнушка,
А прилятї-ткась ты ка мне,
а мой рóдный батюшка,
Уже атпрáвь-кась ты мян́я, а горькаю сиротушку.
Приди-ткася ты ка мне, мой рóдный батюшка,
На маю́ на горьку свадебку...»
(Пск., Егорьевщина 2989-51).

- ◇ невеста призывает отца вывести ее из-за стола
– *хоровое причитание*:
«А-ой, да ты на свет ты мой родный батюшка,
Ты вазьмі-ка мян́я за правú руку,
А, да ты мян́я выведи-ка с-за дубавá сталá,
А-ахти, мне не честь стаять за дубавым сталóм,
А мне честь гулять с красным дэвушкам»
(Пск., Котятино 2990-106).

- ◇ мать горюет о предстоящей разлуке с дочерью
– *сольное причитание*:
«Улятáет маё лябэдушка
Из мавó гнэздышка
На чужú-та старóнушку.
Не варóтитца к рóдной матушке,
И ня увижу-то я еé...»
(Печ., Вишняково 3329-34).

- ◇ мать горюет о судьбе дочери в чужих людях
– *сольные причитания*:
«Маё любíмая дитэначка,
Ты уходишь в чужи люди
Ат радїмай, рóдной матушки. У! У!»
(Пск., Великое Поле 2947-21).



«[Расста]юся я с табой, любимая дѣтушка,
 Ти ты жила-то у мяня да в большой волюшке,
 А тепѣря-та ты уходишь ат мяня
 а ва чужие люди всё...»

(Пск., Постоево 2986-44).

- ✧ невеста и мать горюют о предстоящей разлуке
 – *сольное причитание невесты*:
 «Охти, тошненко ты маё!
 Ухажу, мамушка, я далёка, в дальние-та я края.
 Охти, мая дарагая мамуленька! Ой! Ой! Ой!»
 (Пыт., Максимково 1421-25).
 – *сольное причитание матери*:
 «Ой! Дарагая дачушенька, маё красна солнуш...
 Аставляишь мяня, мамуш...
 Ты в чужой старонушке,
 Узжаёшь от мяня, брасаешь мяня!
 О-хо-хо-хо-хо-хо-хо!»
 (Пыт., Максимково 1421-25).
- ✧ мать высказывает пожелания счастья дочери, дает советы
 – *сольное причитание матери*:
 «Охти, ты наша миленькая,
 Надяли, Ёспади, тябя шшастьем,
 Миленькая, зашла у нас... дарагая ты...
 Надяли, Ёспади, тябя шшастьем...
 Ты слухай и уважай всіх,
 Охти, тошненко маё! Ой!..
 Ой! Всем пярину падстилай и всех тёпла адявай!
 Охти, тошненко маё!»
 (Пыт., Максимково 1421-24).

* * *

Перечень записей причитаний свадебного обряда

Островский район:

Синерецкая вол.: Изъядиново 1626-08, 1627-07 (хор.).

Палкинский район:

Качановская вол.: «Стояла тученька» (с приплакиванием) – Луг 2953-10.

Палкинская вол.: Золотавино 2222-15 (фр.).

Родовская вол.: «Растопляйся, баенка» (с плачем) – Горбунова Гора 1401-33, 34; Дворянкино 2941-47.

Печорский район:

Изборская вол.: Косыгино 1393-21–23.

Крупшская вол.: Вишняково 3329-34; Гверстонь 1167-17, 17а; Горбатыцы 3345-30; Городище 3328-11, 12 (хор.), 3331-20, 21 (хор.); Зимний Борок 1164-08, 08а, 08б, 1164-10.

Кулейская вол.: Красная Гора 1179-30–34, 36, 1180-01 (хор.), 17 (хор.), 17-б; Медово 3343-17 (фр. т.).

Новоизборская вол.: Б. Видовичи 1171-28 (хор.).

Псковский район:

Верхолинская вол.: Великое Поле 2947-21; Егорьевщина 2986-44, 2989-50, 51; Ерехово 2978-37; Замельничье 2946-61, 62 (хор.); Котятино 2990-19, 20, 22, 23, 64, 106 (хор.); Нароново 2989-45; Постоево 2986-44; Тербише 2946-38.

Гверздонская вол.: Троицкая Гора 2979-03, 04.

Залитская вол.: Белов 1184-22, 28 (хор.); Белов 1184-24, 25; Залит 1168-27.

Серёдкинская вол.: Заходы 1193-04 (хор.).

Теребищенская вол.: Балсово 1205-12; Дуб-Бор 1215-10, 11, 1216-07, 08.

Пыталовский район:

Дубновская: Темери 1552-07.

Жоговская: Богородицкое 1655-13.

Линовская вол.: Максимково 1421-24, 25, 26; 06 – «Растопляйся, баенка» (с причетом).

¹ Квадратные скобки в данном разделе обозначают, что сделана реконструкция: добавлены непроизносящиеся в причетном тексте окончания или сделано переизложение в именительном падеже. В текстах причитаний квадратные скобки также означают реконструкцию,

круглые – договаривание текста, угловые – пропуск текста.

² Тексты записаны в виде коротких фрагментов, их принадлежность к данной обрядовой ситуации объяснена исполнителями.

ОБРАЗЦЫ ОБРЯДОВЫХ ПРИГОВОРОВ, ДИАЛОГОВ ДРУЖКИ И ПОДРУЖЕК. ПЕРЕЧЕНЬ ЗАПИСЕЙ

№ 1. Приговор дружки (перед благословением жениха)

«В часном дамү,
 В часном пирү,
 При тихай свадьбы,
 При вясёлый бяседы
 Есь ли в нашево князя маладóва,
 Как ясна сокала дарагóва,
 Батюшка радной Иван Васильич?
 Скарых паслов паслать за батюшкой радным!
 Призавита батюшку раднова!
 Што с ним – узнайти,
 Призавите яво сюда!

Если он спит, так разбудити,
 А рассердилси на кавó – разгаварити,
 А можа на праход он вышел – пывремянити.
 А можа он умерши – так Царство Нябэсно ямү!
 Наш князь маладóй,
 Ваш сын радной,
 Как ясный сокыл залатóй,
 Стайт пасярэд терима, стоючи
 На скарых нагах, на залатых скабах.
 Прóся, убиваетца,
 Вас прошченья, благаславленья дабиваетца.
 Магли вы дѣтитка вспайть и вскармить,
 Магите дѣтитка прастить, благаславить,
 Хлѣбам-солью надялить,



Пад злат вянокъ стать
И богасуженаю принять.
Матушка раднѧ,
Падайдѣте паближе,
Мы вам паклонѣмся паниже,
Буйной галавой да сырой зямли.¹
Магли вы дѣтѣтка вспайть, вскармить,
Васакѡ възраститѣ!
Тяпѣрь магите дѣтѣтка
Праститѣ, благаславить,
Хлѣбам-солью надялѣть,
Пад злат вянокъ стать
И богасуженую взятѣ
[называютъ невесту по имени-отчеству]».

д. Папушево, Печорский р-н, 1406-32. Исп.: Щербакова Е. И., 1906 г. р. Зап.: Мельник Е. И., 30.01.1983. Расш.: Валевская Е. А.
¹ «И жанихъ тагда клѧняетца матери в ноги, делаетъ земной паклонъ» (комм. исполнительницы).

№ 2. Женихъ приехалъ за невестой, дружка стучится, ему не открываютъ

«— А кто это там? Да кто там?
— Сѡкалъ приехалъ к вам!
— А па какому пѡваду приехали?
— Да ищемъ каралѣву!
— Ах так? Каралѣву ищите? Так у нас в терем так не входятъ, тѡлько па пропуску!
— Ах, так пропускъ вам? Ну аткрѡйте, так мы и пропускъ пакажемъ! А где ваша царевна живѣтъ?
— А царевна у нас в другом тереме живѣтъ.
— А как бы нам еѣ видѣть?
— Аткрѡбемъ, тагда увидѣте.
[Приехавшие откупаются вином]. Тагда уткрѡваюутъ. Наливаѣтъ он мнѣ сваевѡ вина, а я ему [своего]. Я спрашиваю:
— Какой у вас ключѡ?
— Да вот у нас ключѡ па вашей личине как раз! Ключѡ падашѣл. Вот паѣтаму приехали к вам. Нигде такую личину не нашли, тѡлько у вас. Пад вашу личину са сваймъ ключѡм!»

д. Рожитец, Печорский р-н, 1168-18. Исп.: Макаронская Д. В., 1911 г. р., Игуменова Е. И., 1908 г. р. Зап.: Мельник Е. И., 08.07.1981. Расш.: Валевская Е. А.

№ 3. Подружки и дружка похваляются друг перед другом

«— Здраствуй, милый друженька,
Верная ты служенка!
За ѣм же ты ходишь,
За ѣм же гуляишь?
Што ты закупѧишь?
Или сѣна зелѣна или авсѧ ядрѣна?
Или сабалицъ или укуницъ
Или красныхъ дявицъ?
Ну и ѣн атвѣчаѣтъ:
— Красныхъ дявицъ.
— У нас естѣ княгиня маладая,
Но анѧ ѡчень дарагая.
С бровъ — сто рублѣвъ,
Взглядъ — пѣтьдѣсятъ,
Пацалуѣй — шѣстьдѣсятъ,
Шейка — капѣйка,
Грудѣнка — палтѣнникъ,
А русая касѧ тысячу стоить!¹
И он атвѣчаѣтъ: “Всѣ аткуплю!”

— Наш князь маладой Иван Гаврилыч
Пѡ гораду хадѣл,
В ришатѣ деньги насѣл и хвастал:
— Ну ж я невесту куплю и с мѣстам!
У мянѧ серябра три вядра,
Мѣди — не связтѣи на мядвѣди!
Ну и всѣ — и купил маладую. Это невесту атпускаюутъ к жениху. Так не възмѣшь янѣ. Пѣрво паплатѣтся. Ён хвастал, што ѣн багатѣй. И вот янѧ атвѣчаѣтъ:
Как я бѣдна жѣла,
Три баѣнки стапѣла,
Трое вѣдерцы разбила,
Три карамѣсельца сламѧла,
Три фунта мыла смѣллила.
Всѣ князь маладой сабирѧлся заплатѣть,
А ѣн пришѣл — и нетъ ничавѡ!
Вот он и сыплѣтъ деньги тагда на стол».

д. Нароново, Псковский р-н, 2989-30, 38. Исп.: Андреева М. С., 1914 г. р. Зап.: Шишкова О. В., 04.02.1990. Расш.: Валевская Е. А.

¹ Вариант этого же текста: «...а русая касѧ — на янѣ и ценъ нету!»

№ 4. Подружки корят дружку

«Друженька, верный служенька,
Цѧста паходѧцка, лѧскава пагавѧроцка,
Вы женили — хвастали:
Желаба и карѣты полны зѡлатомъ нарѣты!
А тепѣрь предвидѣтца —
Падѣшекъ нечемъ выкупѣть!»

д. Горбатицы, Печорский р-н, 3332-14. Исп.: Гуслева А. И., 1914 г. р. Зап.: Мехнецов А. М., Лобкова Г. В., 21.09.1992. Расш.: Валевская Е. А.

№ 5. Приговор подружек (выкуп подушек)

«Ну, душеѣки-то ваши,
А падѣшеѣки-то наши.
Вот што пѣтѣлаѣчка — то пѣтѣраѣчка,
Што угалѡк — то рублѣкъ,
Што мѣтаѣчка — то капѣѣчка.
Пажалуства, уплатѣти и нявѣсту палуѣйти».

д. Наумки, Палкинский р-н, 1538-10. Исп.: Тиханова А. И., 1915 г. р. Зап.: Мехнецов А. М., 22.01.1984. Расш.: Валевская Е. А.

№ 6. Приговор дружки (когда отсидели стол до венца)

«Падайдѣ, батюшка и радѣма матушка!
Спасѣбо, батюшка,
Напѧйлъ пѣянѣшенька,
Накармѣлъ сытѣшенька,
Праляжѧла лѡжеѣчка сухѣм-сушѡшенька,
Прастѧяла ѣѧраѣчка палнѣм-палнѣшенька,
Прасѣдѣлъ князь маладой с утра день да вѣѣра,
С утра день да вѣѣра са любимымъ брѧтецкомъ
[называютъ брата по имени-отчеству]».

д. Новожила, Печорский р-н, 1420-33. Исп.: Скобелева Е. Я., 1923 г. р. Зап.: Мельник Е. И., Кузнецова И. А., 31.01.1983. Расш.: Валевская Е. А.

№ 7. Приговор дружки (когда молодых водят по улице)

«Паѣвши уже. Вѣвѣдя сюда на срядѣну и падзавѣ матѣ и атцѧ. Клѧняетца жанихъ в ноги. Вызывѧя матѣ, атцѧ и выѣйтива дружка:



– Мы пакло́нимся пані́же,
С буйно́й голова́ да сыро́й зямлі́.
Ваш сын радно́й,
Наш князь маладо́й
Просья-увива́етца,
Ва скарых нага́х ката́етца,
Ва́шева благаславе́нья дабыва́етца.
Спасі́ба, карма́лец батюшка,
Напайл пьяне́шенька,
Накарміл сытёше́нька,
Праляжа́ла ло́жечка сухім-сушо́шенька,
Прастая́ла ца́рачка палным-палне́шенька,
Прасиде́л князь маладо́й умным-умне́шенек».

д. Новожи́лы, Печорский р-н, 1420-33. Исп.: Скобелева Е. Я., 1923 г. р. Зап.: Мельник Е. И., Кузнецова И. А., 31.01.1983. Расш.: Валевская Е. А.

№ 8. Приговор дружки (приехали от венца, заводят за стол молодых)

«Дай час, нивя́лик гара́зд!
В часно́м даму́,
В часно́м пиру́,
При тихай сва́дьбы,
При кра́сной бясе́ды,
Есть ли в на́шево князя маладо́ва
што я́сныва со́кала дараго́ва

Батюшка радно́й,
Матушка радна́я?
Пада́йте вы пабли́же,
Мы пакло́нимся пані́же,
С буйно́й гылава́ да сыро́й зямлі́.
Ваш сын радно́й,
Наш князь маладо́й
Просит, увива́йтца,
Ва скарых нага́х ката́йтца,
Ва́шева благаславлéнья дабыва́етца.
Магли́ вы вспа́йтъ,
Вскармі́тъ,
Высакó возра́ститъ,
Так ры́зряшити́ нам за дубо́выи сталы́ зайти́,
Зы скатя́ртя бра́нны,
За пите́ мядо́вая,
За яду́ саха́рнаю!
Где же ани́, карма́лец батюшка
с раді́май ма́тушкый?
Если спят – ну́жна разбудить,
Если ры́ссярдывши – на́да разгавари́тъ,
А коль в сыро́й зямлі́ зары́т – так ве́чныя па́мить!»

д. Папушево, Печорский р-н, 1575-11. Исп.: Щербакова Е. И., 1906 г. р. Зап.: Мехнецов А. М., 23.02.1984. Расш.: Валевская Е. А.

№ 9. Дружка приглашает гостей за стол

«Гости зва́ны,
Бо́гам да́ны,
Ня всех паимя́нны,
Всех пагалóвны,
Бальши́й бо́рады – в бо́льший уго́л,
Ма́леньки-пуза́теньки – за задний стол!
Вариант:

Бальши́е бо́рады – в бо́льший уго́л,
Сре́днии бо́рады – за сре́дний стол,
Ма́леньки-пуза́теньки – шиш за пе́чь!»

д. Новожи́лы, Печорский р-н, 1420-31. Исп.: Скобелева Е. Я., 1923 г. р. Зап.: Мельник Е. И., Кузнецова И. А., 31.01.1983. Расш.: Валевская Е. А.

№ 10. Дружка обращается к певицам

«Дя́вицы-пяви́цы!
Пада́рачки примі́ти,
На бальшо́м не суди́ти.
Па́рачку папляса́тъ,
Наших маладцо́в пацелова́тъ.
Петъ пагади́ти,
Пада́рачки примі́ти,
Галаса́ настро́йти,
Яшшо́ прапо́йти!»

д. Наумки, Палкинский р-н, 1538-10. Исп.: Тиханова А. И., 1915 г. р. Зап.: Мехнецов А. М., 22.01.1984. Расш.: Валевская Е. А.

№ 11. Дружка обращается к певицам

«Дя́вицы-пяви́цы,
Вязаны ца́лочки,
Прóмеж ног хахало́чки!
У вас нитки ска́ны,
У вас лытки сца́ны,¹
Прашу́ две пары папляса́тъ
И наших маладцо́в пацелова́тъ!»

д. Кудрово, Печорский р-н, 1210-45. Исп.: Лебедев Ф. В., 1910 г. р. Зап.: Мельник Е. И., 03.02.1982. Расш.: Валевская Е. А.

¹ Лытки – ноги (В. Даль), «сцаны» – ссаны.

* * *

Перечень записей свадебных приговоров

Островский район:

Горайская вол.: Заходы 2247-01.

Палкинский район:

Васильевская вол.: Гнилино 2233-13; Дубохново 2212-15; Яхново 2218-29.

Качановская вол.: Жуково 1392-01.

Новоуситовская вол.: Наумки 1538-10.

Родовская вол.: Голубово 1394-22.

Печорский район:

Крупская вол.: Горбатицы 3332-14; Зимний Борок 1164-13; Иваново Болото 3351-04, 25.

Кулейская вол.: Красная Гора 1180-17а; Рожитец 1168-18.

Лавровская вол.: Новожи́лы 1420-30–35; Папушево 1406-32, 1574-03, 1575-11, 1577-03, 06; Юшково 1175-01.

Паниковская вол.: Кудрово 1210-16, 20, 45.

Печорская вол.: Бабино 1410-05; Декшино 1169-13, 45.

Псковский район:

Верхолинская вол.: Замельничье 2947-10; Котятино 2990-28, 29; Нароново 2989-30, 38.

Залитская вол.: Б. Толбица 2989-16.



ОБРАЗЦЫ НАПЕВОВ И ТЕКСТОВ СВАДЕБНЫХ ОБЯДОВЫХ ПЕСЕН И ПРИПЕВОВ

СВАДЕБНЫЕ ПЕСНИ

№ 1 (с вариантами данного напева исполняются тексты 41, 49, 60, 64, 84, 106, 168, 177, 180)

♩=156

д. Красная Горка, Псковский р-н, 1207-02

...2. Ты прай - ди́ па го́ - рен - ки, па - сма - три́ ва - ко́ - ше - чка,

што на на - шей у́ - лу - шки дви - жи́ - ной за - дви - ну - та.

3. Как на на - шей у́ - луш - ки дви - жи́ - ной зад - ви́ - ну - та,

там ста - я́ - ли ку́ - ма - ни да па - ши́б - ши го́ - ла - вы.

Ты радíма матушка,
Ты прайди́ па го́ренки,
Ты прайди́ па го́ренки,
Пасматри́ в акóшечка.

Ты прайди́ па го́ренки,
Пасматри́ в акóшечка,
Што на нашей у́лушки
Движи́ной задвину́та.

Как на нашей у́лушки
Движи́ной задвину́та,
Там стая́ли кумани
Да паши́бши го́лавы.

Там стая́ли кумани
Да паши́бши го́лавы,
Да не ели кумани
Да авса́ ядрёнава.

Да не ели кумани
Да авса́ ядрёнава,

Да ня пили кумани
Той вады́ халóднаю.

Да ня пили кумани
Той вады́ халóднаю,
Услыхали кумани
Путь-дарожку да́льнаю.

Услыхали кумани
Путь-дарожку да́льнаю,
Путь-дарожку да́льнаю
Да павóзку тяжкаю.**

Не печальтесь, кумани,
Не печальтесь, добраи,
У нас Матрёшенька
Очень лёгка-лёгкая,
Ана́ лёгка-лёгкая,
Как пави́но пёрышко.



№ 2 (с вариантами данного напева исполняются тексты 2, 4, 7, 34, 41, 48, 49, 53, 59, 60, 63, 64, 72, 77, 84, 86, 93, 112, 113, 115, 177, 180)

♩=180

д. Медли, Печорский р-н, 1219-24

Па - ма - лёнь - ку, ба - я - ры, са га - ры спу - ской - те - ся,
па - ма - лёнь - ку, ба - я - ры, са га - ры спу - ской - те - ся,
у нас го - ры кру - ты - и, у вас ко - ни доб - ры - и.

Памалёнку, баяры,
Са гары спускайтеся.

Памалёнку, баяры,
Са гары спускайтеся,
У нас горы крутыи,
У вас кони добрыи.

У нас горы крутыи,
У вас кони дабрыи.

Ни спаткнулся б конь вараной,
Ни свалился б князь маладой.

Ни спаткнулся б конь вараной,
Ни свалился б князь маладой,
Ни свалилась шапачка
Са буйной галавўшки.

Ни свалилась шапачка
Са буйной галавўшки,
Са буйной галавўшки,
Са правой старанўшки.

Исп.: Будилова П. С., 1904 г. р., Каношина П. Н., 1923 г. р., Морякова О. Ф., 1921 г. р. Зап.: Теплова И. Б., 29.01.1982. Расш.: Мехнецов А. М. Песня исполняется, когда жених едет за невестой, а также когда жених с невестой приезжают от венца. Данный образец ранее опубликован: НППО. № 15. Текст 3–5 строф распевается по образцу 2 строфы.

№ 3 (с вариантами данного напева исполняются тексты 15, 32а, 45, 63–65, 69, 95, 112, 117, 167, 178, 180)

♩=120

д. Бичи, Пыталовский р-н, 1566-28

...2. Мой конь ва - ро - ньень - кий, кто те - бя абь - ёз - жи - вал?
Абь - ёз - жи - вал мя - ня хо - ласт доб - рый ма - ла - дец.

Стучит-гремит зямля
С-пад варонава каня.

Мой конь вароненький,
Кто тебя абъезживал?
Абъезживал мяня
Холаст добрый маладец.

Холаст добрый маладец
Микалай Ива́нович
Микалай Ива́нович
На быстрой на речушке.

На быстрой на речушке
Прилучилась девушка,
Прилучилась девушка,
Яво благосуженая.

Яво благосуженая
Ляксандра Ива́навна.
Яво благосуженая
Ляксандра Ива́навна.

Исп.: Максимова Л. М., 1913 г. р., Соловьёва А. И., 1913 г. р. Зап.: Мельник Е. И., 28.01.1984. Расш.: Валевская Е. А.



№ 4 (с вариантами данного напева исполняются тексты 2, 4, 34, 41, 47, 48, 53, 60, 64, 72, 84, 86, 93, 96, 106, 111–113, 115, 117, 125, 177, 180)

♩=160 д. Медли, Печорский р-н, 1219-27

И Бо - же, бла - га - сла - ви, Хрис - тос, иг - - ру за - иг - ра - ти,
 Бо - же, бла - га - сла - ви, Хрис - тос. И иг - ру за - й-г(ы)-ра - вать, иг -
 ру сва - дёб - на - ю, иг - - - ру за - иг - ра - ти.

И Боже, благаслави, Христос,
 Игру заигра́ти,
 Боже, благаслави, Христос.

И игру заи́г(ы)рывать,
 Игру сваде́бною,
 Игру заигра́ти.

И ста́лы сабира́ти,
 Скатерть рассти́лаи,
 Ста́лы сабира́ти.

И ста́лы дубова́и,
 Скатяре́тки бра́наи,
 Ста́лы дубова́и.

И хлеб-соль на стол нясти́,
 Ества саха́рнаю,
 Хлеб-соль на стол нясти́.

И расшани́тесь, гостен(и)ки,
 Па все́й застолице,
 Расшани́тесь, гостеньки.

И па все́й застолице,
 Па все́й новой горенки,
 Па все́й застолице.

А вы дайте нам уз(ы)ре́ть
 Князя маладо́ва,
 А вы дайте нам узреть.

И наш князь малоден(и)ка́й
 Иван Микала́евич,
 Наш князь малоденький.

И можно́ ль тябя́ спроси́ть,
 Пазво́ль нам выгавари́ть,
 Можно́ ль тябя́ спроси́ть.

И пра твайх гастей-бая́р,
 Да крестна [батюшку],
 Пра твайх гастей-бая́р.

И как тваёва батюшку,
 Яво́ звать па имени́ю,
 Как тваёва крестнова?

– И яво́ так па имени́ю –
 Михаил Ива́нович,
 Яво́ так па имени́ю.

Исп.: Будилова П. С., 1904 г. р., Каношина П. Н., 1923 г. р., Морякова О. Ф., 1921 г. р. Зап.: Теплова И. Б., 29.01.1982. Расп. Лобкова Г. В. Поют, когда садятся за стол, первая песня на любом свадебном застолье (до венца и после венца). Комм. к данному тексту: дружка заводит молодых за стол, тогда поют эту песню.

№ 5 (с вариантами напевов 5–6 исполняются тексты 2, 4, 5, 7, 20, 31, 32а, 34, 40, 41, 47–49, 51, 53, 60, 63–66, 69а, 71, 72, 75, 77, 83–86, 90, 92, 93, 96, 97, 105–107, 111–115, 117, 170, 177, 180)

♩=180 д. Вастцы, Печорский р-н, 1196-22

Ста - - - я - ла ту - чень - ка пе - ряд крас - ным сол - наш - кам,
 ста - - - я - - - ла ту - чень - ка пе - ряд крас...



Стаяла тученька
Пэряд красным солнашкам,
Стаяла тученька
Пэряд крас...

Стаяла княгыня
Пэряд рódнай мáтушкой
Стаяла княгыня
Пэряд рódнай...

Пэряд рódнай мáтушкой,
Пэряд рódным бáтюшкой,

Пэряд рódнай мáтушкой,
Пэряд рód...

Мáя рódна матушка
Са рódным бáтюшкой,
Мáя рódна матушка
Са...

Прастí-благаслáви,
Хлéбам-солью надяли...

Исп.: Юрченкова О. Ф., 1913 г. р., Волкова Н. И., 1913 г. р., Крайняя Е. В., 1913 г. р. Зап.: Мехнецов А. М., 31.01.1982. Расш.: Валевская Е. А. Поют во время обряда чесания головы и наделения.

№ 6 (с вариантами напевов 5–6 исполняются тексты – см. № 5)

♩=144

д. Моложва, Печорский р-н, 3331-07

На мó - ри, на мó - ри, на тí - хим за - во - ди,
на мó - - - - ри, на мó - ри.

На мóри, на мóри,
На тíхим зáводи,
На мóри, на мóри.

На тíхим зáводи
Девка терем строила,
На тíхим зáводи.

Девка терем строила,
Сама спáхвалялася,
Девка терем строила.

– Да маёво терема
Ни дайдéшь, ни даéдeшь
Да маёво терема.

Ни дайдéшь, ни даéдeшь,
Сакалóm ни далéтишь,
Ни дайдéшь, ни даéдeшь.

Сакалóm ни далéтишь
Стрялой ни дастрéлишь,
Сакалóm ни далéтишь.

Услышал девушку
Её добрый мóладец,
Услышал девушку.

– Да тваёва терема
Дайдём и даéдим,
Да тваёва терема.

Дайдём и даéдим,
Сакалóm мы далéтим,
Дайдём и даéдим.

Сакалóm мы далéтим,
Стрялóй мы дастрéлим,
Сакалóm мы далéтим.

Исп.: Рыбакова М. Ф., 1908 г. р., Крайнова А. В., 1934 г. р., Дроздова И. П., 1928 г. р., Гергелева А. Ф., 1928 г. р., Трухтанова Л. Ф., 1931 г. р. Зап.: Мехнецов А. М., Лобкова Г. В., Королькова И. В., 20.09.1992. Расш.: Парадовская И. В., Валевская Е. А. Поют, когда свадебный поезд отправляется под венец.

№ 7 (с вариантами данного напева исполняются тексты 4, 17, 40, 52, 60, 62–64, 72, 86, 88, 92, 96, 106, 110, 112, 113, 178, 180)

♩=192

д. Средний Путь, Псковский р-н, 1207-19

...3. И да - ё ме - ня ма - ти ба - я - рам на ру - ки, да - ё ме - ня ма - ти.

И Боже, благаслáви,
Игру [заигрáти],
Боже, благаслáви.

Хлеб-соль на стол нястí,
Баярóв за стол вястí,
Хлеб-соль на стол нястí.



И даё меня мати
Баярам на рўки,
Даё меня мати.

И баярам на рўки,
Владимиру на веки.

Исп.: Иванова Н. И., 1903 г. р., Васильева Е. В., 1905 г. р. Зап.: Мельник Е. И., 25.01.1982. Расш.: Валевская Е. А. Поют, когда молодых сажают за стол.

№ 8 (с вариантами данного напева исполняются тексты 5, 8, 16, 17, 20, 29, 30, 33, 34, 38, 40, 41, 47, 60, 63–65, 69а, 73, 76, 77, 84, 86, 89, 90, 93, 96, 97, 106, 107, 112–114, 117, 125, 128, 129, 170, 173, 177, 180)

♩=170

д. Яхново, Палкинский р-н, 2941-09
Э...

1. Сел - - - пал са - лóвь - юш - ка на ра - ки - ты - вый кус - ток,
сел - пал са - лóвь - юш - ка на ра - ки... 2. Сел
вер - ный дру - жень - ка на кня - зё - во мес - теч - ко,
сел вер - ный дру - жень - ка на кня - зё - - - во мес - теч - ко.

Сел-пал салóвьюшка
На раки́товый кусток.¹

Сел верный друженька
На князёва местечко.

Сыляти́, салóвьюшка,
Са раки́тыва куста.

Сайди́, верный друженька,
Са князёва мястéчка.

Ни тябё здёся сидеть,
Ни тябё бясéдывать.

Здэсь сидеть-бясéдывать
Князю маладо́му,

Князю мыладо́му
С сваёй благасу́женной.

Исп.: Иванова А. И., 1903 г. р., Васильева П. В., 1913 г. р. (из д. Любятъ). Зап.: Мехнецов А. М., Мехнецов А. А., 16.01.1990. Расш.: Мехнецова К. А. Дружка садится на место молодого, ему поют эту песню.

¹ Каждые две строки повторяются.

№ 9 (с вариантами данного напева исполняются тексты 5, 15, 27, 31, 32а, 35, 45, 64, 65, 68, 69, 93, 112, 178)

♩=136

д. Сапохново, Пыталовский р-н, 1554-15

Ох, с-за ле - су тём - на - ва, с-за бя - ре - зья бе - лы - ва.
А...



Ох, у-ля - та - ли со - ка - лы, у - яз - жа - ли бо - я - ры.

А...

Ох, с-за лесу тёмнава,
С-за бярэзьы бэлыва.

А...

Ох, улятаілі сокалы,
Уязжали бояры,

А...

Ох, вароненький канёк,
Кто ж тябя аб'язживыл?

А...

Ох, мяня аб'язживыл
Холаст добрый моладец.

А...

Ох, холаст добрый моладец
А Иван Иванавич.

А...

Исп.: Русская А. П., 1906 г. р., Андреева Т. П., 1912 г. р. Зап.: Неудачина Е. А., 31.01.84. Расп.: Валевская Е. А. Песня исполняется, когда едут к венцу и от венца.

№ 10 (с вариантами данного напева исполняются тексты 5, 7, 20, 32а, 34, 44, 47, 57, 61, 63, 64, 71, 77, 85, 87, 92, 93, 96, 99, 105, 106, 112–114, 125, 128, 177, 178, 180)

♩=132

(Одна) д. Папушево, Печорский р-н, 1575-12

Ой! Харобный друженька, наша верна служенька.

О...

(Все) О...

ка.

О...

(Одна) Ой!

Вазьми-ка, друженька, шилкаву плёточку.

Ой! Кармильца батюшку, сы радимай матушкой, О!

Ой! Разряшити, батюшка, зы сталы дубоваи, О!

Ой! Шелкаву плёточку да ва праву рученьку, О!

Ой! За сталы дубоваи скатярётки бранаи, О!

Ой! Призави-ка, друженька, ды кармильца батюшку, О!

Ой! За яства сахарнаи, за питье мядовая, О!

Ой! Харобный¹ друженька,
Наша верна служенька,
О!

Ой! Вазми-ка, друженька,
Шилкаву плёточку,
О!

Ой! Шелкаву плёточку
Да ва праву рученьку,
О!

Ой! Призави-ка, друженька,
Ды кармильца батюшку,
О!

Ой! Кармильца батюшку
Сы радимай матушкой,
О!

Ой! Разряшити, батюшка,
Зы сталы дубоваи,
О!

Ой! За сталы дубоваи
Скатярётки бранаи,
О!

Ой! За яства сахарнаи,
За питье мядовая,
О!



Ой! Са стрямянным братечкый,
Са крястовым батюшкый,
О!

Ой! Са крястовым батюшкый
И са крестнай матушкый,
О!

Ой! Са харобным друженькый,
Са всей родай-племенью,
О!

Исп.: Иркутская А. Т., 1912 г. р., Германцева Е. В., 1923 г. р., Горбунова Е. Я., 1919 г. р., Скобелева Е. Я., 1923 г. р. (из д. Новожилы), Плошкина Е. Д., 1918 г. р. (из д. Михеенки). Зап.: Мехнецов А. М., 23.02.1984 (зап. в Ленинграде). Расш.: Мехнецова К. А. Величание дружке.

¹ «Харобный» – храбрый.

№ 11 (с вариантами данного напева исполняются тексты 4, 5, 28, 32а, 65, 74, 95–98, 112, 117, 125)

♩=88

д. Изъядиново, Островский р-н, 1626-03



О - о! Мой крест - ный ба - тю - ша, ён граз - ним - граз - нё - шень...



О!



О - о! Ён граз - ним - граз - нё - ше - нек, ён по по - лю е...



О!

О-о! Мой крестный батюшка,
Ён гразним-гразнёшень...

О!

О-о! Ён гразним-гразнёшенек,
Ён по полю е...

О!

О-ой! У варот калотитца,
Будта туча грозная...

О!

О-о! Ухадила с горенки
Яво молада жа...

О!

О-о! Где был ты, душенька,
Где был, лада мила...

А-о!

О-о! Хадил я, душенька,
С гарада ды на гы...

О!

Исп.: Алексеева Е. А., 1900 г. р. Зап.: Неудачина Е. А., 08.07.1984. Расш.: Валевская Е. А. Напев транспонирован на 3 тона вверх.

№ 12 (с вариантами данного напева исполняются тексты 20, 32а, 38, 40, 60, 64, 66, 77, 86, 96, 97, 106, 112, 113)

(Одна) ♩=128

д. Горбунова Гора, Палкинский р-н, 1401-32



...2. Ой! Вы - яз - жа - ли мо - лад - цы, вы - ля - та - ли со - ка - лы.

(Все) ♩=56

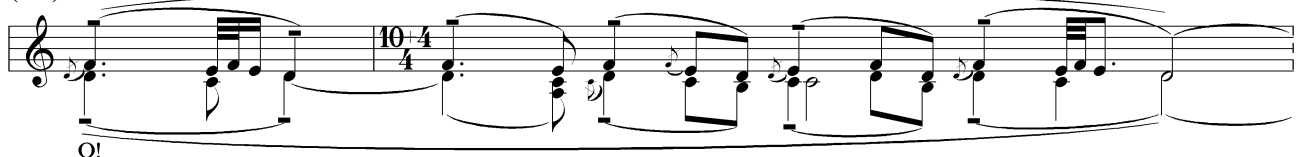

О!



(Одна) ♩=128

(Вторая) О!

3. Ой! Вы-яз - жал князь мо - ладый да Ляк - сан - дра Ляк - се - евич.

(Все) ♩=56

О!

Из-за лесу-лесику,
Из-за лесу тёмнава,
О!

Ой! Выязжали моладцы,
Вылятали сокалы,
О!

Ой! Выязжал князь моладый
Да Ляксандра Ляксевич,
О!

[Выезжал] князь маладой
За сваёй княгынюш...
О!

Ой! Маладой княгынюшкой
Марфай Яфимавнай,
О!

Исп.: Смирнова Е. Н., 1906 г. р., Силина А. М., 1905 г. р., Садова А. С., 1914 г. р., Волкова М. Д., 1920 г. р., Березкина Е. С., 1915 г. р.
Зап.: Мельник Е. И., 03.02.1983. Расп.: Валевская Е. А. Поётся при встрече свадебного поезда.

№ 13 (с вариантами данного напева исполняются тексты 5, 25, 32а, 34, 41, 45, 64, 66, 77, 86, 93, 96, 97, 106, 112, 113, 125, 128, 180)

♩=64

д. Максимково, Пыталовский р-н, 1421-06

(Одна) ♩=64

2. Рас - таш - ни - ся, де - ви - ца, па сва - ёй ста - ро - нуш - ки.

(Невеста голосит:)

О - хо - хо - хо - хо! Ох! Ма-моч-ка ты ма - я да - ра -

(Все) ♩=56

О!

(Мать голосит:)

га - я! Ой! Ох, да-чу-шеч-ка ма-я! У - хо - дишь в даль-ни-и края!

Э (о)!



У! Ох, ты да - чу-шень-ка ты ма - я! Ну как ты бу-дешь

(Одна) 3. Па сва - ёй ста - ро - нуш - ки, па де - ви - чьей во - лош - ки.

жить?

(Все) Э (о)!

Э (о)!

Растапись, баенка,
Разгарись каменка,
Э!

Расташнись, дэвица,
Па сваёй старóнушки,
О! Э (о)!

Па сваёй старóнушки,
Па девичьей волюшки,
Э (о)! Э (о)!

Невеста:
О-хо-хо-хо!
Ох! Мамочка ты мая дарагая!

Мать:
Ой! Ох, дачушечка мая!
Уходишь в дальний края!
У! Ох, ты дачушенька ты мая!
Ну как ты будешь жить?

Исп.: Харьков А. А., 1912 г. р. (д. Плещеево), Екимова З. А., 1912 г. р., Зимина К. С., 1912 г. р., Комова Н. Е., 1919 г. р. (д. Плещеево), Галкина М. А., 1915 г. р. Зап.: Кузнецова И. А., 05.02.1983. Расп.: Валевская Е. А. Подружки «скупают», мать и невеста голосят. Вторую строфу исполнители ошибочно спели дважды, поэтому текст в примере реконструирован.

№ 14 (с вариантами данного напева исполняется текст 36)

♩=160

д. Балсово, Псковский р-н, 1205-10

Кра - са - та́ ли ма - я, кра - са́, кра - са - та́ ма - я де - ви - чья.

Как вазь - му́ я сва - ю кра - су́, как вазь - му́ я сва - ю кра - су́.

Краса́та ли мая, краса́,¹
Краса́та мая дэвичья.
Как вазьму́ я сваю красу́
Ва сваи́ ручи́ бе́лаи,
Утнясу́ я сваю́ красу́

Ва лужки ва зялёнаи,
Ва траву ва шелко́вую.
Утайду́ и паслу́шаю –
Ни ташне́т ли мая́ краса́,
Краса́та мая́ дэвичья?



Как пришло лёта тёплая,
Как пашли люди добраи
Са касам са блестящими,
Са серпам са зубрёнами,
Паскасили маю красу́,

Красату́ маю́ дэвичью
Са майм алым лёнтачкам,
Са майё вольнай вольюшкой,
Са чужой худой славушкой.

Исп.: Сидорова Т. И., 1922 г. р., Спиридонова В. И., 1921 г. р., Евсеева О. И., 1920 г. р., Николаева А. Т., 1922 г. р., Захарова Е. К., 1914 г. р., Цыганкова О. А., 1923 г. р. Зап.: Мельник Е. И., 22.01.1982. Расп.: Лобкова Г. В. «Песня молодым», последняя песня на свадьбе в этой деревне. Гости становятся в круг, медленно двигаются, «качаются», молодая с подружкой в центре круга. Подружка держит «красу».

¹ Каждая строка, кроме 1 и 2, повторяется.

№ 15 (с вариантами данного напева исполняются тексты 14, 22, 32б, 36, 37, 159)

♩=140 д. Мтеж, Псковский р-н, 1190-02

Кра - со - та́ ли ты ма - я́, кра́ - са - та, кра - со - та́ ли ма - я́ дэ - вичь - я.
Ни в у - бо́ - ри ты но́ - ше - на, ни в у - бо́ - ри ты но́ - ше - на.

Красота́ ли ты мая́, краса́та,¹
Красота́ ли мая́ дэвичья.
Ни в убо́ри ты но́шена,
Ни в снаря́ди ты па́ложена.
Как вазму́ я тябя́, краса́ту,
Как вазму́ я тябя́, дэвичью
Ва свай ва ручи бе́лаи,
Ва пярсты́ падзалочены.
Утнясу́ я тябя́, краса́та,
Утнясу́ я тябя́, дэвичья,
Што ва тьи́ ва тямны́ лясá,
Ва тямны́и, в шелкаву́ траву.
Утнясу́, сама паслу́шаю –

Ни ташнё́т ли мая́ краса́та,
Ни ташнё́т ли мая́ дэвичья
Што па той па русо́й касы́,
Што па тым па алым лёнтачкам?
Как я ра́ньши красава́лася,
Алым лента́м забавля́лася.
Как наста́ня лета́ тёплая,
Как пайдут-та люди́ добраи
Са касáми са выстрё́нами.
Как паднíмут тябя́, краса́та,
Как паднíмут тябя́, дэвичья,
Как паднíмут тябя́, дэвичья,
На касáх-та на вастрё́наих,
На сярпа́х-та на зубрё́наих.

Исп.: Паклина А. А., 1924 г. р., Пахомова А. С., 1914 г. р., Бушина Н. С., 1918 г. р., Назаренкова Д. Е., 1918 г. р., Жуковская З. С., 1920 г. р. Зап.: Мехнецов А. М., 22.01.1982. Расп.: Лобкова Г. В.

¹ Каждая строка, кроме 1, 2, 5, 6, 9, 10, 14, 15, 24, 25 и 27, повторяется.

№ 16 (с вариантами данного напева исполняется текст 24)

♩=72 д. Зимний Борок, Печорский р-н, 1165-07

Уж вы, ре - ки ма-й, ре́ - чу-ш(и)-ки, да уж вы, ре - ки ма-й, ре́ - чуш - ки, да.

Уж вы, реки́ ма́й, ре́чушки, да¹
Што ж вы бяжи́ти, ни скалы́хнитись, да
Са жал(ы)ты́м пяско́м ня сму́титись, да
Што ж ты, [имя],² ни улы́бнишься, да
Што ж ты, Васи́льевна, ни улы́бнишься, да
На каво́ ж мне сиде́ть ра́даватца, да
На каво́ ж мне тяпе́рь ра́даватца, да
В мяня́ нет ро́днава батю́шки, да
В мяня́ нет ро́дненька́й мату́шки,

Да наряди́ть-та мяня́ не́каму,
Да снаряди́ть-та я сама́ снаряжусь, да
Ну ж ты брата́ц – яси́н сако́л, да
Закрыва́й-та свой ши́рокой двор, да
Едя-е́дя ниприя́тель мой, да
Ниприя́тель до́брый мо́ладец, да
До́брый мо́ладец Илья́-мо́ладец,
До́брый мо́ладец Васи́льевич.

Исп.: Артюхина Е. А., 1905 г. р., Панова Е. Н., 1908 г. р., Линёва П. В., 1920 г. р. Зап.: Мельник Е. И., 05.07.1981. Расп.: Валевская Е. А. Свадебная песня невесте (девушки поют эту песню у бани).

¹ Каждая строка, кроме 4, 5, 6–9 и двух последних, повторяется.

² Неразборчиво.



№ 17 (с вариантами данного напева исполняются тексты 1, 6, 9, 22, 326, 50)

♩=75

д. Папушево, Печорский р-н, 1418-03

Рас-ша - та - ла-ся гру - шин-ка да рас-ша - та - ла-ся зя - лё - на-я, да
пи-ряд яб - лань-кай сто - ю - чи, да пред зе - лё - на-ю ша - та - ю - чи.

Расшаталася грушинка
Да расшаталася зялёная,
Да пиряд яблankай стóючи,
Да пред зелёною шатаючи.
Как расплакалася Аннушка
Да растужилася Васильевна,

Да пиряд матушкой стóючи,
Да пиряд батюшкой плачучи.
– Да уж ты, батюшка родный мой,
Да не мóжна ль думу атдúмати,
Да што меня замуж ня выдати?

Исп.: Иркутская А. Т., 1912 г. р., Антонова Ф. С., 1909 г. р., Германцева Е. В., 1923 г. р., Котова Е. Ф., 1906 г. р., Образцова А. Я., 1915 г. р., Щербакова Е. И., 1906 г. р. Зап.: Кузнецова И. А., 29.01.1983. Расш.: Королькова И. В., Валевская Е. А. Песня звучит в разных ситуациях довенечного периода, в т. ч. когда жених и невеста катаются по деревне (в предсвадебные дни).

№ 18 (с вариантами данного напева исполняются тексты 1, 14, 326, 37, 159)

♩=130

д. Бодогово-Зехново, Печорский р-н, 1233-30

Рас-тап - лйй-ся, пáр-на ба́ - ен-ка, рас-тап - лйй-ся, пáр-на ба́ - ен-ка.

Растаплийся, пáрна ба́енка,¹
Разгарайся, красна каменка.
Ты расплачься, красна девушка,
Па сваёй ли па старóнушки,

Па сваёй глáдкой галóвушки,
Па сваёй ли па русóй кась,
Па сваёй ли áлай лéнтачки.

Исп.: Блинова М. В., 1913 г. р., Ленская Т. В., 1907 г. р., Наживина М. Н., 1910 г. р., Захарёнкова Е. М., 1906 г. р., Кустова О. М., 1907 г. р., Озёркина М. Е., 1910 г. р. Зап.: Кузнецова И. А., 02.02.82. Расш.: Пархомова Е. А., Валевская Е. А.

¹ Каждая строка повторяется.

№ 19 (с вариантами данного напева исполняются тексты 58, 70, 78, 80, 81, 91, 102, 103, 109, 169, 172)

♩=152

д. Заходы, Псковский р-н, 1192-14

И ты ни стой, дру-жень - ка, в ти-ря - му́ вы - са - ко́, ты ни стой.
И ни сды-ма́й, дру-жень - ка, ба - ра - ду́ вы - са - ко́, ни сды - ма́й.

И ты ни стой, друженька, в тиряму́ высакó,
Ты ни стой.

И ни сдыма́й, друженька, бараду́ высакó,
Ни сдыма́й.

И ни шчитáй, друженька, пираги́ на стали́,
Ни шчитáй.

В нас пираги́, в нас пираги́ ни для вас пи́чань,
В нас пираги́.

В нас пи́чань, в нас пи́чань для сваих гас téй,
В нас пи́чань.

Помнишь ли ты, друженька, кагда́ в нас нача́вал,
Помнишь ли?



В нас на́чава́л, в нас на́чава́л, мы блины пякли́,
В нас на́чава́л.

Блины пякли́, блины пякли́, да ты блин украл,
Блины пякли́.

Ты блин украл, ты блин украл да ва шапку склал,
Ты блин украл.

Ва шапку склал, ва шапку склал да жа́ны за́сла́л,
Ва шапку склал.

Тем-та жа́на́, тем-та жа́на́ да паўжина́ла,
Тем-та жа́на́.

Исп.: Прокофьева А. Д., 1915 г. р., Петрова Е. П., 1910 г. р., Прокофьева А. Г., 1914 г. р. Зап.: Мехнецов А. М. 24.01.1982. Расп.: Мехнецов А. М. Корильная дружке. Данный образец ранее опубликован: НППО. № 25.

№ 20 (с вариантами данного напева исполняются тексты 42, 56, 81, 85, 103, 171, 181)

д. Медли, Печорский р-н, 1220-06

♩=164

Не вы-плы-вай, у-ту-ши(и)-ка, с зе-ля-ной тра-сты́, не вы-плы-вай,
у-ту-шка. ...3. Да бу-дешь ты, у-ту-ши(и)-ка да пад-стрé-ле-на,
бу-дешь ты, у-туш-ка.

Не выплывай, у́туш(и)ка, с зелёной трасты́,
Не выплывай, у́тушка.

Не выхадí, дявица-душа,¹ с высакá терямá,
Не выхадí, дявица-душа.

Да будешь ты, у́туш(и)ка, да падстрéлена,
Будешь ты, у́тушка.

Да будешь ты, дявица-душа, увязённая,
Будешь ты, дявица-душа.

Исп.: Будилова П. С., 1904 г. р., Каношина П. Н., 1923 г. р., Морякова О. Ф., 1921 г. р. Зап.: Теплова И. Б., 29.01.1982. Расп.: Лобкова Г. В., Валевская Е. А. Песня на отъезд невесты из родительского дома. Напев реконструирован по фонограммам 1220-06, 05.

¹ Здесь должно быть имя невесты, а в последней строфе – отчество.

№ 21 (с вариантами данного напева исполняются тексты 3, 13, 42, 43, 55, 56–58, 79, 81, 82, 85, 104, 109)

д. Емельяново, Печорский р-н, 1201-03

♩=180

1. Не бы-ла ва-ды́, не бы-ла ва-ды́-па-на-хлы́-ну-ла, не бы-ла ва-ды́,
не бы-ла ва-ды́-па-на-хлы́-ну-ла. ...3. Жа-ло-ва-ла тёш-ша ба-яр на ши-ро́-кой двор,
жа-ло-ва-ла тёш-ша ба-яр на ши-ро́-кой двор.

Не была вады́, не была вады́ – панахлы́нула,¹
Не была баяр, не была баяр – панаэхала.

Жаловала тёшша баяр на ширóкой двор,
Мйлова зятюшку – на крутой крылёц.



Жаловала тѣшша баёр на крутой крылёц,
Мілова зятюшку – ва навѣ сени
(в нѡвы сѣнички),²
Жаловала тѣшша баёр ва навѣ сени
(в нѡвы сѣнички),

Мілова зятюшку – в нѡву горенку.
Жаловала тѣшша баёр в нѡву горенку,
Мілова зятюшку – за дубовый стол.
Жаловала тѣшша баёр за дубовый стол,
Мілова зятюшку – к сваей дочери.

Исп.: Шахматова М. В., 1909 г. р., Данилова З. М., 1921 г. р., Попова М. П., 1922 г. р., Шатская З. Ф., 1922 г. р. Зап.: Мехнецов А. М., 03.02.1982. Расш.: Мехнецов А. М. Поют, когда жених приезжает за невестой. Данный образец ранее опубликован: НППО. № 18.

¹ Каждая строка повторяется.

² При повторе этой строки и следующей поётся «в новы сѣнички».

№ 22 (с вариантами данного напева исполняются тексты 55, 81, 101)

♩=152

д. Яхново, Палкинский р-н, 2951-18

Па - слѹ - шай, князь мы - ла - дѡй, што ти - бѣ га - ва - рѣм,
па - слѹ - шай, князь мы - ла - дѡй, што ти - бѣ га - ва - рѣм.
Мы га - ва - рѣм, мы га - ва - рѣм, на - га - ва - ри - вым,
мы га - ва - рѣм, мы га - ва - рѣм, на - га - ва - ри - вым.

Паслѹшай, князь мыладѡй, што тибѣ гаварѣм.¹
Мы гаварѣм, мы гаварѣм, нагаварѣвым.
Ни станавѣсь, князь мыладѡй, ва сыром барѹ.
Сырой бор, сырой бор – то ня тѣстев дом.²
В лясѹ саснѹ, в лясѹ саснѹ – то ня тѣшша твая.
Падѣдеш ты, князь мыладѡй, к высакѹ тирямѹ.

Вѣйдя к тѣбѣ тѣшша лѹскавая.
Нальѣт тебе, нальѣт чарѹ зѣлянѡва вина.
Ты не пей, князь мыладѡй, пѣрвай чѹрочки.
Вылей чарѹ, вылей чарѹ канѹ на галавѹ.
Пусь у каня, пусь у каня гылава вѣсялѹ.
Пусь у каня, пусь у каня капыты гываря.

Исп.: Иванова А. И., 1903 г. р., Васильева П. В., 1913 г. р. (из д. Любятъ). Зап.: Мехнецов А. М., Мехнецов А. А., 16.01.1990. Расш.: Валевская Е. А. Поют, когда провожают жениха.

¹ Каждая строка повторяется.

² При повторе – «двор».

СВАДЕБНЫЕ ПРИПЕВКИ

№ 23 (с вариантами данного напева исполняются тексты 118, 184–187)

♩=60

д. Новожины, Печорский р-н, 1420-01, 02

Уж ты, бѡй - ни - чик - ка - ра - бѡй - ни - чик, на ка - вѡ ж ты пы - шѣшь, на ка - вѡ ж ты ды - шѣшь?
– Уж ты, бѡйничик - карабѡйничик,
На кавѡ ж ты пышишь, на кавѡ ж ты дышишь?
– Я пышѹ, я дышѹ на княгинюшку,
На княгинюшку, на малѡдѹю.
А ты встань, пахадѣ, а ты встань, пахадѣ,
А ты встань, пахадѣ, паварѹчѣйся.
А ты выдай нам залатѹю гривнѹ,¹
Если нету гривны – то хоть полгривны.

Исп.: Скобелева Е. Я., 1923 г. р., Уралова А. Е., 1910 г. р., Кроликова А. Я., 1920 г. р., Котова М. Ф., 1921 г. р., Плешкина Е. Д., 1918 г. р. (из д. Михеенки). Зап.: Кузнецова И. А., 31.01.1983. Расш.: Мехнецов А. М. Данный образец ранее опубликован: НППО. № 28.

¹ Эта и следующая строка повторяются.



№ 24 (с вариантами данного напева исполняются тексты 9, 11, 326, 37, 46, 120, 122, 123, 126, 132, 145, 147)

♩=156

д. Теребище, Псковский р-н, 1214-02



Бла - га - дар - ства Ма - ри - юш - ки, бла - га - дар - ства Мак - си - мав - най.

Благодарства Мариюшки,¹
Благодарства Максимванай,
На твоих на подарочках.
Как дашли твои подарочки
Да большой благодарности –

Да малодаих малодушак,
Ишо красных деушак,
На белоа на белиличка,
На красноа на румянечка.

Исп.: Евсева М. Н., 1918 г. р., Трофимова Н. И., 1909 г. р., Лебедева М. М., 1925 г. р., Герасимова Н. М., 1913 г. р., Симкина А. И., 1918 г. р. Зап.: Теплова И. Б., 22.01.82. Расп.: Лобкова Г. В. Поют на застолье в благодарность за плату.

¹ Каждая строка, кроме 1 и 2, повторяется.

№ 25 (с вариантами данного напева исполняются тексты 1, 9, 18, 46, 54, 108, 123, 132, 145, 154, 159, 160, 164)

♩=122

д. Зимний Борок, Печорский р-н, 1165-08

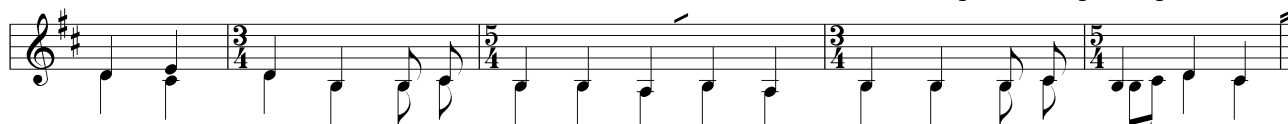

...2. На ей пла - тьи - ца бя - ле - ит - ца, на ей пла - тьи - ца бя - ле - ит - ца.

В нас Мэрюшка садом ишла,¹
В нас Васильевна зелёным.
На ей платица бялэйтца,
Душагреечка чарнэйтца.
На галовушки тальянский платок,
Ва ручах дэржа серебряный вянóк.

Што идё-идё, ня тряхнитца,
Залатой вянóк ня смэхнитца.
Увидал янó Иванушка,
Увидал янó Васильевич –
Што идё-идё няцённая,
Няцённая, драгацённая.

Исп.: Артюхина Е. А., 1905 г. р., Панова Е. Н., 1908 г. р., Линёва П. В., 1920 г. р. Зап.: Мельник Е. И., 05.07.1981. Расп.: Валевская Е. А.

¹ Каждая строка, кроме 1, 2, 9 и 10, повторяется.

№ 26 (с вариантами данного напева исполняются тексты 11, 132, 160)

♩=80

д. Теребище, Псковский р-н, 1214-05



В нас па бё - риж - ку - та конь бя - жит, в нас па кру - та-му ва - ро - нень - кай,



си - вай гри - ва - ю па - ма - хи - ва - я, си - вай гри - ва - ю па - ма - хи - ва - я.

В нас па бёрижку-та конь бяжит,¹
В нас па крутаму вароненькай,
Сивай гриваю памахивая,
Залатой уздой пабрякивая.
Савалился в нас Иван са каня,
Савалился в нас Иванавич
Сиряди сваво широкава двара.

Прихадила к яму молада жена,
Малада жена байрыня,
В нас Надежда Михаиловна.
Ах, Надеждушка-душачка.
Ты Михайловна-душачка,
Абними-ка миня радостна,
Пацалууй миня, пажалууста, в уста!

Исп.: Евсева М. Н., 1918 г. р., Трофимова Н. И., 1909 г. р., Лебедева М. М., 1925 г. р., Герасимова Н. М., 1913 г. р., Симкина А. И., 1918 г. р. Зап.: Теплова И. Б., 22.01.1982. Расп.: Лобкова Г. В.

¹ Каждая строка, кроме 1, 2, 5, 6, 11, 12 и 14, повторяется.



№ 27 (с вариантами данного напева исполняются тексты 145, 149, 160)

♩=98

д. Заходы, Псковский р-н, 1193-12

Сва - лил - ся Вла - ди-мир са ка-ня́ си - ря - дѣ сва-во́ ши - ро́-ка-ва два-ра́,
 при - бя - жа́ - ла к я - му́ мо́-ла-да жа-на́, ма - ла - да́ жа-на́ ба - я́ - ры - ня
 Ва - лян - ти́ - на Ни - ка - ла́ - ив - на, раз - бя - лѣв - ши бя - ле́ - шень - ка.

Свалился Владимир са каня́
 Сирядѣ сваво́ широ́кава двара́,
 Прибязала к яму́ молада́ жанá,
 Малада́ жанá-баярыня
 Валянтина Никала́ивна,

Разбля́вши-блялѣшенька,
 Такая харо́шинька,
 Прилюби́лася такому́ маладцу́
 Владимиру Симѣнавичу.

Исп.: Прокофьева А. Д., 1915 г. р., Петрова Е. П., 1910 г. р., Прокофьева А. Г., 1914 г. р. Зап.: Мехнецов А. М., 24.01.1982. Расш.: Мехнецов А. М. Данный образец ранее опубликован: НППО. № 33.

№ 28 (с вариантами данного напева исполняется текст 166)

♩=120

д. Малы, Печорский р-н, 1198-10

...2. В нас Марь - юш - ка И - ва́ - нав - на, ни ха - дѣ ба -
 са́, на два - ре́ ра - са́, ра - са́ ха-лад - на́ - я, ни ха-дѣ ад - на́ - я.

Летел арѣл, летел сизо́й,
 Сел-пал у варо́т, сел-пал у варо́т.

В нас Ма́рьюшка Ива́навна,
 Ни хадѣ басá, на дваре́ расá,
 Расá халадна́я, ни хадѣ адна́я.

Исп.: Тютяжова М. Е., 1910 г. р., Драгунина М. В., 1915 г. р., Раевская Е. И., 1933 г. р., Зверева Е. А., 1927 г. р. Зап.: Мехнецов А. М., 01.02.1982. Расш.: Мехнецов А. М. Данный образец ранее опубликован: НППО. № 30.

№ 29 (с близкими вариантами данного напева исполняются тексты 10, 119, 134, 161, 179)

♩=96

д. Зехново, Печорский р-н, 1396-42

У И - ва - нуш - ки се - ни но - вы, се - ни но - вы.

У Иванушки сени новы, сени новы,
 Ва навых сянях ви́ся гусли, ви́ся гусли,
 А всё гусельцы кленавы́и, кленавы́и,
 А всё не́каму в гусельцы игра́ти, да игра́ти,
 Да и не́каму пад гусельцы пляса́ти, да пляса́ти.

В нас Иванушки дома нету, дома нету,
 В нас Ива́новича не случилось, не случилось.
 Он у́ехавши в те́ще в гости, к те́ще в гости,
 К маладо́й жанѣ на паче́стья, на паче́стья.
 Те́ща зятюшку принимала, принимала,



За дубовый стол всё сажала, всё сажала:
– Уж ты, зятюшка, ни напивайся, ни напивайся,
Над маёй дачкой ни ламайся, ни ламайся,

Што мая дачка жила в неге, жила в неге,
Ана частых паббёв не видала, не видала,
Ана грубых славёчек не слыхала, не слыхала.

Исп.: Наживина М. Н., 1910 г. р., Озёркина М. Е., 1910 г. р., Захарёноква Е. М., 1906 г. р. Зап.: Лобкова Г. В., 28.01.1983. Расш.: Лобкова Г. В.

№ 30 (с вариантами данного напева исполняются тексты 116, 130)

♩=80

д. Жуково, Палкинский р-н, 1412-08



На - ша ша́ - пач - ка сы - ба - лё - ва, сы - ба - лё - ва...

Наша шапачка сыбалёва, сыбалёва,
День на [а]кóшечки прыляжала, прыляжала,
Окал шапачки сокал пралятая, пралятая,
Правым крýлшкым зацапая, зацапая,
А он Дуношку вызывая, вызывая.
– Ах ты, Дуношка, скажи правду, скажи правду,
Ах ты, милая, всё былицу, всё былицу –
А и кто ж тябё параднёе, параднёе,

Ну и кто ж тябё памилее, памилее?
– А мне батюшка параднёе, параднёе,
А мне матушка памилее, памилее.
– Ах ты, Дуношка, скажи правду, скажи правду,
Ты, Сергеевна, всё былицу, всё былицу.
– А мне Витенька параднёе, параднёе,
А мне Витенька памилее, памилее.

Исп.: Беляева Л. В., 1918 г. р., Быстрова А. И., 1919 г. р., Сергеева Н. Д., 1915 г. р., Ованесова Т. П., 1914 г. р., Уварова К. И., 1920 г. р., Тихонова О. Н., 1918 г. р., Лебедева Н. К., 1938 г. р. Зап.: Теплова И. Б., 30.01.1983. Расш.: Мехнецов А. М. Данный образец ранее опубликован: НППО. № 29.

№ 31 (с вариантами данного напева исполняются тексты 133, 143, 146)

♩=80-84

д. Дуб-Бор, Псковский р-н, 1216-01, 02



...2. Без ви - на мла-да́ пра-ви - ни - ла - ся, пра - ви - ни - ла - ся...

Вино маё, вино, вино зелёная,
Без вина́ млада́ правинилася, правинилася.
Без зилёнава прастудилася, прастудилася.
Пайдуду малада́ па навým сеням, па навým сеням.
Махну рукавам па всим старанам,
па всим старанам.

Вы разда́йтеся, сени но́ваи, сени но́ваи.
Расшанитеся, люди добраи, люди добраи.
Меня́ хочет батюшка дарити дарам, дарити дарам,
Дарити дарам – стольным городом,
добрым молодцем.

Исп.: Корнеева К. П., 1906 г. р., Булкина Е. Т., 1915 г. р., Солдатовая Е. Л., 1902 г. р. Зап.: Теплова И. Б., 22.01.1982. Расш.: Мехнецов А. М. Данный образец ранее опубликован: НППО. № 32.

№ 32 (с вариантами данного напева исполняется текст 163)

♩=124

д. Папушево, Печорский р-н, 1575-15



Ва - крúг са - ду, ва - крúг са - ду, ва - крúг ви - шень - я,



ва - крúг са - ду, ва - крúг са - ду, ва - крúг ви - шень - я.

Вакрúг саду, вакрúг саду, вакрúг вишенья¹
Лятал голубь, лятал голубь са галубушкый.
У сизова галуба́ зала́тая галава́,

У галубушки падзало́ченая.
Сизый-сизый галубок – у нас Ванюшка-дружок,
Сизая галубушка – у нас Елена-любущка.

Исп.: Иркутская А. Т., 1912 г. р., Германцева Е. В., 1923 г. р., Горбунова Е. Я., 1919 г. р., Скобелева Е. Я., 1923 г. р. (из д. Новожи-
лы), Плюшкина Е. Д., 1918 г. р. (из д. Михеенки). Зап.: Мехнецов А. М., 23.02.1984 (зап. в Ленинграде). Расш.: Валевская Е. А.

¹ Каждая строка, кроме двух последних, повторяется.



№ 33 (с вариантами данного напева исполняются тексты 124, 144)

♩=112

д. Бодогово-Зехново, Печорский р-н, 1233-35



Лис - тик, лис - тик лис - то - вác - тый, лис - то - вác - тый, лис - то - вác - тый.



А кто у нас куд-ре-вác-тый, а кто у нас куд-ре-вác-тый, куд - ре - вác - тый, куд - ре - вác-тый?

Листик, листик листовácтый,
Листовácтый, листовácтый.А кто явó суженая, а кто явó суженая,
Суженая, суженая?А кто у нас кудревácтый, а кто у нас кудревácтый,
Кудревácтый, кудревácтый?¹Татьянушка суженая, Васильевна суженая,
Суженая, суженая.Иванушка кудревácтый, Фёдаравич кудревácтый,
Кудревácтый, кудревácтый.

Исп.: Блинова М. В., 1913 г. р., Ленская Т. В., 1907 г. р., Наживина М. Н., 1910 г. р., Захарёноква Е. М., 1906 г. р., Кустова О. М., 1907 г. р., Озёркина М. Е., 1910 г. р. Зап.: Кузнецова И. А., 02.02.1982. Расп.: Пархомова Е. А., Валевская Е. А.

¹ Следующие строфы распеваются по образцу второй строфы напева.

№ 34 (с вариантами данного напева исполняется текст 151)

♩=96

д. Медли, Печорский р-н, 1221-02



И - ва - нуш - ка - ры - ба - лов, ры - ба - лов - щич - ком был, ой,



лю - ли, ой, лю - ли да, ры - ба - ло... А он ры - бу ла - вил да ка бе -



реж - ку при - ва - зил, ой, лю - ли, ой, лю - ли да, ка бе - ре...

Иванушка – рыбалов, рыбаловщичком был,
Ой, люли, ой, люли да, рыбало...Настасья-душа да воздаё галасок,
Ой, люли, ой, люли да, воздаё...А он рыбу лавил да ка берёжку привазил,
Ой, люли, ой, люли да, ка берё...

– Я рыбушку убяру да за тябя замуж пайдú.

Исп.: Будилова П. С., 1904 г. р., Каношина П. Н., 1923 г. р., Морякова О. Ф., 1921 г. р. Зап.: Теплова И. Б., 29.01.1982. Расп.: Мехнецов А. М. Данный образец ранее опубликован: НППО. № 31. 3 строфа распевается по образцу 2 строфы.

№ 35 (с вариантами данного напева исполняются тексты 94, 134, 135, 143, 146)

♩=70

д. Гверстонь, Печорский р-н, 1167-04



Ни за ре - чинь - кой там а - гонь га - рит, ай, лю - ли, лю - ли, там а - гонь га - рит.



Там а - го́нь га - рит, ды - мок кú - рит - ца, ай, лю - ли, лю - ли, ды - мок кú - рит - ца.

Ни за рэ́чинькой там аго́нь гарит,
Ай, люли, люли, там аго́нь гарит.¹

Там аго́нь гарит, дымок кúритца,
В нас Иванушка Богу мо́литца,

Сазда́й, Го́споди, маладу́ жану́,
Маладу́ жану́, в нас ба́ярыню,
В нас ба́ярыню да Марию́шку,
Ай, люли, люли, в нас Васи́львену.

Исп.: Горяшкина У. И., 1914 г. р., Епишева А. И., 1902 г. р. Зап.: Мельник Е. И., 06.07.1981. Расп.: Парадовская И. В., Валевская Е. А.

¹ Припев «Ай, люли, люли» и второй полустих повторяются после каждой строки, кроме 7, 8.

№ 36 (с вариантами данного напева исполняются тексты 19, 175)

♩=84

д. Стуколово, Палкинский р-н, 1393-70

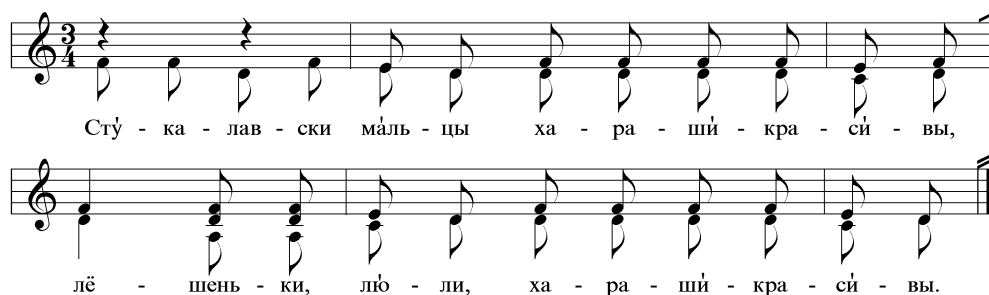

Сту́ - ка - лав - ски ма́ль - цы ха - ра - ши́ - кра - си́ - вы,

ле́ - шень - ки, лю́ - ли, ха - ра - ши́ - кра - си́ - вы.

Стука́ла́вски ма́льцы ха́раши́-кра́сивы
Ле́шеньки, люли, ха́раши́-кра́сивы.

Си́нии кафтаны, де́нюшки в карма́ни.
Ле́шеньки, люли, де́нюшки в карма́ни.

Ха́раши́-кра́сивы, си́нии кафтаны,
Ле́шеньки, люли, си́нии кафтаны.

Исп.: Смирнова А. Г., 1914 г. р., Малышева Н. Е., 1907 г. р., Волкина А. И., 1916 г. р. Зап.: Мехнецов А. М., 31.01.1983. Расп.: Валевская Е. А.

ЗАЗДРАВНАЯ ПЕСНЯ

№ 37 (с вариантами данного напева исполняется текст 127)

♩=68

д. Лесицко, Печорский р-н, 1185-34

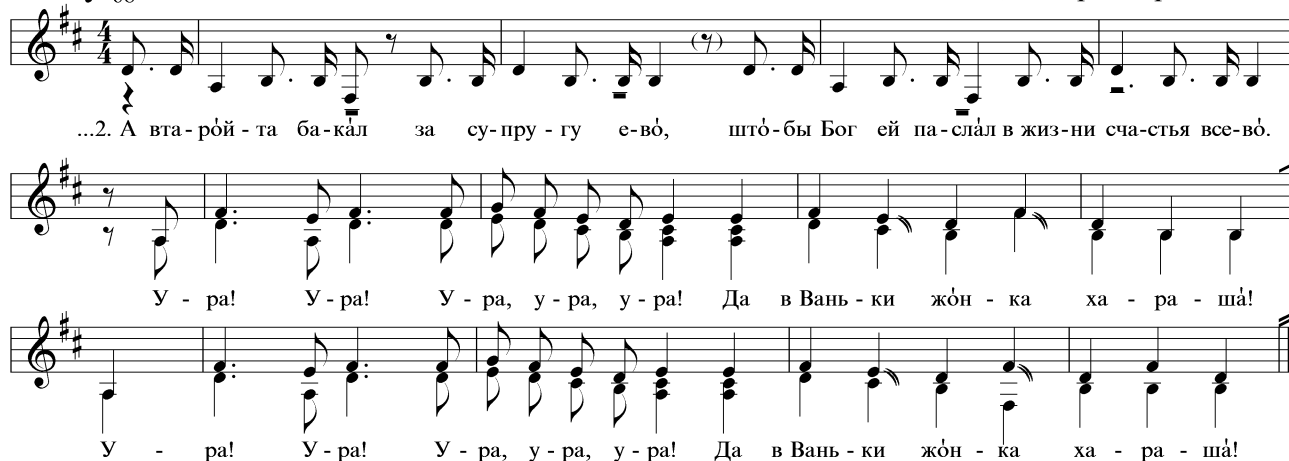

...2. А вта - ро́й - та ба - ка́л за су - прю - гу е - во́, што́ - бы Бог ей па - сла́л в жиз - ни сча - стья́ все - во́.

У - ра! У - ра! У - ра, у - ра, у - ра! Да в Вань - ки жо́н - ка ха - ра - ша́!

У - ра! У - ра! У - ра, у - ра, у - ра! Да в Вань - ки жо́н - ка ха - ра - ша́!

[Выпьем первый бокал] за здра́вье князя,
Штобы жил и мужал целый век без канца́.
Ура! Ура! Ура, ура, ура!
Да в Ваньки жо́нка хара́ша!
Ура! Ура! Ура, ура, ура!
Да в Ваньки жо́нка хара́ша!¹

А вта́ро́й-та бака́л за супру́гу ево́,
Штобы Бог ей паса́л в жизни́ счастья́ всево́.
А как тре́тий бака́л за сы́нка-маладца́,
Штоб ра́дился удал и светлел как за́ря.
А четве́ртый бака́л наливай через край!
Будем пить и гуля́ть, всю кампа́ню паздравля́ть.



Ура! Ура! Ура, ура, ура!
Вся кампанья харашá!

Ура! Ура! Ура, ура, ура!
Вся кампанья харашá!

Исп.: Киселёва М. Ф., 1921 г. р., Василевская П. Е., 1919 г. р., Дёмина А. И., 1905 г. р., Николашина Т. Т., 1923 г. р., Охотникова М. Н., 1912 г. р., Савкина М. Г., 1917 г. р., Финашкина А. И., 1914 г. р., Землякова М. Я., 1921 г. р., Кудрявская О. А., 1928 г. р. Зап.: Теплова И. Б., 13.07.1981. Расш.: Валевская Е. А. Когда «раскрывают» молодую, поют «Ура». Широко бытующая в Печорском и Палкинском районах песня «Выпьем первый бокал» представляет собой фольклоризованный вариант задравной песни с величанием царской семьи (см.: Альбрехт Е. К., Вессель Н. Х. Сборник солдатских, казацких и матросских песен. Вып. 1: Сто песен. СПб., 1886. № 51). См. также: [И. Д. Фридрих]. Фольклор русских крестьян Яунлатгальского уезда... С. 268. № 381.

¹ В двух последующих строфах исполняется такой же припев.

СОДЕРЖАНИЕ ПОЭТИЧЕСКИХ ТЕКСТОВ СВАДЕБНЫХ ОБРЯДОВЫХ ПЕСЕН И ПРИПЕВОВ: ТЕМЫ, ОБРАЗЫ, СЮЖЕТНЫЕ МОТИВЫ. ПЕРЕЧЕНЬ ЗАПИСЕЙ

ПРЕДНАЗНАЧЕННОСТЬ, ОЖИДАНИЕ–ПРИУГОТОВЛЕНИЕ; ВЕСТЬ, НАМЕРЕНИЕ, ВЫБОР

1. «Пчела ли моя, пчёлушка» (варианты напевов 17, 18, 25)

Пчела ли моя, пчёлушка, сизокрылая головушка (белоярая голубушка, разудалая головушка), по чисту (чистому) полю полётывала, ко сырой земле припадывала, она слушала-выслушивала, в котором терему девки песни поют, за молодого мужа замуж идут (за молодого замуж ладятся), за молодого за младательного, за тихого, за старательного.

– Ну ж вы, девочки, сёстры мои, вы поедомте на рыночек (улицу) гулять, а мы купим частый новый гребешок, мы расчешем кудёрышки Иванушке Васильевичу костяной новой гребёночкой.

Вариант продолжения: ...где красные девки песни поют, где молодые речь говорят, у нас Васильюшке жениться велят. Ты женись, Васильюшка, ты бери себе любушку-голубушку Марию Ивановну.

Вариант текста: ...она слушала-расслушивала, как красные девки плачут-ревут, за старого замуж вышешви.

Ты, пчела ли моя, пчёлушка, белокрылая лебёдушка, по чистому полю полётывала, слушала-расслушивала, как красные девки песни поют, за молодого замуж «вышешви».

Палкинский район:

Васильевская вол.: Загорье 2220-01.

Печорский район:

Изборская вол.: Вастцы 1197-22.

Крупская вол.: Вишняково 1166-12; Моложва 3340-45.

Кулейская вол.: Киришино 1176-25; Медли 1221-09.

Лавровская вол.: Мустишево 1405-03; Папушево 1407-23, 1574-17, 1576-07, 1577-21; Юшково 1175-25.

Печорская вол.: Лезги 1396-23.

Псковский район:

Гверздонская вол.: Задворье 2948-24.

Серёдкинская вол.: Большие Вязки 1231-08; Лутово 1219-09; Полибино 1218-12; Средний Путь 1207-16.

2. «На горе калининка, под горой малининка» (варианты напевов 2, 4–6)

На горе калининка, под горой малининка. На горе князь добра коня кормил, поводья спустил. Под горой княгинюшка ведра вымыла, водицу черпала со кипучего ключа, со бегучего ручья (белы ведра вымыла, воды свежей черпала).

Подъезжал близёшенько князёк молоденький Иван Васильевич. Говорил милёшенько: – Душа красная девушка, Марья Ивановна, напой моего коня с своего белого ведра. – Я бы рада напоить, боюсь батюшки, опасуюсь матушки. – Ты не бойся батюшки, не опасайся матушки.

Вариант окончания: ...не опасайся матушку. Ты напой моего коня с своего белого ведра, со кипучего ключа, со бегучего ручья. Я вечер был у батюшки, с полночи у матушки. Велел мне батюшка, приказала матушка напоить добра коня.

Печорский район:

Крупская вол.: Вишняково 1166-17.

Лавровская вол.: Ладейники 1229-13; Юшково 1175-22.

Паниковская вол.: Воронкино 1212-11; Дубово 1404-01.

Эстонское пограничье: Любница 1192-08.

3. «Не лежи, чёрна кунá,¹ у крута берега» (вариант напева 21)

– Не лежи, чёрна кунá, у крута берега, не сиди, матушка (родная), ты у лавицы. Наряжай, матушка, мою свадебку! – Дитятко, свадьба у меня вся наряжена, сорок печей пирогов печено, маленьких пироженьков – счёту нетути!

– Не лежи, чёрный бобёр, у крута берега, не сиди, батюшка (родной мой), ты у лавицы. Наряжай, батюшка, мою свадебку! – Дитятко, свадьба у меня вся наряжена, сорок бочек пива варено, маленьких бочоночков – счёту нетути.

Печорский район:

Лавровская вол.: Папушево 1418-04.

¹ «Кунá» – куница.



4. «Берёза белая, зелена кудрявая» / «На горке, на жёлтом песочке девка садик садила» (варианты напевов 2, 4–7, 11).

Берёза белая, зелена кудрявая, край дорожки стояла, без ветру шаталась.

– Куда, берёзынька, куда наклонилась? – Я туда наклонилась, куда ветры завяели. – Куда, Александровна, куда ты задумала? – Я туда задумала, куда батюшка пустит, куда матушка пустит, куда батюшка благословит.

Вариант: ...Куда клонишься, куда качаешься? – Туда я клонюсь, куда ветры вяели, часты дожди сеяли.

Вариант: – Ты куда, девичушка, ты куда замуж идёшь? – Я туда замуж иду, куда батюшка даёт, куда матушка сулит. Отдаёт меня мати боярам на руки, Ивану навеки.

Вариант начала: На горке, на жёлтом песочке девка садик садила, тынком городила. – Расти в моём саде елье-сосеньице, белое березьице! Берёза-берёза...

Островский район:

Синеречская вол.: Изьядиново 1627-05.

Печорский район:

Изборская вол.: Бодогово-Зехново 1233-29; Малы 1199-12, 13.

Крупская вол.: Вишняково 3341-32; Гверстонь 1167-08, 09; Горбатыцы 3332-09; Городище 3328-17, 18; Зимний Борок 3328-53; Иваново Болото 3348-15, 42, 3351-11; Кривск 1182-14; Кулиско 3333-06, 07; Моложва 3331-17, 18, 3340-24, 3340-59.

Кулейская вол.: Замощье 1178-16, 3342-38 (т.); Киршино 1176-04, 05, 3334-13; Кулье 1161-07, 08, 3342-25; Лисье 1179-17, 18, 1222-11; Медли 1219-26, 3336-17, 18; Шартово 1231-42, 1232-01, 3342-61.

Лавровская вол.: Ладейники 1229-15.

Новоизборская вол.: Большие Видовичи 1171-14, 16; Лесишко 1185-26, 27; Малые Калки 3350-14; Печки 3350-51 (текст).

Паниковская вол.: Дубово 1234-17, 1400-32, 1404-02; Дятлово 1227-29.

Печорская вол.: Бабково 1410-03; Давыдов Конец 1409-11; Декшино 1169-09, 13; Митковицы 1184-31; Тайлово 1400-01; Уланово 1416-05.

Эстонское пограничье: Любница 1192-05.

Псковский район:

Верхолинская вол.: Постоево 2986-46; Теребище 2946-39. Серёдкинская вол.: Большие Вязки 1231-02, 03; Средний Путь 1207-18.

5. «Зелёный дубок, что ж ты рано колешься?» / «Молоденький князёк, почто рано женишься?» (варианты напевов 5–6, 8–11, 13)

– Зелёный дубок, что ж ты рано колешься? – Я не рад бы колотья, сбоку солнышко печёт, сверху дождичек льёт. – Холост добрый молодец, что ж ты рано женишься? – Я не рад бы жениться, приневолит батюшка, принуждала матушка, навязалась девушка.

Вариант: – Дубок зелёный, почто сыро (рано) колешься, князёк молоденький, почто рано же-

нишься? – Не рад бы жениться, ко мне девка вяжется, за полу хватается.

Вариант: – Молоденький князёк, почто рано женишься, молодой, заботишься? – Я не рад бы жениться, ко мне девка вяжется, за полу хватается (за полу правую), за мой синий тулуп. Полу-то отрезать (оторвать) – то девчину обесчестить, лучше девицу взять и невестой назвать.

Островский район:

Калининская вол.: Крюково 1613-35, 36.

Палкинский район:

Васильевская вол.: Анскино 2233-46.

Качановская вол.: Подсев 1412-20; Спудиши 1398-08 (текст).

Черская вол.: Проскурничено 1563-08, 09.

Печорский район:

Крупская вол.: Гверстонь 1166-44.

Лавровская вол.: Новожило 1420-14; Папушево 1407-26, 1418-02, 03.

Пыталовский район:

Вышгородская вол.: Сапохново 1554-16.

6. «Распалась грушинка» (варианты напева 17)

Распалась грушинка (грушица), перед яблонькой стоя. Расплакалась-растужилась Аннушка, перед матушкой стоя, перед батюшкой стоя.

– Ты, родитель родный батюшка, ты, родимая матушка, не можно ль думы отдумать и меня замуж не выдать?

– Ну ж ты, умная умница, дорогая наша разумница, когда слово сказано, по белым рукам ударено, зеленое вино выпито, мелки денежки получены.

Вариант: – Ах ты, матушка родимая! Не могла думу отдумать, не могла свадьбу рассыпать!

– Дорогая моя деточка, у нас дело сделано, нельзя свадьбу рассыпать, у нас гости позваны, указы поуказаны, по церкви вести разосланы. Теперь поздно думу раздумать, нельзя свадьбу рассыпать.

Вариант продолжения: Расплакалась Марьюшка по своей по русой косе, по своим алым ленточкам, по ближним подруженькам.

Вариант текста: ...Порасплакалась Татьяна-душа, перед батюшкой стоя:

– Уж ты, батюшка родный мой, закрывай свой широкий двор, едет неприятель мой, добрый молодец Иванушка. Что нельзя ли думу отдумать, меня замуж не выдать?

– Ну ж ты, умная умница, разумная разумница, у нас рука в руку ударена, сладка водочка выпита, все записки позаписаны, все печати запечатаны, по церквам они разосланы, нельзя думу отдумать, тебя замуж не выдать.

Вариант окончания: ...Нам нельзя думу отдумать, все записки у нас расписаны, все конверты распечатаны, зеленое вино выпито.

Вариант продолжения: Из-за гор высоких вылетали гуси серые, начали утку поклёвывать.



– Вы не клюйте, гуси серые, не сама я к вам за-
лётала, занесла меня погодушка, ветры буйные со
частым дождём.

Как попала Марья-душа во чужие люди незна-
комые, как пошла на ключ по воду, стали люди пе-
ресмешивать.

– Вы не смейтесь, люди добрые, не сама я к вам
заехала, завезли меня кони добрые Ивановы.

Островский район:

Калининская вол.: Крюково 1613-27.

Палкинский район:

Качановская вол.: Жуково 1392-02, 1412-09, 10, 2952-16;
Жуково-Подсев 1668-21; Подсев 1412-17, 18.

Родовская вол.: Горбунова Гора 1401-37–39.

Печорский район:

Кулейская вол.: Кулье 1161-18.

Лавровская вол.: Аполихино 1186-21; Лавры 1187-07, 21;
Мустишево 1404-34; Новожила 1419-20, 20а; Папушево
1407-12, 1418-03, 1572-11, 12; Смолянка 1172-40, 1174-
08; Юшково 1175-15, 27.

Новоизборская вол.: Б. Видовичи 1171-10 (т.).

Паниковская вол.: Воронкино 1211-34; Дубово 1234-18,
1400-31; Емельяново 1201-08; Кудрово 1210-13.

Печорская вол.: Митковицы 1184-47.

Эстонское пограничье: Любница 1192-16.

Псковский район:

Верхолинская вол.: Тавлово 2989-75; Теребище 2946-34,
2950-04.

Серёдкинская вол.: Заходы 1192-16.

**7. «На море, на море, на тихой заводи девка те-
рем строила»** (варианты напевов 2, 5–6, 10)

На море, на тихой заводи, на белом камешке
девка терем строила (брат сестре терем строил). По-
строив терем, похвалялась:

– До моего терема стрелой не дострелить, со-
колом не долететь, шипом не дошипить.

Услышал похвалу душа добрый молодец (кня-
зёк молоденький):

– Не хвались, Татьянушка. До твоего терема
стрелой я дострелю, на коне я доеду.

Вариант продолжения: ...До твоего терема дой-
ду и доеду, шипом я дошиплю, белу стену проломлю,
красну девку выведу.

Вариант продолжения: Поведём похвальную
через девять городов... [см. текст 49].

Печорский район:

Крупская вол.: Иваново Болото 3348-35; Моложва 3331-
07, 3340-25, 53.

Кулейская вол.: Киришино 1176-09, 1209-09, 3346-38, 3334-12;
Красная Гора 1180-09; Кулье 1162-12, 1668-28, 34, 3342-26;
Лисьё 1181-10, 1223-07, 3349-13; Рожитец 1168-09.

Лавровская вол.: Ладейники 1229-08; Любятово 1172-02;
Мустишево 1404-39; Папушево 1418-21, 1574-18, 1576-
08, 1577-22.

Паниковская вол.: Дубово 1401-03; Кашино 1228-02.

Печорская вол.: Уланово 1416-07.

8. «Берёза-берёза гли дорожки стояла» (вариант напева 8)

Берёза-берёза «гли»¹ дорожки стояла, под этой
берёзой сидит красна девушка. К этой девушке при-
шёл родный батюшка. – Моё родно дитятко, пой-
дём со мной домой. – Мой родной батюшка, не
пойду с тобой домой, у меня ножки босые, роса хо-
лодная.

[Песня начинается сначала – ...пришла родна
матушка, следует тот же ответ девушки; пришёл
добрый молодец – завершение]: – Душа красна де-
вушка, пойдём со мной домой. – Не пойду с тобой
домой, у меня ножки босые, роса холодная. – У
меня, у молодца, черевички куплены, черевички
тёплые.

Печорский район:

Лавровская вол.: Руммали 1187-33.

¹ «Гли» – возле.

**9. «На горе стоит мельница, у нас Елена измен-
щица»** (варианты напевов 17, 24, 25)

На горе стоит мельница, она стоит и не повёр-
нется, у нас Елена изменщица, изменила отца с ма-
терью на такого добра молодца – Владимира Ива-
новича.

Вариант продолжения: Что моя жена умная-ра-
зумная, по лугам положи стлала, без дрожжей кала-
чи пекла, без хмеля пиво сварено.

Палкинский район:

Васильевская вол.: Боровики 2216-12; Ворошилово 2216-
35; Дубохово 2212-22; Зубовщина 2951-11; Малое
Апарино 2217-23 (т.).

Печорский район:

Изборская вол.: Вастцы 1196-19; Малы 1198-11; Нижний
Крупск 1233-17; Поддубье 1204-07.

Крупская вол.: Вишняково 1166-13; Гверстонь 1166-47;
Горбатицы 3345-41; Иваново Болото 3348-55; Кривск
1182-35; Кукуевка 3344-34.

Кулейская вол.: Киришино 1177-05; Красная Гора 1180-31;
Каменка 1183-26; Лисьё 1223-16; Медли 3336-30; Шар-
тово 1232-19.

Лавровская вол.: Аполихино 1186-41; Мустишево 1404-
25; Папушево 1574-09, 1575-16, 1577-10; Хребты 1189-
24; Юшково 1175-30.

Новоизборская вол.: Запутье 1170-03, 04, 05; Лесицко
1185-32; М. Видовичи 1185-60.

Паниковская вол.: Дятлово 1227-27; Емельяново 1201-17.

Псковский район:

Верхолинская вол.: Егорьевщина 2989-65; Нароново
2989-31; Сухлово 2947-53; Тавлово 2989-74.

Серёдкинская вол.: Большие Вязки 1231-28; Боровик
1217-14.

Теребищенская вол.: Дуб-Бор 1216-04.

10. «Ах ты, Манюшка, не печалься» (вариант напева 29)

Ах ты, Манюшка, не печалься, Ивановна, не
кручинься. Ты сама его полюбила, из-за речушки
приманила, золотым кольцом подарила. Ах ты,
Манюшка, это правда, Ивановна, всё былица.

Печорский район:

Изборская вол.: Вастцы 1196-18.



11. «Прилетал соловей на окно» (варианты напевов 24, 26)

Прилетал соловей на окно, он садился на окошечко, на серебряну решёточку, решёточка обломилась, окошечко отворилось. Догадалась родна матушка, побежала по новым сеним, закричала громким голосом:

- Дитя ли моё, дитятко, заживай-ка себе сокола, себе сокола высокого.
- Я бы выбрала, матушка, себе сокола высокого, высокого-хорошего, Ивана Ивановича.

Палкинский район:

Васильевская вол.: Большое Апарино 2232-23.

Псковский район:

Верхолинская вол.: Голова 2986-72; Егорьевщина 2989-59; Елизарово 2978-19, 32; Ерехово 2978-38; Постоево 2986-53.

Гверздонская вол.: Ровница 2990-38; Троицкая Гора 2978-57. Залитская вол.: Большая Толбица 2989-18.

Серёдкинская вол.: Большие Вязки 1231-13, 32; Боровик 1217-04; Заходы 1194-02; Лутово 1219-02; Мельницы 1194-21; Средний Путь 1207-13.

Теребищенская вол.: Теребище 1214-09.

ДОЛЯ НЕВЕСТЫ / МОЛОДУХИ

разлука, слезы, печаль, жалобы;

родители – чужая семья, «своя – чужая» сторона;

«лихой – согласный» муж

12. «На горе, на горочке стояла сосоночка»

На горе, на горочке стояла сосёночка, сосенка кудрявая, вешечки зелёные, под той сосенкой кроватка тесовая, на той кроватке перина пуховая, подушка сизовая, на той перинушке лежит одеялице, под одеялицем красна девица Нина Михайловна.

Вариант окончания: Она плачет, как река, слёзы льются, как ручьи (плачет – что река бежит, слёзы – что ручей бежит).

Печорский район:

Крупская вол.: Вишняково 1165-22; Горбатицы 1182-04; Городище 3331-36.

Кулейская вол.: Каменка 1183-25; Киришино 1176-33, 1177-01, 3334-18; Красная Гора 1180-32; Медли 1221-08, 3336-24, 26.

13. «Сине море на волнах стоит» (варианты напева 21)

Жениху: Синее (тихое) море на волнах стоит, князь молодой на думáх сидит.

– Думаю я думу крепкую, как будет мне на чужой стороне, как будет звать тестя батюшкой, как будет звать тещу матушкой? Тестем назвать – то не честь-хвала, батюшкой звать не хочется. Тёщей назвать – то не честь-хвала, матушкой звать не хочется.

Вариант – невесте: Княгинюшка на думáх сидит, думает думушку крепким разумом:

– Как будет мне в чужие люди ступить, как будет звать свёкра батюшкой.

Печорский район:

Изборская вол.: Турок 1227-19.

Лавровская вол.: Ладейники 1229-14; Новожилы 1420-08.

Паниковская вол.: Емельяново 1201-12; Кашино 1228-05.

14. «Во тумане красно солнышко, на думáх сидит Мариюшка» (варианты напевов 15, 18)

Во тумане красно солнышко, на думáх сидит Мариюшка, она думушку думает о чужой дальней сторонюшке, Анатольевой семеюшке.

Чужа-дальняя сторонюшка горюшком посеяна, кручиной обгорожена, своя родная сторонюшка сахаром посеяна, виноградом обгорожена.

– Не жалься, Мариюшка, на матушку, на сватьюшку, которая повы́сватала, чужу сторону повы́хвалила.

Псковский район:

Теребищенская вол.: Дуб-Бор 1215-02; Теребище 1214-01.

15. «Погуляй, гуляночка» / «Погуляй-ка, девушка» (варианты напевов 3, 9)

Погуляй, гуляночка (погуляй-ка, девушка), на своей сторонюшке. На своей сторонюшке поле пшёнкой сеяно, сытой поливано, весельем горожено. На чужой сторонюшке поле горем сеяно, слезами поливано.

Пыталовский район:

Гавровская вол.: Зайково 1562-04.

Жоговская вол.: Дубново 1579-25, 26.

Скадинская вол.: Горбатица 1554-10.

Тулинская вол.: Вашки 1547-03; Зельцы 1542-19; Кавланы 1542-29, 33.

16. «За дубовым столом сидит наша сестрица» (вариант напева 8)

За дубовым столом сидит наша сестрица, сидит призадумавшись, припечалившись.

– Что ж ты, наша сестрица, призадумалась?

– Девушки-певицы, души красные девушки, как же мне не думать, как не печалиться? Какой муж навяжется, какой «нараха́ется»? Или он «убойце-вый»,¹ или он «угримцевый»²

– Если он «убойцевый» – то словечком ласковым, если он «угримцевый» – то на улушку выйди и за рученьку бери, во высок терем веди, на стульчик посади, сама круг его ходи.

Палкинский район:

Палкинская вол.: Пахомово 2221-11-13.

¹ «Убойцевый» – драчливый.

² «Угримцевый» – угрюмый.

17. «На Колькином дворе ни саду, ни вишеня – чёрная смородина» / «На Ванином дворе стояла смородина» (варианты напевов 7, 8)

На Колькином дворе ни саду, ни вишеня – чёрная смородушка. На эту смородушку налетели пташечки. Все пташечки клюют смородушку. Одна пташечка не клюёт смородушки. Тоскует-грустит



по своей [сторонущке], по родимой матушке, по родному батюшке.

Вариант: На Ванином дворе стояла смородина, на эту смородину налетели лебедушки. Одна лебедушка не клюёт смородину, чувствует лебедушка чужу родну матушку.

Палкинский район:

Васильевская вол.: Сухлово 2224-19 (т.).

Псковский район:

Верхолинская вол.: Тавлово 2989-70; Котятинно 2990-65.

18. «Уж и по мосту-мостечку» (варианты напева 25)

Уж и по мосту-мостечку, по калинову мосту, там ишла-прошла карета. Анна плакала-рыдала по батюшкиной воле, по матушкиной неге.

– Ты не плачь, моя умная, у нас будет повольнее, понежнее. Куда пойдешь – всё спросись, «откуль прийдешь» – доложись, спать ложись – поцелуйся, обнимись.

Псковский район:

Верхолинская вол.: Теребище 2946-40, 2950-06.

Залитская вол.: Белов 1184-05, 15; Залит 1169-08.

Теребищенская вол.: Красная Горка 1207-12.

19. «На улице дождик» (варианты напева 36)

На улице дождик, по широкой частый. Частенький сеет, из ведра поливает. По этому дождю брат сестрицу водит, по головке дрóчит.¹

– Ты расти, сестрица, ты расти большая. Вырастешь большая, будешь хорошая.

Отдам сестру замуж не близко, далёко, за Москву три вёрсты. Куда ни поеду, к сестрице заеду.

– Здорова ль, сестрица, здорова ль, родная?

– Братка-соловейка, плохое здоровье, крутое изголовье. Первое мне горе – муж жену не любит, второе мне горе – свекровка-«хлопóта», худого не охота.

Палкинский район:

Качановская вол.: Жуково 1412-14; Подсев 1412-25; Спудищи 1397-74.

Новоуситовская вол.: Добычи 1537-37, 37а; Подмогилье 1558-19; Ушаки 1559-14.

Палкинская вол.: Зайцево 1565-26; Мельница 1565-06, 07; Сухлово 2225-02; Тимошино 2227-11.

Черская вол.: Сиги 1564-36.

Печорский район:

Крупская вол.: Иваново Болото 3348-67, 70.

¹ «Дрóчит» – гладит.

НЕВЕСТА / ЖЕНИХ – СИРОТА:

ПРИЗЫВАНИЕ РОДИТЕЛЕЙ

«наделить – есть кому, благословить – некому»

20. «Неявственный денёк без родного батюшки» / «Невесёла свадьбка без кормильца батюшки» (варианты напевов 5–6, 8, 10, 12)

Варианты текстов:

а) Неявственный денёк без родного батюшки, без родной матушки. Погоди-ка, любушка, заводить пир-беседушку, выйди на широку улицу по путям-дороженькам, погляди на свою сторонущку. На своей сторонущке, на Божественной церкви там туман туманится, человек шатается – не идёт ли батюшка на твою беседушку?

б) Невесёла свадьбка без кормильца батюшки. Сходить и попросить и попов, и дьяконов, чтоб ударили б они в большой колокол и разбудили бы они кормильца батюшку. Кормилец батюшка во сырой земелюшке.

Палкинский район:

Новоуситовская вол.: Вандыши-Ручьи 1531-03; Наумки 1538-15 (т.).

Палкинская вол.: Жилино 1569-33; Зайцево 1565-31 (т.);

Палкино 1569-12; Пахомово 2221-15.

Родовская вол.: Трумалёво 1414-28.

Печорский район:

Лавровская вол.: Папушево 1407-01.

Паниковская вол.: Дубово 1234-28, 29.

21. «Заходи-ка, Олюшка, за дубовые столы»

Заходи-ка, Олюшка, за дубовые столы. Сядь ты, Олюшка, под красное окошечко. Невесёла свадьбка молодой княгинюшки, нету у Оленьки кормильца батюшки, кормилец батюшка во сырой земелюшке.

Проспала Оленька эту тёмну ноченьку, не упростила Оленька родимую матушку, чтоб не спала матушка эту тёмну ноченьку, написала б матушка свою белу грамоту и послала б матушка кормильцу батюшке.

Да «погляжь» ты, Олюшка, на широку улушку, на широкой улушке не туман туманится, во том тумане человек шатается. Не спешится ль, Оленька, твой кормилец батюшка на твою беседушку, на твою сиротскую.

Печорский район:

Лавровская вол.: зап. в тетради – РФ 1479, др. свед. отсутствуют (в Лавровской волости распространен напев 10, а также варианты напевов 5, 8).

22. «У елины нету маковки» (варианты напевов 15, 17)

У елины нету маковки, у Зины нету матушки (батюшки), пособиать-то её некому в чужу-дальнюю сторонущку. Попроси брата-соловейку пособиать тебя, сиротушку.

– Запрягу я добрых коней, поеду ко Божьей церкви, приударю в большой колокол, в маленький серебряный, пробужу матушку (батюшку) пособиать тебя, сиротушку, в чужу-дальнюю сторонущку.

Печорский район:

Паниковская вол.: Кудрово 1210-18 («У сосонки нету маковки»).

Псковский район:

Верхолинская вол.: Нароново 2989-37; Тавлово 2989-78. Серёдкинская вол.: Лутово 1219-04.



Теребищенская вол.: Балсово 1205-19; Дуб-Бор 1215-09; Мтеж 1190-05.

23. «Стоит верба без маковки» (вариант напева 15)

Стоит верба без маковки, у нас княгинюшка без матушки.

Пойду-выйду на крутой крылец, попрошу я дядю родного, чтоб ударил в большой колокол, разбудил бы моего батюшку на мою свадьбу весёлую.

Невесёлая, печальная без тебя, кормильца батюшки, без тебя, родима матушка. Пойду-выйду на крутой крылец, попрошу я брата родного:

– Ох ты, братечка любимый мой, запряги ты пару коней вороных, я поеду с своим подружкам по путям по тем дороженькам. И не встречу ли своего батюшку, и не встречу ли свою матушку? Приглашу я на свою свадьбу, на свою свадьбу весёлую. Ох, не весёлая, печальная, без тебя, кормилец батюшка, без тебя, родима матушка.

Печорский район:

Паниковская вол.: Воронкино 1211-35.

24. «Уж вы, реки мои, речушки» (варианты напевов 16, 17)

а) Уж вы, реки мои, речушки, что вы бежите, не сколыхнетесь, с желтым песком не смутитесь?

– Что, Васильевна, не улыбнешься? – На кого ж мне глядеть-радоваться? У меня нет родного батюшки, родненькой матушки. Нарядить-то некому, снарядить-то я сама снаряжусь. Ну ж ты, братец ясён сокол, закрывай свой широкий двор, едет приятель мой, добрый молодец Илья Васильевич.

б) Уж вы, реки, реки полные! Реки полные, холодные! Стоят реки, не сколыхнутся, сидит Мариюшка, не усмехнется.

– А о чем же мне смеяться? Все пришли гости, понаехали, только нету дорогих гостей, дорогого гостя – родного батюшки. Попрошу я брата родного:

– А ну ж ты, братка родненький, ты слетай-ка на могилушку, пригласи родного батюшку на мою на горькую свадьбу!

Печорский район:

Крупская вол.: Зимний Борок 1165-07.

Новоизборская вол.: Б. Видовичи 1171-11.

Псковский район:

Верхолинская вол.: Сухлово 2947-46; Теребище 2946-36, 2950-05.

25. «Расшанись, мать сыра земля» (вариант напева 13 без распева)

Расшанись, мать сыра земля, встань, родная матушка, надели свою доченьку, отпусти в путь-дороженьку на чужу сторонушку. На чужой сторонушке поле горем сеяно, тоской полито. На родной сторонушке поле пшеном сеяно, сытой полито.

Встань, родная матушка, надели свою детушку хлебом и солью, доброй милостью.

Пыталовский район:

Линовская вол.: Бубнёво 1413-24–26, 32, 33.

26. «Приступись, матушка, приступись, батюшка, к сироте-сиротушке»

Приступись, батюшка, приступись, матушка, к сироте-сиротушке, победной головушке. У меня, сиротушки, нет родимого батюшки, нет родимой матушки.

Пыталовский район:

Жоговская вол.: Речино 1636-07, 08.

27. «Ох ты, свет Христос, спусти меня с небёс» (варианты напева 9)

Ох ты, свет Христос, спусти меня с небёс, моя «дета» женится, просит разрешеньца.

Пыталовский район:

Жоговская вол.: Дубново 1579-30, 31.

28. «Не садись, сиротушка, за дубовый стол» (вариант напева 11)

Не садись, сиротушка, за свой дубовый стол. Твой кормилец батюшка высоко на небе. Проси благословеньца у кормильца батюшки. Он Богу молится, у Христа на землю просится. Благословите молодца съездить ко Божьей церкви.

Вариант: ...не придёт, не пришанится к тебе кормилец батюшка, не благословит тебя, сиротку. Не придёт к тебе братец-соловеюшка.

Островский район:

Синерцкая вол.: Изъядиново 1626-01а, 06.

29. «У Ивана горенка издалёка вожена» (вариант напева 8)

У Ивана горенка издалёка вожена, во этой горенке часто пиры идут, весёлы свадебки, хлеб-соль на стол нести, княгиню за стол вести. Молодая боярыня Татьяна Ивановна ходила-похаживала по высокому терему, топтала-растаптывала сапоги сафьяновы, просила-упрашивала свою родну матушку:

– Погоди, матушка, столы расставлять, скатерётки расстилать. Я выйду, девушка, на широку улушку, погляжу по всем сторонам, по путям-дороженькам – не спешит ли батюшка на мою беседушку?

– Моё мило дитятко, не придёт батюшка на твою беседушку. Потеснила батюшку гробова бела доска, угрузила батюшку сырая мать-земля.

Палкинский район:

Новоуситовская вол.: Кононово 1541-25.

30. «Погодите, тётушки, столы расставлять» (вариант напева 8)

Погодите, тётушки, столы расставлять, погоди-те моего батюшку. А я выйду, молодец, на широ-



кую улицу, погляжу по всем сторонущкам, по путям-дороженькам, не спешит ли батюшка на пир-беседушку, на весёлую свадебку?

Палкинский район:

Васильевская вол.: Яхново 2941-38, 40, 2951-18.

31. «Сяду я, сиротушка, на дубову лавочку» (варианты напевов 5–6, 9)

Сяду я, сиротушка, на дубовую лавочку, погляжу в красное окошечко. Не идёт, не спешит ко мне родный батюшка ни с какой сторонущки, не разносит он вина виноградные.

Печорский район:

Изборская вол.: Вастцы 1196-17.

Новоизборская вол.: Печки 3350-46.

Пыталовский район:

Жоговская вол.: Речино 1636-08; Дубново 1579-34, 35.

РАССТАВАНИЕ НЕВЕСТЫ

*расставание с девьей красотой, с подругами,
с домом, с родной стороной, проводы,
наказы, наставления*

32а. «Растопляйся, баенка, разгорися, каменка» (варианты напевов 3, 5–6, 9–13)

Растопляйся, баенка, разгорися, каменка. Растошнися, дева-душа, по своей сторонущке, по гладкой головушке. На своей сторонущке поле пшёной сеяно (поле пшёной сеяно, вишеньем горожено), на чужой сторонущке поле горем сеяно, слезами поливано.

Вариант: ...растошнися по своей сторонущке, по девичьей волюшке. Одну косу плела и три воли волила, а теперь будешь две косы плести, одну волю волить да и ту невольную.

Вариант: ...Растужись, Аннушка, по кормильцу батюшке, по родимой матушке, по братцам-соловешкам, по сестрицам-ластущкам, по своей сторонущке, по гладкой головушке. На своей сторонущке...

Вариант продолжения: На своей сторонущке часты церкви стоят, часты обеденки, жалобно попы поют, на чужой сторонущке густы ели стоят, страшно волки воют.

Островский район:

Калининская вол.: Коломница 1618-01, 02.

Рубиловская вол.: Курцево 1656-01.

Синерцкая вол.: Изъядиново 1626-09, 1627-01.

Палкинский район:

Качановская вол.: Жуково 1392-03, 1410-15, 2952-11; Жуково-Подсев 1668-11, 18.

Новоуситовская вол.: Добычи 1537-38; Наумки 1538-13, 19; Ушаки 1559-07, 29.

Родовская вол.: Горбунова Гора 1401-33, 34 (с плачем); Трумалёво 1414-37.

Черская вол.: Июдино 1563-45, 46; Сиги 1564-26–28.

Печорский район:

Лавровская вол.: Аполихино 1186-19; Лавры 1188-14; Лю-

бятово 1171-41; Мустишево 1404-22; Папушево 1407-11, 1418-05, 06, 09, 1574-01, 1575-09; Смолянка 1174-07.

Паниковская вол.: Дубово 1234-16, 1400-30; Дятлово 1227-24; Емельяново 1201-11; Кудрово 1210-17.

Пыталовский район:

Вышгородская вол.: Сапохново 1554-17.

Гавровская вол.: Бичи 1566-27; Новиково 1567-22; Новожила 1566-44.

Жоговская вол.: Дубново 1579-33 (т.).

Линовская вол.: Бубнёво 1413-28; Максимково 1421-06; Плещеево 1414-13.

32б. «Растопися, парна баенка, разгорися, красна каменка» (варианты напевов 15, 17, 18, 24)

Растопись, парна баенка, разгорись, красна каменка, приумоись, бела барынька Татьянашка Ивановна. Порасплачься по своей русой косе, по своим алым ленточкам.

Она шила узор золотом, вышивала серебром, не дошила, бросила, слёзно заплакала:

– Уж ты, батюшка родный мой, закрывай крепче (открывай) широкий двор, едет неприятель мой, добрый молодец Иван Иванович, ты пошли мне провожатого – братца родного.

Провожал сестрицу больший брат, сестре наказывал:

– Ты, сестрица моя родная, ты носи золото – не снашивай, терпи горе – не сказывай. Не сносивши, золото сносится, не сказавши, горе скажется. Не сама косу рассыпала, рассыпала невольюшка, чужа-дальняя сторонущка.

Вариант продолжения: А свекровушка журит-бранит, посылает молоду за водой (по морозу лютому, по снегу белому) со дубовым ведёрочком, со кленовым коромысельком. Я не в тот час за водой пошла, на то горе горькое (лютое) налетели гуси серые, замутили воду светлую, без воды домой пришла.

Свёкор-батюшка журит-бранит, свекровушка побить велит. Спасибо той золовушке – за меня слово закинула: – Ах ты, глупая невенюшка, какова вода случилась – ты б такую бы и черпала, со такой водой домой пришла бы.

Палкинский район:

Васильевская вол.: Анскино 2233-47; Ворошилово 2216-22; Любятя 2217-03; Яхново 2218-33, 2232-03, 2941-30, 31, 32, 2949-03.

Качановская вол.: Пемпиши 1397-33.

Палкинская вол.: Горбово 1564-06, 07; Жилино 2226-15; Мельница 1565-13, 14; Пахомово 2221-24.

Печорский район:

Изборская вол.: Бодогово-Зехново 1233-30; Вастцы 1196-13; Зехново 1396-32; Малы 1198-04; Поддубье 1203-04; Турок 1224-01, 1225-03.

Крупская вол.: Вишняково 1165-38 (т.), 3329-33, 3341-31; Горбатыцы 1182-02, 3345-29; Городище 3328-13; Зимний Борок 1164-09, 09а, 1165-06, 3328-51; Иваново Болото 3348-44, 60, 3351-01; Колпино 3347-14; Кривск 1182-13, 3344-49; Кулиско 3333-02; Моложва 3340-18, 3340-55, 3341-19.

Кулейская вол.: Заболотье 1178-01, 3342-45 (т.); Замошьё 1178-20; Каменка 1183-11; Киршино 1163-05; Колпино



1208-02; Кулье 1161-01, 1162-18, 3342-28; Лисьё 1179-03, 1223-02, 3349-09; Медли 1220-01, 3336-15; Медово 3343-16; Рожитец 1167-42, 1168-01; Шартово 1232-02, 3342-62.

Лавровская вол.: Руммали 1187-22; Хребты 1189-22. Новоизборская вол.: Б. Видовичи 1171-03, 3342-71; Запутье 1170-10; Лесицко 1187-12, 3334-40, 41; М. Видовичи 1185-42; Малые Калки 3350-02; Печки 3350-45.

Печорская вол.: Давыдов Конец 1409-09; Декшино 1169-12; Заболотье 1393-06; Лезги 1396-07; Митковицы 1184-46.

Эстонское пограничье: Любница 1191-13, 21, 1196-02–04.

Псковский район:

Верхолинская вол.: Великое Поле 2947-27; Егорьевщина 2989-49; Елизарово 2978-27; Ерехово 2978-39; Замельничье 2947-11; Котятино 2990-13; Нароново 2989-36; Постоево 2986-48; Теребище 2946-35.

Гверздонская вол.: Задворье 2948-23; Ровница 2990-33, 47. Залитская вол.: о. Белов 1183-40; Залит 1168-29.

Серёдкинская вол.: Большие Вязки 1231-22; Боровик 1216-26; Заходы 1192-15.

Теребищенская вол.: Балсово 1205-01; Дуб-Бор 1215-08; Мтеж 1190-04; Теребище 1214-03.

33. «Перед ясным образом стояла квашоночка» (варианты напева 8)

Перед ясным образом стояла квашоночка, на квашоночке тяжела подушечка, на подушечке сидит красна девушка, припечалившись, пригорюнившись, не может чесать буйной головушки.

– Сама я чесала по сегодняшней денёк, по теперешний часок. Сегодня у девушки «ру́чи»¹ не слымаются.

Мой родный батюшка, учеси головушку, моя родна матушка, учеси головушку, «изродцы»-приятеля,² учешите головушку! Учешите голову гладко-гладёшенько. Не сама я, девушка, чесала голову, а вы, люди добрые, похвалите голову.

Палкинский район:

Васильевская вол.: Яхново 2941-14, 2951-21.

¹ «Ручи» – руки.

² «Изродцы-приятеля» – «ни то ни сё, небольшая рода» (Палк., Яхново 2941-15).

34. «Мой родный батюшка (моя родна матушка; моя родна сестрица), учеси головушку» (варианты напевов 2, 4–6, 8, 10, 13)

– Мой родный батюшка, учеси головушку, я бы сама чесала (я бы сам учесал) – руки не слымаются.

– Моя родна матушка, учеси головушку, я бы сама чесала – руки не слымаются, персты не сгибаются на теперешний часок, на сегодняшней денёк.

– Моя родна сестрица, учеси головушку...

Палкинский район:

Васильевская вол.: Гнилино 2233-29; Зубовщина 2941-05.

Качановская вол.: Козлы 1397-58.

Новоуситовская вол.: Кононово 2981-04.

Родовская вол.: Трумалёво 1414-33.

Палкинская вол.: Горушка 2255-18; Жилино 2226-23, 2943-25, 26, 2949-10, 2955-17; Иваново 2223-18.

Черская вол.: Сиги 1564-25, 29; Усы 1567-37, 38.

Печорский район:

Изборская вол.: Вастцы 1196-21; Зехново 1396-37; Малы 1198-17; Нижний Крупск 1233-09; Петровск 1397-19; Поддубье 1203-05; Турок 1226-04.

Крупская вол.: Вишняково 1165-28, 3341-25; Гверстонь 1167-19; Горбатыцы 1182-05, 3332-34, 3345-37; Зимний Борок 1165-05, 3329-06, 07; Иваново Болото 3348-02, 04, 07, 08, 3348-30, 3351-03; Кривск 1182-20, 3344-53; Крупп 3348-30, 32; Кукуевка 3344-27; Моложва 3341-11.

Кулейская вол.: Кулье 1162-24; Рожитец 1168-11, 12.

Лавровская вол.: Аполихино 1186-20, 23; Любятово 1171-43; Мустишево 1404-33; Руммали 1187-29.

Новоизборская вол.: Б. Видовичи 1171-21, 23, 3343-02; Лесицко 3335-10; Малые Калки 3350-04; Печки 3350-47.

Печорская вол.: Давыдов Конец 1409-10; Заболотье 1393-10, 11; Лезги 1396-14.

Эстонское пограничье: Любница 1191-11, 1192-11, 12, 1196-05.

35. «Растопись-ка, баенка» (прощание с красотой) (вариант напева 9)

Растопись-ка, баенка, разгорись, каменка, растошнись, девушка, по своей стороншке, по родимой матушке, по родному батюшке, по братцу-соловешке.

Попроси-ка, девушка, чтобы вынес красу на широку улицу, чтоб повесил красу на белую берёзоньку. Малы детушки идут – на красу любят, девушки идут – красе низко кланяются, молодухи идут – горько заливаются.

Пыталовский район:

Дубновская вол.: Оники 1567-01.

36. «Красота ли моя, краса» / «Красота ли ты моя, красота» (варианты напевов 14, 15)

Красота ли моя, краса, красота моя девичья, не в уборе ты ношена, не в снаряде (не в порядке) ты положена.

Возьму тебя в свои руки белые, в персты подзолочены, отнесу в чисто-дальнё полюшко (во темны леса), поставлю красу во лужки зелёные, в шелкову траву.

Отйду, послушаю – не «тошнёт» ли моя краса по русой косе, по алым ленточкам, как я раньше красовалась, алыми лентами забавлялась.

Как настанет лето тёплое (как настанет весна-красна), пойдут люди добрые со косами блестящими (вострёными), с серпами зубрёными, покосили красу с алыми ленточками, с моей вольной волюшкой, с чужой худой славушкой.

Вариант: ...Как поднимут тебя, красоту, на косах-то на вострёных, на серпах-то на зубрёных...

Печорский район:

Эстонское пограничье: Любница 1191-12.

Псковский район:

Теребищенская вол.: Балсово 1205-09, 10; Дуб-Бор 1215-06, 07; Красная Горка 1206-24; Мтеж 1190-02.

37. «Виноградина-ягода» / «Земляничина-ягода» (варианты напевов 15, 18, 24)



Виноградина-ягода, виноградина зелёная, зачем рано налилась, к сырой земле приклонилась?

– Мариюшка-душечка, зачем рано заплакала по своей русской косе, по своим алым ленточкам? – Вы, милые подружки, гуляйте-красуйтесь, я гуляла-красовалась, алыми лентами забавлялась.

Спасибо тебе, батюшка, берегли вы меня, не жили, не давали ветру дунуть, частому дождю капнуть, не могли вы устеречь меня от души доброго молодца, от Ивана Ивановича.

Псковский район:

Серёдкинская вол.: Боровик 1217-07.

Теребищенская вол.: Балсово 1205-21, 22; Дуб-Бор 1215-12; Теребище 1214-08.

38. «У родного батюшки жила и две воли волила» (варианты напевов 8, 12)

У родного батюшки жила, одну косу плела, две воли волила и обе вольные. У неродного батюшки одну волю волила, да и то невольную. У родного батюшки поле пшёнкой сеяно, сытой поливано, у неродного батюшки поле горем сеяно, слезами поливано.

Островский район:

Калининская вол.: Баслаки 1625-06, 09.

Палкинский район:

Палкинская вол.: Лаврово 2222-20, 2223-01.

39. «Ты взойди-взойди, солнышко»

Ты взойди-взойди, солнышко, супротив света белого. Ты взойди, маменька, в мою новую горенку. Ты посядь, маменька, на скамеечку, погляди на мою красу девичью, на мою волю вольную.

Мне немножечко посидеть красной девушкой – не год, не неделюшку, всего день до вечера, всего час до Божьей церкви. Поведут меня во Божью церковь, поставят нас под венцы серебряные. Подломятся мои скорые ноженьки, опустятся мои белые ручушки, встрепенётся моё сердце ретивое, посмеяются ум со разумом в моей буйной головушке на чужой дальней сторонешке.

Псковский район:

Серёдкинская вол.: Заходы 1193-05.

40. «Улетает пташечка за синие леса» / «Украли пташечку» / «Уплыла сера утка во сине море» / «Уплыли в море утки серые» (варианты напевов 2, 5–8, 12)

Варианты текстов:

а) Улетает пташечка за синие леса, за тёмные болота. Улетает моё яркое солнышко за синие леса, за тёмные болота.

б) Уплыла сера утка во сине море (уплыли серы утки на море), увезли красну девку (душу красну девушку) с терема, оставила дары у батюшки в доме, у матушки в ларе (у родна батюшки, у родимой матушки).

Вариант: ...увезли нашу хвалёную, нашу богомольную Марию Ивановну.

Вариант: Уплыла сера утка на море, в погоню гонится родна матушка с ларём кованым...

Вариант продолжения: Не спеша, родная, на чужу сторонешку, на чужой сторонешке... Воротись, дитятко, воротись, родная, возьми свои лари кованые, башмаки парчовые (шелковые).

Палкинский район:

Васильевская вол.: Сухлово 2224-15, 17.

Родовская вол.: Голубово 2942-12, 2953-28.

Печорский район:

Крупская вол.: Кукуевка 3344-22, 25.

Печорская вол.: Митковицы 1184-35; Печоры 1416-27.

Псковский район:

Серёдкинская вол.: Большие Вязки 1231-15; Мельницы 1195-01.

41. «Не ходи, Дуня-душа, на чужу сторонешку» / «Не спешись, матушка...» / «Не хватайся, девушка...» / «Откатилось яблочко» / «Воротись, Марья-душа, воротись, Ивановна...» (варианты напевов 1, 2, 4–6, 8, 13)

Не ходи, Дуня-душа, на чужу сторонешку к чужому батюшке. У чужого батюшки (на чужой сторонешке) поле горем сеяно, «таптой»¹ укрывано, слезами поливано, кручиной огорожено. У чужого батюшки частый ельник стоит, гулко волки воют.

Поживи, Дуня-душа, у родного батюшки. У родного батюшки поле пшёнкой сеяно, «таптой» укрывано, сытой поливано, весельем огорожено, у родного батюшки зелены сады цветут, жалостно пташки поют.

Вариант: Откатилось яблочко от сахарной яблони, от родимой маменьки. Не спеша...

Вариант: Воротись, Марья-душа, воротись, Ивановна, на чужой сторонешке...

Палкинский район:

Васильевская вол.: Бобьяково 2215-05, 22; Боровики 2216-02 (т.); Гривки 2220-04; Ирхино 2214-33 (т.); Яхново 2218-32, 2941-33 (т.).

Качановская вол.: Козлы 1397-56; «Откатилось яблочко» – Спудицы 1398-01.

Палкинская вол.: Рубцово 1571-02; Ягодкино 2221-03; Ягодкино-Горино 2222-03.

Печорский район:

Изборская вол.: Вастцы 1197-07; Зехново 1396-33; Малы 1198-19; Нижний Крупск 1233-08; Поддубье 1203-07; Турок 1226-06.

Крупская вол.: Вишняково 1166-02, 3329-32, 3341-30; Кулиско 3333-08, 09; Моложва 3340-31, 3341-15.

Кулейская вол.: Заболотье 3342-43; Кулье 1162-13; Лисьё 1181-13; Шартово 1232-09.

Лавровская вол.: Руммали 1187-25.

Новоизборская вол.: Запутье 1170-09; Лесицко 1185-29; Печки 3350-49.

Печорская вол.: Лезги 1396-17; Митковицы 1184-36.

Эстонское пограничье: Любница 1192-06, 1195-12.

Псковский район:

Теребищенская вол.: Красная Горка 1207-06; Мтеж 1190-01.



¹ «Тапта» – «как пасёют, забарнүють, а патом запрягають калоду длинную и катают это поле. Штоб не прасыхало, всадило скарёе. Это называётца – тапта» (Палк., Яхново 2218-32).

42. «Не выплывай, утушка, с зеленой тресты» (варианты напевов 20, 21)

Не выплывай, утушка, с зеленой «тресты»,¹ не выходи, Ира-душа, с высока терема. Будешь ты, утушка, подстрелена, будешь ты, Васильевна, увезённая.

Вариант: ...держишь, утушка, крута бережка. Не выходи, Ира-душа, с высока терема, держись, Ира-душа, родна батюшки. На чужой стороншке поле горем сеяно, на своей стороншке поле пшёной сеяно. Поле горем сеяно, кручиной горóжено, поле пшёной сеяно – весельем горóжено.

Печорский район:

Круппская вол.: Кулиско 3333-04.

Кулейская вол.: Красная Гора 1180-03; Медли 1220-04-06.

Лавровская вол.: Аполихино 1186-40; Любятово 1171-46;

Юшково 1175-14.

Паниковская вол.: Емельяново 1201-14.

¹ «Треста» – тростник.

43. «Грымнул гром перед тучею» / «Брошу ключи на дубовы столы» (варианты напева 21)

Грымнул гром перед тучею, ливнул дождь перед солнышком. Стояла Машенька перед батюшкой, плакала Машенька перед матушкой: – Брошу ключи на дубовы столы, я теперь не ключница, не ларёшница (не советница)! Как будет мне на чужой стороне? Буду ларёшница чужой матушке, чужому батюшке.

Вариант: ...Плакала Наташа-душа перед батюшкой, перед матушкой:

– Встретят меня свёкор-батюшка, свекровь-матушка, спросят меня дороги дары.

Вариант: ...Ливнул дождь перед вечером, крикнула уточка с зеленой тресты.

С продолжением: Не выплывай, уточка, с зеленой тресты, не выходи, княгиня, с высокого терема. Выйдет к тебе чужой батюшка (матушка), спросит у тебя дорогие дары. – Я дар пушу, сама не пойду.

Печорский район:

Лавровская вол.: Аполихино 1186-45; Ладейники 1229-09;

Любятово 1171-45; Новожила 1419-07; Брошу ключи –

Мустишево 1404-18.

Паниковская вол.: Брошу ключи – Дубово 1234-31, 1400-44.

Печорская вол.: Бабково 1410-06.

44. «Выходила дитятка с своей новой горенки» (вариант напева 10)

Выходила дитятка из своей новой горенки, увидалась матушка вокруг милой дитятки. Спросила матушка:

– Будешь ли домой ночевать, «закладать» ли ворота новые, запирает ли закладки крепкие?

Отвечала дитятка своей милой матушке: – Не буду, матушка, я домой ночевать, закладай ворота но-

вые, запирай закладки крепкие, поеду я на чужу сторонку, к чужому батюшке, к неродной матушке.

Печорский район:

Лавровская вол.: Папушево 1418-23.

45. «Лилась-разливалась в лужках вода свежая» / «Лилась-разливалась лужинка» / «По широкой улущке ходит родна матушка» / «Воскликнула матушка (ты ключи оставила)» / «Марья Ивановна! Забыла забывочку» (варианты напевов 3, 9, 13)

Лилась-разливалась в лужках вода свежая (светлая), вилась-увивалась матушка круг дитятки.

Воскликнула матушка своим громким голосом: – Воротись назад, ты ключи оставила, свою девичью красу! – Моя девичья краса с береженьем ношена, хорошо положена в зелёньком саду, под садовой яблонькой, под сахарным яблочком.

Вариант: По широкой улущке ходит родна матушка: – Моё милое дитятко, пойдём со мной, в нашу нову горенку. В нашей новой горенке на дубовом столе трое золотых ключей. – То не золоты ключи, моя девичья краса, с береженьем ношена, хорошо положена – во зелёньком садку, во шелковеньком платку, под сахарной яблонькой.

Вариант: – Марья Ивановна! Забыла забывочку, трое ключей золотых! – То не ключи золоты, моя девичья красота...

Вариант продолжения: ...про тебя, про неженку, про тебя, про дrochenку, жёрна тяжёлые, ведра дубовые.¹

Палкинский район:

Качановская вол.: «По широкой улущке ходит родна матушка» – Жуково-Подсев 1668-19, 20; Подсев 1412-21.

Пыталовский район:

Вышгородская вол.: «Марья Ивановна, забыла забывочку» – Сапохново 1554-14, 20.

Гавровская вол.: «Лилась-разливалась вода по лужкам» – Пуца 1651-45-47.

Дубновская вол.: «Лилась-разливалась в лужках вода» – Темери 1552-04.

Пыталовская вол.: «Воскликнула матушка (ты ключи оставила)» – Дризели 1612-05.

Тулинская вол.: «Лилась-разливалась лужинка» – Вашки 1547-02, 1548-04, 05, 07.

¹ См. текст 177.

46. «Не тужи, Мариюшка, не тужи, Васильевна» (варианты напевов 24, 25)

– Не тужи, Мариюшка, не тужи, Васильевна, отдаём тебя за умного-разумного, мы даём тебе приданого – тройку коней вороных, кучера-ефрейтора. – Я сама про это знала-ведала.

Печорский район:

Круппская вол.: Вишняково 1165-24, 3329-44, 3341-44.

Кулейская вол.: Каменка 1183-31; Лисьё 1179-10, 1223-04.

47. «На нашей улице (круг нашего крыльца, круг точёного столба) всё снег да вялица, лихая



метелица» / «Погода-вьялица да на Тоню-девицу» (варианты напевов 4–6, 8, 10)

Варианты текстов:

а) На нашей улице всё снег (метель) да «вьялица», лихая метелица, кутит-мутит, несёт всё в девичьи глаза. У Настасьи-девицы «притулья» нетути.

– Притулися, Настенька, за доброго молодца, за добрым молодцем там твоё «притульице» (тёпло «завётерье»).

Вариант: Притулись, Марьюшка, за родного батюшку. – За родным батюшкой «притулья» нетути, тёпла «завётерья». – Притулись, Марьюшка, за доброго молодца. За добрым молодцем тёпло «завётерье», «притулье» крепкое.

Вариант продолжения: Стучит-гремит земля под вороним конём, под князем молодым. Наша боярыня «стукоты» не любила, только полюбила князя молодого.¹

б) Ой, погода-«вьялица» на Тоню-девицу. – Куда ты надумала? – Куда велел батюшка, приказала матушка. На чужой стороншке поле горем сеяно, слезой поливано.

Палкинский район:

Васильевская вол.: Zubовщина 2212-39, 2213-11, 2951-08.
Палкинская вол.: Иваново 2223-07; Свириково 1571-17, 18.

Печорский район:

Изборская вол.: Зехново 1396-41а; Петровск 1397-18;
Васцы 1197-06; Поддубье 1203-08.

Крупская вол.: Вишняково 1166-01, 3329-31, 3341-29;
Гверстонь 1166-19, 51; Кривск 1182-25.

Лавровская вол.: Новожила 1420-05 («Погода-вьялица»);
Новоизборская вол.: Б. Видовичи 1171-26; М. Видовичи 1185-44.

¹ См. текст 71.

48. «Береги, князь молодой, нашу милу подружку» (варианты напевов 2, 4–6)

Береги, князь молодой, нашу милу подружку, наша мила подружка бережена-нежена, калачами вскормлена.

Печорский район:

Кулейская вол.: Киршино 1176-06, 3346-20; Кулье 1161-09; Лисьё 1181-05.

49. «Повели похвальную через девять городов» (варианты напевов 1, 2, 5–6)

Повели похвальную (бахвальную) через девять городов, на десятом городе остановку сделали, ко-су русу расплели, на шесть плёток разняли, вокруг головы обняли.

Вариант: ...на десятом городе остановку сделаем, круг наложу обведём и своею назовём, своей богосуженой Анной Ивановной.

Печорский район:

Кулейская вол.: Красная Гора 1180-04; Шартово 1232-04.
Паниковская вол.: Дубово 1401-04.

Псковский район:

Теребищенская вол.: Дуб-Бор 1216-18, 19; Красная Горка 1207-01.

50. «Из-за лесу, лесу тёмного» («отставала лебёдушка») (варианты напева 17)

Из-за лесу, лесу тёмного, с-за березья белого вылетали гуси серые, а за ними лебедь белая. – Как одна я осталась, ко серым гусям придалась. Начали гуси пощипывать, начала лебедь покрикивать.

– Не шиплите, гуси серые, не сама я к вам придалась, завели меня ветры буйные, завезли кони добрые Ивановы.

Печорский район:

Крупская вол.: Вишняково 1165-21.

Лавровская вол.: Аполихино 1186-32; Папушево 1407-02;

Хребты 1189-23; Юшково 1175-36.

«КНЯЗЕВ ПОЕЗД»: СБОРЫ,

НАСТАВЛЕНИЯ – НАКАЗЫ, «ДОРОГА – ПУТЬ»

поездка за невестой, «зять у ворот», отправление к венчанию, дорога в дом жениха; встреча молодых

51. «Далече-далече, далеко в чистом поле» (варианты напева 5)

Далече-далече, далеко в чистом поле стоял белчистый шатёр. В этом шатре тесовая кроватушка, пуховая перинушка, сизовые подушечки. На этих подушечках спал добрый молодец Сергей Иванович.

– Что ж ты спишь-почиваешь, ничего не ведаешь? На синем море уплыли корабли со златом-серебром, со скатным жемчугом, с душой красной деушкой Марией Ильиничной.

– Ах вы, братья милые, голубцы сизые! Вы берите паруса и ступайте на море, догоняйте корабли со златом-серебром! Вы злато-серебро по себе разделите, скатны жемчуги по женам развезите, а вы мне пожалуйста душу красну девушку Марию Ильиничну! А мне век вековать, вечера коротать, крепку думушку думать.

Печорский район:

Паниковская вол.: Воронкино 1211-30, 1212-26.

52. «Что ты спишь или лежишь, или думу думаешь?» (вариант напева 7)

– Что ты спишь или лежишь, или думу думаешь, ничего не ведаешь? У тебя, у молодца, голова нечёсана, кони не оседланы.

Псковский район:

Верхолинская вол.: Тавлово 2989-91.

53. «Когда (давно) груша взошла, зелена выросла» (варианты напевов 2, 4–6)

Когда (давно) груша взошла, зелена выросла? Когда Иван холост, а теперь женится? Приустал малёшенько, приуснул крепёшенько, ходила, будила его родна матушка.

– Ты вставай, сынок милый, пробудися, ладушка. Государь в поход идёт и тебя с собой ведёт и тебе жену даёт.



Вариант начала: ...Давно Иван возрос, а теперь женится, семь лет коня поил, жениться ладил (сбирался), на восьмое летечко приустал малёшенько, приуспнул крепёшенько...

Печорский район:

Крупская вол.: Вишняково 1165-27, 3341-22; Городище 3328-24, 3328-35; Иваново Болото 3348-37.

Кулейская вол.: Каменка 1183-15; Кишино 1209-10; Красная Гора 1180-05, 1180-30 (т.); Кулье 1162-06; Рожитец 1168-03; Шартово 1231-41, 1232-05, 3342-60.

Эстонское пограничье: Любница 1192-04.

54. «Окол столика гранёного» (варианты напева 25)

Окол столика гранёного, возле зеркала хрустального сидел добрый молодец Иван Васильевич, чесал жёлтые кудерцы костью гребёночкой. Приговаривал, своим слугам наказывал:

– Слуги верные, запрягайте пару вороных коней, мы поедем мою сужену глядеть. Моя сужена наряженная, во пиру посаженная, на неё люди любовались, соседи дивовались. Создай, Господи, совет и любовь, во совете хорошенечко пожить.

Вариант продолжения: ...моя сужена-ряженная, у неё даров много налажено, ей дары не надобны. Дари свёкра со свекровушкой, деверя с золовушкой и тебя, душа добрый молодец.

Палкинский район:

Качановская вол.: Жуково 1412-06, 2952-12; Жуково-Подсев 1668-10; Подсев 1412-19.

Родовская вол.: Трумалёво 1414-38.

Печорский район:

Изборская вол.: Зехново 1396-41; Петровск 1397-26.

Крупская вол.: Вишняково 1165-26; Горбатицы 3345-32; Городище 3345-46; Зимний Борок 1164-126.

Лавровская вол.: Новожила 1420-09; Папушево 1574-19, 1576-09, 1577-23; Хребты 1189-26.

Новоизборская вол.: М. Видовичи 1185-56; Печки 3350-61.

Паниковская вол.: Воронкино 1211-23, 24; Дубово 1400-46; Емельяново 1202-02; Кудрово 1213-07.

Псковский район:

Гверздонская вол.: Задворье 2948-30; Троицкая Гора 2978-50, 51.

55. «Послушай, князь молодой, что тебе говорим» (варианты напевов 21, 22)

– Послушай, князь молодой, что тебе говорим (наговариваем): не становись во сыром бору, сырой бор – то не тестев двор, в лесу сосна – то не тёща твоя. Поедешь к высокому терему, выйдет к тебе тёща ласковая, нальёт тебе чару зеленого вина. Не пей первой чарочки, вылей коню на голову, пусть у коня голова весела, пусть у коня копыта говорят.

Вариант: ...поедешь ты да во девичий пир, выйдет к тебе тёща ласковая...

Палкинский район:

Васильевская вол.: Яхново 2218-31, 2941-11, 2951-18.

Печорский район:

Паниковская вол.: Емельяново 1200-11.

56. «Матушка к Иванушке припадывала» (варианты напевов 20, 21)

Матушка к Иванушке припадывала, наговаривала: – Поедешь ты, дитяtko, на тестев двор. Выйдет к тебе тёща ласковая, вынесет зелена вина. А ты не пей целую чарочку. Первую чару вылей коню на голову, вторую вылей на копыта, пусть у коня веселá голова, золото копыто, пусть у тебя веселáя жена (жена хороша).

Вариант: Поедешь, князь молодой, на чужу сторону, держи голову попокóрнее, старому-малому – по мирскому поклону, выйдет к тебе тёща...

Печорский район:

Кулейская вол.: Кулье 1162-02.

Паниковская вол.: Воронкино 1211-05, 1212-12, 30.

57. «Поедешь, князь, на чужу сторонушку» (варианты напевов 10, 21)

Поедешь, князь (Вáнюшка), на чужу сторонушку, будут тебя девки потчевать. Не пей первую чару до дна. Вылей коню на голову, чтобы у коня голова [была] веселá. Не пей вторую чару, вылей коню на копыта, чтобы у коня копыта «щебетали». Налють тебе третью чарочку, выпей до дна, чтобы голова [была] веселá.

Печорский район:

Лавровская вол.: Новожила 1420-10 (напев 10).

Паниковская вол.: Кашино 1228-01 (напев 21).

58. «С терема до терема переходы лежат» (варианты напевов 19, 21)

С терема до терема переходы (переклады) лежат. По тем переходам бояры идут, всё молодёжь, всё хорошая. В одно плечо, в одно платьице.

Вариант: ...по этим перекладам «поезжана» идут, и все в шелку, двое в золоте...

Вариант: ...всё бояры шли, все бояры веселы были, только один князь пригорюнился. Думает думушку крепким разумом – как будет пойти-ступить в чужие люди, как будет звать тестя батюшкой:

– Батюшкой звать мне не хочется, тестем звать – то не честь-хвала.

Псковский район:

Верхолинская вол.: Котятино 2990-70; Тавлово 2989-81;

Теребище 2946-53.

Печорский район:

Паниковская вол.: Воронкино 1211-06.

59. «Моя родная матушка, походи по горенке, посмотри в окошечко» (вариант напева 2)

Моя родная матушка, походи по горенке, посмотри в окошечко. У меня, у молодца, поездок малёшенек.

Мой родный батюшка, ты бы брал добрых людей, мне во Нов-город ехать белу стену проломить, красну девку увезти.

Печорский район

Кулейская вол.: Кулье 1162-03.

60. «Стояли кумани, пошибши головы» / «У крутого крыльца стояли кумани» / «От крутого крыльца оторвались кумани» / «Родима матушка, пройди по горенке, посмотри в окошечко» (варианты напевов 1, 2, 4-8, 12)

Стояли кумани, пошибши головы, выходил наш князь молоденький, выносил овса ядреного, воды ключевой.

– Попейте, кумани, воды ключевой, служите три дорожки дальние. Первая дороженька – во Псков, вторая дороженька – к девушкам, третья дороженька – ко золоту венку.

Варианты начала:

а) У крутого крыльца, у точёного столба стояли кумани...

б) Выходил князь молодой на широку улушку, он ходил-похаживал, команей посматривал...

в) Выходил князь молодой на широку улушку, сапожки растапывал, куманей подрагивал. ...У Алексея-молодца ровны братья собраны, ровны платья надеты, тулупы синие, кушаки зелёные...

г) От крутого крыльца оторвались кумани, убежали во поле...

д) Родима матушка, пройди по горенке, посмотри в окошечко – на нашей улушке движиной загнуло, там стояли кумани...

Вариант: ...Окол этих куманей ходил добрый молодец, похаживал, головой покачивал.

– Не тоскуйте, кумани, не печальтесь, бояре. Нам недалече ехать и не тяжело везти. Ехать близёшенько, везти легёшенько. Моя млада суженая (лебёдушка) легким-легёшенька, как павино пёрышко.

Вариант: ...вам недалече бежать, не тяжело везти, везти князя молодого с молодой боярыней.

Вариант продолжения: ...Стояли девушки на широкой улушке, дивились девушки моему доброму коню, вышиваному ковру.

– Не дивуйтесь, девушки, моему доброму коню, вышиваному ковру. Не теща мне дала, не жена вышивала, дала мне маменька, вышивала сестрица – она днём по солнушку, вечером по месяцу.

Вариант продолжения: – Мой братец миленький...¹

Палкинский район

Васильевская вол.: Яхново 2941-12, 2951-19, 22.

Родовская вол.: Трумалёво 1414-23.

Печорский район

Изборская вол.: Вастцы 1197-12.

Крупская вол.: Вишняково 1165-32; Зимний Борок 3329-12, 13; Кривск 1182-12; Кулиско 3332-47; Моложва 3331-13, 3340-20, 22, 56.

Кулейская вол.: Каменка 1183-37; Киршино 3334-11, 1163-01, 02; Колпино 1208-03; Красная Гора 1180-08; Кулье 1162-04, 05; Лисьё 1181-08; Рожитец 1168-02; Шартово 1232-15.

Лавровская вол.: Юшково 1175-09 (т.).

Новоизборская вол.: М. Видовичи 1185-43.

Печорская вол.: Заболотье 1393-08.

Эстонское пограничье: Любница 1191-09, 10, 1195-10.

Псковский район

Серёдкинская вол.: Лутово 1218-20.

Серебищенская вол.: Красная Горка 1207-02.

¹ См. текст 72.

61. «На Ванином дворе луга зелёные» (варианты напева 10)

На Ванином дворе луга зелёные, трава шелковая. По тем лужочкам кумани попущены, шёлком припутаны, серебром принужданы. Вокруг тех куманей ходил добрый молодец, ходил-похаживал, куманей «подрочевал».¹

– Поешьте, кумани, травы да клеверу, попейте воды с быстрой реки.

Не ели кумани ни травы, ни клеверу, не пили воды с быстрой реки. Стояли кумани, потупив головушки, опустив крутые шеи. Услышали кумани три дорожки дальние, две повозки тяжкие. Первая дорожка – в «Ераслав» по жемчугу, вторая дорожка – в Петербург по бархату, третья дорожка – к душе красной девушке.

Вариант: Услышали кумани на себя невзгодушку, три поездки дальние, три повозки тяжкие. Первая дороженька – в «Ераслав» по жемчугу, вторая дороженька – в чужие страны ехать, города забирать, крепости разбивать. Третья дороженька – к душе красной девице Марии Ивановне.

Печорский район

Лавровская вол.: Папушево 1407-03, 1418-14.

¹ «Дрочить» – ласкать, гладить.

62. «Не печалься, друженька» (вариант напева 7)

Не печалься, друженька, недалёко вам ехать, не тяжело везти. Ехать вам с города на город, везти вам душу красную девушку.

С продолжением: Помаленьку, бояре...

Псковский район

Верхолинская вол.: Котятино 2990-71, 73.

63. «Поутру ранёшенько на восходе солнышка» / «С утра ранёшенько выпала порошенька» / «Не пора-порошенька по утрам ранёшенько» (варианты напевов 2, 3, 5-8, 10)

Варианты текстов:

а) Поутру ранёшенько на восходе солнышка выходил на улицу наш князь молоденький, со стрелянным братеньком, с хоробрым друженькой. Поклонились молодцы на четыре стороны. Не вей, буйный ветер, по широкой улице, не «взрохли» головушку у князя молодого.

Вариант: С утра ранёшенько выпала порошенька, по этой порошеньке нет пути-дороженьки. Только путь-дороженька – серый зайка пробежал,



путь-дорожку проложил, где пройти-проехать князю молодому со своим поездом.

б) Не пора-порошенька по утрам ранёшенько, что по той дороженьке ехал князь молоденький Александра Николаевич. На его добром коне дорогой шитый ковёр, тремя узорами вышитый. Не жена ему шила, не душа вышивала, ему шила-вышила родная сестричужка Лидия Николаевна.

Вариант начала: Пала порошица на талую землю, на полую воду, по той порошице разъезжал-разгуливал наш князь молоденький...

Вариант текста: ...по той пороше разъезжал-разгуливал наш князь молоденький, на своем добром коне, на своей лошади. На коне попонюшка тремя узорами вышита. Не мать ему шила, не родна вышивала. Шила-вышивала сестрица милая, она днём по солнышку, вечером по месяцу, брату на красоту, себе на похвалу.

– Красуйся, мой братец, красуйся, родненький.

Палкинский район:

Черская вол.: Павлово 1568-54.

Печорский район:

Кулейская вол.: Медли 1220-08, 09.

Лавровская вол.: Любятово 1171-44; Папушево 1407-04-07, 1418-07, 08; Руммали 1187-26.

Псковский район:

Верхолинская вол.: Котятино 2990-15; Сухлово 2947-44.

Пыталовский район:

Гавровская вол.: Новожилы 1566-41; Новоселье 1562-16, 17.

64. «Помаленьку (потихоньку), бояре, с горы спускайтесь» / «Тише, тише, господа (бояре), с крутых гор спускайтесь» / «Из-за лесу, лесу тёмного» / «Из-за лесу-лесу» (варианты напевов 1–10, 12, 13)

Помаленьку (потихоньку), бояре (тише, тише, господа; тише, тише, бояре), с горы спускайтесь (с крутых гор спускайтесь), у нас горы крутые, у вас кони добрые, не споткнулся б конь вороной, не свалился б князь молодой, не свалилась бы шапочка со буйной головушки, не уронил бы плёточки со правой ручушки.

Вариант: ...свалилась шапочка, вся снежком позавьяла.

Варианты продолжения:

а) ...не споткнулся бы князь молодой... Ох, ты милый дружок, приударь коня при широкой улушке, чтобы кони добрые разыгрались, люди сдвигались доброму коню, вышиту ковру. Ты не сам ковер купил, не матушка дала. Мне дала-даровала моя богосуженая Анна Ивановна.

б) ...Выводите девушку, красную-милую. Подайди поближе, поклонись пониже.

Вариант начала: Из-за лесу, лесу тёмного, с-за березья белого...

Из-за лесу-лесу, из-за лесу тёмного вылетали соколы, выезжали бояре. Помаленьку, бояре, со горы спускайтесь...

Палкинский район:

Васильевская вол.: Большое Апарино 2233-03; Бобъяково 2215-04; Ворошилово 2216-20; Гривки 2220-05, 09; Дубоново 2212-23; Загорье 2219-23; Зубовщина 2212-34 (т.), 2213-03, 2951-01-03; Казаково 2212-01; Любять 2216-48, 2217-02; Мылово 2218-06.

Палкинская вол.: Горбово 1564-10; Горюшка 2943-33; 2955-19; Жилино 1569-35, 2226-12; Зайцево 1565-23 (т.); Иваново 2223-09; Капустино 2236-15, 15а; Краснодудово 2238-03; Кузнечонки 2225-21; Парфеево 2227-03; Рубцово 1570-40; Свириково 1571-20; Сухлово 2225-7 (т.); Щепец-Горюшка 2235-23, 25, 26, 2236-05, 06.

Качановская вол.: Козлы 1397-54.

Новоуситовская вол.: Вандыши-Ручьи 1531-08, 09; Добычи 1537-39-42; Кононово 1541-27, 2239-16; Наумки 1538-14 (т.); Новая Усита 1537-18, 1537-29; Подмогиляе 1558-20, 21; Ушаки 1559-10.

Родовская вол.: Трумалёво 1414-24.

Черская вол.: Проскурничено 1563-10.

Печорский район:

Изборская вол.: Нижний Крупск 1233-02, 03; Поддубье 1203-09; Турок 1226-07, 1227-12-14.

Крупская вол.: Вишняково 1166-03, 3329-30, 3341-21; Гверстонь 1166-35; Городище 3328-25; Зимний Борок 3329-10, 11; Иваново Болото 3348-17, 39; Колпино 3347-16; Кривск 1182-18, 1182-24, 3344-52; Моложва 3340-57.

Кулейская вол.: Замосье 1178-17; Каменка 1183-13; Киршино 3334-15; Колпино 1208-04; Красная Гора 1180-07 (т.); Кулье 1162-08, 1668-25, 26, 26а, 3342-27; Лисьё 1179-13, 1222-12, 3349-11; Медли 1219-23, 24, 3336-20; Медово 3343-11; Шартово 1232-20.

Лавровская вол.: Аполихино 1186-33; Лавры 1186-16 («Приударь коня при широкой улушке»), 1187-09; Новожилы 1420-20; Смолянка 1172-41, 1174-05 (с продолжением: «На нашу улушку не воды нахлынуло»).

Новоизборская вол.: Б. Видовичи 1171-06, 09 (т.); Запутье 1170-08; М. Видовичи 1185-46; Малые Калки 3350-08.

Паниковская вол.: Дубово 1235-01, 1401-01, 1404-13; Емельяново 1200-14; Кудрово 1210-24.

Печорская вол.: Давыдов Конец 1409-01; Декшино 1169-11; Лезги 1396-05; Митковицы 1184-34; Печоры 1213-23; Тайлово 1400-03.

Эстонское пограничье: Любница 1191-09, 1192-10, 1195-11.

Псковский район:

Верхолинская вол.: Великое Поле 2947-28; Замельничье 2947-09; Заорово 2947-62, 2948-01; Котятино 2990-72; Тавлово 2989-82; Тербише 2946-45.

Серёдкинская вол.: Заходы 1192-18.

Тербищенская вол.: Балсово 1205-32; Красная Горка 1206-22; Мтеж 1190-08.

Пыталовский район:

Гавровская вол.: Бичи 1566-15.

Жоговская вол.: Дубново 1579-33 (т.).

Линовская вол.: Максимково 1421-05; Плещеево 1414-12, 14.

65. «Из-за лесу тёмного, с-за березья белого вылетали соколы» / «Соколы вы, соколы, далеко ль вы летали» (варианты напевов 3, 5–6, 8, 9, 11)

Из-за лесу тёмного, с-за березья белого вылетали соколы, соколы молодые, молодцы хорошие.

– Соколы вы, соколы, далеко ль вы летали, что вы видели-слышали (где ж вы были-бывали, что ж вы везде слышали)?

– Уж мы видели серу утку на море, красну девку в тереме.



– Молодцы хорошие, что ж вы её не поймали?
– Мы поймать не поймали, русу косу расплели,
на шесть прядок разняли.

Вариант: Что её не споймали, приметы не сделали? – Мы её и споймали, приметку сделали, русу косу расплели.

Вариант начала: Из-за лесу тёмного, с-за березья белого не туман туманится, не снега белеются, соколы слетаются, бояре съезжаются. Соколы вы, соколы, далеко ль вы летали?..

Островский район:

Синеречская вол.: Изъядиново 1627-03.

Печорский район:

Изборская вол.: Поддубье 1203-10.

Крупская вол.: Кривск 1182-15, Моложва 3341-14.

Кулейская вол.: Киршино 1221-12; Кулье 1668-27, 27а.

Новоизборская вол.: Б. Видовичи 1170-38; М. Видовичи 1185-41.

Паниковская вол.: Емельяново 1200-12, 13, 1201-09; Дубово 1401-02 (фр.).

Печорская вол.: Лезги 1396-08, 08а, 09.

Пыталовский район:

Дубновская вол.: Оники 1567-02 (фр.).

Тулинская вол.: Вашки 1548-10; Кавланы 1542-30; Тулино 1542-18.

66. «Из-за лесу тёмного» («выезжал князь со своим поездом») (варианты напевов 12, 13)

Из-за лесу тёмного вылетали соколы, мы думали – соколы, «йжно» князь молоденький со своим поездом, с хоробрим друженькой.

С продолжением: На нашу улушку не двина на-двинулась...

Вариант: Из-за лесу тёмного вылетали соколы, выезжали молодцы, выезжал князь молодой со своей княгинюшкой Марфой Ефимовной.

Палкинский район:

Качановская вол.: Жуково 1392-06; 1410-13, 1412-15, 2952-06; Жуково-Подсев 1668-01.

Родовская вол.: Горбунова Гора 1401-32, 2965-02; Трума-лёво 1414-25.

Черская вол.: Сиги 1564-33 (фр.).

67. «Из-за лесу-лесику» («сам князь в золоте») (варианты напева 5)

Из-за лесу-лесику (лесечку), из-за лесу тёмного, из-за гор высоких вылетали соколы, выезжали молодцы – князёк молоденький со своими братьями (Иван с братьями). Сам князь в золоте, братья – в бархате. Не «пороси», дождик, по широкой улушке, не «возмочи» платья князя молодого.

Печорский район:

Лавровская вол.: Ладейники 1229-06.

Паниковская вол.: Воронкино 1212-25.

68. «Из-за лесу тёмного выезжали бояре» («расскажи про свою суженую») (вариант напева 9)

Из-за лесу тёмного вылетали соколы, выезжали бояре, на всех боярах шапочки пуховые, у князя-

князевича шапочка шелковая. – Расскажи, пожалуйста, про свою суженую.

– У меня суженая хорошо наряжена, хорошо украшена.

Пыталовский район:

Жоговская вол.: Дубново 1579-32.

69. «Из-за лесу тёмного» («стучит-гремит земля под вороным конём») (варианты напевов 3, 5–6, 8, 9)

Варианты текстов:

а) Из-за лесу тёмного вылетали соколы, из-за гор крутых выезжали бояре. Где соколы летят – шумят-гремят леса, где бояре ехали – шумит-гремит земля под вороным конём, под князем молодым.

Палкинский район:

Новоуситовская вол.: Симоняты 1541-10, 15, 16.

Печорский район:

Изборская вол.: Вастцы 1197-08, 09.

Пыталовский район:

Пыталовская вол.: Заходы 1641-03–05, 10.

б) Из-за лесу тёмного, с-за березья белого вылетали соколы, выезжали бояре.

– Вороненький конёк (мой конь вороненький), кто тебя объезживал? – Меня объезживал холост добрый молодец Иван Иванович.

Пыталовский район:

Вышгородская вол.: Сапохново 1554-12, 13, 15.

Гавровская вол.: Бичи 1566-28.

70. «Сокол летит – леса шумят» (варианты напева 19)

Сокол летит – леса шумят, князь едет – земля дрожит. Конь под князем стоит тысячу, плеть да узда (хомут, дуга) стоят сто рублей, а самому молодому князю цены нет Ивану Ивановичу.

Псковский район:

Верхолинская вол.: Тавлово 2989-69.

Гверздонская вол.: Ровница 2990-45; Троицкая Гора 2978-44, 45; Юхново 2948-12.

Серёдкинская вол.: Мельницы 1194-17.

71. «Стучит-гремит земля» («стукотни не любила») (варианты напевов 5–6, 10)

Стучит-гремит земля под вороным конём, под князем молодым (молодцом).

Стукотни не любила Мария Ивановна, стукотни не слушала. Только полюбила князя молодого Ивана Васильевича.

Печорский район:

Крупская вол.: Горбатыцы 1182-06; Кривск 1182-17.

Лавровская вол.: Аполихино 1186-98; Ладейники 1229-04.

Новоизборская вол.: Б. Видовичи 1171-05; М. Видовичи 1185-45 (с прод.: «Слетал соколушка» – см. № 84).

72. «Мой братец миленький» (варианты напевов 2, 4–7)



Мой братец миленький, голубочек беленький, возьми праву вожжу во леву ручушку, шелкову плёточку во праву ручушку, приударь добрых коней при широкой улушке, при пути-дороженьке – чтобы добры кони разыгрались (разбежались), чтобы добры люди дивовались.

Не дивуйтесь моему доброму коню, вышиваному ковру. Не тёща мне дала, не жена вышивала. Дала мне матушка, вышивала сестрица, душа красная девица.

Вариант: ...чтобы добры люди дивовались – чьё дитячко хорошо снаряжено, в путь-дорожку отправлено (гулять отпущено).

Печорский район:

Крупская вол.: Горбатицы 1182-07а, 3332-12; Зимний Борок 3329-03, 14.

Кулейская вол.: Рожитец 1168-08; Шартово 1232-06.

Псковский район:

Верхолинская вол.: Теребище 2946-54.

73. «На нашей улице кони разыгрались» (вариант напева 8)

На нашей улице кони разыгрались, люди дивовались.

– Не любуйтесь, люди, моему доброму коню, вышиваному ковру, мне не тесть коня кормил, мне не тёща ковёр шила, а мне выкормил коня мой родный батюшка, а мне вышила ковёр сестрица-ластушка.

Печорский район:

Изборская вол.: Петровск 1397-22.

74. «По неделе бояре в чистом поле стояли» (варианты напева 11)

По неделе бояре в чистом поле стояли, по другой неделе – на широкой улушке. Отсылали грамоту в высок терем к батюшке.

– Названный батюшка, присвой меня к себе, отдай дочку взамуж! – Я бы рад отдать, она у меня расплакалась, жалобно причитывает.

Вариант: Стояли бояре по неделе во поле, по другой неделюшке за крутым бережком, под тестевым двором, под тёшевым окном.

Островский район:

Калининская вол.: Коломна 1618-03, 04.

75. «На Николаевом дворе ворота новые» (вариант напева 6)

На Николаевом дворе ворота новые, столбы точеные, скобы (кольца) золоченые, сторожа поставлены.

Подходил к сторожам хоробрый друженька, просил пропустить на улицу князя молодого. Сулил сторожам по шелковому поясу, сулил и сто, и тысячу. Согласились сторожа пропустить на улицу князя молодого.

Печорский район:

Паниковская вол.: Емельяново 1200-156.

76. «К нам дружка едет» (вариант напева 8)

К нам дружка едет, что ясён сокол летит. У ворот колотится, будто туча грозная.

– Возьмите, сторожа, ключи железные, откройте замки немецкие. Сторожа молодые, пропустите хороброго друженьку во высокий терем навестить княгинюшку про князя молодого, молодца хорошего Ивана Ивановича. Его гости созданы, стоят в полюшке, дожидают гостеньки открытых вороточек.

Печорский район:

Лавровская вол.: Руммали 1187-30.

77. «На нашу улушку воды понахлынуло» (варианты напевов 2, 5–6, 8, 10, 12, 13)

На нашу улушку воды понахлынуло и льду понадвинуло, гостей понаехало.

Варианты:

а) На нашу улушку не двина надвинула, что воды нахлынуло, гостей понаехало, гости званые, Богом данные. Принимай-ка, дяденька, дорогих гостей. Давно гостей ждали, давно дожидали, белы лавки вымыли и сукном вытерли.

б) ...не воды нахлынуло, не льду понадвинуло, писали грамоты по белому бархату, выезжали молодцы на Лёнюшкин двор, к Валеньке за стол.

в) Не вей, ветер, по широкой улушке, родима тётушка, погляди в окошечко, на нашу улушку двину надвинуло...

г) ...не воды нахлынуло, льду понадвинуло, гости понаехали. Выходи-ка, матынька, на широку улушку, выходи, батюшка. Принимай-ка, матынька, своих дорогих гостей, своих милых детушек.

Островский район:

Калининская вол.: Баслаки 1625-05, 07.

Палкинский район:

Васильевская вол.: Зубовщина 2212-35, 2213-04, 2951-04.

Качановская вол.: Грибульские 1397-50; Жуково 1410-14,

1412-16, 2952-07; Жуково-Подсев 1668-02; Козлы 1397-

55; Луг 2953-09; Подсев 1412-21, 23; Стуколово 1393-65.

Новоуситовская вол.: Наумки 1538-11, 24.

Палкинская вол.: Сухлово 2224-21.

Родовская вол.: Трумалёво 1414-26.

Печорский район:

Лавровская вол.: Смолянка 1172-41, 1174-05 (с началом «Потихоньку, бояре»).

78. «Полный двор лошадей нагнали» (вариант напева 19)

Полный двор лошадей нагнали, полные сени хомутов нанесли, полны гвоздички уздечками понавешаны, полный терем бояр нашло – и все в шелку, двое в золоте.

Псковский район:

Верхолинская вол.: Тавлово 2989-85.

79. «Не было воды – понахлынуло» / «Жаловала тёща гостей на широкий двор» (варианты напева 21)



Не было воды – понахлынуло, не было бояр (гостей) – понаехали. Полон двор вороных коней.

Жаловала теща гостей на широкий двор, милого зятюшку – на высок крылец. Жаловала теща гостей на высок крылец, милого зятюшку – во новы сени; гостей – во новы сени, зятюшку – в нову горенку, за дубовый стол, к своей дочери.

Островский район:

Калининская вол.: Килино 1613-20 (от переселенцев из Изб. вол. Печ. р-на).

Печорский район:

Изборская вол.: Турок 1227-15, 16.

Лавровская вол.: Ладейники 1229-03.

Паниковская вол.: Воронкино 1212-29; Емельяново 1201-02, 03.

Печорская вол.: Печоры 1416-24; Тайлово 1400-02.

80. «Выйди, теща, выйди, ласковая» (варианты напева 19)

Выйди, теща, выйди, ласковая! Вынеси, теща, чару горькую. Вылей, теща, коню на гриву, пусть у коня будет золота грива, пусть у молодца будет молада жена.

Псковский район:

Гверздонская вол.: Ровница 2990-44.

Серёдкинская вол.: Мельницы 1194-18.

81. «Вал на воды колыхается» / «В море волна колыхается» / «В поле туман расстилается» / «Князь по двору разезжается» (варианты напевов 19–22)

Вал на воде колыхается (вьюн у воды увивается), зять у ворот увивается (убивается), тещи даров добивается.

– Теща моя, чем даришь меня? – Зятя дарю шелковым платком. – Теща моя, недоволен я. – Зятя дарю своей дочерью. – Теща моя, вот доволен я.

Палкинский район:

Васильевская вол.: Большое Апарино 2233-02; Ворошилово 2216-21; Дубохново 2212-12, 13; Загорье 2219-20; Усадище 2214-21, 21а; Яхново 2217-49, 2218-26, 2941-10, 2951-17.

Палкинская вол.: Жилино 2226-22; Парфеево 2227-04.

Печорский район:

Изборская вол.: Турок 1227-10, 11.

Крупская вол.: Городище 3328-34.

Кулейская вол.: Кулье 1162-14.

Лавровская вол.: Папушево 1572-08.

Паниковская вол.: Воронкино 1211-31; Дятлово 1227-30.

Печорская вол.: Емельяново 1200-16, 1201-01; Уланово 1416-09.

Псковский район:

Верхолинская вол.: Котятино 2990-27.

Гверздонская вол.: Троицкая Гора 2978-55.

82. «Вился вихор по чисту полю» (варианты напева 21)

Вился вихор по чисту полю, князь подъезжал к новым воротам.

– Теща моя, теща ласковая! Теща, иди и мой дар веди!

Теща идёт, полотенце несёт.

– Теща моя, теща ласковая! Теща, иди и мой дар веди!

Теща идёт и бутылкой трясёт.

– Теща моя, теща ласковая! Теща, иди и мой дар веди!

Теща идёт и мой дар ведёт:

– Дарю я, зятюшка, своей дочерью.

Печорский район:

Лавровская вол.: Мустишево 1404-19; Новожилово 1420-11.

Паниковская вол.: Дубово 1234-27а, 1401-05.

83. «Не видали девушки, как сокол в терем влетел» (вариант напева 5)

Не видали девушки, как сокол в терем влетел. Не сокол в терем влетел, вошёл добрый молодец, не взглянул на завесу, взглянул за завесу. Некрасива завеса, красива за завесой душа красная девушка Марья Ивановна.

Печорский район:

Изборская вол.: Вастцы 1197-03.

84. «Слетал соколушка на чужу сторонушку» / «Сокол-соколушка, сокол добрый молодец» (варианты напевов 1, 2, 4–6, 8)

Слетал соколушка на чужую сторонушку, прибрал соколушка по себе лебедушку. Посадил соколушка да по праву ручушку, прижал соколушка крепче гусель девчушку, шелковую плёточку – во правую ручушку, приударил добрых коней по широкой улушке, при пути-дороженьке, чтобы добрые кони разбежались, чтобы добрые люди дивовались, что девица хорошо снаряжена да гулять отпущена.

Вариант: ...Летал-полётывал по чужой сторонушке, по садам, по вишеням, по зелёной грушице, приломал всё вишеньё. Гулял-погуливал там с красной девушкой. Он поймал голубушку за право крыльшко (привёл на свою сторонушку), посадил голубушку под леву пазушку, он привёл голубушку ко батюшке на двор, ко матушке в терем.

Вариант продолжения: ...родна матушка, выходи на улушку, любуй привольную, любуй привезённую, мою Богом суженую.

Вариант начала: Сокол-соколушка, сокол добрый молодец Иван Иванович, слетал соколушка на чужу сторонушку, прибрал соколушка по себе лебедушку Анну Ивановну.

Вариант продолжения: Помаленьку, бояре...¹

Палкинский район:

Палкинская вол.: Никоново 2224-12; «Сокол-соколушка» – Свириково 1571-11.

Печорский район:

Изборская вол.: Бодогово-Зехново 1233-31; Поддубье 1203-11; Турок 1226-08.

Крупская вол.: Вишняково 1165-33, 3329-36, 37, 3341-23; Гверстонь 1166-45, 46; Горбатыцы 1182-07, 3332-10; Городище 3328-27; Иваново Болото 3348-40; Колпино



3347-15; Кривск 1182-16; Кукуевка 3344-23; Моложва 3340-29.

Кулейская вол.: Заболотье 3342-44 (т.); Каменка 1183-16; Киришино 1163-03, 3334-14; Красная Гора 1180-06; Кулье 1162-07, 3342-23; Кукуевка 3344-33 (т.); Лисьё 3349-14; Медли 1219-25; Медово 3343-09, 10, 14; Рожитец 1168-06.

Новоизборская вол.: Б. Видовичи 1171-07; Запутье 1170-07. Паниковская вол.: Емельяново 1202-06.

Печорская вол.: Декшино 1169-28; Лезги 1396-06.

Эстонское пограничье: Любница 1191-08, 1192-07.

Псковский район:

Теребищенская вол.: «Сокол-соколушка» – Балсово 1205-33, 34; Красная Гора 1206-20.

¹ См. текст 64.

85. «Весел князь, от венца (со пиру) едучи» / «Весел князь у ворот стоит» / «Весел князь радостный» (варианты напевов 20, 21; а также 5 – д. Ладейники, 10 – д. Папушево)

Весел князь, от венца (со пиру) едучи, (у ворот стоит), за то весел, что жена хороша, хорошо принаряжена (весел князь радостный, от венца приехавши).

Вариант: ...что жена хорошая, тонкая-высокая, белая-румяная. Без белил она белая, без румян румяная.

– Родима матушка, выходи на улушку, любуй мою богосуженую, молодую боярыню Марью Ивановну!

Вариант окончания: Отвечала матушка своему милому дитятку:

– Моё милое дитятко, когда тебе любя – мне давно милёшенька твоя Богом суженая!

Вариант продолжения: Во нашу горницу ведут нову дворницу...¹

Печорский район:

Крупская вол.: Кулиско 3333-11.

Кулейская вол.: Киришино 1176-10–12, 1208-19; Колшино 1208-13; Кулье 1162-10; Шартово 1232-16.

Лавровская вол.: Ладейники 1229-05, 07; Папушево 1407-14, 1418-15, 16.

Паниковская вол.: Воронкино 1211-15; Дубово 1401-10; Емельяново 1202-08; Кудрово 1210-28.

Печорская вол.: Печоры 1416-28.

¹ См. текст 177.

86. «Гоголь по речке плывёт» (варианты напевов 2, 4–8, 12, 13)

Гоголь по речке плывёт, за собой гоголю ведёт. Гоголя белая Анна Ивановна. Холостой на берегу стоя дивуется: – Кабы мне такая жена как гоголя белая!

Вариант: ...холостой завистливый, у него глаз урёшливый, урёк¹ жену молодую.

Вариант: ...холост бережком идёт, гоголю завидует: – Кабы мне такая жена, как гоголька в золоте, я не дал бы на жену ветру повеять, холостому (молдцу) посмотреть!

Палкинский район:

Васильевская вол.: Боровики 2216-11; Любять 2217-04 (т).

Качановская вол.: Козлы 1397-59; Подсев 1412-22.

Новоуситовская вол.: Вандыши-Ручьи 1531-10.

Палкинская вол.: Жилино 1569-34.

Печорский район:

Изборская вол.: Бодогово 1233-34; Вастцы 1197-10; Зехново 1396-40.

Кулейская вол.: Кулье 1162-11; Каменка 1183-14; Киришино 1176-13, 3346-22; Медли 1220-07.

Печорская вол.: Тайлово 1400-08.

Псковский район:

Серёдкинская вол.: Лутово 1219-12.

¹ «Урёк», «урёшливый» – от «сглаз», «сглазить».

87. «Кормилец батюшка со родимой матушкой, не сиди во горенке» (варианты напева 10)

Кормилец батюшка со родимой матушкой, не сиди во горенке, выходи на улушку, принимай привезённую, любуй привезённую – коль она хорошая, коль она пригожая.

Твоя «невёнушка» нам пригожа, в лицо румяная.

Наше милое дитятко, Михаил Тимофеевич, раз тебе хорошая, нам давно пригожая.

Вариант: ...выходи на улушку, любуй привезённую, чашкам-ложкам сборщицу, семьи советницу (разгонщицу).

Печорский район:

Лавровская вол.: Аполихино 1186-44; Любятово 1172-03; Новожила 1420-12.

Печорская вол.: Бабково 1410-07.

88. «Любо ль тебе, матушка, привижденье моё?» (варианты напева 7)

Любо (мило) ль тебе, матушка, «привижденье» («прихажденье») моё? Коли любя, то во двор пусти, не любя – назад отошли.

Вариант: ...Если любя – то в терем введём, а не любя – то назад отведём.

Псковский район:

Верхолинская вол.: Котятино 2990-67; Постоево 2986-56; Тавлово 2989-84; Теребише 2946-47.

89. «Во наш высок терем светел месяц зашёл» (вариант напева 8)

В наш высокий терем светел месяц зашёл с красным солнышком и с частыми звёздочками.

Светел месяц – Иван Иванович, его красное солнышко – Мария Ивановна, его частые звёздочки – все друзья-товарищи.

Печорский район:

Лавровская вол.: Руммали 1187-24.

90. «Сел-пал соловьюшка на ракитовый кусток» (варианты напевов 5–6, 8)

Сел-пал соловьюшка на ракитовый кусток, сел верный друженька на князёво местечко.



– Не тебе тут сидеть, не тебе беседовать, здесь сидеть-беседовать князю молодому Ивану Петровичу со своей благосуженой Марьей Ивановной.

Варианты:

а) Сойди, верный друженька, с князёва местечка. Не томи, друженька, князя молодого, он и так утомился, в путь-дорожку рядился.

б) Слети, соловьюшка, со ракитова куста, сойди, верный друженька...

в) Не томи, друженька, князя молодого, утомился князь молодой у тестя-батюшки, у тещи-матушки.

Вариант продолжения: Молоденький князёк, Иван Петрович, скажи, пожалуйста, кто с тобой рядом сидит?..¹

Палкинский район:

Васильевская вол.: Бобьяково 2215-12 (т.); Боровики 2215-29, 2216-14; Зубовщина 2951-05; Любять 2216-49, 2217-01; Малое Апарино 2217-25; Яхново 2217-33, 2218-28, 2941-09, 2951-16.

Новоуситовская вол.: Кононово 2981-02.

Палкинская вол.: Пахомово 2221-19.

Черская вол.: Иудино 1563-49.

Печорский район:

Изборская вол.: Зехново 1397-07; Малы 1199-03; Нижний Крупск 1233-05; Поддубье 1203-14.

Новоизборская вол.: Б. Видовичи 1170-42; М. Видовичи 1185-52; Малые Калки 3350-12.

Печорская вол.: Давыдов Конец 1409-06.

¹ См. текст 112.

91. «Дружка, не стой, у тебя конь не свой» / «Вил соловей себе гнёздышко» (варианты напева 19)
Дружка, не стой, у тебя конь не свой и армяк худой.

Вил соловей себе гнёздышко, на соловьёво гнездо сел дроздок. Чем же дрозда согнать с соловьёва гнезда? Сгоню дрозда зеленым вином, сладкой водочкой. Дайте дрозду вина чарочку.

Псковский район:

Верхолинская вол.: Котятино 2990-26; Теребище 2946-49. Залитская вол.: Большая Толбица 2989-23.

БЛАГОСЛОВЕНИЕ / НАДЕЛЕНИЕ, СОЕДИНЕНИЕ БРАЧНОЙ ПАРЫ

92. «Не вей, буйный ветер, по широкой улушке» (варианты напевов 5–7, 10)

Не вей, буйный ветер, по широкой улушке, не «взрохли» головушку у князя молодого (не «сгай»¹ головушки нашей княгинюшки).

...Не «сгай» головушки души красной девушки, чесали-гладили все сродцы-приятели, чесала-гладила её родна матушка.

– Не гладко учёсана моя головушка. – Поедешь, дитятко, на чужу сторонушку, ко чужому батюшке, ко неродной матушке.

Печорский район:

Лавровская вол.: Ладейники 1229-10; Мустишево 1404-17; Новожилы 1420-06.

Паниковская вол.: Кудрово 1210-23.

Псковский район:

Верхолинская вол.: Великое Поле 2947-29.

Залитская вол.: Белов 1184-21, 27.

¹ Не «сгай» – не растрепли.

93. «В Ераславе-городе стоит верба в золоте» (варианты напевов 2, 4–6, 8–10, 13)

В «Ераславе-городе» стоит верба в золоте, к этой вербинке приезжали девушки – княгиня с подружками, с белыми лебедушками. Первая девушка сучок наклонила, вторая сучок наломала, третья девушка сучков наломала, себе злат веноч сплела, ко заутрене пошла.

Вариант: ...Мимо этой вербинки прошли три девицы. Первая девица вербу пошатнула, вторая вербу наклонула, сама Татьянашка со корня сломила, себе злат веноч сплела, круг головки объяла.

Вариант: ...себе злат веноч сплела, на головку надела, ко заутрене пошла, становилась к кресту и молилася Христу: – Создай мне, Господи, свёкра как батюшку, свекровку – матушку.

Вариант: ...себе злат веноч сплела, на головку надела, ко заутрене пошла Богу молиться, Царю поклониться: – Создай мне, Господи, мужа доброго.

Палкинский район:

Васильевская вол.: Зубовщина 2212-32 (т.); Любять 2217-05. Качановская вол.: Подсев 1412-24.

Палкинская вол.: Лаврово 2223-02.

Печорский район:

Крупская вол.: Вишняково 1165-36; Городище 3328-22; Иваново Болото 3348-59; Кулиско 3332-38; Моложва 3340-26, 54.

Кулейская вол.: Кулье 1161-10; Лисьё 1179-20; Медли 1221-03, 3336-19; Шартово 1232-03.

Лавровская вол.: Новожилы 1419-21; Руммали 1187-35; Папушево 1418-22.

Новоизборская вол.: Б. Видовичи 1171-15; Печки 3350-50. Паниковская вол.: Воронкино 1212-31, 32; Емельяново 1201-10; Кудрово 1210-26.

Печорская вол.: Лезги 1396-18, 19.

Пыталовский район:

Жоговская вол.: Речино 1636-20.

Пыталовская вол.: Дризели 1612-03.

94. «Не за реченькой огонь горит» (варианты напева 35)

Не за реченькой, не за быстрой огонь горит, дымок курится, Иванушка Богу молится, низко кланяется: – Создай, Господи, молоду жену-боярню Марию Васильевну (жену-боярню, белу барыню).

Палкинский район:

Палкинская вол.: Рубцово 1571-01.

Печорский район:

Крупская вол.: Гверстонь 1167-04; Зимний Борок 1165-12. Новоизборская вол.: Лесицко 1187-14а.

Псковский район:

Верхолинская вол.: Котятино 2990-75.

Серёдкинская вол.: Большие Вязки 1231-23; Заходы 1194-07.



95. «Встань, моё дитё, встань, родимое» / «По заре, по зорюшке, на восходе солнышка» (варианты напевов 3, 11)

– Встань, моё дитё, встань, родимое, обувай ноженьки в «сахарны» [сафьяновы] сапоженьки, проси благословенья у кормильца батюшки, у родной матушки. Благословите молодца съездить ко Божьей церкви, золотой венки принять.

Вариант: По заре, по зорюшке, на восходе солнышка мать сына будила, по головке гладила:

– Ты встань, сынок, ты встань, родимый (ты встань, дитяtko любимое), умойся ключевой свежей водой, утрись тонким (чистым) белым полотном, причешись частым-острым гребешком. Ты оденько, дитяtko, свою крыгу шубушку, опояшь-ко, дитяtko, полушёлковый кушак. Пospеши к обеденке, яры свечи топятся, люди Богу молятся о своем здорoвьице. Помолись-ка, дитяtko, о своей суженой.

Островский район:

Синеречская вол.: Изьядиново 1626-01г, 05.

Пыталовский район:

Гавровская вол.: Новожилы 1566-41; Новоселье 1562-16, 17.

96. «Стояла тученька перед красным солнушком» / «Прости-благослови, хлебом-солью надели» / «Прощенья просит Маня у батюшки» / «Сияла солнушка» / «Благословлялось солнушко» (варианты напевов 4–8, 10–13)

а) Стояла тученька перед красным солнушком, стоял князь молодой (княгиня молодая; деточка) перед родным батюшкой (родной матушкой), просил прощенья, себе благословенья.

– Прости-благослови, хлебом-солью надели, в путь-дорожку (во путь-дороженьку, во путь широкую) отпусти ко золоту венку. Не томи, батюшка, на скорых ноженьках, у золота венка страшным-страшненько, скоры ножки ломаются, сердечко ужахнётся.

б) Прощенья просит Маня у батюшки... у матушки... у соловейки-браточки... у сестрички-ласточки... у тётушки... у дядюшки... у своих соседушек... прости-благослови [далее – по тексту].

в) Сияла солнушка перед светлым месяцем, прощенья просит княгиня у батюшки (у матушки).

Прощенья просит княгиня у братечка:

Любимый братчик, прости-благослови, хлебом-солью надели, в путь-дорожку отпусти, в путь дорожку, во путь широкую. Ко Божьей церкви ехать страшным-страшненько, златой венки принять – скоры ножки ломаются. Мои скоры ноженьки подломились, мои белы рученьки опустились.

г) Благословлялось солнушко да у светла месяца, благословлялся наш князь молодой в своей новой горенке.

Благословенья просит князь у батюшки, у родимой матушки:

– Могли вы, батюшка, вспоить-вскормить, высоко возрастить! Могите, батюшка, хлебом-солью наделить, в путь-дорожку отпустить, под злат венки стать, богосужену взять! Под злат венки стать страшным-страшненько, скоры ножки ломаются, сердце ужахнулось.

Островский район:

Калининская вол.: Крюково 1613-25, 29.

Синеречская вол.: «Спасибо, батюшка» – Изьядиново 1626-03.

Палкинский район:

Васильевская вол.: Анскино 2233-34; Болотово 2218-18; Бобьяково 2215-03, 03а; Большое Апарино 2232-22, 25; Боровики 2216-01, 13; Ворошилово 2216-17; Гнилино 2233-10, 31; Гривки 2220-02, 03; Дубохово 2212-16; Загорье 2219-11; Зубовщина 2212-36 (т.), 2212-42, 2213-01; Ирхино 2214-35; Казаково 2212-02; Любятъ 2216-47; Мылово 2218-02; Петригино 2213-26; Сергино 2219-01; Усадище 2214-23.

Качановская вол.: Жуково 1412-04, 2952-08; Луг 1393-57, 1395-17, 2953-08, 10, 11; Пемпиши 1397-39, 40; Спудиши 1398-05; Стуколово 1393-67.

Новоуситовская вол.: Большое Плетнёво 1542-04-06; Вандыши-Ручьи 1531-11, 12; Ерилово 1530-04; Китёнки 1571-07; Кононово 1541-26, 2239-15, 2954-15, 19; Наумки 1538-26, 18; Небоги 1537-01, 04; Ручьи 1538-42; Симоняты 1541-13, 14.

Палкинская вол.: Горбово 1564-11, 12; Гороховище 2239-09; Жилино 1569-27–29, 1570-03, 2226-04, 2943-13, 2955-10; Зайцево 1565-18; Иваново 2223-19; Краснодудово 2238-09; Пахомово 2221-17; Рубцово 1570-25; Свириково 1571-08; Сухлово 2224-24; Ягодкино 2220-23; Ягодкино-Горино 2222-02, 02в.

Родовская вол.: Голубово 1394-19–21, 2942-14; Горбунова Гора 1401-35, 2965-04; Трумалёво 1414-27, 34–36.

Черская вол.: Июдино 1563-47; Усы 1567-35.

Печорский район:

Изборская вол.: Бодогово-Зехново 1233-26; Вастцы 1196-22; Зехново 1396-34; Косыгино 1393-18; Малы 1198-18; Нижний Крупск 1233-01; Петровск 1397-20; Поддубье 1203-06; Турок 1226-01, 02.

Крупская вол.: Вишняково 1165-25, 3341-24; Городище 3328-15; Зимний Борок 1165-04; Кривск 1182-19; Моложва 3340-17, 52, 3341-16.

Лавровская вол.: «Прощенья просит» / «Разрешенья просит» – Лавры 1186-17, 1188-10; Любятово 1172-10–14 («Прощенья просит Маня у батюшки»); Мустишево 1404-21; Новожилы 1420-03, 04; Хребты 1189-02; Юшково 1175-02 (т.), 1175-27.

Новоизборская вол.: Малые Калки 3350-06.

Паниковская вол.: Дубово 1400-48; Емельяново 1200-09, 1201-13; «Прощенья просит Анна у батюшки» – Кудрово 1210-21.

Печорская вол.: Давыдов Конец 1409-08; Заболотье 1393-04; Митковицы 1184-50; Печоры 1416-22, 30.

«Благословлялось солнушко» (варианты напева 7):

Псковский район:

Верхолинская вол.: Заорово 2947-61; Котятино 2990-14; Тавлово 2989-80; Тербище 2946-52.

Залитская вол.: Большая Толбица 2989-25.

Серёдкинская вол.: Большие Вязки 1231-14; Лутово 1218-24.

97. «Господа застольные на четыре стороны» (варианты напевов 5–6, 8, 11–13)



Господа застольные (люди добрые, господа застольные) на четыре стороны, большие «тысячки» во большом углу сидят.

– Мой родной батюшка и со родной матушкой, хлебом-солью надели, в путь-дорожку отпусти, ко золоту венку, под золотым венком грозным-грознёшенько, страшным-страшнёшенько, сердце ужаснулося, ручки опустилися, ножки подломилися.

Островский район:

Калининская вол.: Крюково 1613-26, 32, 1618-12, 12а.

Палкинский район:

Васильевская вол.: Анскино 2233-36; Зубовщина 2212-33; Малое Апарино 2217-26; Усадище 2214-09, 13, 15.

Качановская вол.: Жуково 2952-10; Луг 2953-07; Пемпиши 1392-34, 35, 1397-34, 35.

Новоуситовская вол.: Большое Плетнёво 1542-10; Вандыши-Ручьи 1531-06; Грибули 1541-04; Ерилово 1530-03; Китёнки 1571-05, 06; Кононово 1541-24, 2239-14, 2954-08, 09, 14; Наумки 1538-22; Небоги 1537-02, 1559-18, 19; Новая Уситва 1537-17, 30, 31, 35; Раихино 2954-20; Сиомяты 1541-22, 2981-19; Ушаки 1539-02, 35.

Палкинская вол.: Горбово 1564-01, 02; Гороховище 2239-11; Жилино 2943-11, 2949-09, 2955-08; Зайцево 1565-20, 21; Иваново 2223-06; Капустино 2236-16, 18, 26; Кузнецонки 2225-19; Палкино 1569-02; Свириково 1571-13; Сухлово 2224-16, 22; Ягодкино-Горино 2222-05.

Родовская вол.: Голубово 1394-04, 2942-10, 13, 2953-26, 27, 31, 2954-02; Горбунова Гора 1401-40, 2965-10; Малые Дядны 1394-23, 24; Трумалёво 1414-31 (т.).

Черская вол.: Рожкополье 1563-37; Сиги 1564-31, 32.

Печорский район:

Изборская вол.: Бодогово-Зехново 1233-25.

98. «Налетали голуби на широку улушку» (вариант напева 11)

Налетали голуби на широку улушку. Это не голуби, это ясные соколы. Благословите молодца съездить ко Божьей церкви, золотой венки принять.

Островский район:

Синерцкая вол.: Изъядиново 1627-02.

99. «С Богом, с Богом, дитятко» (варианты напевов 5–6, 10)

С Богом, дитятко, со Христом, любимое. К Божьей церкви ехать, под злат венки стать, богосуженого (богосуженую) взять, хорошо наряженого (наряженую).

Печорский район:

Лавровская вол.: Папушево 1572-13.

Паниковская вол.: Дубово 1401-09.

Печорская вол.: Давыдов Конец 1409-03.

100. «Прими-ка, батюшка, с пути-дороженьки»

Прими-ка, батюшка, с пути-дороженьки князя молодого. Надели-ка, батюшка, хлебом-солью с его суженой.

Отпусти-ка, батюшка, в путь-дороженьку. У нашего князя в путь-дорожку езжено, ко золоту венку, да Богу молено.

Палкинский район:

Черская вол.: Павлово 1568-52, 53.

101. «Катилось солнышко по заполю» (вариант напева 22)

Катилось солнышко по заполю, дружка с князем – по застолью.

Палкинский район:

Васильевская вол.: Яхново 2218-27.

102. «Вьётся вихор по заполю» (варианты напева 19)

Вьётся вихор по заполю, ведут князя по застолью. Сзади князя посыпальная сестра, сыплет сестра житом-хмелем (сыплет она золото жито). Чтоб от жита была жизнь весела, чтоб от хмеля у князя голова весела.

С продолжением: Выйди, теща, выйди, ласковая... [см. текст 80].

Псковский район:

Верхолинская вол.: Тавлово 2989-76, 86, 87.

Гверздонская вол.: Задворье 2948-21, 22; Ровница 2990-41, 43; Троицкая Гора 2978-46–49.

Серёдкинская вол.: Большие Вязки 1231-17, 30; Мельницы 1194-16.

103. «Дружка, иди» / «Дружка идёт и князя ведёт» (варианты напевов 19, 20)

Варианты текстов:

а) Дружка, иди, за собой сокола не веди (Николая веди), твой сокол высоко летает (наш-то сокол, «поразгай»¹ голову нашим сестрицам).

б) Дружка идёт и князя ведёт, сзади князя посыпальна сестра, сыплет она и житом, и хмелем. После жита жизнь добрая, после хмеля голова весела.

Печорский район:

Крупская вол.: Кулиско 3332-49.

Кулейская вол.: Киршино 1176-14, 3334-16; Колпино 1208-05, 08; Красная Гора 1180-25; Медли 1221-07, 3336-23.

Псковский район:

Верхолинская вол.: Великое Поле 2947-25; Егорьевщина 2989-62; Замельничье 2947-13; Котятино 2990-25, 68; Постоево 2986-50; Сухлово 2947-39; Теребище 2946-32, 2950-03.

Залитская вол.: Толбица 2989-17.

Серёдкинская вол.: Лутово 1219-03

¹ «Поразгай» – растрепли.

104. «Скачи-тка, друженька, да на лавочку» (вариант напева 21)

– Скачи-тка, друженька, да на лавочку, я за тобой посыпальной сестрой, сыплю житом и хмелем. Жито к житю, чтобы жить хорошо, хмелем – за то, чтобы жить веселю, жито к житю, хмель – на ярмарку.

Печорский район:

Лавровская вол.: Аполихино 1186-35; Лавры 1188-01; Новожила 1420-16, 17; Папушево 1418-17, 1572-14, 1574-12, 14, 1575-19, 1576-01, 04, 1577-12, 17, 18.

Паниковская вол.: Емельяново 1201-04.



105. «Хоробрый друженька, наш верный служенька» / «Счастлива горенка на счастливом местечке» (варианты напевов 5–6, 10)

Хоробрый друженька, наш верный служенька (наш верный друженька, наш хоробрый служенька), возьми шелковую плёточку во правую рученьку. Призови кормильца батюшку со родной матушкой (разыщи в доме хозяина – кормильца батюшку со родимой матушкой).

Разрешите [сесть] за столы дубовые, за скатерти браные, за ества сахарные, за питьё медовое – со стремянным братечком, с крестовым батюшкой, с хоробрым друженькой, со всей родой-племенью.

Вариант начала: Счастлива горенка на счастливом местечке, в этой горенке часты пиры были, часто свадьбы играли. Наш хоробрый друженька, наш верный служенька...

Вариант окончания: Время-время, матушка, столы расставлять, скатерти накрывать, хлеб-соль на стол нести, княгиню за стол вести.

Печорский район:

Лавровская вол.: Любятово 1171-30, 1172-05; Папушево 1574-04, 1575-12, 1577-04, 15.

«Счастлива горенка на счастливом местечке»:

Печорский район:

Изборская вол.: Турок 1227-18.

Паниковская вол.: Кашино 1228-03; Кудрово 1210-12.

106. «Боже, благослови, Христос, игру заигрывать» (варианты напевов 1, 4–8, 10, 12, 13)

Боже, благослови, Христос, игру заигрывать, игру свадебную (свадьбу весёлую), столы собирать, скатерти расстилать, столы дубовые, скатерти браные...

Варианты начала:

Боже, благослови, Христос, нам думу сдумать, игру заиграть...

а) ...игру заигрывать, игру свадебную, девичье «неволечё».

б) ...игру заигрывать, хлеб-соль на стол нести, бояр за стол вести, даёт меня мать боярам на руки, Владимиру навеки.¹

в) ...игру заигрывать, невесёлая свадебка без родного батюшки (весёлая свадебка с родным батюшкой)...²

*Варианты продолжения:*³

Обращение к гостям: Разойдитесь, волны (раскатитесь, валы), по синему морю, разойдитесь, гостеньки, по всей застолице, по столовой горнице, а вы дайте узреть князя молодого...⁴

Обращение невесты-сироты / жениха-сироты к матери: Погоди, мамашенька, столы расставлять, погоди моего родна батюшку, а я выйду на широку улушку, погляжу по всем сторонушкам, по путям-дороженькам, не спешит ли батюшка на пир на беседушку, на крепку думушку, на весёлу свадебку...⁵

В доме жениха перед отъездом за невестой: ...игру заигрывать, хлеб-соль на стол нести, князя за стол вести...

Молодых заводят за стол: ...князя за стол вести, князя молодого с своей благосуженой...

Дружке: Походи-ка, друженька, по новой горенке, поломай свои новые сапожки, приударь шелковой плёточкой по высокой лавочке, прикрикни во дому хозяина, кормильца батюшку со родимой матушкой.

Отцу: Кормилец батюшка, утесни беседушку, уступи мне местечко в терему, в Божьем углу, за дубовым столом, за браными скатертями. Хлеб-соль за стол нести, княгиню за стол вести, молоду княгинюшку Анну Николаевну.

Гостю в ответ за подарок: В нашем терему столы расставлены, скатерти разостланы, что во этом тереме сидят гости званые, мужики богатые. Не успели песню спеть – уже он с подарочком, нам не дороги дары, дорога честь-хвала.

Варианты продолжения:

Обращение к жениху: – Князёк молоденький (добрый молодец Иван Васильевич), скажи, пожалуйста, про свою гостеньку, как звать по имению, величать по отчеству? – Девицы-певицы, неужель вы не знаете...⁶

Обращение к невесте: Молода боярыня... скажи, пожалуйста...⁷

«Опевают» крёстного батюшку: Послушай, батюшка, мы тебе песню поём, мы тебя величаем, хотим князьких даров, даров великих. И не дари нас «алтыной», подари полтиной. У моего батюшки голова кудрявая, борода шелковая, душок малиновый, усок серебряный.⁸

Мой крёстный батюшка... он по полю едет...⁹

«Опевают» крёстную матушку: У моей-то матушки на буйной головушке гарнитуровый платок...¹⁰

Палкинский район:

Васильевская вол.: Анскино 2233-35; Большое Апарино 2232-28, 29; Загорье 2219-12; Зубовщина 2212-29, 41, 2951-06; Любятъ 2217-11; Петригино 2213-27; Яхново 2217-32, 2941-37, 39.

Качановская вол.: Жуково 1410-16, 2952-09; Жуково-Подсев 1668-03; Козлы 1397-53; Луг 1395-04, 05, 14, 2953-06; Подсев 1413-08; Спудищи 1398-03; Стуколово 1393-16.

Новоуситовская вол.: Ушаки 1559-06 (т.), 32.

Палкинская вол.: Гороховище 2239-10; Капустино 2236-25; Краснодудово 2238-04; Парфеево 2227-02; Пахомово 2221-09, 21; Щепец-Горушка 2235-22.

Родовская вол.: Голубово 1394-05, 06; Горбунова Гора 1401-36; Трумалёво 1414-29, 30.

Печорский район:

Изборская вол.: Бодогово-Зехново 1233-24; Вастцы 1197-04; Косыгино 1393-19; Малы 1198-05, 06; Нижний Крупск 1232-31; Поддубье 1203-02, 03; Турок 1224-08, 1227-17.

Крупская вол.: Вишняково 1165-30, 3329-38, 3341-35; Гверстонь 1166-40; Горбатицы 1182-01, 3332-07, 3345-38, 43; Городище 3328-29, 3345-45; Зимний Борок 1164-



18, 19, 3328-50; Иваново Болото 3348-50, 3351-05; Кулиско 3333-14, 15; Кукуевка 3344-24; Кривск 1182-11, 3344-51; Моложва 3340-12, 14, 34, 40, 3331-06, 16, 3341-06. Кулейская вол.: Замошье 1178-15; Дрисливик 3347-3; Заболотье 1178-04; Каменка 1183-12; Киршино 1176-02, 3334-05; Колпино 1208-11; Кулье 1161-04, 1162-25; Лисьё 1179-01, 1223-18, 3349-25; Медли 1219-27, 3336-21; Рожитец 1167-40, 41; Шартово 1231-37.

Лавровская вол.: Аполихино 1186-18; Лавры 1188-15; Любятово 1171-29, 1172-04; Мустишево 1404-20; Новожилы 1419-22; Папушево 1418-10, 1574-02, 1575-10, 1577-02; Руммалы 1187-23; Хребты 1189-28; Юшково 1175-08 (т.), 1175-37.

Новоизборская вол.: Лесицко 3335-13; М. Видовичи 1185-49; Малые Калки 3350-20.

Паниковская вол.: Емельяново 1200-10; Кашино 1228-04; Дубово 1234-19, 1400-34.

Печорская вол.: Давыдов Конец 1409-11; Декшино 1169-09, 13; Митковицы 1184-31; Тайлово 1400-01; Уланово 1416-05.

Эстонское пограничье: Любница 1191-17, 22, 1195-13–15.

Псковский район:

Верхолинская вол.: Елизарово 2978-30; Замельничье 2947-08; Котятино 2990-31, 79; Тавлово 2989-71; Теребище 2946-42.

Залитская вол.: Белов 1184-02.

Серёдкинская вол.: Заходы 1192-19; Лутово 1219-14; Средний Путь 1207-19.

Теребищенская вол.: Красная Горка 1207-09, Мтеж 1190-13.

¹ См. «Берёза белая, зелена кудрявая» (текст 4).

² Далее следует сюжет «Неявственный денек без родного батюшки» (см. текст 20).

³ В тексте песни «Боже, благослови, Христос» соединяются в циклическую последовательность несколько поэтических текстов, которые могут функционировать также самостоятельно. Обычная последовательность: обращение к Богу, к участникам застолья (гостям), жениху (или невесте – в зависимости от того, где происходит застолье), затем величание крестного отца, крестной матери, братьев, сестер и др.

⁴ См. текст 111.

⁵ См. текст 30.

⁶ См. текст 112.

⁷ См. текст 113.

⁸ См. текст 117.

⁹ См. текст 117.

¹⁰ См. текст 115.

107. «Голубь с голубушкой, откуль вы слетелись?» (варианты напевов 5–6, 8)

Голубь с голубушкой, откуль вы слетелись, в одно место сели, одну думу думали, одну речь говорили?

Палкинский район:

Васильевская вол.: Анскино 2233-38; Мылово 2218-12.

Печорский район:

Крупнская вол.: Гверстонь 1166-43.

Новоизборская вол.: Б. Видовичи 1170-40.

108. «Виноград во саду растёт» / «Тёпло (красно) солнышко низёшенько» (варианты напева 25)

Виноград во саду растёт, а ягода во бору цветёт. Виноград у нас Васильюшка, виноград у нас Иванович, а ягода – Олюшка, а ягода – Викторовна. Ясно солнце покатилося, у нас Оля-душа снарядилась,

она замуж собиралась за такого, за сякого, за богато-того, за сыночка одинокого. На них все люди дивились, где такие хорошие уродились

Вариант: ...Тёпло солнышко низёшенько, Антонина живёт близёшенько. Солнце за лес закатилось, Антонина-душа снарядилась...

Вариант начала: Красно солнышко низёшенько, Мария живёт близёшенько. Она замуж собиралась за такого, за сякого, за одинокого, за Иванушку Семёновича. На них все люди дивились, что такие хорошие уродились.

Вариант: Во саду виноград растёт, в зелёном наливется. Виноград у нас Васильюшка, винограда Олюшка. На них люди дивовались. Создай, Господи, любовь и совет, во совете хорошенько пожить, во совете белу рыбу ловить, белу рыбушку плотищечку. У нас Олюшка Богу молится, Викторовна низко кланяется.

Палкинский район:

Васильевская вол.: Яхново 2217-30.

Печорский район:

Крупнская вол.: Вишняково 1165-23; Гверстонь 1167-03.

Кулейская вол.: Киршино 1176-24; Шартово 1232-24.

Псковский район:

Верхолинская вол.: Голова 2986-74; Котятино 2990-84; Тавлово 2990-01.

Гверздонская вол.: Троицкая Гора 2979-01.

Серёдкинская вол.: Большие Вязки 1231-10; Боровик 1217-16; Заходы 1194-01; Лутово 1219-01; Полибино 1218-13.

Теребищенская вол.: Дуб-Бор 1216-20.

109. «Ягода с ягодой во бору росли» / «Правильная солнушка за лес катится» / «Бор со бором во дали росли» (варианты напевов 19, 21)

Ягода с ягодой во бору росли, ягода с ягодой наливались, ягода с ягодой сокатились. Ягода ягоде поклонилась, ягода ягоде слово молвила:

– Ягода свет Авдотья, где же ты жила, где наливалась? – Ягода свет Ванюшка, во сыром бору (в твоём саду) я росла, наливалась.

Вариант начала: Правильная солнушка за лес катится. Чище того, лучше того из-за лесу идёт. Ягода с ягодой во бору росли...

Печорский район:

Лавровская вол.: Аполихино 1186-22; Лавры 1187-10; Ладейники 1230-04; Новожилы 1420-36; Папушево 1407-13, 1418-18, 19, 1575-17, 18, 1574-10, 1577-11; Юшково 1175-13.

Паниковская вол.: Дубово 1234-27, 1401-07; Кудрово 1210-27.

Печорская вол.: Уланово 1416-13.

Псковский район:

Верхолинская вол.: Котятино 2990-65; Тавлово 2989-83; Теребище 2946-46.

Серёдкинская вол.: Мельницы 1195-03.

110. «В бору сосоночка незаломанная» (варианты напева 7)



В бору сосоночка незаломанная, у нас Мария-душа нецелованная. [Молодые целуются, певичцы поют]: В бору сосоночка позаломанная. У нас Мария-душа поцелованная.

Псковский район:

Верхолинская вол.: Тавлово 2989-72; Теребище 2946-50, 51. Залитская вол.: Большая Толбица 2989-21.

СВАДЕБНЫЙ СТОЛ (ПИР):
ХВАЛА, ВЕЛИЧАНИЕ – «ЧЕСТЬ»,
«БЛАГОДАРСТВО»
«князь – княгиня», свадебные «чины»,
гости – «застолье»

111. «Разойдитесь, волны (раскатитесь, валы), по синему морю» / «Расшанитесь, гостеньки, по всей застолице» (варианты напевов 4–6)

Разойдитесь, волны (раскатитесь, валы), по синему морю, разойдитесь, гостеньки, по всей застолице, по столовой (по новой) горнице, хлеб-соль на стол нести, «эства» сахарные, меды «абарные». А вы дайте узреть князя молодого (княгиню молодую). Это тот князь молодой во Божьем углу сидит, под ним честно место, над ним Божья милость, свечи ясны топятся, свечи воску ярого. А у молодого князя ни уса, ни бороды, только кудри жёлтые, завивала кудерцы ему крестная матушка, она днём по солнышку, вечером – по месяцу.

– Наш ясён сокол Иван Иванович, позволь доведаться про твоих князей-бояр да про крестного батюшку, как звать по имению, величать по отчеству?

– Его так по имению – Михаил Иванович.

Печорский район:

Крупская вол.: Вишняково 1165-31 (т.); Моложва 3341-60, 61. Кулейская вол.: Киршино 3334-04; Кулье 3342-24.

112. «Князёк молоденький (молоденький князёк) Иван Иванович!» («Скажи, пожалуйста, кто с тобой рядом сидит?») (варианты напевов 2–13)

– Князёк молоденький (молоденький князёк) Иван Иванович, скажи, пожалуйста, кто с тобой рядом сидит? – Девичьи-певичьи, неужель вы не знаете? Со мной сидит моя благосужена Нина Ивановна.

Вариант: ...– И можно ль тебя спросить, ещё доведаться про твою матушку...

Вариант: ...– Скажи, пожалуйста, про свою матушку (батюшку, брата, сестру, дружку, про свою княгиню), как звать по имению, величать по отчеству? – Моя-то матушка Марья Ивановна, у моей матушки на буйной головушке гарнитуровый платок...

Вариант: ...У моего батюшки на каждой кудринке по жемчужинке, он по полю едет...

Опевают дружку: ...У твоего дружки голова кудрявая, по плечам расчёсана, чесала-гладила ему молода жена...

Гостю на свадьбе: – Скажи, пожалуйста, кто с тобой рядом сидит? [поют каждому гостю на свадьбе, величают по имени-отчеству, припевают пару].

Опевают неженатого гостя: ...можно ль тебя спросить, нам ещё доведаться про твоего гостенька? Его звать по имению, величать по отчеству Николай Иванович. У твоего гостеньки гладка головушка, гладко учёсана, чесала-гладила его родна матушка, жемчуги накладала сестричка-ласточка.

Островский район:

Воронцовская вол.: Воронцово 2244-05, 07, 08; Романово 2300-57, 58.

Горайская вол.: Гораи 2287-02, 06, 10.

Калининская вол.: Кроково 1618-14.

Пальцевская вол.: Матюгино 1655-20, 26.

Синеречская вол.: Изъядиново 1626-02, 04; Коношино 1580-16.

Палкинский район:

Васильевская вол.: Бобъяково 2215-06, 07; Большое Апарино 2232-21, 27, 30, 31; Выставка 2212-11; Ворошилово 2216-19, 32; Гнилино 2233-15; Гривки 2220-13; Дубохново 2212-24; Загорье 2219-13; Зубовщина 2212-30, 2213-02, 2951-07; Казаково 2212-03; Коровкино 2213-19–21а; Любять 2217-06; Мылово 2218-03, 08, 09, 2232-01, 02; Петригино 2213-31; Сидорово 2213-35; Усадище 2214-26.

Качановская вол.: Грибульские 1397-47; Жуково 1410-17; Жуково-Подсев 1668-04; Луг 1393-58, 1395-06, 15; Подсев 1413-09; Спудиши 1398-04; Стуколово 1393-68.

Новоуситовская вол.: Большое Плетнёво 1542-07, 08; Вандыши-Ручьи 1531-07; Кононово 2981-06; Наумки 1538-12, 23; Небоги 1537-03; Подмогилье 1558-18, 22; Ручьи 1532-04, 1538-43; Симоняты 1541-11, 12, 23, 23а; Шкарино 1559-22, 23.

Палкинская вол.: Горбово 1572-04; Гороховище 2239-12; Жилино 1570-04–10, 2943-11, 2949-09, 2955-08; Капустино 2236-17, 19; Мельница 1565-08–12; Палкино 1569-04; Свириково 1571-14; Тимошино 2227-09; Щепец-Горушка 2235-28; Ягодкино-Горино 2222-06.

Родовская вол.: Голубово 1394-10, 12; Ключи 1401-21; Поповские 1398-30; Трумалёво 1414-40.

Черская вол.: Рожкополье 1563-35; Сиги 1564-30; Усы 1567-27, 28.

Печорский район:

Изборская вол.: Вастцы 1196-14–16; Нижний Крупск 1233-07; Петровск 1397-15; Поддубье 1203-17; Турок 1224-10.

Крупская вол.: Гверстонь 1166-41, 42 (т.); Городище 3328-30, 31, 33; Иваново Болото 3348-12; Моложва 3340-27 (т.), 30, 41, 3341-08.

Кулейская вол.: Медли 3336-22.

Лавровская вол.: Лавры 1188-22; Любятково 1171-31–34, 39; Новожила 1420-21; Папушево 1418-12; Смолянка 1172-27; Юшково 1175-08 (т.).

Новоизборская вол.: М. Видовичи 1185-50.

Паниковская вол.: Воронкино 1211-11; Емельяново 1201-07.

Печорская вол.: Давыдов Конец 1409-07; Митковицы 1184-30; Печоры 1213-19.

Эстонское пограничье: Любница 1191-23.

Псковский район:

Верхолинская вол.: Котятино 2990-81, 85, 87; Сухлово 2947-42; Тавлово 2989-73, 94, 96; Теребище 2946-43, 2950-07.

Пыталовский район:

Вышгородская вол.: Сапохново 1554-19, 19а.

Гавровская вол.: Бабино 1561-01; Бичи 1566-14; Зайково 1562-03; Новиково 1567-23; Новожила 1566-36–39; Новоселье 1562-19, 20, 31; Пуца 1561-41–44.



Линовская вол.: Артёмы 1398-34; Бунёво 1413-20, 21, 31.
Скордовская вол.: Пупарево 1398-56.
Тулинская вол.: Вашки 1548-11.

113. «Молода боярыня Надежда Сергеевна» / «Наша лебедь белая...» («Скажи, пожалуйста») / «Молода боярыня! Наш князь молоденький!» (варианты напевов 2, 4–8, 12, 13)

Варианты текстов:

а) – Молода боярыня Надежда Сергеевна, скажи, пожалуйста, про свою сестрицу. – У моей сестрицы коса руса до пояса, заплетал косу добрый молодец Ляксандра Ляксандрович.

Вариант: – Молода боярыня (княгинюшка, княгиня молодая, княгиня-душечка, наша лебедь белая, наша утренняя звезда), скажи, пожалуйста, про своего крёстного (про своего гостеньку) – как звать по имени, величать по отчеству?

– Девы-певицы, неужель вы не знаете? А мой-то батюшка Василий Иванович, его молодая жена Клавдия Васильевна. У моего батюшки голова кудрявая, (на каждой кудринке по жемчужинке), борода шелковая, он по улице едет¹ – что буян ветер веет, во новы сени идёт – дорога «ярхотна».

Вариант: – Княгиня молодая (молода боярыня), можно ль у вас спросить, ещё доведаться про крёстного батеньку?

– Девы-певицы, неужели вы не знаете, у моего батеньки голова кудрявая, борода шелковая, усок серебряный, душок малиновый. Он вздохнёт – сто рублей, слово скажет – тысячу. И он по полю едет...

Вариант: – Наша лебедь белая Татьяна Ивановна! Можно ль у тебя спросить, позволь выговорить – про твоих бояр, про твою матушку. Как звать по имени, величать по отчеству? – Её так по имени – Мария Ивановна. У моей-то матеньки гарнитуровый платок...²

б) [*Припевание пары – «певают» жениха с невестой, женатую пару за столом*]: – Молода боярыня, наш князь молоденький! Молода боярыня Мария Ивановна, наш князь молоденький Иван Иванович!

Палкинский район:

Васильевская вол.: Боровики 2215-25, 27, 30; Гнилино 2233-12; Зубовщина 2212-31; Любят 2217-15; Малое Апарино 2217-27; Сидорово 2213-34, 37, 38; Усадище 2214-14; Яхново 2218-30.

Качановская вол.: Жуково 1412-01.

Палкинская вол.: Капустино 2236-20.

Новоуситовская вол.: Большое Плетнёво 1542-09.

Родовская вол.: Голубово 1394-07, 08, 2942-11.

Печорский район:

Изборская вол.: Малы 1199-06; Петровское 1397-14; Турок 1224-03, 1226-14, 1227-20.

Крупская вол.: Зимний Борок 1165-01; Иваново Болото 3348-51 (т.), 3351-06; Моложва 3331-14, 15, 3340-42.

Кулейская вол.: Киришино 1176-03.

Лавровская вол.: Лавры 1188-12; Любятово 1172-06–08; Юшково 1175-21.

Паниковская вол.: Дубово 1400-36; Емельяново 1201-05, 06; Кудрово 1210-14.

Печорская вол.: Митковицы 1184-29; Печоры 1416-19, 20. Псковский район:

Верхолинская вол.: Котятино 2990-80; Сухлово 2947-40, 41.

¹ См. текст 117.

² См. текст 115.

114. «Раскинсья, яблонька» (варианты напевов 5–6, 8, 10)

– Раскинсья, яблонька (сахарная яблонька), «дли»¹ дорожки стоячи, раскройсья, княгиня-душа (молода молодушка), над всей застольей (раскройсья, яблонька, за дубовым столом). Покажи бело лицо, коль оно замарано, коль оно заплакано (затёртое).

– Оно не замарано, оно не заплакано (моё личико не заплакано, только так румяное).

Палкинский район:

Васильевская вол.: Яхново 2941-16.

Печорский район:

Изборская вол.: Вастцы 1197-02; Зехново 1396-36; Малы 1199-04, 05; Нижний Крупск 1233-06; Поддубье 1203-15; Турок 1226-10.

Крупская вол.: Иваново Болото 3348-23; Кукуевка 3344-29, 31.

Лавровская вол.: Аполихино 1186-37; Лавры 1188-02; Любятово 1172-23; Новожила 1420-13; Смолянка 1174-03, 16.

Новоизборская вол.: Б. Видовичи 1171-27; Лесицко 1185-35; М. Видовичи 1185-53.

¹ «Дли» – около.

115. «У моей матушки гарнитуровый платок»¹ (варианты напевов 2, 4–6)

Моя-то матушка Марья Ивановна, у моей матушки на буйной головушке гарнитуровый платок ровно аленький цветок, шёлкова повязочка, на скорых ноженьках чулки валёные, скобы золочёные. Золотили скобушки в «Ераславе-городе», во Псков привозили, в торги выносили. Никто на скобушки цены не наложил, только наложил цену её муж возлюбленный Владимир Егорович.

Вариант: ...Послушай, матушка, мы тебе песню поём, мы тебя величаем.

Вариант: ...Её звать-величать Марья Ивановна, цепочка в золоте шею обломил, серёжки «ярхотны» уши обломил, на её ноженьках чулки валёные, башмаки парчёвые.

Вариант: ...Моя-то матушка во большом углу сидит за дубовым столом, за браной скатертью, за «ёством» сахарным, за мёдом «абарным». Под ней честно место, над ней Божья милость, свечи ясно топятся, воск яркий сливается (щёки разгорелись, голова гладёшенька; голова «уборная»; головка шёлком увязана). У моей матушки на буйной головушке косынка в золоте, серёжки-яхонки – весь терем осветила, не только весь терем – и нас за завесой.



Вариант: ...головка шёлком увязана, серёжки «ярхотны», душок малиновый. Любил тот душок её муж – удалая головушка.

Вариант: ...– Скажи, пожалуйста, про свою княгиню (про крёстную матушку)... – Голубки-девушки, можно знать и ведать – зовут по имени Настасья Ивановна. Как моя-то княгиня (моя-то матушка), что лебёдка белая, жемчуги тугие шею огрузили, серёжки ярхотны – лицо разгорелось, повязка на голове весь терем осветила.

Вариант: У моей-то матеньки гарнитуровый платок, цепочка в золоте шею обломила.

– Ты послушай, матушка, послушай, крёстная, мы тебе песню поём, мы тебя величаем. И ты не в саду сидишь, не в зеленом, тут не соловьи поют, не малые пташки, поют здесь девицы, души красны певичи. Хотят они даров, даров или денег, не дари нас гривною, подари полтиною.²

Печорский район:

Крупская вол.: Кулиско 3333-16.

Кулейская вол.: Колпино 1208-12.

Эстонское пограничье: Любница 1196-01.

¹ Самостоятельный сюжет, но чаще этот текст является продолжением песен «Князёк молоденький» (текст 112), «Молода боярыня» (текст 113).

² См. также: «Боже, благослови, Христос» (текст 106), «Князёк молоденький» (текст 112), «Молода боярыня» (текст 113).

116. «На горе часовня стояла» (варианты напева 30)

На горе часовня стояла, никто в ту часовню не ходит. Марья-душа всё ходила, за батюшку Бога молила, сорок поклонов положила, от того голова заболела.

[Текст начинается сначала] ...за матушку Бога молила, от того голова не болела.

Палкинский район:

Васильевская вол.: Яхново 2941-35, 2949-05.

117. «Мой крёстный батюшка, он грозным-грознёшенек» / «Он по полю едет, что буян ветер вет» / «Послушай, батюшка»¹ (варианты напевов 3–6, 8, 11)

Мой крёстный батюшка, он грозным-грознёшенек. Он по полю едет, что буян ветер вет, у ворот колотится – будто туча грозная. На то времечко растворялась горенка, выходила с горенки к нему молода жена, за ручку приняла, в уста целовала.

Вариант: ...выходила с горенки его молода жена. – Где ты был, душенька, где был, лада милая?

– Ходил я, душенька, с города на город.

Вариант: – Послушай, батюшка, мы тебе песню поём, мы тебя величаем, хотим княжьих даров, даров великих. И не дари нас «алтыной», подари полтиной.

У моего батюшки голова кудрявая, борода шелковая, усок серебряный, душок малиновый, любила тот душок его молода жена-боярыня.

Островский район:

Синеречская вол.: Изъядиново 1626-03.

Печорский район:

Изборская вол.: Старый Изборск 1209-30.

Крупская вол.: Вишняково 3329-39; Горбатицы 3332-08; Городище 3328-32.

Кулейская вол.: Колпино 1208-12.

Палкинский район:

Васильевская вол.: Болотово 2218-17.

Палкинская вол.: Горбово 1564-04 (т.); Кузнечонки 2225-18 (т.).

Пыталовский район:

Гавровская вол.: Трусовка 1566-10.

Жоговская вол.: Речино 1636-09.

¹ Самостоятельный сюжет, но чаще этот текст является продолжением песен «Князёк молоденький» (текст 112), «Молода боярыня» (текст 113). (См. также текст 106).

118. «Уж ты, байничек-коробайничек» / «Узка межка, а мы слягимся» (варианты напева 23)

Величают невесту и жениха: – Уж ты, байничек-коробайничек, на кого ты пышешь, на кого ты дышишь? – Я пышу, я дышу на княгинюшку, на молодую (на князя-молодца). А ты встань, походи, поворочайся, а ты выдай нам золотую гривну, если нет гривны – то хоть полгривны!

Величают родных и каждого гостя на свадьбе:

...Я пышу, я дышу я на сестрицу, я на родную, рассувай мошну, наделяй сестру, у сестры ноги болят, сапоги говорят, позолоты хотят.

...Я пышу, я дышу я на друженьку, я на родного. Ах ты, дружка, скачи, соловейка, скачи, у тебя лапти новы и онучи белы. Ах ты, встань-повернись, поворачивайся! И ты выдай нам золотое гривно! Если нет гривна – тогда три рубля!

Вариант продолжения – гостю, после того, как тот заплатит за песню: Спасибо тебе и подай Бог тебе, что дары хороши и до нас дошли! Подай Бог тебе штук двести коров, полтора ста быков! Чтоб жена весела и бояристая!

Вариант начала – поют на второй день: Узка межка, а мы слягимся, коротка ночка, мы натешимся! Ах ты, байничек-коробайничек...

Островский район:

Рубиловская вол.: Тележники 1637-14.

Палкинский район:

Васильевская вол.: Любять 2217-12; Яхново 2941-26, 2951-25.

Качановская вол.: Грибульские 1397-46 (т.); Жуково 1412-02 (т.); Козлы 1397-64; Подсев 1413-11; Спудиши 1398-18.

Палкинская вол.: Жилино 2226-18 (т.).

Печорский район:

Изборская вол.: Бодогово-Зехново 1234-03; Вастцы 1197-18, 19; Косыгино 1393-33–35; Поддубье 1204-04, 05.

Крупская вол.: Вишняково 1165-37, 3329-41, 48, 49; Гверстонь 1166-39; Горбатицы 3332-03, 04, 3345-42; Городище 3328-21; Иваново Болото 3348-24, 52, 3351-17; Колпино 3347-18; Моложва 3340-50.

Кулейская вол.: Медли 3336-32; Рожитец 1168-16; Шартово 1232-25.

Лавровская вол.: Аполихино 1186-25, 26; Лавры 1188-18;



Любятково 1172-24, 24а; Новожило 1420-01, 02; Папушево 1574-06, 1575-13, 1577-07; Хребты 1189-05.
Новоизборская вол.: Малые Калки 3350-16, 25.
Паниковская вол.: Дубово 1234-33, 34.
Печорская вол.: Митковицы 1184-33.

119. «Друженька, не скупися» (варианты напева 29)

– Друженька, не скупись, своей казной расстпись (расплатись), тебе казны не скопить, сарафана жене не купить. Хоть и купишь – ненадолго. В церковь пойдёт – замазает, с церкви пойдёт – потеряет.

Друженька хороший, друженька пригожий! На дружке кафтан – семьсот рублей дан, на дружке сапожки сафьяны.

Печорский район:

Кулейская вол.: Киршино 1176-15, 17, 3334-17, 3346-23; Колпино 1208-06, 07, 09, 10.

Эстонское пограничье: Любница 1191-14.

Псковский район:

Теребищенская вол.: Балсово 1205-25; Дуб-Бор 1215-04, 1216-15; Красная Горка 1207-08.

120. «Нам сказали – Иван небогат» / «Говорят – у нас Иван небогат» (варианты напева 24)

Нам сказали (говорят) – Иван небогат, он богаче всех, у него мосты вымощены, мостовые деньги выплачены, он с тысячи на тысячу ступал, по пяти сот в окошко бросал, красных девушек с бед выводил.

– Вы, желанные девушки (уж вы, красные девушки), соберите вы денежки мои, вы пропойте песенку про меня, удалого молодца, про мою ли молодую жену (про мою жену-боярину) Елену Васильевну!

Печорский район:

Изборская вол.: Вастцы 1197-14; Малы 1198-14; Поддубье 1203-24, 1204-01; Турок 1225-06.

Крупская вол.: Вишняково 1166-28, 3341-34; Гверстонь 1167-07; Иваново Болото 3348-53; Крупн 1167-22; Моложва 3340-35, 49.

Кулейская вол.: Замошь 1178-18; Каменка 1183-28; Лисьё 1181-06.

Новоизборская вол.: Печки 3350-58, 60.

Паниковская вол.: Воронкино 1211-08; Емельяново 1202-03.

Печорская вол.: Давыдов Конец 1409-12; Декшино 1169-19; Митковицы 1184-54.

Псковский район:

Верхолинская вол.: Голова 2986-75; Елизарово 2978-31; Заорово 2947-60; Котятино 2990-17; Тавлово 2989-93.

Залитская вол.: Белов 1184-08; Залит 1169-03.

Серёдкинская вол.: Боровик 1217-03; Лутово 1218-27; Средний Путь 1207-21, 22.

Теребищенская вол.: Балсово 1205-02, 03; Дуб-Бор 1215-05.

121. «Бегала галка по ельничку»

Бегала галка по ельничку, била хвостом по березничку. Ель – не ракета, ель – не дрова, наши ракитья (олесья) тоже горят.

– Иванушка-вор, покажи свой двор. – Мой-то двор посеред Москвы, ворота часты, пятизубчаты.

Палкинский район:

Васильевская вол.: Яхново 2951-26.

Печорский район:

Изборская вол.: Бодогово-Зехново 1233-33; Нижний Крупск 1233-18.

Крупская вол.: Вишняково 1166-19; Кривск 1182-30; Кулиско 3333-18.

Кулейская вол.: Каменка 1183-34; Кульё 1161-03, 1162-22, 3342-30; Лисьё 1181-02; Медли 3336-25; Медово 3343-12.

Паниковская вол.: Кудрово 1213-03; Дубово 1401-18; Дятлово 1227-26.

Печорская вол.: Лезги 1396-11; Митковицы 1184-64; Уланово 1416-08.

Псковский район:

Теребищенская вол.: Балсово 1205-18.

122. «Две серёжки» (варианты напева 24)

Две серёжки, две яхонки, две серебряных запонки, полежите малёшенько, пока я молодёшенька. На пиру пировалась, алыми лентами забавлялась со удалым добрым молодцем Николаем Ивановичем. Во пиру он пируется, на свою жену любитается:

– Как моя жена умная-разумная, по полям пологи стлала, по лугам шатры ставила, поутру сына родила, на второй день за водой пошла.

Печорский район:

Изборская вол.: Петровск 1397-30; Турок 1225-02.

Крупская вол.: Вишняково 1166-32; Зимний Борок 1164-12а (г.); Иваново Болото 3351-23; Колпино 3347-20; Кривск 1182-33; Кулиско 3333-27; Моложва 3340-43.

Кулейская вол.: Каменка 1183-27; Киришино 1177-09; Лисьё 1179-21; Медово 3343-18.

Новоизборская вол.: Лесицко 1187-18; М. Видовичи 1186-04.

Паниковская вол.: Емельяново 1201-18.

Печорская вол.: Давыдов Конец 1409-14; Декшино 1169-16, 17; Митковицы 1184-60; Уланово 1416-14.

Псковский район:

Верхолинская вол.: Тавлово 2989-99.

Теребищенская вол.: Балсово 1205-26, 27.

123. «Что ты, Ванечка, не женишься?» (варианты напевов 24, 25)

– Что ты, Ванечка, не женишься, на кого ты надеешься? – Я надеюсь сам на себя, на свои большие денежки. Оженюсь – возьму девушку, не купецкую, не дворянскую, самую лучшую крестьянскую, а у нас Марьюшку Петровну.

Палкинский район:

Васильевская вол.: Гнилино 2233-25.

Печорский район:

Изборская вол.: Косыгино 1393-31; Малы 1198-13; Поддубье 1204-08; Старый Изборск 1209-29; Турок 1226-13.

Крупская вол.: Вишняково 1166-15, 3329-43, 3341-39; Крупн 1167-23; Моложва 3341-04.

Кулейская вол.: Каменка 1183-32; Лисьё 1179-06.

Новоизборская вол.: Лесицко 1185-36; М. Видовичи 1185-59; Печки 3350-57.

Паниковская вол.: Воронкино 1211-07; Дубово 1400-45.

124. «Листик листовастый» / «Иванушка кудреватый» (варианты напева 33)



Листик листоватый, а кто у нас кудреватый? Иванушка кудреватый, Фёдорович кудреватый. А кто у него суженая? Татьянушка суженая, Васильевна суженая.

Палкинский район:

Васильевская вол.: Бобъяково 2215-14.

Печорский район:

Изборская вол.: Бодогово-Зехново 1233-35; Нижний Крупск 1233-12.

Крупская вол.: Вишняково 1166-21.

Лавровская вол.: Новожилы 1420-23; Смолянка 1174-11.

Новоизборская вол.: Лесицко 1187-16.

Паниковская вол.: Воронкино 1212-03.

Псковский район:

Верхолинская вол.: Сухлово 2947-50.

125. «Благодарствуй, князь молодой, на твоих подарочках» / «Спасибо, княгиня...» / «Спасибо, гостеньки...» / «Благодарствуй (спасибо), батюшка со родимой матушкой!..» (варианты напевов 4–6, 8, 10, 11, 13)

Благодарствуй, князь молодой, на твоих подарочках, на сладких пряничках. Нам не дороги дары, дорогая честь-хвала, поклоны низкие, словечки ласковые.

Вариант: Спасибо, гостеньки, за ваши подарочки, за сладки прянички. Нам не дороги дары, дорогая честь-хвала, поклоны низкие, разговоры ласковы, поцелуи сладкие.

Вариант: Спасибо, княгиня, за твои подарочки, за сладки прянички, за рубашки шитые, шёлком вышиваные. Простояла чарочка полным-полнёшенька, просидела невеста сыта-сытёшенька, пролежала ложечка суха-сухёшенька.

Вариант: Благодарствуй (спасибо), батюшка со родимой матушкой! Накормили сытым-сытёшенько, напоили пьяным-пьянёшенько, пролежала ложечка сухим-сухёшенька, простояла чарочка полным-полнёшенька, просидел молодец (девочка) смирным-смирнёшенько, тихим-тихошенько.

Островский район:

Синеречская вол.: Изьядиново 1627-06.

Палкинский район:

Васильевская вол.: Бобъяково 2215-18; Любят 2216-50; Петригино 2213-32; Яхново 2942-36, 2946-06.

Качановская вол.: Жуково 1410-18; Жуково-Подсев 1668-06; Козлы 1397-57; Спудищи 1398-10.

Новоуситовская вол.: Наумки 1538-25.

Палкинская вол.: Жилино 2226-05; Ягодкино-Горино 2224-04.

Печорский район:

Изборская вол.: Вастцы 1197-15; Зехново 1396-39; Малы 1199-08; Нижний Крупск 1233-101; Поддубье 1203-18.

Крупская вол.: Вишняково 1166-31; Иваново Болото 3348-36.

Кулейская вол.: Киршино 1177-08; Лисьё 1179-14.

Лавровская вол.: Аполихино 1186-46; Папушево 1418-13, 1574-12, 1576-02, 1577-13.

Новоизборская вол.: Б. Видовичи 1171-17; Лесицко 1185-30.

Паниковская вол.: Воронкино 1211-22; Дубово 1400-42; Дятлово 1227-22.

126. «Благодарство Мариюшке» (варианты напева 24)

Благодарство Мариюшке, благодарство Максимвне, что дошли твои подарочки до большой благодарности, до красных девушек, до молодых молодухек – на белы белилочки, на красны румяночки.

Псковский район:

Серёдкинская вол.: Боровик 1217-13; Лутово 1218-17;

Средний Путь 1207-20.

Теребищенская вол.: Балсово 1205-07; Дуб-Бор 1216-06;

Мтеж 1190-10; Теребище 1214-02.

127. «Соберёмтесь, девчонки, споёмте “ура”» / «Выпьёмте, девчонки, чарку зелена вина» / «Выпьём первый бокал за князя-молодца» (варианты напева 37)

Соберёмтесь, девчонки, споёмте «ура». (Выпьёмте, девчонки, чарку зелёна вина).

Припев: Ура! Ура! Ура, ура, ура! У Ваньки жёнка хороша! / Наша пара хороша! / Вся компания хороша!

Мы похвалимте жениха-молодца, жених – парень хороший, у него невеста хороша.

...Мы прославимте, девчонки, князя-молодца, князь красив, князь румян, князь – светлее, чем заря.

Вариант: А я первый бокал за князя наливал, князь красив и румян и светлее, чем заря.

А второй я бокал – за хозяйку его, чтоб Господь им послал бы на свете всего.

А я третий бокал за князя-молодца, чтоб Господь им послал век прожить до конца.

А четвёртый бокал через край наливал, всю компанию поздравлял (будем пить и гулять, всю компанию поздравлять).

Палкинский район:

Васильевская вол.: Анскино 2233-43; Ворошилово 2216-33; Дубохново 2212-25; Зубовщина 2213-05, 2951-15; Любят 2217-17; Мылово 2218-15; Петригино 2213-30; Яхново 2941-28.

Качановская вол.: Жуково 1412-05, 2952-17; Подсев 1413-10.

Палкинская вол.: Горбово 1564-16, 17; Горушка 2943-32, 2943-41; Щепец-Горушка 2236-13, 14.

Родовская вол.: Трумалёво 1414-32.

Печорский район:

Изборская вол.: Малы 1199-14; Поддубье 1203-16; Турок 1226-11.

Крупская вол.: Горбатыцы 3345-36.

Кулейская вол.: Киршино 1176-19.

Лавровская вол.: Лавры 1188-03; Любятково 1172-22; Мустишево 1404-30; Новожилы 1421-01; Смолянка 1173-21; Юшково 1175-07.

Новоизборская вол.: Б. Видовичи 1171-13; Лесицко 1185-34, 1187-04; М. Видовичи 1185-54.

Паниковская вол.: Воронкино 1211-18; Дубово 1234-25, 1401-14; Емельяново 1202-09, 10; Кудрово 1210-39.

Печорская вол.: Декшино 1169-46; Митковицы 1184-41.

**ПРИПЕВАНИЕ ПАР**

«женых – невеста», «супружеские пары»,
«холостые парни – девушки»

128. «Князёк молоденький» / «Хороший молодец» / «Весёлый мальчик» (свадебное опевание) (варианты напевов 8, 10, 13)

Князёк молоденький Алексей Павлович! Ему добра девушка – Нина Андреевна! Будь доволен девушкой Ниной Андреевной!

Варианты:

Хороший молодец Николай Иванович! Мы похвалим девушку Валентину Тимофеевну, Валентина Тимофеевна у нас хороша девушка!

Князёк молоденький Сергей Николаевич! Ему понравилась Анна Васильевна!

Князёк молоденький Иван Иванович! Поди к нам за завесу, мы дадим красавицу Анну Ивановну!

Молодой боярынец Николай Васильевич! Молода боярыня Женья Васильевна!

Весёлый мальчик Николай Васильевич! Ему весёлая – Наталья Григорьевна!

Островский район:

Калининская вол.: Баслаки 1625-10, 11.

Палкинский район:

Васильевская вол.: Боровики 2215-23; Зубовщина 2212-37; Усадище 2214-13, 16; Яхново 2217-45, 2232-05.

Новоуситовская вол.: Кононово 1541-28-30; Симоняты 1541-19, 20.

Палкинская вол.: Жилино 1570-05, 08, 09, 2942-22, 2943-08; Кузнечонки 2225-23; Рубцово 1570-27; Ягодкино 2221-02.

Черская вол.: Павлово 1568-56, 57.

Печорский район:

Лавровская вол.: Юшково 1175-20.

Пыталовский район:

Линовская вол.: Максимково 1421-19.

129. «Берёза-берёза, берёза белая» («под тобой сидит красна девушка») (варианты напева 8)

Невесте, а также девушке на вечерке, на толоках: Берёза-берёза, берёза белая, под тобой, берёзонька, сидит красна девушка Анна Ивановна, ко этой девушке пришёл добрый молодец Иван Иванович.

Жениху, а также парню на вечерке, на толоках: Берёза белая, зелена-кудрявая, под этой берёзой стоит добрый молодец Иван Иванович, мы дадим добру девицу Анну Ивановну.

Вариант: ...Под этой берёзой молодец красивый, как к этому молодцу ходила девушка Татьяна Ивановна.

Палкинский район:

Васильевская вол.: Бобьяково 2215-10; Дубохново 2212-17; Зубовщина 2212-38 (т.); Любятъ 2217-20; Петригино 2213-28; Усадище 2214-25.

Палкинская вол.: Капустино 2236-23; Краснодудово 2238-12.

130. «Шапочка соболёва» (варианты напева 30)

Шапочка соболёва день на окошечке пролежала, около (мимо) шапочки сокол пролетает, правым крылышком «зацапает», Дунюшку вызывает.

– Ах ты, Дунюшка, скажи правду (всё былицу) – кто тебе породнее, помилее? – А мне батюшка породнее, а мне матушка помилее. – Это, Дунюшка, всё не правда, не былица!

[Текст начинается сначала, завершение]: – А мне миленький [вариант – имя] помилее, помилее. – Это, Дунюшка, это правда, всё былица.

Палкинский район:

Васильевская вол.: Любятъ 2217-16; Яхново 2217-47, 2232-08, 2941-34, 2949-04, 2951-23.

Качановская вол.: Жуково 1412-07, 08, 2952-15.

Новоуситовская вол.: Ушаки 1559-38.

Палкинская вол.: Пахомово 2221-22.

131. «Иван женится, Васильевич женится»

Что Иван женится, Васильевич женится, на добра коня садился, к сударушке ладился.

– Сударушка Мариюшка, взгляни, радость, на меня, коль я хорош, коль я пригож, что ягодка в бору, как яблочко в саду.

Печорский район:

Крупская вол.: Вишняково 3329-42, 3341-38; Зимний Борок 1165-02; Кривск 3344-47.

132. «У нас Марьюшка садом шла» (варианты напевов 24–26)

У нас Марьюшка садом шла, у нас Васильевна зелёным, на ней платье алеется, душегреечка белеется, на головушке тальянский платок, во белых руках серебряный венок. Заглядел её Иван-молодец:

– Вот идёт моя ценная, красотой неоценная. Всю деревенку насквозь прошёл, краше-лучше я Марии не нашёл. Ты, Марьюшка-душечка, обойми меня радостно, поцелуй меня, пожалуйста, в уста.

Печорский район:

Крупская вол.: Вишняково 1166-33; Гверстонь 1167-06; Зимний Борок 1165-08; Кривск 1182-34; Крупп 1167-24, 25; Моложва 3341-18.

Кулейская вол.: Каменка 1183-35; Киршино 1176-23; Красная Гора 1180-19.

Новоизборская вол.: М. Видовичи 1185-55.

Паниковская вол.: Воронкино 1211-09, 1212-27, 28.

Псковский район:

Верхолинская вол.: Теребище 2946-57.

Серёдкинская вол.: Боровик 1217-08; Заходы 1193-01, 1194-08.

Теребищенская вол.: Теребище 1214-11.

133. «Вино моё, вино» (варианты напева 31)

Вино моё зелёное, без вина млада провинилась. Пойду, молода, по новым сеням, махну рукавом по всем сторонам.

– Вы раздайтесь, сени новые, расшанитесь, люди добрые, расступитесь, князи-бояре! Меня хочет батюшка дарить дорогим даром – стольным горо-



дом, добрым молодцем. Добрый молодец у нас Иван Васильевич, красна девица у нас Анна Григорьевна.

Псковский район:

Серёдкинская вол.: Большие Вязки 1231-31; Боровик 1217-10, 11; Заходы 1194-11; Лутово 1218-26; Мельницы 1194-19; Средний Путь 1207-14.

Теребищенская вол.: Балсово 1205-20; Дуб-Бор 1216-01, 02.

134. «Расшанитесь, расступитесь, люди добры»
(варианты напевов 29, 35)

Расшанитесь, расступитесь, люди добры, дайте молоденьке погулять, травы потоптать, покуль батюшка замуж не выдал за такого детину молодого.

Вариант: ...дайте нам поплясать, снегу белого потоптать, чужих парней поцеловать.

Палкинский район:

Васильевская вол.: Ворошилово 2216-36.

Печорский район:

Кулейская вол.: Красная Гора 1180-18.

Новоизборская вол.: Запутье 1170-14, 15.

Псковский район:

Серёдкинская вол.: Заходы 1194-06.

Теребищенская вол.: Теребище 1214-12, 13.

135. «Что на улушке, что на широкой» (вариант напева 35)

Что на улушке, что на широкой, парень над деушкой насмехается, над хорошенькой надругается – разорвал шубу новую, перервал цепочку серебряную.

Девка в суд пошла на своего дружка: – Родный батюшка, посуди меня с добрым молодцем со Иванушкой Васильевичем, с красной девушкой Аннушкой Григорьевной.

Псковский район:

Серёдкинская вол.: Заходы 1194-03.

136. «Во светлой светлице висит колыбелюшка»

Во светлой светлице, во новенькой (столовой) горенке на аленьких ленточках висит колыбелюшка. В этой колыбелюшке лежал добрый молодец Иван Ефимович.

– Нянюшки вы, нянюшки, сестрицы-подруженьки, качайте-качайте меня. Качните повыше меня, чтобы мне увидеть душу красну девицу Анну Григорьевну, да коль большая выросла, да много ль даров надобно.

Псковский район:

Верхолинская вол.: Нароново 2989-33, 35.

Залитская вол.: Белов 1184-06.

Серёдкинская вол.: Заходы 1194-05.

137. «Со пивушка головушка болит»

Со пивушка головушка болит, с перепоя ретиво сердце шумит. Это кто бы распохмелил молодца,

поднёс чарочку зелёного винца, на закусочку пшенного калача.

Я бы три раза по горенке прошёл, в четвёртый раз по новым сениям, рассказал бы про Неву-реку, как Нева-река быстрёшенько бежит, осыпаются крутые берега.

Николаюшка накаливал стрелу: – Ты лети-лети, калёная стрела, выше леса тёмного, выше сада зелёного. Убей утку в зелёной тресте, красну девицу в высоком терему, Марию Кондратьевну.

Псковский район:

Теребищенская вол.: Красная Горка 1207-05; Мтеж 1190-03.

138. «У месяца звёзды ясные» / «У солнышка луны ясные»

У месяца звёзды ясные (у солнышка луны ясные), у Иванушки кудри жёлтые. У Иванушки по плечам лежат, жениться хотят. Ты женись-женись, добрый молодец, ты бери-бери красну девицу Марью Ивановну.

Вариант: ...У Иванушки кудри жёлтые, у Семёновича не расчёсаны, он Марьюшку «животом» зовёт.

– Марьюшка, животочек мой, ты Ивановна, со всей радости. Поживём с тобой в этой радости, приживём с тобой сынка с доченькой, сынка Ванюшку, дочку Манюшку. Сынка вырастим, писать выучим, дочку вырастим, замуж выдадим.

Печорский район:

Изборская вол.: Малы 1198-20, 1199-01.

Псковский район:

Верхолинская вол.: Котятино 2990-78.

Серёдкинская вол.: Лутово 1219-15.

139. «На горы, на горы красота»

На горе красота, разгорелась цепочка золота, цепочка серебряная, два колечка позолоченные.

– Желанные девушки, желанные теребейские [название местности], присоветуйте невесту мне.

Палкинский район:

Васильевская вол.: Анскино 2233-41.

Псковский район:

Серёдкинская вол.: Боровик 1217-09.

Теребищенская вол.: Балсово 1205-29, 30; Дуб-Бор 1215-16; Теребище 1214-07.

140. «А кто у нас неженатый»

А кто у нас неженатый, а кто у нас холостой? Иванушка неженатый, Иванович холостой. Пора молодцу жениться, на добра коня садиться.

– Беги-беги, добрый конь, что ко тому ко двору, к невестину терему. – Ах ты, Аннушка-душа, выходи с терема! – А я б рада выходить, буйный ветер шибко бьёт, с головы цветы рвёт.

Псковский район:

Верхолинская вол.: Замельничье 2947-12; Нароново 2989-32.

**141. «Через речку жерёдка лежала»**

Через речку жерёдка [жердочка] лежала, никто по ней не ходит, никого не переводит. Ванюшка переходит, Манюшку переводит. «Перевёвши», её поцелует и за сисечки побалуует, и за весь хохолок, чтобы чёрт не уволок.

Печорский район:

Лавровская вол.: Ладейники 1230-03.

142. «Заходска река не вся глубока»

Заходска [прилагательное по названию деревни] река не вся глубока, заходские [прилагательное по названию деревни] девки (девчонки) не все хороши (все до одной хороши).

Хороша-пригожа у нас Анна-душа, поставила кабак в огороде в коноплях, повадилась ходить к ней Иван-молодец. Он почаще ходил, послаще носил, пореже ходил, добра коня водил. Потихоньку ходил, помаленьку просил. Надо дать попытать, будет рыба попадать.

Варианты продолжения: ...Он почаще ходил, по платочку носил (конфетки носил), по колечку носил, второй раз пришёл и Анну увёл.

...Он почаще ходил – послаще носил, середовую ходил – косыночки носил, последний раз пришёл – козу за роги привёл.

...Последний раз пришёл, пятьдесят рублей принёс и Настасью увёз.

Вариант начала: Лисицкая [прилагательное по названию деревни] солнушка да грезневицкая [то же] зорюшка, шартовская река...

Вариант: В Осадне зорюшка, на Балсове солнышко, в Теребище река не широка, глубока, в Теребище девок много, все до одной хороши, хороша-пригожа Мария-душа, Никаноровна.

Палкинский район:

Палкинская вол.: Сухлово 2224-24.

Печорский район:

Изборская вол.: Бодогово-Зехново 1233-32; Вастцы 1197-17; Зехново 1397-06; Косыгино 1393-29, 30; Малы 1198-07. Крупская вол.: Вишняково 1166-09, 3341-45; Гверстонь 1166-25; Зимний Борок 1165-09; Иваново Болото 3351-15; Моложва 3340-44, 3341-13.

Кулейская вол.: Киришино 1177-02; Шартово 1232-01.

Новоизборская вол.: Запутье 1170-02.

Печорская вол.: Декшино 1169-26; Лезги 1396-16, 16а.

Псковский район:

Верхолинская вол.: Голова 2986-71.

Гверздонская вол.: Ровница 2990-46; Троицкая Гора 2978-52-54.

Залитская вол.: Белов 1184-07.

Серёдкинская вол.: Большие Вязки 1231-11, 26, 27; Заходы 1194-04; Мельницы 1195-02; Средний Путь 1207-17.

Теребищенская вол.: Красная Горка 1206-19 (т.); Теребище 1214-08.

143. «Во лужках-лужках, во зелёных» / «У нас Марьюшка траву жала» (варианты напевов 31, 35)

Во лужках-лужках, во зелёных Марьюшка траву жала, на межу клала. Откуль взялся добрый молодец Василий Иванович, он свалил траву с высокой межи, согнал Марью с зелёных лужков, Мариюшка догадалась, воскорила, поклонилась.

Вариант: – Я свалю со межи траву, уведу (увезу) тебя с зелёных лужков, от родной матушки. – Не вези (бери) меня с зелёных лужков, увези меня (ты бери меня) от родного батюшки (от отца-батюшки, родной матушки).

Печорский район:

Изборская вол.: Бодогово-Зехново 1233-36; Вастцы 1197-11; Косыгино 1393-32; Малы 1198-08; Нижний Крупск 1233-16; Поддубье 1203-21; Турок 1226-12.

Крупская вол.: Вишняково 1166-10, 3341-43; Городище 3328-28, 37; Иваново Болото 3348-56 (т.); Кривск 1182-21, 22; Кулиско 3333-20; Моложва 3331-08, 10, 3340-16, 3340-46.

Кулейская вол.: Каменка 1183-38; Киришино 1163-09, 3334-20; Колпино 1208-14; Шартово 1232-21.

Новоизборская вол.: Запутье 1170-12, 13; Лесицко 1187-15.

Печорская вол.: Митковицы 1184-55.

Эстонское пограничье: Любница 1196-09.

Псковский район:

Верхолинская вол.: Голова 2987-02; Котятино 2990-76; Тавлово 2989-98.

Гверздонская вол.: Троицкая Гора 2978-62.

Серёдкинская вол.: Боровик 1218-01; Заходы 1192-20; Лутово 1218-18, 19.

Теребищенская вол.: Красная Горка 1207-10.

144. «У нас Миша на покосе» (варианты напева 33)

У нас Миша на покосе, у нас Таня воду носит. Миша пить попросит, Таня пить подносит.

Печорский район:

Крупская вол.: Кукуевка 3344-38 (т.).

Лавровская вол.: Любятово 1172-16.

Новоизборская вол.: М. Видовичи 1185-61.

Паниковская вол.: Воронкино 1212-04; Емельяново 1202-04; Кудрово 1213-08.

145. «У нас Иванушка сено косил» (варианты напевов 24, 25, 27, а также напев «Камаринской»)

У нас Иванушка сено косил, на прокосе косу положил: – Полежи, моя зубрёная (точёная, бурдовая, муравая) коса.

Прибежала к нему молода жена, молода жена-боярыня Аннушка Ивановна, разбеливши-белёшенька, такая хорошенька! Прилюбилась такому молодцу Ивану Ивановичу.

Вариант: ...Не придёт ли к тебе молода жена, молода жена-боярыня. У нас боярыня Зинушка, у нас боярыня Никентьевна. – Ах ты, Иванушка, а мне зыбочку готовь. – Зыбочка готовенькая, подушечка шелковенькая, одеяльце царское.

Палкинский район:

Васильевская вол.: Загорье 2219-22; Зубовщина 2213-09, 2951-13; Малое Апарино 2217-22.

Новоуситовская вол.: Наумки 1538-17, 20.

Печорский район:

Крупская вол.: Вишняково 1166-22.
Кулейская вол.: Киришино 1176-26, 3346-18; Лисьё 1223-17.
Лавровская вол.: Лавры 1188-20.
Новоизборская вол.: Б. Видовичи 1171-19.
Паниковская вол.: Дубово 1404-10.
Печорская вол.: Митковицы 1184-56.

Псковский район:

Гверздонская вол.: Троицкая Гора 2978-60, 61.
Серёдкинская вол.: Большие Вязки 1231-18; Заходы 1194-14; Лутово 1218-22, 23; Мельницы 1195-04, 05.

146. «А мы, девушки, горох сеяли» / «А мы, девушки, в лес за ягодам» / «А мы девушки, мы хорошие» (варианты напевов 31, 35)

А мы, девушки, горох сеяли, посеявши – в лес за ягодам, за брусникою. Девушки понабрались, Настенька не набралась, с милым дружкой застоялась.

Вариант продолжения: ...за сырым дубом со милым другом Лёнюшкой Димитриевичем, с красной девушкой Настенькой Ефимовной.

Вариант начала: А мы девушки, мы хорошие, соберёмтесь мы в одно местечко, мы пойдёмте в лес за ягодами, за малиной, за калиной...

Палкинский район:

Качановская вол.: Козлы 1397-60.
Новоуситовская вол.: Ушаки 1559-37.
Палкинская вол.: Жилино 1570-12, 2226-15, 2943-15, 2955-11, 13; Зайцево 1565-29, 30; Парфеево 2227-07; Свириково 1571-15.
Родовская вол.: Поповские 1398-27.

Печорский район:

Изборская вол.: Бодогово-Зехново 1233-27; Нижний Крупск 1233-14; Поддубье 1203-19; Турок 1227-08.
Кулейская вол.: Киришино 1176-27, 28, 3334-19; Шартово 1232-07.
Лавровская вол.: Ладейники 1230-05.
Новоизборская вол.: Б. Видовичи 1171-20; Лесицко 1185-31.
Паниковская вол.: Воронкино 1212-02.
Печорская вол.: Печоры 1213-22.

Псковский район:

Верхолинская вол.: Великое Поле 2947-30, 31; Голова 2987-01; Замельничье 2947-14; Котятино 2990-83; Таволово 2989-97; Тербище 2946-56, 2950-08.
Серёдкинская вол.: Заходы 1193-11; Лутово 1218-16.

147. «Что по блюду было, блюдечку» (варианты напева 24)

Что по блюду было, блюдечку, по серебряной тарелочке, там каталось два яблочка. Первое было яблочко – Коленька Иванович, а второе было яблочко – а у нас Нина Александровна.

Палкинский район:

Васильевская вол.: Дубохново 2212-21; Зубовщина 2213-10.
Палкинская вол.: Краснодудово 2238-16.

Печорский район:

Изборская вол.: Вастцы 1196-20; Косыгино 1393-25; Малы 1198-15; Нижний Крупск 1233-15; Старый Изборск 1209-27.
Крупская вол.: Кукуевка 3344-33; Моложва 3340-37, 3341-03.

Лавровская вол.: Аполихино 1186-31; Лавры 1188-16; Новожилы 1420-02; Смолянка 1172-28, 1174-13; Хребты 1189-03.
Новоизборская вол.: Варопаново 1170-23.
Паниковская вол.: Воронкино 1212-06; Дятлово 1227-28; Емельяново 1202-05; Кудрово 1210-32.
Печорская вол.: Лезги 1396-09; Митковицы 1184-53.

148. «Чарочка моя серебряная»

Чарочка моя серебряная, кому чару пить, кому наливать? Ивану наливать, Анне выпивать.

Палкинский район:

Васильевская вол.: Анскино 2233-44.

Печорский район:

Лавровская вол.: Лавры 1188-04; Папушево 1407-27.

149. «Скамейка дубова-дубова» (варианты напева 27)

Скамейка дубова-дубова, «исулёйка»¹ налита-налита. А кто её наливал? Владимир наливал, Валентине подносил.

– Валентина, выпивай, спасибо не давай, роди сына-сокола, белым лицом – во себя, чёрным кудрям – во меня!

Псковский район:

Серёдкинская вол.: Заходы 1193-13; Средний Путь 1207-23.
¹ «Исулёйка» – чаша.

150. «У чарочки у серебряной золотой веночек»

У чарочки у серебряной золотой веночек, у Иванушки Ивановича дорогой обычаем – где ни ездит-гуляет – к ночи домой будет. А Марьюшка Ивановна его не встречает:

– Я бы рада состречати, я сына качаю, дочку наречаю. Сына вырастим, писать выучим, дочку вырастим, замуж выдадим.

Палкинский район:

Васильевская вол.: Любять 2217-08.

Печорский район:

Изборская вол.: Бодогово-Зехново 1233-37; Вастцы 1197-24; Зехново 1397-04.
Крупская вол.: Вишняково 1166-26, 27, 3341-40; Гверстонь 1167-01; Горбатыцы 3345-44; Кривск 1182-26.
Кулейская вол.: Заболотье 1178-03; Каменка 1183-23; Киришино 1177-13; Лисьё 1179-15; Шартово 1232-29.
Новоизборская вол.: Лесицко 1187-05.
Печорская вол.: 1169-22; Митковицы 1184-61.

151. «Иванушка – рыболов» (варианты напева 34)

Иванушка – рыболов, рыболовщиком был, он рыбу ловил да ко бережку привозил. Ирина-душа по бережку гуляла, голосок воздала: – Я рыбушку уберу да за тебя замуж пойду.

Печорский район:

Крупская вол.: Городище 3328-38, 40; Кривск 1182-27; Кулиско 3333-23, 24, 25.
Кулейская вол.: Каменка 1183-30; Кулье 1162-19, 3342-29; Лисьё 1179-05, 1223-03; Медли 1221-02, 3336-27; Шартово 1232-10.

Псковский район:

Серёдкинская вол.: Боровик 1217-02.

**152. «Иванушка-рачек по бережку скачет»**

Иванушка-рачек по бережку скачет, живу рыбу ловит, одной Мане носит, Манюшка Ванюшку хвалит.

Вариант: ...Белу рыбу ловит, Марьюшку кормит, Марьюшка варит, живу рыбу хвалит.

Печорский район:

Изборская вол.: Косыгино 1393-26; Турок 1227-01.

Лавровская вол.: Аполихино 1186-39.

Новоизборская вол.: М. Видовичи 1185-62; Малые Калки 3350-23; Печки 3350-54.

Паниковская вол.: Дубово 1404-11; Кудрово 1210-33.

153. «Шёлкова ниточка стенку шьёт»

Шёлкова ниточка стенку шьёт, Вовка Ленку к стенке жмёт.

Лена «бая»: – Кровать тесна. Вовка «бая»: – Поместимся, руки-ноги заплетём, целованье заведём.

Псковский район:

Серёдкинская вол.: Большие Вязки 1231-25; Мельницы 1195-06.

Теребищенская вол.: Балсово 1205-17; Дуб-Бор 1215-15.

154. «Кто у нас эти горы прикатал» (варианты напева 25)

Кто у нас эти горы прикатал? Прикатал горы Иванушка Иванович, ко Прасковье Степановне ездючи, белилы-румяны возючи. Ты умойся, Прасковьюшка, ты умойся, Степановна. Ты во пир пойдёшь белёшенька, со пиру придёшь милёшенька. С горы на гору воду носить, с коноплей воробушек гонять. А ты, шиш-шиш, воробей, с конопель! Я поймала воробушку на свою буйну головушку.

Печорский район:

Крупская вол.: Вишняково 1166-30, 3341-53; Кривск 1182-29.

Кулейская вол.: Каменка 1183-33; Киришино 1177-12; Лисьё 1179-11, 12, 1223-06; Шартово 1232-22.

Лавровская вол.: Аполихино 1186-42.

Новоизборская вол.: М. Видовичи 1185-65.

Печорская вол.: Лезги 1396-22.

155. «Кто у нас хороший»

Кто у нас хороший, кто у нас пригожий? Владимир хороший, Васильевич пригожий. Моется-белится, в зеркало глядится, сам собой дивится.

Варианты продолжения: ...Сапог обувает – на бор набирает, тулуп надевает – плечами подвигает, картуз надевает – кудри завивает...

...Сапог не ломает, чулок не марает, по конюшне не ходит, коня оседляет...

На коня садится, а конь веселится, плёточкой машет – под ним лошадь пляшет. Он по полю едет – поле воссияет, к лужкам подъезжает – лужки зеленеют (он улушкой едет – вся улушка стонет, он садиком едет – садик расцветает), конь в руках играет, Мария встречает:

– Пойди, мой хороший, пойди, мой пригожий, давно тебя ждала, долго дождала, постель белу стлала, изголовье клала. Ложись, мой хороший, ложись, мой пригожий, а я подвалюсь, крепко обоймусь, за речи возьмусь.

Вариант: ...пойди, мой пригожий. За ручушку брала, в уста целовала, в горницу «ввожала».

[см. также текст 156]

Палкинский район:

Новоуситовская вол.: Подмогилие 1558-14, 15.

Палкинская вол.: Горбово 1564-13.

Черская вол.: Июдино 1563-43.

Печорский район:

Изборская вол.: Турок 1227-03.

Крупская вол.: Гверстонь 1167-02; Горбатицы 1182-03, 3345-33.

Кулейская вол.: Киришино 1177-14; Кулье 1162-21; Лисьё 1178-26, 1223-12; Шартово 1232-26.

Лавровская вол.: Мустишево 1404-26.

Паниковская вол.: Дубово 1234-21, 36, 1401-16.

Эстонское пограничье: Любница 1196-11.

Псковский район:

Верхолинская вол.: Елизарово 2978-20, 33; Котятино 2990-77; Теребище 2946-44.

Гверздонская вол.: Задворье 2948-16, 20; Ровница 2990-40; Троицкая Гора 2978-58.

Залитская вол.: Белов 1184-03; Залит 1169-02.

156. «Мята моя, мята»

Мята моя, мята, мята зеленая, трава шелковая! Сходите к соседу, серпа попросите, мне мяты пожать, за бор забросать. За бор, за колоду, за белую берёзу. У нас Иван женился, а конь веселился. По улушке едет, улушка стонет. По садику едет – садик расцветает, Мария встречает...

Продолжение: Кто у нас хороший... [см. текст 155]

Псковский район:

Залитская вол.: Белов 1184-19.

Теребищенская вол.: Балсово 1205-24; Теребище 1214-14.

157. «Истоптана травина, соколочена муравая»

Истоптана травина, соколочена (сотолочена) муравая. Это кто траву топтал, кто мураву сколотил (столочил)? – Иван удалой (молодец) на коне разъезжал, под окошко приезжал, громким голосом кричал, Елену вызывал: – Ты, Елена-душа (красна девица-душа), выйди вон с терема!

Варианты окончания: – Выйди вон с терема, пейреми (стереги) моего коня! Не переймёшь коня – не будешь сужена!

...Стереги моего коня, будешь барыня моя. Не пойдёшь, моя милая, ты с обедни пешком. Запрягу, моя милая, семерых вороных, восьмую каренькую, девятую маленькую. Ещё есть жеребец, его в сани не запречь, завалится – не поднять, разбежится – не догнать.

Палкинский район:

Васильевская вол.: Гнилино 2233-24.



Качановская вол.: Жуково 1412-11, 2952-14; Жуково-Подсев 1668-09.

Печорский район:

Изборская вол.: Вастцы 1197-21; Малы 1199-10.

Крупская вол.: Вишняково 1166-07; Зимний Борок 1165-03; Кривск 1182-23.

Кулейская вол.: Каменка 1183-39, 1176-21, 22; Колпино 1207-27. Новоизборская вол.: Б. Видовичи 1171-08; М. Видовичи 1185-58; Печки 3350-59.

Печорская вол.: Декшино 1169-25, 27; Митковицы 1184-59.

Псковский район:

Верхолинская вол.: Великое Поле 2947-23; Егорьевщина 2989-64; Постоево 2986-52; Тавлово 2989-92.

Гверздонская вол.: Ровница 2990-37.

Залитская вол.: Залит 1169-05.

Серёдкинская вол.: Боровик 1217-12; Заходы 1193-02; Лутово 1219-05.

Теребищенская вол.: Балсово 1205-15, 1205-28; Дуб-Бор 1216-03; Мтеж 1190-09.

158. «В огороде река разливается» / «Не вода ли по лугам разливается»

В огороде река разливается (не вода ли по лугам разливается). А кто у нас по реке разъезжается? У нас Лёня по реке, Димитриевич по реке разъезжается. А кто у него в ногах увивается? У нас Настя в ногах, Гавриловна в ногах увивается. Она плёточку подаст, сама поклонится, колечко отдаст, поцелует сорок раз.

Печорский район:

Изборская вол.: Поддубье 1203-23.

Крупская вол.: Вишняково 1165-35.

Кулейская вол.: Медли 3336-33.

Новоизборская вол.: М. Видовичи 1185-64.

Печорский район:

Лавровская вол.: Ладейники 1229-01, 02 («Не вода ли по лугам»); Смолянка 1174-15; Юшково 1175-29.

159. «По сениям было, по сеничкам» (варианты напевов 15, 18, 25)

По сениям было, по сеничкам, по частым переходичкам, там ходила-гуляла молода жена-боярыня, ходила-будила дружка милого:

– Ты встань-пробудись, мой друг, пробужайся, отцовский сын, оторвался наш добрый конь от столба точёного, от колечка золочёного, приломал он зелёный сад со вишенъем, калину с малиною, чёрну ягоду смородину, ещё грушицу зелёную.

Вариант окончания: – Не тужи, Мариюшка, наживём мы коня доброго, наживём сады зелёные.

Вариант: ...там ходила-гуляла молода жена боярыня, ко кроватушке припадывала, милу матушку разбуживала: – Ты восстань, моя милая, оторвался наш добрый конь от столба точёного...

Печорский район:

Крупская вол.: Вишняково 1166-14, 3341-33; Иваново Болото 3351-10, 16; Кривск 1182-32.

Кулейская вол.: Каменка 1183-22; Киришино 1163-8; Красная Гора 1180-33; Лисьё 1181-11, 1223-11; Медли 1221-06.

Печорская вол.: Лезги 1396-04; Митковицы 1184-63.

Псковский район:

Верхолинская вол.: Котятино 2990-16.

Серёдкинская вол.: Большие Вязки 1231-12; Боровик 1218-05; Заходы 1193-03.

Теребищенская вол.: Дуб-Бор 1215-13; Теребище 1214-04.

160. «У нас по бережку конь бежит» / «Свалился Владимир со коня» (варианты напевов 25–27)

У нас по бережку конь бежит, у нас по крутому вороненький, сивой гривую помахивает, золотой уздой побрякивает. Свалился Иван с коня среди широкого двора, приходила к нему молода жена Надежда Михайловна.

– Обними-ка меня радостно, поцелуй меня, пожалуйста, в уста.

Вариант: Свалился Владимир со коня посреди своего широкого двора, выходила (прибежала) к нему молода жена, молода жена-боярыня Валентина Николаевна, без белил она белёшенька, без румян румянёшенька, по блюдечку катается, изюм-сахар рассыпается, хороша наша боярыня Валентина Николаевна.

Вариант: ...разбеливши-белёшенька, такая хорошенькая! Прилюбилась такому молодцу Владимиру Семёновичу.

Вариант: ...золотой уздой побрякивает, «бряки-бряки», вы колечушки, вы серебряные...

Вариант: ...золотой уздой потряхивает. Ах вы, гусли мои, кому гусли достались? Доставались Лександрушке, спотешали Антонинушку. Антонинушка – млад соловей, она села да не слетела, среди двора не встретила.

Вариант окончания: ...будто сахар рассыпается, будто ягода-изюмина, будто славная жемчужина.

«У нас по бережку конь бежит»:

Печорский район:

Кулейская вол.: Красная Гора 1180-20.

Псковский район:

Верхолинская вол.: Великое Поле 2947-24.

Гверздонская вол.: Задворье 2948-18; Ровница 2990-35.

Серёдкинская вол.: Боровик 1217-01; Заходы 1194-09, 10.

Теребищенская вол.: Дуб-Бор 1216-21; Теребище 1214-05.

«Свалился Владимир со коня»:

Печорский район:

Кулейская вол.: Киришино 1177-03.

Псковский район:

Серёдкинская вол.: Заходы 1193-12.

161. «У Иванушки сени новы» (варианты напева 29)

У Иванушки сени новы, тесовы, у Ивановича поновее, во этих сениях висят гусли, висят гусельцы веселые (кленовые). Кому в гусельцы играть? Некому под гусельцы плясать. (*Вариант:* Колюшке играть, у нас Женюшке плясать).

У нас Иванушки дома нету, Ивановича не случилось, он уехал к теще в гости, к молодой жене на почестье. Тёща зятя угощала, зеленого вина наливала:



– Ох ты, милый зятёк, не напивайся, над моей дочкой не насмехайся. Моя дочка жила в неге, она грубого словечка не слыхала, она частых побоев не видала, а теперь она будет привыкать, частые побои принимать.

Палкинский район:

Палкинская вол.: Жилино 1570-01, 2943-14; Никоново 2224-13.

Печорский район:

Изборская вол.: Бодогово-Зехново 1233-28; Зехново 1396-42; Малы 1198-02; Нижний Крупск 1233-10; Поддубье 1204-06; Турок 1227-04.

Крупская вол.: Вишняково 1166-20, 3341-52; Горбатицы 3332-01.

Кулейская вол.: Каменка 1183-19; Киришино 1176-30; Кулье 1162-20, 3342-31; Лисьё 1181-12, 1223-09, 3349-02; Медли 1221-05, 3336-28, 29.

Лавровская вол.: Аполихино 1186-43; Лавры 1188-21; Мустишево 1404-32.

Новоизборская вол.: Запутье 1170-16; М. Видовичи 1185-63.

Паниковская вол.: Дубово 1234-22, 1404-03, 04.

Печорская вол.: Давыдов Конец 1409-15; Митковицы 1184-62; Уланово 1416-12.

Псковский район:

Верхолинская вол.: Егорьевщина 2989-63; Котятино 2990-89; Постоево 2986-43; Сухлово 2947-54; Теребище 2946-41.

Залитская вол.: Белов 1184-16.

Серёдкинская вол.: Боровик 1218-06.

162. «Верба ты, верба моя»

Верба ты, верба моя, не стой высоко над рекой, не спускай сучья ниже воды, не давай соловью гнездо вить, перепёлочке детей выводить. Перепёлочка – Натальюшка, соловеюшка – Андреюшка. Пожила бы в твоём доме, поработала работушки твоей, погоняла б воробьёв с конопли. Шиш-шиш, вы воробушки, золотые ваши костушки!

Островский район:

Калининская вол.: Крюково 1613-34.

Печорский район:

Изборская вол.: Малы 1198-09.

Паниковская вол.: Воронкино 1211-26.

Псковский район:

Гверздонская вол.: Задворье 2948-17, 19; Ровница 2990-42.

Серёдкинская вол.: Боровик 1217-05, 06.

163. «Вокруг саду, вокруг вишенья» / «У сизого голубя золотая голова» (варианты напева 32)

Вокруг саду (из-за саду, окол саду), вокруг (из-за) вишенья летел голубь со голушкой. У сизого голубя золотая голова, у голушки – позолоченная. Сизый голубок (то не голубь) – это Иванушка, сизая голушка (то не сизая голушка) – это Аннушка.

Позади парень молодой позавидовал: – Кабы мне такая жена, как у сизого голубя, я бы в летнюю пору на коляске катал, в зимнюю пору в санях козырял, окол Троицы – в лёгкой лодочке. Я бы сам, молодец, на «заплётках» стоял, руки в пазухе держал и к сердечку прижимал. Целуй раз, целуй два – будешь барыня моя.

Печорский район:

Изборская вол.: Зехново 1396-43.

Крупская вол.: Вишняково 1166-06; Гверстонь 1166-36; Горбатицы 3332-02, 3345-34; Городище 3328-39; Иваново Болото 3348-58; Кривск 1182-31; Крупп 1167-31; Кулиско 3333-19; Моложва 3340-47.

Кулейская вол.: Каменка 1183-20; Кулье 1161-06; Лисьё 1181-03, 1223-10; Медли 3336-31; Медово 3343-19; Шартово 1232-11.

Лавровская вол.: Любятово 1171-38; Папушево 1407-22, 1418-26, 1572-15, 1574-08, 1575-15, 1577-09.

Новоизборская вол.: Лесишко 1187-13.

Паниковская вол.: Дубово 1404-07.

Печорская вол.: Декшино 1169-21.

Псковский район:

Залитская вол.: Белов 1184-18.

Серёдкинская вол.: Заходы 1194-12.

164. «Не любила Татьянушка ни белиться, ни мазаться» (варианты напева 25)

Не любила Татьянушка ни белиться, ни мазаться. Только любила-возлюбивала у мила дружка на ручках спать, у мила дружка на беленьких, у ретивого сердечушка. Говорила сердцу радостно:

– Поцелуй меня, пожалуйста, в уста, чтобы рожь была густа!

Печорский район:

Кулейская вол.: Кулье 1161-02, 1668-24, 33, 3342-32; Лисьё 1179-04; Медли 1221-04.

Эстонское пограничье: Любница 1196-09.

165. «Зажгу свечку сальну, побегу во спальню» (варианты напева – см. Раздел 4 «Обрядовые и вечерочные хороводы...», № 6)

Зажгу свечку сальну, побегу во спальню, во спальнеке любчик, Ванечка-голубчик прянички ломает, голушке даёт. – Голушка, покушай, Ванечку послушай.

Палкинский район:

Васильевская вол.: М. Апарино 2216-39.

166. «Летел орёл» (варианты напева 28)

Летел орёл, летел сизой, сел-пал у ворот (сел-пал у широк). Марьюшка Ивановна, не ходи боса, на дворе роса, роса холодная, не ходи одна. Иванушка Николаевич, коли тебе жаль, за себя ты взял – купи черевички, малы-невелички, серебряны пятки, золоты озадки.

Вариант окончания: Чоп-чоп, с богачом, с Николаевичём.

Палкинский район:

Васильевская вол.: Бобьяково 2215-15.

Печорский район:

Изборская вол.: Вастцы 1197-13; Малы 1198-10; Нижний Крупск 1233-13; Поддубье 1203-22; Турок 1226-15.

Крупская вол.: Вишняково 1166-29, 3341-41, 42; Гверстонь 1166-37; Горбатицы 3332-05; Иваново Болото 3348-54, 3351-18; Кривск 1182-28; Моложва 3331-09, 3340-15, 36, 48.



Кулейская вол.: Лисьё 1179-08, 09.
Лавровская вол.: Мустишево 1404-23.
Новоизборская вол.: Запутье 1170-06; Лесицко 1185-38;
М. Видовичи 1185-57; Малые Калки 3350-15; Печки 3350-56.
Паниковская вол.: Воронкино 1212-01; Дубово 1404-12;
Емельяново 1201-16.
Псковский район:
Верхолинская вол.: Егорьевщина 2989-60.

ОТНОШЕНИЯ СТОРОН ЖЕНИХА И НЕВЕСТЫ

*сваты – свахи, дружки – подружки;
хвала – хула*

167. «Понаехал князь молодой ко тестю-батюшке» (вариант напева 3)

Понаехал князь молодой со своим со поездом, со стремянным кучером, с крёстным батюшкой, с крёстной матушкой. У крёстного батюшки усок серебряный, борода шелковая, голова гладёшенька. У моей матушки на головушке платок, платок – семьдесят цветков.

Вариант: Понаехал князь молодой к тестю-батюшке, к теще-матушке. У тестя-батюшки сады вишнёвые, у тещи-матушки девушки хорошие. Входите, гостеньки, садитесь, гостеньки, за столы дубовые, за скамьи кленовые.

Пыталовский район:

Гавровская вол.: Трусовка 1566-08.

168. «Здорово, друженька» (вариант напева 1)

Здорово, друженька, с твоим добрым поездом, на своём добром коне, на своей лошадошке.

Псковский район:

Теребищенская вол.: Мтеж 1190-07.

169. «Встречай-ка, батюшка, дорогих гостей» (вариант напева 19)

Встречай-ка, батюшка, дорогих гостей, встречай, родненький. У нас гости дальние, с Нова-города.

Псковский район:

Серёдкинская вол.: Лутово 1219-11.

170. «Давно гостей ждали» (варианты напевов 5–6, 8).

Давно гостей ждали, давно дожидали, тепло терем топили, белые лавки вымыли, сукном повытерли, гвоздями прибывали.

Вариант: ...сукном настилали, сукном валёным, гвоздями прибывали, [шляпки] золочёные. Выходи, князь молодой, во нову горницу со своей лебёдушкой Анной Ивановной.

Вариант: ...красный терем топили, столы расставляли. Садитесь, гостеньки, по всей застольце.

Печорский район:

Изборская вол.: Поддубье 1203-12.

Крупская вол.: Городище 3328-26; Иваново Болото 3351-07.

Печорская вол.: Давыдов Конец 1409-05; Печоры 1416-23.

171. «Станемте, девушки, каменной стеной» (варианты напева 20)

Станемте, девушки, каменной стеной, не пропустим ясного сокола, не отдадим девушку без выкупа. Не смечай, друженька, во печи пироги; в нас пироги не для вас печены, печены для своих гостей.

Вариант: Почему ты, холостый, не женишься, аль у тебя хмель не взялся, заверни к нам за завесу, выбирай с сорока любую, мы перепёлку дадим, наша перепёлочка и тонка-высока, и бела-румяна.

Печорский район:

Кулейская вол.: Заболотье 3342-42 (т.); Кулье 1162-15.

172. «Не стой, друженька, в терему высоко» (варианты напева 19)

И ты не стой, друженька, в терему высоко, не сдымай, друженька, бороду высоко. И не считай пироги на столе, у нас пироги не для вас печены, у нас печены для своих гостей.

Помнишь ли ты, друженька, когда у нас ночевал? У нас ночевал, мы блины пекли, ты блин украл да во шапку склал, да жене послал, тем-то жена да поужинала.

Псковский район:

Верхолинская вол.: Елизарово 2978-29; Котятино 2990-29; Теребище 2946-33.

Залитская вол.: Большая Толбица 2989-19.

Серёдкинская вол.: Большие Вязки 1231-16; Заходы 1192-14.

Теребищенская вол.: Дуб-Бор 1216-16; Красная Горка 1207-07; Мтеж 1190-06.

173. «В Лавровском селе очень девки дешёвы» (вариант напева 8)

В Лавровском селе очень девки дешёвы, дают семь за денежки, а восьмую – в приданое, Марию Ивановну.

Печорский район:

Лавровская вол.: Руммали 1187-31.

174. «Мы мостили мосточки, подмáщивали»

Мы мостили мосточки, подмáщивали, мы любили «малёчков», подлюбливали. Если б он мне не мил, я б не бегала за ним, руки в пазуху не клала, на него глаза не драла. На ровницких [название деревни] мальцев (на молодых ребят) нынче честь пошла, похвала пошла. Иван женится, Васильевич женится, берёт алого цвета, красну девушку Ольгу Викторовну.

Псковский район:

Верхолинская вол.: Голова 2986-73; Котятино 2990-86;

Сухлово 2947-52; Тавлово 2990-02.

Гверздонская вол.: Ровница 2990-39.



175. «Приезжицки мальцы денежны-богаты» / «Наши гости тысячны-богаты» / «Дубохновски девки гулевые были» (варианты напева 36)

а) Приезжицки [*либо – прилагательное по названию деревни*] мальцы денежны-богаты (хороши-красивы), синие кафтаны, кушаки с кистями, шапочки бобровы, сами чернобровы.

Вариант: ...кушаки с кистями, кошельки с деньгами, сапожки с набором, чулочки с узором.

Вариант начала: Наши гости тысячны-богаты, шапки бобровые, чулки шелковые.

б) Улановские [*прилагательное по названию деревни*] девки – широкие ленты, по саду гуляли, дрова собирали, огонь раскладали, блины подпекали, гостей дожидали, гости непростые, мальцы холостые.

Вариант: Дубохновские девки гулевые были, на рынок ходили, горелок купили, горелка-злодейка к добру не приводит, с людей вон выводит.

Палкинский район:

Васильевская вол.: Большое Апарино 2232-26; Бобьяково 2215-08, 09; Боровики 2216-08; Ворошилово 2216-34; Дубохново 2212-18, 19; Зубовщина 2213-08, 2951-09; Любять 2217-19; Яхново 2217-02.

Качановская вол.: Жуково 2952-13; Жуково-Подсев 1668-07; Козлы 1397-63; Луг 1393-64, 2953-12; Пемпиши 1397-38; Спудиши 1398-13; Стуколово 1393-69, 70.

Новоуситовская вол.: Большое Плетнёво 1542-12; Кононово 2239-18, 2954-12, 13; Наумки 1538-21; Небоги 1537-05; Подмогилье 1558-16, 17; Симоняты 1541-17; Ушаки 1559-33.

Палкинская вол.: Жилино 2226-14, 24, 2943-16, 19, 2955-12, 14; Зайцево 1565-27, 28; Кузнечонки 2225-24; Никоново 2224-07; Палкино 1569-15; Свириково 1571-23, 24; Сухлово 2224-25; Щепец-Горюшка 2943-37, 38, 2955-21, 22; Ягодкино 2221-07, 08; Ягодкино-Горино 2222-07.

Родовская вол.: Горбунова Гора 1401-41, 42.

Печорский район:

Крупнская вол.: Вишняково 1166-24, 3341-47; Городище 3328-41.

Новоизборская вол.: Б. Видовичи 1171-18; М. Видовичи 1186-03; Малые Калки 3350-22; Печки 3350-55.

Лавровская вол.: Любятово 1172-19; Папушево 1407-21; Юшково 1175-31.

Паниковская вол.: Дубово 1234-23, 1400-38; Емельяново 1201-15; Кудрово 1213-04.

Печорская вол.: Декшино 1169-24; Уланово 1416-15.

176. «А мы купим, девки, водки»

А мы купим, девки, водки, мы зальёмте бабам глотки, чтоб про нас не говорили, они сами такие были, по ночам гулять ходили, пояса мальчикам дарили. Мы на баб не поглядим, платочки вышьем, отдадим.

Палкинский район:

Васильевская вол.: Анскино 2234-07, Ворошилово 2216-23; Зубовщина 2941-07, 2949-02, 2951-14; Сергино 2219-09.

Печорский район:

Изборская вол.: Старый Изборск 1209-28.

177. «Во нашу горницу ведут нову дворницу» (варианты напевов 1, 2, 4–6, 8, 10)

В нашу горницу ведут новую «дворницу», чашкам-ложкам сборщицу, животам «кукобщицу», семье разгонщицу (советницу), гостям приветницу.

Варианты продолжения: Поди-ка, неженка, поступай-ка, «дрóченка»... [*см. текст 178*]. Господа застольные... [*см. текст 97*].

Палкинский район:

Васильевская вол.: Анскино 2233-45; Бобьяково 2215-19; Боровики 2215-26, 28, 2216-15; Ворошилово 2216-18; Гривки 2220-08, 10, 11; Зубовщина 2212-40, 2213-04; Ирхино 2214-31 (т.); Яхново 2217-48.

Палкинская вол.: Жилино 1569-30–32; Зайцево 1565-24 (т.); Капустино 2236-27; Свириково 1571-12; Щепец-Горюшка 2236-04.

Печорский район:

Изборская вол.: Вастцы 1197-01; Малы 1199-02; Поддубье 1203-13; Турок 1226-09.

Крупнская вол.: Вишняково 1166-04, 3341-36; Гверстонь 1167-10, 11; Горбатицы 3345-39; Зимний Борок 3329-16; Иваново Болото 3348-48, 3351-9, 13; Кривск 1182-36; Моложва 3340-58, 3341-17; Песок 1185-07.

Кулейская вол.: Каменка 1183-17; Медли 1220-02; Медово 3343-08, 15; Рожитец 1168-07; Шартово 1232-12.

Лавровская вол.: Новожины 1420-18; Папушево 1418-20.

Новоизборская вол.: Б. Видовичи 1171-25; Лесицко 1187-14; М. Видовичи 1185-51; Печки 3350-52 (т.).

Паниковская вол.: Воронкино 1211-16; Дубово 1401-12; Дятлово 1227-23; Емельяново 1202-07; Кудрово 1210-29.

Печорская вол.: Лезги 1396-19; Митковицы 1184-38; Тайлово 1400-06.

Эстонское пограничье: Любница 1191-16, 1192-13.

Псковский район:

Теребищенская вол.: Красная Горка 1207-11, Мтеж 1190-14.

178. «Поди-ка, неженка, проступай-ка, дрóченка» (варианты напевов 3, 7, 9, 10)

Поди-ка, неженка, проступай-ка, «дрóченка». Про тебя, про неженку, трое вёдра новые, жёрна тяжёлые, обруча дубовые.

Вариант: ...трое жёрны скованы, три коромысла согнуты, трое вёдра куплены.¹

Печорский район:

Лавровская вол.: Аполихино 1186-27; Лавры 1186-15.

Псковский район:

Верхолинская вол.: Сухлово 2947-48; Теребище 2946-48.

Пыталовский район:

Гавровская вол.: Бичи 1566-19.

Дубновская вол.: Темери 1552-06, 08.

¹ См. также «Во нашу горницу ведут нову дворницу» – текст 177, «Любо ль тебе, матушка» – текст 88.

179. «Ты не радуйся, матушка да неряха» (вариант напева 29)

Ты не радуйся, матушка да неряха, не радуйся, «несурья», по сеням шла – завалилась, семерых поросят раздавила, ещё курочку с цыплятками, кошечку с котенятками.

Псковский район:

Теребищенская вол.: Красная Горка 1206-21.



180. «Слепые кашники в огород заехали» / «На горе, на горочке горели огонечки» / «Молодые (дорогие) кашнички, что вас долго не было» (варианты напевов 1–8, 10, 13)

Слепые кашники в огород заехали, помелов нарезали, кочерыг напарили, свои пуза направили. Кабы знали-ведали, где кашники ехали, намостили бы мосты, настелили бы ковры.

Вариант: ...кочерыг нарезали, сами не наелись...

Вариант начала: На горе на горочке горели огонечки, мимо огонечков проезжали кашники.

– Что вас долго не было, что вы дома делали? Или лапти «вирáли»¹ иль ребят свивали?

– Девицы-певицы, сами догадайтесь, мы не лапти «вирáли», не ребят свивали, мы дары собирали, в пуки завязали, в лари укладали.

Вариант: Молодые кашнички, что вас мало наехало? У нашего князя дворы широкие, терема высокие.

Вариант продолжения: ... – Молодые (дорогие) кашнички, что вас долго не было, что вы дома делали? – Сундуки уставляли, дары укладали.

Палкинский район:

Васильевская вол.: Бобьяково 2215-20; Дубоховно 2212-20; Любять 2217-14.

Качановская вол.: Жуково 1412-12; Спудищи 1398-09.

Палкинская вол.: Капустино 2236-24.

Печорский район:

Крупская вол.: Вишняково 1166-08; Моложва 3342-02.

Кулейская вол.: Каменка 1183-18; Кулье 1162-16; Лисьё 1181-14, 1223-08, 3349-23; Медли 1220-03; Шартово 1232-13.

Лавровская вол.: Аполихино 1186-34.

Новоизборская вол.: Б. Видовичи 1170-47; Запутье 1170-19; М. Видовичи 1186-05.

Паниковская вол.: Воронкино 1211-33; Емельяново 1202-18.

Печорская вол.: Давыдов Конец 1409-04; Декшино 1169-14; Лезги 1396-20.

Эстонское пограничье: Любница 1191-15.

Псковский район:

Верхолинская вол.: Котятино 2990-74.

Серёдкинская вол.: Боровик 1218-04.

Теребищенская вол.: Балсово 1205-13, 14; Дуб-Бор 1215-03, 1216-22; Красная Горка 1206-23.

Пыталовский район:

Тулинская вол.: Вашки 1547-04.

¹ «Вирáли» – плели. «Вирáть» – протягивать что-нибудь через основу.

181. «Были у нас кашнички ублажливыи» (варианты напева 20)

Были у нас кашнички «ублажливыи», съели гуся неошипанного, съели быка неободранного, семь порсят – только ножки висят.

Печорский район:

Крупская вол.: Кулиско 3333-12.

Кулейская вол.: Кулье 1162-17.

182. «Ехал зять к тёще по зелёной роще»

Ехал зять к тёще по зелёной роще.

– Здоров ли ты, зяттик, здоров ли, касатик? – Не очень здоровый, жена меня била, больно колотила поленом дубовым.

– За что ж тебя, зяттик, за что же, касатик? – За-лез я в погреб, поел там сметаны, я мало-маленько, двенадцать горшочков.

– Дочка моя – дура, мало тебя дула.

Палкинский район:

Палкинская вол.: Горбово 1572-05, 06; Жилино 1570-02, 2226-17, 2955-15; Капустино 2236-30; Щепец-Горushка 2236-03.

Печорский район:

Изборская вол.: Петровское 1397-28.

183. «Тёща для зятя пирог пекла»

Тёща для зятя пирог пекла, соли да муки на четыре рубля, сахару-изому на восемь рублей. Дума-ла тёща – семерым не съест, зятюшка сел – «в одну ёшку» съел.

Тёща по горенке похаживала, зятюшку тихонечко побранивала:

– Хоть бы тебя, зятюшка, разорвало! – Хоть бы у тебя, тёща, язык отсох! Приезжай ко мне, тёща, на Масленую. Мы с тобой, тёща, угостимся берёзовым поленом. Ременной кнут по заказу вьют.

Палкинский район:

Палкинская вол.: Горбово 1572-05; Жилино 1570-02, 2955-15.

Родовская вол.: Голубово 2953-29.

Печорский район:

Изборская вол.: Малы 1198-03; Петровск 1397-29.

Крупская вол.: Моложва 3341-05.

Лавровская вол.: Папушево 1408-10.

Новоизборская вол.: Запутье 1170-17; М. Видовичи 1185-48.

Печорская вол.: Декшино 1169-23; Печоры 1417-03.

184. «А мы, девушки, перепели, у нас горлышки пересели» (варианты напева 23)

А мы, девушки, перепели, у нас горлышки пересели, женихова пива (пивца-винца) захотели. Женихово пиво выпивали, а невестина не видали. Женихово пиво – что водичка, а невестино – что сытичка. С женихова пива задремали, а с невестина загуляли. А мы, девушки, «ошибились» («умахнулись»), не «покохавши»¹ расхвалили, а «покохали» – расхулили. Женихово пиво – что сытичка, а невестино – что водичка! С женихова пива загуляли, а с невестина – задремали.

Палкинский район:

Васильевская вол.: Бобьяково 2215-15 (т.); Зубовщина 2213-07; Любять 2217-09.

Новоуситовская вол.: Ушаки 1559-37.

Печорский район:

Изборская вол.: Вастцы 1197-16; Турок 1225-04, 05.

Лавровская вол.: Ладейники 1230-02; Папушево 1572-22, 1574-03, 15, 1576-03, 05, 1577-19.

Паниковская вол.: Кудрово 1210-37, 38.

¹ «Покóхать» – попробовать.



185. «Ах ты, шиш, воробей, слети на гумно» (вариант напева 23)

Ах ты, шиш, воробей, слети на гумно, склюй там зерно, зерно маленькое, конопляненькое. Навари пива пьяного. А как пиво рогато, то в бочку не лезет, а как теща богата, то к зятю не едет.

Зять-«шелудей», сапогов не купил, у тещи-злодейки ноги коротки. Подбейте колодки, не будут коротки.

Печорский район:

Лавровская вол.: Новожила 1420-17.

186. «А нам дали чару, и мы выпили» (вариант напева 23)

А нам дали чару, и мы выпили. И поставили на головушку, из того голова веселая была, мы пропились-«пробарышились». Зять мил по дочушечке, сват мил по «невенюшке». Я топчу гробовую доску, не могу стоптать, не могу стерпеть, что мне хочется – и пивца, и винца, и добра молодца.

Псковский район:

Теребищенская вол.: Мтеж 1190-11.

187. «Я сестра-посекаленка» / «Встану на лавку на липовую» (варианты напева 23)

Я «сестра-посекаленка», встану на лавку на липовую, вдарю в три ножки, в кривой (сафьян) сапожок. Разломайся ты, лавка липовая! Сыплю я и житом, и хмелем. Жито – к житю, хмель – на ярмарку. У меня-то, у сестры, «тиряшók в манды», а он колется, а мне хочется и пивца, и винца, и добра молодца.

Вариант: ...не пробить дубовой доски, не добыть, чего хочется. А мне хочется и пивца, и винца...

Вариант продолжения: А у нас горлышки пересели... [см. текст 184].

Печорский район:

Изборская вол.: Нижний Крупск 1233-04 (т.).

Лавровская вол.: Ладейники 1229-16; Смолянка 1172-45, 45а; Ладейники 1230-01.

Паниковская вол.: Кудрово 1210-36.

* * *

Перечень записей, не вошедших в каталог

Свадебные песни

188. «Ах ты, дружка»

Печорский район:

Новоизборская вол.: Малые Калки 3350-10.

Печорская вол.: Декшино 1169-45.

189. «Возле тебя ходит твоя богосуженая»

Палкинский район:

Новоуситовская вол.: Новая Уситва 1537-16.

190. «Как вставал ранёшенько»

Палкинский район:

Качановская вол.: Спудици 1398-02.

**191. «Не летай, соколушка,
со вихром по улешке»**

Печорский район:

Крупская вол.: Кулиско 3332-46.

**192. «Приезжал ко Дунаю
душа добрый молодец»**

Печорский район:

Кулейская вол.: Киришино 1163-04.

**193. «Услышь-ка, гостенька,
ты не во саду сидишь»**

Печорский район:

Паниковская вол.: Дятлово 1227-21.

Припевки, плясовые песни на свадьбе

194. «Бегал зайника по поженке»

Псковский район:

Серёдкинская вол.: Лутово 1219-08.

195. «Вокруг сада, вокруг зеленого»

Палкинский район:

Васильевская вол.: Зубовщина 2213-06.

196. «Едет барыня на лаковых санях»

Палкинский район:

Палкинская вол.: Пахомово 2221-14.

197. «Запрягу семерых лошадей»

Палкинский район:

Васильевская вол.: Усадище 2214-24.

198. «Зять на теще капусту возил»

Палкинский район:

Васильевская вол.: Большое Апарино 2232-17.

199. «Из-под дуба»

Палкинский район:

Качановская вол.: Козлы 1397-61.

200. «Как забыла молода»

Псковский район:

Залитская вол.: Залит 1169-04.

201. «Как пошли наши подружки»

Палкинский район:

Родовская вол.: Поповские 1398-26.

Черская вол.: Рожкополье 1563-36.

202. «Молодцы у нас молоденькие»

Палкинский район:

Качановская вол.: Луг 2953-13.

203. «Не будите молоду»

Палкинский район:

Качановская вол.: Спудици 1398-12.

Лавровская вол.: Аполихино 1186-36; Лавры 1188-05; Папушево 1408-12.

Печорский район:

Паниковская вол.: Дубово 1404-15.

Печорская вол.: Печоры 1417-01.

204. «Никогда меня хмель не разыгрывал»Псковский район:

Теребищенская вол.: Балсово 1205-04, 05; Теребище 1214-10.

205. «Ну за что меня люди знают»Островский район:

Синерецкая вол.: Изьядиново 1626-01д, 1627-04.

**206. «Ох ты, яблонька, ты кудрявая,
полно тебе во саду стоять»**Псковский район:

Верхолинская вол.: Елизарово 2978-21.

Печорский район:

Изборская вол.: Старый Изборск 1209-31.

**207. «Подъезжал Иванушка
под Татьянино окошечко»**Печорский район:

Кулейская вол.: Замошье 1178-14; Киршино 1177-11.

208. «По лугам кони попущены»Печорский район:

Крупнская вол.: Вишняково 3341-27, 28.

209. «Посеемте, девки, лён»Палкинский район:

Васильевская вол.: Анскино 2233-42.

Новоуситовская вол.: Большое Плетнёво 1542-11; Кононово 2239-19, 2954-10.

Палкинская вол.: Иваново 2223-10; Палкино 1569-07;

Рубцово 1570-23, 24, 1571-25; Ягодкино 2221-04.

Черская вол.: Усы 1567-30.

Печорский район:

Изборская вол.: Турок 1226-16.

Кулейская вол.: Кулье 1161-15, 1668-32; Лисьё 1179-19, 1223-14, 3349-05.

Лавровская вол.: Мустишево 1404-31; Смолянка 1172-31.

Новоизборская вол.: Лесицко 1185-39.

Паниковская вол.: Воронкино 1211-29; Дубово 1234-37, 38, 39, 1400-39.

Печорская вол.: Давыдов Конец 1409-16.

Псковский район:

Верхолинская вол.: Егорьевщина 2989-61.

Гверздонская вол.: Задворье 2948-31.

Залитская вол.: Белов 1184-17.

Серёдкинская вол.: Заходы 1194-13; Лутово 1219-10.

210. «Постучи, моя дубинка»Палкинский район:

Качановская вол.: Грибульские 1397-48; Жуково 1412-13;

Луг 1393-56, 1395-13; Пемпиши 1397-37; Спудици 1398-11.

Родовская вол.: Голубово 2941-64, 2942-19; Дворянкино

2941-53; Поповские 1398-25; Трумалёво 1414-39.

Печорский район:

Крупнская вол.: Гверстонь 1166-43.

Лавровская вол.: Мустишево 1405-04; Смолянка 1172-29;

Юшково 1175-24, 26.

Паниковская вол.: Воронкино 1212-07.

Печорская вол.: Митковицы 1184-58; Уланово 1416-04.

**211. «Рощица зелёная
(во этой рощице грибы уродились)»**Псковский район:

Верхолинская вол.: Тавлово 2989-95.

Паниковская вол.: Воронкино 1211-27.

212. «Старая курица к огороду тулится»Печорский район:

Крупнская вол.: Иваново Болото 3351-14.

213. «С утра рано вставал (кудри чесал)»Печорский район:

Крупнская вол.: Вишняково 1165-34.

214. «Там за речкой, за Дунаем»Палкинский район:

Палкинская вол.: Ягодкино-Горино 2222-10.

215. «У Катюши муж гуляя (барыня ты моя)»Палкинский район:

Васильевская вол.: Зубовщина 2951-12.

Палкинская вол.: Щепец-Горушка 2235-20.

Черская вол.: Июдино 1563-44.

Печорский район:

Крупнская вол.: Зимний Борок 1165-10; Моложва 3340-13.

Лавровская вол.: Мустишево 1404-28.

Новоизборская вол.: Запутье 1170-18; М. Видовичи 1186-02.

Печорская вол.: Уланово 1416-06.





Раздел 8

ПОХОРОННО-ПОМИНАЛЬНЫЙ ОБРЯДОВЫЙ
КОМПЛЕКС. ПРОВОДЫ В АРМИЮПОХОРОННЫЙ И ПОМИНАЛЬНЫЕ
ОБРЯДЫ

Сведения о похоронном и поминальных обрядах на территории Псково-Печорского Обозерья и в районах нижнего и среднего течения р. Великой, к сожалению, немногочисленны. Весьма затруднительно найти этому причину, особенно на фоне прекрасно сохранившихся в памяти местных жителей календарных и свадебного обрядов. Тем не менее, имеющиеся записи, при всей их фрагментарности, позволяют четко проследить ход обрядовых действий и значение художественных форм в обряде.

Представления об отлетающей душе, о душептице выражены в обычае ставить на стол стакан с водой, когда в доме находится умирающий: «Это, мол, душа будет вылятáть – так искупнётся и все грехи свай аста́вит» (Печ., Кривск 3345-09). Зажигали также свечу, ставили ее на стол. Когда человек умрет, созывают всю родню, знакомых.

За окно или на угол дома **ВЫВЕШИВАЮТ ПОЛОТЕНЦЕ**. Обычай этот объясняют необходимостью сообщить всем соседям о смерти родственника: «Платок или палатёнце – на угол, што́бы видели, што пакóйник» (Печ., Моложва 3342-07).

Мыть покойника сразу нельзя, некоторое время надо подождать. Часа через три кто-нибудь из родни **ОБМЫВАЕТ** тело. Раньше клали умершего на лавку или в уже подготовленный гроб:

«Умо́ют, адéнут, в бо́льший угол простынь па-стéлют, салóмки падстéлют и палóжут в бо́льший угол. Галаво́й глядишь на икону. Сделают гроб, в гроб палóжут» (Пск., Нароново 2989-47).

В гроб клали стружки, подушку, набитую листьями от веников. Листья и стружки «лóжат туды в падúшку и на́валачку надыа́ют, только не зашиваю́т ану́. Зашивать нельзя. Кагда́ шьёшь на́валачку на пакóйника, тоже нельзя зашивать. Нельзя узлы завязывать» (Пск., Ровница 2990-54).

ОБРЯЖАЛИ умерших в новую одежду. Мужчине надевали белую рубаху с тканым поясом, черные суконные тапки, женщине – белые вязаные чулки до колен с узором, платок.

Сведения о том, что в глубокую старину хоронили в саванах, практически не встречаются. Одна-

ко косвенное подтверждение этому содержится в быличке об умершем неестественной смертью (так называемом «заложном» покойнике), которого не принимала земля.¹

«С мылом мою́т. Адéжда уже пригатовлена. Новенькая. А старую сажу́тъ, в катóрой умер. Никто не хо́ча мёртвую адéжду адéть. [Пепел высыпáют] на улице, в агарóди» (Печ., Моложва 3342-07).

«Во́ду выливают туда, где ня хо́дют – пад бо́льший угол. На дарóгу и в агарóд не выливают» (Пск., Егорьевщина 2989-57).

«[Одежду] сжигали. Пепел вынесешь – против бо́льшева угла вы́сыпешь. Ево́ вы́моешь – вадú то-же, где бо́льший угол, на улицу выльешь» (Печ., Б. Видовичи 3342-67).

По другим сведениям, до шести недель никто никаких вещей покойного не трогает, «пакá ещё, гаваря́т, тут душа вита́ет ево́, пакóйника» (Палк., Голубово 2942-07). После шести недель вещи можно подарить. Сжигали только солому, которой был набит матрас: «Матрас этот выно́сют и жгу́тъ салóму» (Остр., Перевоз 1619-03).

«Салóму на кресты [перекресток дорог] выно́сют – сжигают» (Пск., Егорьевщина 2989-57).

«Вытряхнут салóму на крясты́, за пакóйником, и тагда́ смотрят, куда дым пашёл – в том краю пакóйник должен быть» (Палк., Голубово 2942-07).

До похорон, которые совершались обычно на третий день, тело находилось дома, если же в селе была часовня, тело относили туда: «Вы́маешь – и в часóвню. Харóшая часóвня, цýстая. Там и иконы стая́» (Печ., Б. Видовичи 3342-67).

Накануне похорон дорогу, по которой повезут покойника, устилали **ЕЛОВЫМИ ВЕТКАМИ**, ветки клали также на сани (телегу, машину), где будет стоять гроб.

В день похорон гроб с телом, если он находился в часовне, приносят домой, вносят в комнату, чтобы он немного постоял. Ставят так, чтобы умерший лежал лицом к иконам. Когда **ВЫНОСЯТ** покойного из дома – гроб поворачивают, несут покойного ногами вперед. «Вынесут на улицу, падни́мут вверх раза три, папраща́ютца и тагда́ панясли́» (Пск., Егорьевщина 2989-54).

«По́хараны харóшие устраивают. Вся дярéвня прихóдя. [Как из дома выно́сят] – паём “вечную па-



мать». Окол дома [гроб] сдымають» (Печ., Б. Видовичи 3342-67).

«С избы на палатэнцах выно́сят. Два палатэнца, чаты́ри мушшы́ны» (Пск., Егорьевщина 2989-47).

«На руках выно́сят, ка́чают [гроб], прашча́ютца. [У покойного на груди иконка]. Если мужчина – иконка Спасителя, и эта иконка яму́ на груди́ну па́ложена, женщине – женская иконка – Пакро́в Пресвятой Багаро́дицы, Божья Матерь Скорбящая» (Печ., Красная Гора 3349-32).

«...Панясу́т на палатэнцах. На насылках насыли ра́ньши, даже и до церкви насыли на насылках. А теперь на машинах стано́вят. Насылки верёвкам свя́зана пад гроб. <...> Кагда́ панясу́т [из дома], плачут. Скрозь дяре́вню пранясу́т, и жёнку, мать ли <...> по́д ручки вяду́т, и ана́ всё плачет, гало́сит. Так же и родственники все тут пла́дут» (Пск., Нароново 2989-47).

В церкви ОТПЕВАЮТ, служат панихиду.

«Кончитца служба, памянут все, и тагда́ первое блюдо – ложка куты берётца» (Печ., Городище 3346-10). Кутью готовили – вареный рис с сахаром или с медом. Певчим давали по яичку (Печ., Б. Видовичи).

«Кагда́ с це́рквы-то вына́сить ево́ – Боженька ми́ласливый, тагда́ пла́дут (ро́дство). Перед мужуко́м, или дитёнка харо́нишь, или мать харо́нишь, то уже свету ня видишь, как пла́чешь» (Пск., Нароново 2989-47).

На руках гроб несут до края деревни, до крестов (перекрестка дорог), но могут и везти. Провожающие идут за гробом, плачут.

На крестах останавливаются, снова три раза ПОДНИМАЮТ гроб:

«Принясу́т [на кресты] и сды́нуть [гроб]» (Печ., Б. Видовичи 3342-67). Это покойный «папра́шаётца с деревней, апа́ть кве́рху падни́мут» (Пск., Егорьевщина 2989-54; Печ., Кривск 3345-09).

«Устанавливают на кряста́х и паве́рнуть, нясу́ть-та впяре́д нага́м. <...> И тагда́ уже паве́рнут яво́ и пакача́ют, три раз пакача́ют. Он папрашча́ётца. Машина загудит. Раньше насыли всё на насылках, с палок сделаю́т. Три – пад нага́м, пад галаво́й и на сряды́ны – шесть чела́век нясу́ть» (Печ., М. Калки 3350-31).

Здесь же ПОМИНАЮТ, обносят всех чашечкой с кутьей, раздаю́т конфеты, печенье. Часть провожающих возвращается в деревню, остальные направляются на кладбище.

«Станут в яму апуска́ть или зарываю́т, вот там гало́сують» (Печ., Моложва 3342-07).

«А да́чка так и рве́тца в магі́лу, пла́чет» (Пск., Нароново 2989-47).

Гроб ОПУСКАЮТ В МОГИЛУ на полотенцах или просто на веревках. В могилу на гроб кидают земельки, обсыпаю́т житом. «Как харо́нють каво́, тагда́ зярно́м пасыпа́ють» (Остр., Перевоз 1619-03).

После того, как совершился обряд похорон, на могилу стелят полотенце, ставят еду, обходят всех с кутьей.

«На кладбище, как упу́стють [опустят в могилу гроб, похоронят], первым делом кутью, тагда́ начина́ють паминáть. Рюмку пью́ть» (Печ., Моложва 3342-07).

«На магі́лу вазьме́шь и рыбы, мясо. Справишь, как па́ложено. Пасте́лишь на магі́лу скатерть и всю яду́ стано́вишь, и водку. Сперва водки убнясе́шь, а па́том тагда́ закусы́вают» (Печ., Б. Видовичи 3342-67).

Дома за столом собирались родственники, ПОМИНАЛИ ПОКОЙНОГО. В д. Кривск (Печ.) записан рассказ о том, что в одной семье была книжечка, которую называли «паминáнье», куда были записаны все умершие в семье родственники, и все имена оглашались: «...вся ро́да за стол сабяре́тца, тагда́ вставали все, и ади́н чела́век (кто больше грамотный) паминáл: “Памяни́, Го́споди, Палаге́ю, Анисью́, Ахре́ма...” – тагда́ сади́лися, на́чина́ли па́рвасти кутью́ есть» (Печ., Кривск 3345-09).

Обязательные поминальные блюда – кутья и кисель. В любые поминны (и сразу же после похорон, и в последующие поминальные дни) варили рисовую или гороховую кутью. Ее дают в церкви, на перекрестке, на кладбище сразу после обряда похорон, разносят по деревне. Варили кисели – овсяный, клюквенный. Последнее блюдо каждого поминального стола – белый овсяный кисель, который запи́вают медовой сытой, молоком. Надо взять три ложки киселя. Покойному ставили прибор – стопку, ложку, вилку, наливали водки.

За столом первое блюдо – кутья: «Рис ва́рють. Рису нет – гаро́х. Вот и кутья. Вады́ налива́ють. <...> Сперва куты́, па́том начина́ють всё есть. Там калба́сы, рыба стужо́на нажа́рена. Это заку́сют – хлеба, калба́ски, сыр. [Последнее блюдо] – кисель с малако́м – ався́ный, белый кисель» (Печ., Моложва 3342-07).

«Делают [сусло] с верясо́вки и пярло́вку ва́рют такую́ густую. Кисель ався́ный – это убза́тельна. Кутья – рис. Сыту́ делают сладкую-сладкую с кися́лём. Кипячё́ная вада́ вы́стужена, ме́д, рис и винагра́д суше́ный – это кутья. В це́ркву берём. И батюшка́ служит. И кагда́ уже заро́им пако́йника, паминáть будем, туда́ и заку́ску бяру́т, и водку бяру́т. Вот сперва́ убнясу́т этой кутье́й («кутья́» называ́етца). [Кутья́ в стеклянной баночке, обносят всех с одной ложки]. Три раз хляну́ть² далже́н – в рот взять, три раз. А па́том за стало́м паминáют – за кися́лём за белым. <...> Рис сварен густой и винагра́д, и ме́дам развяде́на – то кутья. А эта́ уже сыта́ – развяде́на с сахаром. Ягады́ на вересе́е, их наби́рают, в ступе талку́т, наливаю́т вадо́й (кипя́тком), сла́тят. И сусло. Вкусная» (Печ., М. Калки 3350-31).



«А аттудова [с кладбища] приедут, тагда за стол здесь садятца. [Дома] сперва кутью. Картошка с мясом натушена и кисяля навáрено. Авсяный кисель – паядуть с суслам. Сусло – вадичка кипячёная с сахаром или с мёдом. Этова кисяля паядуть, тагда там но́сют капу́сту с мясом – натуше́на. Картошка, рыба, пираги́. Пираги́ [едят] с кисялём, с красным. Прихляну́ть-то надо с чем-то. Наяду́тца, пайдуть. Памяну́ть, апа́ть пе́ряд Богом памо́лютца, пайдуть дамо́й» (Печ., Б. Видовичи 3342-67).

Существует поверье о том, что душа летает возле дома до шести недель. После ужина оставляют пишу умершему на ночь. Поминали покойного до сорока дней каждое утро.

ПОМИНАЛЬНЫЕ ДНИ – девятый, двадцатый (не везде), сороковой. Ходят в церковь, на кладбище, поминают. На могилку выливают немножко водки, «прыскали кутьей, хлебушка дробили, бу́лачку, штобы Божьи птицы клевали, памина́ли» (Печ., Кривск 3345-09). На девятый день раздают баранину, гороховые лепешки, чтобы родственники и соседи помянули покойного.

Кроме того, отмечали четыре поминальных дня: «Чаты́ри раз [поминают в году]. Впя́ред Троицы – в субботу, ради́тельская суббота. Пе́ряд Масленой апа́ть суббота, па́том после Па́ски – Ра́дуница, пе́ряд Настасе́ей – впя́ред актjáбрьской [Дмитровская]» (Печ., Моложва 3342-07).

В заговенье на масленой неделе едят кисель, оставляют его на столе – «родители придут кушать». «В васкрáсенье ве́чером [на Масленицу] паку́шаешь. А пускай – может, ради́тели придут», оставляли ужин на столе (Печ., Б. Видовичи 3342-67). «Для паминáнья делают белый кисель – авсяный. Кагда паку́шают все, так паслédнее блюдо будет кисель. Блины [пекли] с белой муки» (Печ., Городище 3346-10).

«Будя ради́тельская суббота – яйчэк навáришь, кутью сделаешь и пайдёшь. Сперва в церковь, <...> па́том на маги́лу. Каждый: “На, паёшь” [угощают кутьей]. Старцев-то нету, раньше старцы были, ни́шшии. А ни́шших нет. Вот адíн аднаму́ даёшь: “Паёшь маёй кутейки, на!” – [это] в церкви, а па́том пайдёшь на кладбище. [Кутью] папры́скаешь на маги́лку. И яйчэки палóжишь» (Печ., Б. Видовичи 3342-67).

В поминальные дни просили соседей, родных помянуть усопших, угощали кутьей: «“Хляните маёй кутейки!” Ты хляну́ла маёй, я тваёй хляну́. Так памина́ли» (Печ., Моложва 3342-07).

Кроме кутьи и яиц на могилу приносили то, что есть – конфеты, пряники. «[Поплачешь на могиле] – кутейки пальёшь на маги́лку, птíчечкам паклява́ть, пе́ченье палóжишь, канфе́тенки. И уйдёшь. Прилетят – склюют» (Пск., Постоево 2986-60).

В старину похоронный и поминальный обряды сопровождалась причитаниями. Записи причитаний на территории Псково-Печорского Обозерья и рай-

онов нижнего и среднего течения реки Великой многочисленны, ряд из них представляет собой лишь фрагменты текстов. Однако все же можно составить представление о некогда развитых формах, хотя и не имеющих определяющего значения для характеристики данной культурной традиции. Причитания сопровождали все основные моменты похоронного обряда – момент смерти, вынос тела из дома, церковный обряд отпевания, прощание на крестах, опускание гроба в могилу. «Галасíла, как он умер, кагда выно́сют, кагда лития» (Печ., Колпино 3347-21). «На кладбище – сколько хочешь, там галóсь. В яму апуска́ют – галóсьют, с дому выно́сют, больше всево́ – как с дому выно́сют» (Пск., Ровница 2990-54).

Сознание необходимости причитаний в похоронном обряде подтверждается тем обстоятельством, что специально приглашали причитальщиц, если сами не владели этой традицией – «нанимали галóсить, кто умел» (Печ., Красная Гора 3349-32). «Вот придём на кладбище в Троицу, если нет таково чела́вэка пагалóсить, ну што – пастая́ли, памяну́ли и пашли́, скоро и разошлись» (Пск., Балсово 1206-02).

О роли, месте в обряде и характере причитаний есть немало высказываний.

Т. И. Сидорова рассказала:

«“У! У!” – вот после этова галóшенья тагда апа́ть высказываецца ана́, што сможет, ско́лька ана́ слов сможет, может два-три слова скажет, и ана́ апа́ть начинает: “У! У!”. Ей уже невтерпёж, никак ана́ не может пережить это сваё горе, штобы́ ей дать сердцу свабо́ды, штобы́ вы́сказатца. Ей уже ня вы́сказатца.

А некоторые не могут вы́сказатца, только: “Ой! Ой! Ой! Ой!” – кто как может, каму́ как легче. И до такой степени это галóшенье дахóдит, просто ана́ патеря́ет сазна́ние. И вадóй атлива́ли или нашаты́рный спирт... Частёнько бывает так. Асо́бенно кагда на маги́лах – по́хараны. Асо́бенно в малады́и годы.

<...> И у меня злость на нево́, што он ляжи́т там в спакóе, а я мучаюсь и с сямьёй, и с хазя́йством, с детьям.

<...> У тебя сердце сжима́етца, тагда: “У! У!” – это уже пригала́хыванье. Ано́ как песню тянешь, как нараспев. <...> Кагда служба идёт на маги́лах, сердце сжима́етца. <...> Тебе дурно станóвитца.

<...> Ана́ пайдёт [причитать], как па письму́. Галóсят только паади́ночке [у каждого своё горе]» (Пск., Балсово 1206-01, 02, 05).

«Будут нести зарыва́ть, вот тут и будешь крича́ть. В церкви пакричи́шь, па́том на кладбище. На маги́лке – приходю́т, галóсьют» (Пск., Егорьевщина 2989-52).

Как следует из замечаний народных исполнительцев, одни и те же тексты могут сопровождать различные моменты похоронного обряда, поэтому в последующем изложении мы эти моменты не определяем,



за исключением «заклинания земли» («Раскройся, сыра земля»), где этот момент четко обозначен. Кроме того, как уже было сказано выше, записи причитаний, сделанные на этой территории, фрагментарны, исполнители вспоминали тексты с трудом, иногда воспроизводя лишь две-три строки причитания.

ПРОВОДЫ В АРМИЮ

Проводы в армию также сопровождаются причитаниями на «покойнический» голос:

«Сынок, улятаешь ты в дальнюю
 путь-старонушку,
 Даждусь ли я тябя, сынок родненький,
 С дальней старонушки...

– вот так пригалахываешь» (Пск., Ровница 2990-51).

Рекрутов называли «лобовые»: «В левам казырьке цвѣт в йих, в этих лабавых – розаѣчка. В мальцев, каторыи призываютьца, цвѣт в левам казырьке. Гуляли [по деревне]. <...> Угашѣаютьца – кто лабавой, а патом па дярэвне [гуляют]. Девки на сўпрядку сабрáвши артелью. Каторая вѣбежа в кофѣтачке, плáтом прикрывши. И вот схватит, и ён с ней идѣ, прикрывши. Разгавáривають, гаманя. Заводють, бывало, песни, а девки-то памагають. [Пели “Последний нóнешний денёчек”]» (Палк., Усы 1568-11).

Рекруты назначали день гулянья, ездили приглашать родственников.

¹ Умершего неестественной смертью «не принимала земля... [Привиделось, как] пакóйник бежал в саване (раньше шили саваны) навстречу. Мах! – через канаву. И апяť на дарóгу и куда-то пабѣг» (Пск., Тавлово 2990-107).

² «Хлянуть» – от «хлебнуть», «плотнуть».

ОБРАЗЦЫ НАПЕВОВ И ТЕКСТОВ ПОХОРОННЫХ И ПОМИНАЛЬНЫХ ПРИЧИТАНИЙ

№ 1

♩=68

д. Колпино, Печорский р-н, 3347-21

Ой, рас - при - ят - на - я - та ты ма - я, у - да - ла - я га - ло - вуш...

Ой, што ас - та - ла - ся - та я, си - ро - туш - ка, ой, горь - ка - я - нес - час - тна - я.

Ой, расприятная-та ты мая, удалая галóвуш...
 Ой, што аста́лася-та я, сиротушка,
 ой, горькая-несчастная.
 Ой, как аста́вил-та ты мяня адну-адинёшеньку,
 тёмной нóчушкой.
 И всё сидела-та я возле тябя, уда́лая галóвушка.
 Ой, папрашу́-та я, сиротушка,
 ой, горькая-несчастная,
 Ой, всё па-частёшеньку-та ты паприлята́й ка мне
 в дарагíи гости,
 Ой, как придѣт-та мне, сиротушки,
 тяжёлая рабóтушка.**
 ...Была б ты, белая лябѣдушка,
 Праласкала б ана́ славѣчушкам ласкавым...
 ...Ты наѣушь-та, мая уда́лая галóвушка,
 паследною-то тёмнаю нóчушку,
 Што унясу́т-то тябя тапѣрь
 во матушку сыру́ зямлю́,
 И ня увижу-то я тябя, горька сиротушка,
 И зарастут-то твай все путя́-та дарóженьки,

И как летом-то аны́ зарастут мура́вой тра́вушкой,
 А зимой-то аны́ пазасы́плютца
 белым снежочком...
 ...И не увижу-то я тебя в э́ты ночи-то тёмные...
 И пазарасту́т-то твай все путя́-та дарóженьки
 мура́вой-та тра́вушкой
 летнею парóбечку,
 А зимой парóбечку –
 пазасы́плютца белым снежком...
 ...И как буду-то я выхадíть, сиротушка,
 на крутой-та крылѣчек,
 И всё буду поглядывать на круту́ магілку,
 Што не лятишь ли ты ка мне, уда́ла галóвушка,
 ка мне в тяжёлы рабóтушки...
 ...Што пайдѣшь-то ты па путям-та дарóженькам,
 И не сустрѣтишь ли там маю́ рóдну матушку,
 И не сустрѣтишь ли там
 сваю́ бѣлу лябѣдушку [дочь],
 И паклани́ся ты им от мяня
 в матушку сыру́ зямлю́.



№ 2

♩=92

д. Красная Гора, Печорский р-н, 1179-26



И жалáнная мая, приятная,
и да родная-та маминь...
И ты восстань-кася да прабудися на свай...
и на скóраи-та ноженьки.
И прамóлви ты-се мне ётоя ядиная-та славéчу...
И што катóрая-та я сиротушка,
да родная-та мамень...
И парасскажи-ткася ты пра сваю
пра ётаю всё скараю смярёду...
И прабудися-та ты, мая уткравённая
да родная маменька,
И прамóлви-ткасе ётая ядиная-та славéчу...
А то кряпёшенька-то ты подкряпилася,

и да родная-та мамень...
И падкряпила-та ты кряпёшенька
тваё сердéчушка-та ряти...
И што ня можеш ты мне прамóлвить
ётоя ядиная-та славéчу...
А мы убиваемся-та круг тябя, все ётыи
и бéлаи-та лябёдуш...
И всё дабиваемся-та от тябя
ётая ядиная-та славéчу...
А то пасправилася ты скарéшенька
всё в ётаю да ва пут(и)-та дарóжень...
И всё в ётаю желанную Божию цер...

Исп.: Уголкова Е. А., 1894 г. р. Зап.: Теплова И. Б., 01.08.1981. Расп.: Валевская Е. А.

№ 3

♩=84

д. Балсово, Псковский р-н, 1206-03



Ой, што расприятная ты мая
любíма рódна ма[тушка],
Ой, што ты на горюшко миня спарóдила,
сиро[тушку].
Ой, сколько горюшка я пережила,
горькая-несчастливая,
Охти, скарéшенька папустила
сваю удаю гало...

Охти, што паастáлися-та у меня
тóлько разгорькие сиротушки,
Охти, што с таких лет
малóденькии-прималóдень...
Охти, што кругом я была паабíжена,
горькая сиро...
Охти, што не было в мяня рóдненьких...

Исп.: Сидорова Т. И., 1922 г. р. Зап.: Мельник Е. И., 22.01.1982. Расп.: Валевская Е. А.



СОДЕРЖАНИЕ ПОЭТИЧЕСКИХ ТЕКСТОВ ПОХОРОННЫХ И ПОМИНАЛЬНЫХ ПРИЧИТАНИЙ.¹ ПЕРЕЧЕНЬ ЗАПИСЕЙ

Традиционные формы обращений к усопшим

– **к отцу:** «мой родный батюшка», «разжеланный ты мой батюшка», «разжеланненькай ты мой радимый батюшка»;

– **к матери:** «расприятная матушка», «приятная мая роненькая матушка», «расприятная ты мая, любима родна ма[менька]», «жаланная мая приятная, и да родная-та маминь[ка]», «родная-та маменька», «разжаланна мая роненькая матушка», «аткравенная родная матушка», «мая уткравенная да родная маменька»;

– **к мужу:** «удала галовушка», «удалая галовушка», «мая удалая галовушка», «жаланная мая удалая галовушка», «дарагой ты мой, удала галовушка», «расприятная-та мая удалая галовуш[ка]», «дарагой мой муженек»;

– **к детям:** «мая любимая дятчка», «расприятное маё любимое дитёночка», «расприятнаё маё любимое, любимое дитёночка», «дарагая мая милая доченька», «дарагая мая дотёночка», «милая ты мая дотёночка», «мая милая дачушка», «сынок-сынок», «любимый мой сыночек», «охти, ты родненький ты мой», «сынок-то ты мой миленький», «родненький сынок», «сынок роненький»;

– **к другим родственникам и близким:** «сястрица ты мая, а сястрица ты родная», «желанненький ты мой приятненький да сват любименький», «родненький ты мой», «ты мая саседка приближня».

Именования усопших: «родна матушка», «родная матушка», «мая милая матушка», «кармилец батюшка», «милые детушки», «мая удалая галовушка».

Традиционные формы метафорических обращений к усопшему (именований усопшего), основанные на христианских представлениях об отлетающей душе и на мифологических представлениях, отождествляющих образ покойного с образами птиц, солнца: «сакóлик мой прекрасный», «галубка нявенюшка», «сестрица-лябедушка», «желанная ты мая сястрица-лябедушка», [«бела лябедушка»], «любимая мая, белая лябедушка», «мой ясный сокол», «наше солнушко», «наше красная солнушко».

Самонаименования причитающих, именования осиротевших родственников

«Сиротушка», «горькая», «горька сиротушка», «горькая сиротушка», [«горькии-та сиротушки»], «разгорькие сиротушки», «горькая несчастная», «горька-разнесчастная», «гарюшица», «адинёшень-

ка», «адна-адинёшенька», [«старенькая»], [«жаланная любимая-та сямёюшка»], «вси свай-та роненькие», «удалая галовушка», «внучок ты мой любимый», «белаи лябеду[шки]», [«твай жаланнай и всё белаи-та лебедушки»], [«твай белаи лябедушки, горькие гарюши...»], «брáтки-та и салавёюшки».

Возгласы и начальные междометия

«Ой!», «Ой! Ой!», «У!», «У! У!» «Ох...», «Охти...».

Сюжетные мотивы причитаний

✦ описание момента смерти, действий с покойным, хода похоронного обряда

«...И призакрылись-то твай да твай очи ясныи,
И атхадили-та тяпёрь твай,
да твай скóры ноженки...»
(Печ., Митковицы 1185-21).

«Ах ты, сакóлик мой прекрасный,
И приустыли твай скóры ноженки...»
(Печ., Вишняково 3329-35).

«...Ой, как аставил-та ты мяня адну-адинёшеньку,
тёмнай нóчушкой.

И всё сидела-та я возле тябя, удалая галовушка...

<...> Ты начуешь-та, мая удалая галовушка,

Последнюю-то тёмнаю нóчушку,

Што унясút-то тябя тапёрь

во матушку сыру зямлю,

И ня увижу-то я тябя, горька сиротушка...»

(Печ., Колпино 3347-21).

✦ «бужение» покойного, просьба об «едином словечушке» – последнем наказе живым

«...Аткрóй свай очи ясные,
Утпячатай ты свай устóчки сахарные...»

(Печ., Зимний Борок 1164-11).

«...Ты васста́нь-кася, прабудись

на скóры ноженки,

Прамóлви хоть единое славéчушко,

Прагляни-тка свайм óчкам ясным,

И што ж ты ня атвячаешь

ни единова славéчушка?..»

(Печ., Красная Гора 1179-25).

«Ты любимый-та мой сыночек-та,

Да ты васста́нь-кася на свай скóры ноженки-та,

Да ты скажи-ка мне хошь адно славéчушка-та,

Аткрóй-ка ты свай любимаи-та глазаньки-та,

Да пасматри ж ка ты – все сабрáвши-та

óкола тябя-та,

Вси твай роненькие-та брáтки-та

и салавёюшки-та,

И вси свай-та роненькие пасабрáвши-та,

И сабрáлись-та пабудить тебя,

Штоб ты васста́л бы ты суды

на свай ноженки-та...»

(Пск., Ровница 2990-50).



- «И жаланная мая приятная,
и да родная-та маминь...
И ты восстань-кася, та прабудися на свай,
и на скорай-та ноженьки,
И прамолви ты-се мне ётоя ядиная-та славёчу...
И што каторая-та я сиротушка,
да родная-та мамень...
И параскажи-ткася ты пра сваю пра ётаю
всё скораю смяреду...
И прабудися-та ты, мая уткравённая
да родная маменька,
И прамолви-ткасе ётая ядиная-та славёчу...
А то кряпёшенька-то ты подкряпилася,
и да родная-та мамень...
И падкряпила-та ты кряпёшенька
тваё сердёчушка-та ряти...
И што ня можеш ты мне прамолвить
ётоя ядиная-та словёчу...
А мы убиваемся-та круг тябя, вся ётыи
и белаи-та лябёдуш...
И всё дабиваемся-та от тябя
ётая ядиная-та славёчу...»
(Печ., Красная Гора 1179-26).
- «А распрытанное маё любимая дятёночка,
А уже аткрый-касе ты мне свай, а свай очи ясныи,
А буде рано ты слажил свай, а свай бёлы рúчушки,
Ой! Уже скажи-ткасе ты мне што-нибудь,
а ласкава славёчушка...»
(Пск., Егорьевщина 2989-52).
- «...Да васстань-ка ты на свай скору-та ноженьки,
Скажи-ка ты мне хошь адно славёчушка...
Расскажи-ка ты мне
пра сваю скору смерёдушку-та,
Как ты пагиб-та, сынок, атчевó ты пагиб,
Ат каких ты рук нещасных пагиб ты...»
(Пск., Ровница 2990-49).
- ✧ сетования на преждевременный уход близкого человека из жизни
- «Жаланная ты мая сястрица-лябёдушка,
И паспяшила-то ты уйти с сваёй новай горенки...»
(Печ., Митковицы 1185-21).
- «...А буде рано ты слажил свай,
а свай бёлы рúчушки...»
(Пск., Егорьевщина 2989-52).
- «Сынок-сынок, рано ты слажил
свай белые-та рúчушки...»
(Пск., Ровница 2990-49).
- «...Што ранёшенька ты складася
свай бёлые рúчушки,
Ранёшенька похватася в эту путь-дароженьку,
И бросил ты <...> свайх бёлых лябёдушек...»
(Печ., Красная Гора 1179-27).
- «Желанненькай ты мой приятненькай
да сват-та любимень...
И всё ранёшенька ты пахватася в ётаю
да ва путь-та дарó...»
(Печ., Красная Гора 1179-28).
- ✧ жалобы на судьбу, сиротство, незащищённость перед жизненными обстоятельствами, перед людской молвой
- «И ня увижу, не услышу я тябя,
а любимая мая, а белая лябёдушка,
А на кавó ты спакидася,
а сваю удалую галóвушку,
Ой! Ой!»
(Пск., Егорьевщина 2989-52).
- «Ох, папрашу я тебя, любимый мой сыночек,
Ох, не брось-ка ты меня, горькаю сиротушку...»
(Пск., Балсово 1206-04).
- «...Ой, распрытанная-та мая, удалая галóвуш...
Ой, што астáлася-та я, сиротушка,
Ой, горькая-несчастливая.
Ой, как астáвил-та ты мяня адну-единёшеньку,
тёмной нóчушкой...»
(Печ., Колпино 3347-21).
- «Ой, што распрытанная ты мая любима родна ма...
Ой, што ты на горюшко меня спарóдила, сирó...
Ой, сколько горюшка я пережила,
горькая-несчастливая,
Охти, скарёшенька папустила
сваю удалую гало...
Охти, што паастáлися-та у меня
тóлько разгорькие сиротушки,
Охти, што с таких лет малоденькии-прималóдень...
Охти, што кругом я была паабижена,
горькая сирó...»
(Пск., Балсово 1206-03).
- «Охти, ты родненький ты мой!
Охти, ты родненький ты мой!
У! У! У!
Ох, ты сынок-то ты мой миленький!
На кавó ты мяня астáвил,
Охти, родненький сынок!»
(Палк., Жилино 2943-21, 23).
- «...Ох, уставляешь ты мяня, горькаю,
Ой, на кавó ты спакидася мяня, старенькую?
Ой, ой, милая ты мая дóченька,
Ох, устаюся-та я адная,
Ох, как я буду тапéря жить,
Ох, кавó я буду даждидать-та тапéря?
Ох, ты мая милая дачúшка,
Ой! Ой!»
(Печ., Куланово 1202-20).
- «А што сястрица ты мая, а сястрица ты родная,
Што не придёшь ты пасправёдать мяня,
а горькаю сиротушку,
А што астáлася я адна, а горька-разнесчастливая,
А патярýла я сваю удалую галóвушку,
Ой!»
(Пск., Нароново 2989-40).
- «Што пазабрóсили вы мяня,
а горькую сиротушку...»
(Пск., Нароново 2989-41).
- «...Ещё астáлася я адна да я адна при старости,
[К кому я] прикланю теперь
сваю буйну галóвушку...»
(Пск., Постоево 2986-60).
- «Приятная мая рóнненькая матушка,
Улятéла ты тапéря ат мяня, ат мяня, сиротушки,
Што я буду теперь придумывать
сваёй буйнай галóванькай...»
(Пск., Постоево 2986-60).
- «Што теперь некаво мне встретить теперь
на ширóкай úлушки,
Не приедешь ты ка мне, сынок рóнненький-та...»



Праважала-та я тябя, уливалась
 гарячим слезам-та,
 сынок ронненький,
 На широкую улущку-та я тябя праважала,
 И встрячала-та я тябя
 на широкай сваей улущке-та...»
 (Пск., Ровница 2990-50).

«Паџаму ты мяня аставил,
 На каво ты спакинул...»
 (Печ., Б. Видовичи 3342-67, 68).

«...Ох, уставляешь ты мяня, горькаю,
 С свайм малым дѣтушкам,
 Ой! Ой!
 Ох, как я буду жить, горькая,
 Ох, как я буду их васпѣтывать?
 Ох, драгаой ты мой муженѣк,
 Ох, не пажалѣл-то ты мяня, горькую,
 Ой! Ой!
 Ох, уходишь-то ты от мяня,
 Охти, в сырѣ зямѣлошку,
 Ой! Ой!»

(Печ., Куланово 1202-21).

«...Ой, как придѣт-та мне, сиротушке,
 тяжѣлая рабѣтушка...»
 (Печ., Колпино 3347-21).

«Дарагаой ты мой, удала галѣвушка,
 Куда ты ушѣл от мяня,
 Аставил мяня, сиротушку...»
 (Печ., Шартово 3342-55).

«Ах ты, мой внучок, ты мой любимый,
 На каво я ни пагляжу на вас, горьких сирѣтушек,
 И вы все без рѣдных мамушек,
 Каму вы приклоните свай буйныи галѣвушки,
 Кто вас прилестит, горьких сирѣтушек?...»
 (Пск., Тавлово 2989-89).

«...И ня будет у мяня тѣперь рѣдной матушки,
 И ня будет у мяня кармильца батюшки,
 Как я буду, сирѣтушка, жить адинѣшенька?
 Навѣютца на мяня ветѣроцки буйныи,
 Понагаварятца да пра мяня люди дѣбраи...»
 (Печ., Вишняково 1166-34).

«Жаланная мая удалая галѣвушка,
 Аставил-то ты мяня, горькаю сирѣтушку,
 Асталася я таперь адинѣшенька,
 Понавѣютца-то на мяня ветѣроцки буйныи,
 Понагаварятца да про мяня таперь люди дѣбраи,
 И нѣтути у мяня свайх милых дѣтушек...»
 (Печ., Вишняково 1166-34).

«Ты мая сасѣдка приближня,
 Што куда я прикланю таперь
 сваю буйнаю галѣвушку,
 Што мне не с кем поразвѣять таперь
 вяликова горюшка,
 Панавѣют на мяня ветѣроцки буйныи,
 Панабаютца пра мяня люди дѣбрыи,
 сасѣди приближнии,
 Што нѣкуда мне схадитъ таперь
 рассказать вяликова горюшка»
 (Пск., Нароново 2989-39).

«...И ты пабрѣсил-та сваю жаланную
 любимаю-та сямѣюш...
 И што таперь аны будут, твай бѣлаи лябѣдушки,
 горькие гарюши...»

И пабрѣсил-та свайх жаланнаих
 и всё бѣлаих-та лебѣдушек,
 И не сравнял-та ты их с ѣтаих
 и да всё са даб(ы)рым людѣм.
 Што маладѣшеньки яны асталися ў тябя,
 горькии-та сирѣту...
 Што понавѣют-та вот таперь на их всё ѣтыи
 а ветѣроцки-та буй...
 И понаговорят-та пра их всё ѣтыи
 и люди-та дѣбраи...»
 (Печ., Красная Гора 1179-28).

✧ мотив невозвратной, заросшей дороги, прощание «на веки вечные»

«...И зарастут-та все твай таперь
 дарѣжки и трапѣначки...»
 (Пск., Егорьевщина 2989-52).

«...И ня увижу-то я тябя, горька сирѣтушка,
 И зарастут-то твай все путѣ-та дарѣженьки,
 И как летом-то аны зарастут муравой травушкой,
 А зимой-то аны пазасыплютца
 белым снежочком...
 ...И пазарастут-то твай все путѣ-та дарѣженьки
 муравой-та травушкой
 летнею парбечку,
 А зимой парбечку – пазасыплютца
 белым снежком...»
 (Печ., Колпино 3347-21).

«Мой родной батюшка,
 Куда ж ты нас спакидаишь,
 На каво ты нас спакидаишь,
 Ты уходишь ат нас на веки вѣшныи,
 бесканѣшныи...»
 (Печ., Б. Видовичи 3342-68).

«...А то пасправилася ты скарѣшенька всё в ѣтаю
 да ва пут(и)-та дарѣжень...
 И всё в ѣтаю желанную Божию цер...
 И яще да ты на ѣтаю, ой, на к(ы)ругу гару...»
 (Печ., Красная Гора 1179-26).

✧ сетования и просьбы, основанные на христианской вере в бессмертие души, а также на мифологических представлениях о душе-птице, о смерти как солнечном закате, о возможности общения с умершими

«Приятная мая ронненькая матушка,
 Улятела ты таперь ат мяня, ат мяня, сирѣтушки...»
 (Пск., Постоево 2986-60).

«Ох, дарагая мая дѣченька,
 Ох, улятаешь-то ты ат нас...»
 (Печ., Куланово 1202-20).

«Ох, драгаой-то ты мой Яшенька,
 Ох, улятаешь-то ты ат мяня...»
 (Печ., Куланово 1202-21).

«Ох, асталися-то таперь мы адны,
 Ох, улята-то наше красная солнушко,
 Ох, закатилось-то наше солнушко,
 И не взайдѣ ано больше никагда...»
 (Печ., Куланово 1202-19).

«...Ой, всё па-частѣшеньку-та ты паприлятай
 ка мне в дарагии гости...»
 (Печ., Колпино 3347-21).

«А расприятнаѣ маѣ любимое,
 любимое дитѣночка,



А прилетай-ка ты ка мне,
а па утрам ранёшенько»
(Пск., Егорьевщина 2989-52).

- ✧ ожидание встречи с покойным, с другими умершими, которых «приведет» покойный; просьба передать поклоны умершим

«...Выйду я на крутой крылёчик
И пасматрю, ня йдёт ли мая милая матушка»
(Печ., Моложва 3342-07).

«...Выйду я, сиротушка, на широку улушку,
Пагляжю-то я па путям-дароженькам,
Не спешат ли ка мне милые детушки,
Не ведё[шь] ли ты, мая удалая галовушка,
майх милых детушек?»
(Печ., Вишняково 1166-34).

«...И падайду-то я да к тесавой калитачки,
И выйду-то я да на широку улушку,
И пасматрю ль-то я па путям-дароженькам,
Ох, не спяшит ли ка мне...»
(Печ., Митковицы 1185-21).

«...И как буду-то я выхадить, сиротушка,
на крутой-та крылёчек,
И всё буду поглядывать на круту магылку,
Што не лятишь ли ты ка мне, удаля галовушка,
Ка мне в тяжёлы работушки...
<...> Што пайдёшь-то ты па путям-та
дароженькам,
И не сустретишь ли там маю родну матушку,
И не сустретишь ли там
сваю белу лябедушку [дочь],
И пакланися ты им от мяня
в матушку сыру зямлю»
(Печ., Колпино 3347-21).

«Разжеланный ты мой батюшка,
Утправляем мы тябя в путь-дароженьку.
Ня встретишь ли ты там маво ясна сокала?
Не расскажешь ли ты там яму пра мяня,
гарюшицу?»
(Печ., Лесицко 3335-16).

- ✧ заклинание земли
– во время похорон:
«И ты раскройся, ты сыра земля,

И принимай-ка ты, принимай,
мая радима матушка – у!»
(Печ., Смолянка 1174-10).

– в поминальные дни на могиле:
«Раздвайся, мать сыра земля,
Раскались, грабавá даска,
Уже выйди ты ка мне,
Мая любимая дятчка.
Развэйтесь вы, ветры буйныи,
Па крутой магилушке»
(Пск., Егорьевщина 2989-53).

* * *

Перечень записей похоронных, поминальных, рекрутских причитаний

Палкинский район:

Палкинская вол.: Жилино 2943-21, 23 (т.).

Печорский район:

Изборская вол.: Куланово 1202-19–21, 27, 28.

Крупнская вол.: Вишняково 1166-34, 3329-35; Зимний Борок 1164-11; Колпино 3347-21; Моложва 3342-07.

Кулейская вол.: Красная Гора 1179-25–28, 1186-01; Шартово 3342-55.

Лавровская вол.: Смолянка 1174-10.

Новоизборская вол.: Б. Видовичи 3342-67, 68; Лесицко 3335-16, 17; Малые Калки 3350-29, 30.

Печорская вол.: Митковицы 1185-21.

Псковский район:

Верхолинская вол.: Егорьевщина 2989-52, 53; Нароново 2989-39, 40, 41; Постоево 2986-60; Тавлово 2989-89, 90.

Гверздонская вол.: Ровница 2990-49, 50, 53; 2990-51 (*рекрутское*).

Теребищенская вол.: Балсово 1206-01-05.

Причитания на птиц

Печорский район:

Кулейская вол.: «*Варонушка, варонушка, не с маей ли ты старонушки*» – Заболотье 3342-46; «*Не кукуй ты, серая кукушечка*» – Заболотье 3342-47.

Псковский район:

Гверздонская вол.: *На кукушку* – Ровница 2990-52.

¹ Квадратные скобки (во вступительном разделе) обозначают, что сделана реконструкция: добавлены произносящиеся в причетном тексте окончания или сделано переизложение в именительном падеже. Угловые скобки в основном тексте означают пропуск.





Раздел 9

ПЕСЕННО-ПОВЕСТВОВАТЕЛЬНЫЕ ЖАНРЫ ФОЛЬКЛОРА

ОБРАЗЦЫ НАПЕВОВ И ТЕКСТОВ ИСТОРИЧЕСКИХ ПЕСЕН

№ 1 (текст 1)

♩=88

д. Папушево, Печорский р-н, 1419-10

Ах, наш ба - - - тюш - ка царь, наш ба - тюш - ка царь да им - пя - ра - тор - га - су -
дарь. Ах, па сва - ёй он сла - в - ный ар - ме - юш - ки па -
гү - (у) - ли - ва - я. Ах, он сва - им слу - гам сал - да - - - ти - кам на -
ка - - - - зы - ва - я: -Ах, што - ба бы - ли ба у вас, ря -
бя - та, рү - жьи бы - ли б [стрель - на - и], ах, пар - ту - пе - юш - ки с пи - ря - ве -
зя - - - ми бе - ла - вы - и, бе - ле - на - и.

Ах, наш батюшка царь,
Наш батюшка царь да импиратор-гасударь.
Ах, па сваёй он славный армёюшки пагүливая.
Ах, он свайм слугам-салда...
(а)тикам наказывая:
- Ах, штоба были ба у вас, рябята,
ружьи были б [стрельнай],¹
Ах, партупеюшки с пирявезями
белавыи, белёнай.
Ах, вот што хоча-та вот к нам, рябята, ой, хоча
го... гость к нам в гости быть.
Ах, чем же будем мы, рябята, гостя
по...(о)гчивати?

Ах, если нетуги у нас, рябята,
нет ни пива, ни вина,
Ай, нет ни пива, ни вина,
ах, и нету сладкава у нас мяда.
Ах, только есть-та вот у нас, рябятюшки,
сухие сухаря,
Ах, яны в Туле сушаны,
ах, и чёрным маком начиняны.
Ах, яны в Тули-та вот сушаны-та да
чёрным маком чиняны.
Ах, чёрным маком чиняны,
ах, и пад француза привезяны.

Исп.: Щербакова Е. И., 1906 г. р. Зап.: Кузнецова И. А., 31.01.1983. Расп.: Валевская Е. А. См. комм. к тексту 1 в подразделе «Содержание поэтических текстов исторических, лирических и балладных песен...».

¹ Неразборчиво – «стрельнай» или «стальной».



№ 2 (текст 2)

♩=72

д. Папушево, Печорский р-н, 1419-12



Ла - пу - хин ёз - дя в пал - ку да ку - ря труб - ку та - ба - ку.



Он не для та - во ку - рит, да што - ба ды - му на - пус - тить.



А он дли та - во ку - рит, да што - ба го - рю па - са - бить.

Лапухин ёздя в палку
Да куря трубку табаку.Он не для таво курит,
Да штоба дыму напустить.А он дли таво курит,
Да штоба горю пасабить.С дыму голову разлома,
Из очей слёзы пралью,Выходи, наша армейюшка,
На гору на круту.Заходи, наша армейюшка,
Са правова крыла.Наши начали палить
Да только дым сталбом валить.Ани билися-рубилися
Ровно три денька.На четвёртые на сутки
Стали силушку шчитать.Стали силушку шчитать
И па мундирам разбирать.Как нашли, нашли наших убитых
Генералов до пяти.Генералов, братцы, до пяти,
Да палковникав – дияты.Чуть застали душу в теле –
Лапухин ляжит убит.Лапухин ляжит убит
И таки речи гаварит:– Вы, салдатики-братцы, рябята,
Слуги верные май,Вы падайте лист бумаги
И чернильницу с пером,Напишу я таку радость
Гасударю сваяму –Вор Потёмкин-генерал
Да всю силушку растярл,Каё пропил-праматал
И каё в карты праигралФранцускаму каралю
Да лихадею маяму.

Исп.: Щербакова Е. И., 1906 г. р. Зап.: Кузнецова И. А., 31.01.1983. Расш.: Валевская Е. А. См. комм. к тексту 2 в подразделе «Содержание поэтических текстов исторических, лирических и балладных песен...».

ОБРАЗЦЫ НАПЕВОВ И ТЕКСТОВ
ЛИРИЧЕСКИХ И БАЛЛАДНЫХ ПЕСЕН

№ 3 (текст 5)

♩=35

д. Бабково, Печорский р-н, 1410-12



Ох, вы-де го - ры, ма - и ды го - ры... о-х(ы), го-ры Ва-рабь - ё - (о)...



о-х(ы), Ва-рабь-ё... Ва-рабь-ёв - ски - е. Ох, го-ры Ва-рабь - ё - (о) - вски-и... о-х(ы), ни-ча -
 во́ же э́ - ты-и го - ры, о - о-х(ы), да(й) ня по... о-х(ы), да(й) ня
 по(й)... ня по - ра-ди-ли. Ох, ни-ча-во́ ня по - ро - ди-ли... па(а)-ра (а) - ди́ - ли э́ - та - и
 го - ры, о - о-х(ы), бел-га - рю́... (о) о-х(ы), бел-га - рю́... га - рю́-чий да пя - со́к.

Ох, вы-де горы, май ды горы...
 Ох(ы), горы Варабьё(о)... ох(ы), Варабьё...
 Варабьёвские.
 Ох, горы Варабьё(о)вские...
 Ох(ы), ничаво́ же э́тыи горы,

О-ох(ы), да(й) ня по... ох(ы), да(й) ня по(й)...
 ня порадили.
 Ох, ничаво́ ня породи́ли...
 Па(а)ра(а)ди́ли э́таи горы,
 О-ох(ы), бел-гарю́(о)... ох(ы), бел-гарю́...
 гарю́чий да пясо́к.

Исп.: Локтева М. А., 1910 г. р. Зап.: Теплова И. Б., 26.01.1983. Расш.: Пархомова Е. А., Валевская Е. А. Напев транспонирован на полтора тона вверх.

№ 4 (текст 5)

♩=92

д. Бобрёнки, Печорский р-н, 1174-27, 28

Эх, вы го - ры, ма - и́ го - ры, го - ры Ва - ра - бьёв - ски - е.
 Го - ры Ва - ра - бьёв - - - ски-е, э - - - э́й, ни - че -
 во́ же э́ - ти го - ры, а - ни́ не спа - ро́ - - - ди - ли.

Эх, вы горы, май горы,
 Горы Варабьёвские.
 Горы Варабьёвские,
 Э-эй, ничево́ же эти горы,
 Ани́ не спароди́ли.
 Ох, спаради́ли эти горы
 Камень да гарю́ч камень.

Камень да гарю́ч камень,
 Э-эй, из-пад э́това с-пад камня
 Бежит речка быстрая.
 Речка бы́стра, вада́ чи́ста,
 Ключева́, хало́дная.

Исп.: Веселов И. Е., 1889 г. р., Быстров И. Н., 1924 г. р. Зап.: Мельник Е. И., 19.07.1981. Расш.: Валевская Е. А. Напев исполнителями забыт, удалось записать одну (вторую) полную строфу.



№ 5 (текст 18)

♩=84

д. Каменка, Печорский р-н, 1183-08

...2. Ни ви - дал я, мо - ла-дасть, тя-бя... ни ви - дал я, мо - ла-дасть, тя -
бя, да каг - да ты... каг - да ты пра - шла.

Ну ж ты, моладасть мая...
Ну ж ты, моладасть мая да маладэ...
маладэцкая.
Ни видал я, моладасть, тябя...
Ни видал я, моладасть, тябя, да кагда ты...
кагда ты прашла.
Кагда моладасть мая прашла...
Кагда моладасть мая прашла, да минава...
минавалася.
Мне жанитва была, маладцу...
Мне жанитва была маладцу, да ни уда...
ни удалася.
Навязалася ка мне жена,
Навязалася ка мне жена да нихаро...
нихарошья.

Што ль ня сбыть-та мне сваёй жаны,
Што ль ня сбыть-та мне сваёй жаны да мне ня про...
мне ня продати,
Мне ни брату сваяму атдать,
Мне ни брату сваяму атдать да ни тава...
ни таварищу.
Што паеду, маладэц,
Што паеду, маладэц, да я ва Нов...
я ва Нов-горад.
Што куплю я, было, маладэц,
Што куплю я, было, маладэц, да тэсу но...
тэсу новава.
Што срублю я, было, маладэц,
Как срублю я, было, маладэц, да нов тесов...
нов тесов караб.

Исп.: Петроградова П. С., 1905 г. р., Козловская Е. И., 1899 г. р. Зап.: Теплова И. Б., 08.07.1981. Расш.: Пархомова Е. А., Валевская Е. А. Пели на Масленицу.

№ 6 (текст 19)

♩=64

д. Смолянка, Печорский р-н, 1173-10

Не в ба - ру ли ку - ку-шеч-ка ку - ка - ва - ла, э -
(э) - - - эй, ой, ку - ка - ва - - - ла.
Не са - ма ли му - жу жа - на за - ля - жа - ла, э -
э - - - эй, за - ля - жа - - - ла.



Не в бару ли кукушечка кукавала,
Э-эй, ой, кукавала.

Не сама ли мужу жана заляжала,
Э-эй, заляжала.

Ты ляжи, ты ляжи, жана, тижалее,
Э-эй, тижалее.

Ты памри, ты памри, жана, паскарее,
Э-эй, паскарее.

Ты пусти, ты пусти моладца на волю,
Э-эй, на волю.

На волюшку да на лёгку работу,
Э-эй, на работу.

Исп.: Рябкова М. Ф., 1891 г. р., Кера Л. И., 1922 г. р. (мать и дочь). Зап.: Мельник Е. И., 18.07.1981. Расш.: Валевская Е. А. Вечером собиралась молодежь, становились на улице в кружок и пели.

№ 7 (текст 6)

д. Моложва, Печорский р-н, 3331-19

$\text{♩} = 80$

Ой, го-лыб-га-лу - бо - - - чик, да ты па-штó, мой го-лыб-га-лу - бо́к,
ой, ка мне ни ле - та - - - - ишь?

Ой, го́лыб-галубóчик,
Да ты паштó, мой го́лыб-галубóк,
Ой, ка мне ни летáишь?

И ка мне ни летáишь...
Да или ты, мой го́луб-галубóк,
Ой, падвóрья не знаяишь?

И падвóрья ни знаяишь...
Да или ча́стеньким тибé даждём,
Ой, крылья-та перья мочит?

Ой, крылья-перья мочит...
Да а как мой-га, было, размило́й,
Ой, сидит во нево́ли.

Ой, сидит во нево́ли...
Да ва нево́люшки мило́й сидит,
Ой, в Пíтире в астрóги.

Ой, в Пíтире в астрóги...
Да а как в э́тай было во тюрме,
Ой, ни дверей, ни óкан.

Ох, ни дверей, ни óкан...
А как в э́тай было ва тюрме,
Ой, труба дымава́я.

Ой, труба дымава́я...
Да а как с э́тай, было, из трубы,
Ой, дымóк спавева́ет.

Исп.: Труханова Л. Ф., 1931 г. р. Зап.: Мехнецов А. М., Лобкова Г. В., Королькова И. В., 20.09.1992. Расш.: Пархомова Е. А., Валевская Е. А.

№ 8 (текст 17)

д. Смолянка, Печорский р-н, 1173-26

$\text{♩} = 68$

Да - ли-на, да - ли-нуш-ка, да - ли-на, да - ли - нуш - ка, да - ли-на ши - ро - ка-я.
Над э-той да - ли-нуш-кай, над э-той да - ли - нуш-кай ста - ял куст ка - ли-нуш-ки.

Дали́на-дали́нушка,¹
Дали́на широкая.

Над этой дали́нушкой
Стая́л куст кали́нушки.

Пад этой кали́нушкый
Матерь дочку ради́ла.

Паради́вши доченьку,

Бялешенька вымыла.

Вымывши бялешенька,
Галóвушку часáла.

Пачасáвши галóвушку,
Касу́ рýсу заплела.

Позаплéвши ко́сынью,
В чужи люди атдалá.

Исп.: Рябкова М. Ф., 1891 г. р., Кера Л. И., 1922 г. р. Зап.: Мельник Е.И., 18.07.1981. Расш.: Валевская Е. А. Пели на улице, собравшись в кружок, а также на толоках.

¹ Первая строка каждой строфы повторяется.



№ 9 (текст 8)

♩=72-84

г. Печоры, 1213-16

Ах, ты во - люш - ка, ма - я во... ма - я
во - люш - ка, во - ля да - ра - га - - - - я.

Ах, ты волошка, мая во...
Мая волошка, воля дарагая.

А-ох, ну где же ты, мая во...
Мая волошка, воля, аставалась?

А-ох, асталася мая во...
Мая волошка на родный старонки.

А-ох, ва батюшкинам(ы) зиленом...
Зилenom саду воля загулялась.

А-ох, на матушкинам(ы) на красным...
На красным акне воля заляжалась.

А-ох, распредмилая мая старонка,
Старонушка была пад Печёрском.

А-ох, разарённая наша деревня,
Дярэвня да то была Дякшинска.

А-ох, разарил-та нашаю деревню,
Дярэвню да всё вор байрин.

А-ох, разудалых добрых мо...
Да вот моладцев паотдал в салдаты.

А-ох, расхароших красных де...
Да вот дёвак да всех замуж павыдал.

А-ох, зарастить ты, маё падворья,
Падворья да травой муравою.

А-ох, травою, была, муравой,
Муравою да лазорим цвятями.

Исп.: Пупыкина М. В., 1915 г. р. Зап.: Мельник Е. И., 05.02.1982. Расш.: Теплова И. Б. Данный образец ранее опубликован: ППЗ. С. 94. № 105.

№ 10 (текст 9)

♩=60

д. Любница, Эстония, 1195-07

Ай, я ска - жу са - ма ся - бе, я, крас - на - я
де... ох, де - ви - ца, ся - бе ди - ва - ва... ди - ва - ва - ла(сь).
А - ох, ку - да ма - я, ма - я кра - са
де... де - ви - чья, ку - да па - дя - ва... па - дя - ва - ла(сь)?

Ай, я скажу сама сябё,
Я, красная де... ох, девица,
Сябё дивавá... дивавáла(сь).

А-ох, куда мая,
Мая красá де... деви́чья
Куда падявá... падявáла(сь)?

А-ох, в радителя
Ва роннава ба... ох, батюшки
В саду загуля... ох, загуляла(сь).

А-ох, в сударыни
И ва роненькай ма... ох, в матушки
В ларю заляжá... ох, заляжáлась.**

Я в [радных] братьях,
В дарагих гастях
Дóлга загастилася,

На ширóкай у́лицы
В радных сястрах
Дóлга загуляла.



А-ох, напал туман,
Туман на синё море,
На море глыбóка.

А-ох, напала расá
На траву мураваю,
На лясá драмúчи.

С маёй с пучавóй касы
Ма́й алы лэ́нчачки

С касы́ выплята́ли,

На сырую зямлю́
Ма́й алы лэ́нчачки,
На зямлю́ упали,

Ва чарну́ю грязь
Ма́й алы лэ́нчачки,
Ва грязь зама́рались.

Исп.: Гуняшина Е. П., 1890 г. р. Зап.: Мехнецов А. М., 29.01.1982. Расп.: Теплова И. Б. Пели на Пасху. Данный образец ранее опубликован: ППЗ. С. 97. № 108.

№ 11 (текст 10)

д. Лисьё, Печорский р-н, 1222-02

♩=80

И - ой, што па - вы́ - дем - те, бе́ - лы ля - бе... ой, да ля -
бе - душ - ки, ой да, на кру - ту - ю го... ой, да на го́ - ру.

И-ой, што павы́демте,
Бе́лы лябе́... ой, да лябе́душки, ой да,
На крутую го... ой, да на го́ру.

И-ой, што пасмо́тремте,
Бе́лы лябе́... ой, да лябе́душки, ой да,
Ва синёя мо... ой, да ва мо́ря.

И-ой, што ня е́деть ли там,
Ни бяжи́т, э́й, ни бяжи́т ли же, ой да,
Лёгка ладе́й... да ладе́ичка.

И-ой, што са бе́лым(ы),
С бе́лам парусо... ой, с парусо́чкам же, ой да,
Мой миро́й гуля... ай, да гуляя.

И громким го́ласам(ы)
Де́вачка крича́... ай, да крича́ла же, ой да,

Тот, глухой, ня слы... да ня слы́ша.

И наса́вым платком(ы)
Де́вачка маша... ай, да маша́ла же, ой да,
Тот, сляпо́й, ня ви... ой, да ня ви́дя.

И опу́стила я
Сва́й о́чи я... ой, о́чи я́сныи, ой да,
Ва ма́ть ва сырую ва землю́.

И приши́би́ла я
Сва́й ру́чки бе... ой, ру́чки бе́лаи, ой да,
К ря́тиву́ сердце... да сярде́чку.

И тя́жка-тя́жала
Де́вачка здахну́... ой, да здахну́ла же, ой да,
Мил ни сдага́да... ай, сдагада́лся.

Исп.: Веткина Д. П., 1915 г. р., Гусева А. И., 1918 г. р., Баланина Е. В., 1916 г. р., Девонина А. И., 1914 г. р., Великанова К. И., 1914 г. р., Зинева А. И., 1906 г. р., Зинева Л. З., 1911 г. р. Зап.: Теплова И. Б., 31.01.82. Расп.: Теплова И. Б. «В Маслену пели» (Печ., Варопаново 1170-31). Данный образец ранее опубликован: ППЗ. С. 95. № 106.

№ 12 (текст 15)

д. Киршино, Печорский р-н, 1163-11

♩=172

И не ад - на́ - - - я в по - ле да - - - -
ро(й)... да да - ро́ - - - жка.

И не адна́я в поле даро(й)... да даро́жка,
И как и та́я снежком паза(й)... да паза́вьяла,
И сверху беленьким пазакры... пазакры́ло.
И как ад́ин брата́ц ва сястри... ва сястри́цы,

И да и тот ва гости ня е... да ня е́де.
И хоть прие́дет он ненадо(й)... ненадо́лга,
И на адну́ю-то те́мнаю, те́м(ы)наю но́чку.
И да и той но́чки не на́чу(й)... не на́чуе,



И хоть на́чуёт, он пратаску́... пратаску́е.
И как лажился он спать на ла... спать на лавку,
И спать на ла́вачку пад ако... пад ако́шко.
И он часто акно́ открыва(й)... открыва́е,
И свёту бела́ва дажида(й)... дажида́е,
И башма́чки с фу́лкам абува(й)... абува́е,
И он бяла́ каня ося... осядла́е,
И с ширака́ двара́ вае... ваезжа́е.
И как сястра́ брата права... праважа́ла,

И как сястра́ брату гавари... гавари́ла:
– И ну ж ты, братец мой, салавэй, салавёюшка,
И ты кагда́ ка мне в гости бу... в гости будешь?
И ты кагда́ ка мне побыва... побываешь?
– И я тагда́ к тебе побы... побываю,
Кагда́ снег с палей, полей сго(й)... с палей сгонит,
И пастушки́ в ражки заигра... заиграют,
А пастуше́чки зарыда(й)... зарыда́ют.

Исп.: Митикова Е. М., 1914 г. р., Борзова М. Ф., 1923 г. р., Кишинская С. И., 1910 г. р., Веткина Д. П., 1915 г. р., Рагозина А. И., 1915 г. р., Пашкова З. С., 1925 г. р. Зап.: Мельник Е. И., 02.07.1981. Расп.: Теплова И. Б. «Масленая» песня. «Эта [песня] так и есть масленичная» (Печ., Заболотье 1173-05); пели в течение всей масленичной недели, ходили по улице вечером и пели; пели, когда на лошадях катались (там же; Печ., Каменка 1183-02; Замощье 1178-07); на о́гнище (Печ., Горбатицы 1181-26; Песок РФ 1385); «Ходили под ручку и во кружок. В чатвёрыг бабы гуляли» (Печ., Моложва 3329-45); «Надо громко петь, это улошная песня» (Эстонское пограничье, Любница 1191-24). Текст дополнен по варианту записи 1177-15, 16 от тех же исполнителей (строфы 10, 11, 15, 16, 21–26). Данный образец ранее опубликован: НППО. № 6; ППЗ. С. 76. № 84.

№ 13 (текст 15)

♩=76

д. Лесицко, Печорский р-н, 1187-01

Как ан - на - я в по-ле да - рож - ка, да - рож - ка, да што и

та - - - я сняж-ком за - - - па - ла, за - па - - - ла.

Как анна́я в поле даро́жка, даро́жка,
Да и што и та́я сняжком запа́ла, запа́ла.
Свёрху бе... беленьким завья́ла, завья́ла.
Да как ади́н ва сястрицы́ был братец, был братец.
Што и тот-то в гости ня́езда, ня́езда,
Да он приедет в гости ненадо́лга, ненадо́лга.
Он приедет в гости ненадо́лга, ненадо́лга,
Да он анну́ю но́чку на́чу́я, на́чу́я.
Он анну́ но́чушку на́чу́я, на́чу́я,

Да он и тую́-та всю пратаску́я, пратаску́я.
Он и ту но́чушку пратаску́я, пратаску́я,
Да пад ако́шечка́ спать лажитца́, лажитца́.
Пад ако́шечка́ спать лажитца́, лажитца́,
Да он ча́стенька́ акно́ аткрыва́я, аткрыва́я.
Па́частву ако́шечка́ аткрыва́я, аткрыва́я.
Бёлу свету дажида́я,**
Он каво́-та паджида́я.

Исп.: Финашкина А. И., 1914 г. р., Землякова М. Я., 1921 г. р., Василевская П. Е., 1919 г. р., Николашина Т. Т., 1923 г. р., Савкина М. Г., 1917 г. р., Кудрявская О. А., 1928 г. р. Зап.: Теплова И. Б., 14.07.1981. Расп.: Теплова И. Б. «Поют на Масленицу. Жгут костёр» (РФ 1390).

№ 14 (с вариантом данного напева исполняются тексты 12, 20)

♩=100

д. Горбатицы, Печорский р-н, 3332-30

На бе-риж - ке ка́ - ми-шек ра... (а) ой, раз-бя - лё - ше - ни-к(ы) да ля - жит.

И ра... (а) ой, раз-бя - лё - ше - ник да ля - жит... да воз - ли э́ - та - ва

бя... (а) ой,
ка́ - миш - ка, ой... бя-жит ре́ - чуш-ка, а - на́ ни шу - мит.



На берижке камишек
 Ра... (а) ой, разбляёшеник(ы) да ляжит.
 И ра... (а) ой, разбляёшеник да ляжит...
 Да возли éstaва камишка
 Бя... (а) ой, бязит речушка, ана ни шумит.¹
 И бя... (а) ой, бязит речушка, ана ни шумит...
 Да возли éstaй реченьки
 Сад, сад зялёненькай да стайт.
 И сад, сад зялёненькай да стайт...
 Да как ва éstaм садики
 Са... (а) ой, салавёюшка ли да паёт.
 И са... (а) ой, салавёюшка ли да паёт...
 Да ты ня пой, саловьюшка,
 Ня... (а) ай, ня пой, вольнай да ты маладой.
 И ня... (а) ай, ня пой, вольнай да ты маладой...
 Да ни давай дасадушки

Ся... (а) ой, сярдечушку да ты маяму.
 И ся... (а) ой, сярдечушку да ты маяму...
 Да сьвякроушка-матушка
 Бы... (а) ой, была лиха яна да мяня.
 И бы... (а) ой, была лиха яна да мяня...
 Да пасылала девицу
 С у... (о) ой, с утра рана мяня за вадой.
 И с у... (о) ой, с утра рана мяня за вадой...
 Да па марозу лютаму,
 О-ой, па сняжочку ана беламу.
 И па... (а) ай, па сняжочку ана беламу...
 Да ня йдут май ноженки
 Па... (а) ой, па марозу ани идучи.
 И па... (а) ой, па марозу ани идучи...
 Да приутекли ручушки,
 Вя... (а) ой, вядерачки ани держуци.

Исп.: Гуслева А. И., 1914 г. р., Соломина А. В., 1925 г. р. Зап.: Мехнецов А. М., Лобкова Г. В., 21.09.1992. Расп.: Валевская Е. А. Пели «на Пасху» (Печ., Горбатицы 1181-27), а также «кагда хочешь, тагда и паешь» (Печ., Горбатицы 3332-30).

¹ Следующие строфы распеваются по образцу напева приведенной 2 строфы.

№ 15 (с вариантами данного напева исполняются тексты 7, 13)

♩=76

д. Горбатицы, Печорский р-н, 3332-17

...2. И мой зя - лё - ный сад в а - - - га - ро - - - ди... да
 в а - - - га - ро - ди да в чи - стам по - ли.

Зиянися ты, зиянися,
 Да мой зялёный сад в агароди.
 И мой зялёный сад в агароди...
 Да в агароди да в чистам поли.
 И в агароди да в чистам поли...
 Да в чистам полюшке край дарожки.
 И в чистам полюшке край дарожки...
 Да край дароженьки сад зялёнай.

И край дароженьки сад зялёнай...
 Да а вы пойте да распявайте,
 И а вы пойте да распявайте...
 Да малы пташечки ва садочку.
 И малы пташечки ва садочку...
 Да а вы тешьте да спатяшайти.
 И а вы тешьги да спатяшайти...
 Да маво зятюшку дарагова.

Исп.: Гуслева А. И., 1914 г. р., Соломина А. В., 1925 г. р. Зап.: Мехнецов А. М., Лобкова Г. В., 21.09.1992. Расп.: Валевская Е. А. Окончание текста исполнителями забыто. Поют, «когда Масленица горит» (Печ., Вишняково 1165-15); когда на снях катались (Печ., Каменка РФ 1385).

№ 16 (текст 16)

♩=60

д. Лисьё, Печорский р-н, 1180-37

И от - да - ла - та мя - ня ма - туш - ка да за мхи ме - ня, за ба -
 ло - ты, да лю - ли, да за мхи ме - ня, за ба - ло - ты.



И отдала-га мяня матушка да
за мхи меня, за балоты,
Да люли, да за мхи меня, за балоты.¹
И за мхи мяня, за балоты, ронная,
да и за речки глыбоки.
И сказала мне ронная матушка да
сем лет в гости не бывати.
Я гадочик пражила
да и другой пратужила.
И на т(ы)ретий гадок, гарюша горькая, да
к матушки в(ы) гости захатела.
Пойду-выйду, гарюша горькая, да на крутую гору.
Папращу-га я, гарюша горькая, да
в сизый пташачки крылья.
В сизый пташачки крылья, ой да
ва залетнинький перья.

Палячу-га я, гарюша горькая, да
ва батюшкин ва зялёный сад.
Я паслушаю, гарюша горькая, ой да
што батюшка судя-рядя.²
Мой батюшка судя-рядя, ой да
па навым сяням ходя.
Пра мяня-га, пра гарюшу горькаю, ой да
ни разочку ни спамяня.
Я паслушаю, гарюша горькая, ой да
што матушка судя-рядя.³
Матушка судя-рядя,
па навым сяням ходить,
Пра мяня-га, гарюшу горькую,
пачастешенька вспоминаеть.

Исп.: Ермишова П. А., 1921 г. р., Опарина Е. Я., 1912 г. р., Баланина Е. В., 1916 г. р., Гусева Е. Т., 1912 г. р., Девонина А. И., 1914 г. р., Гусева А. И., 1918 г. р. Зап.: Теплова И. Б., 01.07.1981. Расш.: Теплова И. Б. Пели «ва втарой день или в третий, тагда на Пасхе гуляли и пели» (Печ., Красная Гора 1180-10); когда на зыбке качались и по деревне гуляли, «под руки взявши» (Печ., Замощье 1178-12); «молодухам, как замуж первый год выйдут» (Печ., Каменка РФ 1385). Данный образец ранее опубликован: ППЗ. С. 88. № 100.

¹ После каждой строки исполняется припев «да люли» и заключительный раздел строки (второй стих).

² При повторе исполняется: «да што роннинький судя-рядя».

³ При повторе исполняется: «да што роннинька судя-рядя».

СОДЕРЖАНИЕ ПОЭТИЧЕСКИХ ТЕКСТОВ ИСТОРИЧЕСКИХ, ЛИРИЧЕСКИХ И БАЛЛАДНЫХ ПЕСЕН: ТЕМЫ, ОБРАЗЫ, СЮЖЕТНЫЕ МОТИВЫ. ПЕРЕЧЕНЬ ЗАПИСЕЙ

ПЕСНИ «МОЛОДЕЦКОГО» ЦИКЛА
*исторические события, персонажи;
сон-предзнаменование – рекрутчина;
гибель молодца на чуждой стороне;
молодец в неволе, молодецкая гульба*

1. «Наш батюшка царь, император-государь» (напев 1)¹

Наш батюшка царь, император-государь, по своей славной армеюшке погуливает, своим слугам-солдатакам наказывает:

– Чтобы были бы у вас, ребята, ружья стрельные, португеюшки с перевезями белёные. Хочет гость к нам в гости быть, чем же мы будем гостя потчевать? Нет у нас ни пива, ни вина, ни сладкого мёда. Только есть у нас сухие сухари, они в Туле сушены, чёрным маком начинены, под француза привезены.

Печорский район:

Лавровская вол.: Папушево 1408-05, 1419-10.

¹ Песня о событиях Отечественной войны 1812 г. Сходный сюжет см.: Исторические песни XIX века / Изд. подг. Л. В. Домановский, О. Б. Алексеева, Э. С. Литвин. Л., 1973. С. 48–50. № № 42–45 («Русские войска получают приказ готовиться к сражению»). Мотив об «угощении» см.: там же, с. 44–47. № № 36–40. Мотив о приготовленных для врага «тульских

сухарях» см. в более ранних источниках: Исторические песни XVIII века / Изд. подг. О. Б. Алексеева и Л. И. Емельянов. Л., 1971. С. 49–51. № № 58–62 («Русские солдаты и царь готовятся встретить шведского короля»).

2. «Лопухин ездит в полку, курит трубку табаку» (напев 2)¹

Лопухин ездит в полку, курит трубку табаку. Он не для того курит, чтобы дыму напустить, а для того, чтобы горю пособить. С дыму голову разломит, из очей слёзы пролью. Выходи, наша армеюшка, на гору на круту. Заходи, наша армеюшка, с правого крыла.

Наши начали палить – только дым столбом валит. Они бились-рубилась ровно три денька, на четвёртые сутки стали силушку считать и по мундирам разбирать.

Нашли наших убитых генералов до пяти, полковников – [до] десяти. Чуть застали душу в теле – Лопухин лежит убит и такие речи говорит:

– Вы, солдатики-братцы, ребята, слуги верные мои, вы подайте лист бумаги и чернильницу с пером, напишу я «такую» радость государю своему: вор Потёмкин-генерал всю силушку растерял, кое пропил-промотал, кое в карты проиграл французскому королю, лиходею моему.



Печорский район:

Лавровская вол.: Папушево 1408-08, 1419-12.

¹ Известный сюжет исторической песни «Смерть Лопухина». В данной версии реальный факт Семилетней войны (гибель генерала В. А. Лопухина в сражении с прусским войском в 1757 г.) «отнесен» к другому историческому периоду – Отечественной войне 1812 г. Аналогичную версию см., напр.: Собрание народных песен П. В. Киреевского: Записи Языковых в Симбирской и Оренбургской губерниях. / Подг. текста, ст. и комм. А. Д. Соймонова. Л., 1977. Том. I. С. 112–113. № 90; комм. – с. 280–281. См. также: Исторические песни XVIII века... С. 210–220. №№ 369–392; Русский фольклор в Латвии: Песни, обряды и детский фольклор / Сост. И. Д. Фридрих. Рига, 1972. С. 354–355. № 489.

3. «Как поехал наш Ляксандра свою армию смотреть»¹

Как поехал наш «Ляксандра» свою армию смотреть, он брался-обещался к Рождеству домой прибыть. Рождество-праздник проходит, Александра дома нет.

Его матушка родная стосковалась по нему, молодца жена-супруга тёмны ночи не спала. Пойду-выйду на ту башню, которая выше всех, посмотрю в ту сторонку, где Александр должен быть.

Вот по Питерской дорожке, по Московской столбовой молодой курьер бежит.

– Ты скажи, курьер-голубчик, ты откуда скоро бежишь? – Голубушка, душа Маша, вот я с армии в Москву. – Расскажи, курьер-голубчик, как здоров ли мой милый? – Голубушка, душа Маша, его живого в свете нет. Девятый день, как убит, десятая тёмная ночь. – Я бы пташкой быть хотела, чтобы в армию слетать. Я летела в край долины, вижу – мой милый лежит, я все косточки убрала, их во гробик «споклала» и горьки слёзы пролила.

Печорский район:

Лавровская вол.: Папушево 1419-13.

¹ Широко известный сюжет исторической песни «Курьер сообщает о смерти Александра Первого». См.: Исторические песни XIX века... С. 116–123. №№ 181–194.

4. «Мне не спалось, не лежалось»

Мне не спалось, не лежалось, какой молодцу сон пригрезился – свалилась шляпушка с буйной головы. – Сударыня матушка, сон мой рассуди. – Ох, милое дитятко, сон твой нехорош – во солдатах быть, всё царю служить.

Печорский район:

Лавровская вол.: Папушево 1408-07 (т.).

5. «Горы Воробьёвские» (варианты напевов 3, 4)¹

Эх вы, горы мои, горы, горы Воробьёвские. Ничего горы не спородили, спородили бел горюч камень. Из-под того камня бежит речка быстрая, вода чистая, ключевая, холодная.

Печорский район:

Кулейская вол.: Кулье 3342-15.

Лавровская вол.: Бобрёнки 1174-19, 20, 27–29; Лавры 1186-14, 1188-06.

Печорская вол.: Бабково 1410-11–12.

Псковский район:

Верхолинская вол.: Замельничье 2947-06.

Гверздонская вол.: Ровница 2990-56, 58 (фр. т.).

¹ Фрагмент песни с классическим сюжетом о гибели молодца на чужой стороне.

6. «Голубь-голубочек» (напев 7)

Голубь-голубочек, почто не летаешь? Или подворья не знаешь, или частым дождём тебе крылья-перья мочит? А мой милый сидит в неволе, в Питере в остроге. В той тюрьме ни дверей, ни окон, труба дымовая, из трубы дымок сповеваает.

Печорский район:

Крупская вол.: Моложва 3331-19, 3341-02.

7. «Стой, берёзушка, не шатайся» (варианты напева 15)

Стой, берёзушка, не ломайся, стой, кудрявая, не вихляйся. Красна девушка, снаряжайся. Поедем, девка, с нами, с молодыми молодцами, со донскими казаками.

Печорский район:

Крупская вол.: Вишняково 1165-14; Горбатыцы 1181-23;

Кривск 3344-46 (т.); Моложва 3329-47, 48, 3341-58, 59, 3342-06.

Кулейская вол.: Каменка 1182-48.

ПЕСНИ О «ДЕВЬЕЙ ВОЛЕ»

тоска-печаль об утраченной воле, красоте, девичьем житье; девица – молодец: разлука с милым

8. «Воля» (напев 9)

Ах, ты волюшка, моя волюшка, воля дорогая. Где же ты, волюшка, оставалась? Осталась моя волюшка на родной сторонке, во батюшкином зеленом саду воля загулялась, на матушкином красном окне залежалась.

Распредмилая сторонка была под Печорском, разорённая наша деревня была Декшинска, разорил нашу деревню вор боярин. Разудалых молодец поотдал в солдаты, расхороших красных девок всех замуж повыдал.

Зарасти, моё подворье, травой-муравою, лазоревыми цветами.

Печорский район:

Печорская вол.: Печоры 1213-15, 16.

9. «Я скажу сама себе, красная девица» (варианты напева 10)

Я скажу сама себе, я, красная девица, себе дивовалась. Куда моя краса девичья подевалась? У родного батюшки в саду загулялась, у сударыни матушки в ларе залежалась. Я у родных братьев в до-



рогих гостях загостилась, на широкой улице у родных сестёр загуляла.

Напал туман на сине море, на море глубоко. Напала роса на траву муравую, на леса дремучие. С моей «пучевой» косы алы ленточки выплетали, на сырую землю мои алы ленточки упали, в чёрную грязь мои алы ленточки замарались.

Печорский район:

Эстонское пограничье: Любница 1195-07.

Псковский район:

Верхолинская вол.: Замельничье 2946-65, 67, 2947-01, 04; Котятино 2990-90 (т.).

10. «Повыйдемте, белые лебёдушки» (варианты напева 11)

Повыйдемте, белы лебёдушки, на крутую гору, посмотримте во сине море – не едет ли там, не бежит ли лёгка лодочка с белым парусочком – мой милый гуляет. Громким голосом девочка кричала – тот, глухой, не слышит, носовым платком махала – тот, слепой, не видит. Опустила я свои очи ясные во сырую землю, пришибила ручки белые к ретиву сердечку. Тяжко-тяжко девочка вздохнула – мил не догадался.

Вариант продолжения: – Вы постойте, молоды ребяташки, бросьте, не гребите! Дайте с любушкой мне повидаться. Новы дубовы вёсла за край заложите, дайте лёгонькой лодочке устояться, дайте с любушкой-сударушкой повидаться. Я давно с любушкой-сударушкой не видался, я с той поры да с того времечка, с тёплого лета.

Печорский район:

Кулейская вол.: Каменка 1183-05; Лисьё 1181-16, 17, 1222-02, 1223-19, 3348-88, 3349-19; Медли 3336-06, 07.

11. «Что не за реченькой было, за рекою, гусаричек сено косит»

Что не за реченькой было, за рекою, гусаричек сено косит. По другой стороне девчоночка воду носит, Бога просит: – Создай, Боже, частого дождя, чтобы травушку смочило, дружку косу притупило, молодого гусарёчка с работы сменило, работать ему не дало.

Печорский район:

Крупская вол.: Горбатицы 1181-30; Городище 3328-45. Кулейская вол.: Каменка 1183-09; Лисьё 1180-39, 3348-89.

ПЕСНИ О ЖЕНСКОЙ ДОЛЕ

жалобы на жизнь в «чужих людях»;

ожидание встречи с родными;

несчастливое замужество: старый муж

12. «На бережке камешек разбелёшенек лежит» (варианты напева 14)

На бережке камешек разбелёшенек лежит, изпод камешка бежит речка, не шумит. Возле речки

сад зелёнький стоит, в садике соловьюшко поёт. Ты не пой, соловьюшко, не пой, вольный молодой! Не давай досадушки сердцу моему.

Вариант продолжения: Свекровка-матушка была лихая для меня, посылала рано утром за водой по морозу лютому, по снежочку белому (в полночь босу за водой). Приозябли ноженьки по морозу идучи, приустали ручушки, ведёрочки несучи.

Ставлю я ведёрочки на мать сырую землю (брошу я ведёрочки, брошу я дубовенькие), побегу я к родной матушке домой (пойду к родной матушке, зальюсь горькими слезами).

– Родимая матушка, почто рано замуж отдала? – Родимая деточка, свою волюшку ты взяла. – Родимая матушка, почто младу меня не била?

Печорский район:

Крупская вол.: Вишняково 1166-16; Горбатицы 1181-26, 27, 1182-08, 3332-30, 3345-17, 19; Иваново Болото 3348-21, 26, 3351-21; Кривск 1182-39, 3344-48; Моложва 3331-04, 3340-68, 69, 3341-01.

Кулейская вол.: Каменка 1182-49; Колпино 1207-37.

Лавровская вол.: Папушево 1407-28.

Новоизборская вол.: Варопаново 1170-24, 25, 31; Лесицко 1185-24; М. Видовичи 1186-09.

Печорская вол.: Бабково 1410-10; Лезги 1396-01.

Псковский район:

Залитская вол.: Белов 1184-10.

Серёдкинская вол.: Заходы 1193-09.

13. «Зеленись, мой зелёный сад, в огороде» (варианты напева 15)

Зеленись, мой зелёный сад, в огороде, в чистом поле край дорожки. Вы пойте-распевайте, малы пташечки, в садочке, тешьте-спотешайте моего гостя дорогого, моего зятюшку [батюшку] родного.

Вариант продолжения: Полюшком едем, ко другому полю подъезжаем и к сыру бору подъезжаем...

Печорский район:

Крупская вол.: Вишняково 1165-15, 16; Горбатицы 1181-21, 22, 1182-09, 3332-17, 3345-16, 18; Кривск 3345-03, 05; Моложва 3342-04.

Кулейская вол.: Каменка 1182-47.

Печорская вол.: Декшино 1169-30; Лезги 1396-12.

14. «Ты, пчела моя, пчёлушка» (вариант напева – см. Раздел 3 «Календарно-обрядовый фольклор», № 10)

Ты, пчела моя, пчёлушка, где летала-пролетала? Что ты видела, что ты слышала? – Одна девка горько плакала – за старого мужа выдали:

– Вы, сестрицы мои, ласточки, вы найдите стару борону, расчешите мужу бороду.

Печорский район:

Печорская вол.: Печоры 1417-08.



ЛИРИЧЕСКИЕ ПЕСНИ БАЛЛАДНОГО СОДЕРЖАНИЯ

*брат у сестры не ночует, всю ночь протоскует;
«дочка-пташечка»; молодец избавляется
от «нелюбой» жены; молодец желает
смерти «нелюбой» жене*

15. «Не одна во поле дорожка» (варианты напевов 12, 13)

Не одна во поле дорожка (одна летняя тропинка), и та снежком позавьяла и сверху беленьким позакрыло (снежком позапала, сверху беленьким позавьяла).

Как один братец у сестрицы, и тот в гости не едет (редко в гости ходит). Хоть приедет – ненадолго, одну ночь ночует и ту протоскует. Он ложится спать на лавку, часто окошко открывает, свету белого дожидает. Башмаки с чулками обувает, синий кафтан надевает, на широкий двор выходит, добра коня запрягает (бела коня седлает).

Вариант: ...свету белого дожидает, лицо бело умывает, полотенчиком вытирает.

Вариант: ...света белого дожидает, когда беленький свет рассветает, когда солнышко взойдет. Он скоры ноженьки обувает и в путь-дороженьку собирается...

Вариант продолжения: Как сестра брата проводила, сестра брату говорила: – Ну ж ты, братец мой, соловеюшка, ты когда ко мне в гости будешь, когда побываешь? – Не знаю, сестра, когда побываю. Я тогда к тебе в гости буду, когда с гор ручьи разольются, малы пташки зашебечут.

Вариант окончания: ...когда снег с полей сгонит (когда с гор снега порастают), пастушки в рожки заиграют, а пастушечки зарыдают.

Печорский район:

Крупская вол.: Вишняково 1165-13, 3341-46; Горбатыцы 1181-24, 25, 3332-16, 3345-27; Зимний Борок 3328-49; Иваново Болото 3348-20, 25, 61, 3351-19; Кривск 3345-04; Кулиско 3332-42, 3333-26; Моложва 3329-45, 3331-12, 3340-02, 64, 3342-05; Соха 3344-11.

Кулейская вол.: Замошьё 3342-35; Каменка 1183-02; Киршино 1163-11, 1177-15, 16, 3334-23, 3346-31; Колпино 1207-34; Красная Гора 1180-15 (т.); Кульё 1162-28, 1668-31, 3342-17, 21; Лисьё 1179-22, 1222-03, 04, 1223-20, 3348-77, 86; Медли 1220-10, 3336-10, 11; Медово 3343-20; Рожитец 1168-21; Шартово 3342-58.

Новоизборская вол.: Варопаново 1170-26; Лесицко 1185-22, 1187-01; М. Видовичи 1186-13; Малые Калки 3350-36.

Паниковская вол.: Воронкино 1212-09, 1212-33-35.

Печорская вол.: Бабково 1410-08; Декшино 1169-31; Печоры 1417-09.

Эстонское пограничье: Любница 1191-02, 05, 24.

Псковский район:

Залитская вол.: Белов 1184-09.

Писковичская вол.: Горки 2946-16.

Серёдкинская вол.: Боровик 1218-02, 03; Заходы 1193-06, 1194-15.

16. «Отдала меня матушка за мхи, за болота, за речки глубоки» (варианты напева 16)

Отдала (отдавала, повыдала) меня матушка за мхи, за болота, за речки глубоки. Сказала мне родная матушка – семь лет в гости не бывать.

Я годочек прожила и другой протужила (а другой протерпела; другой с горем сгоревала), на третий годок, горюша горькая, к матушке в гости захотела.

Пойду-выйду за широкие ворота, на крутую гору (посмотрю на родимую сторонку), попрошу у сизой пташечки крылья, у залётенькой перья. Полечу я во батюшкин зелёный сад, я послушаю, что батюшка судит-рядит. Мой батюшка судит-рядит, по новым сеням ходит. Про меня, горюшу горькую, ни разу не вспомянет. Я послушаю, что матушка судит-рядит. Матушка судит-рядит, по новым сеням ходит, про меня, горюшу горькую, почащёшеньку вспоминает.

Вариант развития сюжета: ... Попрошу у пташечки сизы крылья, у залётной сизы перья. – Ты слети-ка, моя пташечка, к родной матушке во садочек, сядь на яблоньку, на цветочек. И послушай-ка, пташечка, что родная матушка судит, что родный батюшка рядит.

А мой батюшка рядит – пиво зеленое варит, матушка рядит – красивый пирог печёт.

Вариант развития сюжета: ... Я спрошу у пташечки крылья, у залётной сизые перья, я подвяжу, горька горюшица, под правую ручушку, полечу ко батюшке в зелёный сад. Сяду на тычинку, на вязовую дубинку, я послушаю, что мой батюшка рядит. А мой батюшка коней добрых седлает да гостей едет зазывать. Я послушаю, что мои братчики рядят – мои братчики коней седлают, про меня ни в чем не вспомянут. А я горько заплачу да жалобно причитаю. А я послушаю, что мои сестрицы рядят – мои сестрицы рядят да буйные головы чешут, частёшенько в окно поглядывают, меня частёшенько вспоминают:

– А что не наша ли горюшица во садочку прилетевши? На тычининку севши, на еловую дубинку?

А я слёзно заплачу и жалобно причитаю: – Что вы, милые сестрицы, да хоть меня вы вспоминаете.

Печорский район:

Крупская вол.: Моложва 3331-05, 3342-10.

Кулейская вол.: Заболотье 3342-49, 50; Замошьё 1178-08, 12, 3342-37; Каменка 1183-06; Киршино 1163-16, 17, 1232-28, 3334-25, 3346-35; Колпино 1208-01; Красная Гора 1180-10; Кульё 3342-11, 12, 14; Лисьё 1180-37, 3348-84; Медли 3334-37, 3336-14; Медово 3343-21; Шартово 1231-39, 40, 3342-59.

17. «Долина-долинушка» / «Калина с малиной рано расцвела» (варианты напева 8)

Долина-долинушка, долина широкая. Над этой долинушкой стоял куст калинушки. Под этой кали-



нушкой мать дочь родила. Породивши доченьку, белёшенько вымыла, головушку чесала. Почесавши головушку, косу русу заплела. Позаплёвши косыньку, в чужи люди отдала.

Вариант: ...Умывши белёшенько (Алёнушкой назвала), бело платье надела. Надевши платьице, головушку чесала. Учесав головушку, косу русу заплела. Заплёвши косу русую, алу ленту вязала. Вязавши алу ленточку, невестой назвала. Назвавши невестою, в чужи люди отдала, в чужу-дальню сторону.

Не водилась девица семь год в гости не ходить, на восьмое летичко малой пташкой прилететь в зелен батюшкин садок, на сахарну яблоньку, на зелёну грушинку. Родимая матушка по сеньюшкам ходила, невестушек будила:

– Встаньте вы, невенюшки, встаньте, ласточки мои! Во зелёном садике давно пташечка поёт.

Вариант: ...в чужи люди отдала, на чужой сторушке четыре заботушки. Первая заботушка – свёкор да свекровушка, вторая заботушка – деверь да золовушка, третья заботушка – муж, удала голова, четвёртая заботушка – чужа-дальня сторона.

Полечу, горяюшица, [ко батюшке в сад]. Родима матушка по сеничкам гуляла, невенюшек будила:

– Вставайте, невенюшки, вставайте, голубушки.

Печорский район:

Изборская вол.: Бодогово 1233-23.

Лавровская вол.: Смолянка 1173-11–16.

Печорская вол.: Бабково 1410-09.

18. «Молодость моя молодецкая» (варианты напева 5)

Молодость моя молодецкая, не видал, когда ты прошла-миновалась, с лица краса потерялась. Ты не днём прошла (али днём ты, молодость, прошла), тёмной ночушкой. Мне «женитва» была неудáлая, навязалась жена нехорошая (не по нраву жена навязалась). Не сбыть мне своей жены, не продать, ни брату отдать, ни товарищу.

Я поеду в Нов-город, куплю тёсу нового, срублю нов тесов корабль и гребцов найму, славных пельников, посажу жену, славну барыню. Гребцы гребут – сами песни поют, жена сидит – славна барыня. Я выйду на крутую гору, воскликну громким голосом:

– Воротись, жена, будем жить лучше прежнего!

А жена в ответ: – Не греет солнце против летнего, не любить мужу жены против прежнего.

Вариант: ...посажу свою жену да славную барыню, как пушу жену во синё море. – Ох, плыви-плыви, моя жена, славная барыня.

А как выйду я на гору да закричу громким голосом: – Ох, вернись-вернись, моя жена, славная барыня, а как будем мы с тобой жить всё по-прежнему.

Палкинский район:

Васильевская вол.: Бобьяково 2215-21.

Палкинская вол.: Краснодудово 2238-08, 10, 2942-26.

Родовская вол.: Горбунова Гора 1401-17.

Печорский район:

Изборская вол.: Вастцы 1197-25.

Крупская вол.: Горбатицы 1181-19, 20, 3332-32; Городище 3328-46; Зимний Борок 3329-27, 28; Иваново Болото 3348-65; Колпино 3347-17; Крупн 1167-29, 30; Кулиско 3334-03; Моложа 3340-65, 66.

Кулейская вол.: Каменка 1183-08; Киришино 1163-18, 3346-33; Колпино 1207-32; Кулье 1161-17, 1668-30, 3342-16; Лисьё 1180-34; Медли 1220-17, 1221-01, 3336-35; Медово 3343-23.

Лавровская вол.: Мустишево 1405-02; Папушево 1408-04; Смолянка 1172-49.

Новоизборская вол.: Варопаново 1170-27.

Паниковская вол.: Воронкино 1212-10, 39; Емельяново 1202-11, 12; Кудрово 1213-01.

Печорская вол.: Давыдов Конец 1409-20; Митковицы 1185-11; Печоры 1417-10.

Эстонское пограничье: Любница 1191-04, 1192-03, 1196-06.

Пыталовский район:

Жоговская вол.: Стехны 1655-18.

19. «Не в бору кукушечка куковала» / «Что со трубушки дымок повеваёт» (варианты напева 6)

Не в бору кукушечка куковала, у меня, молодца, жена залежала. – Ты лежи, жена, тяжеленько, ты помри поскорее, пусти молодца на волю, на лёгку работу.

Вариант: ...жена захворала. Ты хворай, жена, тяжелее, ты помри поскорее. Я пойду, молодец, в рощу зеленую, срублю сосну строевую, срублю горенку новую, приведу жену молодую. Детушки по горенке ходят, они горенку проклинаят: – Ты сгори, горенка новая, ты помри, мачеха лихая, ты восстань, маменька родная.

Вариант начала: Что со трубушки дымок повеваёт, на меня, молодца, горе нападает, у молодца жена залежала...

Вариант окончания: ...я срублю горенку новую, не прорежу ни дверей, ни окошек, только выведу трубушку дымовую.

Печорский район:

Лавровская вол.: Смолянка 1173-09, 10, 1174-17; Хребты 1189-11; «Что со трубушки дымок повеваёт» – Новожи-лы 1420-38; Папушево 1407-29, 29а, 30, 1419-14, 1574-20, 1575-01, 1576-10, 10а, 1577-24, 24а.

ПЕСНИ С ЛИТЕРАТУРНОЙ ОБРАЗНО-ПОЭТИЧЕСКОЙ ОСНОВОЙ

20. «Призасохла-призавяла в поле травка без дождя» (варианты напева 14)

Призасохла-призавяла в поле травка без дождя. Когда дождичком измочит, в поле травка возрастёт. Когда солнышком пригреет, расцветут во по-



люшке цветы. Было время веселое, когда миленький меня любил. Теперь милый-расхороший меня покинул-позабыл. Только оставил с ручки перстень золотой. День на ручушке его носила, к ночи в головы клала. Поутру ранёшенько вставала, слезами горькими его облила. Пойду с горя в чисто поле, разгуляюсь, молода. В чистом поле, в тёмном лесе – там не видно никого. Только видно, только слышно – летела стая белых лебедей. Все лебедушки были по парам, все голубки были с голубками. А я, бедная-разнесчастная, одинёшенька была одна.

Печорский район

Крупнская вол.: Горбатицы 1181-18, 1182-10, 3345-22.

21. «Что нам в люди торопиться?»

Что нам в люди, девочки, торопиться? У нас и дома хорошо, в людях сердцу моему тяжело.

Кого нету, того очень жаль.

Милый скрылся, желанный удалился на всё летичко милый от меня. На споминочку миленький оставил с правой рученьки золото кольцо. День на рученьке кольцо носила, к ночи в головы кольцо клала. Утром рано я встала, закипела горяча кровь во мне. Не кипи ты, кровь горяча, верно, кончилась с миленьким любовь. Где мы плакали с миленьким, рыдали, со слёз реченька быстрая протекла. Неширокая речка, неглубокая, конца-краю не видать.

Печорский район:

Кулейская вол.: Киршино 1163-10, 3334-27, 3346-36; Красная Гора 1180-23; Кулье 1668-29; Лисьё 1180-35, 1222-06. Эстонское пограничье: Любница 1196-07, 08.

Псковский район:

Теребищенская вол.: Красная Горка 1206-09–12; Теребище 1214-16, 1215-01.

* * *

Песни позднего исторического пласта – лирические, романсы, солдатские (не вошедшие в каталог)

22. «Аленький цветочек, зачем рано повял»

Печорский район:

Кулейская вол.: Вишняково 1166-18; Горбатицы 3345-28; Кулиско 3334-02.

23. «В саду при долине громко пел соловей»

Печорский район:

Лавровская вол.: Бобрёнки 1174-25.

24. «Ванька-ключник, злой разлучник»

Печорский район:

Крупнская вол.: Моложва 3340-09.

Пыталовский район:

Гавровская вол.: Чернолесье 1563-03.

25. «Ваня в Питере родился»

Печорский район:

Кулейская вол.: Лисьё 1179-23.

Лавровская вол.: Смолянка 1174-02.

Печорская вол.: Лезги 1396-29; Митковицы 1185-20.

26. «Вдоль (вниз) по матушке, по Волге»

Печорский район:

Крупнская вол.: Вишняково 3342-56; Крупн 1167-39.

Лавровская вол.: Бобрёнки 1174-22.

27. «Весёлая беседушка (за реченькой слободка стоит)»

Печорский район:

Кулейская вол.: Каменка 1182-45, 1183-04.

Печорская вол.: Печоры 1213-17; Тайлово 1400-26, 28.

28. «Возле милого крылечка»

Печорский район:

Лавровская вол.: Лесицко 1187-20.

29. «Голова ль ты моя удалая»

Палкинский район:

Васильевская вол.: Загорье 2219-16.

30. «Девочки-подружки, вам счастье, а мне нет»

Печорский район:

Печорская вол.: Декшино 1169-38.

31. «Доля моя, доля, доля бедняка»

Печорский район:

Крупнская вол.: Горбатицы 3345-21.

32. «Ехал на ярмарку ухарь-купец»

Печорский район:

Кулейская вол.: Заболотье 3342-51.

33. «Ехали солдаты со службы домой»

Палкинский район:

Васильевская вол.: Анскино 2234-02.

34. «За полем, за полечком»

Псковский район:

Серёдкинская вол.: Заходы 1193-08; Полибино 1218-10, 11.

Печорский район:

Лавровская вол.: Хребты 1189-07, 09, 31.

35. «Из-за роши зеленой» / «Из-за лесу, из-за горшла ротушка солдат» (солдатская)

Печорский район:

Лавровская вол.: Хребты 1189-08, 10, 32.

Палкинский район:

Черская вол.: Сиги 1565-01, 02.

36. «Ишёл солдат со службы» (солдатская)

Печорский район:

Лавровская вол.: Папушево 1408-02.

37. «Как во нашей роше пташки распевали»

Печорский район:

Печорская вол.: Лезги 1396-26.

38. «Калинушка-размалинушка (не стой на горе крутой)»

Палкинский район:

Черская вол.: Сиги 1564-04.

Печорский район:

Крупнская вол.: Моложва 3340-70.

Кулейская вол.: Кулье 1161-19; Рожитец 1168-22.



Лавровская вол.: Бобрёнки 1174-26; Смолянка 1172-50.
Печорская вол.: Давыдов Конец 1409-17-19, 22; Лезги 1396-02.
Пыталовский район:
Линовская вол.: Максимково 1421-21.

39. «На море орел с соколами говорил»

Печорский район:
Изборская вол.: Старый Изборск 1209-26.
Лавровская вол.: Папушево 1575-02, 1576-11, 1577-25, 25а.
Новоизборская вол.: Малые Калки 3350-28.

**40. «Не вей, дождь-погодушка,
не ломай рябинушку»**

Печорский район:
Лавровская вол.: Папушево 1419-11.

41. «Не видала я милого»

Печорский район:
Крупская вол.: Крупп 1167-38.

**42. «Под ракитю зелёной
русский раненый лежал»**

Печорский район:
Изборская вол.: Поддубье 1204-10.

43. «Полно, солнышко»

Печорский район:
Паниковская вол.: Емельяново 1202-14.

44. «Попался в неволю орёл молодой»

Печорский район:
Изборская вол.: Косыгино 1393-17.

45. «Последний нынешний денёчек»

Печорский район:
Кулейская вол.: Медли 3350-05.

46. «Последний час (день) разлуки»

Печорский район:
Изборская вол.: Зехново 1396-31.
Лавровская вол.: Лавры 1188-07; Смолянка 1173-21, 22.
Новоизборская вол.: Лесицко 1185-23, 1187-03; М. Видовичи 1186-13; М. Калки 3350-08.

47. «Прости, жизнь, радость моя»

Печорский район:
Паниковская вол.: Воронкино 1213-02.

48. «Сад ты мой, сад»

Псковский район:
Теребищенская вол.: Красная Горка 1206-18.

49. «Скажи, скажи, неверная»

Печорский район:
Лавровская вол.: Смолянка 1173-27.

50. «Стонет сизый голубочек»

Печорский район:
Изборская вол.: Старый Изборск 1209-32.
Печорская вол.: Печоры 1213-14.

51. «Тёмна ночушка, мне не спится»

Печорский район:
Печорская вол.: Декшино 1169-35.

52. «Ты возвейся, мой сизенький голубок»

Печорский район:
Печорская вол.: Печоры 1213-12.

**53. «У нас семья была – три брата»
(солдатская)**

Печорский район:
Лавровская вол.: Папушево 1408-06.

54. «Экой Ваня, разудала голова»

Палкинский район:
Новоуситовская вол.: Вандыши-Ручьи 1531-09; Шкарино 1559-25.
Черская вол.: Проскурничено 1563-15, 16.
Печорский район:
Крупская вол.: Кулиско 3334-01.
Лавровская вол.: Папушево 1408-11.
Паниковская вол.: Емельяново 1202-13.
Печорская вол.: Тайлово 1400-27.

55. «Эх, за Дунаем»

Печорский район:
Изборская вол.: Бодогово 1233-39; Малы 1199-13.
Лавровская вол.: Аполихино 1186-49; Бобрёнки 1174-24; Лавры 1188-08.
Новоизборская вол.: Лесицко 1185-25, 1187-02.

56. «Я по лесу, Маша, гуляла»

Печорский район:
Печорская вол.: Печоры 1213-13.





Раздел 10

ЖАНРЫ НАРОДНОЙ ПРОЗЫ, ПОВЕРЬЯ, ЗАГОВОРЫ

ОБРАЗЦЫ ТЕКСТОВ

ПРЕДАНИЯ

№ 1. О богатырях, о сопках, старинных захоронениях

«Вот сделали картофелехранилище. И кагда раскапывали, так вот выкапывали – там черепа, так ани как будто бы – Бог ево знает, какова багатыря. В два раза больше савременной галавы! Такии черепа бальшии!

[А где это находили?]

А это нахадили в Ерехнове, туда – за Елизарово, километров пять. Вот эти черепа выкапывали, вот эти мосталыги-то – и ног, и рук, кости всё здаровьи. Выкапывали, патом апять абратно зарывали. Хранилище-то строили. Патом хранилище ликвидировали, и так это место апять зарылось, зарасло. Были пасажены там ещё в старое время сосны, там сколько их было сасён, не помню. Атсталась вроде адна сасна. Здесь недавно адну сасну сламало. Там – нескалько веков сосны, такии ани – там уже сколько им лет, не знаю. Адна стайт абломанная, дак ей сколько лет там?

[А там возвышение какое есть?]

Ну, немножко вазвышение – где кладбище. Ну, там ано вазвышение есть, как захаранивали, так ано уже – вазвышенность. Там есть такая небальшая горка. Пасажены были сосны.

[Вы говорите – князя там?]

Да, гаварят, што князя дрались с багатырями. Ани дрались ещё в тапорный век – тапарам кидались. Тапарам кидались друг на друга. Вот наступали друг на друга и тапарам кидали. Вот это легенда идёт!

Княжны Горки. Или где называют “Багатыри”. Нет, Княжны Горки – там это князя. Такое место – сопки там, многа леса счас насажено, там многа бугров наделано – вот всё захаранивали-то. А здесь в деревне так и называли – “Магилы”. Всю жизнь уже называют – “Магилы”.

[А Княжи Горы – сопками называют?]

А там называют... Вот эти сопки, где захаронены, так и называют – “Багатыри”. А там ещё дальше есть Княжны Сопки. Это аткуда князя шли. Вот там – вот эти Княжны Сопки.

[И сопки “Богатырями” зовут?]

Да, и сейчас первую-то сопку, первую завут – “Багатыри”. Как есть – “Багатыри”. А здесь у нас, где захаронены – эту называют “Магилы”.

Ну, канешно, эта легенда-то памаленьку передавалась и передавалась... А ведь это кагда – каменный век! Ещё тапары. Или какой там век-то был? Тапары, тапарам-то дрались – никак тапары-то были уже железные.

И черепа, это всё вырывали, где картофелехранилище-то строили. Сколько их там захаронено бивши на Магилах? Всё крупныи такии, черепа крупныи, и сами все кости-то крупныи. Сахранивши были кости. Сабирают, ходют – там баравики растут. Сосны, сосны там – может быть, полсотни лет выросши.

[А вам не приходилось слышать, что туда ходят молиться?]

Нет, малитца... Нет. Может быть, раньше... Там есть захаронены свай жители, несколько челавек захаронено в вайну, в эту вайну захаронены.

[На старых могилах?]

Да. С краюшку. С краюшку захаронено. Сделаны – памятник, аградка там сделана.

Дорога Верхолино – Псков 2946-06. Исп.: шофёр попутной машины (др. свед. нет). Зап.: Мехнецов А. А., 02.02.1990. Расш.: Вавлевская Е. А.

№ 2. О захоронениях богатырей

«Папа гаварил, што “Багатыри” – магилка багатырей. Если идти па дароге, не па этой, через Ерехново, а другой. Так налево – там и правда, как челавек – возвышенность – как грудь будто, ноги... Такая магила, ну, форма как бы такая, знаешь, видно. И такии были багатыри, што тапаром (вот там лес такой) брасались, десеть километров, примерно – через лес брасались, тапары друг другу передавали. Такие бальшии багатыри были. Ну вот это я ня знаю – правда или неправда. В это не уверяю. А то, што Исус Христос па земле хадил, и был дом проваливши – это правда. А про багатырей – может, и багатыри были. Такии бальшии, што через лес тапара передавали. В каждой сказке есть часть правды».

д. Заборовка, Псковский р-н, 2946-23. Исп.: Васильева П. И., 1923 г. р. Зап.: Мехнецов А. М., Мехнецов А. А., 03.02.1990. Расш.: Вавлевская Е. А.

**№ 3. О сопках**

«– Сопки – это лес, горы. Раньше-то што было? Раньше было, ведь рассказывали старики, што там проходила война. Ты видала, когда ходим в ягоды? Ну, там горы. Видишь, где немец-то был устроивши.

– Ну, людей-то нет там.

– Ну, людей-то нет, дак там воспоминания.

Там проходила война, это когда-то было.

[Люди говорили?]

– Так, канэшно, люди! Мы слышали. Мы вот, бывало, малодыи сабираёмся – вот в Муровицах там на горы-то сопки-то видать. Вот на берягу-то. Вот туда мы ездили, всё туды – в Масленую, я думаю – с мазилкам и са свёчкам ездили мы на ёты сопки – как гулять. И там на берягу и есть такая бальшущая сопка. Гаваря, люди там пахаронены. Вайна была.

– У меня атёц гаварил, што атцёвскийи слова я помню. <...>

– Вот это люди, каторыи раньше были, и ани передавали нашим радителям, што тут была вайна в ётых сопках. Ну, ваевали не таким как сейчас аружие[м], а каким-то – палкам. А народ убивали. Приходилось. Вот эти сопки вот ани так горы и есь, и гаварят, што там есь люди зарыты. Вот ани так и есть – бальшии сопки в лесу. Там теперь ещё кладбище сделано. <...> Так и назвали, што это сопки. Тут места красивыи. А раньше там поле было, теперь заросши лесом, теперь всё зарастает лесом, раньше там разлива¹ касили и сена накашивали много, теперь всё зарастает, людей-то нету и всё зарастает...»

д. Горки, Псковский р-н, 2946-18. Исп.: Лашина А. Д., 1904 г. р.; Тихонова Т. Т., 1917 г. р.; Грошева М. В., 1919 г. р. Зап.: Мехнецов А. А., 02.02.1990. Расш.: Валевская Е. А.

¹ «Разлива» – заливные луга.

ПРЕДАНИЯ ОБ ИВАНЕ ГРОЗНОМ**№ 4. Иван Грозный убивает
преподобного Корнилия**

«В монастыре жил преподобный Корнилий. Иван Грозный приехал в монастырь. Корнилий вышел его встречать (а на него наговорили чего-то). Грозный ему что-то сказал, а тот ответил резко. Грозный его насмерть убил посохом. Потом Грозный опаматовался и до самой церкви нижней нёс Корнилия на руках. Кровь текла, и назвали эту дорогу “кровавая дорога”».

д. Тайлово, Печорский р-н, РФ 1476-в. Исп.: Златинская Е. П., 1907 г. р. Зап.: Мельник Е. И., 26.01.1983. Расш.: Валевская Е. А.

**№ 5. Иван Грозный бежал от шведов
(о названии деревни «Колпино»)**

[Иван Грозный бежал от шведов, скакал на коне и перепрыгнул через ручей].

«Когда через этот ручей перепрыгнул Иван Грозный... А здесь тада было два или три жихаря только. И вот поставил кол: “К этому колу будя Храм Спасителя”. И название осталось – Колпино. И на колоколах написано там “Колпино”. А тут гнались, как собаки, шведы. <...> Тады дрались-то короли да бояры. А он [Иван Грозный] сумел всё-таки удрать и их там задержать».

д. Колпино, Печорский р-н, 1207-29. Исп.: Краснов В. В., 1898 г. р. Зап.: Мельник Е. И., 29.01.1982. Расш.: Валевская Е. А.

**ЛЕГЕНДЫ, РАССКАЗЫ
О ЧУДЕСНЫХ ЯВЛЕНИЯХ****№ 6. Иисус Христос по земле ходил**

«Там сделали карьер – может, золото искали. К озеру. Это истинно правда, гаварят. Хадил Иисус Христос па земле. И пришёл он в Марьенки. И он папросил милостыни. А у неё был закакавши рябёнок. Ана блины пяклá, блином абтёрла это и пода-ла. Он вышел на улицу, ноги атряхнул, и дом провалился. Трое суток или три года пели петуньи и каровы мычали там. Это действительно правильно, што Иисус Христос хадил па земле, и это было. И это из уст передаётце, и это уже никагда не забудут.

И даже в той яме, в каторой... Как-то я пашла туда, и мы в эту яму были вашодши. Вашла я туда, и с этой ямы ня выйти. И в этой яме – какая-то прибяжала сабака, бальша́я-бальша́я, язык бальшой красный, и давай ана сзаду нас бяжаты. Я-то памладше, ани-то пабольше, ани-то впяред пабяжали, а сабака-то сзаду меня. Так я к ним! К девачкам, а девачки – ат меня. Што, мол, меня сабака укусит сумашшэдшая, так я сайду с ума, и я их укушу – и ани с ума сайдут. Баялися. Дамой пришла, папе рассказала, папа мне и рассказал эту историю. Та́я самая яма, в каторой были праваливши.

Так это действительно, што Иисус Христос хадил па земле».

д. Заборовка, Псковский р-н, 2946-20. Исп.: Васильева П. И., 1923 г. р. Зап.: Мехнецов А. М., Мехнецов А. А., 03.02.1990. Расш.: Валевская Е. А.

№ 7. О святом Егории

«Ягóрий... Яму было суждено взять царскую дочь. А ей была судьба – што яну змей укуся, ана далжна памереть, вот эта девка. И вот он умудрился, штоб ётова змея (што как-то раньше их мно́га было), и ён, штобы ему [змёю] не дастьлось эту девку укусить, он яво закалол, Гяóргий. Папáл прямо (змея-та бальшой) капьём в рот и закалол. И вот яво паставили святым, он как святой был. Он, правда, сделал дело вяликоя. Всё гаварят, што если кто змея застыбае, то это много гряхá сбавляетца. По закону-та па Божию – бывало-та. Так у нас в



Пячóрах манасты́рь, так бы́ла паста́влена такая будка и – ста́йт Ягóрий на лошади и пад им змей, и в змея вто́рнуто капьё в рот... <...> Спаситель – он будто васкрёс, распяты́й был. А Ягóрий – ён святой, признали, што ён змея закало́л. И яму́ мали́ли-ся. И малéбен служили Ягóрию. А вот так расшчѣ-тáть – што какой же он святой? Он ни страдал, ничевó. А только змея закало́л, за это явó и пашчѣта́-ли святым...»

д. Яхново, Палкинский р-н, 2232-12. Исп.: Иванова А. И., 1903 г. р. Зап.: Мехнецов А. А., 16.07.1987. Расп.: Валевская Е. А.

№ 8. Видение Спасителя

«Я насы́ла воду, к вéчeру дело было. Над гаризóнтом, не савсём над гаризóнтом, павы́ше гаризóнта, и не савсём до зенита, а пани́же зенита – вот тако́ва размера, как иконка будто срисована, вот точно, как иконка – Спаситель, и ангелы – вот так. Как в Эрмитаже – Божья Матерь спасала, каму́-то явилась тоже на небе, памагáла-то. И с éтай стараны́ – вроде карóвы, но не паня́ть ясно. Вот не вру! Да, и тагда́ што думаю – если я буду крестѣт-ца, люди увидят, меня асудю́т, я грех савершу́. Я так незаметно встала на землю на калéни и пере-крестилась и паклани́лася. Я грешница большáя (все мы грешники, только адѣн Бог без греха), но удасто́ила видеть на небе такое видéния. Это свя-тое видéния».

д. Заборовка, Псковский р-н, 2946-21. Исп.: Васильева П. И., 1923 г. р. Зап.: Мехнецов А. М., Мехнецов А. А., 03.02.1990. Расп.: Валевская Е. А.

ОБЩЕНИЕ С МИРОМ ПРЕДКОВ – РАССКАЗЫ О СНАХ, БЫЛИЧКИ

№ 9. О месте покойного на том свете

«Батюшка в церкви гаварѣл: девять дней – обяза́тельно [надо поминать], он ащѣ блудит, яму́ места нет апрелённово, со́рак дней – ащѣ он па-да́льше будя, а год кагда́ атслужат – тагда́ ему всё уже было атслужено, апрелён на сваём месте.

<...> Умер [сын] и да саракá дней, идѣт памѣмо акна́, как бы́дто он здарóвый, мне и гаварѣть, так частёшенька мне сказал (я всю жизнь буду помнить): “Мать, я ащó не прѣняты́й!” Вот видишь! Всё равно пришѣл, а не верил. Это да шастѣ нядѣль. Вот со́рак дней атслужила, больше не стал хадѣть».

д. Красная Гора, Печорский р-н, 3349-32. Исп.: Крестова Т. И., 1915 г. р. Зап.: Игнатъева Н. Б., 23.09.1992. Расп.: Валевская Е. А.

№ 10. О потустороннем мире

«Вот яна́ сасну́ла. И ей или сон снѣтца, или в са-мом деле – ёйну́ ду́шу вóзют на том свѣти. Тот свет, гаварѣт, я видала. Её спрашивали, а чевó там, на том свѣти? – Всех хуже таму́, кто абóрты делает –

паднóсют на паднóсе мясо живое. Сидит жѣншчѣина на рязѣне и кивáетца, и трясѣтца – за што это такое наказание? – байно не давала никому тапѣть».

Три слова таких есть – гаварѣть нельзя. Если скажешь эти три слова, значит, ты памрѣшь сразу. [Священник допытывался у мальчика, который знал эти слова, тот не хотел говорить, потом сказал – и умер]».

д. Егорьевщина, Псковский р-н, 2989-55. Исп.: Андреева А. Д., 1912 г. р. Зап.: Шишкова О. В., 04.02.1990. Расп.: Валевская Е. А.

№ 11. Во сне умершая дочь приходила, просила платье

«“Вясна́ падхóдя, платья нет”. Не назвáла мянѣ ни матерью, никак, и я яну́ не назвáла. Я гаварю́: “Вясна́ придѣт и платье будя”. <...> Он [сын умершей] прасы́пáетца, я гаварю́: “Сашка! Мать во сне пришла, платье прóся”. А ён гаварѣт: “Ладно, ба-буль, я куплю, ты сашьёшь и каму́-нибудь падóришь”. И думать забыл. <...>

И ана́ – уже к нему во сне: “Сынок, мне платье надо. Платков у меня много (платки я ёйны разда́-ла), а мне платье надо”. Так вот што-то есть...»

д. Тавлово, Псковский р-н, 2989-68. Исп.: Иванова И. Ф., 1909 г. р. Зап.: Шишкова О. В., Попова И. С., 05.02.1990. Расп.: Валевская Е. А.

№ 12. Приснилось, что вместе с умершей дочерью на том свете едет в ладье

«...На вады́. Па вады́-то хóдя лóдьи. И мы с ей будто на вады́ [с умершей дочерью]. Едем па вады́. Вот есть што-то на том свете».

д. Тавлово, Псковский р-н, 2989-68. Исп.: Иванова И. Ф., 1909 г. р. Зап.: Шишкова О. В., Попова И. С., 05.02.1990. Расп.: Валевская Е. А.

№ 13. Об «оживших» покойниках

«Пóмерла девушка. И раньши цѣрькву караули-ли, старажá были. Стáраста хадѣл и слышит крик в двенадцать но́чи. Кричѣт чѣлавѣк. А где кричѣт? Не паня́ть. Ну, он хадѣл-хадѣл, хадѣл-хадѣл, нашѣл эту магѣлу. Нашѣл магѣлу, магѣла свежая. Ну, он тагда́ саабшчѣл – што “идѣти вырыва́йти магѣлу, в магѣ-ле чѣлавѣк кричѣт ваш”. Пришли, вырыли магѣлу, разрыли, гроб раскрыли, и ана́ пла́кавши-пла́кавши, ана́ перяпла́кавши-кричáвши, абя́рну́лася вниз лицом, и тагда́ ана́ пóмерла. А зарыли ану́ живую. Есть такой сон, што засы́пáет на двенадцать дней, на три дня. Спит-спит. Памѣрши-памѣрши...»

Случай такой был, што на клáдбишчѣ – надо зарыва́ть, уже батя [священник] зямлѣ придал, а яна́ вдруг встала, жѣншчѣина. Так мужчины, девушки – вси во́ласы сразу паседѣли».

д. Егорьевщина, Псковский р-н, 2989-55. Исп.: Андреева А. Д., 1912 г. р. Зап.: Шишкова О. В., 04.02.1990. Расп.: Валевская Е. А.



ВЕЩИЕ ПТИЦЫ. ПРОКЛЯТЫЕ ДЕТИ

№ 14. Птицы гнали женщину домой к умирающему мужу

«[Женщина] пашла за ягодами, а он [муж] дома астался адин. Пашла в клюкву, и ей птицы не дали даже брать клюкву. Птицы! Ну вот, просто налетают на неё и гонят из балота и всё. Ана бярет – а ани: “Кар-кар-кар!” – кругом. “А атстаньте ат меня, атстаньте! – што-нибудь гаварит. – Дома у меня – сам сабё. Да наберу баночку”. Баночку не стала б дабирать – застала б ево хоть тёплова. Пришла дамой – а он уж халодный».

д. Боршино, Печорский р-н, 3334-28. Конкретная исп. не указ. Зап.: Мехнецов А. М., Лобкова Г. В., 24.09.1992. Расп.: Валевская Е. А.

№ 15. Кукушка

«Много – сотни лет назад, вот эта кукушка – ана праклянута у матери. Вот это давно-давно-давно. Это, может, уже тысяча лет. Вот эта кукушка. Ана гарямышная птица».

«В доме был умирающий. И кукушка прилятела в агарод. Кукуя. Ну, уже ани как знали, старики гаварили – всё равно памрё. А ён-то услышал, што кукушка-то. “Вазьму камень да убью яну!” – и умёр.

- Кукушка – либо к пожару...
- Ну, ана наверьху, наверно, знает.
- К горю.
- Яйцо на хаду, на хаду птянца выкидывая. Ни адна птица так не делает, как кукушка. Вот ана и есь нясчастная птица».

д. Красная Гора, Печорский р-н, 3349-33, 34. Исп.: Крестова Т. И., 1915 г. р. и соседка (др. свед. нет). Зап.: Игнатьева Н. Б., 23.09.1992. Расп.: Валевская Е. А.

№ 16. Материнское проклятие

«Мать если прокликает ребёнка – может на здоровье повлиять. Отец – нет. Материно проклятие очень влияет на здоровье».

д. Красная Гора, Печорский р-н, 3349-33. Исп.: Крестова Т. И., 1915 г. р. Зап.: Игнатьева Н. Б., 23.09.1992 г. Расп.: Валевская Е. А.

ФАНТАСТИЧЕСКИЕ ЯВЛЕНИЯ, ПЕРСОНАЖИ НАРОДНОЙ ДЕМОНОЛОГИИ

№ 17. Змей

«Пасла я коз. Стаяла спиной. Дело к вёчеру. Вот как да сгароды, вот таково размера серый змей, вот так прелятел, как стряла. Как он может без крыльев лятать? Мне не верят люди, но я сама видела!».

д. Заборовка, Псковский р-н, 2946-22. Исп.: Васильева П. И., 1923 г. р. Зап.: Мехнецов А. М., Мехнецов А. А., 03.02.1990. Расп.: Валевская Е. А.

№ 18. Шишки (черти)

[Детей пугали]: «В бане шишки. Не хадй в баню – шишки в бане (тот же чёрт, только по-разному называли). Схватит тябя шишок!».

д. Боршино, Островский р-н, 2251-04. Исп.: Филиппова Н. Г., 1924 г. р., Филиппов К. Ф., 1916 г. р. Зап.: Шишкова О. В., 21.07.1987. Расп.: Валевская Е. А.

№ 19. Черти, русалки

«Раныши чартей видали. А теперь чартей нет. Раньше были... Русалки – это нарошно рабят дражили.¹ Што бывае ва ржи русалка. “Не хадй в рожь! Ва ржи русалка!” – рабят дражили».

д. Коношино, Островский р-н, 1580-22. Исп.: Николаева Е. Н. (г. р. не указ.). Зап.: Мехнецов А. М., 08.07.1984. Расп.: Валевская Е. А.

¹ «Дражили» – дразнили, в данном случае – пугали.

№ 20. Шишки «водят» людей.

Черти мальчика в мочило заташили

«Малец ехал па дароги с мельницы с мяшкам. И вышла два чёрта к яму. Ну вот. И держуть лошадь. А ён: “Вы чевó лошадь держити?! Атхадити!”. Он как, гаварит, размахнул кнутавьём (й)их, а сам – раз! – в мачило! А дарога ат мачила парядошно будеть. И в мачило! Вылез: “Ну, пагади, я с вам разбярусь,” – гаварить. Только сел ехать, абратно ани падходють – держуть. Я апяты слезаю с лошади, падхажу, как размахнулся! Апяты! [в мочило] Три раз – в мачило! Не в анно, праехал мачил шесть, и три раз в мачиле был. Вот. Как мачилы кончились, и аны куда-то делись. Аны дажидали, пакуда паедя кто. Такое место есть! Такое место есть, где аны блудють! Вот и всё. Где аны, беси, вяжутца? А тяперь мы – как черти! Богу ня молимся, Богу ня веруем, в церкву ня ходим! Заблудивши савсём все...».

д. Жегово, Островский р-н, 1619-01. Исп.: Иванова З. К., 1910 г. р. Зап.: Прохорова С., 07.07.1984. Расп.: Валевская Е. А.

№ 21. Черти пришли в образе мужей

«Стало быть, было две нявёстки. А ихнии мужуки, аны, я ня знаю, памёрши были, што ли... Патом приходють – мужуки приходють ихнии. Приходють мужуки, а как живьи. И аны вот это сабрались... Али аны где уехавши были, я харашо-то не расскажу. Уехавши были, што ли...».

И аны вот, как мужуки ихнии пришли. Аны им сабрали вужинать, всё. Анна палёзла за цем-то, ложка свалилась пад стол, глядить – и ноги хахлатыи. Вот ана тады што, тады яна этой нявестке, я думаю, не сказала. А вторая нявёстка тады пашла в сарай спать с йим, с ётым женихом-та. А анна асталась тута. <...> Он лажитца спать: “Лажись ка мне”. Ана гаварить: “Пагади”. Ана аглядела, што это не мужики вовсе. “Лажись ка мне!” – “Сецас, сецас, буду лажитца”. Вот ана агонь патушила, взяла ришатó, агонь патушила. Как пустила ришатó па ётым



по снѣжам. Па калідору туды. А ён думал, што ана пабѣгла. Он за ёй сзѣду! Ну, тады ана все вѣкны закрыла, двери, и натѣркала ножики в ѓкны. Тады чѣрт ня влѣзя. И вот. А тую – пѣшли вдвайх аны там и сламѣли янѹ – в сарае. А эта жѣва астѣласе. Всѣ гаварѣя, што черти были рѣньши».

д. Коношино, Островский р-н, 1580-22. Исп.: Николаева Е. Н. (г. р. не указ.). Зап.: Мехнецов А. М., 08.07.1984. Расп.: Валевская Е. А.

КОЛДОВСТВО

№ 22. Колдовство на свадьбе: два колдуна

«Паѣхали мы на свадьбу [отец рассказывал, он тогда был мальчишкой]. А там калдуны были, и наш жених [тоже] взял калдуна. Приехали в деревню, калдун переделал в вѣлки, так и пляшут перед лашадѣм! Кони так и хѣдут хадунѣм – никуды. А тут народ сабрѣвши – хахѣчут вси – вѣлки пляшут! <...> А наш-та калдун ямѹ сделал – у явѣ казѣвѣя галава стѣла. Не челавачѣя, а казѣвѣя! Тут народ – ещѣ смешнее стало. Вот па дярѣвне катаѹтца, мы раза три пракѣтились, и он кричит: “Бѣдь друг, разделай!” Вот он два раз ударил наиспѣшку кнутавѣщем ему. Наиспѣшку па рагѣм вдарил. Это колдун свадьбу сделал валшѣбную».

д. Чужбино, Псковский р-н, 2986-64. Исп.: Дмитриев М. П., 1938 г. р. Зап.: Маранина С. Ю., 04.02.1990. Расп.: Валевская Е. А.

№ 23. Свадьбу заколдовали

«Старинные люди гаварѣли – вот свадьба ѣдя и сдѣлаетца валкѣм, пабѣжѣ! Валкѣм свадьба! Маладыи пабѣжѣ! Калдуны валкѣм сделают, и пабѣжѣ ани».

д. Заходы, Островский р-н, 2248-01. Исп.: Капитонова А. К., 1909 г. р. Зап.: Шишкова О. В., 20.07.1987. Расп.: Валевская Е. А.

№ 24. Колдовство на свадьбе

«...Правда, раньше калдавали. Вот была свадьба. И к варѣтам падѣхали, и лошади на дыби становѣтца, ни за штѣ в улицу не йдут. Вот рассказывала мама мая, и мамы, наверно, рассказывали, што адѣн калдун был такой, што сделал – нявѣста ехала, и сделал нявѣсту валчѣцей».

<...> Ехали, и тоже нявѣсты сделали, вот ана стала «казлѣм». И все прихадѣли цаловѣли. Весь поезд».

<...> [Женщина высунула голову в слуховое окошко], а тут ёй так сделали, што ёй вырасли рѣги, и ей галавы никак была ня вѣтянуть. Ну вот, ей пришлось пакарѣтца, штоб атчѣинили...»

д. Папушево, Печорский р-н, 1406-22. Исп.: Иркутская А. Т., 1912 г. р. Зап.: Мельник Е. И., 30.01.1983. Расп.: Валевская Е. А.

№ 25. Колдуна не пригласили на свадьбу

«Вот выехали, жерябец стѣня дѣбью и стѣйт. Жениху надо ехать, а он на дѣба стѣйт. Это уже и

так, и сѣк. А адѣн хѣдя мужшѣна: “А пригласил ты, – гаварѣт, – деда Бориса на свадьбу?” – “Не”. – “Вот и не уедешь так”. Весь поезд бунтѹетца,¹ не уехать. И вот пѣшѣл: “Дедка! Пайдѣм на свадьбу. Я тебя приглашаю. Пусти нас! Дай нам уехать!” Вот пришѣл, рукой махнул и паѣхали. Вот, видите, какая сила».

д. Грязивец, Островский р-н, 1636-31. Исп.: Васильева А. В., 1904 г. р. Зап.: Валевская Е. А., 04.07.1984. Расп.: Валевская Е. А.

¹ «Бунтоваться» – волноваться.

№ 26. Колдунья хотела известить невестку

«Старуха-калдунья хатѣла известѣть невестку, сын сказал: “Ты будешь, старая, работать, а ана бѣдя ляжѣть”. Так што-то ана апѣть ей дѣла, какова-то калдаствѣа, и патѣм ничавѣ, зажѣла [невестка]».

д. Зехново, Печорский р-н, 1397-11. Исп.: Наживина М. Н., 1910 г. р.; Захарѣнкова Е. М., 1906 г. р.; Озѣркина М. Е., 1910 г. р. (кто именно рассказывает, не указ.). Зап.: Лобкова Г. В., 28.01.1983. Расп.: Валевская Е. А.

№ 27. Колдунья завязывает узелки во ржи

Колдовка ночью ходит по полю и завязывает узелки во ржи. Эти узелки нельзя сжинать. «Найдут узлѣк. И гаварѣя – плѣха. И после ѣтова у ѣтай жницы сѣльна баля руки».

Стали преследовать калдунью. Как стемнелось, вышла из дома, всѣ белѣ с сибѣ сняла и куда-то направлѣетца в поле. Тут ей прервали. Савсѣм голая. Закричали на няѣ».

д. Боршино, Островский р-н, 2251-05, 03. Исп.: Филиппова Н. Г., 1924 г. р., Филиппов К. Ф., 1916 г. р. Зап.: Шишкова О. В., 21.07.1987. Расп.: Валевская Е. А.

№ 28. Колдунья заламывает рожь

«Калдѣвка пайдѣ, [колосков] сабярѣ такой куслѣк, и па ѣтым – такие естѣ калѣнцы-та – па ѣтым калѣнцам и заламѣя. Вот тады если сажнѣшь этот [залом], тады будутѣ руки балѣть, и ноги будут балѣть. Не сжинали, вазѣмѹт да сажгѹть этот залом».

д. Коношино, Островский р-н, 1580-21. Исп.: Николаева Е. Н. (г. р. не указ.). Зап.: Мехнецов А. М., 08.07.1984. Расп.: Валевская Е. А.

№ 29. Колдовство на Иванов день

«А на Иванава день тут калдуны хадѣли. Калдунья чѣрез двор ѣхный жѣла. И вот ана, бывало, спор вѣня и с картошки, и с хлеба, и с кѣрма – са всѣвѣ, как спор сумела вынуть. Вѣня, и патѣм ѹ вас ничавѣ не полуѣаетца, всѣ прахѣдя, как в трубу. Ана калдавала. И вот так ана и жѣла. Теперь – карѣв дѣя, пайдѣ – бѣраны дѣя, и малакѣ так и кипит. И вѣня малакѣ».

И вот так мая тѣтка мѹчѣлась-мѹчѣлась, и пашла к калдунѹ».

А он и гаварѣт: “Сѣздишь дамѣй, схадѣ пад на-вѣсу, пакапѣешь в завѣлины – и кѣта выкопѣешь



дóхлава”. Приехала, правда – кот дохлый. Вот за то у ней всё так и ишло. Вот как сумела!».

д. Грязивец, Островский р-н, 1636-31. Исп.: Васильева А. В., 1904 г. р. Зап.: Валевская Е. А., 04.07.1984. Расп.: Валевская Е. А.

ДОБРОЕ КОЛДОВСТВО (ВОРОЖБА)

№ 30. Колдун «отделявал»

«“Вы достаньте ружьё и утром рано на улицу выйдите и выстрелите. И эта колдунья прибяжить. Вы будете знать, кто это такой”. И вот, Стяпан рассказывал, только вышел кто-то на улицу, стрельнул, и она тут как тут – тётка эта. На улице».

д. Зехново, Печорский р-н, 1397-11. Исп.: Наживина М. Н., 1910 г. р.; Захарёнкова Е. М., 1906 г. р.; Озёркина М. Е., 1910 г. р. (кто именно рассказывает, не указ.). Зап.: Лобкова Г. В., 28.01.1983. Расп.: Валевская Е. А.

№ 31. Колдун помог – воры вернули награбленное

Воры ограбили дом. Хозяева поехали к колдуну, тот обещал помочь.

Приехали домой. «На третью ночь пашлá, сняжók припарашил, сматрю – груда около варот. Фанáрь зажгла, пасвятила: “Наши вéшши. Коль, вставай! Наши вéшши пришли!” Ну, што ж, хватились – всё-всё-всё цело. Только нет адной труба́чки. Это трубка – раньше это ткали и свя́ртывали [ткань в трубку]. Ну, Бо́г с ним. Благо, всё цело.

Ну, вна́сили, прибрали. И гаварить: “Теперь па́едем, атблагодарим”. Сабира́емся. Назавтра и эта труба́чка аказáлась. Ну, па́ехали – атблагодарить. А он и гаварит: “Ха-ха-ха! Я и знал, што это всё будя вам”. Ну, мы атблагодари́ли яво́. А он и гаварит: “Наверно, вам ахóта, штоб хто это сделал [узнать]?” – “Да”. – “Ну, узнаете. Сам прийдё, скаже”.

<...> И вот приехали дамо́й. Праздник был. В праздник прихóдя тоже с Апóчки,¹ с на́шева ж краю и гаварит: “Нюшк, ведь это мы вас абваравáли”».

д. Грязивец, Островский р-н, 1636-31. Исп.: Васильева А. В., 1904 г. р. Зап.: Валевская Е. А., 04.07.1984. Расп.: Валевская Е. А.

¹ Опочка – центр Опочецкого района.

№ 32. Волк-помощник

«Мужик напился и шёл. Ну вот яво́ черти пере́няли и павяли ва балóта. А там бальши́ были камни. <...> Такой камень ширóкай-бальшо́й. И гаваря: “Лезь на пёцку, лезь на пёцку, грейся на пёцке”. Вот впихали на “пёцку”, разу́ли яво́, партя́нки яво́ны расстяли́ли па ка́мню. Он прасну́лся: “Ну, где ж это такое? Устал где-та, на камне”.

Вот он вуходить стал – ня зная, куда вуходить? А черти валко́в ба́йлися, раньше гавари́ли. Атку́ль взялся волк. Вот он взял э́това мужука́-та, вядё. Идё́ мужик. Как мужик хо́цет свярну́ть, он яво́ хвасто́м

– што на даро́гу иди. Вот вывел на даро́гу волк э́това мужука́-та и повёл. Вот вядё. И привёл в дяревню как раз в яво́ную. Он гляди́ть: “Господи! Дярева́! Всё – дяревня мая́!” Тады́ он абярну́лся, волк, и пашёл. А тады́ мужик – пакло́н: “Спаси́ба тябе́, бу́ронька, што мяня́ привёз”. Волк абярну́лся и пашёл. [Это правда?] Я ня знаю, всё, гаваря, правда».

д. Коношино, Островский р-н, 1580-22. Исп.: Николаева Е. Н. (г. р. не указ.). Зап.: Мехнецов А. М., 08.07.1984. Расп.: Валевская Е. А.

ЗАГОВОРЫ

№ 33.

От укуса змеи: «“Лóйчи Лóйка укусила за сёрца, ат сёрца за тела, ат тела за шкуру, ат шкуры сўпрати прочь!” – игóлкай атвади́ть ат таво́ места, где укусила. Три разá на́да читать. Харашо́ загавари́вать ваду́. Вады́ пачёрнуть, сколько ни пачёрнул, ни атлива́ть вады́. И эту ваду́ загавари́ть – тоже этот же стих. И пить ваду́. Да сёрца не дайдёть, а бу́дя рвать и да сёрца не дайдё.

Стишок э́тат – только надо загавари́вать ево́ на Пасху, адин раз в гаду́. На Пасху, в двяна́дцать часов но́чи. Загавари́шь, яйцы акра́сил, и яйцы эти выты́гываешь в другую ваду́ и вот ту́ю ваду́, куда ты яйцы пала́жил (вытянул кра́шены), загавари́ и в двяна́дцать часов но́чи и прыскай – весь агаро́д. Прибавь, канéшно, вады́. Веником [прыска́ть надо] – и у тяб́я гадов никагда́ ня бу́дя».

От волоса: «“Спаси, Го́спади, во́лас, каста́ед, мяса́ед, жива́ед, по́лна балéть, по́лна знудить, на мой час, на мой загаво́р, ня я загавари́ваю, ня я заамы́нваю, заамы́нваю Присвяти́я Божья́ Матерь, Исус Христос. Ва имя́ Атца́ и Сына, Свято́ва Духа, аминь”. На бально́е место загавари́вайишь. Ну, если мазь ка́кая есть, мазь загавари́ть, мазать».

От рожистого воспаления: «Шёл Христос па даро́ги. Нёс три розы. Анна́ роза ссохла, другая свя́ла, трéтия без вести пропала. Ня я загавари́ваю, ня я заамы́нвала. Заамы́нвала, загавари́вала Присвя́тая Божья́ Матерь, Исус Христос».

От испуга читает молитвы «Верую», «Отче наш».

д. Романово, Островский р-н, 2301-08-11. Исп.: Баженкова А. И., 1904 г. р. Зап.: Мехнецов А. М., 11.08.1987. Расп.: Валевская Е. А.

№ 34.

От кровотечения: «“Едет Юра в карете, пере́яжжа́я через ре́ку, он пере́яжжа́я, розу ламая́, што́бы роза не вшла́, што́бы в Катяри́ны кровь не пашла́”. Три разá надо сказа́ть».

д. Горбатицы, Печорский р-н, 3345-14. Исп.: Мотылёва М. А., 1907 г. р., Мотылёва Е. Н., 1930 г. р. (кто именно, не указ.) Зап.: Ищенко О. В., 20.09.1992. Расп.: Валевская Е. А.





Часть III



ЦЕНТРАЛЬНО-
ПСКОВСКИЕ
ТРАДИЦИИ

Красногородский, Опочечкий,
Пушкино-Горский, Новоржевский районы,
северная часть Бежаницкого района



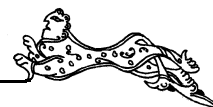

Раздел 1

ОБЩАЯ ХАРАКТЕРИСТИКА ТРАДИЦИЙ ЦЕНТРАЛЬНЫХ РАЙОНОВ ПСКОВСКОЙ ОБЛАСТИ

Фольклорные экспедиции Санкт-Петербургской консерватории и Фольклорно-этнографического центра проводили полевые исследования на территории Пушкино-Горского, Новоржевского, Опочецкого, Красногородского, Бежаницкого районов Псковской области с 1984 по 1999 гг.

В Пушкино-Горский район было организовано 4 экспедиционных выезда (1984, 1987, 1998, 1999 гг.), работа проходила в 106 населенных пунктах семи волостей: Васильевской, Велейской, Зарецкой, Новгородкинской, Первомайской, Полянской, Пушкино-Горской. Объем звукозаписей – 1371 текст.

В Новоржевский район осуществлено 3 экспедиции (1987, 1998, 1999 гг.), обследовано 93 населенных пункта двенадцати административных единиц: Алтунской, Вёскинской, Вишлёмской, Выборской, Дубровской, Жадрицкой, Заборьевской, Зареченской, Оршанской, Стехновской волостей и г. Новоржева. Объем звукозаписей – 1617 текстов.

В Опочецкий район состоялось 7 экспедиционных выездов (1984, 1985, 1986, 1987 – дважды, 1989, 1990), обследовано 169 населенных пунктов тринадцати административно-территориальных единиц: Варыгинской, Глубоковской, Духновской, Звонской, Краснооктябрьской, Ладыгинской, Лобовской, Любимовской, Матюшкинской, Норкинской, Петровской, Пригородной волостей и г. Опочки. Объем звукозаписей – 1777 текстов.

В Красногородский район состоялось 7 экспедиций (1984 – дважды, 1985 – дважды, 1986, 1987, 1990), работа проходила в 102 населенных пунктах шести волостей (Граинской, Ильинской, Красногородской, Партизанской, Пограничной, Покровской). Объем звукозаписей – 1625 текстов.

Всего в данных районах обследовано 470 населенных пунктов относящихся к тридцати восьми административно-территориальным единицам, общий объем звукозаписей – 6390 текстов.¹

Материалы экспедиции 1999 г. включены в настоящее издание частично. По традиции Бежаницкого района (экспедиция 1999 г.) в данную часть вошли сведения, полученные в северных и западных волостях (Махновской, Ашевской), расположенных по трассе Новоржев – Бежаницы. Волости, находящиеся южнее Бежаниц, представлены в части V, посвященной локнянско-ловатским традициям.

Фольклорные традиции центрально-псковской зоны, бытующие в районах среднего течения реки Великой и ее притоков (рек Синея, Иссы и Сороти), имеют ряд общих свойств. Для данного региона характерно преобладание обрядово-праздничных форм фольклора, непосредственно связанных с годовыми праздниками, ярмарками и гуляньями. Это прежде всего относится к музыкально-хореографической культуре с ее чрезвычайно богатой системой инструментальных наигрышей; женскими, мужскими, групповыми многофигурными плясками; праздничными шествиями. Особую значимость в данной традиции имеют жанры устной прозы (легенды, притчи, поверья, сказки, былички, предсказания), заговоры. Собственно песенные жанры фольклора не образуют здесь единой репертуарно-стилевой зоны, локализуются в самостоятельные местные традиции, которые в ряде случаев оказываются непосредственно связанными с песенными традициями смежных районов.

В данном регионе можно выделить два относительно самостоятельных историко-культурных комплекса, сложившихся, соответственно, в юго-западной (Красногородский, Опочецкий, прилегающие волости Пушкино-Горского района) и северо-восточной частях описываемой территории (правобережье реки Великой – Пушкино-Горский, Новоржевский, прилегающие волости Бежаницкого района).

Для местных традиций юго-западной части наиболее показательны следующие признаки:

- в музыкальном фольклоре – бытование гусельной игры, пение «виноградий», волочесных песен (мелодизированный трехдольный напев), свадебных обрядовых песен и припевок, хоровых причитаний;
- в обрядовой сфере – именование летних ночных гуляний «Берёзки»; хорошая сохранность обрядов довенечного цикла, связанных с шествиями невесты и боярок; использование терминов «запиныны» и «отводины» в свадебном обряде;
- в народной хореографии – названия старинной женской пляски – «Бочкóм», «Топтúха».

Для северо-восточных традиций (правобережье р. Великой) характерными являются:

- в музыкальном фольклоре – наличие кратких колядок-«попрошаек», краткого напева волочесных песен;



– в обрядовой сфере – расстилание соломы в доме на Рождество и свадьбу; на зимних вечерах – обычай расходиться по избам («сидеть парами»); масленичные костры; испечение «клёчек» на «Сороки», волочение бороны в иванскую ночь (повсеместно в Новоржевском районе); годовые поминки – «субботки»; обряд «шувыкания» (качания) покойника (Пушкино-Горский, Новоржевский районы);

– в народной хореографии – названия старинной женской пляски – «Ползунка» (Пушкино-Горская волость), «Ришатиха».

Среди элементов, выявляющих специфику традиций всей центрально-псковской зоны, отметим следующие: возжигание костров на Пасху; бытование, наряду с обычным, особого типа свадебного обряда, когда невесту сразу после сватовства увозят в дом жениха; в похоронной обрядности – посыпание житом при выносе гроба.

Особый интерес вызывают сведения о появлении на территориях, граничащих с другими историко-культурными зонами, новых элементов в обрядовой сфере, что позволяет определить специфику местных культурных традиций:

– северная оконечность описываемого региона – правобережье р. Сороти (граничит с Порховским, Островским районами): «шелуга» на Масленицу (Зарецкая, Васильевская, Вишлёвская, Стехновская волости); «сборник» – женский головной убор (Зареченская волость);

– северо-западная часть (граничит с Островским, Пыталовским районами): использование в значении невесты «красы» украшенной елочки; обряд «шувыкания» (качания) молодых на свадьбе (Васильевская, Зарецкая, Новгородкинская, Пушкино-Горская волости); наименование свадебного чина – «свадебники» (гости со стороны жениха – Васильевская волость); «поклáдины» – завершение обрядов сватовства (Велейская волость Пушкино-Горского района, Ильинская волость Красногородского района); «сорóка» – женский головной убор (Зарецкая волость); пляска «Топту́ха» (Ильинская и Граинская волости Красногородского района, Велейская волость Пушкино-Горского района);

– южные волости Опочецкого района (граничат с Себежским районом): упоминания о пении «долгих» песен на Масленицу (Звонская волость); «венчание» коров в праздник Троицы (Лобовская волость); наименование первой пястки в начале жатвы – «Богу борода» (Духновская, Лобовская волости); в свадебной обрядности – свекровь встречает молодых в вывороченной шубе (Звонская волость); «Богомоленье» – завершение обрядов сватовства (Ладыгинская волость); пляска «Бочкóм» (Норкинская, Лобовская, Матюшкинская волости);

– восточная часть описываемого региона (левобережье р. Сороти) граничит с Бежаницким, Лок-

нянским районами: на вечерах именованная обычая сидеть парами по избам – «ходить в шижкарню» (Алтунская, Оршанская волости); обычай кричать в трубу «Караул, замуж хочу!» (Ашевская волость Бежаницкого района); костры накануне Иванова дня и Спаса Маккавея; «глазу́ха» – посторонние на свадьбе (Стехновская, Жадрицкая волости); «хлэбины» – второй день свадьбы (Заборьевская, Жадрицкая волости); пляска «Ришатиха» (Ашевская волость Бежаницкого района, Оршанская, Заборьевская волости Новоржевского района).

Исследование ЭТНОГРАФИИ КАЛЕНДАРНЫХ ОБРЯДОВ позволяет сделать вывод о единстве описываемого региона. В центральных районах зафиксирован развернутый цикл обрядов и праздников годового земледельческого круга, а также трудовых обычаев, включенных в систему календаря.

Общие элементы календарной обрядности:

1) Святочный период, Крещение:

– многочисленные виды девичьих гаданий;
– разнообразные формы ряженья (наиболее распространенный народный термин, относящийся к ряженью: «обдélyвались»);

– кутья и закликание Мороза в канун Рождества;
– крещенские обычаи: «закрещивали» все двери, окна, кропили дом святой водой, носили украшенные деревянные крестики на колодец.

2) Супрядки:

– коллективные работы по прядению;
– особые формы поведения супряженок – озорство, бесчинства.

3) Посиделки, вечера:

– игра на музыкальных инструментах, хороводы, пляски, поцелуйные припевки, игры; пение лирических песен; рассказывание сказок, «былиц».

4) Масленица:

– катания на лошадях – на «долгий лён»;
– праздничные застолья; гулянья, ярмарки;
– гостевание молодоженов;
– прощание в последний день Масленицы.

5) Весенняя обрядность:

– печение и загадывание «на комы» в «Сороки»;
– испечение «благовещенской лепёшки», которая хранится до пахоты;

– обход дворов на Пасху волочбниками («волы́нщиками», «ялы́нщиками») с пением волочбных песен;

– обходы скота во дворе и в поле в Егорьев день.

6) Троицкая обрядность:

– уборка, украшение улиц и домов березками; вывешивание полотенца «для родителей»;

– посещение кладбища, «опахивание» могил березовыми веточками – «разметали глаза покойникам»; помин, причитания;

– гадания на березках (о погоде на летний период).

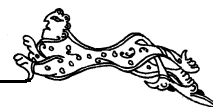

7) Летние полевые работы:

- толоки: обливания водой и езда наперегонки;
- сенокос: исполнение долгих песен и частушек «под язык».

8) «Иван Цветной»:

- гадание на иванской траве, на венках;
- сбор лекарственных трав;
- поверья о колдунах (колдуны отбирают соломо, делают заломы во ржи);
- использование различных оберегов от колдовства (иванской травы, осины, «дедовника», камней с трех полей и др.).

9) Жатвенная обрядность:

- начало жатвы: зажинала женщина с «легкой рукой»; исполнение приговоров на начало жатвы, на серп; действия с первой пясткой (опоясывались, несли к иконам);
- окончание жатвы: приговоры на будущий урожай, на серп; гадания на последнем снопе; трапеза в поле;
- пение «долгих» песен во время и после жатвы.

Среди признаков, определяющих специфику местных традиций, в календарной обрядности особо значим такой элемент, как обрядовые костры.

Масленичные костры зафиксированы преимущественно в северной части Новоржевского района – на правом берегу р. Сороти (Стехновская, Зареченская, Вёскинская, Выборская волости). Менее плотно фиксируются костры на Масленицу в северо-восточной и восточной частях Новоржевского и прилегающих с востока волостях Бежаницкого районов; на левобережье р. Сороти и ее притоках Лысте и Олице (Алтунская, Оршанская, Заборьевская волости Новоржевского района, Ашевская волость Бежаницкого района). Довольно далеко отстоят друг от друга отдельные точки фиксации масленичных костров в Опочечком и Пушкино-Горском районах (Глубоковская, Духновская, Матюшкинская волости Опочечского района; Пушкино-Горская волость).

Костры на Пасху широко бытуют в междуречье рек Великой и Сороти в Пушкино-Горском и Новоржевском районах, с наибольшей концентрацией в Пушкино-Горской волости, а также в Первомайской и Полянской волостях этого района; в Новоржевском районе – в Дубровской, Жадрицкой, Алтунской волостях. Отдельные сведения имеются по правобережью р. Сороти (Зареченская волость Пушкино-Горского района; Вишлёвская, Стехновская, Выборская волости Новоржевского района) и по западной границе Пушкино-Горского и Красногородского районов, на левобережье рек Великой и Иссы (Новгородкинская, Вельская волости Пушкино-Горского района; Ильинская волость Красногородского района).

Единичные сведения о кострах в ночь накануне Иванова дня и Спаса Маккавея зафиксированы в Новоржевском районе (костры на Иванов день: Вё-

скинская, Дубровская, Жадрицкая, Алтунская волости; на Маккавея: Вёскинская, Дубровская, Жадрицкая волости). Нередко в этих волостях костры жгли не только в эти дни, но и в другие календарные праздники. Так, в д. Канашовка Алтунской волости и д. Ладино Жадрицкой волости жгли костры на Масленицу, Пасху и Иванов день (Новорж., Канашовка 5185-05, 5194-02, 04; Ладино 5006-38, 42, 5007-23), в д. Кораблёво Дубровской волости – на Пасху, Иванов день и Маккавея (Новорж., Кораблёво 5002-20, 5003-17–19, 29).

При определении границ распространения местных традиций большое значение имеет обрядовая терминология. Народные названия ряженя: «обдывались» (встречается повсеместно), ходили «шутами», «шуточкам», «чучелом» – на левобережье р. Сороти (Стехновская волость Новоржевского района и Пушкино-Горская волость); «облаживались» – в Васильевской волости Пушкино-Горского района; «маскировались» – в Выборской волости Новоржевского района, ходили «абрямизивши» – в Вишлёвской волости, рядились «чудом» – в Зареченской волости. Бесчинства молодежи могли иметь следующие наименования: «врядили» (Васильевская волость Пушкино-Горского района); «урóдали» (Стехновская, Жадрицкая волости Новоржевского района), «чудили» (Вёскинская, Зареченская волости Новоржевского района); «буянили» (Зареченская волость Новоржевского района); «бедакурили» (Полянская волость Пушкино-Горского района, Стехновская волость Новоржевского района), «камедили» (Стехновская волость Новоржевского района).

На толоках возили навоз наперегонки, последнего дразнили: «гонец» (Вёскинская, Зареченская волости Новоржевского района); «кила» (Жадрицкая волость Новоржевского района); «поскрёбыш», «пакрёбок» (Пушкино-Горская, Васильевская, Новгородкинская волости Пушкино-Горского района).

Следует отметить также наименования обрядового хлеба и выпечки:

- на «Сороки» пекли «комы» – термин распространен почти повсеместно (Красногородская волость; Норкинская волость Опочечского района, Пушкино-Горская и Первомайская волости Пушкино-Горского района, Вёскинская, Алтунская волости Новоржевского района); «клёчки» («клёцки») – преимущественно в Новоржевском районе (Стехновская, Дубровская, Жадрицкая, Зареченская, Оршанская волости и Новгородкинская волость Пушкино-Горского района); пекли «жаворонков» (Стехновская, Оршанская волости Новоржевского района);
- на Благовещение, Егорьев день пекли «благовещенскую балабку», «егорьевскую балабку» (Дубровская, Жадрицкая, Стехновская волости Новоржевского района; Норкинская, Духновская, Глубоковская волости Опочечского района); егорьев-



скую «балабушечку» (Полянская волость Пушкино-Горского района); егорьевскую «кокóрку», «кокóру» (Оршанская, Дубровская волости Новоржевского района); «благовещенскую лепёшку» (Зареченская волость Новоржевского района).

Особый интерес вызывают некоторые единичные записи, свидетельствующие об архаичности сохранившихся на данной территории культурных традиций:

– жгли костры накануне Рождества (П.-Г., Стречно 2253-02);

– для Мороза выставляли толокно в канун Рождества, чтобы летом не замерз овес (Новорж., Адорье 5004-46, 47);

– обычай «воровать невест» на Крещение или Новый год (несколько записей в Пушкино-Горском районе);

– парни из чужих деревень, уходя с вечерки, «хватали» (ловили) девушек – тогда девушка должна была проводить и поцеловать парня, который ее поймал (Новорж., Губкино 5029-09);

– девушки трясали по снегу гороховую солому для того, чтобы ходили парни из чужих деревень (Опоч., Лотовицы 1646-20; П.-Г., Воронково 2283-15); с той же целью объезжали деревню на ухвате или помеле (П.-Г., Гарино 5040-05; Новорж., Бабихино ВФ 155-24);

– в Масленицу парни волочили борону вокруг деревни, чтобы девушки не вышли замуж в чужие деревни (Опоч., Звоны 2272-04);

– представления о начале весны в Благовещение: «колокол ударит, земля вздрогнет, корень в земле тронется» (Новорж., Дорожкино 5049-02);

– в Вербное воскресенье носили на могилы крашеное (накануне) яйцо (Новорж., Мосеево 5203-10);

– на Пасху посещали кладбище, втыкали в могилы освященную вербу (П.-Г., Гарино 5040-05); в Пасху вся семья разговлялась одним яйцом, скорлупу от этого яйца клали на слегу, чтобы рос длинный лен (П.-Г., Осница 5040-19);

– на Радоницу при посещении кладбища закарпывали яйцо в могилу (посередине) (Новорж., Крутцы 4998-29);

– в Егорьев день после выгона скота ходили на кладбище, поминали родителей, втыкали освященную вербу в могилу (П.-Г., Бирюли 5023-14); вербу несли в поле и втыкали на своей полосе, прыгали через нее, чтобы скотина сильная была (Новорж., Рудняха – Никитино* 5034-13); вербу с приговором пускали по реке, где сильное течение, чтобы так же сильно текло молоко (Новорж., Шикени 5186-17); вербу втыкали в муравейник – чтобы «коровы ходили дружно» (Опоч., Запеклево 1633-30);

– представление о том, что если обливать друг друга на толоке, то у коров будет больше молока (Красн., Мыза 1644-07а; П.-Г., Воронич – Тарасо-

во* 4993-09), на толоках обливались, чтобы нива не засохла (Опоч., Терехи 2271-05);

– ко дню Флора и Лавра резали овцу (если не зарежешь, то волк унесет овцу из стада – Опоч., Запеклево 1633-30, 1634-01);

– поверье о том, что после заката нельзя заканчивать жатву: «пожатки» устраивали только до захода солнца, чтобы «радителям гулять бы была весела» (Опоч., Воронково 2284-01); стремились «пожаться» до заката солнца, иначе кто-нибудь умрет в семье (Новорж., Дорожкино 5050-18).

Система фольклорных жанров, включенных в календарный цикл, представлена не только собственно обрядовыми формами, но и приуроченными хороводными и игровыми песнями, вечерочными припевками, лирическими песнями, а также жанрами непесенного фольклора.

Специфика данного этнокультурного региона и состоит в том, что КАЛЕНДАРНО-ОБРЯДОВЫЙ ФОЛЬКЛОР центрально-псковской зоны представлен небольшим набором собственно обрядовых песен, относящихся преимущественно к зимне-весеннему периоду календаря (колядки и «виноградья»), масленичные припевки и волочебные песни), а также непесенными образцами (обрядовыми выкриками и приговорами), исполняющимися в разные календарные периоды – Святки, Масленица, жатва и другие.

Распространение тех или иных жанров локализуется на определенных территориях.

Краткие формы колядок-«попрошаек» преобладают в районе правобережья р. Великой (Пушкино-Горский, Новоржевский, прилегающие волости Бежаницкого района). При этом есть единичные записи колядок с неполным или искаженным припевом («Вино гаради, красную-зёлёную», «Красное-зёлёное» – Новорж., Рогаткино 5031-04, 06; Марьино 5032-14), или сам текст колядки включает лишь зачинную формулу классического «виноградья»: «Пришла Каляда накануне Радиства, канун праздничка-винаградничка» (Новорж., Деревицы 5199-01). В большинстве случаев припев отсутствует. Единичны записи колядок с припевом «Кóлида» (Опоч., Мишнево 1648-28; Власово 1585-53). Развитые формы «виноградий» распространены и имеют хорошую сохранность на левобережье среднего течения р. Великой и в бассейне ее притоков (в Красногородском и Опочечком районах). Напев «виноградий» на данной территории отличается устойчивостью, поэтический же текст обладает значительной степенью вариативности.

Собственно обрядовых масленичных песен в описываемом регионе не зафиксировано. Бытующие здесь масленичные припевки представляют собой скорее частушки, приуроченные к Масленице. Включение их в раздел календарно-обрядового фольклора объясняется обстоятельствами и харак-

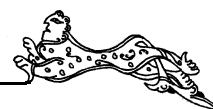

тером исполнения (пели, когда собирались на улице, когда жгли пучки соломы, когда «Масленицу жгли»)² Более того, часто тексты данных припевок могли «кричать», то есть форма исполнения была аналогична исполнению обрядовых выкриков. Записи масленичных припевок выполнены преимущественно в Опочецком и Новоржевском районах, но упоминания и фрагменты аналогичных текстов встречаются также в Пушкино-Горском районе.

Волочebные песни представлены двумя напевами, с которыми исполняются поэтические тексты, имеющие единую сюжетную основу. Краткий напев с припевом «Христос воскрес» локализуется в волостях Новоржевского района (Оршанской, Дубровской, Жадрицкой, Юхновской). Более развернутый напев с припевом «Христос воскрес, Сын Божий» распространен повсеместно в Опочецком районе и Заборьевской волости Новоржевского района.

Закликанья Мороза распространены в Опочецком и Новоржевском районах. Масленичные выкрики, приговоры на севе и жнивье записаны в Опочецком, Новоржевском и Бежаницком районах.

СВАДЕБНЫЙ ОБРЯД на территории центральных районов Псковщины можно охарактеризовать как единый комплекс, поскольку и ход обрядовых действий, и песенный репертуар в большой мере однородны.

Зафиксированы три вида свадебного обряда (различия не локально-географические, а обусловленные семейно-бытовыми обстоятельствами): первый – свадьба «кράдком» («кράдући»); второй – со сватовством, но после сватовства невеста переходит в дом жениха и живет там до свадьбы; третий – «обычный» вид свадьбы, включающий все довенечные обрядовые действия в доме невесты.

Свадьба «кράдком» в большей степени распространена в Пушкино-Горском и Новоржевском районах. Во многих случаях, девушка выходила замуж «кράдком» тогда, когда ее родители по какой-либо причине не соглашались на свадьбу. Но иногда встречается информация о том, что парень и девушка предупреждали родителей о своих намерениях, и даже были периоды, когда такой брак допускался.³

Второй тип свадебного обряда (жених увозит невесту сразу после сватовства) является специфическим для данной традиции. Он встречается в Велейской, Пушкино-Горской, Новгородкинской волостях Пушкино-Горского района, Вишлѣвской, Алтунской, Стехновской волостях Новоржевского и Матюшкинской волости Опочецкого районов. В целом, места распространения данного типа обряда совпадают с территорией бытования пасхальных костров, что свидетельствует о единстве местных традиций.

Третий вид свадьбы является основным и самым распространенным. Он представляет собой развитый комплекс обрядовых действий, в котором осо-

бенно насыщенными оказываются моменты, связанные с обрядовыми шествиями, происходящими в канун и утро венчального дня (когда боярки «водят» невесту – в баню, на кладбище, по деревне с «красой» и по родне), а также обрядовые столования (и в доме невесты – наделение, опевание невесты, и в доме жениха – величание новобрачных и гостей).

При общем единстве структуры свадебной обрядности описываемого региона можно выделить некоторые моменты, служащие показателем специфических особенностей местных традиций.

Признаком, имеющим локальное распространение, является обрядовое действие – застиланье избы соломой. Встречается в северо-восточной части Новоржевского района (в Заборьевской, Зареченской, Стехновской, Алтунской волостях).⁴

Канун свадьбы в доме невесты повсеместно называется «вечерина», реже – «девишник» (Опоч., Петровская волость, Белоусово 1659-19).

Обряд чесания головы невесте (во время вечерины или утром свадебного дня) оказывается почти утраченным в данном регионе. Упоминания о нем встречаются в Пушкино-Горской волости, Зареченской волости Новоржевского района, Ладыгинской, Норкинской, Духновской волостях Опочецкого района.

В Пушкино-Горском и (частично) в Опочецком районах на вечерине устраивали гулянье (иногда в другой избе) – плясали, водили хороводы (П.-Г., Стречно 2252-01).⁵

Повсеместно накануне свадьбы невесту водили в баню (наиболее плотно обряд фиксируется в Опочецком и Новоржевском районах). В Новоржевском районе записаны причитания невесты и матери, исполняющиеся после бани (Алтунская, Вѣскинская, Стехновская волости).⁶ Только в Оршанской волости Новоржевского района зафиксирован обычай водить невесту-сироту после бани «на кресты» («на прогон»), где боярки причетом призывали умерших родителей.

К редким сведениям относится информация о совершаемом утром свадебного дня обряде вывода невесты-сироты на улицу (в поле), где она причитает с боярками (призывает родителей) и кланяется на четыре стороны – отдельные записи сделаны в Жадрицкой волости Новоржевского района, Полянской волости Пушкино-Горского района, Покровской волости Красногородского района. От исполнительницы родом из д. Черняково⁷ Новоржевского района записан причет невесты-сироты (исполняющийся во время обряда наделения), содержащий сюжетный мотив призывания «сесть под окошечко, посмотри в даль-долинушку, за синее морюшко», чтобы увидеть «не плывѣт ли лодочка, не спешит ли батюшка».⁸ Вероятно, для центрально-псковских традиций – это периферия распространения данного сюжетного мотива, а центр ее расположен в районах локнянско-ловатской зоны.



Обряды вождения невесты с «красой» распространены в данном регионе повсеместно и имеют большое количество вариантов. «Красу» носили накануне и утром свадебного дня, с ней ходили вдоль деревни, а также заходили на кладбище или к родне (приглашать на свадьбу). Нести «красу» могли боярки, девушки, сама невеста, парни из деревни невесты, мужчина (Опоч., Решетниково 2275-01 – единичное сведение). Порядок следования участников и форма шествия также варьировались (кто за кем идет, как идут – рядами или друг за другом; несут «красу» вдвоем или по одному и др.). «Краса» невесты – это решето (или несколько решет), накрытое платками, украшенное лентами, в нем – хлеб-соль, икона. Также встречаются сведения о том, что в решето клали зерно (Красн., Агарышево 1554-30); в решете – ячмень, хлеб, икона (Красн., Мыза 1644-03); икона, пята жита – «к житью» (Опоч., Ровный Бор 2862-08); хлеб-соль и шерсть (Опоч., Решетниково 2275-01); ржаной пирог, завернутый в полотенце, сверху – бумажный венок (Опоч., Бочкари 2814-01).

Только в северо-западной части описываемого региона (Пушкино-Горская, Зарецкая, Васильевская волости Пушкино-Горского района, Партизанская волость Красногородского района) бытовала другая форма красы – украшенная ёлочка.⁹ Вероятно, это периферия уже другой традиции, уходящей в Островский и Пыталовский районы.

К редко встречающейся информации относятся также следующие сведения: на дугу лошади жениха привязывали ёлочку (П.-Г., Пачёсанье 2255-04); невесту с женихом вместе с санями качали на руках – «шувькали» (П.-Г., Стречно 2252-01); свекровь выходила встречать молодых в вывороченной шубе (Опоч., Черницкое 2298-40); молодые по шубе заходили в дом жениха (П.-Г., Александровская Слобода 1620-07); гостей во время застолья «шувькали» – качали (П.-Г., Бакино 2262-05; Селихново 4994-29); «глазуха» – так называли посторонних, приходящих смотреть на свадьбу (Новорж., Ругодево – Загорье* 4997-39; Ладино 5006-46); кашникам на второй день свадьбы выводили ряженных «молодыми» (Опоч., Терехи 2267-04).

Обрядовая терминология также имеет важное значение при определении специфики местных традиций.

Так, обряды, завершающие период сватовства, могли иметь следующие названия: «запивины» («запивки», «запойки», «зыпивают нявэсту») – в Покровской волости Красногородского района и Ладыгинской, Петровской, Лобовской, Звонской, Духновской, Глубоковской волости Опочецкого района.¹⁰ «Покладыны» – термин встретился в двух соседних волостях левобережья р. Иссы – Велейской волости Пушкино-Горского и Ильинской волости Красногородского районов.¹¹ В самой южной точке – д. Огурцово Ладыгинской волости

Опочецкого района (на границе с Себежским районом) – устраивали «Богомоление».

Термины, обозначающие обряды, завершающие свадьбу (проходят на второй день или через несколько дней после свадьбы), также локализуются на определенных территориях. «Отводины» повсеместно справляли в Опочецком районе (Матюшкинская, Звонская, Духновская, Глубоковская волости), но есть также единичные сведения из Васильевской волости Пушкино-Горского района. На «хлебины» приезжали в основном на территориях, граничащих с Бежаницким районом, на северо-востоке Новоржевского района (Заборьевская, Жадрицкая волости), редкие упоминания зафиксированы в Пушкино-Горской волости.¹² Один раз встретилось выражение «ездить на пакладку» (в следующее воскресенье после свадьбы) в Первомайской волости Пушкино-Горского района.¹³

Женский головной убор молодухи повсеместно называется «повой». Название «сорока» встретилось только в Васильевской и Зарецкой волостях Пушкино-Горского района.¹⁴ В единичных записях зафиксированы наименования – «сборник» (Новорж., Адорье 5004-42), «подборка» (П.-Г., Барашково 5044-24).

Для обозначения свадебных чинов повсеместно распространены наименования: «боярки», «большая боярка» – они исполняют обряды, связанные с невестой, «брат» («брятко»), «большой брат» – главный участник в обрядах с женихом. Именование свадебного чина «дружка» зафиксировано преимущественно на востоке описываемого региона, на границе с Бежаницким (Заборьевская, Алтунская, Стехновская волости Новоржевского района) и Пустошкинским районами (Глубоковская, Лобовская волости Опочецкого района). Термины общего распространения: «кашники» – родня и гости со стороны невесты, «пезжане» – родня и гости со стороны жениха («поезда» – в Глубоковской волости Опочецкого района).¹⁵ В Васильевской волости Пушкино-Горского района родня жениха именовалась «свадебниками»,¹⁶ в Пушкино-Горской волости – «свадьбишниками».¹⁷

В центрально-псковской зоне зафиксированы варианты одного напева **хорового причитания**, исполняемого боярками, и напевы **сольных причитаний** невесты, ее матери и сестры, включенные в свадебный обряд. Хоровые и сольные причитания исполнялись, в основном, в кульминационные для свадебного действия моменты вывода невесты за стол и наделения.

К редко встречающейся информации относятся записи хоровых причитаний, исполняющихся во время хождения невесты по родне, включающие сюжетные мотивы «поиска умерших родителей» и «благодарения» родственника за угощение (Опоч., Власово 1585-33, 34, 37, 49, 50). В д. Терехи Опочецкого района зафиксирована единичная запись причитания боярок на кладбище (по другим сведениям,

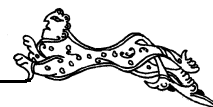

на могилах голосила сама невеста – звучали сольные причитания).¹⁸

Полноценные записи напева хорового причитания сделаны в Опочецком районе, особенно яркие образцы записаны в южных и юго-западных волостях района (Ладыгинской и Лобовской). Варианты из Красногородского и Новоржевского районов представляют собой малораспетые, не совсем устойчивые фрагменты причитаний и, соответственно, не дают полной уверенности в их принадлежности к основному типу напева. В Пушкино-Горском районе не зафиксированы напевы и развернутые тексты хоровых причитаний, но по фрагментам текстов и описаниям самого обряда можно судить о единстве причетной традиции в содержательном плане.

Записанные в Опочецком районе варианты напева хорового причитания имеют сходство с образцами, относящимися к локнянско-ловатским традициям. В основе музыкально-поэтического периода данного напева лежит стиховая строка с трехакцентной тонической организацией. Напев отличается развитостью мелодической линии, обилием слогораспевов, равномерностью слогопроизнесения.

К особо значительным явлениям местных традиций относится «подводка»-вокализация в хоровых голошениях: старшая боярка исполняет основной напев причитания со словами, а остальные певицы вторят ей без слов, на звук «о-о-о» (см.: «Образцы напевов и текстов свадебных хоровых и сольных причитаний, №№ 1, 2).

Сольные причитания невесты и матери имеют значительное сходство с похоронными голошениями. Напевы сольных причитаний в традициях центральной Псковщины сочетают интонации возгласа, плача и повествования. Характерны малотерцовые нисходящие и опевающие поступенные движения мелодии, квартовые и октавные обороты в межакцентной зоне, октавные сбросы в кадансах. В целом, интонационно-ладовая система напевов сольных причитаний в большинстве случаев в основе имеет заполненную малую терцию с субоктавой и/или субквартой, но возможны и иные ладовые образования. В поэтических текстах сольных причитаний проявляется тонический принцип организации стиха (преобладает тринадцатисложный трехакцентный тонический стих), что не исключает подвижности слогоритмического показателя (наибольшая вариативность наблюдается в преакцентной зоне первого и второго акцентов). Причитания имеют стиховую или тирадную композицию. В ритмике причитаний, наряду с равномерной пульсацией, возникают пунктирные группы и характерная нерегулярная пульсация, образующиеся за счет увеличения длительности одного или нескольких преакцентных слогов (Новорж., Макарово 2201-07; Опоч., Авсейково 2167-08, 2168-01). В целом, та или иная конкретная форма ритмики,

интонационно-ладовое строение напева причитания зачастую зависят от эмоционального состояния исполнителя и обстоятельств исполнения причитания.

Свадебные песни и припевки записаны преимущественно в Опочецком и Красногородском районах. Песенный репертуар из этих мест по своим музыкальным закономерностям и по содержанию поэтических текстов обнаруживает связи с южными районами области (Себежским и Невельским).

В Пушкино-Горском и Новоржевском районах записи свадебных песен единичны, имеют фрагментарный характер. Из основных сюжетов здесь встречаются «Князёк молоденький», «Растопися, баенка», «Приехали кашники», «Кто у нас хороший». Можно предположить, что в прежние годы и в этих районах свадебный обрядовый фольклор имел достаточно развитую систему, но ко времени проведения экспедиционной работы (1980–1990-е гг.) живая традиция здесь находилась уже в угасающем состоянии, в связи с чем удалось записать лишь фрагменты текстов и напевов, а также воспоминания о месте песен и причитаний в обряде и об особенностях исполнения.

На территории центральной Псковщины зафиксированы 25 сюжетов свадебных песен, 4 формульных обрядовых напева, из которых два первых (напевы «Растопилась баенка» и «Не было ветров») наиболее показательны и значимы в данной традиции. Напев «Растопилась баенка» (в основе слогоритмического периода лежит тонический семисложник) звучит в разных обрядовых ситуациях: опевание невесты за столом, опевание невесты-сироты, опевание жениха перед отправлением за невестой, величание молодых, корение молодой и кашников. С вариантами данного напева (см.: «Образцы напевов и текстов свадебных обрядовых песен и припевок», № 1) исполняются 10 текстов. Напев «Не было ветров» (силлабический принцип организации стиха и напева) также многофункционален (опевание невесты; сиротские сюжеты; отправление жениха за невестой; встреча жениха в доме невесты; встреча молодых в доме жениха; корение свекрови). С вариантами напева (см.: там же, №№ 2, 3) записано 11 текстов.

С третьим по значению формульным напевом (там же, № 7) исполняются 4 поэтических текста, по своему содержанию непосредственно связанные с моментом приезда женихова поезда и отправления невесты к венчанию.

Образцы песен №№ 4–6, 8 представлены в экспедиционных коллекциях единичными записями. В д. Тарасово Заборьевской волости Новоржевского района был записан фрагмент песни «Баслав Бог» (№ 6), которую исполняют первой во время застолья в доме жениха. Этот редкий, но очень значимый обрядовый сюжет в более полном виде зафиксирован в Локнянском, Великолукском, Невельском районах (см. Части V–VII).



Свадебные припевки и плясовые песни, распространенные в центрально-псковской зоне, образуют довольно значительную группу, но не отражают специфики местных традиций, а скорее относятся к общепсковскому «фонду». Эта группа представлена одним образцом свадебной припевки «Сявалку сявала» («Образцы напевов и текстов свадебных песен и припевок», № 9).

Записи ЛИРИЧЕСКИХ ПЕСЕН И БАЛЛАД в основном осуществлены в Опочецком, Красногородском, Новоржевском районах (исключение составляет песня «Стой, калинушка, не шатайся», распространенная повсеместно). Характерной особенностью данной традиции является наличие балладных сюжетов («муж жену губил», «братья-разбойники и сестра», «жена мужа зарезала», «дочка-пташка» и др.), которые нередко исполняются на напевы, близкие так называемой «скорой» лирике и хороводам (см.: «Образцы напевов и текстов лирических и балладных песен, №№ 14–16). Записаны и собственно балладные песни, исполняющиеся с характерными напевами (там же, №№ 11–13). Встречаются также яркие примеры женской лирики – «Пастух мой, пастушочек» (там же, № 6), мужской лирики – «Соловей мой, соловей», «Что за красновски ребята», «Зорюшка, заря утренняя» (там же, №№ 1–3, 8). Исполнение лирических песен и баллад может быть приурочено к свадебному обряду и к основным периодам календаря – зимним посиделкам и вечерам (преимущественно – баллады), летним полевым работам; единичны упоминания о пении долгих песен на Масленицу (Звонская волость Опочецкого района).

ИНСТРУМЕНТАЛЬНО-ХОРЕОГРАФИЧЕСКАЯ ТРАДИЦИЯ играет важнейшую роль в музыкальном фольклоре центральных районов области. На общем фоне забвения обрядово-песенного репертуара именно инструментальная музыка сохранила в этих местах богатство, многообразие форм. Выполнены записи наигрышей на гусях, скрипке, гармониках (тальянке, гармони немецкого строя, хроматической гармони), записи ансамблевой игры (гусли – скрипка). Записи гусельной и скрипичной игры (в основе последней – закономерности «гудошной» традиции) раскрывают архаические истоки инструментальной культуры центральной Псковщины.

Наигрыши на гусях записаны преимущественно в северо-западной части описываемого региона, на левобережье р. Великой, но упоминания о гусях встречаются практически повсеместно. Игра на гармониках (в том числе на тальянке) распространена в большинстве деревень. Наигрыши на скрипке зафиксированы только в пос. Красногородском и двух деревнях (Столбове и Глубоком) Опочецкого района.

Наигрыши на музыкальных инструментах группируются в связи с их назначением: под проходку (шествие с припевками); под пляску; под многофи-

гурные танцевальные композиции («Кадриль», «Лентяя» и др.).

В целом, инструментальная традиция непосредственно связана с празднично-обрядовой сферой (престольные праздники, ярмарки, гулянья), но эпизодически включается в свадебный обрядовый комплекс (свадебное застолье, пляски) и рекрутский (проводы – шествия).

Записаны также наигрыши на пастушеских инструментах (рожке и дудке). По рассказам местных жителей, ранее в деревнях бытовали пастушеская труба, рог, рожок, жалейка, дудки.

ЖАНРЫ СЛОВЕСНОГО ФОЛЬКЛОРА занимают значительное место в культурных традициях центрально-псковской зоны. Записаны волшебные и бытовые сказки, сказки о животных, тексты и отдельные сюжеты и мотивы сказок, известных по записям А. С. Пушкина или представляющих народную переработку его произведений. Некоторые сюжеты (например, о проклятых детях) особенно показательны для местной фольклорной традиции и могут встречаться как в виде сказки, так и былички (см. Раздел 12 «Жанры народной прозы, поверья», а также Часть IX, «Образцы текстов сказок», № 9). Содержание быличек и поверий оказывается чрезвычайно разнообразным: о проклятых; о колдунах (ведьмах) и колдовстве, о колдунах-оборотнях; о привидениях («привидениях»); о русалках, чертях («шешках и шешцах»); о покойниках; о домовом; о кладах; о летучих змеях; о громовых стрелах; о кукушке. Данная группа жанров относится к корпусу текстов, принадлежащих общерусскому или даже общеславянскому фонду. Именно сюжетный и образный строй быличек и поверий, наряду с волшебными сказками и заговорами, сохраняет архаичные представления, обусловленные мифологическим сознанием.

ПОХОРОННО-ПОМИНАЛЬНАЯ ОБРЯДНОСТЬ подробно зафиксирована в фольклорных экспедициях 1998 и 1999 гг. в Пушкино-Горском, Новоржевском, Бежаницком районах. Похоронный обряд, бытующий на левобережье р. Великой (Красногородский, Опочецкий районы), в основных моментах обладает теми же особенностями, что содержится в сведениях, собранных на правобережье, и это свидетельствует о единстве представляемой традиции. Записаны также некоторые данные, отражающие местную специфику обрядов и связанных с ними представлений:

– при выносе покойного вслед за гробом бросали жито («к жизни», «к житью») – Пушкино-Горская, Новгородкинская, Первомайская волости Пушкино-Горского района; Глубоковская, Ладыгинская волости Опочецкого района. В Новоржевском районе посыпание зерном отрицается;

– при выносе «шувькали» (качали гроб с покойным) около дома – Пушкино-Горская, Новго-

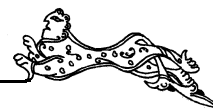

родкинская волости Пушкино-Горского района; Алтунская, Зареченская, Стехновская волости Новоржевского района;

– прошались с покойным на перекрестке, за деревней, и поминали лепешками («сочнями») – Новгородкинская, Первомайская, Пушкино-Горская волости Пушкино-Горского района; Вишлёвская, Вёскинская, Зареченская, Дубровская, Стехновская волости Новоржевского района;

– повсеместно в Пушкино-Горском и Новоржевском районах годовые поминки назывались «суббóтками»;

– представления о том, что душа прилетает в виде птицы (Новгородкинская волость Пушкино-Горского района; Вишлёвская, Вёскинская, Дубровская волости Новоржевского района);

– полотенце (белую тряпочку) вывешивали на угол дома для «родителей» повсеместно в Пушкино-Горском и Новоржевском районах; по истечении определенного срока полотенце спускали по реке (П.-Г., Осница 5041-05; Новорж., Борки – Ручново* 5003-64); закапывали в могилу (Новорж., Ботвино – Стехново* 5045-04); относили в церковь (П.-Г., Бирюли – Цецы* 5023-16).

Единичные сведения:

– гроб с покойным качали, когда проходили мимо его поля (П.-Г., Снегово – Барашкино* 5043-25); качали гроб, когда переносили через реку, затем поминали (П.-Г., Петровское – Приезжино* 4992-20);

– поминали умершего через полгода после смерти (тогда как повсеместно поминали на 9, 40 дней и в первую годовщину) (Новорж., Свиномурово – Ферково* 4995-19); поминание в Рождественскую Коляду (Новорж., Крюково 5011-26; П.-Г., Крылово 5022-11);

– поверье о том, что если в Радоницу не помянуть умершего на могиле, то его душу на том свете не отпустят «гулять» (Новорж., Кораблёво 5003-40); в Радоницу покойные «все выходят и смотрят на нас» (Новорж., Шикени 5185-22).

Важное значение имеют мифологические представления и поверья о загробном мире, о жизни на том свете, о душе-птице, воплощенные в **похоронных и поминальных причитаниях, причитаниях на кукушку**. Причитания на кукушку зафиксированы преимущественно в Опочечком и Новоржевском районах.

В ходе экспедиционной работы собраны немногочисленные сведения по родильной, крестильной, рекрутской обрядности.

Материалы, характеризующие **ФОЛЬКЛОР И ЭТНОГРАФИЮ ДЕТСТВА**, напротив, отличаются полнотой и разнообразием. Зафиксированы интересные сведения, касающиеся воспитания и трудовых занятий детей и подростков (традиция детского пастушества, помощь в пахоте, жатве), участия в обрядово-праздничной жизни общины (календарной и свадебной обрядности). Записаны детские заклички, причитания, рассказы об играх в свадьбу, похороны, в куклы, подвижные игры, считалки, а также образцы фольклора для детей – колыбельные песни, потешки, пестушки.

В целом, традиции районов среднего течения реки Великой обладают как специфическими, локальными, так и общими признаками, которые в совокупности характеризуют этот самостоятельный этнокультурный комплекс, сохранивший до настоящего времени древние исторические основы и многообразие форм народной традиционной культуры.

¹ Сведения о количестве звукозаписей приводятся без учета экспедиции 1999 г., так как материалы этой экспедиции находятся в стадии обработки.

² Новорж., Крутцы 4999-02; Яконово 5033-06.

³ Новорж., Кораблёво 5003-11, 13; П.-Г., Галичино – Ручбилово* 4996-14.

⁴ Новорж., Голубево 2187-06; Губкино 5030-37; Дорожкино 5049-07-09, 17; Лунёвка 2189-20; Малое Алешно 5000-36, 46, 5001-01; Посадниково 5014-14, 15; Соболицы 5017-11, 13.

⁵ Например: Опоч., Власово 1585-30; П.-Г., Поляне 2263-02; Стречно 2252-01.

⁶ Например: Новорж., Бородёнки 5051-03; Дорожкино 5049-07, 09, 5050-25; Осинкино 5018-36; Тараскино 5015-32.

⁷ Исполнительница из д. Кисели Дворицкой волости Бежаницкого района утверждает, что д. Черняково (ныне не существующая) относилась к Новоржевскому уезду и находилась недалеко от д. Рындино. Вероятно, эта деревня располагалась на границе Новоржевского и Бежаницкого районов.

⁸ См.: «Свадебный обряд»; «Содержание поэтических текстов свадебных причитаний»: Беж., Кисели – Черняково* Новорж. 5218-37, 38.

⁹ Красн., Посинье 1581-32; П.-Г., Бабины 2281-15, 2282-01; Мошино 2258-10; Поповня 2296-40.

¹⁰ Красн., Агарышево 1554-30; Трибесово 1549-22; Опоч., Белоусово 1659-19; Запеклево 1633-29; Куденково 2231-19; Огурцово 1623-15 и др.

¹¹ Красн., Кривошляпы 1583-02; П.-Г., Александровская Слобода 1620-07.

¹² Например: Новорж., Гнилки 2210-08; Голубево 2187-06; Рудняха 5033-36; Тарасово 2188-07; П.-Г., Кириллово 5009-36.

¹³ П.-Г., Осница (Жуково) 5041-03.

¹⁴ П.-Г., Мошино 2259-01; Поповня 2296-40.

¹⁵ Опоч., Глубокое 2812-07; Зехново 2813-12; Рупосы 2831-66.

¹⁶ П.-Г., Андрохново 2281-04.

¹⁷ П.-Г., Снегово 5043-18.

¹⁸ Опоч., Терехи 2271-11.





Раздел 2

КАЛЕНДАРНЫЕ И ТРУДОВЫЕ ОБЫЧАИ, ОБРЯДЫ, ПРАЗДНИКИ

В центральных районах Псковщины в общей структуре календарных обрядов и трудовых обычаев выделяются праздники и периоды, наиболее насыщенные обрядовыми действиями и художественными формами: это осенне-зимний период, Святки, Масленица, Пасха, Егорьев день, Троица, Иванов и Петров дни, жатва. Среди фольклорных жанров, включенных в календарный цикл, важное место занимают не только собственно обрядовые формы (колядки, масленичные припевки, воловьи песни; разнообразные приговоры, выкрики; причитания), но и многие другие жанры, приуроченные к календарю (циклы хороводных и игровых песен, вечерочных припевок, лирических песен и баллад). В систему календаря включены также жанры устной прозы: исполнение сказок, быличек, легенд чаще всего связано с осенне-зимним периодом, Святками.

СВЯТОЧНЫЙ ПЕРИОД

Святки в центральных районах области – наиболее развернутый обрядовый комплекс, включающий колядование, ряженье, гадания, озорство молодежи, а также другие обрядовые действия.

На Рождество в домах **СТЕЛИЛИ ЯРОВУЮ СОЛОМУ**. Стелили по всему полу или только под столом. Считалось, что это принесет хороший урожай (Новорж., Посадниково 5014-22), приплод птицы и скотины.

«Вот, было, пастелют к Рыжаствó салóмы. (Тяпёрь – палавики да паласы, а раньше ётава ж не было). Вот, было, падхóдя Ражаствó, мамка палы намóе, салóмы настéле – салóму всё стлали житную. И ва дварé пастéлим. И ёта салóма ляжить три дня, пакá Ражаствó прайдёт – три дня всё прáздновали» (Новорж., Усадище 5026-10).

В д. Залог на Рождество отец приносил охалпку ржаной и яровой соломы, расстилал в избе. Дети и взрослые спали на соломе, чтобы скотина «велась» (Новорж., Залог 5036-13). Утром отец собирал солому, нес на корм корове. Солому выносили также на гнезда гусям – тогда гуси будут класть яйца (Новорж., Губкино 5030-15).

«Мать с отцом, бывáло, принесёт солóмки, кругóm пастéлет, на нас говорит: “Катáйтися, катáйти-

ся, шоб ягнятки прыгали”. <...> Прямо в избú, в избú принесёт. Вот посыплет солóмки: “Покатáйся, поиграй”. <...> А солóмку потом мать убирает на другой день» (П.-Г., Кириллово 5009-24).

Обычай застилать пол соломой на Рождество имел также объяснение, связанное с христианской верой: «На Рыжаствó намáют палы и засыпáют ярывай салóмый пó палу. Эта рáди Христа – он радíлся на салóмке, ва дварé на салóмке – вот так абы́чай. И сичáс е. Сичáс-та ня стали, а хоть палавикáм застéлют – это всё равно. [Солома] ляжить, пакá разгавéисся» (Новорж., Ягодино 5012-03).

Из соломы делали украшения – фонарики, которые вешали у икон. «Всякий к Богу фанарьки делали с салóмы. Фанáрики такие с салóмы делали. И бывáла, кистáчки всякие у нас были, лэнта́чки – и всё накéстим» (Новорж., Усадище 5026-10).

Существовали различные **ПРИМЕТЫ И ПОВЕРЬЯ**, связанные с **канунами** Рождества, Крещения, с началом Нового года. Загадывали на урожай: если на Рождество много звезд, то будет много грибов, если же на Крещение много звезд – будет много ягод (Новорж., Деревницы 5200-03). К Новому году обязательно нужно было надеть что-нибудь новое из одежды, иначе весь год ничего нового не будет (Новорж., Вишлёво 5042-12). К Новому году не занимали денег – а то весь год будешь занимать (П.-Г., Селихново 4994-27). Шли в гости «не с пустыми руками»: брали палку или две, чтобы была пара ягнят; если ничего не брать с собой – будет один ягненок (П.-Г., Селихново 4994-27).

Святки называли «святыми вечерами». В течение всего периода существовали **ЗАПРЕТЫ** на некоторые виды работ. Накануне Рождества перекрещивали все прялки (ставили на них крестик углем) и уносили их на чердак, иначе «Каляда абсэря кудэлину» (Новорж., Вёска 5017-08). Запрет на прядение мог распространяться только на вечернее время и объяснялся тем, что в это время «шешки бегают» (Новорж., Варитино 5020-04). Как стемнеет, в избе запрещалось работать (днем можно) – никто не чинил, не шил, а то овцы будут «пегатые». Нельзя было молоть зерно на жерновах, чтобы не «кружилася скотина» – болезнь такая (Новорж., Залог 5036-13).

Вечером накануне Рождества варили пшеничную кутью (иногда и в канун Крещения – в Опочец-

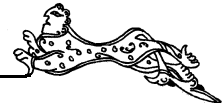

ком районе), выходили на крыльцо с кутьей, «МОРОЗ КРИЧАЛИ». Обычно это делал хозяин дома.

«Марóз, Марóз,
Приходи кутью хлебать!
Штоб лётам ты не хадил бы.
Зимой приходи, а лётам не хадí!
Наше абилье не тапчи́»
(Опоч., Власово 1585-52).

«Марóз, Марóз, приходи кутью ись!
Зимой приходи, а лётам ни хадí,
гряды ни тапчи́»
(Опоч., Алино 2242-22).

«Марóз, Марóз, белый нос,
Ни хадí к нам в агарóд, в агурцы́,
в капúсту, в рожь.
Мы тябé кутейки даём!
– три раз так вот на́да прагаварíть»
(Опоч., Посихново 2276-20).

В д. Кишкино перед тем, как кликать Мороза, звали Коляду: «Каляда́, Каляда́, приходи́ в дом!» Потом хозяин разбрасывал ложечкой кутью и призывал Мороза:

«Марóз, Марóз,
Приходи́ ка мне кутью ись,
Лётым пад мяжой ляжи́,
А зимой у дом зыхади́, пажа́луста»
(П.-Г., Кишкино 5011-03).

Также выставляли на окно толокно и звали Мороза – это должно было уберечь от заморозков всходы овса (Новорж., Адорье 5004-46, 47). Выносили капусту или картошку, чтобы они не замерзли во время посадки (П.-Г., Воронич – Тарасово* 4993-05).

Вечером в Коляду пекли блины и звали Мороза: первый блин прикладывали к стеклу (блин примерзал и висел все Святки) и кричали:

«Морóз, Морóз-Красный нос,
Приходи́ к нам на Каляду́,
Причашí бараду́,
Приходи́ блины исть!»
(Новорж., Ладино 5006-48, 49).

В Рождественскую Коляду ходили с кутьей в церковь и на могилки, ПОМИНАЛИ РОДИТЕЛЕЙ (Новорж., Свиномурово – Ферково* 4995-12; Крюково 5011-26; П.-Г., Крылово 5022-11).

В Пушкино-Горском районе встретились упоминания о КОСТРАХ, которые жгли накануне Рождества (хотя в основном костры здесь жгли накануне Пасхи): «В Каляду́ Ражёсвеньскую – тагда́ у нас жгут кастры́. <...> За дярёвней, в дярёвне никто не разряшит. Где-нибудь в пустом месте или в кустах даже <...> драва́ каки́и или мусор какой зажгут, вот тагда́ и виселье... Кто сказки рассказывал, кто песни паё, кто кастёр жгё, кто што, кто играё, кто што де́лаит. <...> До полно́чи так гуляют, а то и бо́льши» (П.-Г., Стречно 2253-02).

Пели песни на возвышенностях на протяжении всего святочного периода. Чтобы далеко было

слышно – ПЕЛИ НА ГОРКЕ, а в деревне выходили петь на огород. Вечером люди шли за водой, слушали, как поют песни (Опоч., Белоусово 1659-14).

На Святках устраивали КАТАНИЯ с гор – парни катали девушек на санках (Новорж., Вишлёво – Мартюши* 5041-21). Катались также по деревне на лошадях или могли сами впрягаться в сани: «Бывало, ката́имся. У како́во-нибу́дь са́ни укра́дем, пака́та́имся и опять паста́вим на ме́сто» (П.-Г., Гарино 5040-05).

Традиционные СВЯТОЧНЫЕ ГАДАНИЯ происходили обычно «в Коляды»: накануне Рождества, Нового года и Крещения. Девушки гадали о замужестве, будущей семье.

Зафиксировано множество вариантов гаданий на сон (чтобы во сне увидеть «суженого-ряженого»): на ночь надевали на ногу носок, приговаривали: «Суженый-ряженный, приходи́ ка мне насо́к сдява́ть» (П.-Г., Снегово 5043-21); делали «колодец» из лучинок, приговаривали: «Суженый-ряженный, приходи́ каня́ па́ить» (П.-Г., Кириллово 5010-01); «Суженый-ряженный, приди на мой кало́дец за вадой́!» (Новорж., Грибаново 5004-09); в д. Жуково клали под подушку гребешок или расческу, говорили: «Суженый-ряженный, приходи́ волосы расчеса́ть»; там же клали под подушку таракана в спичечном коробке со словами: «Таракан-таракан, привяди́ меня к тем вара́там, где мой суженый» (П.-Г., Осница – Жуково* 5040-12); либо таракана сажали в коробок на ночь для того, чтобы во сне увидеть «всё жиство́» жениха – хату, хозяйство, семью (Опоч., Мамоново 1663-26).

На Рождество в «Коляду» после ужина девушка оставляла кусочек хлеба, клала его под голову и загадывала: «Суженый-ряженный, приходи́ ка мне ужина́ть» (Опоч., Мироеды 1664-03); «Жених, приходи́ хлеб даеда́ть!» (Новорж., Ругодево 4998-12); в д. Тараскино наговаривали на кусочек хлеба: «Суженый-ряженный, приходи́ ка мне щи хлеба́ть» (Новорж., Тараскино 5015-28); в Крещенскую Коляду клали под подушку блин (сначала откусывали кусочек), приговаривали: «Суженый-ряженный, приди, дае́шь э́тат блинок» (Новорж., Бородёнки 5050-31); под подушку сыпали жито или клали кольцо: «Суженый-ряженный, приходи́ ка мне жи́та жа́ть» (Новорж., Гридино 5047-06; П.-Г., Бакино 2262-06).

Загадывали – что прислышится. Слушать могли под окнами или на перекрестке, а также на улице, за деревней.

Слушали под окном – «за ба́гатава замуж выйде́шь, а́ли не за ба́гатава», «што там гаво́ря: прадо́брае – так добрая жи́сть бу́дя» (Красн., Лоскутина 1583-13). Старые бабки пекли постные блины (на воде), первый блин специально откладывали, и с этим блином девушки ходили слушать под окнами (клали блин на голову). Если услышишь – «иди»,



значит, выйдешь замуж (Новорж., Дорожкино 5048-34). Одна девушка услышала под окном: «Вставайтя, ребята, кутью хлябать! Чаво ж вы вси засну́ли?» (кутья – к смерти), – эта девушка умерла (Новорж., Кораблёво 5003-25).

С первым блином в зубах бежали слушать на перекресток, где залает собака – в той стороне жених (Красн., Тимохи 1545-07; Опоч., Лотовицы 1646-20). Девушки выходили за деревню, слушали по очереди, нагнувшись, приговаривали:

«Палю́, палю́ белый снег,
Надаёл мне тя́ткин хлеб.
Зала́й, бу́рая саба́ка,
Где судьба́ мая»

(Новорж., Соболицы 5018-13).

«Снег палю́,
Суженава ищю»

(Опоч., Решетниково 2275-10).

Одно из святочных гаданий было связано с соломой: «Хаді́ли гадать: ходишь, вынесешь эту салому́ и слю́шаишь, где саба́ка залае, в какой край замуж пайдёшь? <...> Сыбярёшь снапо́к это, снясёшь, сажгёшь вот этот му́сар и слушаешь, где саба́ки лаю́ть? <...> [На перекрестке дорог] зажига́ли яну́, зажига́ли [солому]. И слю́шаишь... Палажи́л, зажёг и слю́шаишь – сало́ма ско́ра вспыхня. Где саба́ка, туда в тот край замуж пайдёшь» (Новорж., Ягодино 5012-03).

Гадали по следу, который останется на снегу: «Выхаді́ли с ба́йны го́лыи. Ну вот, павалу́тца, руки распáхнуть, ноги распáхнуть. <...> Быва́ла, ма́льцы падглядя́ть. <...> Вазьму́т прут, сабыю́ть э́тат “пасе́нь” [след] – што уже мужик бу́дя бить. Вот э́тат [след] застяба́ють – зна́чит, жани́х бу́дя нявёсту бить» (Красн., Мыза 1644-04). Накануне Рождества, когда шли из бани, «то́ркали» в снег мокрый веник, а утром смотрели – если он «обросі́тся» (покроется инеем), то выйдешь замуж за богатого (Новорж., Губкино 5029-09).

Из бани в окошко выставляли голую «задницу»: если почувствуешь прикосновение шершавой руки – будет богатый жених, голой – бедный (считалось, что в бане живут «шашки» или черти, они должны помогать в гадании); парни могли подкараулить, дотронуться «дра́чкой» – чесалкой для льна (Новорж., Ладино 5006-32). То же гадание могло происходить в риге (П.-Г., Крюки 5012-15).

На Крещение с «посиделки» шли к ручью с лучиной в зубах (шли зажмурившись), мочили лучину в проруби, приходили обратно, зажига́ли – если лучина будет гореть, выйдешь замуж за богатого (Новорж., Грибаново 5004-09).

В Рождество брали пястку мусора с пола и выходили с ним на улицу, загадывали – кого встретишь: если мужчину, то выйдешь замуж (Новорж., Дорожкино 5048-36).

Во многих гаданиях использовали домашних животных и птиц. Обхватывали в темноте корову: если сзади – плохая свекровь будет, а если за рога – хорошая, «не будет бодаться» (Новорж., Крутцы 4999-02). Собаке давали блин, смотрели, в какую сторону она побежит – в той стороне жених (Новорж., Перхово 5001-35). Перед кошкой раскладывали кусочки мяса – чей кусок она первым съест, та девушка первой выйдет замуж (Новорж., Выбор – Мошатино* 5016-25). Приносили петуха – загадывали, что он клюнет (воду, зерно, зеркало), такой будет жених; связывали два пояса в круг, клали на пол, внутри круга насыпали кучки зерна, пускали петуха – чью кучку станет клевать, та девушка первой выйдет замуж (Опоч., Лотовицы 1646-20).

Повсеместно были известны общераспространенные гадания: тын обхватывали руками, потом считали – «парно-непарно», либо приговаривали: «Ско́льки ахвачу́, сто́льки бу́дя братьёв-дивярьёв» (Опоч., Мамоново 1663-26); охватывали стену амбара сверху вниз и считали бревна – «засек-торба», если «засек», то за богатого выйдешь, «торба» – «побира́хой» будешь (Новорж., Варитино 5019-15). Бросали валенок через крышу – куда покажет носком, в ту сторону девушка выйдет замуж (Красн., Тимохи 1545-07; Опоч., Лотовицы 1646-20). Бросали солому, примечали, в какую сторону ляжет (Новорж., Перхово 5001-35). Девушки голыми залезали в подвал и мололи иголку в жерновах – слушали, какое имя иголка «выговаривает» (Новорж., Кораблёво 5003-25; Опоч., Саутки 1584-30). В стакан с водой выливали яичный белок, ставили «к Богу» (к иконам), утром смотрели, что «вылилось», разгадывали: «церковь» – к замужеству, «гроб и свечки» – к смерти, «берёза» – «не выйдешь замуж в этом году» (Опоч., Лотовицы 1646-20); растопленное олово выливали в воду (Новорж., Борки – Руново* 5003-69); смотрели в зеркало или в кольцо, опущенное в стакан с водой – что покажется (Красн., Мыза 1644-04).

На Святки было распространено ОЗОРСТВО МОЛОДЕЖИ. Закладывали двери, трубы, затаскивали бороны на крышу.

«Хаді́ли ма́льцы и девки. То называ́йтца – вря́дить: “Пайдёмтя вря́дить!” <...> Раньше-та низенькии дама́ были – то барану́, то плуг стя́нут на кры́шу. То к окна́м наста́вют всякий хва́рост или вы́рают како́ дерявцо́, паста́вют к акну́. И вот и называли – вря́дить. <...> С э́тава хазя́ина телегу взяли, привалакли́, к ней [к соседке] к дверя́м паста́вили, што́бы и двери не аткры́ть. И вот ня вышла, пака́ кто-та ише́л, крикнула в акно́, так вот тагда́ аттяну́ли телегу. <...> Стя́нут куда-нибудь на крышу́ или на я́бланю куды́ павесю́т висо́ка – санки или бя́лье како́е, што́б не даста́ть. К двери паста́вят кол, подпиря́ют, што́бы ни аткры́ть, с той стараны́ пода-



пру́т и сиди́, пока́ хто придёт. Вот. Бывало, кричи́шь в акно́: “Зайди, аткро́й мне двери!”» (П.-Г., Васильевское 2254-14).

Пугали «светящейся головой»: внутрь пустой тыквы вставляли зажженную свечку (Новорж., Ладино 5006-50).

В канун Рождества, в ночь, **ХОДИЛИ КОЛЯДОВЩИКИ** с пением поздравительных песен – колядок и «виноградий» («Пришла Коляда накануне Рождества, виноградье красно-зелёное!» с сюжетом «богатый двор, терем»).

Колядовщики пели под окнами, потом хозяева приглашали их в дом, угощали: «Па-старинному – пачита́ли их, дажида́ли, прилаживали, <...> счита́лась – харашо́ эта. Как ради Христа». Колядовщикам выносили зерно (Красн., Кучелеево 1581-20). Колядовщики заходили почти в каждый дом, их приходу радовались: «А-яй, сла́ва Бо́гу, сённи меня не забы́ли. А-я-яй, как харашо́!» (П.-Г., Кириллово 5010-01).

Зайдя в дом, колядовщики плясали, собирали в мешок хозяйские дары: «А ётым вот кылядо́вщикам дари́ли тады́... Вот аны́ и хад́или зараба́тывали. Но́чь прайдут – им мяса нада́ют, и всяво́. А тапе́рь в нас то́льки бе́гают тут ряб́яты, вот ряб́ятам – канфе́т, вот и там пя́чёнья. И сейча́с в нас ходят ряб́ята, ну и ряб́ята так нямно́жка папаю́ть» (Красн., Вярмово 1539-37).

Под окном девушки пели: «*Коляда, железный тын, подавай в окошко блин*», – а когда подавали – «спасибо отбивали»: «*Спаси́ба, хозяин, спаси теб́я Го́спади, пашли́ табе́ в по́ли и в доме, и в свай́х детях, и в милых живата́х*» (Новорж., Дорожкино 5048-33, 35).

Собрав дары, колядовщики устраивали совместную трапезу.

В Рождество делали большую пятиконечную звезду из бумаги, прикрепляли к палке. Три-четыре человека **ХОДИЛИ СО ЗВЕЗДОЙ**, пели рождественский тропарь. В д. Запеклево вспоминали, что в последний раз ходили со звездой в 1927 году (Опоч., Запеклево 1633-30). «Вот прийдуть, но всё божественна. А им и даю́ть всяво́. Зажгу́ть лампадку, или свечки, ну и пашёл!.. А им даю́ть и свинины, и масла, и водки, и каво́ то́льки не даю́ть. А яны́ вот прийдуть и паю́ть эту – “Свят вечер”» (Красн., Зубавы 1653-18).

Часто в праздник **ПО ДВОРАМ ХОДИЛИ НИЩИЕ**: «Бённые хад́или. Аны́ хад́или, што исть не́каво бы́ла, так аны́ калядава́ли, пра Христа там малитву спаю́ть пад акно́м, а им выноси́шь – <...> хто там яйцо, хто там свининки, хто... К празднику-та ведь на́да ж бённому пада́ри́ть» (Красн., Лоскутина 1583-13). В д. Дорожкино по деревне ходили, просили милостыню: «Хазя́юшка, миленькая, ня дашь ли ты нам ми́ластиньку, ради Го́спада Иисуса Хрис-

та». Хозяину могли петь рождественский тропарь, другие молитвы: «Христа славим, Христа славим, “Раждество́ Тваё” паём» (Новорж., Дорожкино 5048-30, 31).

Но «побира́шками» могли быть и ряженые – в старой рваной одежде, вывернутых шубах: «Абряди́вши и хад́или, “абла́дивши”. <...> [Мазались] саже́й, да чим абма́жут... Бараду́ ка́кую-нибудь к шу́би привя́жут, да всё тако́е вот, ня взна́ть. Шубу вы́вара́чу́ть, абвёсютца – ня взна́ть... Каляда́ ходо́я, так эта нядо́брыи ходо́я, как па-старинному называли – “шишо́к ходо́я”» (П.-Г., Мошино 2259-02).

РЯЖЕННЫЕ ХОДИЛИ в течение всего периода Святков – приходили в дом, плясали, выпрашивали угощение, а нередко пугали хозяев и детей.

Наиболее распространены следующие народные термины, относящиеся к ряженю – ходили «абла́дивши», «абде́лавши»: «Вот Кыляда́ эта Ра́же́ственская, пи́ред Ража́ством, пи́ред сядьмы́м. Вот на ёту Кыляду́ вот и абла́живались» (П.-Г., Стречно 2253-02). «У нас называли – “абла́дивши”: нама́завши, завёсивши, и ня взна́ть никак, кто эта ходо́я» (П.-Г., Мошино 2259-02). «Шу́та́ми абряжа́лись; абде́лавши» (П.-Г., Мошино 2258-11). «Абде́лывались шу́та́чкам», «страшны́ми абде́лывались» (Новорж., Губкино 5030-34). «Абде́лывались: ходи́шь чу́дам» (Новорж., Малое Алешно 5000-43, 45). «Чу́челы» ходили с гармошкой, мазались саже́й, свеклой (П.-Г., Селихново 4994-28). На Святках женщины «обряжа́лись» (П.-Г., Петровское – Приезжино* 4992-08). В д. Выбор ряженые «маскировались», чтобы их не узнали (Новорж., Выбор 5016-19, 21). Ряженые ходили «абря́мизивши» (Новорж., Усадище 5026-12).

Женщины рядились в мужчин, мужчины – в женщин. Старались, чтобы их не узнали: лицо закрывали маской из бумаги либо мазали саже́й или свеклой, рисовали усы, приделывали бороды. Изменяли голос – брали в рот пуговку или копейку, «чтобы язык был шепеля́тый» (Новорж., Ладино 5007-29), или молчали.

Одевались «всяким манёром»: надевали решето на голову, подвязывали его – получалось, как большая голова в шляпе. «Обмо́хна́тиссе». Одна женщина рядилась цыганом – «плясала с кнутом» (Опоч., Миреды 1664-04). «Цыга́ням абла́живались»: мазали щеки, губы красили. «Ку́калку па́дде́лаем, за́вёрним с пла́тья с ка́кова, свёрним и пайдём – цыгане с рябёнком, цыган и цыганка. И тут асталы́не ходо́ють». Пели, «ляля́кали» по-цыгански, танцевали вприсядку и дробили, «гадали» по руке (П.-Г., Селихново 4997-07), просили у хозяев дать «сена на кну́ток» (Опоч., Решетниково 2275-10).

Ряженые приходили и на молодежные гулянья («вечера»), где также плясали, шутили или пугали, разыгрывали сцены: «тёс пилить», «шубу шить»,



«сметану лизать», «пчёлы роём» (Опоч., Норкино 2185-18); «рыбу удить» (Опоч., Екимово 2185-32; Мостищи 2272-05); «абдélyвались свадьбой» (Опоч., Звоны 2272-04); «продавали поросят» – приносили ребятишек в большой корзине: «Кому поросят?» (Опоч., Звоны 2272-04). Ряженые могли завести в избу коня, на которого надевали мужские штаны (Опоч., Звоны 2272-04).

«Ряженые были на вечерах, вот, на Святках-та. Бувала, где вот гуляют, ну, сейчас, вот так саберутца какие-нибудь и явятца – ряженые. Па-всякаму, там и цыганкам, и там па-всякаму абдélyвалиши. Ну, (й)им тут – сразу гармонь заиграют, пайдуть плясать, всё» (Новорж., Борки 5003-68).

Широко распространены были разнообразные зооморфные маски: «медведь», «волк», «корова», «конь», «гусак», «петух», «курán» (индюк), «жóров» (журавль).

Чаще всего для ряженья использовали вывернутые шубы – «хохлатые» (лохматые).

«Так вот нарядисси каким-нибудь лахмóтым. Шутáми рáзными. <...> Вот там абряжались так вот, всяка: и мушны, и женщины. Красива бывала... А эта ужé – “мядвэд” – хвост бальшой у явó придéлан. <...> Шубу вывернут, вот и всё. Рукавá да на галавú что-нибудь, на ноги – такое, чтоб была смéшна» (П.-Г., Мошино 2258-11). Иногда ряженный «медведем» вставлял в рукава шубы дугу и стучал по полу (Новорж., Соболицы 5017-31). «Медведя» в вывернутой шубе привозили лежащим на санях (Новорж., Дорожкино 5048-28).

Ряженые в вывернутую шубу изображали кошку, собаку, волка: «“Кýса, кýса!” – а анá бегаёт» (Новорж., Дорожкино 5048-28); «Мне-та раз пришлóся видеть: што, мол, воўк пришёл хахалáтый. Я нибальшáя была, так убягáла – спугáлася» (Опоч., Бурлово 2242-17).

«А “лошадь” – два парня вмéсто, и шерстью вывернут наружу сюда, как мядвэди. И наверху сидит – тоже шуба вывернута... Анé сгарбáтивши. <...> А адíн вярхóм на их сидит, кнут взят. Ну вот и éздят тут. Смех! Эта ужó парни, ня девушки, а ужó парни так делали. Всё – шубай накрыт, галавэй ня видна. А он сидит навярхú – кúчир, мóжна сказать, тóжи шуба вывернут, кнут в руках – хлыстик. Ну вот, и чудит, ездит» (П.-Г., Крылово 5022-06).

«Журавль» – шубу выворачивали, в рукав вставляли «киселёвку» («мяхáлку» – ею мешали кисель) – это «нос». «Журавль» ходил и носом «клевал» людей: «Тук! тук!». Все смеялись, бегали по избе (Новорж., Малое Алешно 5000-45). По другому описанию, ряженая журавлем задирала юбку, чтобы были видны длинные ноги, голову делали из тряпки и держали ее на палке, перьями «торкали», вместо носа – морковь. «Журавль» «ишет, чего склевать» (Новорж., Дорожкино 5048-28). «Журав» ходил молча,

приседал; его никто не узнавал, ребятишки боялись (П.-Г., Шаробыки – Воронич* 4993-34).

На посиделках рядились в «курána» (индюка) – надевали шубу, засовывали ноги и руки в рукава, закрывали лицо. «Курán» прыгал как «лягúха» (Новорж., Яконово 5033-01). «Обдélyвались» – выворачивали шубу шерстью кверху, «втýскивали» в рукава ноги и руки, сзади шубу завязывали и веник привязывали – хвост, надевали шапку «хохлатую», чтобы лица не было видно. Хвост «виляется» – все «умирали» со смеху – «ходишь чудом» (Новорж., Малое Алешно 5000-43, 45).

Ряженые шутили по-всякому: человек в вывороченной шубе, в рукава вставит палку вместо рук и «дерётся с Тимошкой»; другой ряженный хворостинной хлестал молодежь, приговаривал: «Ваня Малкин гусей домой гонит» (Ваня Малкин – реальный человек из деревни, он был близорукий) (П.-Г., Попова Гора 5025-17).

Могли на голову накидывать большие платки, лицо закрывать марлей. Делали «большую бабу» – на вытянутых вверх руках держали подушку, обрачивались в белое. Одевались «кру́челом» (в вывороченную шубу), «старой бабой», «дамой» (Новорж., Тараскино 5015-28). Наряжались в шинель, военную шапку (Новорж., Губкино 5030-34), «абдélyвались» милиционером (Новорж., Соболицы 5017-18), «старым дедом» (делали маску из старой шубы шерстью наружу, надевали одежду «лахмáтую», «разявину» (старую), могли привязывать бороду и надевать очки (Новорж., Ладино 5007-29).

Распространенной была забава с ряженым «покойником». На святочные вечера приносили «покойника», причитали по нему в шутку, ряженный «попом» его «отпевал», девушек подводили «прощаться». В тексты причитаний, звучащих в этот момент, наряду с традиционными формулами похоронных причитаний, включались фрагменты с неприличным содержанием, относящиеся к смеховой культуре:

«На бальшúю скамéйку лягá чéлавéк-та баявóй, и руки так [сложены на груди], и ляжить. Явó привязуть к скамéйки, штоб он ни свалился. Гóспади! И я-та пла́кыла, так гыласила так “во-ох!” – как:

Жиў-быў мая ўдáлыя галóвушка,
Сыўпакóбил сваё рятívвы сярдéчушка,
Ни сказал мне ни днавó славёчушка,
Ох, лиханька!

Бывáла, и “азарнину” пакáжутъ: а мужшíна-та, мужшíна ляжить квёрху, <...> адíн дастаé, а катóрый “поп” (тут хто-нибудь папóм абдélyаетца, рíзы накинá) – крястóм пы рукé. И вот, как встанé:

Как памёр мая удáлая галóвушка,
Пылаж́или явó в гроб, ясны́й сылавéюшка,
Как встáла у явó шишка,
Падн́ялыся ў грабú крýшка.



– А патом <...> каторый са мной был, “пасалом-шик”, тот: “Ня плачь!” – а я всё плачу! <...> Так, нагнувши, мы на пакойники-та всё плачим, а он хоя, пысаломшик: “Да ну, – гыварить, – ня плачь, рабу, и я тибя атья...!” – “Ха, ха, ха!” – все дахахочутца, полна шуткам нам плакыть!». «Поп» кадил – «кружечку или баначку какую на вярёвку навяжут, и вот и хоя, и махая – как поп в церкви», одет был в скатерть или простыню («што-нибудь на плечи накинуто – это вмёста ризы»), читает «молитвы» – «всё “азарнину” причитывает, всякую всячину сабирают там» (Новорж., Тарасово 2188-14, 15, 2189-01).

В Святки не работали, **СОБИРАЛИСЬ НА ВЕЧЕРА И СКАЗЫВАЛИ СКАЗКИ**: «В нас все в адну избу сабиралися: мужики, бабы, старыи и мы, маладэжь, с (й)им. Яны там, бывало, сказки гаваря, мы вси слухаим – рибятки-та были. <...> Смяшныи такии, всё, бывало, сказки такии смяшнушшии! Ой, все катались там по полу са смеху!» (Новорж., Усадище 5026-08). Вспоминают о сказках смешных и страшных, «божественных». Нередко под «сказками», «былинами», «баснями» подразумеваются различные истории из жизни, рассказы о войне. Знатками сказок были, в основном, мужчины. В Пушкино-Горском районе вспоминают о соревнованиях мастеров: бились об заклад, «кто кого переговорит», «кто больше соврёт» (П.-Г., Воронич 4993-17).

Мужики могли собираться отдельно – все в один дом, где и рассказывали всякие «былицы» (Новорж., Мосеево 5203-21). «Было, мужики сядуть, каторыи сказки не гаваря, за стол сядуть, в карты играють – как-то пад деньги играли в карты. А астальныи мужики сказки гаваря, а мы сидим на палу на саломах – рибята вот так сабравши в кучки – сидим, слухаим. Так вниматильна слушали сказки» (Новорж., Усадище 5026-10). По воспоминаниям жителей различных деревень, мужчины, собравшись, рассказывали анекдоты, «басни»: как «привидялось», как у барина работали (Новорж., Ладино 5006-27–29); мужчины «всяку озорнину твёрдють», о происшествиях рассказывают – «байку» (Новорж., Свиномурово – Ферково* 4995-14); старики вечером в избе вспоминали «былины», «чудныи» истории, говорили о хозяйстве (Новорж., Усадище 5025-24); старики собираются в одну избу вечером и «таракаютъ предсказания» (Новорж., Малое Алешно 5000-21).

Сказки передавались в семье от старших к младшим – из поколения в поколение (Новорж., Лябино 5208-07). Слушателями чаще всего оказывались все присутствующие в доме, но нередко главными слушателями становились дети: сказки рассказывали маленьким ребятам в своей избе (П.-Г., Снегово – Барашкино* 5043-21); мать рассказывала сказки, пока дети не заснут (Новорж., Ягодино – Сапельниково* 5012-14). Иногда дети сами друг

другу рассказывали сказки: для этого собирались вместе, по очереди сказки говорили, а если «напугаются» – боялись идти домой (Новорж., Яконово 5033-15).

Особое значение всегда придавалось личности рассказчика: Мишка Сядун – хороший был рассказчик сказок (Новорж., Кораблёво 5003-27); слепая Лида (у нее вся семья – «чудаки») рассказывала всю ночь детям сказку про Чернобровую Ларисию (П.-Г., Попова Гора 5025-16); бабушка Марамоха рассказывала сказки – как мужика бес завел на камень (П.-Г., Коршилово 5026-23). «Адин раз старик гаварил [такую длинную сказку], што ему в ночь было не рассказать. Вот какая сказка! – пра Ивана-царевича. <...> Книгу бы написал полную вот такую! Вот какой был дед! Он неграмотный (мы ж неграмотныи были раньши, старики). А сказак каких! Всё хароших! Иван-рябов там, Иван-царевич! <...> Так аны – пасловицы, сказки – и шли адин за адным, так и учили. А теперь в книжке – какие там сказки?! Теперь таких нет» (П.-Г., Кириллово 5009-30).

КРЕЩЕНИЕ

На Крещение повсеместно устраивали водосвятие (на открытом водоеме или в церкви). Освященная вода считалась целебной, помогала от сглаза и болезней как человеку, так и скотине (Новорж., Ягодино – Сапельниково* 5012-03). Святой водой, принесенной из церкви, прыскали в доме и на дворе.

Крестили все двери в доме и в хозяйственных постройках (рисовали крестики мелом или углем). Крестик делали из березовой лучины, украшали: оборачивали бумагой, делали «розочку», «фонари-чек» из бумаги (Новорж., Ругодево 4998-01). Ставили «накищенные» крестики в засек, в подвал (где хранилось зерно, картофель), в сарай (в сено), у колодца (Новорж., Вёска – Бачиха* 5017-08; Крюково 5011-21).

«А крясты – крестим избку. Вадичка святая есь – папрыскаим в избке и ва дваре на скатинку. Ну, с крястком вот так са всим прайдешь. А на калодиц делают крясток, у нас вясить. И вот там Павел в нас такой Иваныч, и ён уже делае – мы надеемся, што он паставя свеженький крясток, сделая с палачек... В калодец, внутри (в нас закрываётца [колодец]), и там внутри падвешена, ево вторнут пад крышей» (Новорж., Ягодино 5012-03).

Крестики ставили и на льду у «пролуби»: окунали крестик в «пролубь» и ставили; крестик стоял до весны (П.-Г., Кишкино 5011-04).

Утром в Крещение за водой ходили до восхода солнца, существовала примета: кто первый придет на колодец, тот первый летом справится с уборкой урожая (Новорж., Ботвино 5044-33); или – у того



корова будет давать много молока (П.-Г., Селихново 4994-28).

Рано утром выбрасывали мусор: «куда вынесешь мусар – туда курята будут каждый раз ходить... Я к ейнаму [соседкиному] агароду-та параньше вынесу, пока она спит, высыплю мусар, чтоб курята её туда в агарод хадили» (П.-Г., Селихново 4994-28).

С Крещением (реже – с Новым годом) связан ОБЫЧАЙ «КРАСТЬ НЕВЕСТ».¹ Если родители не соглашались на свадьбу, то по взаимной договоренности парень увозил девушку к себе домой, а потом устраивали свадьбу (П.-Г., Кишкино 5011-05).

Нередко невесту увозили и без ее согласия: «А на Иван Креститель хадили, вот тогда и варавали дэвак. <...> А каторыи сгуливались, те, канэшна, и жанилиси так. А хто и не был сгулявши – вкрадут, увязут. А патом живут, харашо живут» (П.-Г., Печехново 2253-03). «Вот Святки – все гуляють дзве недели, каждый вечер. <...> А тогда Новый год был – чатырнадцатава января, наш Новый год был. Вот, бывала, справляють, и гаварят: “Адявайсе лучши! Новый год дэвок варуеть, адявайся лучши! Новый год дэвок варуеть!” – а мальцы варуют дэвок, вот бягом тут уводють – в Новый год» (П.-Г., Козины 2283-10).

В д. Воронич на Крещение была большая «ЯР-МАНКА» – гуляли под Тригорской горой, катались на лошадях по реке – «призы брали», старики смотрели «на катку». На ярмарке торговали лыком, ларьки были. Молодежь ходила по улице; были и драки, «ломанья» (П.-Г., Воронич 4993-25; Шаробыки – Воронич* 4993-34).

ЗИМНИЕ СОБРАНИЯ МОЛОДЕЖИ: ПОСИДЕЛКИ, СУПРЯДКИ, ВЕЧЕРА

Осенне-зимний период трудового календаря повсеместно связан с обработкой льна и шерсти. Основным занятием девушек и женщин в это время было прядение. В центральных районах различаются две основные формы коллективной работы – «ПОСИДЕЛКИ» И «СУПРЯДКИ». На посиделки приходили девушки, каждая со своей работой, обычно собирались в домах по очереди. Посиделки проходили в течение всего осенне-зимнего периода, за исключением Святки и праздничных дней, когда существовал запрет работать. Супрядки устраивали хозяева, у которых было много льна или шерсти,² с целью завершить прядение в короткие сроки.

✦ Супрядки, посиделки

Супрядки обычно проходили «на мясади, зимой, после Раждества» (П.-Г., Бакино 2262-06). «Вот приглашают дявчонак, вот, примёрна, со свай дярэвни. Если мало – [хозяин приглашал] даже са

второй [деревни]. <...> Штук дэсять иныший раз приглашают. Ане идут с прядкам, прядки раньше были, вот такие самапряхи. И вот эту шерсть он [хозяин] разделяя на куделины, каждой девушке – па куделины. И вот аны садятца, прядут эту шерсть. Прядут даже суткам – и день, и ночь. И на эту супредку приходя парни к девушкам. Аны папрядут там сколько время, прядки саставят в сторону и патом гуляют. Атуляют, тогда лажатца спать, а на второй день дапрядают. Прядли и матали матушки вот этому хазяину, и складали в кучу. Хазяин нищаво не платил им, только вот так для уваги³ хадили, памагали. А угашать – хазяин всех ставал – дэвушек, каторыи прядли. А каторыи парни были пришедши – тех не угашал. И вот так пабудут, пасмяютца. Там, пахачут, пагуляють и уходють, а девушки астаютца апять прядь» (П.-Г., Стречно 2253-01).

«Вот у меня шерсти килаграмм дэсять сабралось или больше. И сабирали – приглашали девчат с ближайших деревень – там дэсять-пятнадцат члавек. И оне неделю прядут мне. <...> Я их кармлю. Оне днём прядут. А вечерам прядки эти, все самапряхи – далой, сабираетца маладэжь – и гулянье, вечерам. Вот так всю неделю: днём – работа, прядут, а вечерам – гулянье» (Красн., Красногородское 1556-13).

В д. Подкрестье Пушкино-Горского района на супрядку собирали по дэсять дэвушек прядь шерсть (работу выполняли за один день). Смотрели, кто первый спрядет. Хозяйка пекла для прях лепешки, и у той девушки, которая последней спряла кудель, все остальные надкусывали лепешку. Парни приходили на супрядку – мотать пряжу на мотушки (П.-Г., Подкрестье 5028-08).

В д. Коршилово вспоминали о супрядках на лен. Приглашали прядь примерно пять человек. Старались быстрее спрясть, но могли и всю неделю работать и жить в том доме, где устраивалась супрядка (могли ходить ночевать и домой). Хозяйка кормила прях. Вечером приходили парни, не давали девушкам работать (требовали, чтобы девушки их целовали). На супрядках не плясали, тогда как на посиделки парни приходили с гармонью (П.-Г., Коршилово 5026-25, 26).

Несколько иные сведения записаны от уроженки д. Никитино: по ее воспоминаниям, на супрядки чаще ходили замужние женщины, потому что девушки еще плохо прядут шерсть («не научивши»). Женщины во время супрядки рассказывали сказки, пели песни. Мальцы ходили на посиделки, а на супрядки не ходили (Новорж., Рудняха – Никитино* 5034-04).

Зафиксированы сведения об ОЗОРСТВЕ молодежи во время проведения супрядок – вечером «девки урдали». Хозяйка супрядки готовила угощение



– лепешки, пироги, кашу «опару».⁴ Девушки брали чашку с опарой, бегали по дворам и залепляли кашей окна. Могли также замазывать окна золой. Пряхам разрешалось делать «всё что хочешь»: могли забежать в любую избу, унести перину (потом возвращали). Жители деревни знали, что у кого-то в доме супрядка, и не сильно ругали прях. Если попадется навстречу парень, то девушки могли его повалить, снять штаны, поэтому парни боялись встретить супряженок (Новорж., Губкино 5029-07, 09, 5030-03).

«А тожа, абдэльваюцца как-нибудь и ходят ряжеными. То вот, бывала, хваю где расставят каму в снег, сделают как лес пад акном. <...> Дровни абаротют, то на аглобли паставят, тряпки навяжут как флаги. Аны проста чудили. Што-нибудь у каво-нибудь уташшут. Заслонку другой раз сташшут: пака тут с хазыйкой разгаваривают (тут их многа), и унясют. Та утрам встанет пёчку тапить – заслонки нет! Проста чудили, патом атдавали... Ани там рабобтают, а патом какой-та час-два выбежут, пы дярэвни прабяжят, патом снова придут рабобтатъ» (П.-Г., Бакино 2262-06).

В некоторых деревнях после окончания работы молодежь рядилась, парни брали гармонь, и все шли по деревням – «побираться». В домах, куда приходили ряженные с супрядки, им подавали яйца, творог, молоко, свинину, парням – вино. Потом устраивали гулянье в доме, где пряли (П.-Г., Подкрестье 5028-08).

Зафиксирована информация о том, что на супрядках и посиделках девушки сами разыгрывали сцены с ряженым «покойником». В д. Лябино на посиделке девушку, как покойницу, клали на лавку, привязывали, накрывали, выносили на улицу, плакали, «голосом голосили», что она «помёрла»: «Ой, радителка ты мая, как ты рано памёрла...», после чего ее приносили обратно в избу (Новорж., Лябино 5208-42–44).

В Бежаницком районе во время супрядок просили девушку, которая хорошо умела «водить голосом», причитать по ряженной покойной:

«Куда ж ты уходишь ат нас, милая падружинька?
На каво ж ты нас брасаишь, горьких сиротушек?
<...>
Прилятай ты к нам салавёюшкым,
Сядешь к нам ты, на наш садочик.
Ты увидишь там маво родныва батюшку,
Пирядай ты яму ат миня, ат горькой сиротушки,
Как живу я тут, горькыя сиратинушка...»

Потом «покойная» сама вставала с лавки, а девушки садились по своим местам и продолжали пряхть (Беж., Ашево 5190-02, 03).

Записаны рассказы о магических действиях, которые совершались девушками с целью ПРИМАНИВАНИЯ ЖЕНИХОВ – чтобы на посиделки или вечеринки приходили парни из соседних деревень,

девушки «трусили» по снегу «гороховину» – гороховую солому (Опоч., Лотовицы 1646-20); садились на помело и объезжали вокруг деревни (Новорж., Бабихино ВФ 155-24); после вечеринки девушки забирали веники, которыми обметают валенки, и уносили их домой (Новорж., Деревицы 5200-05).

«Вот, бывало, вазьмёшь ухват, клюку и бёгаишь. <...> Выбежишь за дярэвню, и всю дярэвню адна <...> абяжишь кругом: “Ну, – гаварят, – сабрали мальцев, нагнали мальцав?” – “Ай, нагнали!”. А вот бёгаишь кругом, и патом мальцы сабираютца на пасиделки, ну и вот и гаварят: “Сабрали мальцеу, нагнали?” – “Нагнали!”. <...> Клюку, ухват, скаваронник, ну и памелó, и вот дёуки шалили... Три разá на́да абеза́тъ» (П.-Г., Гарино 5040-05).

На супрядках и посиделках за пряхками пели песни: «сидели кругом женщины, пряли и пели песни разные» – «Из-под камушка, камня синего» (Новорж., Большая Слобода 2201-21), «Што за красновськи ли да робяты», «Соловей мой, соловей» (Красн., Лоскутина 1583-09, 11, 1646-05, 11, 14), «Лучина-лучинушка» (Опоч., Броды 1632-09). Парни, пришедшие на посиделку, тоже пели «длинные» песни и частушки, играли на гармошке и на балалайке.

Многие обычаи, игры, хороводы, песни, исполняемые на посиделках, супрядках, вечерах, были связаны с выбором и припеванием пар и обязательно сопровождалась поцелуями.

Парни, пришедшие на посиделку, сначала стояли «в пороге» и просили: «Девочки, сварите кашки нам». Девушки начинали петь: «Девочки наши наварили кашки...». Тогда парни «пойдут “исть”» – «он дошёл до своей девки, поцеловал свою девку, сел. <...> И тыи абходют, цалуют, а малец сидить» (Красн., Лукино 1551-31). Во время исполнения песен «Где ты, Ванька, перемазался», «Гори, гори, лучинка» «мальцы» ходят по кругу, целуют («мáслят») девушек – всех подряд (Опоч., Броды 1531-15, 16, 1632-13).

На посиделку «парни прихадили с чужих дирявёнъ. Вот придут, например, с чужой дирэвни, просят разряшёнъя: “Можна сесть рядам с пряхкай?” – “Можна”. Так прядёшь, а он сидит сбоку. Станет и кылясо задёржит: “Марóз!” – вот, пацалу́й – тагда даст пряхть, а ни пацалу́ишь – и будишь сидеть. И смялися, што – “ну, си́час б́уду мараживать!” Или, там, вяжешь што-та. Кладёт пруток: “Марóз!” – ну, спицу, катóрай вяжут, в́итинет с вязанья и вазьмёт к сябё. Вот и пацалу́ишь – атдаст, а ни пацалу́ишь – сиди так, ни вяжи. А кру́жева – кручо́к атбирают или калубо́к, там, катушку или калубо́к, што там есь. Вазьмёт в карман и сидит» (П.-Г., Васильевское 2254-16).

Когда на посиделках парень садился к пряхке (к девушке, с которой гуляет), остальные девушки припевали этой паре специальные песни (например,



«Ах ты, верба, ты верба моя»). Могли припевать и приплясывать (Красн., Лоскутина 1583-15).

В песнях «*В нашем саде-винаграде*», «*Летели две птички*» парням припевали девушек: парни ходили с ними, потом девушки выбирали других парней и пели «*В нашем садочке есть мно́га цветов*» (Опоч., Белоусово 1659-24).

Припевания пар перемежались с хороводными играми:

а) «*Как у го́рыди цареvна, цареvна*» – в кругу все стояли и пели, а одна пара ходила по кругу, держась за руки. Потом девушка выбирала другого парня, а парень – другую девушку (кланялись), и все снова становились в круг (Опоч., Лотовицы 1646-23).

б) «*Просо*»: ходили ряд на ряд (Новорж., Адорье 5005-06).

в) Наборный хоровод: парни ходили по кругу под песню «*Как па бережку коvь бежит*», потом запеvали: «*Завадите-ка, рябята, сваю кругавую*» и выбирали девушек. Девушки выбирали других парней – так собиралось несколько пар. Затем под песню «*Я стаяла у калодца, у вады*» шли «всей артелью», становились в круг и кружились (все пары по очереди), потом завивались («под руку лезут адин к аднаму»), развивались и кружились (Опоч., Броды 1631-17–20, 22).

г) «*Хажу я, гуляю*»: парень сначала выбирал «тестя», «тёшу», «шурина», «свояченицу», потом их «разгонял». На словах «*Я сваю милую два раза целую*» парень оставался с «невестой», целовал ее (Опоч., Броды 1632-03).

Зафиксированы воспоминания о круговых хороводах: «Хадили, бывала, круг, а патом абарачивались и апять снова хадили... Кругам хадили. Парам. А патом между аднова становютца, тагда расходютца: парень сюды пашёл, а девушка сюды пашла». Хоровод сопровождался песней из позднего репертуара – «*Как радная меня мать праважала*» (Красн., Кучелево 1581-22).

✦ Вечера

«Вечера» устраивали по воскресеньям и праздничным дням. На гулянье собиралась вся молодежь, посылали приглашения в соседние деревни.

На «вечер» откупали избу: могли платить деньги, приносили дрова, лучину, свой керосин для ламп (Новорж., Ругодево 4998-09).

Из избы убирали всю мебель, чтобы было просторней, вешали керосиновые лампы (4–7 штук), чтобы было светло. До появления керосина на вечерах делали светец, парни заготавливали лучину. Был ответственный за светец, он менял лучину и не участвовал в играх (только если приятель выручит).

Молодежь садилась вокруг по лавкам в 5 рядов (друг к другу на колени). Начинались игры, хороводы, пляски. Гуляли с вечера до 4 часов утра.

Было два «вечера»: «большой» (для девушек с 18 лет) и «маленький», где собирались подростки по 12–15 лет.

На «маленьком» вечере подростки *плясали под песни* (гармонистов у них не было): пели «*Ва саду ли, в агароде*», «*Заинька па сеношкам*»; в игры играли (Новорж., Тараскино 5015-20).

На «большой» вечер собиралось много народа. Входную дверь не закрывали, потому что было душно – «пар такой, как в бане топитца». Дети собирались на печку, мужики играли в карты, рассказывали истории, курили, старики сидели отдельно (П.-Г., Коршилово 5026-25, 26). Пожилые женщины приходили смотреть пары – «кто с кем дружит», «судили молодежь» – кто нарядный, кто скромный, кто боевой (Новорж., Лябино 5208-06).

Во время вечерних гуляний парни и девушки расходились парами по соседним домам – «сидеть» (могли зайти в любой дом, сесть на лавку). Это называлось – «в шишкарню хадить парам». Было и так, что парень с девушкой не сидят рядом, а «спят» – просто лежат рядом (Новорж., Васьково 5202-31; Осинкино 5018-17, 33). Потом шли снова на вечер.

Если узнавали, что кто-то кому-то изменил, то на вечере «жгли рыжики» – парень поджигал гребенку или бумажку и кричал: «Рыжики – Любе Баландиной от такого-то! – Сидит с такой-то!» (П.-Г., Коршилово 5027-01); «Кате Лямихе рыжики от Миши! А пошёл он с такой-то!». Так кричали, чтобы все собравшиеся знали, что парень уже не гуляет с девушкой, и она свободна (Новорж., Лябино 5208-33).

В д. Горенье Бежаницкого района на вечерках «девки чудили» – кричали в трубу: «Караул, замуж хочу!». Потом выбегали на улицу и слушали – «аткуль мальцы идуть» (раньше мальцы «втихую» не шли, а всё песни пели, в гармонь играли). А если парни девушкам не понравились, то вслед им гремели в заслонку, это означало – «не ходите, вы нам не нравитесь» (Беж., Горенье 5213-40). Если парень из чужой деревни хватал девушку на выходе с вечерки, то она должна была его проводить и поцеловать (Новорж., Губкино 5029-07, 09, 5030-03).

Самым почетным участником вечера был музыкант. За гармонистом «даже за семь километрав приезжали. <...> Паиграю вечер, и атвезут дамой» (Красн., Красногородское 1556-25).

Женщины и девушки *плясали по-старинному* – «Кружка» или «Трепакá» (варианты наименования – «Трапакá», «Топотуха», «Ползунка», «Бочком», «Решатиха»). Плясали поодиночке или вдвоем «Русского», «Ёлочку», «Страдания» и другие пляски с дробью. Любимы молодежью были разнообразные плясовые игры («Бес», «Суп варить» и др.), многофигурные пляски («Лянова», «Лобанка», «Звездочка», «На-первого» и др.).⁵

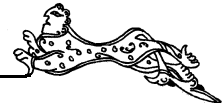

Необходимой составляющей посиделок и вечеров были игры:

а) «Золота хароня» – девушки и «мальцы» садились в ряд, брали лучинку. «Вот прайдэ, притискиват [кому-нибудь лучинку], ты атгадывай – в каво “золота”? В таво иль в таво? Не дагадаеш, так ничаво, а атгадаеш, так таво “жанить” павядуть. Нявэсту выбирать, али жениха». Потом «свадьбу делают» – спрашивали у девушки: “За каво ты замуж пайдешь? Выбирай сябэ жениха!”» (Красн., Лоскутина 1583-13). «Народу многа, а толька аднаму паложат. В кругу абсэвши. Аннаму-та “золота” паложись. А патом тут астальнии вси – нада угадывать. <...> Тот скажет: “Тот!” – “Не”. – “Тот!” – Ну вот, хто вгадай, таму и “золота харанить” апяты» (Красн., Кучелеево 1581-22).

б) Играли в «Женитьбу»: на скамейку садились четыре парня, один из них – «жених». Водящий (с ремнем) спрашивал у «жениха», какую девушку он возьмет. Тот на ухо называл имя. Водящий вызывал четырех девушек. Они садились. Девушка должна угадать, за кого она «замуж выходит». Если угадает, то должна поцеловать парня, если не угадает – «тада ремень получишь». Потом парни уходили, а девушки садились и тоже выбирали парней. «Папробуй угадать, кто меня взял. К какой садиться? Не туда сел – ремень палучай!» (Красн., Красногородское 1556-13).

в) Другой вариант «Женитьбы» строится в форме диалога: «Тарас, будешь жанитца?» – «Нада в Сидара спраситца». Когда Сидор «разрешал», тогда подводили девку: «Вот, хараша? Выбирай!» – «Не, нехараша. Нос крючком!». Тогда подводили вторую – «И эта нехараша, в этый глазы касые». Подводили третью – «Ну, эта хараша». Тогда эту девку сажают. Потом спрашивали девушку: «Будешь ли жанитца?» (Красн., Авдоши 1590-25).

г) Играли в «Монахи» – два парня подходили к двум девушкам (любим), ударяли их легонько палкой – выбирали, выводили к порогу и целовали. Потом девушки брали эти палки, ударяли парней (Опоч., Матюшкино 1631-02, 1632-14).

д) Игра «Тёс пилить» – двое стояли, третьему связывали руки и ноги, поднимали и вешали одному из стоящих на плечи руки, другому – ноги. Тот, кто висит, начинал дергать ногами – «тёс пилить». Кто знает игру – не становится сзади, а то «задёргают» (Новорж., Яконово 5033-01).

МАСЛЕНИЦА

Основными элементами масленичной обрядности являются катания «на долгий лён», приезд молодоженов в гости, угощение блинами, ярмарки и драки, прощание на Великий пост.

КАТАЛИСЬ НА ЛОШАДЯХ по всем окружающим деревням. «Запрягали лошадей. Даже ездили,

была – сабираютца в Тирябень, вот там, сабирались на лашадях, ездили кататьца там. И вечерам, на Масляны пасленний день, вечерам, в каво лошадь есь, каждый запрягэ, и катаятца. Гаваряйт, нада запрэчэ, пракатитца, штобы навина [новое дмотканое льняное полотно] длинная была – далёк пракатитца!» (Опоч., Бездедово 2241-14).

В Масленицу утром запрягали лошадей, сажали ребятшек в сани и катали их по деревне, они кричали, чтобы лён вырос: «Лён далгой, лён далгой! Расти, лён длинной!» (Новорж., Посадниково 5014-16, 17). «Нада на Масленой кататце, штобы лён хароший рос. Раньше эта вот старики всё так гаварили. Бывала, мужики запрягут (где – мужики, где – мальцы, где што; ребят-та катали всё больше старики) – вот, бывала, гурьбой насадют полный воз, а мы вот и держимся, смяемся – ха-ха-ха, ха-ха-ха! Бывала – снегу! Бывали какие сугробы-та бальший! Ой-ёй-ёй, я ня знаю! И вот катали, бывала. И эта кажный год бывала, кажный год! Всё на Масленой катались» (П.-Г., Стречно 2253-02).

На озере катались на лошадях наперегонки, «призы брали» (Опоч., Фомкино 2770-22).

КАТАЛИСЬ С ГОРКИ и дети, и взрослые – делали «катальню» (заливали водой) (П.-Г., Крюки 5012-19).

Гору делали из комьев снега, поливали ее водой. Катались на санках, на больших дровнях – кучей (и дети, и мужчины). Когда молодожены скатывались, им подкладывали жердь, чтобы сани перевернулись, смеялись над ними (Новорж., Свиномурово – Ферково* 4995-16).

«На Масленицу мы тоже катались. Вот сабирёмся, в нас гарá, вазьмём санки, на каторых [на] лошади ездят, и артелей сядем, и пабегли апяты абратна» (П.-Г., Кириллово 5009-29).

«Катывалась на ледянках, на сана́чках. [Ледянка] – ну, лёд: вырубят лёд и сделают такую салазку – делают са льда. [Катались] в деревне пад гару. Или в поле где на сана́чках – где гарá пабольше» (Опоч., Бурлово 2242-19).

На горке, с которой катались, женщины пели «долгие» песни. Вечером жгли костры, пели короткие припевки: «Подманула нас курва Масленица», «Как на Масленой неделе со стола блины летели», частушки.

«Бывала, сабиралися, каталися на сана́чках. Песни пели разные. На горки, бывала, в каво сана́чки есь, так на сана́чках. <...> [Песни] – длинные. Сабиралися, бывала, такие старушки. Пели “Калину”» – лирическая песня, в данной традиции исполняется обычно на свадьбах (Опоч., Алино 2242-24).

На масленичной неделе происходили ЗАСТОЛБЯ, гулянья. Обязательным масленичным угощением были блины, «сырница»: «После мясáди – Масленица. <...> Пекли блины на Масленицы, пек-



ли в каждом пацти доме, и их ели только с маслом са сливачным. «Сырница» – это кислый твораг, яво разогривали с маслом и ели» (П.-Г., Осница 5040-19). Блины давали коровам (Новорж., Мосеево 5203-14).

«Выпивали – штобы лён радился харашо. Сабёрутца старики, на́да выпить, штобы лён радился» (Опоч., Бездедово 2241-14).

Блины пекли всю неделю. С первым блином **ДЕВУШКИ ГАДАЛИ**: бежали на улицу – кто встретится; в субботу на масленой неделе ходили с блином «по подоконью», слушали, что говорят (Новорж., Мосеево 5203-14).

В Масленицу парни **ВОЛОЧИЛИ ВОКРУГ ДЕ-РЕВНИ БОРОНУ**, чтобы девушки не выходили замуж в чужие деревни (Опоч., Звоны 2272-04).

С этим же связана и примета: если «острѳвья» из-под сена не убраны (не сложены, а стоят в поле), девки замуж не выйдут. Эти «острѳвья» вытаскивали (Новорж., Мосеево 5203-01).

С четверга до воскресенья ЗЯТЬЯ ПРИЕЗЖА-ЛИ в гости к теще – в «зятинскую».

«Маладыи – ани ешшо в четвѳрг вѳчером или в пятницу уязжали в гости – “в зятинскую” – и там гастили да васкресенья. В васкресенья вѳчерам абязательна приезжали загавлять дамѳй» (П.-Г., Осница 5040-19). «Зять приезжая в гости. Гаварили: “Ну, зять едя в гости”. А зять сабираетца, гаварит: “Паеду в зятевскую – к тѳщи на блины”. <...> В чатвѳрг едут уже в зятевскую. Тагда вот – пятница, суббота, васкрисенья – этых три дня уже гуляшшии была. А в панядельник атправляютца дамѳй или в васкрисенья вѳчерам уязжают дамѳй» (П.-Г., Пересечек 2261-08).

Когда молодые первый раз ехали в «зятевскую», парни перегораживали дорогу жердиной, девушки становились вдоль жерди, молодой должен был откупиться (Новорж., Речки 5045-25).

Для деревенских парней молодуха должна была сшить «шелугу». «Нявѳста шьѳ такую шулугу <...> – с тряпак (ана вся хахлатая сде́лаитца, тряпкам на-кишшина) и выкидывае на улицу рябятам. А рябяты эту шулугу ганяють (как тяпѳрь вот в хаккѳй-та играють). <...> Вот и гаваряьт: “Нявѳсту взяли – новую шулугу ганяють па деревни”» (П.-Г., Пересечек 2261-08).

К молодоженам приходили ребята, просили лошадь, чтобы кататься по деревне (три дня катались): «Кали не дашь лошади пакататьца ребятам, лён не вы́растя! Вот такой в тябѳ вы́растя! Вот такой вы́растя!» – показывают – низкий, у земли, – «Вот такой нижины!». А если хозяин даст лошадь, тогда кричат: «Вот такой вышины!», смеялись и кидались снегом («снегом ры́емся») (Новорж., Малое Алешно 5000-41).

На масленичное гулянье могли приходиться **РЯ-ЖЕННЫЕ** – такие же, как и на Святки – «побираш-

ки», «цыгане». «Абрядивши там всяка, кто чем. Ну, вот абрядивши – хто цыганам, хто сена прося на кнутѳк, хто прося там смятанки, хто ѳвѳво. Вот так абдѳльываютца и ходют. Ну, проста ѳудят» (П.-Г., Бакино 2262-06). Из д. Цуколи приходили ряженные «муж», «жена» и «сын». У «мужа» плетенка из соломы вокруг тела – сделано как стул, впереди подвешены брюки вместо ног – «инвалид», у «жены» – горб; у «сына» сделана «голова», которую он держал на поднятых руках. Все они называли себя «нищими», просили подавания (П.-Г., Попова Гора 5025-17).

Записано единичное свидетельство об игре детей «в свадьбу» на Масленицу: в маленькие саночки впрягались ребята, на санки садились двое (мальчик и девочка), «молодых» везли «венчаться». Могли сделать несколько саночек, тогда везли несколько пар (Новорж., Мосеево 5203-14).

С четверга до воскресенья проходили **ЯРМАР-КИ** в городах и больших селах («хоть по головам иди – люду!»). Парни катали на лошадях девушек. Есть сведения о том, что с масленичных ярмарок воровали невест.

Повсеместно на ярмарках устраивались драки, парни приходили «с трѳсточкам», «с нѳжикам», «ломались». Ходили рядами – навстречу друг другу, кругами, сходились «к драке». Пели частушки под гармонь, балалайку («озорные» песни). Дрались на кулаках, кучей (без правил), ножом, палками (П.-Г., Луговка 5021-05).

«На Масляную ярманки были, на Масленой, гуляньѳ. Вот у нас пагѳст был в Печѳных, все в Печѳных гуляли на Маслену» (П.-Г., Стречно 2253-02). «Три дня гуляшших была на Маслину. Даже в чатвѳрг – ярманка была» (П.-Г., Пересечек 2261-08). «Я помню, еще малинькая была я. Там наша дярѳвня нидалѳка – Карино, а наша – здесь. Та – Астравскѳва района была, а наша – Наваржѳвскава. Как Маслинца – вот сходятца мужуки с кольем. <...> Дярѳвня на дярѳвню. Ну, и патѳм разайдутца. [Сходились], где сталбѳ пастѳвлен были <...> на границе так, на границе аны дрались» (Новорж., Вишлѳво 5041-21).

КОСТРЫ на Масленицу распространены не повсеместно, а локализуются на определенных территориях. Сведения о кострах зафиксированы преимущественно в северной части Новоржевского района, на правом берегу р. Сороти,⁶ менее плотно – в северо-восточной и восточной частях Новоржевского и прилегающих волостях Бежаницкого района, на левобережье р. Сороти и ее притоках Лъсте и Олице.⁷ В Опочецком и Пушкино-Горском районах упоминания о масленичных кострах содержатся в единичных записях.⁸

Жгли костры на возвышенностях – на горе, на сопке; в том поле, где будут сеять лен (Новорж.,



Варитино 5019-39, 41). Встретилось упоминание о том, что с зажженными «пукáми» соломы молодежь ходила около кладбища (Новорж., Мосеево 5203-01).

Записаны следующие рассказы и объяснения смысла обряда возжигания огней: в последний день Масленицы вечером (после ярмарки) молодежь и старики брали из дома солому – кто по пуку, кто по снопу – и за деревней жгли ее, «чтобы хлеб рос» (Новорж., Губкино 5030-19). «Масленицу жгли»: на горке в сумерках соломенные снопы (или пуки соломы, колеса) вешали на жерди, поднимали и поджигали (чтобы далеко было видно – в округе). У каждого был свой сноп – «свои грехи сжигали» – «старинный абычай» (Новорж., Губкино 5030-19; Малое Алешно 5000-43).

В отдельных деревнях обычай возжигания костров (снопов на жердях) связан с брачной тематикой – жгли костры для того, чтобы «девок каптítь» – «сжигали сидух» (кто замуж не вышел). Собиралась только молодежь, пели припевки девушкам, кто «остался» (не вышел замуж), или у которых отбили парня:

«Лучше б баенка сгарела,
Што я у тятки загавела,
Лучше б у залётки конь прапал,
Зачем меня замуж не взял»
(Новорж., Яконово 5033-03, 04).

«Лучше б баинка сгарела,
Чим я в тятки загавела,
Лучше б тятка с пёчки вбйлси,
Чим мой милый ажанилси»
(Новорж., Крутцы – Кудрово* 4998-34).

Кричали девкам и холостым парням (Беж., Горень 5214-42–44):

– «Зáмуж-та ня вышли! Вас сядух сийчас сажём! Падпалím! Никаму вы ни на́да будити!»

– «Старые сядухи, аста́лись вы дома! Вот вас сжигáим, вас сжигáим! Вы выстарели. Вас сжигáим – ни жани́лись!»

– «Старые старухи, ня вышли замуж, вот мы вас сжигáим! Астаётесь тапёрь дома, будите пакóйников мыть, кагда умрём!»

– «Паса́дим пад карзину на са́начки и павезём вас в другую дярэвню прадава́ть! Раз замуж ня вышли – вы ня на́да никаму!»

– «Чаво не жани́лись? Нявэ́ст па вам не́ было? Девок по вам нет?! Чаво не жани́лись?!»

В ответ могло звучать следующее:

– «Нас никто ня взял, мы и ня вышли!»

– «Не па совести жани́х, мы з-за таво ня вышли!»

Парни перечисляли всех, кто не женился, и «за каждого сноп подымали»: «Евгений не женился, мы ево́ жгём!» (Новорж., Варитино 5019-39, 41). Бегали с огнем (пучки соломы на палке), кричали: «Это

Настя замуж ня вышла, Настя гарит, Настю паджигáем!» (Новорж., Варитино 5019-39, 41).

Записаны сведения о «кукле» (чучеле), которую сжигали на масленичном костре. Куклу делали из соломы, наряжали в старые вещи, которые для этого собирали по домам: надевали широкую юбку, платок, делали лицо, как настоящее. Кукла была огромная (Новорж., Маньково 5203-34). В д. Горень «куклой» назывался закрученный с двух сторон пук соломы, который крепко завязывали и насаживали на длинную палку. Эту «куклу» поджигали, бегали и махали ею так, что летели искры. Называлось – «Масленицу жечь» (Беж., Горень 5214-04).

В последний день Масленицы вечером ПРОСИЛИ ДРУГ У ДРУГА ПРОЩЕНИЯ; прощались не только с родными, но и с соседями, особенно чтили этот обычай старики.

У каждого под окном кричали: «Прашшáй!», «Прастí меня! Тепе́ря Великий пост будет!» В ответ говорили: «Бог прастíт тябя́!», «Гаспо́дь тябя́ прóстят!» (Беж., Горень 5214-44).

В д. Омели после костра шли по деревне, прощались со всеми жителями: проходя мимо дома, под окном называли всех по имени, начиная со старших, и просили прощения: «Душ, прастí! Ньюш, прастí! Фёкла, прастí!» и т. д. Родственники ходили друг к другу в гости, прощались. Жители д. Грибаново прощались только на горе, когда жгли солому (Новорж., Грибаново 5004-18).

«А в васкрясённа уже назывáлись “Маслянии Загавины” и “Прашшáльнаё васкрясённэ”. Старикí (саседи или родственники) прашшáютца: “Прастí-те меня́, прастíте май грехí”, – вот так прашшáютца» (П.-Г., Осница 5040-19).

ВЕЛИКИЙ ПОСТ

В Великий пост сидели дома, пряли, ткали.

Упоминается разнообразная ПОСТНАЯ ЕДА – в основном каши, овощные блюда, соленья, льняное масло. «Вот вари́ли разны́и таки́и авашчн́ии блюда́: щи из кислай капу́сты, да́же гарóхам заправля́ли, гарóх харóший был дама́шний. Патом суп грибно́й, грибы́ сухие, насúшивали грибо́в. Карто́фель атва́ривали на у́жин и де́лали акро́шку, но не мяснóю, то́жо по́стную. Каши вари́ли. Де́лали сваё растítельнае ма́сло изо льна́-се́мя, у нас же лён се́яли, льнян́ии ма́сла де́лали, о́чень вку́сныи. И вот э́тим ма́слам все ка́ши ма́слили. Грибо́в о́чень мно́га са́лили, са́лёных грибо́в, агу́рцо́в, капу́сты. И вот э́тат Вяли́кий пост, он с́читаётца – се́мь неде́ль да Па́схи. Но уж Па́сху-то ждут все – как Бо́га!» (П.-Г., Осница 5040-19).

Белый горох мололи на мельнице, из этой муки вари́ли кашу на воде, остужали, нарезали кубиками



(«стúльцем») или пропускали через решето («червячкáм»), поливали льняным маслом. «Толокно́»: овес парили, сушили, просеивали, делали муку, потом на воде варили, ели, посыпав сахарным песком (П.-Г., Коршилово 5027-04).

В д. Мартюши в Великий пост дед рассказывал страшные сказки, дети собирались ночью слушать, взрослые тоже приходили (Новорж., Вишлёво – Мартюши* 5041-01).

✦ Сретение

«Сретенье» («Стречень») – 6 недель от Рождества. В деревне говорят, что в этот день зима с летом встречаются (П.-Г., Коршилово 5027-02), а по преданию – Иисус Христос «радился на Раждество, в Крещение крестился», в Сретение ему было 40 дней. В этот день Мать Божия ходила «братъ молитву», а «батюшка её óкала церкви встречал» (Новорж., Рудняха – Никитино 5034-08).

✦ «Сороки»

В «Сороки» варили «КОМЫ» («КЛЁЦКИ») из ячменной («житной») или пшеничной муки, закатывали туда копейку, лук и уголь, варили, а потом гадали: кому попадетса копейка – «хорошая жизнь» («што тот счастливый будет, денежный»), лук – «горькая», уголь – «чёрная» (Красн., Лоскутина 1583-13; П.-Г., Кириллово 5010-03). В д. Ладино «камь» (клёцки) варили из ржаной муки: густо замешивали тесто, солили, раскатывали, резали ножом на комочки. Комочек с копеечкой хранили до начала сева, клали его в севалку (Новорж., Ладино 5007-06). По другим сведениям, найденную в комах копейку относили в церковь на свечки (Новорж., Соболицы 5017-23).

Откладывали сорок комов – на сорок заморозков. «Ну, скóльки там камóв наваришь, скóльки атлóжишь, скóльки марóзу бúde? Это вясной. Кали марóз бúde, тагда съисть ком. Вот мая свякрóвка ела эты камь. Наварим в Сóраки камь, и атлóжишь сóрак камóв. И вот, с каких пор, ня знаю, марóзы бóдут, да каких пор? Што агурцы-та на́да сажать, так ани смёрзнуть тут: “Ну, аше агурцы́ ра́на сажать – камь ня вси ещё съеден за марóз!”» (Красн., Лоскутина 1583-13).

Пекли булочки в виде ЖАВОРОНКОВ (Новорж., Ругодево 4998-10). Дети выходили с ними на крыльцо, кричали: «Прилетайте, жаворонки!» (Новорж., Высокое 5188-13).

Считалось, что в «Сороки» прилетает сорок птиц. Когда трогался лед, произносили поговорку: «Сóрак саракóв – не на́уй за рякóй» (Новорж., Щербово 5035-22; П.-Г., Кириллово 5010-03; Подкрестье 5028-11). Была примета: если петух на «Сороки» напьется – будет весна хорошая (П.-Г., Астахново 5008-14).

✦ Благовещение

На Благовещение пекли специальный хлеб (ржаную «БЛАГОВЕЩЕНСКУЮ ЛЕПЕШКУ»). Этот хлеб хранили до начала пахоты, и его запаховали в землю, а также во время первого выгона скота давали коням, коровам (Новорж., Адорье 5005-23). В Благовещение был запрет на все виды работ: «птица гнизда не вьёт, а девица касу́ не заплетает» (Новорж., Выбор 5016-23; Усадище 5026-01). Работа в Благовещение считалась грехом – отдыхали, сидели на завалинках, беседовали (Новорж., Ругодево 4998-10).

Старики говорили, что на Благовещение начинается весна: «в церкви в ко́лакал вдáря, земля вздрьгня, каряшóк в земле тронетса» (Новорж., Дорожкино 5049-02).

✦ Вербное воскресенье

Накануне Вербного воскресенья ломали вербу. В воскресенье освящали ее в церкви, ставили к иконе (от грозы). В Пасху веточки вербы приносили на кладбище, «торкали» на могилах (в ногах). Освященной вербой выгоняли скот в поле (в Егорьев день), пучок вербы ставили на огороде (Новорж., Крутцы 4998-32; П.-Г., Осница – Жуково* 5040-19), во дворе, где находилась скотина, вербу «торкали» под слегу (П.-Г., Астахново 5008-14).

В Вербное воскресенье утром прутиками вербы СТЕГАЛИ ДЕТЕЙ, приговаривали:

«Верба-крёст,
Бей да слёз,
На мягкие ляпёшки,
На красное яйцо»

(Новорж., Бородёнки 5050-36).

Мать «стебала» вербой детей, приговаривала: «Не я секу́, а вёрба секёт!» (П.-Г., Селихново 4997-20).

В Вербное воскресенье ХОДИЛИ НА КЛАДБИЩЕ с яичком. Накануне красили яйца (одно-два), клали на божницу до Пасхи. В Пасху этим яйцом разговлялись; даже если семья большая – все равно разговлялись одним яйцом (Новорж., Мосеево 5203-10).

✦ «Чистый четверг»

Утром в «Чистый четверг» УМЫВАЛИСЬ: для того, чтобы лицо было чистое, румяное, клали в воду серебряную монету, яйцо, крест.

«Яйчка брасáли в рукамо́йничек и дёнюжку. Яйчка – штóбы глáдкае ли́цо б́ыла, а дёнюжку на́да брасáть, штóбы вел́ися дёнюжки» (П.-Г., Селихново 4997-21).

Мыли все в доме (пол, стены, потолок), заново набивали соломой матрасы; чистили печные трубы.

ПРИЧЕСЫВАЛИСЬ в конюшне, чтобы были хорошие волосы – как хвост у лошади (Новорж., Рудняха – Никитино* 5034-10).



Парили бочки вересом (можжевельником), «мори-ли» тараканов и клопов (раскладывали снег по углам).

В этот день никому ничего не давали, опасаясь колдовства (колдуны могли «наколдовать на вещи»). «Чистый чатвэрг – ésta в нас бýла скáзана – никаму ни́чаво ни дава́й, кто за чем придё, никаму ни́чаво ни дава́й» (Новорж., Свиномурово 4995-18).

Были и другие приметы, связанные с «Чистым четвергом»: если найдешь щепку во дворе, то летом найдешь гнездо куропатки (П.-Г., Осница 5040-19).

Считалось: куда в «Чистый четверг» сор вынесешь, туда петухи будут ходить бороться, поэтому нельзя мусор высыпать на свой огород (П.-Г., Коршилово 5027-02).

В «Чистый четверг» топили баню крадеными дровами (дрова крали взрослые), мылись до солнца, приглашали в баню того, у кого украли дрова (Беж., Ашево 5191-13).

ПАСХАЛЬНАЯ ОБРЯДНОСТЬ

На Пасху не спали всю ночь, сидели в одной избе – «ХРИСТА ДОЖИДАЛИ», рассказывали друг другу «басни» (Новорж., Грибаново 5004-25).

Ночью накануне Пасхи ЖГЛИ КОСТРЫ. Этот обычай был очень распространен в междуречье рек Великой и Сороти в Пушкино-Горском и Новоржевском районах, с наибольшей концентрацией в Пушкино-Горской волости,⁹ отдельные записи есть по правобережью р. Сороти¹⁰ (самая северная точка – Выборская волость: Дмитровка 5198-06; Шараново 5198-15) и по западной границе Пушкино-Горского и Красногородского районов, на левобережье рек Великой и Исссы.¹¹

«Вéчерам, вéчерам жгут кастрý. Вéчерам яйчкi накрáсют, халадéц навáрют, а патóм-ат идýт. Ну, старикí, канéшна, не хадíли, а маладéжь. Кастрý пажгýт – пайдýт в цёрков, а с цёркви ужé приходят, вот, разгавляютьца, как гаваря́т» (П.-Г., Кириллово 5009-37).

«У нас кастрý жгли, и жгут и се́час – на Пáсху, и в прóшлом гаду́ жгли. У нас вот туда́ – за дярéвню – такóе есть – гóрачка. Раньши-то мы жгли – сабира́ли салóму, драва́ сабира́ли, жгли. Заготовля́ли так, где-то в лясý там салóма, бывáло, ляжít на пале, какáя не ўбрана́я – салóму эту прита́шшим, драва́ какíе – сухастóй – налама́ем, жгли всё» (П.-Г., Осница 5040-19).

В д. Кораблёво на Пасху (так же, как и накануне Спаса Маккавея) для костра собирали солому, старые веники – ребяташки бегали по деревне и выпрашивали у хозяев (кричали «артелью», протягивали голосом):

«Дáйги салóмки пучóк!
Дáйги вéничек-галичóк!»

(Новорж., Кораблёво 5003-17–19).

На пасхальную службу шли с факелами: «За Пáсху мы дéлаем такíе – пáлку, на пáлку чýрку смали́стую, смалú. Падгата́вливаем с агóничком идтí нам да Пушкíнских Гор. Ну вот, вéчерам сабира́ем-ся мы, и пашлí. Зажига́ем за дярéвнэй, и вот несём, и гарít. <...> Пáлка, на пáлке чýрка, вот сáмая смали́стая. И гарít. Дайдём до какóва места, то не дахады́ Пушкинских Гор, станóвим, идём в цёркву, вот. И там в цёрковь вéчерам, а ўтрам уже абрáтна. Всю нóчь слúжбу батюшка служíл, а ўтрам бяжíшь дамóй ужé, раненько» (П.-Г., Кириллово 5009-24).

Существовало поверье, что в Пасху должно «СОЛНУШКО ИГРАТЬ». «А теперь солнушка, гаваря́т, десять лет не игра́ла. Уже багамóлки гаваря́т, што караулили, как раньше. А раньше вот так – абвáливаецца – как заигра́я, так анó будта па крыше бегаёт, солнушка! <...> А раньше на Пасху, так у-у-у! Солнушка! Христов день!» (Красн., Зубавы 1653-17).

Дома РАЗГОВЛЯЛИСЬ ЯЙЦОМ – одно яйцо делили на всех; стукались крашеными яичками. Красили яйца обычно в красный цвет луковой шелухой. Скорлупу от яйца клали на слегу, чтобы рос длинный лен (П.-Г., Осница 5040-19).

Повсеместно упоминается традиционное пасхальное приветствие: «Утром и днём, кто к каму́ приходит и в гóсти (или сасéд к сасéдке, или на ўлице встрeчáиши): “Здрáсьте, Христóс васкрéсе!” – а ему́ атвячáешь: “Ва́йстину васкрéсе”» (П.-Г., Осница 5040-19).

Волочebные песни, по-видимому, ранее были распространены повсеместно, но в ходе экспедиций полноценные записи напевов зафиксированы только в Опочечком и Новоржевском районах. Волочebники («вольншики», «ялыншики», «алыншики») ходили «ялынить» («альमितь») (Лобовская, Духновская, Глубоковская, Звонская волости Опочечкого района; Заборьевская, Жадрицкая волости Новоржевского района), «христу́славить» (Пушкино-Горская волость; Лобовская, Любимовская, Глубоковская волости Опочечкого района). Обычно волочebные песни исполняли под окном. В д. Черницкое Звонской волости «ялыншики» пели, стоя спиной к стене дома (Опоч., Черницкое 2299-01). Хозяева одаривали волочebников.

«Христу́славили на Пáсху. Стала быть, уже Пáска-та прашлá сáмая. А из других дерявён хадíли, христу́славили. Так вына́сили им – то булки, то дéниг, кто чивó. Вот пад акнóм придут, папаю́т. Христу́славили. Вот эта было. С других дирявён хадíли» (П.-Г., Крылово 5022-06).

ХОДИЛИ НА КЛАДБИЩЕ – клали на могилу яйца, ставили вербу.

На кладбище родителям говорили: «Христу́с васкрéсе!» – и клали яичко на могилку в ноги – «стóсали рóдственникав» (Новорж., Дорожкино 5049-03).



С Пасхи СТАВИЛИ КАЧЕЛИ – зыбки, начинались молодежные гулянья с гармониями, балалайками (Новорж., Дмитровка 5198-06).

Делали лотки и устраивали КАТАНИЯ ЯИЦ. «За Пасху яйчки катали, лубочки такие. Правила были. Моё яйчко кагда тукнуло твоё – я бяру. А потом пушшу апяты яйчко – я не папав – бярёте вы апяты катать, вот так» (П.-Г., Кириллово 5009-24).

Считалось, что пасхальное яйцо обладает охранительной силой: если в деревне случался пожар, нужно было взять пасхальное яйцо и кинуть его прямо в середину пожара. Тогда огонь будет гореть «свечкой» и на другие дома не перекинется (Новорж., Батково 5197-13, 14).

РАДОНИЦА (второй вторник после Пасхи) – «родительский день»: ходили на кладбище, закапывали яйцо в могилу (посередине), ставили (или выливали) рюмку водки. Поминали кутьей, сыпали рис на могилку, *голосили* (Новорж., Крутцы 4998-29; П.-Г., Луговка 5021-06; Осница – Жуково* 5040-19).

ЕГОРЬЕВ ДЕНЬ (СКОТОВОДЧЕСКИЕ ОБРЯДЫ)

В Егорьев день происходил ПЕРВЫЙ ВЫГОН СКОТА в поле. Хозяйева ОБХОДИЛИ скотину с решето, в которое ставили икону на вышитом полотенце, клали яйца, хлеб, «балабки» (специально испеченные булочки с яйцом), зерно (жито).

«Прежде чем в поле выгнать, сперва дома с вербой абхадили. К Ягорию ламайшь вербы, вот – в Вербиннойе васкрясенья <...> ламать вербу на́да. Ну, кто ходит в церкву с вербой, вербу святят там в церкви. Ну, а кто просто паставит дома, пад иконкой, и стайт ды Ягорьива дня. За Ягорий уже скатинку абайдешь, в полё прагонийшь с верьбинкой, патом хадили на магилки с этой вербой, радитилей пaminaли с вербой. А вербачку торкали в магилачку» (П.-Г., Бирюли 5023-16).

Сначала на дворе обходили скот трижды – с решето шли вокруг скотинки «солнцу навстречу». Решето (и в нем – икону, «балабку») оставляли в хлеву до вечера (чтобы «дваравой не вязался»), крестились: «Спаси, Боженька, скатинку» (Новорж., Рудняха – Никитино* 5034-13).

Когда выгоняли скотину в поле, совершали обшинный обход стада. Приведем несколько рассказов из разных деревень.

В д. Рудняха женщины трижды обходили стадо с чтением молитвы («Отче наш»). Одна из женщин в решете несла икону (на дно клали полотенец – так, что концы свешивались, в решете – икона, два яйца, верба, свечка, маленький кулич с запеченным яичком – «егорьевская лепёшка», «балабка»). Все остальные шли сзади, а пастух смотрел за стадом. Вербу потом втыкали в поле, прыгали через нее,

чтобы скотина сильная была. Часть вербы приносили на свою ниву и в огород (Новорж., Рудняха – Никитино* 5034-13).

«Бывала, Ягорий день даждаешь, пиражок спякешь – вот в Ягорий день будим абхадить скатину. Выганяим в поля. И старичок (есь старичок) вазьме икону, ришатот тожа: в ришатот – икону, палатенцем накрые ришатот, – и кругом всей скатины абайдё. Што раз абайдё (с аннавот места начинаешь, ну, примерна, с этава угла, и абайдё кругом), сюда как падайдё, так выстреля с ружьёв. В кавот ружьё ешь, с ружья стреляли. И вот три раз абайдё и все три раз выстреля, ага... А пиражок тагда пьдаюты пастуху – кто в поле пасетца в Ягорий, вот. В нас уже в дярёвне не́ была наёмнава [пастуха], самы па о́чередине паслись – так кто пасся, тому [подавали яйца]. И яец наберуть, и пастуху яец дадут, и пиражок... А хазяева тагда сыбираютца, бутылочку принясут и сядут тут же на поле, и выпьем» (Опоч., Бездедово 2242-01).

«Скот выганяют с вербачкой: веничак, ну, а кто и с цвятаями делали – ну, вербачку украсют, вот. Пастуху два яйчка абязательна сварить на́да, и, как гварят: «Богу – два яйца». Старик абхадил каров с иконам. В стариках взят икона в ришатот, ришатот накрита харошим пылатенцам или там скытаретачкай какой харошинький, ну вот, там паставлена икона, и паложена яйчка, и хлеб ягорьевский (такая балабушечка, называли, впечана туда – яйцо впечана). Ну вот, этаму старику... Их троя в нас было, три старика хадил с иконам, в ришатот паставлены иконы, и вот хадил. <...> И вот мы клали им всем па пары яйчак – эта Богу, пастуху – пару. И кагда абайдуть, <...> идут кругом – так красива, а тут все нарядные стаять женьщины, <...> и сразу стреляли. И три раза так абайдут, три раза, и патом три раза выстрелют – там, сколько стрельцов – буваеть три, буваеть два. А скатина, <...> вот прями в кучу все сабираютца, так интаресна, што кагда выстрелют – ня куча разбгаётца, а все в кучу сабираютца – так эта баятца, ти што?» (П.-Г., Поляне 2263-03).

По поверьям, выстрелы во время обхода оберегали стадо «от волков» (Новорж., Мосеево 5203-02).

Кроме молитв в момент выгона и обхода скотины произносились *приговоры*.

Хозяйки, выгоняя скотину со двора, крестили ее вербой (благословляли) со словами:

«[Благо]славй, Христос, биряги!
Вербачка, вербачка, биряги скатинку!»

Часть вербы ставили к озеру, на пастбище, другую часть с приговором бросали в реку, где сильное течение, чтобы так же сильно текло молоко:

«Вербачка, вербачка,
Малако рякой!»

(Новорж., Шикени 5186-17).



При обходе стада могли произносить:

«Ягóрий-свят,
Спаси ат гла́за лихúчива,
Ат зме́я ползúчива!»

(Опоч., Рупосы 2851-44).

Записаны сведения о том, что вербу втыкали в муравейник – чтобы «каро́вы хадíли дру́жна» (Опоч., Запеклево 1633-30).

В Егорьев день красили яйца в желтый цвет краской или листьями от березового веника (П.-Г., Коршилово 5026-24), крапивой (Новорж., Рудняха – Никитино* 5034-13), вербой (Новорж., Мосеево 5203-02).

Тех, кто первый раз должен был пасти скот в поле (молодые невестки), обязательно ОБЛИВАЛИ ВОДОЙ: «Вясно́й пайдé скатíна. И вот и каждый в сваёй сямьí аблива́я сваво́ чело́века, кагда́ кто в поле пасётца первый раз. Быва́ла, падлóва... Наш Тíмка – брат, быва́ла, вкра́дки прила́дя вядро́ вады́, и – чо́х! – на галаву́!» Так делали для того, чтобы пастух не дремал и не заснул в поле (Красн., Мыза 1644-07а).

Кроме обхода стада, в Егорьев день в отдельных деревнях ХОДИЛИ С ИКОНОЙ В ПОЛЕ, засеянное рожью. «Пато́м хадíли на рожь, где рожь пасе́яна, бува́ла – с э́тай ико́най на ржи́ абиза́тельна» (Новорж., Крюково 5011-29).

В экспедиционных записях содержатся краткие сведения о традициях ПАСТУШЕСТВА. Когда пастуха нанимали, договаривались о плате: за каждую корову давали по пуду ржи, шерсть на валенки, мясо. Стадо пасли до первого снега. Пастух жил и питался в домах по очереди. Его одевали и обували, шили для него «поршни» (обувь из кожи, как тапки); дети полоскали его портянки (Новорж., Яконово 5033-24).

Если стадо было большое, то пастух трубил в трубу, собирая скот (П.-Г., Петровское – Приезжино* 4992-13).

БОРИСОВ ДЕНЬ

Борисов день – «лошадиный» праздник. В этот день нельзя было работать на лошадях. Считалось, что нарушение запрета может привести к болезни скотины (что-нибудь «сделаешь» лошади). По воспоминаниям рассказчиков, одна женщина поехала в этот день бороновать, и лошадь ногу «испортила» (Опоч., Запеклево 1634-01).

Обязательны были кушанья из яиц – яичница, вареные или печеные яйца. Варили 4 яйца («от ноги – по яйцу») – «хозяину» (Новорж., Яконово 5033-25).

Мужчины В ПОЛЕ ЖАРИЛИ ЯЙЦА, чтобы кони были хорошие (П.-Г., Кириллово 5010-01). Устраивали костер в поле, потом пекли яйца в песке (Новорж., Рудняха – Никитино* 5034-14).

Начиная с Борисова дня, молодежь (подростки) по 6–10 человек ездил в НОЧНОЕ – лошадей пасти, брали шубы, одеяла, подушки, по очереди пасли и отдыхали, всю ночь жгли костер, гуляли, плясали, пели, старик рассказывал сказки (П.-Г., Крылово 5023-05). Брали с собой яйца, свинину, большую сковороду, жарили на сковороде яйца со свиной и ели – всей артелью (Опоч., Запеклево 1634-01).

ОБРЯДЫ И ПРИМЕТЫ, СВЯЗАННЫЕ С ВЕСЕННИМИ ПОЛЕВЫМИ РАБОТАМИ

В начале ПАХОТЫ, сделав первую борозду вокруг поля, давали лошади «благовещенский хлеб» («бала́бку», «кокóрку», лепешку) с запеченным яйцом (яйцо в скорлупе наполовину погружено в тесто) (Новорж., Щербово 5035-23). Благовещенскую лепешку крошили и разбрасывали на поле в первый день пахоты. Могли брать с собой также пасхальное яйцо (которое лежало у иконы с Пасхи) и крошить его на поле (Новорж., Мосеево 5203-02).

По народным приметам и церковному календарю ориентировались в сроках СЕВА И ПОСАДКИ ОВОЩЕЙ:

– на Николу сеяли горох (Новорж., Рудняха – Никитино* 5034-15);

– лен раньше сеяли в конце мая, в начале июня (П.-Г., Воронково 2284-03);

– когда на бороне пыль – сей гречу (Опоч., Водобег 2850-64);

– картошку сажали на никольской неделе (Новорж., Рудняха – Никитино* 5034-15); в Борисов день нельзя сажать картошку – будет «корневáстая» (П.-Г., Селихново 4994-28).

Копейку (из клецки, закатанной на «Сороки») хранили до начала сева, потом «клали яну́ в лукно́» – севалку (Новорж., Ладино 5007-06). Могли брать с собой на сев лепешку и пару яиц (Новорж., Вариново 5020-01).

Засевали старики (П.-Г., Осница – Жуково 5041-02) или хозяин – «сявёц» (Новорж., Ладино 5007-06).

Когда выходили сеять, приговаривали:

«Ради́, Го́спади, на каждую́ долю»

(Опоч., Зехново 2813-15).

Посадка овощей обычно сопровождалась заговорами. Например, при посадке капусты приговаривали:

«Не́ быдь¹² галяня́ста,
Быдь пуза́ста,
Быдь вкусна́,
Быдь густа́»

(Опоч., Посихново 2276-16).

Чтобы в капусте не было «киль», могли закапывать завернутый в белую тряпочку камень, сажать рассаду вверх корнем: «Вот завёртывают ка́-



мешек в тряпку и явó – в зямлю, штоб видать была бѣлья. И капусту тада нафинают сажать, пригаваривают. <...> Внаѣале первый каѣан бярут – корень вверѣх, а лист вниз – сажают» (Опоч., Посихново 2276-17). Сажать капусту нельзя было в тот же день, когда распахивали грядку: «Мне адин чилавѣк сказал: “Вспаши в тот день, а назавтре сажай. Назавтре сажай, в тот день ни сажай, кагда вспашешь, пад капусту бóразду сдѣлаишь. <...> И рана-рана, назавтри, бóсыя и в рубашки выди, <...> посади хоть качнов пять”. И пригаварить так» (Опоч., Посихново 2276-17). В одну лунку с капустой сажали крапиву и придавливали камнем: крапива – для того, чтобы в капусте не было червей, камень – чтобы капуста родилась крепкая, как камень (Новорж., Кораблёво 5003-06).

«Бяру [первый] агурѣчик, пригавариваю:

Не быдь галянѣстый,
Быдь пузастый,
Быдь вкусен,
Быдь амалóтен!¹³

– на агурѣчик. Када сажаешь, штоб агурѣцы амалóтныи были, ни гаваряьт ни с кем. <...> Сажаю лук, пригавариваю:

Не быдь галянѣстый,
Быдь пузастый,
Быдь большой,
Быдь густой!

– <...> на первую лóчину» (Опоч., Посихново 2276-18, 19).

Когда слышали ПЕРВЫЙ ГРОМ – катались («кулялись») по земле, через голову кувыркались, чтобы спина не болела во время жатвы (Новорж., Малое Алешно 5000-23).

ВОЗНЕСЕНИЕ

В Вознесение ходили смотреть рожь: если плохая, говорили, что и после Вознесения не вырастет (Новорж., Яконово 5033-25).

Совершали крестный ход, служили в избе и во дворе. Последний раз пели в церкви «Христос воскресе» (Новорж., Бородѣнки 5051-01; П.-Г., Кишкино – Мелехово* Опоч. 5011-06). По поверьям, от Пасхи до Вознесения нельзя в землю кланяться (отдавать земные поклоны), потому что Христос ходит по земле. Потом Христос поднимается под небеса (Беж., Крыжово 5205-14).

Примечали: если погода на Вознесение теплая, то все лето будет теплым (Опоч., Водобег 2850-64).

ТРОИЦА

Троицкие обряды по своему значению в годовом круге занимают одно из центральных мест. К Троице тщательно готовились. В троицкую суббо-

ту вечером подметали улицу и придворок, вокруг избы под каждым окном и у дверей СТАВИЛИ БЕРЕЗКИ (деревца толщиной с руку). Ставили березки и в избе, в красном углу («в пиряду»). Из березовых веток плели венки на икону (Новорж., Ладино 5006-51).

«Накануне Троицы ужó все улицы штоб выпахать,¹⁴ ѣиста штоб была. Вся улица выпахана. Каждый кругом сваевó дома пахал улицу (и сичас яшó пашут)... Делали метлу такую или там веник с березины. Березавым веником падмятали все улицы. Штоб ѣиста была кругом! <...>

Патом наламáли вѣшок (эта ужó в субботу, Троица всё время – в васкресѣня), в субботу ламáишь вѣшок. Эта и раньше так была (сичас не каждый эта делает). И вот в óкны всё вѣшаѣки затáркывали, эта уже – штоб знали, што завтра радíтильский день. <...> Палатѣнца вывешáли за Троицу. В акно выбрасишь, туда – за акно. Или павѣсишь на угóл где-та. Нада рана – да сóнца ишó – палатѣниц павѣсить. Эта, гаваряьт, што вот радíтили прилятают и абтираютца... И три дня палатѣниц висит...» (П.-Г., Бирюли 5023-17).

Представления о посещении родных мест души умерших («родителей») во время празднования Троицы оказываются очень устойчивыми и зафиксированы неоднократно:

«К Троице всягда – бярѣзки. Я, бывáла, ставила большие бярѣзки. Принасила, пад акнам ставила (а тяпѣрь уже мне ня в силу, так я – вѣтаѣки, слáмываю вѣтаѣки бярѣзывыи и кóла кáждава акна всё вешаю вѣтаѣки бярѣзывыи). И палатѣнца абязáтельна – на углу (я втáркываю там пáлаѣкчу), и штóбы – красивае вышивáная палатѣнца. <...> А вот дли ѣавó считайтца: прилятають радíтели. Прилятають радíтели, садятца на эты вѣтаѣки, ну, а палатѣнцам, навѣрна, вытираютца. Дли радíтилей умѣрших» (П.-Г., Петровское 4992-15).

Повсеместно на Троицу ходили НА КЛАДБИЩЕ,¹⁵ березовыми веточками «опахивали» могилки – «разметали глаза пакóйникам», поминали «папахíдкой» (кутьей) и лепешками (сочнями), плакали голосом.

Когда ломали березы к Троице, старались вы́брать «весёлку», а «глушíну» не брали. «Глушíна» отличается тем, что на ветках вырастают шишечки, они потом осыпаются; для веников «глушíну» тоже не брали (Новорж., Рудняха – Никитино* 5034-16).

Примечали: если в течение троицких праздников принесенная к дому березка завянет, то будет сухое лето, если не завянет – сырое лето (П.-Г., Галичино – Русское* 4996-04).

В избу «весёлку» приносили от пожара (дома стояла месяц), потом ее выносили на чердак. Когда много накопится, сухие ветки несли в сарай, чтобы крысы не ели сено, или сжигали. Троицкими березка-

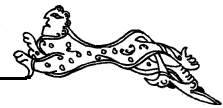

ми «стебаются» (хлещутся) в Духов день, чтобы коровы не кусали (П.-Г., Подкрестье 5028-11).

Троицкие березки стояли неделю, потом из них делали веник (чтобы париться) или оставляли на дрова. Березовые веники заготавливали только после Троицы (Новорж., Усадище 5026-01).

В Троицу плели **ВЕНКИ КОРОВАМ** (Опоч., Катково 2298-22; Рупосы 2832-11).

На Троицу устраивали «**ЯРМАНКУ**», гуляли два дня, приезжали в гости родственники из других деревень (Новорж., Борки 5003-62; П.-Г., Астахово 5008-16). В д. Горбово ярмарка называлась «Берёзка» (П.-Г., Горбово 5010-23).

В д. Волково в **Духов день** после посещения кладбища устраивали гулянье, говорили: «Сперва плачут, потом пляшут» (Опоч., Волково 2772-14).

ЛЕТНИЕ ПОЛЕВЫЕ РАБОТЫ

♦ Толоки

Навозные толоки проводили в период до Иванова или до Петрова дня. В некоторых деревнях чистили хлева до Троицы. Вывозили навоз на паровое поле, потом поле перепаживали и на нем засеивали рожь («на Спас» – 19 августа). Землю здесь перепаживали не плугом, а косулей (сохой). Считалось, что от этого рожь будет более густая (Новорж., Кораблёво 5002-25).

Во время толок мужчины накапывали («нарыва́ли») навоз в хлеву, мальчики и девочки (лет по 15) возили навоз на лошадях, в поле женщины скапывали навоз с телеги и разбивали его.

«Вся дярэвня приязя́я в твой двор и вóзють [навоз]. Вся, што есть какая дярэвня, ско́ка падвóд, ско́ка там... <...> Нака́пывають, ска́пывають (такіе бы́ли ска́пки – это не ви́лам, а называ́лись – “кря́ккі”). Вот тагда́ вази́ли наво́з. И што, напрыме́р, сяво́дни наво́зють на твой фу́тор, за́втра сябе́ – на друго́й, и так все. Вот это да, навоз вази́ли талака́м! <...> Мужы́ны капа́ли, и же́ншыны капа́ли, а мы вот, рябяты́шки – вази́ли на лаша́дях» (П.-Г., Воронково 2284-02).

На толоках **ОБЛИВАЛИСЬ ВОДОЙ**: соскакивали с телеги, обливали кого-нибудь (бегали с ведром) – так «от ве́ку было» (Новорж., Кораблёво 5002-25), загоняли коня с телегой в речку, обливались (Новорж., Ладино 5006-60). «В пруды́ кида́ли (ма́чыла там или пруд), да так кинутца сябе́ – с галаво́й тебе́, во! <...> Приде́шь к сябе́ – живо́й нитки нет, семь раз на́да в день перя́дэтца» (П.-Г., Воронково 2284-02).

По поверью, обливались для того, чтобы коровы давали больше молока (Красн., Мыза 1644-07а), чтобы нива не засохла (Опоч., Терехи 2271-05).

«Паво́зники» гоняли лошадей наперегонки, чтобы не быть последним. Того, кто приехал послед-

ним, дразнили: «гане́ц, гане́ц!» (Новорж., Малое Алешно 5000-33); звали «кило́й» (Новорж., Ладино 5006-60); «паскрёбышем» (П.-Г., Снегово – Барашкино* 5043-24). Его также обливали водой. «Каждый стара́етце, штоб пасле́дному не бы́ть. И вот пайде́м па дярэ́вне, и па́глядім, есть ли кто пасле́дний? – таво́ с но́г да галава́ абалью́т вадо́й! И никуда ты ня де́нешся, никуда! Если да абёда не абалью́т – с абёда абалью́т, всё равно́. Приде́шь дамо́й, как вутка. А пато́м суши́сь... Вот, быва́ла и спяши́шь, и та́ропи́шься – как бы то́лька не́ была пасле́дней, как бы не́ была пасле́дней» (П.-Г., Андрохново 2281-13).

Хозяйка варили гороховую кашу, **УГОЩАЛИ** всех, кто помогал вывозить навоз на поле (П.-Г., Андрохново 2281-13).

♦ Сенокос

Начинали косить с Иванова дня (П.-Г., Воронич – Тарасово* 4993-15).

Покосное поле делили на полосы – на несколько деревень: разделяли межей, ставили шест с привязанным к нему веником. Полосы были очень длинные, назывались «во́сек» (полоса для покоса, где нет кустов). Сено метали в «скірды», «одо́нки» (Новорж., Кораблёво 5002-25).

На сенокос ходили в красных («кума́чных») рубахах: стан у рубахи был «точе́вной» (из домотканого льна, синий, «набо́йный»), верх рубахи – из «кума́чного» ситца (Новорж., Грибаново 5004-17). Покосную рубаху называли «стану́ха», у нее были короткие рукава – до локтя («половина рукава»), в этой рубахе косили сено и жали (Новорж., Адорье 5004-42). «Гра́били» сено босиком.

Сохранились воспоминания о сенокосе во времена барщины. Для того, чтобы пошел дождь и прекратилась работа, крестьяне могли «крутить» грабли над головой. Если барин это видел, то угрожал им – «давал кнут»: «До́жду накрути́шь!» (Без., Кисели – Черняково* Новорж. 5219-06).

На сенокос ходили *с песнями* (П.-Г., Петровское – Федорыгино* 4992-01). Пели «далявьи» песни, романсы (Новорж., Крюково 5011-33). На отдыхе пели «под сухую» («под язык») озорные песни (П.-Г., Луговка 5021-10). Вечером после сенокоса мужики рассказывали *сказки* – бывало, что на сенокосе мужчина в течение недели рассказывал одну сказку (Новорж., Выбор – Тараскино* 5015-38, 5016-15).

Окончание сенокоса отмечали в избе, устраивали складчину – угощались, выпивали, гуляли, плясали (Новорж., Вишлёво – Мартюши* 5041-24).

ИВАНОВ ДЕНЬ («ИВАН ЦВЕТНОЙ»)

Повсеместно распространены поверья о **ЧУДЕСНОЙ СИЛЕ ТРАВ**, собранных в Иванов день; о цветении папоротника. Травы использовали для



гаданий, лечения, в качестве оберега от колдовства. В канун Иванова дня рвали цветы «иван-да-марья», освящали их в церкви, приносили для скота. На цветах и венках гадали. Например, клали 12 трав под подушку с приговором: «Суженый-ряженный, приходи ка мне венók плести» (П.-Г., Кириллово 5010-01).

«Багáтки пад слягý тóркаешь – эта мая, эта ацóва, эта мамкина, эта ребя́тья. Вот если не расцвяте твая багáтка – это значит, ты скóра памрешь, а если расцвяте – ты будешь жить. А если на багáтество пастáвлен [и не расцвела] – будешь бэнна жить. Ну это малéнка няпáвда» (Новорж., Тараскино 5015-36). «Багáтки такии рвали, бывáла, падтáркивали – чья лу́ше рысцвяте, кто будет висялее год жить. И́ньшии вот и загадывают: вот эта – мая, эта – твая, эта – там вот скóлька чéлавек в сямье, стóльки и багáтак рвали» (П.-Г., Стречно 2253-02).

Кидали в реку венки или пучки цветов: «Два пучка: адін пучóк и другóй пучóк. И ря́дышком палóжь в реку так – [по] те́чению – и следи́: если ани разайдúтца адін ат аднавó, то и ты разайдешься с мýлым, а если все вместе паплывúт, так знáчит вéчна астáнешься вмéсте... Так от, [мои цветы] вмéсте всё плыли, плыли, а у падрúжки разашлúсь – анá разашлáсь, а я живу» (П.-Г., Васильевское 2251-12).

Пучок цветов забрасывали на березу. На какой раз забросишь – через столько лет выйдешь замуж: «Вот такии дявчóнки, кatóрым уже замуж нáда выхадить, так вот аднá кидает, сабéрет пучóк éтих цвятóв и кидáит на берёзу: за скóлька раз анá забросит туда [цветы], через стóлька гадóв анá замуж выйде́т» (П.-Г., Бирюли 5023-14).

На Иванов день СОБИРАЛИ ТРАВЫ: лекарственные – «богородицкую травку», чабрец, зверобой и др.; а также колючие травы, по поверью, оберегавшие от колдовства: «дедовник» (колючий чертополох), крапиву.

«Сабирáли вся́кии травы, вся́кии травы: и “багáродицу”, и ива́нская, и зверябóй, и заву́шница – ат зау́шницы всё брали, бывáла, свинья́м давали, штоб зау́шницы не́ была. Раньше-та вра́чей не́ была, всё-от ле́чили тра́вам. Вот бывáла: “Ребáты, иди́ти ирв́ити зау́шницу!” Вот заву́шницу навéшаем. Иван-да-марью, вот éты жéлтенькии-то да си́ненькии цвяткí – и éту рвали, éту скати́не давали. Дядóвину выка́пывали, ва двор подтáркивали, штоб не пришёл бы ли́хий чéлавéк. Вот это вот всё сабирáли в Ива́нав день. <...> Дядóвник брали, дя́вник – колкий такой» (П.-Г., Стречно 2253-02).

В хлев от колдунов приносили растения – «деда и бабу колких» (у «деда» – «одна голова», у «бабы» – много) – вкапывали их около дверей хлева (Новорж., Губкино 5029-14). В д. Рудняха в хлев ставили только «деда» (считали, что «баба» не годится) и привязывали «осинину» (чтобы осина «стебала» по

глазам колдунью), скотине давали траву «иван-да-марья» (Новорж., Рудняха – Никитино* 5036-01).

«Раньше на Ивана вырывáешь веря́сину, пайдéшь в бор. Веря́сину тянешь с карешкóм, дя́вник ука́пываешь, багáтак ирв́ешь. Всякую травку – у́ставки мыть, штоб калдúнья не закалдава́ла. У́ставки – пад малакó, гаршóчки, гаршкí малóшныи. И накануне мýешь éты гаршóчки вот этой травкой. Багáродицкая травка назывáетца – такая рóзавенькая. А дя́внину, веря́сину ставишь гли хлявá, штоб калдúнья хлев не закалдава́ла. Возле – в двя́ри́ну как лэ́зти, так против двя́ри́ны ставишь» (Новорж., Тараскино 5015-36).

Кроме трав, от колдовства в хлев ПРИНОСИЛИ ТРИ КАМНЯ С ТРЕХ ПОЛЕЙ: «Эта на Иван-день. Какíх-та три камня с трéх палéй принести ва хлев, скати́на у кавó есть. И патóм яшшó – дя́вник, тóжа штóбы был там в хлэ́ве в éтам. Вот эта – на Иван-день... Ну, штоб скати́на там ни балéла, калдún бы ни пришёл на Иван-та день. Раз гаваря́т, што на Иван-день мóжна калдава́ть, так вот и хадíли, мóжа, ра́ньши калдава́ть» (П.-Г., Мошино 2258-11).

«На Ива́н, в кану́н Ива́на, на акно́ палóжать крапíву и три ка́мушка, éту крапíвку прижмúт. Патóм напро́тив двя́рей вка́пывали éтат дя́вник. И приме́чали: <...> э́сли свали́лися крапíвина и ка́мень, знáчить, кто-та был у хлявú, тагда́ уж – гляди́!» (П.-Г., Поляне 2263-03).

Считалось, что в иванскую ночь КОЛДУНЫ¹⁶ могли испортить скот. Верили, что колдунья превращается в кошку («она идé кошкой»), залезает в хлев через окно, отнимает молоко у коров. В эту же ночь колдунья делает «заломы» и «прожины» во ржи (прожато шириной с ладонь, «как стрела», а следов нет) – из хлеба «спор вынимает» (мать жаловалась, что хлеба много, а всё – нехватка) (Новорж., Губкино 5029-14).

Чтобы колдунья не отобрала молоко, корову «замыка́ли», «закрывали на замок» (привязывали веревку к рогам, на веревку вешали замок, ключ клали в карман) (П.-Г., Галичино – Русское* 4996-04); корове мазали лоб дегтем (П.-Г., Колесниково 2265-06); клали топор на порог хлева (Опоч., Васильково 2771-01); перекрещивали двор (Новорж., Кораблёво 5002-21); корову перекрещивали и переименовывали – «Воскресёхой» (Опоч., Рупосы 2832-11).

«Всё гавари́ли, што калдуны́ хадíли. Бывáла, залóмы дэ́лали ва рж́и какие-та. <...> Няльз́я б́ыла рука́м да́жи взятца – руки сразу лóмя. И вот – на Иван бува́ло даже, гаваря́ть, другие кара́улили, што хóдя калдún калдава́ть» (Опоч., Бездедово 2242-02).

Чтобы уберечься от колдовства, в Пушкино-Горском и Новоржевском районах молодежь в иванскую ночь ВОЛОЧИЛА БОРОНУ по деревне зубьями вверх, нередко – с шумом: брали с собой ведра, банки и др.; подходили к каждому дому под



окна и шумели («щалкочуть»). Считалось, что колдунья непременно должна выйти из дома – «на борону». Если знали, что в доме есть колдунья, то долго стояли и шумели, пока она не выбежит (Новорж., Соболицы 5018-14).

«Барнава́ли даро́гу, да! Вазьму́т ряб́ята на вярёвке и барну́ют даро́гу. И павязу́ть. <...> Ну, примерно, калду́нья штоб не прашла́. Калду́нью лави́ли ра́ньши. Так вот, эту калду́нью... – барано́й барнава́ли, штоб эта калду́нья не прашла́ па этой даро́ге, не закалдава́ла б эту даро́гу. Если аны́ правязу́т, а́на ня смо́же прайти́» (Новорж., Тараскино 5015-36).

«Взяли барану́ ёту, кве́рх сучья́м абрати́ли и пувылакля́ пу дярёвне эту барану́. К этой ба́бы падво́дят эту барану́ и гаваря́ть: “Укликуха, выхадí на барану́! Укликуха! – три раза. – Выхадí на барану́!” Как вы́скачила́ а́на: “Ух вы, змеи, вы каво́ тут делаете?!” Вот, гаваря́, вот это калду́нья бы́ла сама. <...> Вот а́на вуклика́ла – вот а́на и вы́шла на барану́-та, калду́нья. Ну, я ни панима́ю, как а́на калдава́ла, што малака́ в каро́вах нет – с Ива́на малака́ ни бувало́ в каро́вах» (Новорж., Вишлёво 5042-04).

На Ивана ребята «уро́довали»: накануне вечером ходили на «буёк» – гору (с «буйка» все поля видны), там сидели, высматривали колдунью. Считалось, что колдунья в эту ночь не спит, выходит прожинать рожь. С «буйка» волочили борону по всей деревне – искали, где колдунья (она выходит ругаться). Везли борону «сучьями» вниз, искры летели из-под камней. (Новорж., Рудняха – Никитино* 5036-01). В д. Щербово шествие молодежи с бороной («пало́хали калду́нью») выстраивалось в целую процессию: идущие первыми били палкой в залонку, следующие «запахивали» дорогу метлой, последние тянули борону вниз зубьями, смеялись (не кричали), все, что есть на улице – опрокидывали, подпирали двери (Новорж., Щербово 5035-27).

Считалось, что лечебными свойствами обладает «иванская роса»: «Платок рассти́лали па расы́. Патом завязывали галаву́ [чтобы голова не болела]. <...> А паясо́к расстелишь, то апая́хываешься, штоб спи́на не балела́, всё ёта. На Иван. <...> [Рассти́лали вечером] – как солнце за лес будет захадить, <...> пад акно́м, где раса́, на по́жинке, и рассти́лай. <...> Платком сразу с места вазьми́ галаву́ завязки. А паясо́к – апая́шьсе» (Красн., Тимохи 1545-05).

В д. Колесниково Пушкино-Горского района на Иванов день для того, чтобы «овечка парочкой ягнилась», приносили пару веников во двор (П.-Г., Колесниково 2265-06).

В некоторых волостях Новоржевского района на Иванов день устраивали КОСТРЫ.¹⁷ Дети ходили по дворам, собирали для костра хворост. Жгли костер на горе (Новорж., Кораблёво 5003-29).

В д. Ладино праздновали «Иванскую Каляду́» (канун Иванова дня) и «Цвятно́го Ивана». В Иван-

скую Коляду молодежь озоровала (подпирала двери, переворачивала что-нибудь), жгла костер на дороге (на поле или на краю деревни), на костер собирали сухие деревья (Новорж., Ладино 5006-38). В д. Дорожкино на костер приходили ряженные мужчины – в шляпе, «хвост» на голове, лицо закрыто марлей или газетой, как маской, коса до пояса (Новорж., Дорожкино 5048-36).

БЕСЧИНСТВА МОЛОДЕЖИ на Иванов день весьма распространены: «В Ива́нав-та день и я бедаку́рила. А бедаку́рили вот так – не абде́лавши, а вот идёшь, да каму́-нибудь навряди́ть на́да. Мальчишки на крышу сла́зуют, вазьму́т – трубу закрэ́ют. Ста́нет у́трам хазя́йка – и дым в избу. И дым ня йде́. То окна каму́ завесят че́м-нибудь на Ива́нав день. <...> Накануне Ивана, вот кагда́ абде́лавши ходят. <...> Камеди́ли, камеди́ли. Камеди́я, называ́етца – камеди́я! <...> Што-нибудь гли́ дома – закрывали, на замок закрэ́ют, па́лкам... А тьяпе́рь маладе́жь – бывало, тьяле́ги на даро́гу вы́везут, всё чи́сто! <...> Брёвна были на́ложены, так аны́ взяли – ребята – всё на даро́гу вы́валакли. Ну, штоб то́лька вре́дна сделать» (Новорж., Тараскино 5015-36).

ЛЕТНИЕ ПРАЗДНИКИ

✦ Петров день

До Петрова дня постничали, а в «Петро и Павло» пекли сыры, разговлялись – ели сырники с творогом (как пирог), пастуху выносили сырник, хлеб, масло.

«Так прýнята бы́ла. Так вот – на прáзник, на Пятро́в день. Масла чашечку или стакан – у каво́ какая ми́ласть – и хлеба вына́си́ли пастуху» (П.-Г., Крылово 5022-16). «На Пятро́в день уже пякли́ сыры́. Как пало́жена. И пастуху вына́си́ли, сыр давали, раз он пасе́ скот, яму́ сыр на́да бы́ла вына́си́ть. Ну, а делают па-ра́зному: кто варил, как пало́жина, масла дабавля́ли, малака́, кипятили, патом сва́рачивали – он засты́нит, и сыр; а кто прóста твóраг запяка́л в пе́чки, атажму́т яво́ крёпка, ма́слам зальют сли́вачным, и в пе́чку. Ну и сделают такой тоже – наврóди сыра» (П.-Г., Бирюли 5023-16). «В Пятров день сыр делали – тваро́г, смятану сме́суют, патом зава́рют. И он сде́лаитца как сыр» (П.-Г., Крылово 5022-16).

✦ Ильин день

К празднику пекли пироги из первой ржи, ходили в гости (Опоч., Зехново 2813-16).

В отдельных деревнях рассказывают, что рожь должны были полностью сжать к Ильину дню. Отец говорил дочерям: «Пойдете [на гулянку], если рожь сожнёте». Чтобы попасть на ильинскую гулянку (под город), девушки так торопились все сжать, что и пальцы могли порезать (Опоч., Запеклево 1633-30).



✦ «Маккавей» (Спасов день)

В «Маккавей» ночью жгли на горе «маккавейники» – старые веники. В некоторых деревнях жгли костры, собирали колеса, веники, лапти лыковые, складывали в кучу, зажигали. «Закоптышься» – молодежь, подростки пели, валялись – все в кучу, баловались. Парни и девушки прыгали через костер (Новорж., Рудняха – Никитино* 5034-10).

«На Спас Маккавей, на чатырнацатава, беруть идуть саломки пучок, веничек. <...> Туда – на крутую гору, эта зажгуть, многа саберетца вичарам. <...> Па дярэвни идуть, и:

Дайте саломки пучок!
Дайте веничек-галичок!

<...> [Кричат] голасам таким, всей артелью вопют, все вместе. <...> И вот, веник падашь с листам, и саломки. И наберуть, и нясуть туда, штоб разжечь. <...> [Ребягишки] не гаразь бальшие были, нас многа саберетца – можа челаветк пятнацать. <...> Так идуть, вот – к нам забяжат – веника ня жалка с листам, и пукá саломки ня жалка. И, вот, аны наберуть в ахалки – на крутую гору. <...> На гору придуть, и патом на кол навяшивають, эта, салому, так ана – свечками – многа. И так и гарячь аны. Патом все сажгуть, там, пабегают, пакричат, пад гору свалютца – кто каво! Патом все сажгли и пашли дамой» (Новорж., Кораблёво 5003-17–19).

В д. Норкино совершали водосвятие, священник водой кропил по народу. Служили на озере около церкви, потом весь народ раздевался и становился в воду («как сморчки» – одни головы из воды видны) (Опоч., Норкино 2166-03).

✦ Флор и Лавр

В д. Запеклево Опочецкого района этот праздник был престольным. Батюшка служил молебны по дворам, заходил в каждую конюшню, на гумно (где рига, где складывали хлеб, молотили) – «служил на хлебе». Потом большим возом вез зерно, мясо (яйца не собирал).

К дню Флора и Лавра резали овцу. Говорили, что если не зарежешь, волк унесет овцу из стада (Опоч., Запеклево 1633-30, 1634-01).

ТРУДОВЫЕ ТРАДИЦИИ, СВЯЗАННЫЕ С ЛЕТНИМ И ОСЕННИМ ПЕРИОДАМИ

✦ Жатва

Порядок уборки урожая был следующим: сначала жали рожь, после ржи – ячмень, овес, потом лен «тягали», потом картошку копали (Новорж., Рудняха – Никитино* 5034-27). Жали серпом рожь, ячмень и овес. Горох косили косой и метали на «стровины» (рогатки), чтобы высох (Новорж., Кораблёво 5002-25). При единоличном хозяйстве было три поля: яровое, ржаное, паровое. Рожь росла вы-

сокая – «со стену», зерно было крупное (Новорж., Кораблёво 5002-25).

Обычно жать рожь начинали с **Ильина дня** (Новорж., Варитино 5019-16).

ЗАЖИНАЛА здоровая женщина, о которой говорили, что у нее «лёгкая» рука. Чтобы спина не болела во время жатвы, первую пястку резали, держа серп за острие (с другой стороны серпа), и приговаривали: «Серяпок-серяпок, не у меня спинка балит, а у тебя» (П.-Г., Коршилово 5027-04). Также, чтобы спина не болела, первую пясточку обвязывали вокруг спины, как пояс – «апаыхывались» (Новорж., Кораблёво 5003-02, 03; Рудняха – Никитино* 5034-27, 5211-16).

Начиная жать, говорили: «Благаслави, Христос, на весь день Гасподний!» (Новорж., Кораблёво 5003-02, 03), срезали три пястки и клали их крестом (П.-Г., Кишкино – Опоч., Мелехово* 5011-17), или из первых двух пясточек делали крест и «благословляли нивку»: «Святый Госпади, памаги, Госпади, всё сжать», и начинали жать. Потом во время жатвы пястки убирала, а вечером, когда заканчивали, благословясь, снова выкладывали на ночь крест из пясточек (П.-Г., Селихново 4997-16).

Записан и более развернутый текст приговора на начало жатвы:

«Багаслави, Госпади,
Дай, Бог, нам!
Багаслави, Госпади,
Дай, Бог,
Медвэжьё силу,
А зячьё скорасть!»

(Новорж., Кораблёво 5003-30, 31).

С первыми сжатыми колосьями были связаны различные обрядовые действия. Первую пясточку ржи («зажин») заворачивали петелькой, несли за божницу («штобы Бог приспарил бы хлеб»), а также на гумно. Говорили: «Боженька, благаслави, памаги, приспарй». «Спор» – чтобы всё спорилось, чтобы хлеб был сытным и его надолго хватало (Новорж., Рудняха – Никитино* 5034-27, 5211-16). В Лобовской волости Опочецкого района первую пясточку называли «Боговой бородой». «Нэскалька саломинак, патом закрутят таким узялком и паложа этат узялок, и нясуть дамой. А кагда сажнуть всю рожь, начнуть малатить, вот этат узелок кидают в первай засек, куды будуть рожь сыпать, каторую намалотють. Ну, вот эта – штоб спаренья была, пыспарилась» (П.-Г., Захино 2266-22). «Зажин – аставляли дома, к дому клали. Все гаварили, штоб хлеб спарчей был ба. Штобы спарчей был ба. <...> Гаварю: “Ну, эта спаринка”» (П.-Г., Блажи 2259-05).

Если находили «споринки» во ржи – по два колоска на одной соломинке, то их так же, как и зажин, приносили домой на божницу (Новорж., Рудняха – Никитино* 5034-27, 5211-16).

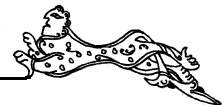

На первый сжатый сноп садились, ели яичницу (П.-Г., Воронково 2284-01).

Жали с утра до вечера, приходили домой затемно (Новорж., Рудняха – Никитино* 5034-27, 5211-16).

С жатвой связаны многие поверья о колдунах. Считалось, что КОЛДУНЫ пережинали ниву: «спор прожинали» по 3–4 соломинки, «залáмывали» солому – делали «узёл», его нельзя сжинать, а то будут руки болеть. Когда находили на полосе «узел», пожилые женщины говорили: «Ня трóньти, ня трóньти! Э́та закалдо́ван!». Э́того «узла» боялись, обжинали вокруг него, а потом сжигали «на корню», кругом окапывали, чтобы огонь не распространялся дальше (П.-Г., Снегово – Барашкино* 5043-24). «Пережины» были на поле – «гнёзда» – как будто кто-то заколдовал (не сжинали, боялись) (П.-Г., Петровское – Приезжино* 4992-03). Когда зажгли это место, то «бросало кверху, как будто кровь» (П.-Г., Воронич – Тарасово* 4993-12). В д. Гридино старые люди говорили, что колдунья, «абдэлавши» кошкой, бежала в рожь, завязывала «узлы» (Новорж., Гридино 5047-08). Приглашали священника, устраивали молебен на полосе, чтобы снять колдовство (Новорж., Щербово 5035-29).

Во время жатвы жницы старались не отстать друг от друга, при этом последнюю жницу дразнили, говорили – «НА КОЗЕ ОСТАЛАСЬ». «Кто шибка жнёт, а кто тiха. Кто астанетца, а кто впиради. <...> Ну, вот “казá” астанетца несжáтая. Астáвши, да падалыши – вот эта “казá” и назывáлась – палóска» (П.-Г., Блажи 2259-05). Если жница отставала от других, ей кричали: «Эй, дачушка, на казé астáлась! Давай даганяй!». Раньше «по нiвам» жали – каждому отмеряли (по «две шагалки»), и догоняли один одного. У каждого свой «спех» был – кто «покруче» жнет, а кто «поленее» (П.-Г., Галичино – Русское* 4996-08).

Жницы старались не только быстро продвигаться вперед по полосе, но и нажимать побольше снопов – «козленят»: «Кадá вместе жнешь: што с “казóй”, бывáя, астáнешься или с “кызлянятам”. Штоб “казá” ишла (впярёд жать), и “кызлянятки” ляжáли. Мóже ты пыбжáiшь, вот такую [маленькую] вазьмёшь паласiнку, и панясёсья, а “кызлянятык” ў тябá нету. Апáть смóтрють: “А, – гываря́ть, – чавó анá пабéгла впярёд?! Схватiла перед свáйм нóсам тóлька и пыняслáсья, а кызляня́т нету!” Вот, миленькая мая, “казу” вазьми и “кызляняты” штоб ляжáли. <...> Вот э́та “казá” нызывáлась – ширина [полосы]» (Опоч., Воронково 2284-01).

По народным представлениям, во время жатвы человек соприкасается с загробным миром. Существовал запрет на ЗАВЕРШЕНИЕ ЖАТВЫ («ПОЖАТКИ») после захода солнца: «Ой, пажáтки, пажáтки – надо штоб пажáтца рáна, <...> штоб тёмна ни пажина́тца, <...> штоб радiтелям гулять бы бы́-

ла вéсела. <...> На том свéте, кто зары́та, гуляю́ть же аны́ там. <...> [Говорили]: “Пóзна не пажина́йтесь, лóчши брасáйти да зáвтра”». Т. е. в момент окончания жатвы умершие родители радуются – «гуляют весело» – на том свете. Жницы со своей семьей справляли «пажáтки» дома – ставили самовар, пили чай, ели мед, говорили: «Слава Богу, пажáлись, пажáлись» (Опоч., Воронково 2284-01). В д. Дорожкино также стремились «пожаться» до заката солнца и верили, что если не успеешь, то кто-нибудь умрет в семье (Новорж., Дорожкино 5050-18).

Закончив жатву, жницы садились на снопы спиной к солнцу, в одну сторону лицом – как бы «в одну путь». Делали так для того, чтобы рожь росла «в путь». В этот момент мать велела дочери расчесывать волосы, чтобы рожь была густая (Новорж., Дорожкино 5050-18). По окончании жатвы, когда садились на последний сноп, просили Бога, чтобы на будущий год урожай был еще лучше, приговаривали:

«Ради́, Бог, на лёта, палóчыши за ё́то!»
(П.-Г., Захино 2266-22).

«Ну и сла́ва Бо́гу, всё сжали.
Го́спыди, ради́ на лёта пабóльше за ё́та!
А ё́тыва – приспарi»

(Опоч., Решетниково 2276-02).

После окончания жатвы жницы приговаривали, обращаясь к ниве:

«Нiва, нiва, пада́й маю́ силу!»
(Опоч., Терехи 2271-02).

«Жнём и пригывáриваем: “Быдь рожь харóша, аммалóтна, радiсь на лёта”. Сидя́ть на снапу́ и абéдают». Обязательным блюдом была «яéшня». «Яéшню» сначала ставили на сноп, потом сами садились на снопы и справляли пожинки (Опоч., Посихново 2276-17).

Жницы благодарили и «КОРМИЛИ» СЕРП – обертывали его колоском (с зернышками):

«Спасiба, сиряпóк,
Што мяня́ ты пабярéг,
Тяпёрь я тябá пабираю́,
Пшани́цей нака́рмлю»
(Опоч., Орехово 2276-08).

«Вот тябé, серяпóк,
На зiму карма́к,
Што ма́й ручки сбярéг!»
(Новорж., Ругодево – Загорье* 4998-04).

Последней пясткой обматывали серп до будущего года, чтобы серп «не голый был» (П.-Г., Коршилово 5027-04; Новорж., Ругодево – Загорье* 4998-04).

На последней ниве ОСТАВЛЯЛИ НЕСЖАТЫЙ КРУЖОК (пястки на две) для того, «што́бы урожай был бы на будущий год» (П.-Г., Селихново 4997-16).

В д. Решетниково записаны сведения об обряде завершения жатвы, во время которого происходит



гадание на предстоящую судьбу жницы. Когда заканчивали жать, в оставшиеся на корню колосья «паставяť яйшницы ѓашку, агурцы, хлеб. <...> Паслѣнный сноп нажинавши. Вот, еси есть девушка незамужняя, ана кругом три раза абайде ѓтый ѓашки и сряза – сколько там – пястычку набѣря, атлѡжа. <...> Тада забирая все сярпом целиком – раз! – и срѣжа над ѓтый ѓашкый. Атайде и считае – если па парам вышла, то знаѓит ана выйде замуж» (Опоч., Решетниково 2276-01).

Девушки и женщины ГАДАЛИ на последнем снопе: девушки – о замужестве, замужние женщины – о будущем ребенке (кто родится – мальчик или девочка): «Тада пасидят на снапах, сеуши. Ёты снапы сносюť, в бабки саставюť. Замужняя пад сноп паглядить, хто там – букашичка или пауѓок, гаварят – сынка или доѓинку рѡдя» (Опоч., Решетниково 2276-01). Девушки, сидя на последнем снопе, говорили: «Какой-та ка мне жаних придеť – баѓатый, ай не? Если баѓатый, то паук раѓатый, а если бѣнный, то какая-нибудь муха, тошшая такая» – смотрели под сноп (Опоч., Орехово 2276-09). Примечали: если девушка снопы большие вяжет, будет жених большой, а если маленькие – то маленький (П.-Г., Чухны 5024-16).

Девушки гадали на серп – брали его за острый конец и бросали, потом смотрели, куда он упадет: «Серяпѡк-серяпѡк, где мая судьба?»; «Куда кынячѡк, туда и я пайдѡ замуж». Если при этом серп воткнется «носом» в землю – умрешь (Новорж., Дорожкино 5050-18).

Повсеместно зафиксированы сведения о том, что на обжинках женщины собирались на одну ниву, устраивали СКЛАДЧИНУ, угощались, выпивали (собирали деньги на водку, закуску приносили из дома), пели песни, плясали. Складчины проводили как во времена колхозов, так и до колхозов. Также делали складчину, когда вытянут лен, выкопают картошку (Новорж., Перхово 5002-04). В д. Розбегаево после жатвы дома готовили кашу «маккавѣиху» (варили ее из ржаной муки на воде, добавляли масло), ели всей семьей (Новорж., Савино – Розбегаево* 5046-39).

Раньше, бывало, на поле «хохот, грохот» – пели «хто смешнее, то милей» – какая-нибудь «шутная женщина». Говорили: «Што вы голаву павѣсили? Давайте петь!» – одна «затягивает», другие подпевают. А сейчас «замолкли, как птицы на зиму» (Новорж., Крутцы 4998-35).

Когда шли с жатвы или покоса, пели «голосные песни», «чудили»: одна женщина во время жатвы разделась догола, волосы распустила, «баклажку» с квасом привязала к себе и вылезла из ржи, все смеялись: «Ай-яй-яй! Абделалась!» (Новорж., Малое Алешно 5000-23).

Во время жатвы (особенно вечером, «как солнце за лес») в поле могли *причитать*. В д. Варитино

вспоминали, как женщина плакала голосом по мужу: «Аставил ты меня»; «Как я жить буду» (Новорж., Варитино 5019-16, 17).

В старину бедняки часто нанимались жать к богатым – в «ПОДѢНЩИНУ», «по найму» ходили жать в другие деревни. В д. Селихново Пушкино-Горского района записана притча, как умный хозяин оценивал работу поденщиков: он пришел в поле и спросил: «Кто сколько ворон видел?» Все молчат, жнут, а одна женщина говорит: «Я видела – не одно стадо летело». Он ей на пяточок подешевле заплатил – плохо работала, раз ворон считала (П.-Г., Селихново 4997-17).

♦ Молотьба

Молотили по 3–4 человека: «подлаживали» друг другу, ориентируясь по ритму молотьбы – «та-ты-ла-ты». Ритм был настолько четкий, что можно было плясать (Новорж., Шараново 5198-17).

♦ Сев озимой ржи

Перед посевом «сывалку» святили (П.-Г., Кишино – Опоч., Мелехово* 5011-17). На засев брали зерна, которые на жатве срезали первыми (первую пястку) (Опоч., Жгуново 2274-06), первый посев совершали из зерен «Боговой бороды» (Опоч., Катково 2298-22).

♦ Обработка льна

Лен вымачивали в «мочилах» (прудах), сверху клали хвойные или ольховые ветки, на них доски, придавливали камнями. Лен лежал в воде примерно 3 недели (следили, чтобы не перегнил). Мужчины вечером вытаскивали снопы льна из воды с помощью крюка, женщины развязывали снопы, раскладывали лен по земле. Затем лен мяли на «мялке», большое колесо крутили два коня (позже трепали на «санталовке» – устройство типа мялки), а раньше трепали лен вручную. Чесали: два снопа привязывали, чесали железной «драчкой» с пятью железными зубьями, семена сметали. Расчесанный лен мужчины «навивали». Волокно связывали, возили продавать в Пушкинские Горы (Новорж., Кораблево 5003-01).

Когда чесали лен, получали разное волокно: первое называлось – «вяхѡвья», второе – «пачесья», третье – «волокно». Лучшие пряжи пряли «волокно»; «вяхѡвья» пряли толсто – на мешковину; из выпряденного «пачесья» ткали холст мужчинам на портки, подштанники. Пряжу красили, ткали «станушки» девушкам на рубахи (Новорж., Ладино 5007-02).

ПОКРОВ

К Покрову заканчивались все полевые работы. В этот день устраивали застолье, ездили на ярмарку. «Пакрѡв дажидали и справлялись – нада-от все



штóбы убрать, с палéй штóбы убрать к Пакраву: картошку выкапать, капусту с агарóда убрать. И штóбы к Пакраву нам спрáвитца. <...> Вбéришь всё, и Пакрóв прáзднывали, дабрó прáзднывали, бывáла – два дня. Нидалёка бýла ярманка. Народу сабéретца – па галавám катíсь! – народ. Са всíх старóн, са всявó óкругу! Ат Апо́чки и тут, и па всяму óкругу набéретца наро́ду, ой! – па галавám катíсь! – как наро́ду набéретца. Бальшо́й прáздник Пакрóв был» (Опоч., Бездедово 2242-03).

ПРЕСТОЛЬНЫЕ ПРАЗДНИКИ, ЯРМАРКИ, ГУЛЯНЯ, ДРАКИ

Традиция престольных («годовых») праздников на обследуемой территории фиксируется повсеместно. Во время таких праздников обычно устраивались ярмарки («ярманки»). Ярмарки могли проходить не только в праздники, но и по воскресным дням, а в крупных центральных усадьбах (волостных центрах, селах) – каждое воскресенье или несколько раз в году. Так, в д. Васьково Новоржевского района ярмарки устраивали каждое воскресенье с Пасхи до Вознесения, собирались за деревней, в бору (Новорж., Васьково 5202-02).

Реже ярмарки проводились по случаю «заветных»¹⁸ праздников, которые включали в себя крестный ход. Обходы дворов, деревни, полей с иконами могли проходить также и в престольные праздники. Эта некогда очень развитая и распространенная традиция сохранялась до 1930-х гг.

В д. Захарьино Пушкино-Горского района престольными праздниками были дни **Николая чудотворца** (зимний и летний). Накануне праздника совершали обход деревни с иконой. Икону, привезенную батюшкой из церкви, носили из деревни в деревню («икона ходит»), местные жители выходили встречать крестный ход на дорогу. В деревне все собирались в одну избу (обычно к богатому хозяину), священник служил службу: этот дом считался «как святой, патаму што [там] всягда астанáвливалась ико́на и в пёрвую óчередь в тот дом прихадíл свящéнный и атпéвэл, <...> как в цёркви паóт». Потом ходили по дворам (только в те дома, куда приглашали). Впереди, по дороге, устилаемой соломой, шел священник с иконой. Во время шествия больные проходили под иконой и целовали лики святых, чтобы излечиться (рассказывают, что одна женщина ходила так по нескольким деревням и перестала болеть) (П.-Г., Гарино – Захарьино* 5039-05). В доме стол покрывали скатертью, а пол устилали соломой (Новорж., Вишлёво – Мартюши* 5041-25).

Когда приходили к дому, хозяин стелил во дворе чистую солому, на которую ставили икону. Потом батюшка кропил святой водой в доме. Домочадцы в этот день надевали чистую, нарядную одеж-

ду. Обязательно устраивалось застолье, приезжали гости (П.-Г., Гарино – Захарьино* 5039-04, 05).

Плату собирали через три дня после службы, объезжая деревни на лошадях: «Тут падвóда шла, хто чéм платíл, хто зерно́м свящéнному платíл, хто гатóвым пёчёным хлéбам» (П.-Г., Гарино – Захарьино* 5039-04, 05).

В других случаях молебен происходил не в одной или нескольких избах, а во всей деревне, совершалось освящение хозяйственных построек, полей и стада. Служить начинали с края деревни, обходили не только дома, могли быть молебны в гумнах (П.-Г., Осница – Жуково* 5041-01).

«За Илью», «за Ягорий»¹⁹ – в д. Поляне брали икону святого, которому был посвящен праздник, и носили ее по деревням. «За Илью» служили в доме и во дворе, «за Ягорий» иконой обносили скот, стреляли из ружей (от волков). Икона была большая, ее держали вдвоем, сзади несли решето, туда складывали яйца, лепешки. Затем их отдавали попу (П.-Г., Горбово 5010-09).

До 1930-х годов на праздник «**Богомолень»** (первое воскресенье после Троицы) в церкви в д. Дубково была служба. После службы батюшка освящал ржаное поле, заходил в каждый дом, кропил святой водой. Затем крестный ход направлялся в другую деревню, где уже ждали икону, выходили навстречу. До обеда была служба, а после обеда ходили на гулянья (Новорж., Марьино 5032-18).

Если церковные традиции (обходы с иконами, молебны в домах и на поле) в силу ряда причин были нарушены в 1930-е годы, то деревенские праздничные гулянья и ярмарки активно бытовали даже в послевоенное время.

Перед праздником в доме все убрали. Для праздничного застолья варили пиво, гнали самогон, пекли пироги; резали барана, делали холодец; варили разные каши; готовили суп, щи, рыбу. Среди напитков упоминаются также хлебный квас (П.-Г., Осница – Жуково* 5041-01), вересовое пиво (П.-Г., Крылово 5022-18), брага (Новорж., Борки 5003-61). Записаны довольно редкие примеры высказываний иностранцев о русских праздничных застольях: «У нас мельница была в другой дярéвни, в Сви́намúрава. А там мельник был – нéмец. И вот: “Русский дурак! Мадée, мадée – всё сабира́ють, всё – к прáзнику. Придúть, за́ три дня всё апáшуть – съядúть! А у нас в Гермáнии ня так: вот абéд прáздник – сабéрут-ся там свай раднýи, пабéдають, паку́шають – и прáздник, и всё. А э́та, – гаварíть, – как абжирáние. Приедúть, всё сажру́ть. А патóм апя́ть – голые зу-бы”. Ой, Го́спади! Вот, бывáла, всё так, што русский – дурак» (П.-Г., Крылово 5022-18).

На ярмарку принято было надевать ПРАЗДНИЧНУЮ ОДЕЖДУ. Женский наряд состоял из коленкоровой кофты, сарафана, на голове был



«повой» (спереди расшит серебряными или золотыми нитками), сверху повязывали большой платок, который завязывали сзади (П.-Г., Галичино – Русское* 4996-13).

По праздникам носили рубахи из набойного материала (Новорж., Адорье 5004-42). Богатые носили суконную одежду (Новорж., Вишлёво – Мартюши* 5042-11). Парни ходили по праздникам в «тройках» (Новорж., Соболицы 5017-16). Шили праздничные холщовые мужские «портки» (они были покрашены в полоску – белая, красная, зеленая). Покупали широкие «опояски» (около 20 см) с рисунком в крупную полоску, ими мужики опоясывались зимой поверх шубы (П.-Г., Крюки 5012-16). Сапоги или валенки носили только в праздник. На ярмарку шли пешком, туфли носили с собой. Подходя к деревне, мыли ноги и надевали чулки и туфли (Новорж., Васьково 5202-37).

В д. Осница Пушкино-Горского района встретилось упоминание о бане накануне престольных праздников:²⁰ старики приходили в гости накануне, топили баню, мылись (вечером). В сам праздник приходила молодежь, старики к вечеру уходили, а молодежь оставалась гулять на два-три дня (П.-Г., Осница – Жуково* 5040-12, 19, 5041-01).

В праздники не работали, гуляли, отдыхали. Три дня праздновали, ходили в гости друг к другу (в гости приходили вечером в канун), угощались (четверть вина, самовар). Мужики сидели, разговаривали. Если «есть музыка – паиграют, песню спаяют» (Опоч., Козырёво 1616-31). До обеда гости дома, пообедали – и на ярмарку. Полный дом гостей – 20–30 человек, и три дня гуляли (приезжали только родственники).

На ярмарках, на уличных гуляньях, в домашних застольях активно участвовали все возрастные группы – от детей до стариков: «Таропятца бабы в гуляшший день скарее на прагон [перекресток]. Вот старики сидя – в карты играють. Кто-та в гармонь там или в скрыпку играя. Кто-та нямножка пад градусам – песни паё – сидить». Молодые парни играли в рюхи, пускали колесо; маленькие гоняли камешек – «костатушку» (Красн., Монино 1656-18). «Панасядут <...> все канавы заполнены старухами и стариками. Маладэжь па дароге ходит», девушкам можно было познакомиться «с дальними парнями» (Опоч., Запеклево 1633-30).

В праздники ходили по дворам бедные (старушки, маленькие дети) – ходили с торбами, побирались (Новорж., Залог 5036-08).

На ярмарках могли торговать разным товаром:²¹ старухи и старики продавали яблоки, вишни, орехи, семечки. Продавали горшки, бочки, чашки, лыко для плетения лаптей; на «цыганскую ярмарку» (25 февраля)²² была крупная торговля, приходили цыгане (Новорж., Выбор 5016-18).

Съезжие праздники, ярмарки проходили при большом скоплении народа: «Не пирайдешь – народ. Абозам и абозам, запрэжены лошади – эта па тракту была не прайти. И с гармоням. И в гармонь играют, и песни пают... Сабэретца столька народу, што патеряешься, мужа патеряешь и не найдешь» (Красн., Монино 1656-06). «На ярманку сабира-лась, может быть, челавек пятьсот, а то и больше. Вот тут в этой дярэвне, в Багародицу (28 августа).²³ <...> И вот тут столька народу, што с това канца и да этава канца, нигде – ни ската выгнать, никаво, задвинут всё народам была» (Красн., Мутолевка 1769-28). Молодежи собиралось до тысячи человек (Новорж., Алтун 5196-02). Могли приехать издалека – за 50 километров приезжали на лошадях – и молодежь, и старые (Опоч., Запеклево 1633-30).

Праздничное гулянье по улице часто представляло собой определенным образом организованное ШЕСТВИЕ: ходили рядами. «Так кругом и хадили ва всю ярманку. Ой, народу сабиралось, уй! <...> Гармонь играет, мальцы песни пають пад гармонь. <...> Специальна были писнахоры, каторые падлаживали петь. О, интересна была. Раньше красива была гулять» (Красн., Габоны – Лужки* 1615-08). «Вот так дарога – ряда чатыре калонна туда идё, а па втарой стараны – аттуда ряда в чатыре-пять народ. Вот так – не перяйти через дарогу» (Красн., Монино 1656-06). В праздник с 12 часов дня идут на ярмарку: «гужам», «плетням» (толпой, один за одним), на лошадях едут за 12 км на ярмарку – «полная деревня народу – гуляют», поют, пляшут, танцуют, гармонии играют (Новорж., Малое Алешно 5000-22). «И это вот, ярмарка – народу-та была – ужас! Как палатно сйтцевае движетца – друг к другу идут навстречу» (П.-Г., Блажи 2259-08).

Таким же образом проходили ярмарки и в крупных населенных пунктах. Так, в Пушкинских Горах на «Девятник» («посли Пасхи дявятая пятница») съезжался народ со всего района: «Была ярманка. Па Пушгарам тоже так же хадили с гармоней, и народ так вот всё парам, всё вот так па круг в два ряда» (П.-Г., Петровское 4992-11).

На праздничных гуляньях часто проходил выбор невест (молодые парни выбирали невест, «старушки» – будущих невесток), соответственно, складывались определенные взаимоотношения молодежи, существовали свои правила этикета: «А девачки гуляли, не как сейчас. <...> Раньше сайдешь на гулянку, адин парень хоча падайти, паходишь с адним. Если не ндравитца парень, падруге падтalkingнешь. Этава атведут, втарой падайдёт. Этат палучше, с этим пабольше паходишь. Ат этава атайдешь – третий падходит. Никто не ревнавэл, <...> гуляли хитра» (Красн., Монино 1656-07).

«Две паследних ярманки я па семь штук перябрала: “Не хачу я с анным хадить, буду я с анным

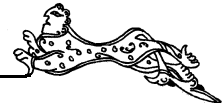

хадить, о!». <...> С двум гуляла. Дралися между са-
бóй. Но мне была смéла, у меня три брата б́ыла –
как дубы, и два дваóрадных б́ыла, так я не баялась.
Думаю, мне некаво́ не б́удя и нечаво́» (Красн., Га-
боны – Лужки* 1615-08).

В летний период проходили также ночные гуля-
нья молодежи на улице, которые назывались «БЕ-
РЁЗКИ» (Опочецкий, Пушкино-Горский районы).²⁴

Ни одна ярмарка, ни одно гулянье не могли
проходить без *игры на музыкальных инструментах, пения песен и припевок, без плясок*. Музыкально-
хореографическая сторона является обязательным
элементом праздника: «Раньше вот заводят песни, и
женщины, девки падпевáли, дьявчóнки падпевáли
[под “Горбáтова”]. Так это б́ыла пр́инята. Б́ыла как
б́удта на сялэ весяло́. Уваженье было́ среди маладэ-
жи и среди стариков. Вот э́та “Гарбáтава” заигра-
ют, вот люди папаю́т, павеселя́тца, им как б́удта, па
ра́ньшему времени, как б́удта б́ыла э́та харашо́. Вот
на гусях, на гита́ры, на балалайке – кто мог хара-
шо́ разы́грывать» (Красн., Синьково 1628-17).

Во время уличных шествий, на гуляньях по обы-
чаю устраивали ДРАКИ. «И вот какие-та парни с
адной деревни, и са втаро́й. Ну и што-та ани́ ня па-
делили – мо́же дьявча́т, может быть так – какой
“контр”. И вот тагда́ заиграют “Гарбáтава”»
(Красн., Мутолевка 1550-11).

Драки устраивались как один на один, так и
групповые: «Артель с артелью. Бывает три, четыре,
пять и больше, да десяти чела́век...» (Красн., Муто-
левка 1549-41).

Особенно характерны для ярмарочных гуляний
драки «деревня на деревню» и «край на край»: «Ой,
бывáла, ма́ла той я́рманки, што каво́-нибудь не за-
по́рють. Ой! А вот – вот у нас наши, а там вот (вот
горы видать) – ко́кшинцы. Вот наши не любили
тых, ты́и – наших. Вот Егóрий²⁵ – я́рманка у нас вяс-
но́й. Вот прийдúть ты́и сюда, наши го́нять их. Наши
туда сайдúть, наших го́нять. Завздóрят-завздóрят, и
пашёл» (Красн., Габоны – Лужки* 1615-08). «Вот
наш гра́инский край, а там уже пайдёт дальше пад-
дубновский край. Кали хошь, та́я старана́ на на-
ших, наши на тех – и пашла́. В кула́шный бой. Де́ла
дахóдит, што да таких жарди́н или да наже́й»
(Красн., Морозово 1555-42).

Бывало так, что если с какой-то деревни парней
сильно побили, то на следующий день те приходи-
ли с пополнением, и бой возобновлялся. Иногда
«на подмогу» приходили женатые мужчины (стари-
ки) – с вилами, косами, «обря́зánками». Как «Гар-
бáтава завя́дúт» – «драка б́удя», «щас но́жикам б́у-
дуть резать» (Красн., Красногородское 1556-09).
«Ламáютца маладэ́е парни, могут пьяные старики
[ломаться]» (Красн., Синьково 1628-21).

Есть упоминания о том, что были «драки серъ-
ёзные», когда кроме кулаков в ход шли ко́лья, кам-

ни, ножи, и были «потешки» – на летних гуляньях.
Вечерами молодежь собиралась на полянке, на дро-
вах – боролись, тягались – кто кого перетянет (Но-
ворж., Лябино 5208-13).

Драка часто начиналась как *специфическая мужская пляска* – так называемое ЛОМАНЬЕ, ко-
торое сопровождалось определенным набором уг-
рожающих действий. Приведем несколько харак-
терных рассказов:

а) «Вот ламáнье. Идёт он вприпляску. Вперяди́
гарманíста – адíн-два, и с той стараны́ так. Вот и
гаваря́ – э́та ламáнье, ламáютца. Вот вперелóмку
иде́, и приплясывает, и так, и сяк. В общем, де́лае
разные выпады свай́м туловищем. Вот э́та ламáнье»
(Красн., Тимохи́ 1545-09).

б) «Вот как заиграешь вот э́тыва “Гарбáтава”,
ну и пашли́ – калесóм. И встречная партия идёт то-
же в таком русле» (Красн., Красногородское 1556-
09); «Ну и в гармонь заигра́я, <...> ну и тада́ захо́-
дють ко́льцам все. Захо́дють ко́льцам. Кричат...
Песни паю́т и кричат, и ламáютца. <...> Там с гар-
мо́ней идуть – крича́, и эти крича́, руки пады́маю́т»
(Красн., Синьково 1628-17).

в) «Э́то щас вот и начина́ють адíн через аднаво́
прыгать, песни на задор. <...> “Гарбáтый” – кató-
рый “няро́вный”. Вот пад нево́ ламáтьце мо́жна б́ы-
ла. <...> И задеру́тца, бывáе. И па́лочки – адíн пе-
ред адны́м. Вот такое ламáнье... И па галавэ́ заде-
нут. Да, вот хатéлась, штоб друго́й раз и задеть.
<...> В избе бывáла тоже – тагда́ па паталку́ кула-
ка́м. Не то́лька кулак, и в кулаке што-нибудь (но-
жик). <...> Пастраша́ть-та на́да, штоб вси бая́лись»
(Красн., Зайцы 1555-25, 29).

г) Ломались, тросткой или палкой били о доро-
гу – «вот я, буя́н». Парни артелью идут, все подпля-
сывают, один поет, остальные – «падга́кывают»
(П.-Г., Воронич 4993-25). «Ломаются» – руками, но-
гами. Прутками стегают по дороге, по обочине, по-
ют песни. «Стебану́т па абóчине – “Р-р-р” [рычат]»
(Новорж., Рудняха – Никитино* 5035-46). «Палкой
аб землю, песни пели – хадунóм хадíла всё», «ламá-
ютца атамáны» (П.-Г., Галичино – Рубилово* 4995-
21). Парни, которые подвыпивши, даже пиджаки
снимали, об землю били, пели песни (Опоч., Ма-
тюшкино 1630-28). «Пыль сталбóм» – с песнями ло-
маются (Опоч., Лушилы 1590-34). «Ломались» – ко-
льями об дорогу били, пиджаки скидывали, рубахи
рвали на себе (Новорж., Деревицы 5199-33).

Ломанье обычно сопровождалось инструмен-
тальным наигрышем – играли «Длинно́ва», «Горба-
това» (Опоч., Красн., П.-Г.), «Скобаря» (Красн.,
Опоч., Новорж., П.-Г.), «Рассади́ловку» (Красн.),
«Соба́ковщину» (Новорж.), «Под драку» (Опоч.,
Новорж.), «Под ломанье» и др. Соответственно, у
музыканта (чаще гармониста или балалаечника)
было особое положение: гармониста не трогали.



Гармонист в драку не лезет, но его тоже могут побить, свои защищают (Новорж., Рудняха 5035-46).

Роль музыки – поднять боевой дух, «раззадорить» парней – отражена в комментариях, касающихся звучания инструментов, наигрыша, голоса: «Без гармошки ярмарки нет!.. [Драки] абязательна пад гармошку. Ну, эта азартная игра. Вот как заиграешь вот этыва “Гарбатава” – ну и пашли калесом» (Красн., Красногородское 1556-09). Если бы не играли, то «задору б не была»: «А то как задор, гармонь сзяду... “Гарбатава” нарязая... Вот аны идуць эты, а эти тут – малыцы тут сваей группой – впряд, народ весь в сторану!» (Красн., Перестрелово 1581-35).

Под драку пели:

«Таварищ мой, таварищ,
Да чевó ты дагулял,
Среди вулицы широкай
На ножике завял.

Парезали, да мало,
Парезьте раз яшó,
Маё тело маладóе
Заживая харашó»

(Красн., Кучелеево 1581-27).

«Нашу маленькую шаечку,
Ай, шали-шали-шали,
А нашу маленькую шаечку,
Ах, никто не шевели, у-ха!»

(Красн., Золотово 1767-47).

«И па галóвке трéхфунтовка –
(И) гирька пракати́лася,
Мая белая рубашка
А кровью вся обли́лася.

Фулюганская паходóчка
С адíннадцати лет.
И да чавó я дафулюгани́лся –
А мне ва всех астрóгах места нет.

Пабítь-пabítь хатéли,
Как пылажítь, как бóрыва,
За што ж пabítь хатéли,
Што я гуляю здóрыва»

(Красн., Муголевка 1550-11).

«Прыгай-прыгай, паталóк,
Прыгай, паталóчина,
Не фарсítе, скабарí,
Вы пакá не калóчена.

Мальцы, тише, мальцы, тише,
Не ламáйтеся гарáзд,

Вашим глазкам будет сты́дна,
Как пагóнят атсёлю вас»

(Красн., Покровское 1555-12).

«Ой, нас хатéли, нас хатéли,
Кулаки чесáлися,
Мы, весéлые ребята,
Давно дабивáемся»

(Новорж., Сухарево ВФ 156-52).

«Из нагана выстрел дали,
Па реке пошёл туман,
Что ты гóлаву павéсил,
Наш весéлый атамáн?»

(Новорж., Алтун 5196-17).

«Таварищ, ламáй раму,
А я дверь буду ламáть.
Ниприятíли явились –
Бúдим гóлавы снимать!

Ты заигравай, таварищ,
Скабаря патéшнава,
Штóбы тéла ни балéло
У миня у грéшнава»

(Новорж., Погорелово 5200-24).

«Таварищ, бей па ра́мам,
А я буду дверь ламáть,
Нам пали́ция знакома,
И тюрьма – радная́ мать,
Нам пали́ция знакома,
И тюрьма – радная́ мать.

Таварищи, таварищи,
Х...вые дя́ла,
Пасáдють в ка́меру халóдную –
Правéдайти меня,
Пасáдють в ка́меру халóдную –
Правéдайти меня»

(Новорж., Васьково 5202-34).

«А как манькóвский ря́бята
Ни как мы, таким не быть,
Ани смéла падступáют
Симярíх аднóва бítь!»

(Новорж., Маньково 5203-39).

Начиная с 1930-х годов, эта традиция обрывается в связи с официальным запретом: «Вот, бывала, уже гармони не разрешали насыть на ярманки» (Красн., Соболюцово 1645-53). В частушках появляются соответствующие мотивы:

«“Синерéцкую” игра́ють,
“Синерéцкую” па́ють,
За эту “Расади́ловку”
Па десять лет да́ють»

(Красн., Мыза 1645-03, 14).

¹ См. также Раздел 8 «Свадебный обряд» (о свадьбах «кράдкым»).

² В большинстве случаев на супрядках пряли шерсть, могли приходиться не только девушки, но и замужние женщины. А на посиделках чаще всего девушки пряли лен.

³ «Ува́га» – внимание, уважение.

⁴ Опару делали из ржи: в холодной воде размешивали ржаную муку, оставляли в печке, чтобы она «соложалась», потом задвигали подальше в печку, чтобы еще

постояла, после чего опара делалась сладкой (Новорж., Губкино 5029-07).

⁵ Подробнее о старинной женской пляске см. в Разделе 5 «Инструментально-хореографические традиции».

⁶ См.: Новорж., Вёскинская вол.: Бороденки 5050-35; Вёска – Бачиха* 5016-50; Гридино 5047-08; Яконово 5033-03, 04; Выборская вол.: Выбор 5016-21; Деревицы 5199-02, 11, 25; Дмитровка 5198-06; Пыльниково 5210-24; Савино – Розбегаево* 5046-37; Шикени 5186-03, 14; Зареченская вол.: Адорье 5005-13, 15; Варитино 5019-39,

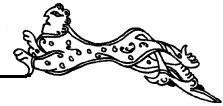

- 41; Грибаново 5004-18; Малое Алешно 5000-43; Стехновская вол.: Губкино 5030-19; Крутцы 4998-23; Крутцы – Кудрово* 4998-34; Посадниково 5014-17; Ругодево – Загорье* 1997-43; Ругодево – Кудяево* 4998-09; Соболицы 5017-23; Тараскино 5015-36.
- 7 См.: Беж., Ашевская вол.: Горенье 5214-04, 42–44; Новорж., Алтунская вол.: Вехно 5183-14; Канашовка 5194-02; Заборьевская вол.: Гнилки 2188-04; Заборье 2169-14; Самсонова 2201-39; Тарасово 2188-14, 2189-06; Оршанская вол.: Б. Слобода 2201-25; Запятково 5211-39; Мосеево 5203-01; Юхновская вол.: Гускино ВФ 155-52; Маньково 5203-32, 34; Сухарево – Гускино* ВФ 156-48.
- 8 См.: Опоч., Глубоковская вол.: Водобег 2850-64; Духновская вол.: Куденково 2750-07; Матюшкинская вол.: Матюшкино 1631-03; П.-Г., Пушкино-Горская вол.: Астахово 5008-07.
- 9 См.: Новорж., Алтунская вол.: Канашовка 5194-04; Дубровская вол.: Кораблёво 5003-17–19; Перхово 5002-03; Жадрицкая вол.: Коротыли – Синичино* 5048-08; Ладино 5006-42; Ладино – Ковальки* 5007-24, 34, 5006-42; Ровное 5211-20; П.-Г., Первомайская вол.: Осница 5040-19; Полянская вол.: Колесниково 2265-06; Пушкино-Горская вол.: Воронич – Тарасово 4993-13; Гарино 5040-07; Кириллово 5009-24, 5009-37; Луговка 5021-05; Петровское – Приезжино* 4992-14; Петровское – Федорыгино* 4992-29, 42; Подкрестье 5028-11; Селихново 4994-28; Снегово – Барашкино* 5043-23; Шаробыки – Воронич* 4993-34.
- 10 См.: Новорж., Вишлѣвская вол.: Крюково 5011-27; Свиномурово – Ферково* 4995-08, 16; Стехновская вол.: Тараскино 5015-36; П.-Г., Зарецкая вол.: Песечек 2261-08; Поповня 2287-04.
- 11 См.: Красн., Ильинская вол.: Зубавы 1653-17; П.-Г., Вельская вол.: Смолены 1629-10; Новгородкинская вол.: Коршилово 5027-02.
- 12 «Бьдь» – будь.
- 13 «Аммалотен» – «ну, многа агурцов – аммалотные» (Опоч., Посихново 2276-18).
- 14 «Пахать» – подметать.
- 15 Подробнее об этом см. Раздел 10 «Похоронно-поминальная обрядность» («Годовые поминны»).
- 16 Подробнее об этом см. «Колдовство на Иванов день» в разделе 12 «Жанры народной прозы, поверья».
- 17 См.: Новорж., Алтунская вол.: Канашовка 5194-02, 5185-05; Вёскинская вол.: Дорожкино 5048-36; Дубровская вол.: Кораблёво 5003-29; Жадрицкая вол.: Ладино 5006-38.
- 18 Заветный праздник – праздник «по завету», данному жителями с целью избежать какого-либо бедствия (пожара, засухи и т. п.).
- 19 Речевые обороты «за Илью», «за Ягорий», характерные для местного диалекта, означают «в Ильин день», «в Егорьев день».
- 20 Рассказчица отмечает, что топить баню нужно перед праздником, но если праздник приходился на понедельник, то в воскресенье не топили, а топили в субботу, и в обычное время топили баню по субботам. Престольные праздники: Спас, Покров Пресвятой Богородицы, Александр Невский, «Вздвижение», Михайлов день (осенний), «маленькие праздники»: Анастасия (не уточнено), «Ремянки» – 10 ноября (П.-Г., Осница – Жуково* 5041-01). См. также: Новорж., Вишлѣво – Мартюши* 5041-25.
- 21 См.: П.-Г., Шаробыки – Воронич* 4993-34; Новорж., Алтун 5196-16; Дмитриевка 5198-04; Ладино 5006-08; Соболицы 5018-11.
- 22 Вероятно, 25 февраля по новому стилю – празднование Иверской иконы Божией Матери, свт. Алексия, митр. Московского и всея Руси, чудотворца.
- 23 Праздник Успения Пресвятой Владычицы нашей Богородицы и Приснодевы Марии.
- 24 См.: Опоч., Авсейково 2831-57; Духново 2749-02; Календолово 2260-18; Рассохи 2851-26; Черницкое 2199-03; П.-Г., Волково 2264-01, Найденово 2266-17.
- 25 Праздник вмч. Георгия Победоносца (Егорьев день).





Раздел 3

КАЛЕНДАРНО-ОБРЯДОВЫЙ ФОЛЬКЛОР

ОБРАЗЦЫ НАПЕВОВ И ТЕКСТОВ
КАЛЕНДАРНО-ОБРЯДОВЫХ ПЕСЕН, ПРИПЕВОВ, ВЫКРИКОВ

ЗАКЛИКАНИЕ МОРОЗА

№ 1

д. Алино, Опочецкий р-н, 2242-22



Ма - рóz, Ма - рóz, и - ди ку - тью ест! Лé - там не ха - дй, зи - мой при - ха - дй!

Марóз, Марóз,
Иди кутью ест!
Лéтам не хадй,
Зимой прихадй!

Исп.: Дмитриева А. Д., 1904 г. р. Зап.: Валевская Е. А., 09.08.1987. Расш.: Редькова Е. С., Полякова А. В.

КОЛЯДКИ, «ВИНОГРАДЬЯ»

№ 2 (с данным напевом исполняется текст 1)

♩=110

д. Бабихино, Новоржевский р-н, ВФ 155-23



При - шла Кы - ле - да ны - ка - ну - ни Ры - жа - ства. Ни ся - дй в пи - ре -



ду, ни ча - шй бы - ра - ду. Ат - кры - вай - ка сын - ду - чйш - ку.

Пришла Кыледá
Ныкануни Рыжаства.
Ни сядй в пиреду,
Ни чашй быраду.Аткрывай-ка сындучйшку,
Падавай-ка питачйшку.
А с засёку решетом,
А с полки пираго́м.

Исп.: Семенова А. В., 1909 г. р. Зап.: Мехнецов А. М., Лобкова Г. В., 06.02.1999. Расш.: Полякова А. В. Пели ряжены: ходили «обделавши» (надевали вывороченные шубы, мазали лицо сажей), им подавали.

№ 3 (с данным напевом исполняется текст 1)

♩=120

д. Мишнево, Опочецкий р-н, 1648-28



Как при - шла Кы - ля - да ны - пя - ред Ры - жаст - ва, Ко - ле - да, Ко - ле - да.

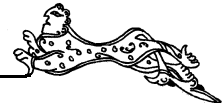

На - пе - рёд Раж-дест-ва́, пе-ред праз-нич - ка, Ко - ле - да, [Ко - ле - да].

Как пришла Кыляда ныпярёд Рыжаства́,
Коледа, Коледа.

Наперёд Раждества́, перёд празничка,
Коледа, [Коледа].

Падаріти, ни знабіти кылядóвщечик,
Коледа.

А кто б́уде дарить, таму́ семь карóв даіть,
Коледа.

Кто не б́уде дарить, таму́ суку даіть,
Коляда.

Исп.: Митрофанова В. М., 70 л. Зап.: Теплова И. Б., 21.07.1984. Расш.: Полякова А. В. Исполнительница говорит, что можно припевать как «Коледа», так и «Виноградье».

№ 4 (с данным напевом исполняется текст 2)

♩=126

д. Мозули, Красногородский р-н, 1544-12



Как при - шла Кы-ля-да́ ны-пя - рёд Ры-жде-ства́, ви - на - гра́ - де - во кра́-сна-зя-лё-на!

Как пришла Кыляда ныпярёд Рыждества́,
Винаградево краса-зялёна!

Ой, ныпярёд Раждества́, впярёд празничка.
Винаградево краса-зялёна!

Ой, мы хаділи-иска́ли бага́тыва двара́,
Винаградево краса-зялёна!

Ох, мы нашлі-рызыска́ли бага́тый двор,
Винаградево краса-зялёна!

Ой, сталбы́ то́ченый, пызалóченый,
Винаградяво(й) краса-зялёна!

Ой, пыдаріти, не знабіти кылядóвщицу,
Винаградяво(х) краса-зялёна!

Ой, хто б́удит дарить – таму́ семь карóв даіть,
Винаградево(х) краса-зялёна!

Ой, хто ня будет дарить – таму́ адну́ казу́ даіть,
И с адным саскóм.¹

Исп.: Миронова М. Т., 1905 г. р. Зап.: Теплова И. Б., 02.02.1984. Расш.: Полякова А. В. Напев транспонирован на 1,5 тона вверх.

¹ Последняя строка исполняется говорком.

№ 5 (с данным напевом исполняется текст 2)

♩=136

д. Запеклево, Опочецкий р-н, 1633-08



Ой, как при - шла Кы-ля - да́ на - пе - рёд Раж-же - ства́, ви - на -



гра́ - дья, ой, кра́ - сна - зя - лё - ны - я!

Ой, как пришла Кыляда наперёд Ражжества́,
Винаградя, ой, краса-зялёныя!¹

Как хаділи-гуляли кылядóвщи́чки,
Как хаділи-искали бага́тыва двара́.
Как бага́тый двор на сяміх сталба́х,

Сталбы́ то́ченый, пызалóченый.

И кто б́удя дарить – таму́ семь карóв даіть!

Кто ня б́удя дарить – таму́ казу́
с анной сиськой даіть!

Падаріти, не знабіти кылядóвщи́чкоў!

Исп.: Тимофеева Л. С., 1922 г. р. Зап.: Неудачина Е. А., 20.07.1984. Расш.: Валевская Е. А. Данный образец ранее опубликован: ППЗ. С. 33. № 9.

¹ Припев исполняется после каждой строки.



№ 6 (с данным напевом исполняется текст 2)

♩=100

д. Поляково, Красногородский р-н, 1638-06

При - шла Кы - ля - да ны - ка - ну - не Рыж - жес - та, ви - но -
гра - дьё кра - сна - зя - лё - ны - я!

Пришла Кыляда ныкануне Рыжжества,
Виноградье красна-зяленья!¹
Ныкануне Ражжества, канун прэздничка.
Мы хаділі-искали багатыва двара.
Как ёгыт двор на сямі сталбах,
На сямі сталбах, на васьмі вярстах.
Как в ётам вы даму живё хазяин мыладой.

Хазяин мыладой и хазяюшка младá,
Хазяюшка младá, малы детушки.
Малы детушки – часты звёздушки.
Падаріти, не знабіти кылядóвщицкам –
С анбару ришатом, а с пёчи пирогом!
Вы даіти килбасу, я дамóй пынясу!
Вы даіти втарую, я дамóй пынясу!
Если нет килбасы, то пол-литра нясі!

Исп.: Федорова А. В., 1909 г. р. Зап.: Валевская Е. А., 12.07.1984. Расш.: Валевская Е. А. Данный напев ранее опубликован: ППЗ. С. 31–32. № 7.

¹ Припев исполняется после каждой строки.

МАСЛЕНИЧНАЯ ПРИПЕВКА

№ 7 (с вариантами данного напева исполняются тексты 3–6)

♩=132

д. Броды, Опочецкий р-н, 1632-15

Пыд-ма - ну - ла нас кур-ва Ма - сли-ни-ца, пыд-ма - ну - ла нас ны Вя - лі - кий пост.
Ны Вя - лі - кий пост да-ла редь - ки хвост, а мы редь-ку ни бя-рём, кур-ву за вла-сы дя-рём.

Пыдманула нас курва Маслиница,
Пыдманула нас ны Вялікий пост.
Ны Вялікий пост дала редьки хвост,
А мы редьку ни бярем, курву за власы дярем.

Исп.: Гаврилова М. Г., 1907 г. р., Гаврилова З. Г., 1909 г. р., Гаврилова А. Г., 1921 г. р. Зап.: Неудачина Е. А., 17.07.1984. Расш.: Полякова А. В., Редькова Е. С. Пели на Масленицу на улице, собирались под окном. Напев транспонирован на полтона вверх.

ВОЛОЧЕБНЫЕ ПЕСНИ

№ 8 (с данным напевом исполняется текст 7)

♩=120

д. Рудняха, Новоржевский р-н, 5035-37

Ха - зый - нуш - ка, Хри - стос вас-кресь! Наш ба - тюш - ка, Хри - стос вас-кресь!
Хазяйнушка, Христос васкресь!
Наш батюшка, Христос васкресь!

Гляди в акно, Христос васкресь!
Дари гастей, Христос васкресь!



В тваём до́ме, Христос васкрёсь!
 С свайм дѣтям, Христос васкрёсь!
 С сваёй жаной, Христос васкрёсь!
 С свайм дѣтям, Христос васкрёсь!
 За присто́лам, Христос васкрёсь!
 [В тваём гумне, Христос васкрёсь!
 Первый пра́здник, Христос васкрёсь!
 Христовый день, Христос васкрёсь!

Втарой пра́здник, Христос васкрёсь!
 Яго́рий свят, Христос васкрёсь!
 Каров пасти, Христос васкрёсь!
 Третий пра́здник, Христос васкрёсь!
 Никола свят, Христос васкрёсь!
 Коней пасти, Христос васкрёсь!
 Хазя́йнушка! Христос васкрёсь!
 Дари́ гастей, Христос васкрёсь!]¹

Исп.: Исакова Н. С., 1912 г. р. (р. из д. Никитино этой же волости). Зап.: Полякова А. В., 14.02.1998. Расш.: Полякова А. В. В первый день Пасхи «вольнички» (три-четыре женщины постарше) ходили от дома к дому, пели под окном, в корзинку (сумку) собирали яйца, пироги (хозяева выносили «пару яиц», «пирага канец»), потом собранное делили между собой. Текст в квадратных скобках дополнен по фонограмме 5210-33, записанной от той же исполнительницы через год (07.02.1999 г.), комментарии составлены на основе фонограмм 5034-11, 5035-37, 5210-33.

¹ Последние строки текста не пропевают, а выкрикивают.

№ 9 (с данным напевом исполняется текст 8)

♩=186

д. Глубокое, Опочецкий р-н, 2812-13



Зда - ро́ - ва - зда - ро́ - ва, ха - зя́ - и - ныш - ко,



Хри - стос ва - скрѣс, Сы-н(ы) Бо́ - жа наш!



Ха - зя́ - и - ныш - ко, наш ба́ - тюш - ко,



Хрис - тос ва - скрѣс, Сы-н(ы) Бо́ - жа [наш]!

Здарова-здарова, хазяинышко,
 Христос васкрѣс, Сын(ы) Божа наш!¹

Хазяинышко, наш батюшко,
 Ты спишь-ляжишь с сваёй(и) жаной,
 С сваёй жаной, са всей(и) сямьей,
 С свайм сынкам, с жалтым(ы) куд(ы)рям,
 С дачушичкым, с кукушичкым.
 [Хазяинышко, наш батюшко,
 Аткрэй вакно́, гляди в гумно.
 В тваём гумне три радыстя.
 Стайтъ престол,
 На ётым прясло́ле ляжа́ть книги,
 Ня пи́сыны и ня чи́тыны.
 Зашли́ святки́, всё пра́знички:
 Первый пра́здник – Христов дянѣк,
 Втарый пра́здник – Яго́рий-свят,

Яго́рий-свят – каров пасе́.
 Третий пра́здник – Барисъ святой,
 Барисъ святой – каней пасе́.
 Яшшо́ пра́здник – Троица святая́,
 Троица святая́ – рожь ныправля́я.
 Яшшо́ пра́здник – Илья святая́,
 Илья святая́ – рожь зыжина́я.
 Где пять кладѣ – там сно́п кладѣ.
 Где сно́п кладѣ – там ба́бку ста́вя.
 Где ба́бку ста́вя – стаги́ шита́я.
 Высок, широк, подне́мчисто!]²
 Хазяинышко, наш батюшко,
 Дари гастей, ня бавь паздей.³
 Заводчи́чке – семь пар(ы) яѣц,
 Пад(ы)водче́чкым – па па́рычке,
 Ня хошь дарить – пайдѣм с нам хадить,
 Пайдѣм с нам хадить, саба́к дражни́ть.

Исп.: Григорьева Н. Л., 1908 г. р. Зап.: Лобкова Г. В., 27.06.1989. Расш.: Полякова А. В. Исполнительница при пении пропускает часть текста, который потом проговаривает. Пропущенный текст приведен в квадратных скобках. Напев транспонирован на тон вверх.

¹ Припев исполняется после каждой строки.

² «Подне́мчисто» – «подьѣмчисто», в значении – растет вверх, поднимается.

³ «Ня бавь паздей» – «не задерживай поздней»; в д. Лёдово (в варианте – «Не май поздей») исполнители объясняют это выражение как «дари сразу, позже не надо будет» (Опоч., Лёдово 2269-01).



СОДЕРЖАНИЕ ПОЭТИЧЕСКИХ ТЕКСТОВ КАЛЕНДАРНО-ОБРЯДОВЫХ ПЕСЕН И ПРИПЕВОВ: ТЕМЫ, ОБРАЗЫ, СЮЖЕТНЫЕ МОТИВЫ. ПЕРЕЧЕНЬ ЗАПИСЕЙ

КОЛЯДКИ И «ВИНОГРАДЬЯ»

ОБХОД ДВОРОВ. КОЛЯДОВЩИКИ И ХОЗЯЕВА. ВЕЛИЧАНИЕ ХОЗЯЕВ: БОГАТЫЙ ДВОР, ПОЕЗДКА ХОЗЯИНА

*«пришла Коляда накануне Рождества»;
благопожелания и угрозы; требование угощения;
колядовщики ищут богатого двора; описание
богатого двора; чудесный терем; поездка хозяина;
покупки – дары*

1. «Пришла Коляда накануне Рождества» (ва- рианты напевов 2, 3)

Пришла Коляда накануне Рождества.

Не сиди «в переду»,¹ не чеши бороду.

Открывай-ка «сундучишку», доставай-ка «пята-
чишку». А с засека решетом, а с полки пирогом.

Варианты текстов:

а) Как пришла Коляда накануне Рождества. С
печи пирогом, «со шкапу» решетом.

б) Коляда, Коляда, подари блина, если не дашь
блина – ворота сворочу (нас... на ворота).

в) Коляда, железный тын, подавай в окошко
блин. Хорошо подашь – будем славить тебя, а не
дашь ты нам блина – и не будем славить тебя.

г) Коляда, Коляда, дай овсяного блина да с
«помачечкой».

д) «Ходя-ходя» Коляда накануне Рождества.
Наделите Коляду – с печи пирогом, а с кармана пя-
таком.

е) Пришла Коляда накануне Рождества. Хозя-
юшка, родный батюшка, не сиди «в переду», не че-
ши бороду, подавай Коляду, а то лошадь уведу!

ж) Пришла Коляда накануне Рождества. Сидит
хозяин «в переду», расчесавши бороду, подарите
Коляду. Не подаришь Коляду – то корову за рога
веду.

з) Как пришла Коляда накануне Рождества,
вперёд праздничка. Подарите, не знобите колядов-
щичков. Кто будет дарить – тому семь коров доить.
Кто не будет дарить – тому суку доить (напев 2).

Варианты окончания:

– Надели Коляду, я домой побреду. А не наде-
лишь Коляду, я беды натворю.

– Не наделишь Коляду – ворота разнесу!

– Не дадите блин – ломаем тын.

– Надели Коляду, не сиди «в переду», а с печки
пирогом, а с амбара решетом.

Бежаницкий район:

Ашевская вол.: Авинищи 5212-27; Ашево 5190-12, 13; Го-
ренье 5213-44, 5214-02.

Махновская вол.: Крыжово 5205-16.

Новоржевский район:

Алтунская вол.: Дорожкино 5048-33, 35; Звягино ВФ 155-13.

Вёскинская вол.: Бородёнки 5050-32; Вёска 5016-49; Яко-
ново 5032-45, 47.

Вишлёвская вол.: Вишлёво 5042-13; Ягодино 5012-02.

Выборская вол.: Бабихино ВФ 155-23; Выбор 5016-20, 25,
26; Деревицы 5199-01, 5200-01; Марьино 5032-14; Пыль-
никово 5210-23; Рогаткино 5031-04, 06; Савино 5046-36;
Шараново 5198-14; Шикени 5185-16, 18, 5186-02, 15.

Жадрицкая вол.: Ровное 5211-37.

Заборьевская вол.: Гривино 2171-10.

Зареченская вол.: Варитино 5019-14, 30; Грибаново 5004-
10; Малое Алешно 5000-44.

Стехновская вол.: Ботвино 5044-32; Губкино 5030-14; По-
садниково 5014-21; Речки 5045-27, 29.

Опочечкий район:

Глубоковская вол.: Рупосы 2832-06.

Пушкино-Горский район:

Зарецкая вол.: Поповня 2297-03.

Новгородкинская вол.: Софино 5043-02.

Первомайская вол.: Кишкино 5011-02.

¹ «В переду» – в переднем (красном) углу.

2. «Пришла Коляда накануне Рождества» / «Ба- слови, Христос, Кылядú скликáть» (варианты напе- вов 4–6)

Как пришла Коляда наперёд Рождества, вперёд
праздничка. / Пришла Коляда наперёд Рождества.
Благослови-ко, Христос, нам Калёдку спеть. / Бас-
ловí, Христос, Кылядú скликáть.

Мы ходили-искали богатого (попова) двора.
(Кругом этого двора всё шелковая трава). (Ходили-
гуляли колядовщики по всем дворам, по заулоч-
кам). Мы нашли-разыскали богатый двор. (Нашли
Коляду у богатого двора, у хозяинова крыльца).
Как богатый двор на семи столбах, на восьми вер-
стах. Столбы точеные, позолоченные. (Девки золо-
тили, мальцы серебрили).

Подарите, не знобите колядовщичков. Кто будет
дарить – тому семь коров доить (коровку, трёх ко-
ров, сто коров). Кто не будет дарить – тому одну
козу доить, и с одним соском (козу с одной сиськой
доить, ялову козу доить, суку доить).

Варианты развития сюжета:

а) Что во этом во дому – светёл месяц (ясный
месяц) – то хозяин во дому. А хозяйюшка (наша ма-
тушка) – тёпла солнушка. Малы детушки – часты
звёздущки.

б) Как поехал хозяин у Нов-город (суды судить,
ряды рядить). Привёз доченькам по серёженькам,

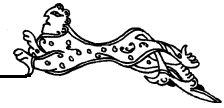

сынам-соколам – по добру коню. (Своей жёнушке – полушубушку, служенькам – по серёженькам, своим дочерям – по добру венку, своим сыновьям – по добру коню. На воду кони бегут – всё подбрыкивают, а с воды кони бегут – колесом хвосты несут).

Варианты окончания:

– Подарите, не знобите колядовщичков – с амбара решетом, а с печи пирогом. Вы дайте колбасу – я домой понесу, вы дайте вторую – я домой понесу. Если нет колбасы, то поллитра неси!

– Кто нас не подарит – на огне сгорит.

– Коляда, Коляда, выноси пирога. С печки пирожком, с засека решетом, с бутылочки пяточком, с кошелёчка рубельком. Не режь, не ломай, целый подавай.

Варианты припева: красна-зялёна (красный-зялёный; красная-зялёная) винаград; винаградё (виноградия; виногра́д-дево; виногра́дево) красна-зялёна (красна-зялёная; красно-зялёно); винагра́д (виноградьюшка), красна-зялёная трава; Коляда, красна-зелёная, виногра́д.

Красногородский район:

Пограничная вол.: Александрово 1661-26; Братниково 1638-16; Габоны 1661-19; Кресты 1661-13, 14; Кривины 1657-06; Люмжево 1643-23, 24; Переузино 1643-37, 1644-01; Поляково 1638-06, 15; Треньки 1643-07, 08.

Покровская вол.: Агарышево 1554-21, 28, 35; Барашково 1544-34; Бахирево 1539-33; Вярмове 1539-37; Золотово 1539-27; Кашево 1550-03, 1551-35; Мозули 1544-09, 10, 12; Трибесово 1549-14–16а.

Опочецкий район:

Варыгинская вол.: Лотовицы 1646-21.

Глубоковская вол.: Рупосы 2832-06.

Звонская вол.: Звоны 2272-03, 03а, 03б.

Ладыгинская вол.: Власово 1585-53; Горюшка 1623-05; Запеклево 1633-08; Огурцово 1623-18; Саломахи 1623-01, 02.

Петровская вол.: Белоусово 1659-21–23; Вдовишино 1639-30; Мишнево 1648-28.

МАСЛЕНИЧНЫЕ ПРИПЕВКИ

ПРОВОДЫ МАСЛЕНИЦЫ:

МАСЛЕНИЦА – «ОБМАНЩИЦА», КАНУН ПОСТА

3. «Подманула нас курва Масленица» (варианты напева 7)

Подманула нас «курва Масленица». На Великий пост дала редьки хвост. А мы редьку не берём, «курву» за усы дерём.

Опочецкий район:

Матюшкинская вол.: Броды 1632-15.

4. «Как на Масленой неделе» (варианты напева 7)

Как на Масленой неделе со стола блины летели. И сметана, и творог – всё летело под порог (ой, блины мои, блины, блины масленые).

Вариант продолжения: Сидит кошка на окошке, намывает себе хвост. Вот и Маслена-вертушка

начинает Большой пост. / Сидит кошка на лукошке, поджимает белый хвост. Девки Маслену проводят, наступает Большой пост.

Новоржевский район:

Алтунская вол.: Батково 5196-26; Вехно 5183-15.

Вёскинская вол.: Гридино 5047-08; Яконово 5033-19, 21.

Выборская вол.: Савино 5046-37.

Зареченская вол.: Адорье 5005-21; Варитино 5019-32.

Стеховская вол.: Тараскино 5015-35.

Опочецкий район:

Звонская вол.: Грихново 2277-16.

Матюшкинская вол.: Броды 1632-16.

Пушкино-Горский район:

Полянская вол.: Поляне 2263-03.

Пушкино-Горская вол.: Астахново 5008-13; Селихново 4997-13.

5. «Сегодня Маслена» (варианты напева 7)

Сегодня Маслена, ложка крашена. Ложка гнётся, нос трясётся, душа радуется.

Новоржевский район:

Заборьевская вол.: Голубево 2187-09.

6. «Лучше б Масленка сгорела» / «Лучше б баенка сгорела» (варианты напева 7)

Лучше б Масленка сгорела, чем я у папки заговела. Лучше б у залётки конь пропал, чем меня замуж не взял.

Вариант текста: Лучше б баенка сгорела, чем я у тятки заговела. Лучше б тятка с печи убился, чем мой милый женился.

Новоржевский район:

Вёскинская вол.: Яконово 5033-04, 06.

Жадрицкая вол.: Рудняха 5034-09.

Зареченская вол.: Адорье 5005-14.

Стеховская вол.: Крутцы 4998-34, 4999-02.

ВОЛОЧЕБНЫЕ ПЕСНИ

ОБХОД ДВОРОВ.

ВОЛОЧЕБНИКИ И ХОЗЯЕВА.

ВЕЛИЧАНИЕ ХОЗЯЕВ

славление Христа; благопожелания;

чудо: церковь, престол, книга;

праздники – работники; требование угощения;

угрозы, хула; хозяев зовут с собой

7. «Хозяинушка, Христос воскрес» (варианты напева 8)

Хозяинушка, наш батюшка, гляди в окно, дари гостей. В твоём доме, с своим детям (с своим дочкам), с свайёй женой.

В твоём гумне за престолом: первый праздник – Христовый день, второй праздник – Егорий-свят – коров пасти, третий праздник – Никола-свят – копей пасти.

Окончание – декламация: Хозяинушка, Христос воскрес! Дари гостей, Христос воскрес!

Новоржевский район:

Дубровская вол.: Щербово 5035-19.

Жадрицкая вол.: Жадрицы 5188-01; Звягино ВФ 155-12; Ровное 5211-27, 35; Рудняха – Никитино* 5034-11, 34, 5035-37, 5210-33.

Оршанская вол.: Большая Слобода 2201-26, 5206-15, 28; Волчицкое 5207-02.

Юхновская вол.: Гускино ВФ 155-47; Маньково 5204-07, 09; Сухарево – Гускино* ВФ 156-01.

Пушкино-Горский район:

Пушкино-Горская вол.: Брюхово 5209-39; Снегово 5043-20.

8. «Здорово-здорово, хозяйнушко» (варианты напева 10)

– Здорово, хозяйнушко, наш батюшка.

Ты спишь-лежишь со своей женой (как с барыней), со всей семьёй, со своим сынкам – с желтым кудрям, с дочушечкам – с кукушечкам.

Хозяинушко, наш батюшка, открой окно, взгляни в гумно (в свой сад, в зеленый сад). В твоём гумне стоит престол, на том престоле лежат книги не читаны, не писаны (в этой книге написано три праздника).

Зашли святки, всё празднички. Первый праздник – Христов денёк, второй праздник – Егорий-свят, коров пасёт (Бог милует). Третий праздник – Борис святой, коней пасёт (лошадок пас). Еще праздник – Никола святая, рожь направляя.

Еще праздник – Илья святая, рожь зажинает. Где пьсть резнёт – там сноп кладёт. Где сноп кладёт – там бабку ставит, где бабку ставит – стога считает. Высок, широк, «подъёмчистый». Хозяинушка, наш батюшка, дари гостей (дари гостей-волынщичков). Заводчикам – семь пар яиц, подводчикам – по парочке.

Не хочешь дарить – пойдём с нами ходить, собак «дражнить» (людей смешить, или: грязь толочь).

Вариант развития сюжета: Никола святая взяла ключи, пошла в поле воду открывать, траву подымать. Троица святая – рожь зацветает. Илья святая – зажиночка. <...>

Варианты окончания:

– Хозяинушко, наш батюшка, дари гостей. Мы гостики не частые – один разок в Христов денёк.

– На твоём дворе радость – сорок коров телилось, сорок роёв роилось.

– Не дашь яйца – помрёт овца. Не дашь другого – сдохнет корова. Не дашь и три, то сдохнешь ты. Святой Антип – заклой всех цып.¹

Окончание текста произносится говорком: Христос воскрес, хозяйнушка! / Здорово, хозяйнушка, Христос воскрес! / Христос воскрес! Воистину воскрес!

Новоржевский район:

Заборьевская вол.: Макарово 2200-27, 5201-20; Тарасово 2189-07.

Опочечкий район:

Глубоковская вол.: Авсейково 2830-33, 2831-52; Гарусово 2862-18; Глубокое 2812-13, 2813-01, 2833-18; Заногы 2850-85; Зехново 2813-15; Паново 2813-11; Погорельцево 2168-02; Ровный Бор 2862-24; Рупосы 2831-10, 2851-40, 43; Траньки 2868-55.

Духновская вол.: Васильково 2771-19.

Звонская вол.: Алино 2242-23; Черницкое 2299-02.

Лобовская вол.: Жгуново 2274-05; Казихи 2240-24; Лёдово 2268-09, 2269-01; Решетниково 2275-11; Ржавки 2240-30; Терехи 2267-07, 2271-01.

Норкинская вол.: Екимово 2185-35; Сорокино 2166-06.

¹ «Святой Антип, заклой всех цып» (произносят «всех тип») поют, чтобы «сова заклевала всех курят» в случае, если хозяева не подадут яиц (Опоч., Лёдово 2269-01).



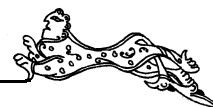

Раздел 4

ХОРОВОДНЫЕ, ПЛЯСОВЫЕ ПЕСНИ И ВЕЧЕРОЧНЫЕ ПРИПЕВКИ

ОБРАЗЦЫ НАПЕВОВ И ТЕКСТОВ

№ 1 (текст 88)

♩=144

д. Лотовицы, Опочецкий р-н, 1646-23



Как у го - ры - ди ца - ре - в(ы) - на, ца - рев - на.

Как у горыди царёв(ы)на, царевна,
А за горыдым(ы) царёв сын(ы), царёв сын.
Пыдхадí, сúдар(и), паблiже, паблiже.

Пыкланiсь, сúдар(и), панiже, панiже.
Выбирай, сúдар(и), другую, другую.
Да из ты́си́чи любую, любую.

Исп.: Николаева М. Я., 1907 г. р. Зап.: Теплова И. Б., 20.07.1984. Расш.: Полякова А. В. Напев транспонирован на тон вверх. Пели, стоя в кругу, одна пара ходила под ручку. Потом эта пара выбирала следующую пару: девушка приглашала другую девушку, парень – другого парня. Когда выбирали, кланялись.

Вариант хореографического движения: Девочка («царевна») ходила в кругу, мальчик («царь») – за кругом. На словах «царевна царя манила» мальчик заходил в круг, девочка надевала ему кольцо («золото кольцо дарила»). В конце пели «Ты веди меня за город» (Красн., Покровское 1555-04).

№ 2 (текст 86)

♩=102

д. Тарасово, Новоржевский р-н, 2189-02



...4.А мы ка - нёй на́ - пус-тим, на́ - пус-тим, хо́-ди-т(ы) ла́-ду, на́ - пус-тим, на́ - пус-тим.

А мы про́су се́ели, се́ели,
Ходит(ы) ла́ду, се́ели, се́ели.¹
– А мы просу вы́тыпчим, вы́тыпчим.
– А чим же вам вы́тыптыть, вы́тыптыть?
– А мы канéй на́пустим, на́пустим.
– А мы канéй в хлев ва́зьмём, в хлев ва́зьмём.
– А мы канéй вы́купим, вы́купим.

– А чим же вам вы́купить, вы́купить?
– Дайте нам девушку, девушку.
– В на́шой девы (й)имя есть, (й)имя есть.
– А мы вы́зьмём Во́леньку, Во́леньку.
– А в нашем по́лке при́была, при́была.
– А в нашем по́лке вы́была, вы́была.

Исп.: Блинова О. А., 1905 г. р. Зап.: Рылова М. В., 29.01.1987. Расш.: Полякова А. В. Ходят ряд на ряд. После исполнения хоровода начинали плясать. На последних словах – «с адной партии беруть [девушку], а во втарую пираводють».

¹ Припев «Ходит ла́ду» с повтором второго полустиха исполняется после каждой строки, кроме 7. Текст припева восстановлен по четвертой строфе и далее. В первых строфах исполнители дважды повторяют стиховую строку.

№ 3 (текст 101)

♩=100

д. Большая Слобода, Новоржевский р-н, 2201-22



...2.Плыв - ши ут - ка, плыв - ши ут - ка, ой, плыв - ши



ут - ка а - гля - ну - ла - ся, плыв-ши ут - ка а - гля - ну - ла - ся.

Плыла утка,¹
Ой, плыла утка, плыла серая.
Плывши утка,
Ой, плывши утка аглянулася.
Плывите-тко,
Ой, плывите-тко, млы детушки, за мной.
Где ни взялся,
Ой, где ни взялся сизой орёл.
Убил утку,
Он убил утку, убил сераю.**

Он пух пустил пад самые небеса,
Он пёрышки – пы земелюшке,
Он кровь пустил ва синее морушка.
Где ни взялась красна девица-душа,
Брала перья, пригаваривыла:
– Милу дружку на перинушку,
Родный матушке на згаловийце.
Где ни взялся добрый мольдец-душа:
– Бог на помышь, красна девица-душа,
Ты гордя, непакорныя,
Настойшьсе у маеи краватушки,
Надержишьсе шелкавой плети в руках.

Исп.: Егорова А. В., 1915 г. р., Ванько О. Д., 1914 г. р., Кырнова А. Н., 1925 г. р., Тарасова М. А., 1925 г. р., Клевцова М. Г. Зап.: Мехнецов А. М., Шишкова О. В., 28.01.1987. Расш.: Полякова А. В. Пели старушки на супрядках. «Ходили кругом, пели» (РФ 1751).

¹ Каждая строка повторяется.

№ 4 (текст 84)

♩=120

д. Барашково, Красногородский р-н, 1544-33



Си - дит Дря - ма́, си - дит Дря - ма́, си-дит Дря-ма, са - ма



дре - млет, са - ма спит, си - дит Дря-ма, са - ма дре-млет, са - ма спит.

Сидит Дряма́,¹
Сидит Дряма, сама дремлет, сама спит.
Вставай, Дряма́,
Вставай, Дряма, пыскарей, пыскарей.

Бяри́, Дряма́,
Бяри́, Дряма, каво хошь, каво хошь.
Цалуй, Дряма́,
Цалуй, Дряма, каво хошь, каво хошь.

Исп.: Васильева Т. Е., 1903 г. р. Зап.: Теплова И. Б., 03.02.1984. Расш.: Полякова А. В. «Пары ходят, походят, выбирают новую пару. Раньше стеснялись целоваться. Пожмут ручку» (РФ 1547).

¹ Каждая строка повторяется.

№ 5 (текст 91)

♩=120

д. Броды, Опочецкий р-н, 1632-03



Ха - жу́ я, гу - ля - ю вдоль пы хы - ра - во - ду,



ро́ - - - зыч - ка а́ - - - лы - я.

Хажу́ я, гуляю вдоль пы хыраводу,
Розычка а́лья.¹
Хажу́ выбираю дли сябя́ я тешшу.
Хажу́ я, гуляю вдоль па хыраводу,

Хажу́ выбираю мыладова теста.
Хажу́ я, гуляю вдоль па хыраводу,
Хажу́ выбираю мыладова шурина.
Хажу́ я, гуляю вдоль па хыраводу,
Хажу́ выбираю мыладу сваячину.



Хажу́ я, гуляю вдоль па хыраводу,
Хажу́ выбираю длі сябя нявэсту.
Асяд(ы)лаю́ я каня, тэ́стя <...> са двара́.**
Асядлаю́ я каня, шурина сы двара́,

Милая сястри́ца в доме не жили́ца.² <...>
Вэ́сел я, весел сявóднешний ве́чер,
Я сваю́ милу́ю два́ разá ца́люю.

Исп.: Гаврилова М. Г., 1907 г. р., Гаврилова З. Г., 1909 г. р., Гаврилова А. Г., 1921 г. р. Зап.: Неудачина Е. А., 17.07.1984. Расп.: Полякова А. В. Напев транспонирован на 1,5 тона вниз. Пели на посиделках, парень ходил, выбирал тестя (другого парня), тещу (девушку) и других, соответственно тексту, потом «разгонял» всех, оставался с «невестой» и целовал ее.

¹ Припев исполняется после каждой строки, кроме 11.

² Исполнительницы забыли часть текста, вспоминают сразу его окончание.

№ 6 (текст 83)

♩=110

д. Трибесово, Красногородский р-н, 1549-32



Я си - жу, га - рю́, пы - ла́ - ю на ка - ли - но - вом мас - ту́.



А хто ж ме - ня лю - бит, тот и вы́ - ру - чит мя - ня́.

Я сижу, гарю́, пылаю́
На калиновом¹ масту́.

А хто ж меня любит,
Тот и вы́ручит мяня́.

Исп.: Загорская Ф. Д., 1915 г. р. Зап.: Лобкова Г. В., 02.02.1984. Расп.: Полякова А. В. Напев транспонирован на тон вниз. «[Парень] сидит посере́дке на стуле, девушка бежит целовать, потом девушка [сидится]. Ост[альные] сидят вокруг» (РФ 1552).

¹ Вместо «на калиновом мосту» исполнительница поет «на калёнках, на масту́».

№ 7 (с вариантами данного напева исполняются тексты 123, 124)

♩=120

д. Броды, Опочецкий р-н, 1631-15



Где ты, Вань-ка, пе - ре - па́ч - ка-л(ы)-ся - ва рю́ кар-тош - ку пёк.



Ты ва рю́ кар-тош - ку пёк, сва - ю́ Ма́ - неч - ку бя - ре́г.

Где ты, Ванька, перепáчк(ал)ся –
Ва рю́ картошку пёк.
Ты ва рю́ картошку пёк,

Сваю́ Ма́нечку бяре́г.
– Эта пёкши, эта не,
Эта Ма́ньке, эта мне.

Исп.: Гаврилова М. Г., 1907 г. р., Гаврилова З. Г., 1909 г. р., Гаврилова А. Г., 1921 г. р. Зап.: Неудачина Е. А., 17.07.1984. Расп.: Полякова А. В., Мальцева О. В. Парни ходили по кругу, целовали девушек, потом пели «Гарі, гари, лучинка, зылатыи угалькі», парень подходил к девушке и целовал ее.

№ 8 (текст 89)

♩=144

д. Барашково, Красногородский р-н, 1544-34



За́ - инь - ка па се́ - нюш - кам раз - гу́ - ли - выл - гу - лял.

За́инька па се́нюшкам разгу́ливывл-гулял,
Се́рый па но́вым разгу́ливывл-гулял.
– Не́где мне, за́иньки, вы́скычítь,
Не́где мне, се́раму, вы́сприг(ы)нуть.

Ляса́ дьялякі, а зга́роды высакі́,
А как се́мера варо́т крэ́пка за́перта стая́т,
У кажінных вырата́х па три сто́рыжа стая́т.
Стыража́ мылады́и в гырада́ гуля́ть пашлі́,



Анѣ ключѣики-замѣчки зы сабѣю пынясли.
 Наши к(ы)лѣѣннѣики – ды наши дружниѣ(и)ки,
 Пал(ы)кѣвннѣики – ды палюбѣвннѣики.
 – Ни хадѣ ѣаста, да ни насѣ хал(ы)ста,
 Кумаѣу я ни хаѣу, хаѣу сѣтѣику,
 Хаѣу сѣтѣику пыласастинькыва,
 Пыласастинькыва да кынаплѣстинькыва.

Вы ня бѣйти мяня да ни ругаѣйти мяня,
 Ёжли я вам ныдоела, вы атдаѣйти мяня
 Зы харѣшинькыва да за пригожинькыва,
 Штобы я явѣ любѣла, за ним ѣхаживыла,
 Ны галѣвушки кудѣрушки расѣасывыла.
 Яшчѣ парьчка да прибавляйтца,
 В кыравѣд гулять пыспяшайтца.

Исп.: Васильева Т. Е., 1903 г. р. Зап.: Теплова И. Б., 03.02.1984. Расш.: Полякова А. В. «Ряд – парни, ряд – девчата. Каждый против другого. Выходят по очереди и кружатся. Крутятся накрест» (РФ 1547). В д. Треньки (Красн.) «Зайнку серенького» плясали на гуляньях – вечерах (не на посиделках), с одной стороны стояла артель парней, с другой – девушек, в середине по очереди кружились («крутились») пары. В д. Мозули в конце песни целовались (Красн., Мозули 1544-07).

№ 9 (текст 77)

♩=110 д. Большая Слобода, Новоржевский р-н, 2201-29

Как на у - ли - це ва - рѣ-буш-ка па - пѣр - хы-ва - ит. О-н(ы) ма - лѣ-ду-ши-к(ы) на у - ли - цу вы -

ма - ни - ва - ит. Ма - ла - душ - ки гы - вы - рят - нам мужь - я ни ве - лят.

Как на улице варѣбушка папѣрхывает.
 Он(ы) малѣдуши(к)ы на лицу выманивает.
 Маладушки гывырят – нам мужья ни велят,
 Нам мужья ни велят, всё задрѣзывают,
 Всё заказывают и заграживают.

А я мужнину гразу в узелѣк завежу,
 В узелѣк завежу, в угалѣк пылажу.
 Где узѣлуши(к)ы лежит, там угѣлыши(к) дражит.
 Угалѣчи(к)ы, ни дражи, миня, м(ы)ладу, ни держи,
 На угѣлыши(к) гляжу – всё равно гулять иду.

Исп.: Егорова А. В., 1915 г. р., Ванько О. Д., 1914 г. р., Кырнова А. Н., 1925 г. р., Тарасова М. А., 1925 г. р., Клевцова М. Г. Зап.: Мехнецов А. М., Шишкова О. В., 28.01.1987. Расш.: Полякова А. В. Могли приплясывать: «она с приплясом и пошла» (РФ 1751).

№ 10 (текст 149)

♩=120 д. Броды, Опочецкий р-н, 1631-12

Я с ба - за - ра шла, ти-жа-лѣ няс - лѣ, ти-жа-лѣ няс - лѣ в ри-ша-тѣ ав - са.

Я с базара шла,
 Тижалѣ няслѣ,
 Тижалѣ няслѣ
 В рѣшатѣ авсѣ.
 Как пришла я дамѣй,
 Пѣчку вытапила,
 Пѣчку вытапила да
 Авѣс высыпала.
 Как из пѣчки выгребать –
 Пыпалѣм с углѣм.
 Как пашлѣ я малѣт,
 Рубяньи жѣрны,
 Я шалтѣ-балтѣ мельнула,
 Пыпалѣм зярнѣ.
 Рыстварила я кисель

Ны халѣннѣ ны вадѣ,
 Ныварила я кисель да
 Ны халѣннѣх на углѣх.
 Ны халѣннѣх на углѣ да
 На бязнѣгим таганѣ.¹
 Как расплѣкался кисель, да
 Раскурѣкался кисель.
 Как пашѣл мой кисель
 Па рукам,² пы рукам,
 Па кривым кыб(ы)лукам.
 – Ты кисель ды сытѣ,
 Пыдвигаѣйся сюда!
 Я наелась кисялѣ да
 Три нядѣли висялѣ.

Исп.: Гаврилова М. Г., 1907 г. р., Гаврилова З. Г., 1909 г. р., Гаврилова А. Г., 1921 г. р. Зап.: Неудачина Е. А., 17.07.1984. Расш.: Полякова А. В., Мальцева О. В.

¹ Далее исполнительница декламирует текст (говорком).

² Здесь одна из исполнительниц произносит вместо этого – «па рагам» или «па нагам» (неразборчиво).



№ 11 (текст 137)

♩=110

д. Броды, Опочецкий р-н, 1631-06

ГОЛОС

ЛОЖКИ

На - у - чи ми - ня, мать, как ки - сель раз - ли - вать,
гай - ду, гай - ду, гай - ду, да как ки - сель раз - ли - вать.

Научи миня, мать, как кисель разливать,
Гайду, гайду, гайду, да как кисель разливать.¹

Красным(ы) дѣвачкам(ы) па тарѣлаѣкам,
Мыладушкым(ы)-шелкотушкым(ы)
всѣ по љашеѣкам,
Старым бабушкым всѣ па кружеѣкым,
Добрым моладцем пы стаканѣикам.
Научи мянѣ, мать, как гасѣй спатъ ўкладатъ.
Красным дѣвачкым ны краватях спатъ,

Маладушкым(ы)-шелкатушкым(ы)
на палатех спатъ,
Старым бабушкым всѣ на пѣчке спатъ,
Добрым моладцем всѣ на лавках спатъ.
Научи мянѣ, мать, как гасѣй падниматъ.
Красных дѣвачик шелковый плѣтаѣкый,
Мыладушек-шелкатушек всѣ рямѣнницей,
Старых бабушк хвырастинкаю,
Добрых моладцев да всѣ дубинкаю.

Исп.: Гаврилова М. Г., 1907 г. р., Гаврилова З. Г., 1909 г. р., Гаврилова А. Г., 1921 г. р. Зап.: Неудачина Е. А., 17.07.1984. Расп.: Полякова А. В., Мальцева О. В. На словах припева приплясывали с платочками, «придробливали».

¹ Припев «Гайду, гайду, гайду, да» с повтором второго полустиха исполняется после каждой строки.

№ 12 (текст 150)

♩=140

д. Броды, Опочецкий р-н, 1631-05

...2.Ста-ла на-ша Ду - ня тон-ко вы-пря-дать: тон-ко вы-пря-да - ла, к паль-цу при-ме -
ря - ла. Е - жи - ри - би - ри - ни - на, бра - ли - ся пи - лю - ли, ши-р(и)-ви -
тон, ви-р(и)-ви - тон, шан-цы - бран-цы, вир - та - тан-цы, вир - та - туш - ки, вир - та - та!

Паѣхала Дуня кудель пакупатъ:
Три пуда кудели, на рубь вирятѣн.
Е-жири-бири-нина, б(ы)ралися пилюли,
Шир(ы)витон, вир(и)витон,
Шанцы-б(ы)ранцы, виргатанцы,
Виргатушки, виртата.¹

Стала наша Дуня тонко выпрядать:
Тонко выпрядала, к пальцу примеряла.

Стала наша Дуня в изгароду ткать:
В изгароду ткала, саломай вирала,²
Саломай вирала, колам прибывала.

Стала наша Дуня пылатно бялить:
В прорубу канѣм, а с пролыбы канѣм.³

Стала наша Дуня пылатно сушить:
Жерди абвалила – тялят придавила.



Стала наша Дуня рубашку крайть:
Тапаром наставит, мылатком ударит.

Стала наша Дуня рубашонку шить:
Быравцом правёрнит, канатым прадёрнит.

Стала наша Дуня рубашонку мёрить:
Впятих адяввали, всямих абдяргвали.⁴

Три году насила, смены ни прасила,
Вот какая Дуня, Дуня-танкапряха.

Исп.: Гаврилова М. Г., 1907 г. р., Гаврилова З. Г., 1909 г. р., Гаврилова А. Г., 1921 г. р. Зап.: Неудачина Е. А., 17.07.1984. Расш.: Полякова А. В., Мальцева О. В.

¹ Припев (4 строки) исполняется в конце каждой строфы.

² «Вирать» – плести, продёргивать что-либо через основу.

³ «Прóлыб», «прóруб» – прорубь.

⁴ «Впятих», «всямих» – впятером, всемером.

№ 13 (с вариантами данного напева исполняются тексты 51, 53, 111)

♩=144

д. Броды, Опочецкий р-н, 1632-04

Как и по-л(ы)-на-та вам, ребя-та, чу-жо пи-ва пи-ти,
ни па-ра ли вам, ребя-та, сва-ё за-ва-ди-ти.

Как и по́л(ы)на-та вам, ребята,
Чужо пи́ва пи́ти,
Ни па́ра ли вам, ребята,
Сваё завади́ти.

Ни па́ра ли вам, ребята,
Сваё завади́ти,
У нас со́лыду-та нету,
Хмелю ни быва́ла.

У нас со́лыду-та нету,
Хмелю ни быва́ла,
Как у нас со́лыд на ры́нки,
А хмель на тычи́нки.

Как у нас со́лыд на ры́нки,
А хмель на тычи́нки,
На тычи́нки, на тычи́нки,
На самой вярши́нки.

На тычи́н(ы)ки да на тычи́нки,
На самой вяр(ы)ши́н(ы)ки,
Как тычи́н(ы)ка то́нка г(ы)не́тца,
А хмяли́нка вьётца.

Как тычи́н(ы)ка то́н(ы)ка гне́тца,
А хмяли́н(ы)ка вьётца.
Ты не вейся, ты не вейся,
Хмяли́на с тычи́ной.

Ни свивайся, не свивайся,
Хмяли́на с тычи́ный,
Ни свыка́йся, не свыка́йся,
Па́ринь са дявчи́ный.

Ни свыка́йся, не свыка́йся,
Па́ринь са дявчи́ный,

Харашо́ была свыка́тыца,
Трудна расстава́тыца.

Харашо́ была свыка́тыца,
Трудна расстава́тыца.
Мы свыка́лися в садо́чке,
Расста́лись в лесочке.

Мы свыка́лися в садо́чке,
Расста́лись в лесочке,
Ва лясо́чке, ва лясо́чке,
Пад такой лесы́ной.

Ва лясо́чке, ва лесо́чке,
Пад такой лесы́ный.
Пад такой, такой лясы́ный,
Пад горькой(и) асы́ный.

Пад такой, такой лясы́ный,
Пад горькой асы́ный.
– Как асы́на го́рька-го́рька,
Мая́ жиз[н]ь гарче́е.

Как асы́на го́р(и)ка-го́р(и)ка,
Мая́ жиз[н]ь гар(ы)че́е.
Я пайдú и утаплúся
С высакóва мóсту.

Я пайдú и утаплúся
С высакóва мóсту.
– Ни кидáйся, не брасáйся,
Дúша́чка мила́я.

Ни кидáйся, не б(ы)расáйся,
Дúша́чка мила́я,
Сваю́ ду́шен(и)ку пагúбишь
И в(ы) раю́ не будишь.

Исп.: Гаврилова М. Г., 1907 г. р., Гаврилова З. Г., 1909 г. р., Гаврилова А. Г., 1921 г. р. Зап.: Неудачина Е. А., 17.07.1984. Расш.: Полякова А. В. Напев транспонирован на тон вверх. «Када друго́й раз ны пасидёлках – прядём и паём».

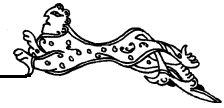

№ 14 (текст 69)

♩=90

д. Авинищи, Бежаницкий р-н, 5213-17

На ў - ли - цы дож - дик, на ў - ли - цы час - тый, ой да лю - линь - ки, лю - ли,
на ў - ли - цы час - тый, ой да лю - линь - ки, лю - ли, на ў - ли - цы час - тый.

На ўлицы дождик, на ўлицы частый,
Ой да люлиньки, люли, на ўлицы частый.¹

Частый-причестенький, с вёдра паливаёт,
Ой да люлиньки, люли, с вёдра паливаёт.

На д(ы)варё мальчишка в гусил(и)цы иг(ы)раёт.
Ой да люлиньки, люли, в гусильцы играёт.

В гусил(и)цы иг(ы)раёт, сестру забав(ы)ляет,
Ой да люлиньки, люли, сестру забавляет.

– Ты расти, сестрица, ты расти бал(и)шяя,
Ой да люлиньки, люли, ты расти бал(и)шяя.

Атдам тебя замуж в другую деревню,
Ой да люлиньки, люли, в другую деревню.**

В другую дярэвню, в багатую сёмью.
Куда ни паёду, всё к сястры заеду:

– Здравова ль сестрица, здарова ль радная?
Как твоё здаровье? Есть кака причина?

– Есть адна причина – с милым разлучила.

Исп.: Дмитриева Н. Н., 1935 г. р. Зап.: Полякова А. В., 09.02.1999. Расп.: Полякова А. В. На «вечерах» (в воскресенье, в праздники, а в Святки – каждую ночь): «ходили в круги». Все ходили по кругу и пели. В середине парень (или девушка) выбирал пару, на припеве («Ой да люлиньки, люли») кружились под руку сначала в одну сторону, потом в другую. Потом тот, кого выбрали, приглашал следующего.

¹ Вторая строка в каждой строфе повторяется (кроме 3, 5, 6 строф).





Раздел 5

ИНСТРУМЕНТАЛЬНО-ХОРЕОГРАФИЧЕСКИЕ
ТРАДИЦИИ

«Это весь наигрыш старинный – как будто он лежит у меня в душе... Как я играю, и душа моя уже поёт!»

Н. Т. Тимофеев¹

Инструментальная музыка составляет одну из самых ярких страниц в фольклорных традициях центральных районов Псковской области, где обнаруживаются большое разнообразие традиционных инструментов, богатство репертуара, многообразие вариантов наигрышей. При этом важно отметить, что данная традиция во время проведения экспедиционных исследований находилась в хорошей сохранности, что сегодня дает возможность достаточно полно ее представить, учитывая этнографический контекст бытования музыкальных инструментов и наигрышей.

Уникальная коллекция инструментов и записей инструментальной музыки данного региона несомненно представляет огромную историко-культурную ценность. В ходе экспедиций осуществлены аудио- и видеозаписи выдающихся исполнителей на гусях, скрипке, гармониках (в т. ч. на псковской тальянке, гармонии немецкого строя и др.), записи ансамблевой игры (гусли – скрипка). Экспедиционные звукозаписи инструментальной игры, осуществленные в центральных районах Псковщины, послужили основой для трех грампластинок, вышедших на студии грамзаписи «Мелодия» в 1985 и 1987 гг.²

На данной территории бытовали следующие музыкальные инструменты: гусли, скрипка, балалайка, мандолина, гитара, тальянка-трехрядка, тальянка-пятирядка, тальянка немецкого строя, гармоники на русский и немецкий строй, гармоника «старинная пискуха»,³ гармоника хроматическая («хромка»), ложки, гребенка (под пляску), труба, рог, рожок, жалейки, дудочки (травяные, тростниковые, ольховые), глиняные свистульки. Несколько инструментов могли образовывать ансамбли: две гармоники и балалайка; гитара и балалайка; гитара, балалайка и мандолина; скрипка и гармонь (немецкая – шестнадцати басов). «Я – на балалайке, аня – на гусях и третий – на гармонии, и мы сыгрались» (Красн., Мыза 1645-22). О возможных объединениях инструментов в ансамбли выдающаяся исполнительница на гусях Т. И. Барина говорила, что гусли лучше всего сочетаются с другими гусями,

со скрипкой или с цимбалами, а гармонь заглушает гусли (в этом случае гармонист старается играть тише) (Красногородское РФ 1551).

Экспедиционные материалы, представляющие народную традицию ГУСЕЛЬНОЙ ИГРЫ, оказываются особенно значимыми, имеют характер открытия в области древнерусской музыкальной культуры, поскольку еще в XIX веке эта традиция считалась утраченной. Псковская гусельная традиция сохраняет характерные особенности русской гусельной игры, принципиально отличающейся от традиций балтских народов, у которых также широко распространены подобные инструменты. Отличия заключаются:

1) В самобытном местном репертуаре, не имеющем аналогов в музыкальной культуре соседних балтских и финно-угорских народов. Как отмечает А. М. Мехнецов, «основу традиционного репертуара гусяров составляют наигрыши плясовые (“Кружка”, “Трепакá”, “Камаринского”, “Русского” и др.) и наигрыши “под песни” – под припевки, частушки на местный “голос” (напев), обычно с проходкой по улице во время гулянья (“Походного”, “Скобаря”, “Горбатого”, “Под драку”, “Сумецкого” и др.). Характер традиционного репертуара, его группировка, устойчивость бытования хранят следы тесной связи инструментальных наигрышей, а вместе с тем и собственно гуслей, с системой ритуально-обрядовых форм музыкально-хореографического фольклора (обрядовые женские групповые, парные пляски; мужские ритуальные пляски; ритуальные шествия и др.)».⁴

2) В органо-логических особенностях инструмента: основной тип распространенных в центральных районах Псковской области гуслей имеет крыловидную форму и 9–11 струн. [Струн] – «ск[о]ль[л]ка х[о]чишь: и девить, и двенадцить, и петнадцить – это уже смотря. Ну, асавное – у нас была девить» (Опоч., Коношково 1585-13). При том, что большинство исполнителей имеют в настоящее время инструменты, изготовленные на раме – склеенные из тонких досок, в ходе экспедиций



удалось обнаружить гусли с архаичной конструкцией: основа корпуса выдолблена из цельного куска дерева и сверху (или снизу) накрыта тонкой кожей (см. чертежи долбленых инструментов – в разделе фотоиллюстраций). Как отмечают народные музыканты, «раньше [гусли] долбанные были – это уже старинный-старинный» (Красн., Курцево 1582-08); «тут было пусто крыло такое длинное, а тут такие гусли были <...> самодельные – долбленные яны. <...> Даской закрыл, там выдалбана, даской закрыты» (Опоч., Тригузово 1583-17); «[Гусли] долбили. Я сам долбил. Я, вишь, мои отцы тоже, и сам я плотник. <...> Ну, выбирал хорошую ёлку, такую плотную, и выдалбливал. Па неделе над гуслими сидел! Пробовал фанерные клеить – фанерные глухонемые! Асиновыи пробовал – асиновыи шшипать. <...> [Гусли] полностью долбаны, а поверху тоненькую дошшечку выстругивали и на клей сажали. Ну, гвоздик желательна тут не нужен, <...> лишний металл не нужен, желательна клей» (Опоч., Коношково 1585-13, 15).

3) В устойчивых принципах настройки инструмента. А. М. Мехнецов указывает на обусловленность строя гуслей той универсальной музыкальной системой, которая оказывается единой для всей совокупности традиционных псковских наигрышей: «В основе настройки русских гуслей – поступенно заполненный диатонический звукоряд с квартовым отношением крайних тонов последовательности, которая образует своего рода “звено согласия”»⁵ (таким образом возникает подобие «обиходного» звукоряда). Приведем наиболее распространенный вариант настройки 10-струнных гуслей:



Нижняя струна («басок») в большинстве случаев настраивалась на чистую кварту или большую секунду вниз от основного тона (в более редких случаях – на малую терцию вниз – «цыганский строй»): «С баском, баском, баском – ана так и далжна быть. Так ана далжна и быть – подхватывали» (Опоч., Тригузово 1583-17). Как отмечают исполнители, «басок» мог удваивать основной тон: «Вот, примерна, в басавую нижнюю – на [о]дин тон две струны гонишь...» (Опоч., Коношково 1585-13).

4) В специфических приемах игры – исполнитель держит инструмент на коленях вертикально (музыканты балтийских стран, в большинстве случаев, держат инструмент горизонтально). Русские гуслиеры могли играть стоя и под проходку (во время шествия на ярмарке), подвешивая гусли на шею на веревке или на ремне, как гитару или балалайку (для этого в крыле делали специальное небольшое

отверстие). Пальцы левой руки располагаются между струн (а не на струнах) в одной позиции (в процессе игры каждый палец касается двух соседних струн, заглушая поочередно одну из них, при этом левая рука не меняет позиции). Правая рука выполняет прием бряцания по всем или по отдельным струнам – это основной прием игры: «Раньше закладывали пальцы между струн – играли “печальные” – так дед играл» (Красногородское РФ 1544); «Ну пальцы ставят прамеж струн. Ну как-та – тут бьё, а тут он перебирая... И все пальцы паставя прамеж всех струн» (Красн., Колтырево 1615-31); «Эта вышшипывают на гитаре, там вот шшиплют струны. А тут мы не шшиплем – тут проста ударная, ударная музыка... Вот май дяды как-та вот так играли – снизу и сверху, как-та вот так» (Красногородское 1590-14).

Выявляя стилевые особенности гусельных наигрышей, А. М. Мехнецов подчеркивает, что «именно с культурой гусельной игры складываются важнейшие средства музыкального развития и принципы формообразования в области русской народной инструментальной музыки в целом. Среди них ведущими являются:

1) особая, “гусельной природы” полифоническая фактура музыкального изложения, при которой в едином звуковом потоке возникают самостоятельно выразительные мелодические линии отдельных голосов (подголосков, образующихся на звуковысотных уровнях опорных тонов – крайних струн “звена согласия”);

2) нерасчлененность, продолженность музыкального движения на основе вариантной повторности краткого интонационно-ритмического построения (попевки)».⁶

При внешней простоте средств и приемов выражения, набор исполнительских штрихов оказывается неисчерпаемым. Например, в некоторых наигрышах («Долгова», «Бесперывная», «Новоржевского») гуслиер бряцает не по всем струнам сразу, а ударяет по отдельным – так, чтобы возникла мелодическая линия. Есть интересные замечания исполнителей о «выборной» игре на гусях. Вот как объясняет этот прием игры народный музыкант, владеющий и скрипкой, и гуслиями – Н. Т. Тимофеев: «Не, сразу не па всем [струнам играть]... А здесь уже сагласна звука. <...> Рука падчиняетца галавыи вроде, и ана махаетца так, как нужна ударить. Это планует галава, а рука как падчинена ей» (Красногородское 1590-14). Он же рассказал о разных способах бряцания (основной удар – вниз или вверх) при исполнении плясового наигрыша «Кружка»: «...“Гуси серы прилетели к нашей бане на ваду” – эта вот атёц играл. Так он специальна толька снизу [ударял], он сверху не мог ударять. А я пачему-та евонную же игру... – я(й) ня так, как он... Он толька



снизу играл... [Показывает свою игру – удар сверху]. И óчинь складная а́на такая – старинная, очень старинная игра» (Красногородское 1590-04).

Псковские музыканты особенно ценили звонкие («гулистые») гусли, стремились к тому, чтобы при игре возникали призвуки – «гул». Именно с созданием дополнительных призвуков, нередко имеющих форму сквозного протянутого тона (бурдона), связана функция крайних струн («басок», верхние струны). Призвуки и обертоны возникают также в результате продолжительного звучания основных открытых струн, чему способствует строение инструмента (для этого подбирали особую древесину, дно инструмента покрывали битым стеклом, вырезали в деке дополнительные отверстия, увеличивали резонаторный ящик за счет дополнительного пространства под «открылком»): «Ну, крыло бы́ла... так прýма такое, штоб а́но звуку больше придава́ла» (Опоч., Тригузово 1583-17); «[Отверстие] было, делали. <...> Гул должен быть. Вон, а́ни ма́ленькии, а запас ба́льшой, и а́ни гудят. А́ни звóнкии!» (Опоч., Коношково 1585-15); «А тут дырку делал, <...> как б́удта а́ни ѓульче гавари́ли тагда́» (Красн., Курцево 1582-08); «Ваши гули́стые гусли... А на́да больше с э́тава, с ли́пины [мастерить гусли], а́ни вроде как-та гульче́й... И на ста́ле, и б́удишь где и́грать, ѓульче́е я́ны, а на ко́ленах ня так ѓулко. А вот на де́рева па́ложишь – ѓульче́е ѓусли» (Красногородское 1586-06, 07).

Рассказывая о гусях, исполнители «одушевляют» инструмент, наделяют его способностью говорить, петь: «Гусли хорошо поют»; «Они сами говорят, как настроишь» (Красногородское РФ 1550); «В воскресенье отгуляем, в Великий пост не давали на гусях играть. [После] попробуешь – живы гусли? – живы! Так и гудим» (Красногородское РФ 1551); как настроили гусли, так и «заговорили хорошо» (Красногородское РФ 1587).

В деревнях были мастера, изготовлявшие гусли. Во многих случаях гусли для себя мастерили сами музыканты-игроки: «А в нас вот дярэ́вня были вон недалёк, Попки́ – дярэ́вня, вот тут делали гусли. Там все играли в гусли эти мужуки́, в Попка́х... Теперь там – все поги́бши» (Опоч., Тригузово 1583-17).

Наигрыши на гусях записаны, в основном, в северо-западной части описываемого региона по левому берегу р. Великой (практически весь Красногородский район: Ильинская, Красногородская, Партизанская, Граинская, Покровская волости; Варыгинская, Матюшкинская волости Опочецкого района и отдельные исполнители из г. Опочки и д. Алуферово Васильевской волости Пушкино-Горского района), но упоминания о гусях встречаются на гораздо более широкой территории.

Среди исполнителей необходимо отдельно отметить выдающихся музыкантов из Красногород-

ского района: Татьяну Ильиничну Баринову и Николая Тимофеевича Тимофеева (Красногородское),⁷ Ивана Ивановича Михайлова и Елену Савельевну Савельеву (д. Мехово), Тимофея Тихоновича Тихонова (д. Блясино), Сидора Михайловича Михайлова (д. Авдоши); из Опочецкого района: Григория Севастьяновича Севастьянова (д. Тригузово), Кирилла Петровича Сафронова (д. Зуица) и многих других прекрасных гусяров.⁸

Не менее значимыми оказываются записи **СКРИПИЧНОЙ ИГРЫ**.

Музыканты сохраняют позицию и приемы игры на скрипке, характерные для древнерусского гудка, что наряду с гусельной игрой указывает на историческую глубину местной инструментальной традиции.

Многие рассказчики вспоминают о существовании самодельных скрипок, по форме сходных с гудком. Так, например, в д. Васильково Опочецкого района рассказывали об инструменте с долбленным корпусом, сделанном как корытце (задняя стенка полукруглая), с «бараньими» (жильными) струнами (3–4 струны), с «кобылкой» (подставкой под струнами) (Опоч., Васильково 2771-02). «А уже скрипка ма́я была – далбе́шка. <...> А кагда́ балва́нку я делал, он [местный мастер] мне рассказал: “Эта так выйми”, – это вот так сделать в́ыемы́чку такую (он негра́матный был, што́ба ча́ртишь). А кагда́ я эту стал балва́нку делать, он мне прýма па́дсказáл – так и так, так и так... А тут – шейку. А эта шейка была прýмая. <...> Штоб струны прицапи́ть, гвазды́ были. <...> [Подставка была] а́бязáтильна гарба́тая» (Красногородское 1589-30). «“Скри́пка” или “скрипи́ца” <...> и далбле́ная – все равно “скрипи́ца”, [оттого что] “скри́пит”. А смы́чок называли “гудок”. <...> А раньше я всё так и думал, што “гудок”, значит – “гудит”, па струна́м а́но гудит. Он-та а́бычна не гудит, гудят струны, а пачему́-та называли “гудок”» (Красногородское 1589-30).

В деревнях, еще на памяти нынешнего поколения, жили мастера, которые делали скрипки, по форме полностью соответствующие фабричным инструментам, при этом смычок продолжали называть «гудком»: «Старик делал хоро́шую скры́пку, сде́лая – ни узнаёшь, как тарго́вая! <...> Скры́пка – скры́пка, зна́чит, гудко́м (плета́чкай такой) и по́рит ё́[й] по струна́м. А перебира́ить па́льчи́кам, всё равно – выгавари́вают» (Красн., Шутово 1583-06); «Гудок был сделанный. Вот па э́тым струна́м водишь, пальца́м перебира́ишь» (Красн., Колтырево 1615-30); «А скры́пка всё так: гудок. <...> Гудок такой – вади́л па струна́м» (Красн., Курцево 1582-11).

Как и древнерусский смычковый инструмент гудок, скрипку, по некоторым рассказам, ставили вертикально с упором в колено. В д. Шутово Красногородского района вспоминали, что держали



скрипку так же, «как и балалайку, так <...> – на калёни, на руках. А хóчишь – на плéчо, как хóчишь. <...> А в избу пришёдши, в дóми, так вот – на калёнках», а по ярмаркам – на плече (Красн., Шутово 1583-06). «На калёнах держал [скрипку]... На калёна палóжа, вот так и перебирая» (Красн., Колтырево 1615-30). «В явó на калёнях была скрипка. Здесь вот он играл – вот в явó свабóдна рука хадíла. <...> Он никагда́ вот так не держал скрипку [на плече]» (Красногородское 1589-30).

На связь с так называемой «гудошной» традицией указывают и стилевые особенности наигрышей. Так, зачастую мелодическими являются только две струны, третья обычно выполняет роль бурдона: «Эту [третью, нижнюю] я то́лько падхвáтываю смычком. Если вот такая игра у меня, я на тóю мáла савсём касаюсь. А вот на этих двух больше всявó у меня пляшут пальцы» (Красногородское 1540-63). «На двух играю, а третья подпискивает» (Красногородское РФ 1583). «А струн бýла то́лько три натя́нута. И (в)он играл на трéх. Он и на чáтырéх мог. Он даже на аднóй струны на ё́тый играл, я помню, и мóжна бýла сплясать. На аднóй струны!..» (Красногородское 1589-30).

В д. Воронич Пушкино-Горского района, где, по воспоминаниям жителей, музыканты ходили по ярмарке со скрипкой и гармонью, подчеркивают особенность звучания скрипки: хорошо играли – «выговаривали» (П.-Г., Воронич 4993-23).

О сочетании инструментов в ансамбле «гусли – скрипка», о настройке инструментов для совместной игры записаны интересные комментарии исполнителей: «От гуслей берут вторую струну, у скрипки – верхнюю самую» [настраивают их на один тон] (Красногородское РФ 1544). «Те [гусли] асавнóе званя́т, а э́та [скрипка], значит, паддёрживае́т э́тат канта́кт. В такт» (Красногородское 1540-68). Если собрались «харóший гусяр и харóший скрипач – так палу́чаётца лади́ста, што пачти́ ани пабива́ют высокую́ музыку» (Красногородское 1540-68). Рассказывают, что раньше были настоящие мастера скрипичной игры: «Тако́ва он слышал скрипача, зложит руки назад и скрипку, и там играет. Играет назадú смычком, што, гаварíт, плакать на́да! Значит, были мастера в ста́рае время, хадíли» (Красногородское 1540-68).

Гусельная игра, как и тальяночная, представлена в традиции, условно говоря, массово (вплоть до того, что в одной деревне могло быть несколько музыкантов, владеющих данной традицией). Игра на скрипке менее распространена (скрипач мог быть не в каждой деревне). Имеются записи в пос. Красногородском, деревнях Столбове и Глубоком Опочецкого района.

На обследуемой территории очень ярко и весомо представлена традиция гармонной игры на раз-

личных разновидностях инструмента, в том числе на псковской ТАЛЬЯНКЕ, ГАРМОНИ НЕМЕЦКОГО СТРОЯ И ХРОМАТИЧЕСКОЙ ГАРМОНИ. Среди выдающихся исполнителей – такие мастера игры на тальянке, как Иван Александрович Смирнов и Дмитрий Ефимович Ефимов (г. Опочка), Фёдор Тимофеевич Тимофеев (д. Шутово Красногородского района), Иван Фёдорович Фёдоров (пос. Красногородское), Евгений Фёдорович Клевцов (д. Большая Слобода Новоржевского района), Павел Артемьевич Михайлов (д. Серебренниково Красногородского района).

В деревнях вспоминают, что раньше было много видов гармоник. «Гармо́шки бýли ру́сские (неме́цких тагда́ мало було́), а ру́сские гармо́шки бýли – ма́линькие таки́е, двухря́дки» (П.-Г., Стречно 2252-08). «Гармонь – няме́цкий строй, а раньше были на русский строй, тальянки были, трéхря́дки» (П.-Г., Мошино 2255-08). Тальянки называли «рязу́шками» за сильный «резкий» звук (Новорж., Ладино – Косарово* 5007-44). Мех тальянок, изготовленных псковскими мастерами, был настолько аккуратен и тонко сделан, что они складывались, «как книжка». Один гармонист во время игры ставил гармошку на плечо (Новорж., Крюково 5011-32).

Многие псковские музыканты коллекционируют инструменты и играют с одинаковым мастерством на нескольких из них. Например, владеют игрой на тальянке и на гармониях хроматического, немецкого строев – П. А. Михайлов (Красн., Серебренниково), Д. Г. Григорьев и П. Я. Фёдоров (Пушкинские Горы); игрой на тальянке и гусях – И. Ф. Фёдоров (Красногородское); на гармонии и гусях – Л. С. Севастьянов (Опоч., Луцилы), Г. С. Севастьянов (Опоч., Тригузово); на гусях и балалайке – К. П. Сафронов (Опоч., Зуица); игрой на гармонии и балалайке – И. И. Ильин (Красн., Усово), С. А. Лавренов (Опоч., Якушево); на рожке, дудке и гармонии – Н. Д. Михайлов (Опоч., Якушево).

Экспедиционные материалы позволяют раскрыть значение того или иного музыкального инструмента в традиции.

Так, на улице необходим был более громкий по звуку инструмент (исполнители всегда ценили «резкий» голос инструмента). Поэтому на праздничных гуляньях, ярмарках чаще звучали гармони: «Трёхрядо́чка, а́на – резкая гармонь. И играли, значит, па я́рманки. А́на задóристая о́чень» (П.-Г., Мошино 2255-08). В д. Запеклево на ярмарках с утра до вечера могло звучать несколько гармошек, парни и девушки ходили партиями, пели песни под гармошку. Парни, бывало, дрались, «ломались» (Опоч., Запеклево 1633-30). Игру немецкой гармонии было слышно через озеро, по ярмаркам ходили с гармонью (П.-Г., Кокорино – Рудино* 5013-12). «На праздни-



ки с гусли́м(ы) не хаділи, <...> а гармоні бóльши, гармошки – друхрядки такіи» (Красн., Курцево 1582-11).

В домашней обстановке играли на гусях, скрипках, балалайках, гитарах, мандолинах. «Старики сабэрутца, вот играю[т] на гусях. <...> [С гусями собирались] на дому́ только. <...> А пад (й)их и то песни ма́ла пели. Вот бабы, кагда́ пляшуть...» (Красн., Курцево 1582-11). Струнные инструменты брали на вечера и посиделки, проходившие в избах (П.-Г., Софино – Алехново* 5042-22; Селихново 4994-07, 17 и др.). На вечерах плясали под гребенку старинную женскую пляску (П.-Г., Воронич – Тарасово* 4993-14).

Существуют свидетельства о том, что с гусями ходили нищие («побира́хи»): инвалид ходил, наигрывал разные мелодии и подпевал, мог играть под пляску («Камаринского», «Яблочко», «Русского») (Новорж., Погорелово 5200-23).

Обычно деревенские музыканты были самоучками, «перенимали» игру друг от друга, но иногда хороших исполнителей специально приглашали, чтобы научить ребенка игре на инструменте. Музыканты «перенимали» игру на ярмарках, на вечеринках, а дома подбирали наигрыш, воспроизводя его голосом – «на язык» (Беж., Авиниши 5213-05; Новорж., Ладино – Косарово* 5007-44; Пушкинские Горы 5009-03 и др.).

Имитации инструментальных наигрышей голосом – «НА ЯЗЫК» – записаны повсеместно и представляют интереснейшую часть центрально-псковских фольклорных традиций.

Большое разнообразие наигрышей и различные версии наименований инструментальной игры отражены в представленном ниже «Перечне записей инструментальной музыки». Приведем лишь некоторые замечания народных музыкантов, характеризующие местную игру, обстоятельства и особенности исполнения некоторых наигрышей:

«Длинно́ва»: во время уличных гуляний девушки пели песни под гармошку или пели, сидя вдвоем, втроем, хором; под эту игру пели и парни, когда в праздники ходили на ярмарки (г. Опочка, 1762-01; Опоч., Козырево 1616-36).

«Старинная бесперерывная» – «савсе́м старинная, пад песни. Ну, или вот – застольная... Бесперя́рвная, <...> а песню паёшь, пака́ ана́ вся, не адыха́вши [по-старинному]» (Красногородское 1586-41).

Старинная игра «на бас и на гвоздок» – под нее девушки или старые женщины поют «редко», «с пратя́гам» под гармонь (Новорж., Выбор – Тараскино* 5016-05; Тараскино 5015-19; Соболицы 5018-06).

«Скобаря», «Горбатого»: на ярмарках парни ходили, пели песни (Красн., Шутово 1582-41); играли «под драку» – «коля в руки и пошли» (П.-Г., Пуш-

кинские Горы 5008-28); играли на гуляньях, на вечерах; под эту игру парни пели и припрыгивали, приплясывали (П.-Г., Софино – Алехново* 5042-22); парни «петушатся» друг перед другом целый день; как заиграли «Горбатова», так драка (Опоч., Саутки 1584-30); заиграют «Горбатого» – то в одном конце «задяру́тце», то в другом; дерутся «край на край» (Опоч., Козырево 1616-31); «Горбатого» – эта игра «заводная», как заиграют – «пыль столбом!» – с песнями «ломаются» (Опоч., Луцилы 1590-34, 36); «Горбатого» – вроде частушек «с перехватом», «покруче», чем «Длиннова» (Красн., Красногородское 1556-21); «Горбатого» и «Страмного» – один и тот же наигрыш, только, когда выпьют, кричат «страмные» припевки; «Жалостная» и «Горбатого» отличаются по настроению: «Жалостная» игра – «па се́рцу тряво́жна» (П.-Г., Софино 5042-31); «Горбатого» – «нудная игра», парни «тянут» припевки, поют с «перерывами» – «э́та о́чень-о́чень старинная игра́» (П.-Г., Барашкино 5044-11, 12, 14-16); «Горбатый» – «яны́ б не играли, то б задору не́ была» (Красн., Перестрелово 1581-35); «Горбатый – под ломанье – самая злая!» (Красн., Серебrenниково 1553-22).

«Колотушку» пели «мальцы», когда шли «по дороге с припляской» (Красн., Блясино 1582-18).

«Синерецкая»: дрались под эту игру – «если вот эту игру заигра́я, на ярманке, то стра́шна дра́лись!» (Красн., Мыза 1645-03); «Вот так, если я заиграла [«Синерецкого»], мальцы <...> садя́тца вси круго́м кала́ мяня́, как кала́ курицы петуны́. Во, миленькие, паю́ть песни! <...> Как запели «сырамя́тныи», миленькие май! Кто какую!.. А мне-та гара́зд сты́дна, што́ кто какую стали пад мяня́ петь, кагда́ вот эту заиграла!» (Красн., Мыза 1645-09, 14).

«Новоржевка»: «А э́та песни такие: аны́ паю́тся на два слова. В песни четыре там купле́кта далжно́ быть, а в ёй – два. Два купле́кта вместе паётца, и па́то́м – астальны́и два» (Красн., Серебrenниково 1553-10); в «продольном виде» под нее песни поют, «частушки – пополам раскальва́ют» (П.-Г., Пушкинские Горы 5009-11, 5013-16, 5014-04); «Новоржевка пополам» – больше женщины пели (Новорж., Савино 5046-12); поют, когда идут на вечеринку, по дороге из деревни в деревню (П.-Г., Луговка 5021-19), пели доле́вые песни – «Новоржевку» (П.-Г., Осница – Жуково* 5040-18); «Новоржевку» играли на ярмарке под драку – парни запоют эти песни, начинают выламываться, задираться (П.-Г., Осница 5041-15); если запоют «Новоржевку», значит, скоро будет драка (Новорж., Жуково 5048-12, 17).

«Собаковщина»: в Выборе – «Соба́чщина», в Васьково – «Новоржевского», наигрыш один, а названия разные; один «собакой лает», другой «кийком» по дороге бьет, а третий идет, поет (Новорж., Васьково 5202-15); поют «матюжны́е», «озорные»

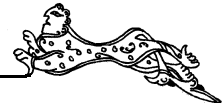

песни (Новорж., Соболицы 5018-09; П.-Г., Осница 5041-12, 14, 17).

«Трапакá» («Трепакá»), «Барыня»: играли и плясали в праздники на гуляньях, на вечерах (повсеместно); «Трепакá» – ряженые в Святки «под язык» пели и плясали (П.-Г., Осница – Жуково* 5040-17).

Музыка, песни, пляски сопровождали как ярмарочные гулянья, так и праздничные застолья: «Васих сестрах были сыны гармоньшики, а дочки песнахоры и плясуны. И вот, как саберутца, бывало, в гости, чилавек да тридцати, и какоё вясельё было, так я ня знаю! И играють, и пляшуть, и пають, и хто што... Вот какии празники были» (П.-Г., Пачёсанье 2255-05). Старушки в «религиозные праздники» плясали. Приходили в гости, посидят за столом, выпьют, закусят и плясать идут под гармонь [«ползунка»] (П.-Г., Барашкино 5044-24).

Кроме указанных моментов включения инструментальной музыки в празднично-обрядовую жизнь псковской деревни, необходимо отметить, что пение и пляска под наигрыши составляли обязательную и необходимую часть рекрутского и свадебного обрядов:

– «В армию – эта празник был, с гармоньшкэй, девачки приглашали. <...> С гармоньшкэй праважали. – Кто плакал, кто смеялся...»; пели частушки под «Новоржевку», «Сумецкого» (П.-Г., Барашкино 5044-14).

– На свадьбе гармонь «веселит», «падымая вóздуху, дóху паддаё» – «тут любой запел бы!» (Новорж., Васьково 5202-15); «Барыню» (раньше называли – «Русская плясовая») играли на свадьбе: «Два дня там отыграл им <...> пёсьни, частушки, и плясавые. Там, в оснавном, пляска» (П.-Г., Пушкинские Горы 5009-04, 5014-05); «Трепакá» на свадьбе плясали (Новорж., Варитино – Никулино* 5019-08).

ПЛЯСКА и плясовой наигрыш представляют собой единое целое. Плясуна (как и певца) и музыканта объединяет один общий ритм, одно музыкальное движение, один настрой. Об этом замечательно говорил гуслир и скрипач Николай Тимофеевич Тимофеев: «Ну вот, дапустим, пляшут... Там бывает, плясунья прамазала, неправильна топнула, значить нужна тут задержатца, штобы реакции не палучилась. А то ана маленька ашибилась, а я не падправлю яё, значит мы – всё, абби смазались. А так, бывает, плясун вышел, он што-та такое замылся, значит игрец должен падлаживать пад плясуна. А плясун пад игреца. Вот тагда выходит всё харашо. А если, дапустим, вы заиграли харашо, очинь харашо, а я запел, и так насакарабил, што вы маггли даже сбитьца са сваёй игры! Так бывает. Я вот кагда, бывала, и песни пел, я любил так падладить, штоб так слилася – вместе с музыкай. Эта зависит и ат музуканта, и певца, и плясуна – эта всё обще взя-

тае...» (Красногородское 1589-04). «Ана [музыка] как ударяет, как што-та такое – падталкивает. Саединяет, можна сказать – саединяет. Рифму делает, музыка делает рифму такую. Саединяет вот сам звук сагласна пляске или пения – всяво... Как будта абязательна нужна падхватить» (Красногородское 1589-06).

Можно выделить следующие разновидности плясок, бытующих на территории центральной Псковщины:

1. Старинная женская и девичья пляска:

Зафиксирована особая форма старинной женской (девичьей) пляски – «Кружка» или «Бочком». По свидетельству жителей деревень, на их памяти так плясали, в основном, старушки – «иде – пляше бачком вкруговую и платком махая...». Могли плясать по одному, вдвоем (по очереди – друг против друга или одновременно), коллективно – по кругу.

Во многих деревнях эта старинная пляска называлась – «Трапакá» («Трепакá», «Топотуха», «Ползунка», «Решатиха»), в чем отражается и характер плясового шага – женщины мелко переступают и топают («тропают»), почти не отрывая ног от земли. При этом не дробят (хотя в деревнях встречается созвучное наименование пляски – «Дробакá», где как раз предполагается активная дробь ногами).

«Вот так – рядышкам – ноги топают. Эта назывался “Палзунок” такой. <...> На васьмой номер выводят, вот так выплясывая, васьмой номер выводя [графика движения – по цифре восемь]. Наша Акуша гаразд харашо плясала, сестра дваюродная, ой, харашо плясала! Бывало, паставь ваду на галаву – ана ни разальё, как пляше! – плавно, плавно! (А тут стали уже вприпрыжку плясать, с припевком). А с припевком всё равно и ана плясала. <...> Так вывяртываетцы и пляше. <...> Анна стайть, а втарая пляше. Эта папляше – встане, втарая начинает [плясать]. <...> Ноги рядышкам, так и выплясываем» (П.-Г., Песечек 2261-09).

Старушки «топают идут, как ползают». У них юбки широкие, сапожки, «как у цыган», со шнурками, полунизкий каблук, по кругу ходили и «притопывали»: «Ток-ток-ток, ток-ток-ток, ток-ток-ток», руками разводили кто как мог, поднимали их вверх. У каждого своя манера была (П.-Г., Барашкино 5044-23, 24). Старые женщины плясали – руки в боки, ходили мелкими шагами по кругу («вкруговую»), поворачивались из стороны в сторону, руку с платком могли подымать над головой (Новорж., Ладино – Косарово* 5007-41).

Пляшет – «не колыхнется», «плавко». Юбки длинные, до полу. «Чи-кы-чи-кы-чи-кы...» (Опоч., Горки 1617-02).

В старину так судили о хорошей пляске – «поставь горшок с молоком на голову и не разольёт», а «новая» пляска – «позорно, что ногам кидает по



сторонам и колени видать». Раньше плясали ровненько – «и́ншая пла́вка и́дѣ, так не тряхо́нется» (Опоч., Матюшкино 1631-02).

Нередко во время пляски женщина переходила от равномерного парного притопа к шагу – «в три ноги» (с остановкой на третьем ударе):

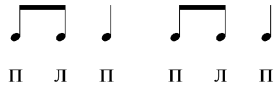

«В три ножки – мы, бывала, плясали пад Петьку. Тот в гусли наяривая, а мы – маленькие ишшо – пляшем, в три ножки, падлаживали» (Красн., Габоны 1615-16). «Ришатиха» – старинная пляска, пляшут кучей. Старухи ногами передвигали – по три шага – «толкуть» (Без., Авинищи 5212-47).

Рисунок движения весьма разнообразен: это и пляска по кругу (по восьмерке, по спирали), и линейное движение – по половицам. Особенно сложные, переплетенные фигуры возникают при одновременной пляске двух или нескольких участниц. Приведем лишь некоторые из многочисленного ряда рассказов:

а) «Трепакá»: «Мамка мая плясала так: вот так как-та и всё ба́чком-ба́чком. <...> И с платком, бывала. <...> А руки а́на – и падба́чивши <...> и так, бывала, перявёртывалась <...> вле́ва и впра́ва, и впря́д, и назад – ну, всяким. Ну, в общем, кру́г давала, кру́г на́да» (Красн., Станкеево 1585-64).

б) «Трепакá» («Крутенъкого») пляшут вдвоем мелким приставным шагом – по вытянутому кругу, спиной к центру круга, обходя друг друга, периодически машут платками над головой (П.-Г., Селихново 4994-12–15).

в) «Мать у мя́ня пляса́ла <...> ба́чком та́ким, но́ги не паднима́ють, а так вот – падба́чѣнясь, и и́дѣт па кру́гу, пла́вна... И выхо́дють там че́лавек пять и иду́ть <...> – кру́гам иду́ть, проста́ вста́нут вот так и иду́ть, все вот так и хо́дють ва́кру́г и припля́сывають, падпява́ють» (П.-Г., Колесниково 2265-05).

2. Старинная мужская пляска:

Мужчины вприсядку («вприпадку») пляшут: круг обойдет, руками «пощёлкает», с частушками. (П.-Г., Селихново 4994-16). Плясали под «Русского». «[Парни] плясали, с вы́ходкой плясали» (Красн., Синьково 1628-23). Могли плясать под «Камаринского» с припевками.

3. Пляска «на парочку» (только девушки или девушка и парень) с дробью:

«Са среди́ маладе́жи выводят́ девушку, па́том выводят́ парня. Вот а́ни и пляшут. А то и девушка с де́вушкой...» (Красногородское 1556-13); «Игра́ет “Русскава”, а а́на вот и́дѣт так... Вот вы́берут две: вот, приме́рна, мя́ня и вот ашше́ падругу. Я вот спляшу́, па́том ста́ну, а а́на па́том папля́ше, па́том я, па́том а́на. Тагда́ э́та па́ра ухо́дит. И выхо́дит иш-

ше́... А и по ча́тыри пляса́ли. Тагда́ папля́шуть, и вот так крясто́м как-та а́ни пи́ряхо́дють» (П.-Г., Стречно 2252-07). «Вот там ста́йт девушка, а тут – па́рень. Па́рень папля́шет, па́рень ста́нет. А народ – вокрут, так и сидит. В доме, на ву́лице. Будет па́рень плясать, э́та девушка ста́йт. Па́рень вы́пляшется, вста́нет, девушка [пляшет]» (Красн., Шутово 1758-13а).

«Пад “Сербирьянку” а́на абайде́ так кружок, прадроб́я. Па́том песню спае́. Двое пляшут, а́на пе́ред а́ной уже па́ю́т. А́на ста́йт, вта́рая пляшет...» (Красн., Серебренниково 1553-16). Плясали «На ёлочку» (под «Сербирьянку»): одна девушка вызывала другую, движения руками и ногами делали синхронно, пели частушки (П.-Г., Селихново 4997-06, 31).

Две девушки (или девушка с парнем) плясали по очереди «Цыганочку»: одна пляшет по кругу с частушками, потом другую приглашает – кланяется ей или ногой топает (П.-Г., Осница – Жуково* 5040-13).

Начиная с 1920–1930-х гг., молодежь плясала обязательно с дробью: «Дробили – и там и по-разному, кто как может!».

4. Коллективная пляска, графически не организованная – «кучей»:

«Русского» плясали все в кругу – «кучей», «как жи́та в ступе талку́т» (Новорж., Вёска – Туровец* 5016-41; Варитино – Никулино* 5019-08); «Русского» старенькие плясали – «как кама́ры мак талку́т» (Опоч., Глубокое 2832-21); «И вот э́тава Казачка́ – э́тат Кружок-та – так там талку́тца, как кама́ры, все пляшут э́тава Казачка́. Или Кружок – как ево́ ра́зна называют, где как» (Красн., Мутолевка 1769-30); «Русского» старушки плясали – «Заводило́вка», потому что никто не устоит, все пляшут (Новорж., Денёскино 5047-31). «Камаринского» пляшут четверо-пятеро человек – «выкру́чиваются» (П.-Г., Пушкинские Горы 5013-33).

5. Пляски-игры:

а) «Беса» («Беса водить», «Чёртика»): выходит па́рень, приглашает девушку, и она идет за ним, потом девушка оборачивается назад и приглашает другого парня. Так набираются в цепочку 20 человек и более, ходят «колесом», «завиваются». Гармонист во время пляски может остановить игру – в этот момент надо спеть частушку.

б) «Гусака́»: брались за руки, заводили хоровод с двух краев, обычно – парни, они пели частушки, подзадоривали друг друга, «как два гусака». Когда с одного края делали «воротики», ведущий с другого конца проводил всех в эти «ворота», потом также делали воротики с другого края (Новорж., Адорье 5005-02, 04; Выбор 5016-29). «Че́лавек де́сять, беру́тца за́ руку и танцуют. Па́том как-та за́плята́ютца а́дин за а́но́ва, па́том расплята́ютца» (Красногородское 1556-13).



в) «Суп варить»: «Вот за руку взявши и бегать. Тут стоять два человека и там – два, и тут – два, и тут два [четыре пары стоят лицом друг к другу крестом]. Одна пара бегая – пятая, пад руки им [пятая пара бежит в воротики к одной из четырех пар, тогда пара, оказавшаяся в центре, бежит к другой паре в воротики]. Пад гармонь... Гармонист играя-играя, а как на середку выскоча эта пара, в кругу в этам, так адне их астанова, штобы аны сказали частушку какую-нибудь» (Красн., Авдоши 1590-26).

6. Многофигурные пляски:

«Лянова» («Лентяя»), «Лобанка», «Звездочка», «На-первого», «Чалдон» и др.

Многофигурные пляски сопровождалась исполнением частушек:

«Эх, Русскава, Русскава,
Русскава да,
А за Русскава мама
Ни ругаит никагда»

(Новорж., Вехно 5183-08).

«А я плясала Русскыва,
В миня юбка узкыя,
Складка зыкладайтца,
Так и пылагайтца.

Пашла плясать,
Нагой топнула,
Ат калена да пуца
Юбка лопнула»

(Беж., Горенье 5213-41).

«Ай, тати, тати, тати, да
К нам приехали зяти.
Нет ни масла, не яиц,
Нечем зятя пабаречь.
[Или] калики напарить,
Или редьки натяреть»

(под «Ришатиху», Беж., Авинищи 5212-47).

«Ришатиха, Ришатиха,
Ни суставный кашалек,
Вси бутылки шивелятца,
Пробки скачуть в паталок»

(Беж., Горенье 5213-40).

«Ах ты сын, ты сын, камаринский мужик,
Ты ня хочешь маей барыни служить.
А барынька увэжливя
На кане к абедне эживыла»

(Новорж., Канашовка 5183-30).

«Ах ты [сукин сын], камаринский мужик,
Ты ня хочешь маей барыни служить.
Загаля жопу, па улицы бяжи[т],
Ты бяжи[шь], бяжишь папёрдывай[шь],
За штанишапки падэргывыишь»

(Новорж., Канашовка 5183-30,
Красн., Блясино 1582-19).

На территории центральных районов Псковской области инструментальная музыка оказывается непосредственно связана не только с празднично-обрядовой сферой, но и с традициями пастушества. Записаны рассказы об изготовлении музыкальных инструментов, об использовании их в

практике пастушества. ПАСТУШЕСКИЕ ИНСТРУМЕНТЫ в данной традиции преимущественно духовые: пастушеская труба, рог, рожок, жалейка, дудки.

Пастушеская труба: пастух «расколит асинову палку вот такую [около метра длиной], <...> патом яну вычистит, патом свяжет, а на канце так паширше сделаит. <...> И трубит, и трубит. <...> Пастух если затрубит, бывает, скатина сабираетца ближе – к этой трубы». Пищика нет. «Дерево! Палка! Простая деревянная палка – расколата, вычищена и вот тебе труба. <...> Ну а хлапунув этих не было, штобы перебирать – эта язык перебирайт» (Красн., Шутово 1583-06); пастух трубит, как «выговаривает» (Новорж., Деревницы 5199-29); пастуха «все коровы понимали» (Новорж., Жуково 5048-22).

Рог (рожок, жалейка): пищик (дудочку, «жалейку») выворачивали из ольхи, делали два-три отверстия, вставляли в коровий рог или навивали «трубу» из бересты или ольховой коры (до 0,5 м длиной) (в одном упоминании – из липовой коры) (Новорж., Деревницы 5199-29; Макарово 5202-01; Стехово 5030-29; Усадище 5025-26).

Тростниковые дудки и «двойная жалейка»: пищик (дудочку) делали из «тросты» (камыш), прорезали 6–7 дырочек и вставляли в коровий рог (П.-Г., Крылово 5023-03).

«С тростника сделаны дудки были – вот, с трости. Мой дядя играл. Он из трости делаит, две трасти. И патом вот здесь такие выделявал дырачки такие, и он играл на дудках... Вот этих две трастинки, две таких – с трост[ти] выделял. А сюда был сделан такой как ражок... Для двух – ражок адин был. <...> А раньше, кагда каров пас мальчишкой, он сам эти дудки делал, и сам играл» – «Русскава», «Сербиянку», «Цыганку», «Крутова» (П.-Г., Бакино 2262-06а).

У деда были две трубочки из тростника, обёрнуты берестой, в одной трубочке было много отверстий, а вторая – «басовая». Он играл песни, под пляску (Новорж., Осинкино – Заболотье* 5018-37).

Срезали и изготавливали дудочки, преимущественно, ранней весной («когда она может скрутиться», когда кора отстает), после дождя (Новорж., Кузьмино 5212-15; Погорелово 5201-01).

Наигрыши на рожке зафиксированы только в Опочечком районе: в деревнях Высокая Гора, Якушево, Ханино Духновской волости. Наигрыши на дудке были записаны в Красногородском, Опочечком и Новоржевском районах.

Из духовых инструментов раньше были распространены также **окарины** – продавались глиняные свистульки в форме птичек (Новорж., Усадище 5025-26). Могли свистеть и на бересте («как соловей») (П.-Г., Крылово 5023-03).



- ¹ Тимофеев Николай Тимофеевич (1909–1984), родился в д. Дыланы Граинской волости, жил в п. Красногородском, выдающийся исполнитель на гусях и скрипке, потомственный гусяр, сам изготавливал гусли по образцу инструмента деда (РФ 1544).
- ² Грампластинки: Псковские гусли: Иван Михайлов. Л., 1985; «Гуди гораздо»: Народные музыкальные инструменты Псковской области. Вып. 1: Ярмарочная игра. Вып. 2: Плясовые наигрыши. Л., 1987.
- ³ П.-Г., Петровское – Приезжино* 4992-09.
- ⁴ Мехнецов А. М. Русские гусли. Научно-методическое пособие с видеоприложением к альманаху «Русская традиционная культура». М., 1998. С. 8.
- ⁵ Там же. С. 5.
- ⁶ Там же. С. 8.
- ⁷ От Бариновой Т. И. и Тимофеева Н. Т. записана ансамблевая игра на гусях и скрипке – наигрыши: «Длинно́ва», «Старинная заунывная», «Трепака́».
- ⁸ По результатам экспедиционной работы при содействии студии Ленкинохроники в 1986 г. была осуществлена документальная киносъемка псковских гусяров. Эти материалы легли в основу сборника кинодокументов: «Русская народная традиция игры на крыловидных гусях» (автор экспедиционной записи и научно-исследовательской программы фильма – А. М. Мехнецов; кинооператор – А. А. Якубовский).

ОБРАЗЦЫ НАИГРЫШЕЙ НА МУЗЫКАЛЬНЫХ ИНСТРУМЕНТАХ

НАИГРЫШИ ПОД ПЕСНИ

№ 1. Наигрыш на 10-струнных гусях «Ярмарочная» («Длинно́ва»)

$\text{♩} = 90$ Красногородское, Красногородский р-н, 1758-03

Исп.: Баринова Т. И., 1914 г. р. Зап.: Мехнецов А. М. Расп.: Полякова А. В. Типологическая расшифровка обобщает несколько строк наигрыша, представляет собой наиболее характерный музыкальный период. Записи данного наигрыша от этой исполнительницы проводились неоднократно в 1984, 1985, 1990 гг. сольно, в ансамбле со скрипкой, с частушками (1540-75–77, 77а, 86, 1557-01–03, 12, 17, 1586-01, 02, 04, 05, 44, 45, 47, 49–51, 1604-03, 1605-05–07, 2943-53, 57, 2955-31, 34, 36, 2956-04–07). Расшифрован вариант, представленный на грампластинке «Гуди гораздо»: Народные музыкальные инструменты Псковской области. Часть 1. Ярмарочная игра. Гусли, № 1.

№ 2. Наигрыш на 10-струнных гусях «Старинная непрерывная»

$\text{♩} = 168$ Красногородское, Красногородский р-н, 1758-04



Исп.: Барина Т. И., 1914 г. р. Зап.: Мехнецов А. М., 19.06.1985. Расп.: Мехнецов А. А.

№ 3. Наигрыш на 10-струнных гуслих «Старинная непрерывная»

$\text{♩} = 128$

Красногородское, Красногородский р-н, 1589-23, 24



1589-24 (запись с наложением)

Ис-ку-па - лись, при - ля - те - ли се-ры

гу - си на ва - ду́. Вы ня ббй - те - ся, ра - ди - те - ли, я не

сле - ла - ю ж бя - ду́. Пой-ду

в сад, пой - ду в зя - лё - ный, бу-ду слу - шать са - ла - вья. Са-ла -

вэй по - ёт раз - лу - ку, а по раз - лу - ки пла - ёу я.

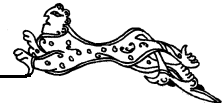

№ 4. Наигрыш на 10-струнных гусях «Подерьгуха»

д. Мехово, Красногородский р-н, 1757-16

♩=156

Исп.: Савельева Е. С., 1914 г. р. Зап.: Мехнецов А. М., 19.06.1985. Расш.: Мехнецов А. А.

№ 5. Наигрыш на скрипке «Старинная бесперерывная» («Долевая»)

Красногородское, Красногородский р-н, 1578-16

♩=152

Исп.: Тимофеев Н. Т., 1909 г. р. Зап.: Мехнецов А. М., 19.06.1984. Расш.: Мехнецов А. А.

№ 6. Наигрыш на балалайке «Долгѡва»

д. Тригузово, Опочецкий р-н, 1583-27

♩=100



Исп.: Анисимов А. А., 1923 г. р. Зап.: Мехнецов А. М., 17.07.1984. Расп.: Полякова А. В.

№ 7. Наигрыш на балалайке «Долго́ва» («Красногородского»)

д. Зуица, Опочецкий р-н, 1585-03

вариант

Исп.: Сафронов К. П., 1923 г. р. Зап.: Мехнецов А. М., 19.07.1984. Расп.: Полякова А. В. Расшифрован вариант, представленный на грам-пластинке «Гуди гораздо»: Народные музыкальные инструменты Псковской области. Часть 1. Ярмарочная игра. Балалайка, № 1. В типологической расшифровке наигрыша даны наиболее характерные музыкальные периоды.

№ 8. Наигрыш на балалайке «Горбато́го»

д. Тригузово, Опочецкий р-н, 1583-30

Основной вариант

Вариант 1

Вариант 2

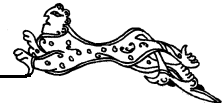

Вариант 3



Исп.: Анисимов А. А., 1923 г. р. Зап.: Мехнецов А. М., 17.07.1984. Расш.: Полякова А. В. В типологической расшифровке наигрыша представлены наиболее характерные музыкальные периоды.

№ 9. Наигрыш на балалайке «Новоржевского»



д. Зуица, Опочецкий р-н, 1585-06



Исп.: Сафронов К. П., 1923 г. р. Зап.: Мехнецов А. М., 19.07.1984. Расш.: Полякова А. В.

№ 10. Наигрыш на трехрядной гальянке «Скобаря»

♩=90

г. Опочка, 1757-08, 09





Исп.: Смирнов И. А., 1904 г. р. Зап.: Мехнецов А. М., 18.06.1985. Расш.: Полякова А. В. Расшифрован вариант, представленный на грампластинке «Гуди гораздо»: Народные музыкальные инструменты Псковской области. Часть 1. Ярмарочная игра. Тальянка, № 1.

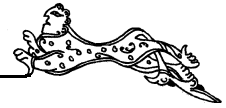

№ 11. Наигрыш на трехрядной тальянке «Старинного горбатого»

♩=84

г. Опочка, 1757-10



Исп.: Ефимов Д. Е., 1903 г. р. Зап.: Мехнецов А. М., 18.06.1985. Расп.: Мехнецов А. А.

№ 12. Наигрыш на тальянке «Долго́ва»

$\text{♩} = 80$

д. Шутово, Красногородский р-н, 1758-11



Исп.: Тимофеев Ф. Т., 1904 г. р. Зап.: Мехнецов А. М. Расш.: Полякова А. В. В Красногородске и Опочке с этой игрой ходили по ярмаркам, играли и пели песни: «Эта “Долгóва” – эта игра из лучших лучшая у нас. Так называется. В Ильинском сельсовете тоже играють, но как-то не то, не так. У нас вот в Граинском вот тут играли тоже хорошо, очень хорошо... Под мою гармонь идут тихóнечко, песни поют. И дубинкам по зямлэ не стúкают» (Красн., Шутово 1758-11а). Записи данного наигрыша от этого исполнителя проводились 14.07.84, 16.07.84, 19.06.85 – 1582-39, 40, 1598-06 (под песни); 1599-03, 1645-25, 36. Расшифрован вариант, представленный на грам-пластинке «Гуди гораздо»: Народные музыкальные инструменты Псковской области. Часть 1. Ярмарочная игра. Тальянка, № 2.

НАИГРЫШИ ПОД ПЛЯСКУ

№ 13. Наигрыш на гусях «Барыня»

♩=144

Красногородское, Красногородский р-н, 1757-30



Исп.: Барина Т. И., 1914 г. р. Зап.: Мехнецов А. М. Расш.: Полякова А. В. Расшифрован вариант, представленный на грам-пластинке «Гуди гораздо»: Народные музыкальные инструменты Псковской области. Часть 2. Плясовые наигрыши. Гусли, № 1.

№ 14. Наигрыш на гусях «Трепакá»

♩=140

Красногородское, Красногородский р-н, 1540-84





Исп.: Баринова Т. И., 1914 г. р. Зап.: Мехнецов А. М., 07.02.1984. Расп.: Полякова А. В.

№ 15. Наигрыш на скрипке «Трепака»

$\text{♩} = 140-160$

Красногородское, Красногородский р-н, 1578-14

Вариант

Исп.: Тимофеев Н. Т., 1909 г. р. Зап.: Мехнецов А. М., 19.06.1984. Расп.: Полякова А. В. «“Трепака” бочком пляшут. Платком машут, в ладоши прихлопнут. Один отдыхает, другой пляшет. Раз а три сменяются... То еще деды и прадеды» (РФ 1544).

№ 16. Наигрыш на скрипке «Марасейка» («Малороссейка»)

$\text{♩} = 140-160$

Красногородское, Красногородский р-н, 1578-15

Вариант

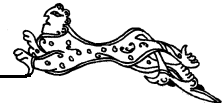

Исп.: Тимофеев Н. Т., 1909 г. р. Зап.: Мехнецов А. М., 19.06.1984. Расш.: Полякова А. В. «Малороссейка» – пляшут мужчины и женщины «под ножку» или «через ножку» РФ 1544). «Што-то выдумаешь еще иначе – или смычком поддёрнуть, или перебор какой-то – бывает, когда видишь, што вот она пляшет, и немножко где-то заело у ней. Значит, штобы она не сбилась – поддержать её, тут тогда на музыке што-то придумаешь немножко еще черкануть. Это во время, когда пляски. Ну, тогда пальцы у меня посвежей были, погибчэй, теперь вот я уже зацапаюсь» (1540-64). Строй скрипки – см. № 15.

№ 17. Наигрыш на скрипке и гусях «Трепакá»

$\text{♩} = 140$

Красногородское, Красногородский р-н, 1605-09

Скрипка

Гусли

Исп.: Барина Т. И., 1914 г. р. (гусли), Тимофеев Н. Т., 1909 г. р. (скрипка). Зап.: Мехнецов А. М., 22.07.1984. Расш.: Полякова А. В. Расшифрован вариант, представленный на грампластинке «Гуди гораздо»: Народные музыкальные инструменты Псковской области. Часть 2. Плясовые наигрыши. Ансамбли, № 1.

№ 18. Наигрыш на балалайке «Русского»



д. Тригузово, Опочецкий р-н, 1600-08

Исп.: Анисимов А. А., 1923 г. р. Зап.: Мехнецов А. М., 17.07.1984. Расш.: Полякова А. В. Записи наигрыша от этого исполнителя: 1583-32, 33 («другим манером»), 1584-04, 1600-08, 09 (под пляску, «другим манером»); 1601-02. Расшифрован вариант, представленный на грампластинке «Гуди гораздо»: Народные музыкальные инструменты Псковской области. Часть 2. Плясовые наигрыши. Балалайка, № 1. В типологической расшифровке наигрыша даны наиболее характерные музыкальные периоды.



№ 19. Наигрыш на балалайке «Трепакá» («Беса водить»)

♩=100-120

д. Зуица, Опочецкий р-н, 1585-09

Исп.: Сафронов К. П., 1923 г. р. Зап.: Мехнецов А. М., 19.07.1984. Расп.: Полякова А. В.

№ 20. Наигрыш на балалайке «Синерецкого»

д. Зуица, Опочецкий р-н, 1585-04

♩=100

Исп.: Сафронов К. П., 1923 г. р. Зап.: Мехнецов А. М., 19.07.1984. Расп.: Полякова А. В.

№ 21. Наигрыш на тальянке «Трепакá»

♩=90-110

д. Шутово, Красногородский р-н, 1758-13



First system of musical notation, consisting of two staves. The top staff features a complex melodic line with many sixteenth notes, while the bottom staff has a simpler accompaniment.

Second system of musical notation, consisting of two staves. The top staff continues the complex melodic line, and the bottom staff provides accompaniment.

Third system of musical notation, consisting of two staves. The top staff has a complex melodic line with frequent rests, and the bottom staff has a simpler accompaniment. The time signature changes from 5/8 to 3/4.

Fourth system of musical notation, consisting of two staves. The top staff has a complex melodic line with frequent rests, and the bottom staff has a simpler accompaniment. The time signature changes from 3/4 to 2/4.

Fifth system of musical notation, consisting of two staves. The top staff has a complex melodic line with frequent rests, and the bottom staff has a simpler accompaniment. The time signature changes from 2/4 to 5/8.

Sixth system of musical notation, consisting of two staves. The top staff has a complex melodic line with frequent rests, and the bottom staff has a simpler accompaniment. The time signature changes from 5/8 to 2/4.



Исп.: Тимофеев Ф. Т., 1904 г. р. Зап.: Мехнецов А. М. Расш.: Полякова А. В. Записи данного наигрыша от этого исполнителя проводились неоднократно в 1984, 1985 гг. (1598-05; 1645-27, 29, 33, 34, 37). Расшифрован вариант, представленный на грампластинке «Гуди гораздо»: Народные музыкальные инструменты Псковской области. Часть 2. Плясовые наигрыши. Тальянка, № 2.

№ 22. Наигрыш на тальянке «Трепакá»

$\text{♩} = 120-140$

д. Большая Слобода, Новоржевский р-н, 2199-13

Исп.: Клевцов Е. Ф., 1913 г. р. Зап.: Мехнецов А. М., 28.01.1987. Расш.: Полякова А. В. Расшифрован вариант, представленный на грампластинке «Гуди гораздо»: Народные музыкальные инструменты Псковской области. Часть 2. Плясовые наигрыши. Тальянка, № 1. В типологической расшифровке наигрыша даны наиболее характерные музыкальные периоды.

№ 23. Наигрыш на тальянке «Трепакá маленького»

$\text{♩} = 160$

д. Серебrenниково, Красногорский р-н, 1883-01

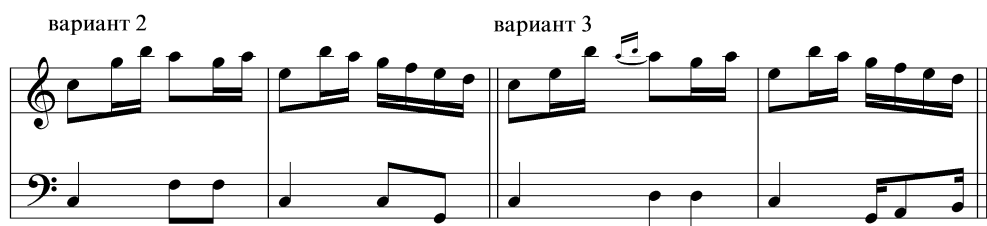
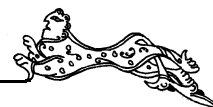

Исп.: Михайлов П. А., 1917 г. р. Зап.: Мехнецов А. М. Расп.: Полякова А. В. Записи от этого исполнителя проводились 07.02.1984, 04.08.1985 (1883-04). Расшифрован вариант, представленный на грампластинке «Гуди гораздо»: Народные музыкальные инструменты Псковской области. Часть 2. Плясовые наигрыши. Тальянка, № 3. В типологической расшифровке наигрыша даны наиболее характерные музыкальные периоды.

ПЕРЕЧЕНЬ ЗАПИСЕЙ ИНСТРУМЕНТАЛЬНОЙ МУЗЫКИ

ТРОСТЯНАЯ ДУДКА

Игра на дудке

Красногородский район:

Граинская вол.: Шумилы 1545-37.

Опочецкий район:

Духновская вол.: Васильково 2770-33, 2771-10, 11, 14;
Якушёво 2772-38, 42, 2773-04, 07, 2862-36.

«Когда корова теряется»

Новоржевский район:

Заборьевская вол.: Макарово 2186-41.

«Как ребёнок плачет» (имитация)

Опочецкий район:

Духновская вол.: Якушёво 2772-39, 2773-05.

«Уличная»

Новоржевский район:

Заборьевская вол.: Макарово 2186-38 (с пением).

Под пляску

Опочецкий район:

Духновская вол.: Васильково 2771-12.

«Казачка»

Новоржевский район:

Заборьевская вол.: Макарово 2186-37, 39.

«Утром поздно я стояла у ворот» (песня)

Новоржевский район:

Заборьевская вол.: Макарово 2186-43.

ДВЕ ТРОСТЯНЫЕ ДУДКИ

Игра на двух дудках (одновременно)

Опочецкий район:

Духновская вол.: Якушёво 2772-43, 2773-03, 06, 2862-36.

РОЖОК (БЕРЕСТЯНОЙ, ОЛЬХОВЫЙ)

Игра на рожке

Опочецкий район:

Духновская вол.: Высокая Гора 2771-27, 28, 30, 2772-02;
Якушёво 2772-40 (на два тона), 2862-27.

Выгон коров в поле

Опочецкий район:

Духновская вол.: Ханино 2752-01, 04-06.

Игра в поле

Опочецкий район:

Духновская вол.: Якушёво 2862-37, 39.

Гонят домой

Опочецкий район:

Духновская вол.: Ханино 2752-03, 08, 09.

«Как бык ревет» (имитация)

Опочецкий район:

Духновская вол.: Якушёво 2772-37, 41 (на три тона), 2773-02, 08, 2862-29.

«Как ребёнок плачет» (имитация)

Опочецкий район:

Духновская вол.: Якушёво 2862-28.

СКРИПКА

НАИГРЫШИ ПОД ШЕСТВИЕ, ПОД ЧАСТУШКИ

«Горбатого»

Красногородский район:

Красногородская вол.: Красногородское 1536-06, 53, 54, 56, 1586-38, 1590-06 («Крутого»).

«Длиннова», «Длинного»

Красногородский район:

Красногородская вол.: Красногородское 1586-46, 48, 49, 1604-03.

«Старинная», «Старинная печальная»,

«Старинная русская песенная», «Заунывная»,

«Заунывного», «Долевого»

Красногородский район:

Красногородская вол.: Красногородское 1536-01, 07, 12 (как дядя играл), 13, 1540-43, 58-60, 67 (как дядя играл), 69-71,



73, 74, 1578-10 («без пауз»), 12, 13, 16, 17 (с пением), 1589-32 («Долевая»), 34, 35 (с пением), 36, 42, 1590-02, 05, 1604-02.

**«Новоржевская», «Половинка»,
«Наполовинку», «Пололам»**

Красногородский район:

Красногородская вол.: Красногородское 1536-02 (пр.), 03, 04, 05 (с пением), 1540-45, 47, 49-51 (с пением), 1590-08, 10.

НАИГРЫШИ ПОД ПЛЯСКУ

«Трепак», «Трепака», «Меленького»

Красногородский район:

Красногородская вол.: Красногородское 1536-08, 11, 1540-52, 65, 1540-61 (на 2-х нижних струнах), 1540-66 (на 2-х верхних струнах), 1578-14, 1586-55, 1589-38, 39, 1605-10.

«Малороссийская», «Марасейка»

Красногородский район:

Красногородская вол.: Красногородское 1536-10, 1540-62 (пр.), 64, 1578-15, 1589-40.

Пробы игры (без наигрыша)

Опочецкий район:

Краснооктябрьская вол.: Столбово 2772-19.

ГУСЛИ

НАИГРЫШИ ПОД ШЕСТВИЕ, ПОД ЧАСТУШКИ

«Горбатого», «Посадского», «Скобаря»

Красногородский район:

Граинская вол.: Мехово 1533-09 (с пением), 1539-63, 64 (с пением), 1578-25, 1586-29, 30 (с пением), 1590-22, 1592-01, 1757-29, 1769-23, 1879-01, 02, 07, 1880-01, 1880-03, 04, 2943-69, 2957-06, 11, 12, 15.

Ильинская вол.: Авдоши 1578-32 (пр.), 35 (пр.), 38 (пр.), 40, 45 («Под ломанье»), 1593-08, 09, 12 («Под ломанье»), 1594-01 («Под ломанье»); Заборовье 2300-13.

Красногородская вол.: Красногородское 1535-10 («Под ломанье»), 1540-37 («Под ломанье», пр.), 39 («Под ломанье»), 1557-10, 1586-16, 17 (пр.), 2959-13, 14, 23.

Партизанская вол.: Блясино 1582-12, 1589-10 («Под ломанье»), 1597-03.

Покровская вол.: Овсянки 1769-32 (с ломаньем), 33-35, 42 (с ломаньем).

Опочецкий район:

Варыгинская вол.: Зуица 1584-52, 53, 1585-16 (с пением), 1602-03, 04.

Матюшкинская вол.: Саутки 1584-27 (с пением), 28, 29 (на семи струнах), 34 («Разрывного», игра под язык с гуслиями).

**«Долго́ва», «Длинно́ва», «Ярмарочная»,
«Под песни»**

Красногородский район:

Граинская вол.: Мехово 1534-02-04 («Отлогова»), 1540-05, 06, 07 («Отлогова»), 25, 1578-23 («Русская под песни»), 26 («С Шилова иде издалёку»), 1591-01 («Русская под песни»), 02 («Русская под песни»), 07 («Заунылого»), 08, 1592-05 (с «набиванием»), 1757-14 («Русская под песни»), 19, 26 (с «набиванием»), 27, 28 («Отлогова»), 1769-22, 1879-04, 05 (с «набиванием»), 06 (с «набиванием»), 2943-65 (с пением), 66 (с «набиванием», с пением), 68 (с «набиванием», с пением), 2956-10, 18, 2957-03-05 (с «набиванием»), 10 (с «набиванием»), 13 («Отлогова»).

Ильинская вол.: Авдоши 1578-29, 36, 37, 39, 41, 42, 44 («другим манером»), 1592-06, 07, 1593-01-04, 04а, 05, 06, 2303-02 («Скобарская»), 03 (с пением), 04, 06; Десяцкие 1578-28; Дулово 2299-22, 24, 26-28, 2300-08 (с пением), 09 (с пением), 10, 2944-13, 17, 18, 2949-13, 14, 2958-13, 14 (с пением), 17, 21 (с пением), 22, 23, 2959-02, 04, 05, 07, 08, 10 (с пением).

Красногородская вол.: Красногородское 1540-75, 76, 77 (с пением), 77а (с пением), 86, 1557-01 («Ярмарочная»), 02 (с пением), 03 (под мужские частушки), 12, 17 (с пением), 1578-01-03, 1586-01 (с переходом на «Русского»), 02, 04, 05, 20, 31, 33, 34, 42 (с пением), 43, 51, 1589-02 (нестаринная, «теперешняя»), 03, 07, 1604-03, 07, 1605-04 («Скобарская»), 1758-03 («Ярмарочная»), 2943-53, 57, 2944-22, 23, 2955-31, 34, 36, 2956-04, 05 (с пением), 06, 07 (с пением), 2959-11, 12.

Партизанская вол.: Блясино 1582-20, 21, 1598-02, 03 (с пением), 2944-26, 28, 2959-24, 25, 2960-03, 07 («Псковская, ножиком по брюху»), 09, 11.

Опочецкий район:

Матюшкинская вол.: Козырево 1584-11 (пр.), 13, 14 (как брат играл), 15 (под ломанье с пением), 20 (пр.), 1599-05, 06; Саутки 1584-39; Тригузово 1583-16, 18, 19 (с пением), 1600-01, 2303-15 (с пением), 18, 2943-71, 74, 2944-05, 07, 2957-16, 2958-01, 05 (с пением), 06, 10.

**«Старинная», «Старинного горбатого»,
«Старинная заунывная», «Подерьгуха»**

Красногородский район:

Граинская вол.: Мехово 1535-01 (с пением), 1540-26 (с пением), 1591-03, 1757-15, 2943-62, 2956-12, 13 (с пением), 19 (с пением).

Красногородская вол.: Красногородское 1535-05, 06, 08, 1540-28, 29, 32, 33, 1578-18, 22, 1586-09 (с переходом на плясовую), 1589-01, 23, 24 (с пением), 25, 1590-15 (удар снизу), 16, 18 (удар снизу), 19 (удар сверху), 20 (с пением), 1604-06 («Заунывная», «Под песни»), 07 («Заунывная», «Под песни»), 1610-17 («Застольная»), 1758-04, 2943-58 («Старинного горбатого»), 59 (с пением), 2956-01 («Старинная заунывная»), 02 (с пением), 03.

«Новоржевская», «Половинка»

Красногородский район:

Граинская вол.: Мехово 1534-01, 04, 1540-04, 1578-25, 1591-06, 1769-24, 2956-17, 2957-01, 09.

Ильинская вол.: Авдоши 2303-07; Дулово 2300-01.

Красногородская вол.: Красногородское 1540-79 («Под яблонькой»), 80, 81 (с пением), 82, 1557-04 (пр.), 08 («Под яблонькой»), 09 (с пением), 1578-21, 1586-10, 12, 14, 15, 18, 1605-12 («Половинка»), 1606-01, 1758-09, 2956-08 («Под яблонькой»), 2959-16.

Партизанская вол.: Блясино 1582-17, 1597-08, 2944-25, 2960-05, 06.

Опочецкий район:

Варыгинская вол.: Зуица 1584-54, 55 (пр.), 1602-05 («Половинка»).

Матюшкинская вол.: Саутки 1584-43 (игра «под язык» с гуслиями), 44 (игра «под язык» с гуслиями и пением); Тригузово 1583-24, 25 (с пением), 1600-02 («Половинка»), 03 (с пением), 2303-19, 2943-72, 2958-02.

«Сиротинка»

Красногородский район:

Ильинская вол.: Дулово 2300-06, 07, 2300-20, 2944-20, 2949-15, 2958-20, 2959-09.

Партизанская вол.: Блясино 1582-13, 1597-04, 2960-04, 08, 10.



**«Синерецкого», «Рассадиловка»,
«По деревне с колотушкой»**

Красногородский район:

Граинская вол.: Мехово 1534-05 (с пением), 1540-08, 1591-05, 1592-02, 1757-20, 1880-05, 2943-67 (с пением), 2957-08.

Ильинская вол.: Дулово 2299-32.

Красногородская вол.: Красногородское 1540-78, 83, 87, 1557-13, 1589-15, 1589-26 («с подтряхом»), 27, 28.

Партизанская вол.: Блясино 1582-18, 1597-09 («По дороге с припляской»).

Опочецкий район:

Варыгинская вол.: Зуица 1584-56, 1602-06.

**«Сербирьянка», «Под частушки»,
«Страдания»**

Красногородский район:

Граинская вол.: Мехово 1533-08, 1539-62, 1590-21, 1592-04, 1757-24, 1881-01, 02, 2957-02.

Ильинская вол.: Авдоши 2303-05; Дулово 2299-30, 31, 2944-15, 2958-16, 19, 2959-01, 02; Заборовье 2300-11, 18.

Красногородская вол.: Красногородское 2959-17.

Партизанская вол.: Блясино 2944-27, 2959-28, 2960-01.

Покровская вол.: Овсянки 1769-38, 40.

Опочецкий район:

Матюшкинская вол.: Козырево 1584-12, 16 (с пением), 21; Луцилы 1584-48, 1601-08; Попки 2303-11; Саутки 1584-24 (с пением); Тригузово 1583-20 («Скробатуха»), 22 (фр.), 2303-16, 2958-04, 08, 09.

Опочецкая гор. адм.: Опочка 1757-12.

«Семёновна»

Красногородский район:

Красногородская вол.: Красногородское 1540-35, 1589-08, 29.

Опочецкий район:

Матюшкинская вол.: Саутки 1584-26 (с пением).

«Цыганочка»

Красногородский район:

Граинская вол.: Мехово 2943-70, 2957-14.

Ильинская вол.: Заборовье 2300-14.

НАИГРЫШИ ПОД ПЛЯСКУ

«Трепака», «Кружка»

Красногородский район:

Граинская вол.: Мехово 1757-17 (на нижних струнах), 18 (на верхних струнах), 22 (на нижних струнах), 23 (на верхних струнах), 1879-03 («Малороссейка»).

Ильинская вол.: Авдоши 1593-10, 11.

Красногородская вол.: Красногородское 1535-07 («Русского»), 11 («под парня»), 1540-31, 36 (с пляской), 40 («под парня»), 84 (с пляской), 85, 1557-07, 11, 1578-05, 06, 1586-56, 1605-11, 1758-02, 06, 08, 2943-49, 52, 2955-26, 27, 29, 32, 33, 2959-15.

Партизанская вол.: Блясино 1582-14, 16 («Кружка»), 22, 1597-07, 2960-02, 13 (с пляской).

Покровская вол.: Овсянки 1769-37.

«Русского», «Под пляску»

Красногородский район:

Граинская вол.: Мехово 1533-10, 1535-02 (с пением), 03 (с пением «по-мужскому»), 1540-03, 18, 1578-25, 26, 1592-03, 1757-25, 1880-02, 06, 07, 2956-11, 15, 16, 2957-07.

Ильинская вол.: Авдоши 1578-33, 34, 43, 1593-07 («Крутого»); Дулово 2300-02-04, 19, 2958-15, 18, 2959-03, 06; Заборовье 2300-12, 15.

Красногородская вол.: Красногородское 1535-09, 1540-34, 89, 1557-05 (пр.), 06, 15, 1578-04, 20 («Крутого»), 1585-66, 1586-06, 11 (с пением), 19, 1589-17, 19-21, 1590-11, 13, 1603-11, 1604-01, 02, 2944-22 («Скобарская» пляска), 23, 2959-18-22.

Партизанская вол.: Блясино 1582-15 («Суп варить»), 1597-02, 05 («Суп варить»), 06 («Суп варить»), 2959-26, 28, 2960-01, 12; Курцево 1582-10 (пр.).

Опочецкий район:

Варыгинская вол.: Зуица 1584-57, 1602-07.

Матюшкинская вол.: Козырево 1584-17 («Русского» с пением), 18; Луцилы 1584-49, 50, 1601-09, 1602-01; Попки 2303-09, 10, 12, 13; Саутки 1584-22, 23, 31, 32 (с пением), 33 (с пением), 36 (с пением), 37, 38, 40 (на семи струнах), 41; Тригузово 1583-21, 1599-07, 2303-17, 2958-03, 07, 11.

Опочецкая гор. адм.: Опочка 1757-07.

Пушкино-Горский район:

Васильевская вол.: Алуферово 2296-11, 12.

«Барыня»

Опочецкий район:

Варыгинская вол.: Зуица 1585-12, 1603-09.

Красногородский район:

Красногородская вол.: Красногородское 1586-21, 22, 1757-30, 2943-50, 2955-28, 30.

«Камаринского»

Красногородский район:

Красногородская вол.: Красногородское 1557-16, 1586-24, 25, 1589-13, 14, 1604-04, 05, 1757-31, 1758-01, 2943-55, 2955-35, 2956-09.

Партизанская вол.: Блясино 1582-19, 1598-01.

Опочецкий район:

Опочецкая гор. адм.: Опочка 1757-06, 13.

«Малоросская»

Красногородский район:

Покровская вол.: Мехово 1540-19-23.

ТАНЦЫ

«Полька»

Пушкино-Горский район:

Васильевская вол.: Алуферово 2296-09.

БАЛАЛАЙКА

НАИГРЫШИ ПОД ШЕСТВИЕ, ПОД ЧАСТУШКИ

«Горбатого», «Скобаря»

Красногородский район:

Граинская вол.: Платишино 1545-38, 42 (с пением); Шумилы 1545-26, 27, 30 (когда идут на гулянье), 31 (когда идут с гулянья), 34.

Красногородская вол.: Мехово 1638-28; Станкеево 1585-59, 61, 62 (с пением); Усово 1662-19.

Партизанская вол.: Колтырево 1615-23, 24, 25 (с пением), 26, 27 (с пением).

Пограничная вол.: Александрово 1661-38 («под драку»).

Покровская вол.: Золотово 1539-30 («под ломанье», с пением); Мутолевка 1549-42, 43, 44 (с пением), 1550-02, 08 (с пением), 10 (с пением), 14.

Опочецкий район:

Варыгинская вол.: Коношково 1622-09; Зуица 1585-02 («Законного»), 1602-09 («Законного»), 1603-09; Лотови-



цы 1647-03 («Максимковская под драку»), 04 (с пением), 10, 34, 39; Ниченкино 1639-05, 06 (с пением).
Глубоковская вол.: Глубокое 2797-09, 2814-24, 25 (с пением), 27 («под песни»);
Духновская вол.: Якушево 2866-20.
Звонская вол.: Филистово 2243-13, 14, 15 («под драку»);
Лобовская вол.: Проведищи 2240-20 («под драку»);
Матюшкинская вол.: Козырево 1616-28, 2944-09 (с пением), 2949-12 (с пением); Матюшкино 1630-25, 26 (с пением), 28, 29 («под драку», с пением); Серово 1621-27, 28, 33 (с пением), 35 («другого»), 36 (с пением), 37; Тригузово 1583-30, 31 (с пением), 1584-03, 1600-07, 1601-01.
Норкинская вол.: Камено 2200-04.
Петровская вол.: Дикушино 1639-24; Орлово 1648-09 («под ножички»), 11.
Пушкино-Горский район:
Васильевская вол.: Васильевское 2257-02-04, 20, 21, 2289-01 («Шального», под драку), 02, 2290-06-08.
Велейская вол.: Коноплюшка 1628-33; Лазарево 1658-27 (с пением), 30; Литвиново 1658-13; Погорелово 1621-15 («по-велейски»), 16 (с пением); Слезы 1630-20 (с пением), 23 (с пением).
Зарецкая вол.: Кашино 2291-04, 05, 13, 2296-30 («Старинная игра», «как старые старухи поют»);
Новгородкинская вол.: Софино 5042-22, 26, 30, 31 («Страмного»), 37.

«Долго́ва», «Длинно́ва»

Красногородский район:

Граинская вол.: Морозово 1555-40 (с пением), 42 (с пением); Платишино 1546-04 (с пением); Равгово 1551-19, 20 (с пением).
Ильинская вол.: Ильинское 1653-13.
Красногородская вол.: Якушово 1638-37 (с пением).
Партизанская вол.: Габоны 1615-17, 18 («как отец играл»); Колтырево 1615-32.
Пограничная вол.: Шершановка 1656-22, 24.
Покровская вол.: Золотово 1769-43-46, 48 («Долго́ва бесконечного»), 49-52; Мутолевка 1550-12 (пр.), 13.

Опочецкий район:

Варыгинская вол.: Зуица 1585-03 («Красногородского»), 1603-02 («Красногородского»); Лотовицы 1622-11, 1647-35; Марфино 1647-20, 21 (с пением).
Матюшкинская вол.: Козырево 1616-35, 36 (с пением); 2944-08, 2949-11 (с пением); Тригузово 1583-27, 1584-05, 1600-04, 1601-03, 2958-12.
Петровская вол.: Дреча 1663-40.
Пушкино-Горский район:
Велейская вол.: Бабины 1582-33 (с пением).

«Галаго́лочка по-кудеверски», «Балаго́лка»

Опочецкий район:

Варыгинская вол.: Зуица 1585-14 («по-кудеверски»), 1603-10 («по-кудеверски»);
Норкинская вол.: Гребени 2169-01; Камено 2197-07, 08, 10.
Пригородная вол.: Песчивка 1640-21 (с пением).
Пушкино-Горский район:
Велейская вол.: Лазарево 1658-29, 34.
Полянская вол.: Найдёново 2266-15, 16 (с пением), 18; Поляне 2231-10.

«Новоржевского», «Новоржевка», «Скобаря новоржевского»

Красногородский район:

Граинская вол.: Морозово 1555-44 («Половинка»); Платишино 1546-03 (с пением); Шумилы 1545-32.

Ильинская вол.: Ильинское 1653-10.
Красногородская вол.: Мехово 1638-33; Якушово 1638-40 («Половинка», с пением).

Новоржевский район:

Алтунская вол.: Лябино 5208-37.
Заборьевская вол.: Макарово 2187-32, 33.

Опочецкий район:

Варыгинская вол.: Зуица 1585-06, 1603-05 («Половинка»), 16 (с пением); Коношково 1622-11; Лотовицы 1647-33 («Половинка»); Марфино 1647-23 (с пением); Ниченкино 1639-03 (с пением).

Духновская вол.: Верхнее Кунино 2772-27, 30, 35.

Звонская вол.: Филистово 2243-10, 11.

Матюшкинская вол.: Козырево 1616-33 (с пением); Матюшкино 1630-30 (с пением); Тригузово 1583-28, 29 (с пением), 1600-05 («Половинка»), 06 (с пением).

Норкинская вол.: Камено 2197-06.

Петровская вол.: Анченки 1666-02.

Пригородная вол.: Песчивка 1640-20 («песню пополам»).

Пушкино-Горский район:

Васильевская вол.: Васильевское 2257-08, 09, 18, 2258-06, 2289-03, 2290-10.

Велейская вол.: Коноплюшка 1628-35, 1629-01; Лазарево 1658-23, 24 (с пением), 25 (с пением); Литвиново 1658-11; Погорелово 1621-12 (с пением).

Зарецкая вол.: Кашино 2290-17, 2291-01, 2292-01.

Новгородкинская вол.: Софино 5042-24, 29, 32.

Полянская вол.: Найдёново 2266-07, 11; Поляне 2231-08, 08а.

«Сумецкая», «Сумецкого», «Полянского», «Сиротинка»

Красногородский район:

Граинская вол.: Платишино 1545-41, 1546-06, 11.

Ильинская вол.: Ильинское 1653-14.

Опочецкий район:

Варыгинская вол.: Зуица 1585-07, 1603-06.

Пушкино-Горский район:

Васильевская вол.: Васильевское 2257-10, 22, 2258-07, 08, 2289-04, 05 (с пением), 2290-11, 12.

Велейская вол.: Слезы 1630-19 (с пением).

Зарецкая вол.: Кашино 2291-02 (под драку), 03, 14, 2292-02 (с пением), 32.

Полянская вол.: Найдёново 2266-12, 14.

«Синерецкого», «Рассадиловка», «Велейского»

Красногородский район:

Граинская вол.: Морозово 1555-43; Платишино 1545-40, 42 (с пением); Равгово 1551-21, 23, 26; Шумилы 1545-24, 25, 33.

Красногородская вол.: Мыза 1645-03, 04 (с пением), 10, 11 (с пением), 13 (под драку), 15.

Опочецкий район:

Варыгинская вол.: Зуица 1585-04, 1603-03; Лотовицы 1647-36; Марфино 1647-19 («Савинского»), 22 (с пением), 25 («под пляску»); Ниченкино 1639-04 (с пением «по-мужски»);

Матюшкинская вол.: Тригузово 1583-34, 1584-02, 1600-10, 12.

Пушкино-Горский район:

Васильевская вол.: Васильевское 2257-11.

«Сербирьянка», «Под частушки», «Страдания»

Красногородский район:

Граинская вол.: Морозово 1555-37 (с пением), 46; Платишино 1546-01 (с пением), 02 (с пением), 08; Шумилы 1545-28, 29 (с пением).

Ильинская вол.: Ильинское 1653-09.



Красногородская вол.: Мыза 1645-02 (с пением), 12, 16, 18 (с пением), 21, 24 (с пением); Усово 1662-17; Якушово 1638-34, 35 (с пением).

Партизанская вол.: Колтырево 1615-22.

Пограничная вол.: Александрово 1661-36, 41; Кресты 1661-16 (с пением); Рудиновка 1661-20 (с пением); Татарино 1661-28, 28а, 29; Шершановка 1656-27.

Покровская вол.: Золотово 1539-29 (с пением); Мутолевка 1549-38, 39 (с пением), 40 (с пением).

Новоржевский район:

Алтунская вол.: Лябино 5208-36.

Заборьевская вол.: Макарово 2201-02.

Опочецкий район:

Варьгинская вол.: Марфино 1647-24 (с пением); Ниченкино 1638-48 (с пением), 1639-01 (с пением).

Духновская вол.: Верхнее Кунино 2772-26 («Залётина»), 29, 31.

Звонская вол.: Фёдорково 2285-06; Филистово 2243-06.

Лобовская вол.: Проведищи 2240-14, 15, 19.

Матюшкинская вол.: Козырево 1616-34 (с пением); Матюшкино 1630-31 (с пением); Серово 1621-34 (с пением); Тригузово 1584-01, 1600-11.

Норкинская вол.: Гребени 2168-14 (с пением), 2169-03; Камено 2197-05, 11.

Петровская вол.: Анченки 1666-01, 03 (с пением); Дикушино 1639-21; Дреча 1663-38, 39 (с пением); Орлово 1648-05, 06 (с пением).

Пригородная вол.: Песчивка 1640-17.

Пушкино-Горский район:

Васильевская вол.: Васильевское 2257-06, 07, 12, 19, 2258-09, 2289-09 (с пляской), 13.

Велейская вол.: Бабины 1582-34 (с пением); Коноплошка 1628-29, 32; Лазарево 1658-31; Литвиново 1658-10, 20; Погорелово 1621-14; Терехово 1616-22, 23 (с пением).

Зарецкая вол.: Кашино 2291-08, 16.

Новгородкинская вол.: Софино 5042-23, 27, 28, 34.

Полянская вол.: Найдёново 2266-13; Поляне 2231-09, 09а.

«Под песни»

Красногородский район:

Граинская вол.: Платишино 1546-07.

Опочецкий район:

Варьгинская вол.: Коношково 1622-07, 08, 12, 13; Лотовицы 1647-02.

Духновская вол.: Якушёво 2866-19.

Звонская вол.: Фёдорково 2285-03, 04, 07.

Петровская вол.: Дреча 1663-37; Орлово 1648-13, 14 (с пением).

Пушкино-Горский район:

Велейская вол.: Литвиново 1658-18, 19; Погорелово 1621-13, 17.

Зарецкая вол.: Кашино 2291-06, 15.

Новгородкинская вол.: Софино 5042-25.

«Семёновна»

Красногородский район:

Граинская вол.: Морозово 1555-48.

Красногородская вол.: Мехово 1638-32; Усово 1662-22.

Пограничная вол.: Александрово 1661-34, 37; Рудиновка 1661-21; Татарино 1661-30.

Покровская вол.: Мутолевка 1550-01 (с пением).

Опочецкий район:

Варьгинская вол.: Зуица 1622-15.

Звонская вол.: Филистово 2243-18.

Петровская вол.: Дикушино 1639-23.

Пригородная вол.: Песчивка 1640-19.

Пушкино-Горский район:

Велейская вол.: Коноплошка 1629-02; Слёзы 1630-24.

Зарецкая вол.: Кашино 2291-07.

«Цыганочка»

Красногородский район:

Граинская вол.: Морозово 1555-38; Платишино 1546-09; Равгово 1551-27, 28 (с пением).

Ильинская вол.: Ильинское 1653-11.

Красногородская вол.: Мехово 1638-31; Мыза 1645-17, 23 (с пением); Усово 1662-18, 1662-24.

Партизанская вол.: Колтырево 1615-29.

Пограничная вол.: Александрово 1661-31; Кресты 1661-15; Татарино 1661-31; Шершановка 1656-23.

Покровская вол.: Золотово 1539-28 (с пением).

Новоржевский район:

Алтунская вол.: Лябино 5208-39.

Опочецкий район:

Варьгинская вол.: Варыгино 1647-11 (с пением); Зуица 1585-05, 1603-04; Лотовицы 1647-01, 08 (с пением), 37 («Сербирьянка»); Марфино 1647-18, 37; Ниченкино 1639-02 (с пением).

Звонская вол.: Филистово 2243-07.

Лобовская вол.: Проведищи 2240-16.

Петровская вол.: Гаврово 1639-17; Дреча 1663-36; Орлово 1648-04, 07 (с пением), 12.

Пушкино-Горский район:

Васильевская вол.: Васильевское 2257-16.

НАИГРЫШИ ПОД ПЛЯСКУ

«Трепака», «Кружка»

Красногородский район:

Ильинская вол.: Ильинское 1653-15 («Топтуха»).

Покровская вол.: Золотово 1539-32; Мутолевка 1550-05 (проба), 07, 09.

Опочецкий район:

Варьгинская вол.: Зуица 1602-08.

Матюшкинская вол.: Козырево 1616-29 («Тряпуха»); Серово 1621-29, 30.

Пушкино-Горский район:

Велейская вол.: Лазарево 1658-32 («Топтуха»); Погорелово 1621-18 («Дерибаловка»).

Полянская вол.: Найдёново 2266-06 («бочком»); Поляне 2231-04.

«Русского», «Под пляску», «Барыня»

Красногородский район:

Граинская вол.: Морозово 1555-36, 39, 45 («Суп варить»), 1556-01 (с пением), 02 (с пением); Платишино 1545-39 («Крутого»), 1546-05; Равгово 1551-24, 25; Шумилы 1545-23 («Крутого»).

Ильинская вол.: Ильинское 1653-12.

Красногородская вол.: Мехово 1638-30; Мыза 1645-05 («Крутого»), 06, 07 («Суп варить»), 08 («под чалдона»), 09, 19, 20; Станкеево 1585-63 (с пением); Усово 1662-23; Якушово 1638-38, 39 (с пением).

Партизанская вол.: Колтырево 1615-28, 33 (с пением и пляской).

Пограничная вол.: Александрово 1661-40 («Суп варить»); Кресты 1661-17; Рудиновка 1661-22 («Суп варить»); Татарино 1661-32 («Суп варить»); Шершановка 1656-25 («Суп варить»), 29 («Барыня»).

Покровская вол.: Золотово 1539-31 (с пением); Мутолевка 1550-06 (с пением).

Новоржевский район:

Алтунская вол.: Лябино 5208-38.

Заборьевская вол.: Макарово 2187-34 («Барыня»), 2201-02.

Опочецкий район:

Варьгинская вол.: Варыгино 1647-12 («по-крутому», с переходом), 13, 14, 15 (с переходом, с пением); Зуица 1585-



01, 09 («Беса водить»), 10, 11, 1603-07 («Беса водить»), 08, 1622-10; Коношково 1622-05, 17 (с пением); Лотовицы 1647-05 (с пением), 06, 07, 09, 38; Марфино 1647-18, 26 (с пением); Ниченкино 1638-44, 45, 46 (с пением), 47 (с пением).
Духновская вол.: Верхнее Кунино 2772-25, 28, 32, 33 (с пением, пляской, «шиканьем»), 34; Якушёво 2866-21.
Звонская вол.: Фёдорково 2285-05 («Под пляску»), 08; Филистово 2243-05, 12, 17.
Лобовская вол.: Проведищи 2240-17, 18, 21.
Матюшкинская вол.: Матюшкино 1630-32 («Крутого»); Серово 1621-32 («Суп варить»); Тригузово 1583-32, 33 («другим манером»), 1584-04, 1600-08, 09 («другим манером»), 1601-02.
Норкинская вол.: Гребени 2168-13, 13а, 2169-02; Камено 2197-01-04, 12 («Барынька»), 2200-11.
Петровская вол.: Гаврово 1639-19 (с пением); Дикишино 1639-22 («Крутого»); Дреча 1663-41 («Лобанка»); Орлово 1648-03 («Крутого»), 08 («Лобанка»); Пригородная вол.: Песчивка 1640-18.
Пушкино-Горский район:
Васильевская вол.: Васильевское 2258-02, 2289-06, 07, 2290-14.
Велейская вол.: Бабины 1582-31 (с пением), 35 (пр.); Коноплюшка 1628-27 (с пением); Лазарево 1658-28; Литвиново 1658-16, 17 («Барыня»), 21; Погорелово 1621-10; Слёзы 1630-21, 22 («Беса водить»); Терехово 1616-24.
Зарецкая вол.: Кашино 2291-09, 10 («Барыня»), 11 («Кашница»), 12 («Беса водить»); Новгородкинская вол.: Софино 5042-33, 35, 36 («Суп варить»); Полянская вол.: Найдёново 2266-06 («Суп варить»), 09, 10; Поляне 2231-05, 05а.

«Камаринского»

Красногородский район:
Покровская вол.: Мутолевка 1550-15 (пр.).
Опочецкий район:
Петровская вол.: Гаврово 1639-20.
Глубоковская вол.: Глубокое 2814-26, 28.
Пушкино-Горский район:
Васильевская вол.: Алуферово 2296-16, 18; Васильевское 2289-08.
Велейская вол.: Лазарево 1658-33.
Полянская вол.: Найдёново 2266-03, 05.

«Марасейка»

Красногородский район:
Пограничная вол.: Рудиновка 1661-23, 24 (с пением); Шершановка 1656-26 («Русского»).

«Топор-рукавица»

Пушкино-Горский район:
Васильевская вол.: Васильевское 2257-14, 2258-04, 05.

ТАНЦЫ

«Вальс»

Красногородский район:
Пограничная вол.: Александрово 1661-33.
Опочецкий район:
Петровская вол.: Гаврово 1639-18; Орлово 1648-10.

«Полька»

Пушкино-Горский район:
Васильевская вол.: Алуферово 2296-22; Васильевское 2258-01, 2290-16.

«Краковяк»

Красногородский район:
Ильинская вол.: Ильинское 1653-08.
Пограничная вол.: Александрово 1661-39.
Опочецкий район:
Звонская вол.: Филистово 2243-16.

«Коробочка»

Красногородский район:
Красногородская вол.: Усово 1662-21.
Опочецкий район:
Звонская вол.: Филистово 2243-09.

«Светит месяц»

Красногородский район:
Велейская вол.: Литвиново 1658-12.
Граинская вол.: Морозово 1555-49 (пр.).

«Златые горы»

Красногородский район:
Велейская вол.: Литвиново 1658-15.

«Ту-степ»

Красногородский район:
Покровская вол.: Мутолевка 1550-04 (пр.).

ПЕСЕННЫЙ РЕПЕРТУАР

«Вдоль по улице метелица метёт»

Пушкино-Горский район:
Васильевская вол.: Васильевское 2290-15.

ПОДОБИЕ ДОЛБЛЁНОЙ БАЛАЛАЙКИ (использован гудок вместо самодельной балалайки)

НАИГРЫШИ ПОД ЧАСТУШКИ

«Под частушки»

Опочецкий район:
Духновская вол.: Васильково 2772-10.

НАИГРЫШИ ПОД ПЛЯСКУ

«Камаринского»

Опочецкий район:
Духновская вол.: Васильково 2772-09, 12.

Пробы игры (без наигрыша)

Опочецкий район:
Духновская вол.: Васильково 2772-08.

МАНДОЛИНА

НАИГРЫШИ ПОД ШЕСТВИЕ, ПОД ЧАСТУШКИ

«Скобаря»

Красногородский район:
Красногородская вол.: Красногородское 1610-01 (с пением).

«Новоржевского»

Красногородский район:
Красногородская вол.: Красногородское 1610-03 (с пением).

**«Синерецкого», «Сербирьянка»**Красногородский район:

Красногородская вол.: Красногородское 1610-05 («Сербирьянка»), 06 («Синерецкого»).

НАИГРЫШИ ПОД ПЛЯСКУ**«Русского», «Барыня»**Красногородский район:

Красногородская вол.: Красногородское 1610-04, 04а.

Опочецкий район:

Глубоковская вол.: Глубокое 2831-63.

«Камаринского»Опочецкий район:

Глубоковская вол.: Глубокое 2831-64 («Левониха»).

ГИТАРА**НАИГРЫШИ ПОД ШЕСТВИЕ, ПОД ЧАСТУШКИ****«Скобаря»**Красногородский район:

Красногородская вол.: Соболюзово 1645-47, 55.

«Долгова»Красногородский район:

Красногородская вол.: Соболюзово 1645-49 («под драку»), 52 («под драку»), 53, 54.

«Сербирьянка»Красногородский район:

Красногородская вол.: Соболюзово 1645-48 («под частушки», с пением), 50 (с пением), 51 («под частушки», с пением), 56 (с пением).

НАИГРЫШИ ПОД ПЛЯСКУ**«Русского»**Красногородский район:

Красногородская вол.: Соболюзово 1645-47, 55.

ТАЛЬЯНКА**НАИГРЫШИ ПОД ШЕСТВИЕ, ПОД ЧАСТУШКИ****«Горбатого»**Красногородский район:

Граинская вол.: Серебренниково 1553-08 («под драку»), 22. Красногородская вол.: Красногородское 1556-23.

Пушкино-Горский район:

Пушкино-Горская вол.: Пушкинские Горы 2293-06, 5013-29.

«Долгова», «Длиннова», «Скобаря»Красногородский район:

Граинская вол.: Серебренниково 1553-05 («Русского»), 20 («Русского»), 23, 1882-03 («Скобаря»), 04, 05, 07 (с пением), 1883-03.

Ильинская вол.: Ильинское 2303-01.

Красногородская вол.: Красногородское 1556-21; Шутово 1582-38 («под драку», с пением), 39, 40, 43, 45, 46 («под драку»), 1598-04 («под драку»), 06 («под песни»), 1599-03, 1645-25, 28, 30 («под драку»), 32 («Большого скобаря под драку»), 36 («под песни»), 1758-10, 11.

Опочецкий район:

Варыгинская вол.: Сакирино 1663-16 («под драку»), 17. Опочечкая гор. адм.: Опочка 1640-04, 1757-01 («Скобаря»), 02 (с пением), 05 (с пением), 08, 09, 11.

«Старинного горбатого»Опочецкий район:

Опочечкая гор. адм.: Опочка 1640-05, 06, 1757-10.

«Бологовка»Опочецкий район:

Норкинская вол.: Камено 2197-03 («под драку»), 2198-02 (девушки поют).

«Новоржевского», «Половинка»,**«Скобаря новоржевского», «Новгородская»**Красногородский район:

Граинская вол.: Серебренниково 1553-06 (пр.), 10.

Красногородская вол.: Красногородское 1556-30; Шутово 1645-26, 31, 35, 38, 1758-12.

Новоржевский район:

Зареченская вол.: Варитино 5019-01, 06.

Оршанская вол.: Большая Слобода 2199-03 («на все»), 04 («на басок»), 05, 07 («на все», с пением), 08, 11 («на все», с пением), 14 («на все»).

Опочецкий район:

Норкинская вол.: Камено 2197-18, 19 (с пением), 20, 2198-01.

Пушкино-Горский район:

Пушкино-Горская вол.: Пушкинские Горы 2292-03, 04, 2293-04, 05, 10, 2297-08, 5013-16, 25.

«Сумецкого», «Сиротинка»Пушкино-Горский район:

Пушкино-Горская вол.: Пушкинские Горы 5013-18, 19, 27, 34.

«Синерецкого»Красногородский район:

Красногородская вол.: Красногородское 1556-28.

«Сербирьянка», «Под частушки», «Страдания»Красногородский район:

Граинская вол.: Серебренниково 1553-21.

Красногородская вол.: Красногородское 1556-29.

Пушкино-Горский район:

Пушкино-Горская вол.: Пушкинские Горы 5013-23, 28, 30.

Опочецкий район:

Опочечкая гор. адм.: Опочка 1640-09, 10.

«Семёновна»Пушкино-Горский район:

Пушкино-Горская вол.: Пушкинские Горы 5013-24, 35.

«Цыганочка», «Цыганка»Пушкино-Горский район:

Пушкино-Горская вол.: Пушкинские Горы 5013-31.

НАИГРЫШИ ПОД ПЛЯСКУ**«Трепака», «Кружка»**Красногородский район:

Граинская вол.: Серебренниково 1883-04 («Трепака»), 07 («Кружка старинного», «как бочком ходили»).

Красногородская вол.: Шутово 1598-05, 1599-04, 1645-27, 29, 33, 34, 37, 1758-13.

Новоржевский район:

Оршанская вол.: Большая Слобода 2199-12 (с пением), 13.

Опочецкий район:



Норкинская вол.: Камено 2197-04, 05, 2200-16.
Опочецкая гор. адм.: Опочка 1640-08, 1757-03.

Пушкино-Горский район:

Пушкино-Горская вол.: Пушкинские Горы 2292-08 («Топака́»).

«Русского»

Красногородский район:

Красногородская вол.: Красногородское 1556-26, 32, 34 (на «грубый» строй); Шутово 1599-01.

Новоржевский район:

Оршанская вол.: Большая Слобода 2199-06, 2201-14 (с пением), 31.

Пушкино-Горский район:

Пушкино-Горская вол.: Пушкинские Горы 5013-20, 21, 26.

«Камаринского»

Пушкино-Горский район:

Пушкино-Горская вол.: Пушкинские Горы 5013-32.

«Малороссийского»

Красногородский район:

Граинская вол.: Серебrenниково 1553-07 («Суп варить»), 25.
Красногородская вол.: Шутово 1582-42, 1599-02.

Опочецкий район:

Опочецкая гор. адм.: Опочка 1640-07, 1757-04.

ТАНЦЫ

«Краковяк»

Красногородский район:

Граинская вол.: Серебrenниково 1553-09.

Пушкино-Горский район:

Пушкино-Горская вол.: Пушкинские Горы 5013-17.

ГАРМОНЬ

НАИГРЫШИ ПОД ШЕСТВИЕ, ПОД ЧАСТУШКИ

«Горбатого», «Скобаря»

Красногородский район:

Граинская вол.: Зайцы 1555-29 (с пением); Мехово 1540-12 (с пением); Серебrenниково 1553-04, 14, 1882-06 (с пением), 1883-05 («с палками по деревне»).

Ильинская вол.: Ильинское 1654-09, 12, 13 («Старинного Горбатого», как дядя играл), 15 (с пением).

Красногородская вол.: Красногородское 1556-10, 11 (с пением), 1610-09, 09а («другим манером»), 09б; Шутово 1645-40 («под ломанье»), 45; Усово 1662-08 («под драку»), 09.

Партизанская вол.: Долги 1620-02, 05; Максины 1619-13; Посинье 1581-29, 30 (с пением); Синьково 1628-16, 17 (с пением), 19.

Пограничная вол.: Жеребино 1638-18.

Покровская вол.: Кашево 1539-59 («под ломанье»); Мозули 1545-02.

Опочецкий район:

Варыгинская вол.: Бородино 1663-12; Варыгино 1646-32 (под драку), 39, 43 (с пением), 1647-46 (с пением); Марфино 1647-28 (с пением), 31, 32 (с пением); Рогатки 1662-33 (с пением), 34.

Глубоковская вол.: Секачи 2850-77 («под драку»).

Звонская вол.: Посихново 2278-04, 05 (с пением); Фёдорово 2285-10.

Ладыгинская вол.: Власово 1585-54; Саломахи 1624-07, 09 (с пением), 11.

Матюшкинская вол.: Козырево 1584-07, 10 («под ломанье»); Луцилы 1584-45, 46, 1590-33, 37, 1601-04-06, 1653-01; Серово 1621-38-40, 41 (с пением); Тригузово 2944-03 (с пением и ломаньем).

Норкинская вол.: Лежовка 2186-08 («под драку»), 09, 10 (с пением); Норкино 2185-39 («под драку»); Рясино 2186-03, 04 (с пением), 05.

Петровская вол.: Залог 1639-37; Момоново 1663-19.

Пушкино-Горский район:

Васильевская вол.: Васильевское 2251-21 (с пением), 22, 23 («Горбатого длинного», «на все басы»), 24, 25, 2289-10 («Страмного», под драку, с пением).

Велейская вол.: Бахлица 1616-05; Буравенец 1658-03, 08; Васили 1582-27 («под драку»), 28; Запругаево 1620-09, 09а (с пением), 15 (с пением); Клиново 1616-12, 18 (с пением); Лазарево 1658-26; Слёзы 1630-09 («Печанская с передёргом», повтор), 10 (с пением); Трубино 1621-01, 05, 07 (с пением); Устье 1629-11, 12 («под драку», с пением), 13.

Зарецкая вол.: Кренёвка 2227-23.

Полянская вол.: Волково 2264-02 («под драку»), 11 (с пением), 12, 22; Поташово 2230-22.

Пушкино-Горская вол.: Горушка 2227-13; Мошино 2255-01, 06, 07 («по деревне»), 09, 13.

«Долго́ва», «Длинно́ва»

Красногородский район:

Граинская вол.: Зайцы 1555-23, 27 (с пением); Равгово 1551-11, 12 (с пением), 18 (с пением); Серебrenниково 1553-03 («Русского»), 11 («Русского»).

Ильинская вол.: Заборовье 1653-06, 07 (с пением).

Партизанская вол.: Езупы-Игум-Гора (Езупы) 1628-06, 12, 13; Мамоны 1627-16, 17 (с пением), 18; Синьково 1628-14 («Старинный»), 15 (с пением).

Покровская вол.: Вярмово 1539-57; Мехово 1540-10, 11 (с пением).

Опочецкий район:

Варыгинская вол.: Варыгино 1646-30, 31, 37, 38 (с пением), 1647-45; Коношково 1658-36; Марфино 1647-27.

Глубоковская вол.: Глубокое 1640-23.

Матюшкинская вол.: Тригузово 1583-23.

Пушкино-Горский район:

Васильевская вол.: Васильевское 2256-08, 09, 2289-11 («на все басы»).

Велейская вол.: Слёзы 1630-06, 07 (с пением); Устье 1629-25.

«Балаго́вка», «Галаго́лка»

Опочецкий район:

Глубоковская вол.: Глубокое 2830-36 (с пением), 2832-16, 23, 2833-11; Зехново 2168-09; Секачи 2850-71 («Великолукская»), 72, 73, 74 (с пением), 75 (с пением), 76.

Духновская вол.: Духново 2749-25, 2799-01; Лебединец 2752-11, 17 (с пением); Якушёво 2798-02, 2866-18.

Звонская вол.: Посихново 2278-01, 02 (с пением); Фёдорово 2285-11, 12 (с пением).

Лобовская вол.: Проведищи 2240-08, 09.

Любимовская вол.: Верхние Дупли 2276-04; Орехово 2276-12.

Норкинская вол.: Лежовка 2186-12 (с пением), 14; Норкино 2185-02, 05 (с пением), 10, 11 (с пением); Камено 2197-15, 17.

Пушкино-Горский район:

Полянская вол.: Волково 2264-06, 17, 18.

«Новоржевского», «Новоржевка», «Половинка»

Красногородский район:

Граинская вол.: Мехово 1540-17; Серебrenниково 1553-13, 18, 1883-03.

Красногородская вол.: Красногородское 1556-08, 1610-18, 19 («другим манером»).

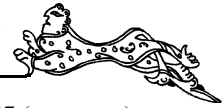

Партизанская вол.: Максины 1619-15; Мамоны 1628-01; Синьково 1628-25 (с пением).

Новоржевский район:

Заборьевская вол.: Гнилки 2188-01, 02 (с пением), 2210-01 (с пением), 2210-06; Дятлово 2186-44 («Скобаря потешного»), 46, 47, 2187-01, 03; Заборье 2170-07 (с пением), 08; Лаптево 2170-12, 13 («на басок»), 14, 15 («на басок»); Лунёвка 2189-13, 14 (с пением «на все»), 15 (с пением), 17 (с пением), 18 («на басок», с пением); Макарово 2169-05 («Старинного Скобаря»), 08, 11, 12 («Старинного Скобаря»), 2187-13 («под драку»), 14 («под песни»), 21, 25, 29, 2198-09 (с пением по-женски), 10 (с пением по-мужски), 11 («на басок», с пением), 12 («на басок»), 2201-04; Тарасово 2189-09, 10 (с пением), 12.

Пушкино-Горский район:

Пушкино-Горская вол.: Пушкинские Горы 2293-01 («бас на гвоздók»).

Опочецкий район:

Варыгинская вол.: Бородино 1663-13; Варыгино 1646-33, 40, 41 (с пением), 1647-44; Рогатки 1662-32, 35 («Новгородского»), 40, 1663-01, 02 (с пением).

Глубоковская вол.: Глубокое 1640-24, 2770-15 (с пением), 2797-02 (с пением), 2832-18, 24 (с пением), 2833-12; Зехново 2168-10.

Духновская вол.: Васильково 2771-05, 06 (с пением); Духново 2798-10, 2799-04, 05 (с пением); Лебединец 2752-10, 15, 16 (с пением); Нижнее Кунино 2772-23 («самая под драку»), 2798-07, 08; Якушёво 2798-04-06, 2862-40, 2865-01.

Звонская вол.: Посихново 2278-03 (с пением).

Ладыгинская вол.: Власово 1585-57; Саломохи 1624-12.

Лобовская вол.: Проведищи 2240-10 («под драку», с пением), 12 (с пением).

Любимовская вол.: Верхние Дупли 2276-05 (с пением); Орехово 2276-15.

Матюшкинская вол.: Ильмова Гора 1621-26; Лушцылы 1653-03; Порядино 1621-20, 22 (с пением); Тригузово 2944-04 (с пением).

Норкинская вол.: Камено 2197-16, 2200-09; Лежовка 2186-13, 15; Норкино 2185-08, 09 (с пением).

Пушкино-Горский район:

Васильевская вол.: Васильевское 2251-16-19, 2256-04 (с пением), 05 («другим манером»), 06, 07, 2289-12 («короткая»), 2290-03 («длинная»).

Велейская вол.: Бахлица 1616-04; Буравенец 1658-02; Запрягаево 1620-13, 14 (с пением); Клиново 1616-14, 15; Слёзы 1630-12 (с пением), 13; Трубино 1620-20; Устье 1629-14, 15 (с пением), 23.

Зарецкая вол.: Кренёвка 2227-21, 26, 28.

Полянская вол.: Волково 2264-01, 13; Кошняки 2230-05, 06; Найдёново 2265-07, 2293-11, 12; Поташово 2230-16, 24.

Пушкино-Горская вол.: Горушка 2227-17 (в разных регистрах); Пушкинские Горы 2293-02, 03.

«Сумецкого», «Суметчина», «Полянщина», «Сиротинка»

Красногородский район:

Пограничная вол.: Кунгово 1643-16.

Новоржевский район:

Заборьевская вол.: Гривино 2171-12 («Выборская»); Лаптево 2170-16 («Выборская»); Макарово 2169-07, 12, 2187-17 («Выборская»), 2198-13 («Выборская»), 2199-01 («Выборская», с пением).

Опочецкий район:

Духновская вол.: Васильково 2771-08 (с пением); Духново 2749-26, 2798-11 («Дубровóчка»), 12, 2799-06 (с пением); Лебединец 2752-12, 18 (с пением).

Норкинская вол.: Норкино 2185-04, 07 (с пением).

Пушкино-Горский район:

Васильевская вол.: Васильевское 2251-26 (с пением), 2257-10, 2290-02, 05, 12.

Велейская вол.: Буравенец 1658-07; Трубино 1621-03; Устье 1629-24 (с пением).

Зарецкая вол.: Кренёвка 2227-22 («Сиротинка»), 2228-02 (с пением), 03 («под драку», с пением).

Полянская вол.: Волково 2264-19, 20; Кошняки 2230-08, 14; Найдёново 2265-08; Поташово 2230-20.

Пушкино-Горская вол.: Горушка 2227-18, 18а; Пушкинские Горы 2292-06, 07.

«Синерецкого», «По деревне с колотушкой», «Рассадиловка»

Красногородский район:

Граинская вол.: Зайцы 1555-26 (с пением); Мехово 1540-15; Равгово 1551-29; Серебренниково 1553-02.

Ильинская вол.: Ильинское 1654-10, 11, 16.

Красногородская вол.: Красногородское 1556-04 (с пением); Усово 1662-07; Шутово 1645-42.

Партизанская вол.: Долги 1620-03; Езупы-Игум-Гора (Езупы) 1628-07, 09 (с пением), 10, 11; Максины 1619-14; Мамоны 1627-14, 15 (с пением), 27, 28 (с пением), 1628-03; Синьково 1628-20 (с пением).

Пограничная вол.: Жеребино 1638-17, 19.

Покровская вол.: Вярьмово 1539-58.

Опочецкий район:

Варыгинская вол.: Бородино 1663-14; Варыгино 1646-35, 42 (с пением), 1647-43, 1648-02 (анс.: гармонь и ложки); Марфино 1647-29 (с пением); Рогатки 1662-36, 37 (с пением).

Глубоковская вол.: Глубокое 2833-13, 14.

Матюшкинская вол.: Козырево 1584-08; Лушцылы 1590-30, 35 («Велейского»), 1653-02 (с пением); Порядино 1621-25 («под ножики»).

Петровская вол.: Момоново 1663-21 («Павлина игра»); Орлово 1658-46.

Пушкино-Горский район:

Велейская вол.: Бабины 1582-36 («Велейского», с пением), 37 («Велейского»); Бахлица 1616-07 («Велейского», с пением); Буравенец 1658-04, 05 («Велейского»); Васили 1582-29; Запрягаево 1620-10, 17 (с пением), 18 (по-старинному); Клиново 1616-13, 16, 19 («Ильинщина», с пением), 21 («Велейского», с пением); Слёзы 1630-11 (с пением), 18 (с пением); Трубино 1621-04, 06 (с пением), 09 (с пением); Устье 1629-16 («Велейского»), 17.

Пушкино-Горская вол.: Пушкинские Горы 2293-09 («Страдания»).

«Сербирьянка», «Страдания», «Под частушки»

Красногородский район:

Граинская вол.: Зайцы 1555-28 (с пением); Мехово 1540-14; Серебренниково 1553-01, 16, 1883-09.

Красногородская вол.: Красногородское 1556-07 (с пением), 19, 20 (с частушкой), 1610-10, 11; Усово 1662-11; Шутово 1645-39, 43, 44.

Партизанская вол.: Долги 1620-04; Езупы-Игум-Гора (Езупы) 1628-08; Мамоны 1627-19 (с пением), 1628-02; Синьково 1628-22, 26.

Пограничная вол.: Жеребино 1638-21; Треньки 1657-17, 18, 20, 21, 24 (с пением).

Покровская вол.: Мозули 1545-01.

Новоржевский район:

Заборьевская вол.: Гривино 2171-15; Заборье 2170-03, 04; Лаптево 2171-02, 04 (с пением и пляской); Макарово 2169-09, 2171-16, 18, 19, 2172-01, 2187-15 («под частушки»), 22, 27.

Опочецкий район:

Варыгинская вол.: Варыгино 1647-36, 40, 44 (анс.: гармонь и ложки); Марфино 1647-30 (с пением); Рогатки 1662-31. Глубоковская вол.: Глубокое 2832-17; Зехново 2168-07. Духновская вол.: Духново 2798-09; Лебединец 2752-14. Звонская вол.: Фёдорково 2285-13, 15. Ладыгинская вол.: Власово 1585-56 (с пением). Лобовская вол.: Авинищи 2240-03; Григорино 2269-11; Проведищи 2240-06, 07.

Любимовская вол.: Верхние Дупли 2276-06; Орехово 2276-14. Матюшкинская вол.: Луцилы 1584-51, 1590-29, 1602-02, 1653-05; Порядино 1621-23 (с пением).

Норкинская вол.: Норкино 2185-13 (с пением), 37; Рясина 2186-06.

Петровская вол.: Залого 1639-36; Момоново 1663-20 (с пением); Уварово 1639-35.

Пушкино-Горский район:

Васильевская вол.: Васильевское 2251-14, 15, 2256-01 (с пением), 02 (с пением), 03 («другим манером», с пением), 2290-01 (с пляской).

Велейская вол.: Бахлица 1616-11; Буравенец 1658-06; Волхво 1616-25, 27; Клиново 1616-20; Лазарево 1658-35; Слёзы 1630-16 (с пением); Устье 1629-18, 19 («пониже тоном», с пением).

Зарецкая вол.: Кренёвка 2227-24.

Полянская вол.: Волково 2264-07, 10 (с пением), 16; Кошняки 2230-13; Найдёново 2265-09, 10, 2293-14; Поташово 2230-17.

Пушкино-Горская вол.: Горушка 2227-14 («под пляску»); Пушкинские Горы 2292-11, 12.

«Под песни»Красногородский район:

Красногородская вол.: Красногородское 1610-15.

Новоржевский район:

Заборьевская вол.: Макарово 2198-06 (на ярмарках), 07 (с пением).

Опочецкий район:

Варыгинская вол.: Бородино 1663-11.

Духновская вол.: Якушёво 2866-22.

Звонская вол.: Посихново 2277-22.

Матюшкинская вол.: Порядино 1621-21.

«Семёновна»Красногородский район:

Красногородская вол.: Красногородское 1556-18; Усово 1662-12.

Партизанская вол.: Мамоны 1627-25, 26 (с пением), 1628-04, 05.

Опочецкий район:

Варыгинская вол.: Рогатки 1662-38.

Духновская вол.: Духново 2749-27.

Матюшкинская вол.: Луцилы 1590-31.

Пушкино-Горский район:

Велейская вол.: Бахлица 1616-10 (с пением); Волхво 1616-26; Устье 1629-22 (с пением).

Зарецкая вол.: Кренёвка 2228-01.

Полянская вол.: Поташово 2230-15.

«Цыганочка»Красногородский район:

Граинская вол.: Равгово 1551-30.

Красногородская вол.: Усово 1662-10.

Партизанская вол.: Мамоны 1627-24 (с пением).

Покровская вол.: Мозули 1544-38.

Опочецкий район:

Варыгинская вол.: Варыгино 1647-42 (анс.: гармонь и ложки, с пением).

Петровская вол.: Орлово 1658-48.

Пушкино-Горский район:

Велейская вол.: Устье 1629-21.

Зарецкая вол.: Кренёвка 2227-27.

Полянская вол.: Волково 2264-04; Кошняки 2230-09; Поташово 2230-19.

Пушкино-Горская вол.: Горушка 2227-15.

НАИГРЫШИ ПОД ПЛЯСКУ**«Трепака», «Кружка»**Красногородский район:

Граинская вол.: Серебренниково 1882-08 («меленького»), 09, 10, 11 («Топтуха»), 1883-01 (с пляской), 06 («как бочком ходили»).

Красногородская вол.: Красногородское 1556-06, 1610-07.

Покровская вол.: Вьярмово 1539-58а.

Опочецкий район:

Варыгинская вол.: Коношково 1658-37 («бочком»).

Ладыгинская вол.: Власово 1585-55 («под лобанка», «чёрта»).

Норкинская вол.: Лежовка 2186-19 («бочком»).

Пушкино-Горский район:

Пушкино-Горская вол.: Пушкинские Горы 2293-07.

«Русского», «Под пляску», «Барыня»Красногородский район:

Граинская вол.: Зайцы 1555-32, 34 (с пением); Мехово 1540-16; Равгово 1551-08, 09, 10 (с пением), 13, 14, 16 (с пением); Шумилы 1545-35 (с пением), 36 (с пением).

Ильинская вол.: Ильинское 1654-14.

Красногородская вол.: Красногородское 1610-12, 14; Шутово 1645-41, 46; Усово 1662-13.

Партизанская вол.: Максина 1620-01; Мамоны 1627-20, 22 (с пением), 23 (с пением); Синьково 1628-23.

Пограничная вол.: Жеребино 1638-20; Треньки 1657-19, 22, 23.

Покровская вол.: Кашево 1539-60.

Новоржевский район:

Заборьевская вол.: Гнилки 2210-04, 05 (с пляской); Гривино 2171-13; Дятлово 2186-45; Заборье 2170-05, 06 (с пением), 09; Лаптево 2171-01, 03; Лунёвка 2189-16; Макарово 2169-10, 2187-16, 19 (под «чертика»), 24, 26, 30, 2199-02 («Суп варить», с пением); Тарасово 2189-11 (с пением).

Опочецкий район:

Варыгинская вол.: Бородино 1663-15; Варыгино 1646-34 («Крутого»), 1647-41 (анс.: гармонь и ложки), 1648-02 (анс.: гармонь и ложки, с пением); Рогатки 1662-39.

Глубоковская вол.: Глубокое 1640-22, 2814-18, 2832-19, 20 («Крутого»), 2833-15, 16 («Лентяя»); Зехново 2168-08.

Духновская вол.: Духново 2749-24, 28, 2799-02, 03 («Лентяя»); Лебединец 2752-13 («Суп варить»); Якушёво 2798-01, 03, 2866-17.

Звонская вол.: Посихново 2278-08, 09 (с пением), 23 («Крутого»); Фёдорково 2285-14.

Ладыгинская вол.: Саломахи 1624-08, 10 (с пением).

Лобовская вол.: Авинищи 2240-04, 05; Григорино 2269-10; Проведищи 2240-11.

Любимовская вол.: Верхние Дупли 2276-07.

Матюшкинская вол.: Козырево 1584-09; Луцилы 1584-47, 1590-32, 1601-07; Тригузово 2944-02 (с пляской); Порядино 1621-24.

Норкинская вол.: Камено 2197-14; Лежовка 2186-16, 17 («Крутого»); Норкино 2185-14, 38; Рясина 2186-02.

Петровская вол.: Орлово 1658-45, 47.

Пушкино-Горский район:

Васильевская вол.: Васильевское 2256-11 (с пением), 12 (с пением), 14, 2290-04 («Суп варить»).



Велейская вол.: Бахлица 1616-08, 09; Василя 1582-22 (с пением), 30; Запругаево 1620-11, 19 (с пением); Клиново 1616-17; Слёзы 1630-14 (с пением), 15, 17; Трубино 1621-02 («Кругого»); Устье 1629-20 (с пением), 1630-01 («Бушевская»), 04, 05. Зарецкая вол.: Кренёвка 2227-25 («Суп варить»).

Полянская вол.: Волково 2264-03, 05, 05а, 21; Кошняки 2230-07, 12; Найдёново 2265-08, 11, 2266-01, 02, 2293-13; Поташово 2230-18.

Пушкино-Горская вол.: Горушка 2227-16, 16а; Мошино 2255-03, 12; Пушкинские Горы 2292-09, 2293-08.

«Камаринского»

Красногородский район:
Красногородская вол.: Красногородское 1610-13.
Партизанская вол.: Синьково 1628-24.

«Казачка»

Красногородский район:
Красногородская вол.: Красногородское 1610-16, 20.
Партизанская вол.: Мамоны 1627-21.
Опочецкий район:
Норкинская вол.: Лежовка 2186-18; Норкино 2185-16.

«Малороссийского»

Красногородский район:
Граинская вол.: Серебренниково 1553-12, 17.
Красногородская вол.: Красногородское 1556-15, 16.
Опочецкий район:
Норкинская вол.: Камено 2197-14; Лежовка 2186-20.

«Топор-рукавица»

Пушкино-Горский район:
Васильевская вол.: Васильевское 2256-13 (с пением).
Пушкино-Горская вол.: Мошино 2255-10, 11.

«Сени» («Ах вы сени, мои сени»)

Пушкино-Горский район:
Полянская вол.: Волково 2264-08.

«Коканочка»

Красногородский район:
Красногородская вол.: Красногородское 1610-08.

ТАНЦЫ

«Вальс»

Опочецкий район:
Звонская вол.: Посихново 2278-06.

«Краковяк»

Красногородский район:
Граинская вол.: Серебренниково 1553-15.
Красногородская вол.: Красногородское 1556-17; Усово 1662-15.
Покровская вол.: Мозули 1544-37, 1545-03.
Новоржевский район:
Заборьевская вол.: Макарово 2187-23.
Опочецкий район:
Глубоковская вол.: Зехново 2168-11.
Пушкино-Горский район:
Полянская вол.: Поташово 2230-23.

«Па д'эспань»

Красногородский район:
Пограничная вол.: Треньки 1657-25.
Опочецкий район:
Глубоковская вол.: Зехново 2168-12.

«Коробочка»

Красногородский район:
Покровская вол.: Мозули 1544-39.
Пограничная вол.: Треньки 1657-26.

«Ту-степ»

Красногородский район:
Покровская вол.: Мозули 1545-04.
Опочецкий район:
Звонская вол.: Посихново 2278-07.

«Яблочко»

Красногородский район:
Красногородская вол.: Усово 1662-14.
Пограничная вол.: Кунгово 1643-15.

ПЕСЕННЫЙ РЕПЕРТУАР

«Небывальщина»

Красногородский район:
Красногородская вол.: Красногородское 1610-21.

БАЯН

НАИГРЫШИ ПОД ШЕСТВИЕ, ПОД ЧАСТУШКИ

«Горбатого», «Скобаря»

Красногородский район:
Красногородская вол.: Филеяево 1662-05; Усово 1661-01.
Опочецкий район:
Опочецкая гор. адм.: Опочка 1640-12.
Пушкино-Горский район:
Велейская вол.: Бахлица 1615-35, 37, 1616-01.
Зарецкая вол.: Блажи 2259-11, 2260-03, 04.

«Длинно́ва»

Красногородский район:
Красногородская вол.: Усово 1661-56.

«Бологóвка»

Опочецкий район:
Глубоковская вол.: Водобег 2850-60.
Опочецкая гор. адм.: Опочка 1640-16.

«Новоржевского», «Половинка»

Новоржевский район:
Алтунская вол.: Осинкино 5018-19 («Скобаря»), 21 («Сигорицкая»), 23 («Скобаря»), 25 («Скобаря»), 29.
Опочецкий район:
Варыгинская вол.: Маслово 1663-05.
Лобовская вол.: Григорино 2270-03.
Опочецкая гор. адм.: Опочка 1640-15.
Пушкино-Горский район:
Зарецкая вол.: Блажи 2259-09, 10.

«Сумецкого», «Сиротинка»

Новоржевский район:
Алтунская вол.: Осинкино 5018-20 («Выборская»), 22, 24, 26 («Выборская»).
Пушкино-Горский район:
Зарецкая вол.: Блажи 2259-07 («Кренёвская»), 2260-01, 02.

«Синерецкого», «Под частушки», «Сербирьянка», «Страдания»

Красногородский район:



Красногородская вол.: Усово 1661-55, 57, 59, 60, 1662-02;
Филелеево 1662-04.

Опочецкий район:

Варьгинская вол.: Маслово 1663-03, 04.
Глубоковская вол.: Водобег 2850-61.
Лобовская вол.: Григорино 2270-01.

Опочецкая гор. адм.: Опочка 1640-13.

Пушкино-Горский район:

Велейская вол.: Бахлица 1615-34, 36.
Зарецкая вол.: Блажи 2260-09.

«Семёновна»

Красногородский район:

Красногородская вол.: Усово 1661-58.

Новоржевский район:

Алтунская вол.: Осинкино 5018-27, 30.

Опочецкий район:

Глубоковская вол.: Водобег 2850-63.

«Цыганочка»

Новоржевский район:

Алтунская вол.: Осинкино 5018-28, 32.

НАИГРЫШИ ПОД ПЛЯСКУ

«Старинная под пляску»

Пушкино-Горский район:

Велейская вол.: Бахлица 1616-03.

Зарецкая вол.: Блажи 2260-06.

«Русского»

Новоржевский район:

Алтунская вол.: Осинкино 5018-31.

Опочецкий район:

Глубоковская вол.: Водобег 2850-62.

Опочецкая гор. адм.: Опочка 1640-14.

Пушкино-Горский район:

Велейская вол.: Бахлица 1616-02.

Зарецкая вол.: Блажи 2260-05.

ТАНЦЫ

«Краковяк»

Красногородский район:

Красногородская вол.: Филелеево 1662-06.

**АНСАМБЛЬ:
ГУСЛИ-СКРИПКА**

НАИГРЫШИ ПОД ШЕСТВИЕ

«Горбатого»

Красногородский район:

Красногородская вол.: Красногородское 1586-35-37, 39.

«Длинно́ва»

Красногородский район:

Красногородская вол.: Красногородское 1586 44, 45, 47, 49, 50, 1605-05, 06.

«Старинного горбатого»,

«Старинная заунывная»

Красногородский район:

Красногородская вол.: Красногородское 1604-08, 1605-01, 03а.

НАИГРЫШИ ПОД ПЛЯСКУ

«Трепака»

Красногородский район:

Красногородская вол.: Красногородское 1586-52-54, 1605-08, 09.

«Камаринского»

Красногородский район:

Красногородская вол.: Красногородское 1586-25-27, 1604-04, 05.

АНСАМБЛЬ: ДВОЕ ГУСЛЕЙ

НАИГРЫШИ ПОД ПЛЯСКУ

«Трепака»

Красногородский район:

Красногородская вол.: Красногородское 1586-59, 1589-22, 1606-02.

АНСАМБЛЬ: ДВЕ БАЛАЛАЙКИ

НАИГРЫШИ ПОД ПЛЯСКУ

«Русского»

Красногородский район:

Покровская вол.: Золотово 1882-01, 02.

ИГРА «ПОД ЯЗЫК»

**НАИГРЫШИ ПОД ШЕСТВИЕ,
ПОД ЧАСТУШКИ**

«Горбатого»

Красногородский район:

Граинская вол.: Шумилы 1545-18, 20 («под драку»).

Партизанская вол.: Кучелеево 1581-26 («под ломанье»).

Пограничная вол.: Поляково 1638-10 («под ломанье»).

Покровская вол.: Покровское 1555-10а, 11, 12 («под ломанье», с пением).

Опочецкий район:

Варьгинская вол.: Лотовицы 1646-27 («под драку», с пением).

Матюшкинская вол.: Козырево 1584-19; Саутки 1584-34, 35 («Разрывного», игра «под язык» с гусями).

Пушкино-Горский район:

Васильевская вол.: Кренёво 2283-07.

Новгородкинская вол.: Софино 5042-38.

«Долго́ва», «Длинно́ва»

Красногородский район:

Граинская вол.: Шумилы 1545-12 (с пением), 19.

Партизанская вол.: Габоны 1615-14 (с пением).

Пушкино-Горский район:

Полянская вол.: Поляне 2297-27 («Бесконечная»).

Пушкино-Горская вол.: Селихново 4996-20 («Разливного», с пением).

«Балаго́вка», «Галаго́лка»

Новоржевский район:

Жадрицкая вол.: Ладино 5006-17, 18.

Опочецкий район:

Глубоковская вол.: Вельица 2866-07 («под песни»).

Духновская вол.: Якушево 2866-30.



Норкинская вол.: Екимово 2185-25, 26, 27 (с пением), 28 (с пением).

Пушкино-Горский район:

Полянская вол.: Поляне 2294-02, 03, 2297-25, 26, 32.

**«Новоржевского», «Новоржевка»,
«Скобаря новоржевского»**

Новоржевский район:

Алтунская вол.: Батково 5197-01; Вехно 5183-02, 04 («Крякшинская»); Лябино 5208-34.

Вёскинская вол.: Яконово 5033-30, 31.

Вишлёвская вол.: Усадище 5026-14.

Выборская вол.: Савино 5046-19 («на басок»).

Жадрицкая вол.: Ладино 5006-09, 11, 12, 15.

Зареченская вол.: Малое Алешно 5001-19–23.

Оршанская вол.: Васьково 5202-12, 14.

Стехновская вол.: Ботвино 5044-27, 28; Речки 5045-33, 34; Стехново 4999-54 (с пением); Тараскино 5015-18.

Юхновская вол.: Маньково 5203-36 («на басок»), 39, 5204-01.

Опочецкий район:

Духновская вол.: Якушёво 2866-31.

Лобовская вол.: Есенники 2284-20 (с пением).

Матюшкинская вол.: Саутки 1584-25, 43 (игра под язык с гусями), 44 (игра под язык с гусями и пением).

Пушкино-Горский район:

Васильевская вол.: Кренёво 2283-04 (с «малечьем пением»), 05 (с «девичьем» пением).

Новгородкинская вол.: Софино 5042-39.

Первомайская вол.: Осница 5040-18.

Полянская вол.: Поляне 2297-31 (с пением), 33 («под драку»), 2298-02.

Пушкино-Горская вол.: Луговка 5021-19; Селихново 4994-32 (с пением), 4996-21 (с пением).

«Сумецкого»

Красногородский район:

Граинская вол.: Шумилы 1545-13 (с пением), 14, 21 («Сиротинка»).

Новоржевский район:

Алтунская вол.: Вехно 5183-05, 06 («Сиротинка»); Лябино 5208-31 («Заречная»).

Вёскинская вол.: Яконово 5033-32 («Сиротинка»).

Жадрицкая вол.: Ладино 5006-14, 16 («Пушкиногорская»); Рудняха 5035-45.

Зареченская вол.: Малое Алешно 5001-24 («Выборская»).

Стехновская вол.: Ботвино 5044-29; Тараскино 5015-14 («Выборская»); Речки 5045-35, 5046-01.

Пушкино-Горский район:

Заречная вол.: Поповня 2262-02 («под драку»).

Полянская вол.: Поляне 2294-05 («под драку»), 2297-24 («под драку»), 2298-03.

Пушкино-Горская вол.: Селихново 4994-18 («Рассадиловка»), 19 («Рассадиловка»), 20 («Рассадиловка»), 4997-03–05, 32–36, 37 (с пением).

**«Синерецкого», «Под частушки»,
«Сербьянка», «Страдания»**

Красногородский район:

Граинская вол.: Шумилы 1545-11, 15.

Ильинская вол.: Авдоши 1590-27.

Красногородская вол.: Заречье 1638-26; Мыза 1644-08, 10.

Пограничная вол.: Лямоны 1638-25; Поляково 1638-14.

Покровская вол.: Карелино 1550-31, 32; Кашево 1550-36, 1551-01.

Новоржевский район:

Алтунская вол.: Лябино 5208-35.

Выборская вол.: Савино 5046-14.

Жадрицкая вол.: Рудняха 5035-43, 44.

Оршанская вол.: Большая Слобода 2199-10; Васьково 5202-03, 05–07, 13.

Стехновская вол.: Губкино 5030-07, 16.

Юхновская вол.: Маньково 5203-35.

Опочецкий район:

Духновская вол.: Якушёво 2772-01.

Глубоковская вол.: Занюги 2850-86.

Лобовская вол.: Есенники 2284-17.

Петровская вол.: Гаврово 1639-15.

Пушкино-Горский район:

Заречная вол.: Поповня 2262-01.

Полянская вол.: Поляне 2294-01 (с пением), 04, 2297-29.

Пушкино-Горская вол.: Селихново 4994-33.

«Семёновна»

Новоржевский район:

Алтунская вол.: Лябино 5208-29, 30.

Выборская вол.: Деревницы 5199-07.

Оршанская вол.: Васьково 5202-11.

Стехновская вол.: Тараскино 5015-16, 17.

Пушкино-Горский район:

Пушкино-Горская вол.: Воронич 4993-21; Селихново 4997-02 (с пением), 4997-28.

«Цыганочка»

Новоржевский район:

Алтунская вол.: Вехно 5183-10; Лябино 5208-27.

Вишлёвская вол.: Вишлёво 5041-19.

Заборьевская вол.: Макарово 5201-13.

Стехновская вол.: Речки 5045-32.

Опочецкий район:

Варыгинская вол.: Варыгино 1647-17 (под язык, ложки, с пением).

Лобовская вол.: Есенники 2284-16.

Пушкино-Горский район:

Первомайская вол.: Попова Гора 5025-07.

Полянская вол.: Поляне 2297-28.

НАИГРЫШИ ПОД ПЛЯСКУ

«Трепака»

Красногородский район:

Партизанская вол.: Кучелеево 1581-28.

Покровская вол.: Карелино 1550-34; Кашево 1551-05, 06 (с пляской).

Новоржевский район:

Стехновская вол.: Стехново 4999-17, 20.

Юхновская вол.: Маньково 5203-37 («Топотуха»).

Пушкино-Горский район:

Пушкино-Горская вол.: Селихново 4994-13–16, 4997-11, 26.

«Русского», «Барыня»

Красногородский район:

Граинская вол.: Шумилы 1545-10 (с пением), 16 («на другой манер»), 17.

Красногородская вол.: Мыза 1644-11.

Покровская вол.: Кашево 1551-03 («под Лентяя»); Покровское 1555-106.

Новоржевский район:

Алтунская вол.: Вехно 5183-08, 11.

Вёскинская вол.: Жуково 5048-15, 23 («Алтунка»).

Вишлёвская вол.: Вишлёво 5041-20; Усадище 5026-13.

Выборская вол.: Деревницы 5199-02, 06, 08.

Жадрицкая вол.: Ладино 5006-13.



Зареченская вол.: Малое Алешно 5001-26.
Стехновская вол.: Тараскино 5015-21, 23, 24, 26.
Юхновская вол.: Маньково 5204-02, 03.

Опочецкий район:

Варыгинская вол.: Варыгино 1647-16 (под язык, ложки);
Лотовицы 1646-27 (с пением).

Глубоковская вол.: Вельица 2866-08.

Духновская вол.: Духново 2749-14.

Ладыгинская вол.: Лиственка 1585-17 (с пением).

Матюшкинская вол.: Броды 1632-11 («Суп варить»).

Пушкино-Горский район:

Первомайская вол.: Осница 5040-17.

Пушкино-Горская вол.: Попова Гора 5025-05 («Ёлочка»);

Селихново 4997-10, 30 («Ёлочка»).

«Камаринского»

Новоржевский район:

Алтунская вол.: Канашовка 5183-30.

Опочецкий район:

Духновская вол.: Духново 2749-04, 06, 11.

Пушкино-Горский район:

Васильевская вол.: Кренёво 2283-06.

«Малороссийского»

Красногородский район:

Покровская вол.: Кашево 1551-04.

Пушкино-Горский район:

Полянская вол.: Поляне 2297-30.

«Топор-рукавица»

Пушкино-Горский район:

Первомайская вол.: Попова Гора 5025-04.

Игра «под язык»

Красногородский район:

Граинская вол.: Глухари 1555-16.

Опочецкий район:

Варыгинская вол.: Бородино 1663-08; Фёдоровское 1658-37.

Пушкино-Горский район:

Пушкино-Горская вол.: Горущка 2227-19, 20.

ТАНЦЫ

«Краковяк»

Новоржевский район:

Оршанская вол.: Васьково 5202-09.

**ЧАСТУШКИ
В РАЗЛИЧНЫХ ОБРЯДАХ**

Частушки ряженных цыганами

Пушкино-Горский район:

Пушкино-Горская вол.: Селихново 4997-08 (под язык с пением).

Частушки на свадьбе

Новоржевский район:

Вёскинская вол.: Яконово 5033-29.

Стехновская вол.: Речки 5045-31.

Частушки на жатве в поле

Новоржевский район:

Дубровская вол.: Кораблёво 5002-26.

* * *

**Наигрыши от переселенца
из Усвятского района**

СКРИПКА

**НАИГРЫШИ ПОД ШЕСТВИЕ,
ПОД ЧАСТУШКИ**

«Скобаря»

Опочецкий район:

Глубоковская вол.: Глубокое 2770-03, 06.

НАИГРЫШИ ПОД ПЛЯСКУ

«Русского»

Опочецкий район:

Глубоковская вол.: Глубокое 2770-07, 08, 11, 13.

«Камаринского»

Опочецкий район:

Глубоковская вол.: Глубокое 2770-04, 05, 09, 10, 12.

ГАРМОНЬ

**НАИГРЫШИ ПОД ШЕСТВИЕ,
ЧАСТУШКИ**

«Скобаря»

Опочецкий район:

Глубоковская вол.: Глубокое 2796-15, 2797-01 (с пением), 06 («как отец играл»), 07 («как Прохорёнок играл»), 08 («как Евдоким Иванович играл»), 2814-10 («Усвятского Скобаря»), 11 («Усвятского Скобаря», с пением), 12 («Скобаря под драку», с пением), 13 («как отец играл на тальянке»).

НАИГРЫШИ ПОД ПЛЯСКУ

«Камаринского»

Опочецкий район:

Глубоковская вол.: Глубокое 2770-17 («Ёлочка»), 2797-03, 2814-15, 16.

«Сени» («Ах вы сени, мои сени»)

Опочецкий район:

Глубоковская вол.: Глубокое 2814-17.

«Чубариха»

Опочецкий район:

Глубоковская вол.: Глубокое 2770-18, 2797-04.

СВАДЕБНЫЕ НАИГРЫШИ

Свадебный марш

Опочецкий район:

Глубоковская вол.: Глубокое 2770-19 (под надение), 2814-20 («Надельный марш»), 23 («Надельный марш» с причитанием невесты).

Свадебные песни

Опочецкий район:

Глубоковская вол.: Глубокое 2814-21 («Летала голубка по саду»), 22 («Куковала кукушечка во саду»), 14 («Стояла Настютушка под венцом»).

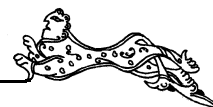

Раздел 6

РОДИЛЬНЫЕ И КРЕСТИЛЬНЫЕ ОБРЯДЫ

По представлениям крестьян, если рождается ребенок – это «Господь даёт человечка», Бог наделяет его счастьем, долей – «какой ему крест положен, такой он и понесёт» (Новорж., Залог 5038-29). Когда человек умирает, из него «дух вылетает», а когда «нарождается», то дух в этого человека вселяется (Новорж., Батково 5198-03).

По воспоминаниям, раньше женщины ходили рожать в хлев на солому (или в сарай, «если погода позволяла»), а потом ребенка приносили домой в подоле. Если рожали в доме, то на полу, где также стелили солому – «не допускалось это до кровати» (Новорж., Стехново* 5045-24 и др.). По объяснению рассказчиков, именно поэтому на праздник Рождества Христова яровую солому приносили в дом – «Христос тоже родился в хлеве» (П.-Г., Попова Гора 5025-19).

Обычно роды принимали повитухи, лишь в редких случаях обходились без них. Женщина-повитуха («знахарша») принимала роды, шептала «стишки», ее называли «бабкой». «Приглашали [бабку-повитуху], а как жи? Кагда вот женщина начинáйт схватки, ужó идут за ётой бабкой. Бабка ужó приходит и памагайт» (П.-Г., Бирюли – Цецы* 5023-17). Бабка-повитуха завязывала пуповину, мыла ребенка. Его сначала заворачивали в какую-нибудь старую тряпку и клали в теплое место (на печку, на кровать), а потом уже делали зыбку (Новорж., Рогаткино 5031-09).

Бабку одаривали за помощь деньгами, продуктами или одеждой, приглашали на крестины (могли и не пригласить – «она свое дело сделала»). На крестинах ей дарили ткань на платье или платок.

Имя давали ребенку в церкви по святым. «Вот какое чísло и к какому прázнику падайде. Вот например, к Ильи – Ильюшкой, Пятру – Пятрушкой и Павлом – Пятру и Павло. Вот мы, бува́ло, радíлись, пыдашли мы к – Любовь, Надежда и Вера, к ётому. И сястра́ Надей названа – мы в августу, тут не было таких имён близко, вот папáли к ётым...» (Новорж., Ягодино – Сапельниково* 5012-09).

Крестили в возрасте двух-трех недель, месяца, но определенного срока не было. Если родился слабый ребенок, то бабка сама крестила и нарекала младенца сразу после родов. В этом случае мальчику давали имя отца (Новорж., Крюково 5011-25). Боялись, что ребенок умрет некрещеным, поэтому старались окрестить, не откладывая (Новорж., Рогаткино 5031-09).

Когда крестят, то купают ребенка в воде, подстригают ножницами волосы, и бросают волоски в

воду, в таз (П.-Г., Снегово 5044-10). В церкви священник отрезает волоски младенца, закатывает их в воск, бросает в купель. Загадывают – если всплывет комочек, то ребенок будет жить, а если «разошелся» [в воде] – умрет (П.-Г., Селихново 4994-30).

Как отмечают жители деревень, раньше крестных выбирали из родни, а позже стали звать кого-нибудь из богатых, чтобы подарки дарили (Новорж., Лябино 5209-08, 09).

В дом ребенка заносила крестная. «Справляют крестьбины абязáтильна. Ну вот, всё так жо. Сделают там стол какой там, рóдственникав пригласят. Ну рáньши как были – кум и кума, катóрьи ребéнка крястíли. Ну вот вси здесь на крестьбинах атмячáли. Связúт в церькву, пакрестют там, патóm приязжа́ют, вот – за стол. Приходют с церьквы, ребéнка абязáтильно в пэрид на́да палажítь [к красному углу] – на стол. В пэрид, штоб эта он в пиряду́ ляжал, штоб он всё время, всю жизнь был на пиряду́, а ня где-та сэади. <...> Рябёнка патóm са сталá убирали, клали в люльку. А уже рóдственники садилсь за стол» (П.-Г., Бирюли – Цецы* 5023-17).

По другим приметам, когда возвращались из церкви домой, нужно было положить ребенка на кровать, чтобы он хорошо спал и начал быстрее ходить (П.-Г., Селихново 4994-30).

«Крястíны атмячáли. Приходе (матка крэ́сная, вот нас много было рябят <...> – восемь штук и вси пакрэшшены в адной матки), принóсе рябёнку мыла кусóчек, рубашку, шапо́чку и, там, пялёнку какую, <...> ну вот и крестють. <...> Вот так акрестíли, а патóm приедуть, акрястя, и стол сабира́ють, матка крэ́сная уже это, и батька крэ́сный. <...> Прázник сэлають – водка была на сталé, ну што там – яйшницы спяку́ть» (Новорж., Ягодино – Сапельниково* 5012-09). На «крестьбины» приглашали гостей – родственников, знакомых. Устраивали стол – суп, щи, каша (овсяная или житная), холодец, картошка.

По обычаю, крестные родители должны постоянно заботиться о своих крестниках: «И раньше крэ́сный должен [быть] как атéц – втарым атцóm быть. У нас в деревне рядом жили сусéди – два брата: Андрей и Сидор. В Сидора пять девок и малец и в Андрея шесть. И вот Сидор помёр рано, дети аста́лись. И взял всих ётых дядя – васпíтывались. И вот, бува́ло, и крэ́сны ба́тьки так – нигде не дадут, штоб батька крэ́сный их ба пад абíду дал бы, рябёнка ётова» (Новорж., Ягодино – Сапельниково* 5012-09).



Раздел 7

ДЕТИ В СИСТЕМЕ ТРАДИЦИОННОЙ КУЛЬТУРЫ

Экспедиционные материалы по детскому фольклору дают представление о воспитании и обучении детей на основе традиционного мировоззрения и жизненного уклада. Необходимо отметить постепенное и последовательное включение детей в трудовую, обрядовую, культурную жизнь общины. Формирование представлений о мире (природе, человеке, животных, птицах и др.) происходило, с одной стороны, на основе реальных знаний и опыта, передаваемого взрослыми подрастающему поколению, а с другой – через мифологическое мировосприятие и образное преломление явлений окружающего мира, что находит отражение в фольклорных текстах. На территории центрально-псковских районов сохранились обычаи, связанные с детскими трудовыми занятиями, и относящиеся к ним формы фольклора (заклички, причитания). В ходе экспедиций были записаны также считалки, потешки, колыбельные, пестушки, сказки.

Колыбельные песни. По рассказам, раньше для младенца делали зыбку из четырех палок, к которым пришивали мешок, клали туда подушку, сверху закрывали платком, чтобы ребенку было темно; подвешивали зыбку к слезе; к зыбке привязывали веревку и качали ее ногой (руки в это время были заняты – обычно мать или бабушка вязали). Ребенка качали и пели колыбельные песни, чтобы он утомился, скорее засыпал (Новорж., Грибаново 5004-20; П.-Г., Долматово 5027-17). Кроме обычных сюжетов колыбельных песен, встретился довольно редкий сюжет о смерти «Ай люли, люли, люли, хоть сегодня ты помри...» (Новорж., Грибаново 5004-21, 23).

Детям постарше, пока они не заснут, мать рассказывала сказки (Новорж., Ягодино – Сапельниково* 5012-14).

Иногда в целях воспитания детей использовались *былички* («былицы»), *страшилки*; *ряженье*:

– когда мороз по углам «шшóлнет» (шёлкнет), дедушка говорил детям, сидя на печке: «Это цыган ребят домой загоняет, которые не слушаются, до мной не идут» (Беж., Горенье 5214-06);

– дед пугал детей, когда они баловались – одевался в вывороченную шубу, говорил, что черт придет, унесет (П.-Г., Петровское – Федорыгино* 4992-39);

– для того, чтобы маленький сын не ходил на озеро, мать надела вывороченную шубу, зашла со

стороны кустов и напугала его (Новорж., Малое Алешно 5001-14);

– чтобы дети не ушли далеко от дома и не заблудились, им рассказывали «былицы» – говорили, что русалки живут в лесу, в воде, на поле: «Не ходите в реку – там русалки в реке» (П.-Г., Селихново 4997-14); рассказывали о «шашках»; пугали Бабой Ягой – у нее когти большие, сама страшная, в бане живет (Новорж., Малое Алешно 5001-14);

– детей «полохали» (пугали) русалками для того, чтобы не забирались в ригу на колосники и не мазались в сажу (Новорж., Перхово 5002-04, 06);

– когда заплачет ребенок, ему грозили: «Малый! А то русалка выскачет са ржи» (П.-Г., Селихново 4994-31; Снегово 5044-03).

Важно отметить роль *закличек*, *припевок*, *выкриков*, сопровождавших различные эпизоды календарно-обрядового комплекса, в которых участвовали дети. К весенне-летнему периоду относятся заклички, обращенные к дождю и солнцу. Чтобы пошел дождь, выкрикивали:

«Дождь, дождь, грабани!
Нас на печьку загани!»

(Новорж., Дорожкино 5049-21).

И наоборот, чтобы дождь перестал и выглянуло солнце, пели:

«Дождь, дождь, пирястань,
Мы паедем на расстань.
Будим Божиньке малитца,
Христу в ноженьки кланитца,
С апóчкым, замóчкым, всяким крjóчóчкым!»

(Новорж., Дорожкино 5049-22).

«Сóлнушка, сóлнушка,
Выгляни в акóшка,
Пасвятí нямно́жка.
Твай детки пла́чуть,
Па камешкам ска́чуть,
Ма́сельце мака́ють,
Свечки зажига́ють»

(Новорж., Дорожкино 5049-25).

В Новоржевском, Пушкино-Горском, Бежаницком районах зафиксированы важные сведения о традиционных видах **ДЕТСКОГО ТРУДА** – пастушестве, жатве.

✦ Пастушество

Подростки (мальчики и девочки) с 13 лет пасли скот; по 6–10 человек ходили в ночное – пасти лошадей. Брали с собой шубы, одеяла, подушки,

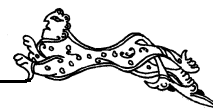

по очереди пасли и отдыхали. Всю ночь жгли костер, гуляли, плясали, пели песни, рассказывали сказки (Новорж., Губкино 5030-02; П.-Г., Крылово 5023-05).

Во время пастьбы в поле девочки могли *голосить* («плакать голосом»): по имеющемуся в звукозаписи рассказу, девочка с семи лет пасла гусей, причитывала на солнышко, чтобы оно закатилось и можно было скорей пойти домой; просила, чтобы дождь не пошел; причитывала на гусей, чтобы они не разбежались (Новорж., Запятково 5212-14). Другая рассказчица вспоминает, что когда она девочкой пасла скот, ей было обидно, «что все ребята играют в деревне, а я одна тут» – «завалось на землю, плачу» (Новорж., Губкино 5030-02).

Если кукушка куковала, то спрашивали у нее: «Кукушка, кукушка, скажи, сколько мне лет жить? Мне худо без мамушки...» – плакали, обращались к кукушке как к матушке, причитали (Новорж., Рогаткино 5031-15, 17).

✦ Жатва

Жительницы д. Дорожкино Новоржевского района вспоминают, как в детстве жали в поле и работали до захода солнца. Во время жатвы девочки плакали, «водили голосом», просили солнышко скорее закатиться (чтобы скорее наступил вечер и закончилась работа):

«Солнушка, солнушка,
Ты, наверна, в падёщины-та ни бува́ла никагда́!
Всё тут стайшь, всё на адно́м ме́сти,
не ко́тиссе дамо́й, за лес. <...>
В мяня́ ручки зыбалёли и спинка ло́митца...
Солнушка, солнушка, катись ты за лес!
И мне бу́дя пале́гше, и ру́чкам, и спинки».

«Солнушка мýлысливья,
пыка́жи ты сваю мýлысть,
Солнушка мýлысливья, пымаги́ Ты, Го́спыди,
Солнушка мýлысливья, ты ня жги нас жа́рка,
нам то́мна, ху́да, пить хо́чим!
Солнушка мýлысливья,
ну пыскарёй зака́чивайси».

А когда солнце закатится – благодарили:

«Спаси́ба ты, маё солнушка зылато́я,
я́сная солнушка,
Што ты пакати́лася за лес, рызвяза́ла ты мяня́
И аслабани́ла ты спинку маю́ и ручки май».

«А спаси́ба, Боженька,
Слава Тибе́, Го́спыди, солнушка мýлысливья.
Блыгыда́рим Тибя́, Го́спыди,
солнушка мýлысливья...»

(Новорж., Дорожкино 5050-03-05, 11, 16, 17, 60).

Приведенные записи детских жатвенных голошений отражают мифологические основы детского мировосприятия (выраженные в одушевлении природных явлений и в общении с ними), являются уникальным свидетельством глубокого пости-

жения ребенком основ и тайн мироздания (представления о солнце как ипостаси верховного Божества). Важным подтверждением устойчивости этих представлений и самого факта обращения к солнцу во время жатвы является запись из д. Кисели Бежаницкого района, выполненная от Евдокии Васильевны Моисеевой (1911 г. р., родом из д. Черняково Новоржевского района). Она вспоминает, что во время поденщины (когда жали барские нивы по найму) жницы кричали, обращаясь к солнцу с заклинанием:

«Тёплое солнушка (Бо́жее солнушка),
Ты не бывало в падёщи́нки,
Ты не раба́тывало в чужих лю́дях за де́нюжки!
А ну, с Бо́гам,
Катись ниже, ниже,
Паскарёй, скарёй,
Вечер, вечарёй, вечер, вечарёй!
(Вечарёй, дянёк, вечарёй, дянёк!)»

(Беж., Кисели – Новорж., Черняково* 5219-05, 07).

При сопоставлении текстов обнаруживается не только сходство формульных словесных оборотов, но и функционально-смысловая общность текстов детского причитания и жатвенного обрядового заклинания.

Родители стремились не просто включать детей в трудовую жизнь семьи, а прививать интерес к труду, поощрять их за хорошо выполненную работу.

Записан рассказ, как мать повела шестилетнюю дочку первый раз жать, дала тупой серп (чтобы она не порезала руку), поставила на ниву и показала как жать: «зацапи и отряза́й», а «се́реп-то тупой – и выдернула [колосья с корнем], <...> и – зубам аты́ада́ть». Мать поручила дочери небольшую полосу нивы – «борозди́нку дала, вот и гони!»), а сама жала рядом и со своей борозды «подбрасывала» дочери снопы: «Видите, как Ньюшенька жне́т?» (П.-Г., Шаробыки – Воронич* 4993-30).

По другим рассказам, мать ставила чашку яичницы в поле для детей, чтобы они поскорее «вытягивали лён», а сама украдкой отодвигала чашку подальше, чтобы дети больше поработали (когда весь лен уберут, тогда только поедят яичницу на поле) (Новорж., Перхово 5002-04).

Мать учила дочерей жать, а отец учил сыновей пахать на лошади с 11 лет (П.-Г., Кириллово 5009-04, 23).

Дети активно помогали взрослым и в домашних делах: возили воду, ухаживали за скотом (П.-Г., Петровское – Федорыгино* 4992-39); девочки постарше нянчили своих младших братьев и сестер. Записаны многочисленные рассказы – описания бытовых сцен из прежней жизни: как девочка залепляла слюной глаза ребенку, чтобы тот скорее уснул; как девочка восьми лет сильно качала («зыбала») ребенка в «начёвке» на печке, и дед ее поругал за это; как девочка семи лет носила ребенка



матери на ниву, чтобы та его покормила (Новорж., Грибаново 5004-24).

Иногда дети как бы копировали взрослую жизнь, воспроизводя в игровой форме ОБРЯДЫ СЕМЕЙНОГО ЦИКЛА: если умрет цыпленок, его хоронили – вырывали могилку, клали вокруг цветки и венчик, плакали: «Сынок ты мой (или – дачушка ты мая), лежит тут в зямельке». Перед тем, как играть в другие игры, ходили на «могилочку» плакать

(Новорж., Дорожкино 5050-02). Девочки сами шили кукол из тряпок, изготавливали им одежду, подвоядили углем или чернилами глаза. Когда играли с куклами, укладывали их спать и пели колыбельные песни; «выдавали кукол замуж», «ходили в гости» (Новорж., Дорожкино 5050-02; Рогаткино 5031-14).

Дети и подростки непосредственно участвовали в календарных и свадебном обрядах (об этом см. соответствующие разделы).

ОБРАЗЦЫ ДЕТСКОГО ФОЛЬКЛОРА

№ 1. Колыбельная песня (текст 1)

♩ ≈ 100

д. Саломахи, Опочецкий р-н, 1624-05

А, ба - ю, ба - ю, ба - ю, ба-ю, ба - ю. Жи - ве ба - рин ны кра - ю.
А, лю - ли - лю - ли, бай - бай, бай - бай, бай - бай, бай.
Жи - ве ба - рин ны кра - ю, в я - во сэ - ми - ра ря - бят, вси па ла - выч - кам си - дять.

А, баю, баю, баю, баю, баю,
Живё барин ны краю.
А, люли-люли,
Бай-бай, бай-бай, бай-бай, бай.
Живё барин ны краю.
В яво сэмира рябят,

Вси па лавычкам сидять.
Все па лавычкам сидять,
Кашку масленаю едят.
Кашка масленья,
Ложка крашеныя.**
Ложка гнётца...

Исп.: Васильева Е. В., 1908 г. р. Зап.: Шишкова О. В., 20.07.1984. Расп.: Полякова А. В.

№ 2. Колыбельная песня (текст б)

♩ ≈ 90

д. Броды, Опочецкий р-н, 1632-08

Ай, лю - ли, лю - ли, лю - ли, при - ле - те - ли га - лу - бй. А - нй
ста - ли гы - р(ы) - ка - вать, ста - ли Нё - лич - ку ка - чать.

Ай, люли, люли, люли,
Прилетели галубй,
Анй стали гыр(ы)кавать,

Стали Нёличку качать,
Неля стала засыпать.

Исп.: Гаврилова М. Г., 1907 г. р., Гаврилова З. Г., 1909 г. р., Гаврилова А. Г., 1921 г. р. (кто именно из исполнительниц поет колыбельную, не уточнено). Зап.: Неудачина Е. А., 17.07.1984. Расп.: Полякова А. В.

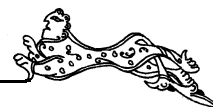

№ 3. Потешка-прибаутка (текст 8)

♩=120

д. Броды, Опочецкий р-н, 1632-24

Ту - ру - ру - ру - ру - ру, где я я - гад - ки бя - ру.

Ту-ру-ру-ру-ру-ру-ру,
Где я ягадки бяру,
Каторьи горьки –
Тыи маей жёнки.
Каторьи сладки –
Тыи маей матки.
Мая жёнка хыраша
Палюбила Кандраша.
– Кандрашёвы дети,
Куда вы идёти?
– К барину на свадьбу.

– Каво барин жёня?
– Сына-гаспадина.
Разыгалься скатина –
Кто у дудки, кто в ражкй,
А кто в белаи сняжкй.
Таракани в балагани,
Казя в белама сарафана,
А казёл в сюртуке
Нясёт трубачку в руке.
Трубычка трясётца,
Лёначка смяётца.

Исп.: Гаврилова М. Г., 1907 г. р., Гаврилова З. Г., 1909 г. р., Гаврилова А. Г., 1921 г. р. (кто именно поет, не уточнено). Зап.: Неудачина Е. А., 17.07.1984. Расш.: Полякова А. В.

ПЕРЕЧЕНЬ ЗАПИСЕЙ ДЕТСКОГО ФОЛЬКЛОРА

КОЛЫБЕЛЬНЫЕ ПЕСНИ

1. «А, баю, баю, баю, баю, баю, живёт барин на краю» (напев 1)

Баю, баю, баю, живёт барин на краю. У него семеро ребят, все по лавочкам сидят, кашку масляную едят. Кашка масляная, ложка крашенная.

Опочецкий район:

Ладыгинская вол.: Саломахи 1624-05, 05а.

2. «Баю-баюшки, баю, ни ложися на краю»

Баю-баюшки, баю, не ложися на краю. Придет маленький волчок, тебя схватит за бочок. Понесёт в кабачок, продаст за пяточок. В кабачке на полочке золотые ложечки.

Вариант продолжения: ...Утащит в тёмный лесок, под ракитовый кусток. Там волки воют, Саше спать не дают.

Вариант окончания: ...Ты ложися к стеночке, на мягкой постелечке.

Новоржевский район:

Алтунская вол.: Лябино 5209-07.
Вёскинская вол.: Яконово 5033-17.
Вишлёвская вол.: Вишлёво 5042-14.
Выборская вол.: Рогаткино 5031-10.
Жадрицкая вол.: Рудняха 5034-31.
Зареченская вол.: Малое Алешно 5001-15, 17.
Оршанская вол.: Запятково 5211-43.
Стехновская вол.: Ботвино 5045-19.

Пушкино-Горский район:

Новгородкинская вол.: Софино 5043-10.
Пушкино-Горская вол.: Бирюли 5023-18; Снегово 5044-07.

3. «Бай-бай, баю, пашёл котёнка в лесок»

Бай-бай, баю, пошёл котёнка в лесок, принёс Кате поясок. Поясок шелковенький, у Кати носок сосновенький (дубовенький).

Опочецкий район:

Ладыгинская вол.: Саломахи 1623-05а.

4. «А, бай-бай, бай-бай, пашёл котёнка в сарай»

А, бай-бай, бай-бай, пошёл котёнка в сарай. А, бай-бай, бай-бай, пошёл котёнка в лядинку, принёс Катиньке «сярьдинку».

Опочецкий район:

Ладыгинская вол.: Саломахи 1623-06.

5. «[Баю], баю, баиньки, я скатаю валенки»

Баю, баю, баиньки, я скатаю валенки. Мишеньке на ноженьки – бегать по дороженьке.

Новоржевский район:

Выборская вол.: Рогаткино 5031-13.

6. «Ай, люли, люли, люли, прилетели голуби» (напев 2)

Ай, люли, люли, люли, прилетели голуби. (Они сели на кровать). Они стали ворковать («гырква́ть»), стали Нелечку качать (мою девочку качать), Неля стала засыпать (стали Зину забавлять).

Вариант начала: Гули, гуленьки, гули, прилетели голуби на высокие дубы...



Вариант продолжения: ...прилетели голуби. Се-ли на ворота, дали нам работы. А чего нам рабо-тать, надо Вáсиныку зыбáть.

Новоржевский район:

Алгунская вол.: Батково 5197-09.

Выборская вол.: Рогаткино 5031-12.

Зареченская вол.: Грибаново 5004-22; Малое Алешно 5001-16.

Опочецкий район:

Матюшкинская вол.: Броды 1632-08.

7. «Ай, люли, люли, люли, хошь сядьдня ты памри»

Ай, люли, люли, люли, хоть сегодня ты помри. Завтра похороны – щи гороховые. Попа убьём, ко-та позовём.

Новоржевский район:

Зареченская вол.: Грибаново 5004-21, 23.

ПОТЕШКИ, ПРИБАУТКИ

8. «Ту-ру-ру-ру-ру-ру-ру, где я ягядки бяру»
(напев 3)

Ту-ру-ру-ру-ру-ру-ру, где я ягодки беру. Кото-рые горьки – те моей жёнке, которые сладки – те моей матке. Моя жёнка хороша – полюбила «Канд-рашá». – «Кандрашёвы» дети, куда вы идёте? – К барину на свадьбу. – Кого барин женит? – Сына-господина.

Разыгралась скотина – кто в дудки, кто в рож-ки, а кто в белые снежки. Тараканы в балагане, коза в белом сарафане, а козёл в сюртуке, несёт трубочку в руке. Трубочка трясётся, Леночка сме-ётся.

Опочецкий район:

Матюшкинская вол.: Броды 1632-24.

9. «Стуку-стуку пад акно́м, ехал Хóмка с та-лакно́м»

Стук-стук под окном, ехал Хóмка с толокном. – Почем толокно? – По копейке лукно. – На что то-локно? – Ребят кормить. – На что кормить? – Сви-ней пасти. – На что пасти? – За хвост трясти. <...>

[Свинья] во ржи. – А где она вылезла? – А в ды-рочку. – А где дырочка? – Водой залило. – А где во-да? – Быки выпили. – А где быки? – За гору ушли. – А где гора? – Цветами заросла. – А где цветы? – Девки выщипали. – А где девки? – Замуж вы-скочили.

Опочецкий район:

Матюшкинская вол.: Броды 1632-24а.

10. «Хóма-Хóма, куды едешь? – Сянцó касить»

– Хóма-Хóма, куда едешь? – Сенцо косить. – А на что тебе сенцо? – Коровку кормить. – А на что тебе коровка? – Молочко доить. – А на что молоч-

ко? – Ребятюк кормить. – А на что ребятки? – Ступу становить. – А на что ступа? – Зерно толочь. – А где зерно? – Петух склевал. – А где петух? – В воде уто-нул. – А где вода? – Быки выпили. – А где быки? – За гору зашли. – А где гора? – Цветами заросла. – А где цветы? – Девки выщипали. – А где девки? – За-муж выскочили. – За кого, за кого? – За попова ка-зачка, за гудóшничка, за рямёшничка.

Опочецкий район:

Звонская вол.: Посихново 2277-04.

11. «Алёна, Алёна, погонимся в поле»

Алёна, Алёна, погонимся в поле, за синее море. Там твоя мамка сидит «на дубёшки», плетёт «ка-верзёшки» [лапти].

– Маменька, маменька, брось это дельце. Сшей мне рубашечку с косым воротóчком.

Я поеду в Питер на коньке на Ры́жке. Куда лю-ди на коне, туда я на петухе.

Опочецкий район:

Матюшкинская вол.: Броды 1632-07.

ПЕСТУШКИ

12. «Пипа кáшу варила» (ребенка сажали на ко-лени, его пальцем водили по ладошке и «заговари-вали»)

Пипа кашу варила, на порог становила, гостей ожидала. Гости прибывали (гости не бывали), каша пригорела.

Вариант продолжения: ...Вот этому дам и этому дам, а этому не дам. Этот мал, муки не драл, ему кашу не дам.

Вариант текста: Сорóка-ворóна, кашу варила, на порог становила. «Шувы!» – полетели, на голов-ку сели (в конце поднимают руки ребенка и опуска-ют на головку).

Новоржевский район:

Стехновская вол.: Ботвино 5045-22, 23.

Юхновская вол.: Маньково 5204-17.

Пушкино-Горский район:

Пушкино-Горская вол.: Снегово 5044-09.

13. «Ладушки-ладушки»

Ладушки-ладушки, где были? – У бабушки. – Чего ели? – Кашку. – Чего пили? – Бражку.

Новоржевский район:

Вишлёвская вол.: Вишлёво 5042-16, 18.

Стехновская вол.: Ботвино 5045-21.

Пушкино-Горский район:

Новгородкинская вол.: Софино 5043-11.

14. «Сарóка-варóна»

Сорока-ворона, где была? – Далёко. Она была на току, увидела толоку.

Новоржевский район:

Вишлёвская вол.: Вишлёво 5042-17.

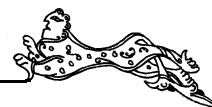

15. «Кошке потягúшеньки»

Кошке «потягúшеньки», а Мише «порастúшеньки» (при этом ребенка гладят по животу).

Новоржевский район:

Выборская вол.: Рогаткино 5031-11.

20. «Гори, гори ясно»

Гори, гори ясно, чтобы не погасло! Пых – огонь! Задняя пара – выйди вон!

Пушкино-Горский район:

Пушкино-Горская вол.: Селихново 4997-24.

ЗАКЛИЧКИ

СЧИТАЛКИ

16. «Дождик, лей, лей, лей»

Дождик, лей, лей, лей, чтобы было веселей.

Вариант продолжения: ...Чтобы вырасти быстрее.

Красногородский район:

Пограничная вол.: Кунгово 1643-17, 19, 21.

17. «Дождик, дождик, перестань»

Дождик, дождик, перестань, я поеду в Ерес-тань. Буду Боженьке молиться, на колени становиться.

Вариант продолжения: ...Будем Боженьке молиться, Христу в ноженьки кланиться, с опочком, с замочком, всяким крЮчочком.

Красногородский район:

Пограничная вол.: Кунгово 1643-18, 21.

Новоржевский район:

Алтунская вол.: Дорожкино 5049-20, 22, 23, 26.

Вёскинская вол.: Гридино 5047-10.

18. «Дождь, дождь, грабани»

Дождь, дождь, грабани, нас на печку загони.

Новоржевский район:

Алтунская вол.: Дорожкино 5049-21, 24.

19. «Солнышко, солнышко, выгляни в окошко»

Солнышко, солнышко, выгляни в окошко, по-свети немножко. Твои детки плачут, по камешкам скачут, масельце макают, свечки зажигают (пушки свои теребят).

Новоржевский район:

Алтунская вол.: Дорожкино 5049-25, 27.

21. «Па дúсту, па насту»

По дúсту, по насту, по лебераманáсту, пíва-ли-ва, два алтына, лúковка.

Сначала говорят: «Чур я считаю», потом – нужно дотронуться «до неба», до земли и до человека.

Красногородский район:

Пограничная вол.: Кунгово 1643-20.

22. «Стакан, лимон, выйди вон»

Новоржевский район:

Заборьевская вол.: Голубево 2187-11.

23. «Ситки-бритки»

Ситки-бритки, вороньи копытки. Сам воронец, выйди вон, наконец!

Новоржевский район:

Заборьевская вол.: Голубево 2187-12.

24. «Горю, горю пень, кого поймаю, того съем»

Опочечкий район:

Глубоковская вол.: Рупосы 2851-42.

25. «Солнце, месяц, вырви травку»

Солнце, месяц, вырви травку, положи на лавку. – Кто взял? – Я взял. Рýди, вýйди.

Опочечкий район:

Звонская вол.: Посихново 2277-05.

26. «Раз, два, три, четыре, пять – ты идешь искать!»

Пушкино-Горский район:

Пушкино-Горская вол.: Бирюли 5023-20.





Раздел 8

СВАДЕБНЫЙ ОБРЯД

СРОКИ СВАДЬБЫ, ОСНОВНЫЕ ВАРИАНТЫ СТРУКТУРЫ ОБРЯДА

Обычно свадьбы проходили зимой, в мясоед (на «зимней мясоди»), реже – в другое время. Нельзя было устраивать свадьбы в периоды постов.

На территории центральных районов зафиксировано несколько вариантов свадебного обряда.

Наиболее распространенный вариант включал все основные обрядовые действия: сватовство; подготовку к свадьбе (невеста готовит дары); обряды кануна свадебного дня; довенечные обряды в доме невесты и жениха утром свадебного дня; венчание; послевенечное застолье.

При этом порядок событий венчального дня и место в обряде свадебных застолий могли быть различными:

а) жених приезжает за невестой, они едут под венец, потом – в дом жениха, и там устраивается застолье;

б) после венца возвращаются в дом невесты, пируют, затем едут к жениху;

в) жених и невеста едут к венцу раздельно, каждый из своего дома; после венчания – в дом невесты, а вечером – в дом жениха.

В некоторых деревнях встречается редкий обычай, когда после сватовства жених увозит невесту к себе, где она живет до свадьбы, а накануне венчального дня невесту привозят домой. Далее следуют все необходимые обрядовые действия в доме невесты. Отъезд к венцу и свадебное застолье проходят по одному из вышеописанных вариантов.

На данной территории были распространены также свадьбы «крадкым» («бегóm»)¹ – когда жених увозил невесту с гулянья (вечера, ярмарки) прямо к себе домой. Через какое-то время молодые приезжали просить прощения у родителей невесты, «мирились». Затем либо договаривались и назначали день свадьбы, либо отказывались от проведения свадьбы.

ЗНАКОМСТВО, ВЫБОР²

В деревнях браки по взаимному согласию, по любви не были редкостью. Парни и девушки знакомились и договаривались о свадьбе заранее – на вечерах и ярмарках, в праздники. Однако роль родителей в выборе невесты для сына или жениха для дочери была все же решающей.

Родители могли выдать дочь замуж, не спрашивая ее согласия.³ «Старики были хазяевá над мыладёжью. <...> Выбирáли харóших, штоб трудяга был и штоб пабагáче был. Ну, вот, дагавáриваютца, а с маладой [с невестой] даже и ни разгавáривали асóбенна. Анá, примёрна, любóила и бённава, а атéц атдáсть за багáтьва. Анá пла́чет, ну всё равно – ни тваё дело. Тваё дело – иди и живи, слушай свякрóуку, свёкара...» (П.-Г., Поляне 2262-07).

Сватать невесту ездили «по совету» родных или знакомых. Выбирали невесту (и жениха) «по рóде». Если жених бедный, то могли отказать – «непочётная рóда» (Красн., Минуно 1656-17). Девушку старались выдать в семью, где один сын, чтобы не делить наследство между сыновьями.⁴

По воспоминаниям, во время крепостного права барин мог насильно по своему усмотрению выдать замуж девушку за любого парня.

В случае неудачного замужества возвращаться в родительский дом было не принято. Записан рассказ, как дочь после свадьбы пришла обратно к отцу, а он ей сказал: «Отрезанная кромка – не приставишь, я тебя взять не могу», пришлось вернуться.⁵

Просватанная невеста сидела дома, на гулянья (на вечёрки) не ходила, работала – пряла, ткала.

СВАДЬБА «КРАДКЫМ»⁶

Парень и девушка, договорившись о свадьбе, могли уйти в дом жениха без согласия родителей невесты – прямо с ярмарки, с вечера или гулянья. Девушка могла убежать с парнем, отлучившись из дома по хозяйственным делам (например, полоскать белье или за водой).

«Радíтели ни желáють, ну, вот анá возьмёт крáдучи и вóйдёт. <...> А пóсли, тагда уже радíтели пакапрызничáют нявэстины, ну, а што делать? Нáда саглашáтца» (П.-Г., Петровское 4992-01). «Крaли» невест «и с ярманки, и с гулянки. В нашей дярэвни жанíх хатэл брать, а бáтька-та ни вдавáл. И от и вкрáл, привёз» (Опоч., Бездедово 2241-11).

Житель д. Свиномурово рассказал: «Я просто жанíлся так: пазнакóмились, гуля́ли там, па ярманкам умéсте, и я привёл прямо дамóй. А патóm уже хадíли мы с ней к ёйным раднým, вот, кланялись в ноги, прашшёнья прасíли, што мы самавóльна делали, без (й)их сагласíя – без ёйных радных и без

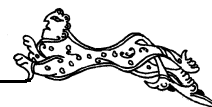

майх. Привёл просто к матери» (Новорж., Свиномурово 4995-01).

Родители могли заранее знать о том, что сын приведет невесту, а дочь уйдет с парнем. Так, по рассказам, когда в Новый год (14 января) ездили в г. Новоржев кататься на лошадях, гулять, парень стелил в сани покрывало с кистями, говорил родителям: «Я поехал за невестой». Девушка также могла предупредить родителей, что не приедет с гулянья, говорила: «Выезжаю севодне замуж!». Потом «ночь ана́ будет там или две, патом приязжають к нявэстиным – к атцу́ и к матери. Ну а там чаю паствають и всё. Тада́ уже аны́ ни ругались, мирились и дагаваривались, када́ бу́де свадьба». В одной из деревень таким способом в одну зиму 13 девушек вышли замуж (Новорж., Кораблёво 5003-11, 13). В д. Рубилово считалось, что во время зимнего мясоеда девушка могла уйти замуж без согласия родителей (П.-Г., Галичино – Рубилово* 4996-14).

Если девушка выходила замуж «кра́дкым», она могла остаться без приданого: «Я встрéтивши с (й)им раньше была. А патом на ярманки (на Пятров день) он меня стал уже замуж угаваривать. Кра́дкым он хатёл. А я сказала, что кра́дкым я ни паеду, ни пайдú. Тут у меня был шкап сде́лан харо́ший гарáзд. А то мне шкап не атдадут. Он приехал тада́ в свáты» (Опоч., Горки 1617-01).

В д. Грибаново рассказывали, что раньше считалось позором, если девушка ночевала у парня. Поэтому часты были случаи, когда родственники приезжали «отнимать девку». В д. Улиткино отец девушки и три брата поехали «вынимать невесту» на следующий день после того, как она ушла замуж с вечеринки. Жених спрятал девушку подальше – на печь, взял ружье, сел на «ленúху» (припечек). Они зашли в дом: «Приехали за кражей! Где хозяин этой кражи?» – «Я хозяин. Согласится она идти домой – против ничего не имею, не согласится – всех перестреляю!». После такого отпора родные невесты примирились.⁷ В д. Грибаново вспоминали случай, как на «посиделку» вместе с девушкой послали «сторожа» для того, чтобы она не «вышла замуж» (Новорж., Грибаново 5004-04).

Родители могли проклясть сбежавшую дочь. Считалось, что тогда у молодых «хорошей жизни не будет». В д. Яконово рассказывали, как отец порубил топором и сжег вещи сбежавшей дочери, а потом у нее родился сын-инвалид (Новорж., Яконово 5033-28).

ЖЕНИХ УВОЗИТ НЕВЕСТУ СРАЗУ ПОСЛЕ СВАТОВСТВА

Бытовал обычай, когда жених увозил невесту сразу после сватовства,⁸ а свадьбу устраивали через неделю, месяц.

Исполнительница из д. Матюшкино утверждала, что сразу увозят к жениху в том случае, если невеста из бедной семьи. Невеста живет в доме жениха, «то́льки ня спя́ть вмéсти до венца́». Через некоторое время устраивали свадьбу, а накануне вечером «ездили на прашшёнё к [родителям невесты]. Там уже их прастя́ть, блаславя́ть, надéлють. <...> Пирякрéстють, матка запла́це го́ласом, што: “атдаю́ дацúшку за́муж”» (Опоч., Матюшкино 1630-34, 1631-01). Богатая невеста остается дома, готовит подарки, ее «водят с красотой».

Невесту могли увезти к жениху как в день сватовства, так и через несколько дней. Она могла также вернуться на некоторое время домой, чтобы «справить» приданое (Новорж., Посадниково 5015-06).

ПОЛНЫЙ ВАРИАНТ СВАДЕБНОГО ОБРЯДА. СВАТОВСТВО, «ДОМ СМОТРЕТЬ»

Если девушка и парень договорились о свадьбе, девушка давала парню ЗАДАТОК в знак того, что она согласна выйти за него замуж: «Малады́и сгаваря́тца на жанітьбу, тагда́ нявэста дарі́т жениху платок. А тада́ ужó жані́х выезжа́ет в свáты» (Новорж., Рудняха – Никитино* 5033-32).

Сваты могли сначала приехать посмотреть девушку – на вечерку. Если девушка понравилась, то потом ехали сватать. Бывало, что кто-нибудь из знакомых похвалит девушку, и тогда сразу ехали сватать (П.-Г., Александровская Слобода 1620-07).

Приезжали **вечером**, «штоб ня зна́ли лю́ди, что аны́ приехали свáтатца, <...> штоб народ в избу́ ня шёл бы» (Красн., Трибесово 1549-22; Опоч., Тряпы 1622-01).

На сватовство приезжал жених с кем-нибудь из близких родственников: «С женихо́м кто-нибу́дь – или атéц, или кто. Кали́ атца́ нéту роднава, так ка-во-нибу́дь папрóсют – аді́н жані́х не éхал» (П.-Г., Стречно 2252-09). Иногда сват и сваха приезжали без жениха (П.-Г., Ганьково 5028-17), и невеста в первый раз могла увидеть будущего мужа только в церкви.⁹

Для того, чтобы сватовство было удачным, сваты, зайдя в дом, «КЛЮ́КИ МЕШАЛИ»¹⁰ (шли в угол, где стоят ухваты, кочерга, и грохотали ими): «Вчитвяро́м аны́ приехали, зашли в избу́ и на́ча́ли клю́ки кидать па избу́» (Новорж., Свиномурово 4995-06). Когда сваты выходили из своего дома, им наказывали: «Помаха́й клю́ки, скорее высвата-ешь!». Сваты могли приходиться с «повойником» в кармане,¹¹ сват опоясывался «пу́тами»¹² – веревкой, которой «путали» коней (свата примечали по этой веревке).

Диалог с родителями невесты вели не прямо, а иносказательно: «Нет ли у вас овечки продажной?».



Им отвечали: «А вот – три лежит, любую выби-рай».¹³ Если невесту не хотели отдавать, говорили: «“Ни атдадим мы”, или “мóлада”, или “не ндрáвйтца жаних”, или, там, може “радители женихóвы не ндрáвятца”. <...> Если прасвáтают, саглася́тца, вот тагда́ уже дагавáриваютца, кагда́ свáдьба бóде, скóльки ч́илавёк будут на свáдьбу приглаша́ть, <...> скóльки, што и как будут делать. Адна́ женихóва старанá бóдет делáть свáдьбу или абéи» (П.-Г., Стречно 2252-09).

Если невеста не хотела идти замуж, то она не выходила к сватам, а если была согласна – сразу выходила.¹⁴

Во время сватовства жениха и невесту могли от-править кататься по деревне на лошадях.¹⁵

Как только сваты договаривались между собой, родители невесты ставили самовар,¹⁶ приглашение к столу означало согласие: «“Вот за стол, пожалуйста, садитесь!” – стáло быть, нявэста в́исватана» (П.-Г., Воронково 2283-12). Застолье в доме невесты могли устраивать сразу после сватовства или на другой день и называли его «ЗАП́ИВИНЫ» («зап́ивки», «зап́ивáют нявэсту») или «ПОКЛАДИНЫ». Если запивины были на другой день, то приглашали крестных, близкую невестину родню, жених также приезжал с родней.

Во время «покладин» невеста ДАРИЛА жениху платок или рукавицы – это означало, что дело сделано (П.-Г., Александровская Слобода 1620-07, Красн., Кривошляпы 1583-02); «невеста отдáривая – даё по дяни́цам или по плáту, а жениху шаль за-вязывыя» (Красн., Трибесово 1549-22). Для сватов специально готовили подарки: «Вот сявóдня приéхали в свáты, у тебя уже нагатóвлена – насќи, перш-ч́атки там, или рукави́цы, пыясы́. Вот хто приéхали в свáты – садя́тца за стол, если сагласны ит́и. И вот тада́ нявэста павя́зывае... Хто приéхавши – две или три ба́бы там, аль мужши́на? Платóк, мужши́не – [на] шéю платок (шёлкавыи бóльши раньши были)» (Красн., Барашково 1544-19). «Свату – рукави́цы, пóяс, платок. Эта уже нызыва́етца – дары́» (Опоч., Черницкое 2298-38). Могли также обмениваться подарками.

В заключение сватовства в знак совершившегося договора делали БОГОМОЛЕНЬЕ: «Бува́ла, памóлютца Бо́гу, как в́исватають, и паёдуть дамóй, и всё» (Опоч., Огурцово 1623-15).

После отъезда сватов мать невесты начинала плакать (Новорж., Дорожкино 5049-10).

В ближайшие дни после сватовства родители невесты (или кто-то из близких родственников) ездили смотреть хозяйство жениха – «ДОМ СМОТРЕТЬ», «СМОТРЕТЬ БОГАТЕСТВО»: «И на слéдушший [день] могут паёхать пыглядéть – скати́ны в ево́ скóльки там? Хлёба – в анба́р пыглядя́ть. Да-же в падва́л влэзуть – картóшку пасмóтрють, што

скóльки там в яво́ всяво́ ёсь, всё асмóтрють. Если в́идяты, што самастáятельна живóуть, харашó, знáчить тада́ савет даю́ть» (Опоч., Тряпы 1622-01).

Бывало, что родные жениха хитрили: если бедный жених, мало хлеба в засеках, делали так – опрокидывали бочку и сверху дно прикрывали зерном (а бочки-то пустые!) (П.-Г., Александровская Слобода 1620-07). «Насы́паны квáшни хлёбам, рожью. Стайт́е квашня́, [как будто] полная» (Новорж., Свиномурово 4995-06).

Окончательное согласие на свадьбу родители невесты давали только после того, как посмотрят дом жениха. Если что-то не нравилось, то могли отказать сватам.¹⁷ После отказа жених мог отдать залог, но мог и оставить его себе (Новорж., Рудняха – Никитино* 5033-32).

ПРИГОТОВЛЕНИЯ К СВАДЬБЕ¹⁸

Срок свадьбы назначали с таким расчетом, чтобы невеста успела подготовить ПРИДАНОЕ и подарки. Но в большинстве семей приданое готовили задолго до свадьбы, уже с двенадцати лет девочкам начинали собирать сундуки (Опоч., Матюшкино 1630-34).

В момент подготовки к свадьбе невесте помогали подруги и родственники – шили, вязали, стегали одеяла. В приданое невесте собирали постельные принадлежности («постель») – перину, подушки, одеяла; в сундук складывали «новы́ны» (новое домотканое полотно – холст), наволочки, простыни и ткань на матрацы, подзоры, «завесы», тканые скатерти, занавески, вышитые полотенца, носовые платки, кисеты. В богатых семьях в приданое давали шкафы, комоды. Родители также давали в приданое деньги, скотину.

Полотенца были «палатня́ныи тагда́, пёстрыи, льня́ныи» (П.-Г., Стречно 2252-09), полотенца вышивали по канве, кружева вязали крючком.

«Гашáтца¹⁹ к свáдьбе»: подарки надо и свату, и сватье, как замуж идёшь – «пóлный узел навязан дяни́ц²⁰ да наскóв – вси раздава́ли. И рóду всяму́ ч́иста на́да бы́ла атдарит́и!». Что невеста «гашит́ь-гашит́ь, вяжа-вяжа – всё ч́иста раздаст» (Красн., Трибесово 1549-22). В д. Колтырево на подготовку к свадьбе «срок отклады́вали» на месяц – «паку́да всё подгашит́шь». Жених часто приезжал к невесте, боясь, что она раздумает и выйдет за другого (Красн., Колтырево 1615-19).

В один из дней до свадьбы жених приезжал за невестой и привозил ее в свой дом – «ЗАВЕСУ МЕРЯТЬ». Невеста снимала мерки, потом шила занавесы из марли или вязала (П.-Г., Александровская Слобода 1620-07).

По существующему обычаю, жених должен был КАТАТЬ НЕВЕСТУ на лошадях: «Вместе едутъ



[жених и невеста], и там яшшо хто-нибудь с (й)ими – то друг, то таваришши, стало быть яшшо на лошади. Лошадь разукрашена – с званкам, с бубенкам (это ишшо вот как бабушки наши ишли). <...> Свадьба-то ня сразу делаласе, ну, пакуль пригатовютца. А кагда жениху время есь, он приязжая к нявёсте, нявёсту беря, и паедуть па дырвням, пакатаютца» (П.-Г., Пачёсанье 2255-04).

КАНУН СВАДЕБНОГО ДНЯ

Канун венчального дня насыщен обрядовыми действиями. Среди них выделяются:

- посещение сиротой кладбища;
- хождения с «красой» (или без «красы») по улице либо катание на лошадях;
- обход домов с просьбой благословить, приглашение родни и крестных на свадьбу (это же действие могло происходить и в канун, и утром следующего дня, перед наделом – в данном описании см. раздел «Утро свадебного дня»);
- обрядовая баня.

Все эти действия сопровождались обрядовыми шествиями невесты и боярок. Огромную смысловую нагрузку выполняли художественные формы, сопровождавшие эти обрядовые действия – хоры и сольные причитания.²¹

В качестве символа «девичьей красы» на данной территории практически повсеместно использовались украшенные решёта (одно или несколько), которые во время шествия несли над головой невесты или других участников обряда, в некоторых вариантах (северо-западные волости) в качестве «красы» использовалась наряженная ёлочка.

Каждый из перечисленных эпизодов мог существовать независимо от других, но в большинстве случаев они объединялись в развернутые обрядовые действия. Так, с «красой» водили невесту на кладбище; с «красой» ходили по родне; могли сначала идти по деревне на кладбище, а на обратном пути – по родне (с «красой» или без нее). Кроме того, часть этих действий или все они (кроме банного обряда) могли быть перенесены с кануна свадьбы на утро следующего дня.²²

♦ Невесту-сироту водят на кладбище

Накануне свадьбы, вечером, невеста-сирота с подружками ходила или ездил на кладбище. «Там причитывали всяво... Как аны изва́ли яну́ на свадьбу – ма́тку. <...> Аны́ крыча́ли, што: “Пыдайди́ (апать то́жи крыча́ли, што), ныда́ли...”» (Опоч., Жгуново 2273-06).

На кладбище невеста *голосила*, просила у родителей прощения и благословения:

«Падайми́ся, буйный ветер,
Разры́й мать сырую зя́млю,

Аткрэйся, грабница бёлья,
Встань, мая матушка ронняя,
Ныдали ты миня, горькью сироту...»

(Новорж., Дорожкино 5049-08, 18).

«Радитилька мая матушка,
Приляти ка мне, сизуй загонюшки. Ой! Ой!
Аставила ты миня, сиратинушку. Ой, ой!
Благаслави ты миня, мая радитилька,
Прилятай ка мне, миня праведавай!
Ой! Ой! Ой!»

(П.-Г., Позолотино 2297-21).

В д. Терехи Опочецкого района получена информация о том, что на кладбище причитала не сама невеста, а боярки. По словам исполнительницы, на могилу вместе с невестой приезжали одна или две боярки («больше двух не ездют»). Боярки пели – «две бабы, аны абэи разым [поют]:

Встань, встань, мой радитель-ба́тюшко,
Благыслави́ сваю́ ми́льва де́тетка,
Атпусти́ в до́брыи лю́дюшки.
Благаслави́ миня, горьку сиратинушку».

Невеста в этот момент плачет – «ухает»: «Невеста пла́че, а боярки говорят [слова]. <...> А невеста плакала “Ух, ух! Ух, ух!”» (Опоч., Терехи 2271-11).

Когда невеста с боярками возвращались с кладбища, их встречала сестра (или другие родственницы), невеста и сестра одновременно причитали. Сестра обращалась к невесте:

«Што скажи, мая милая сястриць[ка],
Што дабудилась ли ты сваю́ судары́нку
ронную мамы́нку
На сваю́ пир-бяседу́шку?»

А яна́ атвяця́ет:

Дарага́я сястрицька,
Не дабудилась я свае́й радимы́й ма́мыньки.
То́льки слы́шила гром, <...>
Што здрыгану́лся сырая ма́ть-зя́мля,
Аткрыва́етца грабава́я даска́,
[Атмахну́лся то́ча бёлья.]
Встае́ мая радимы́я ма́мынька,
Спяши́ть в маю́ пир-бяседу́шку, <...>
Хо́ча захвати́ть ме́ня кра́сный де́вушкой...»

(Опоч., Власово 1585-26–29).

В рассказах исполнителей в некоторых случаях объединены моменты шествия невесты с «красой» по деревне (см. ниже) и посещение кладбища. В д. Мостищи Опочецкого района шествие направлялось на кладбище. Решето с накинутым на него красивым платком нес на голове парень – «ямү вот эта решато́ как придела́ют, што яму́ и дяржа́ть ня на́да». Невесту вели под руки две подруги и пели песни. «Ана́ там, у ка́торай ма́тки нет – пла́че. Вот па дярэ́вни правя́дут, на кла́дби́шше свяду́ть, если ма́ть у́мерши. Там ана́ пага́рюя. <...> Ба́ярки ста́ят да то́жо вме́сте пла́чуть – слеза́м, вот ана́ пригава́ривае, нявёста: “Ради́мая ма́мынька, встань, па́гляди́ на нас...”» (Опоч., Мостищи 2273-01).



В д. Липица невесту водили вдоль деревни («ведуть красоту») и на кладбище. На кладбище не пели, а невеста плакала – как будто приглашала на свадьбу, если мать, отец или брат там похоронены. Когда возвращались, родные ее встречали (Опоч., Липица 1633-19).

В д. Рогаткино запрягали коней, невесту «окручивали», «завешивали» и везли на могилки. Там она плакала, просила прощения: «Прости, кормилец батюшка, что я решаюсь идти замуж». В этот момент боярки что-то припевали. Когда ехали с кладбища и медленно проезжали через разные деревни, боярки пели (Красн., Рогаткино 1637-22).

♦ Шествия по деревне и катания с «красой»

В д. Алино утверждали, что «красу» носили только в том случае, если невеста была сиротой: «Как насили “красу”? Насили так: сабирали женщин хороших. Ряшоты, платы хорошии. Эта када, знаишь, каторая нявэста сиротка была – ни атца, ни матери не была. И вот насили “красу”. [Сирота] ана сэду всё хадила. <...> Нявэста ишла плакала – пригаваривала радителей» (Опоч., Алино 2242-20).

В решето клали полотенце, хлеб, икону. Парень или девушка несли решето на голове (Опоч., Горки²³ 1617-01, 39; Терехи 2267-04). В д. Наушково в решето клали хлеб, солонку с солью, накрывали «скатерёткой» («скатярётки таии – с кисткам, свай, тканыи») – «это “краса” была». Невесте надевали венки, фату и водили по деревне. Одна из женщин несла решето, невесту вели впереди, остальные шли сзади, пели – «яны уже знали, как петь, байрки-та. Так аны вот сабирают таии [слова], штоб на роду-та плакать» (П.-Г., Наушково 2267-01).

В д. Агарышево насыпали два решета ячменем, закрывали платком. Несли эти решета над головой у невесты. По деревне проходили туда и обратно (Красн., Агарышево 1554-30).

В деревнях Есенники и Черницкое решето держала над головой сама невеста. Лицо было закрыто платком. Так проходили через всю деревню – туда и обратно, пели песни, невеста плакала (Опоч., Есенники 2284-27; Черницкое 2298-38).

В д. Мошино невеста с подружками накануне свадьбы катались в санях: «Па дерявням ездили, без жениха. <...> С ёлачкой. <...> [Ёлочку украшали] каким-нибудь тряпкам или бумагам» (П.-Г., Мошино 2258-10). В д. Бабины украшали ёлочку – как «ражэствинскую», «красили лентами, делали – всю ейну “красу”. А патом шарф ейный хороший, самый лучший шарф на ёлку эту вешают». Коню – «лентамы там заплятут яму гриву-ту, касами всё это. То падвяжут званки...» В день свадьбы ездили кататься по деревне (подруги, парни собирались), а

накануне свадьбы «красу» «па диверням вадили, на кладбишше» (П.-Г., Бабины 2281-15).

♦ Обрядовая баня

Накануне свадьбы боярки водили невесту в баню («байню»), по дороге *голосили*, оплакивали невесту, могли петь песни. В бане девушки пели *свадебные песни*, после бани невеста и мать плакали.²⁴

В д. Малое Алешно Новоржевского района подружки вели невесту в баню под руки, там ее мыли («справят невесту замуж»), плакали голосом («с растягам»), после бани «невесту опевали», «оплакывали» – «стишки пели про невесту», косу заплетали невесте и «припевали». В заключение «баенного» обряда устраивали вечерину (Новорж., Малое Алешно 5000-36, 5001-01).

Когда невеста и подруги шли из бани, они вместе начинали голосить: «Мая милая подруженька, отдаём тебя...». С голошением шли от бани до самой избы. Мать выходила встречать невесту и тоже голосила («захватятся» и причитают): «Любимая доченька, отдаю тебя в чужие людюшки...» (Новорж., Губкино 5030-37).²⁵

В д. Дорожкино Новоржевского района записан фрагмент причитания матери, когда она встречала дочь-невесту из бани:

«Иде маэ дитятка, напаривши-намывши.
А где-та тапёрь-та ана будет мытьце-паритьце?..»
(Новорж., Дорожкино 5049-17).

В д. Большая Слобода Новоржевского района рассказывали: невесту-сироту возле бани ждали женщины (человек пять), они «перенимали» невесту и вели «на кресты» («на прогон»), где призывали умерших родителей. Пели по дороге от бани – «да самава прагону»:

«Сястрицы май, галубушки,
Бярити мяня [за] бёлы рўчушки,
И вядіти мяня в дальню старонушку»
(Новорж., Большая Слобода 5206-25).

Под руки выводили невесту на «прогон», там она молилась Богу, кланялась три раза в землю (невеста вставала на колени, била земные поклоны), подруги ее поднимали. Рассказчица подчеркивает, что невеста кланялась «родителям» – в сторону кладбища:

«Расступись, сыра зямля, <...>
Перяйми, ронна матушка и ронный батюшко,
Блыгаслави меня свайм блыгаславэньцем. <...>
Сястрицы май, галубушки,
Памагите мне, горькай сиротушке,
Разбудить свайю ронную матушку»
(Новорж., Большая Слобода 5206-08, 14).

Потом женщины вели невесту под руки домой, там чесали ей косу.

В д. Соболицы, когда невеста приходила из бани, в доме стелили солому (Новорж., Соболицы 5017-13).



♦ Вечерина

Вечером накануне свадьбы в доме невесты «устраивали столы», приглашали пожилых женщин петь (тех, кто знал свадебный чин). Все садились за стол, всю ночь пели, а невеста плакала (говорили, что если будешь смеяться, сидя за столом в венке, то потом наплачешься в замужестве). Песни пели «сердцешепательные», от них «нехотя заплачешь» (Опоч., Запеклево 1633-29). «Во, сьявонни вот в ве́чари садятца (уже на свадьбу сабираю́тца) и песни паю́ть. <...> Всю но́чь. За сталом. А тада́ всякие песни паю́ть, кто какую взду́мае» (Опоч., Власово 1585-30).

В некоторых деревнях боярки наряжали невесту накануне свадьбы, пели песни, а потом устраивали гулянье: «Прихо́дят боярки и на́чинають абува́ть [невесту], па́том вянки адыва́ють (вяно́к и я магу́ де́лать вянча́льный, так вот – с фато́й, а [цветы] выли́ва́ли с парафи́ну). [Невеста проводит вечер] са сва́йм па́дру́жкам, ра́ньши бы́ла мно́га ж маладе́жи. [Когда собирали невесту, пели]: “Прагуля́имся в па́сле́дний разо́к...”, и даже песню пе́ли та́кую:

Абвяжу́ сваю́ гало́вуньку
Касы́нкой галубо́й,
Перяда́м сваё́ вясэ́льца
Па́дру́жки дараго́й»

(П.-Г., Поляне 2263-02).

«Вечер» могли устраивать и в доме невесты, и у жениха. С этой целью иногда откупали избу. На вечер собиралась преимущественно молодежь.

«Бывало, делали ве́чара́, маладе́жь сабира́лась. Вот, зна́чит, завтра будет свадьба, пайдём на свадьбу гулять. Но́чью гуляют – на тот день, кагда́ жениху е́хать вянча́тца» (П.-Г., Стречно 2252-01). В д. Власово ночью в доме невесты гуляла только ее родня: «Нявэ́стина старана́ гуля́я. Жених прие́дя – наутрэ́, жених прие́зжа́я са сва́йм гася́м» (Опоч., Власово 1585-30).

По отдельным рассказам, в гулянье участвовали и жених с невестой: «Ай, и песни пели, и плясали, и ча́стушки пели. Ну вот “Ру́сково” тагда́ играю́т... И нявэ́сту да́же выва́дили с женихо́м, <...> што́б ана́ на лу́нке²⁶ попля́сала» (П.-Г., Стречно 2252-01).

УТРО СВАДЕБНОГО ДНЯ

♦ Невеста ходит «по родне» (шестивя с «красой»)²⁷

В д. Терехи Опочецкого района утром в день свадьбы перед наделением боярки вели невесту под руки по деревне, заходили к родственникам, голосили под окнами – просили благословения. Сзади несколько парней несли на головах решёта, накрытые платками. Приведем фрагмент рассказа, записанного от участницы обряда. «Нявэ́ста то́льки:

Ух! Ух! Ух! Ух!

Ух, пасле́ннии ма́й ми́ну́тушки,

Прахо́дя ма́я мо́лыдысь, маё́ вясэ́лийца.

Ух! Ух! Ух!

Нявэ́ста то́льки гало́ся – пла́ча. А ба́ярки все́: “О-о-о...” [поют без слов – водят голосом]. Спе́рва к па́пыньке привя́дуть (эта нявэ́ста с до́ма выхо́дя, ка́да иду́ть с решата́м), ну вот:

Ох, су́дырь ба́тюшко,

Пра́сти ми́ня и блага́слави́, нады́ли.

Бух! – в но́ги! Ну вот, тада́ прихо́дя к ма́тке нявэ́ста:

Ой, ма́мушка-ради́тельница,

Пра́сти ми́не и блага́слави́.

А тут ба́ярки крича́ть:

Блага́слави́ сваю́ ми́лава де́тетка!

И тада́ – пашли́ па дярэ́вни. [Боярки] и бе́ру́ть эту нявэ́сту па́д руку́, [поют]: “О-о-о-о-о-о-о-о...”, – и к ка́ждому, кто е́сть, к ка́ждому па́д акно́:

Выйди-выйди на крыле́чко,

мой су́дырь дя́дюшка,

Блага́слави́ и пра́сти ми́ня, ми́ня блага́слави́.

То́жо – в но́ги, невеста нагиба́етца. <...> Ана́ вот вы́заве там дя́деньку или те́тиньку, а е́ты [боярки]: “О-о-о-о-о-о”. А [старшая боярка] крича́ть:

Ой, и те́тин(и)ка, вы́йди блага́слави́ и ны́дяли́.

Ну, а е́ти [подруги] то́лька: “Во-ой!”. <...> Ба́ярка вызыва́я, и ба́ярка вяде́ нявэ́сту па́д руку́. <...> А нявэ́ста: “Ух! Ух! Ух! Ух! Ух!.. Ух! Ух! Ух!” – вот нявэ́ста “гудэ́ла”. А кагда́ выхо́дя те́тка ли дя́дя, тада́:

Ой, те́тинька, пра́сти ми́ня, блага́слави́!

Бух! – в но́ги, и все́.

Потом «прихо́дить к братья́м:

О-о-о, ой, бра́тиц, со́кыл дараго́й,

Выйди на крыле́чко, перя́йми сваю́ сястри́чку!

Ба́ярки крича́ть:

Ой, блага́слави́ ты яё́ и пра́сти,

блага́слави́, ны́дяли́!

Бух! – в но́ги – нявэ́ста брату. <...> [Потом – к ба́бушке]:

О-о-о, ой, ба́бушка,

Бабу́шка, вы́йди на кра́ле́чко,

И блага́слави́ (сва)ю́ вну́ченьку,

И нады́ли ты ща́стьем и здраво́ьем.

О-о-о!

В но́ги кла́няетца, и ба́ба все́ блага́славля́е и нады́ляе.

Тада́ вяду́т нявэ́сту в избу́, разды́вають, за стол сажа́ют, нады́ляють и вязу́ть к вя́нцу». [Когда наделе́няют] – «накла́дают де́ньги, вот нало́жуть де́сеть капе́ек, ну – “Блага́слави́ Бо́г! Да́й Бо́г жи́сть харо́шую!” На тарэ́лку – де́сеть капе́ек. Рю́мку вина́ выпил и па́шёл, [перекрестился]. Да. И все́.

А нявэ́ста – сиди́ть, ка́то́рая – пла́че, а ка́то́рая с ахо́той иде́т, та с па́дру́жкой сиди́ть [не закрыта].



[Когда все наделят, невесту выводят, идут через сени на улицу, боярки поют]:

Сени нóвыи-клянóвыи, вы не шатíтєся,
Слѣги, не гиблíтєся.²⁸

Ну вот тада́ и павяду́ть, а тада́ тут уже на у́лице пада́гашíвши,²⁹ “Кали́ну” е́ту [поют]» (Опоч., Терехи 2270-07–10, 12, 13, 15, 16).

Когда невеста с боярками «хадíли па раднѣ» приглашать на свадьбу, их заводили в дом, сажали за стол, угощали. Невеста с боярками благодарили:

«Ох, што спасíбо, мой кармíлец(ы)
рòд(ы)най брата[ц],
Ох(ы), нака́рмили мя́ня, напайли вы,
маладѣшеньку,
Ох, напайли мя́ня, всё гòрькую сирати́ноч[ку],
Ох, атстая́ла мая́ всё ч́ара́чка
рас(ы)пал(ы)нѣхенька,
Ох, атляжа́ла мая́ всё лóжечка́ рассу́хешенька.
Ох, зали́ли мя́ня всё гòрькой жа́ круч́инушкой»
(Опоч., Власово 1585-33, 34, 37).

Невеста-сирота ХОДИЛА ПО ИЗБЕ, «иска́ла» умерших родителей, ее утешали: «К ма́му́ дедушке приходи́ла явóнная пляме́нница, а ма́тка [еѐ] бы́ла памѣрши. <...> Яна́ влѣ́зла сюды́ и загаласíла:

Атшани́тєся вы, дóбрые люди,
па́ всем вугалка́м,
Да́йте мне пы́глядѣть –
Нет ли ў́ маво́ дядю́шки маѐй ма́мыньки тут?»³⁰
(Опоч., Власово 1585-49, 50).

В д. Ровный Бор носили «девичью красу» по улице (в решето клали полотенце, икону, пястку жита – «к житью»). Невеста-сирота с подругами заходила в дома к родным, «иска́ла» умершего отца:

«Пайдѣ́мте, милые па́дружки,
Пасмо́трим па́ нóвый гóринке.
Не прита́йвши ли где мой па́пенька́ рóдный?
Не приля́тєвши ль он ны́ маю́ сва́дебку?»
(Опоч., Ровный Бор 2862-04, 05).

Невесту заводили в каждый дом, родственники прощались с ней. Старшая боярка запевала:

«Сабира́йтєся, сылетáйтєся,
ма́й па́дружки-девушки,
Атпущáйтє мя́ня в ч́ужу́ дярэвеньку,
в ч́ужую́ сямью́»
(Опоч., Ровный Бор 2862-08, 19).

♦ Стол в доме невесты до приезда жениха. Вывод за столы, обряд наделения

В данной традиции вывод невесты за столы и обряд наделения можно охарактеризовать как кульминацию всего свадебного действия.

Перед венцом невеста сама не должна была одеваться, за нее все выполняла крестная: «Меня тада́ ста́ли надява́ть. Вот посади́ли на квашню́,³¹ во́лосы расч́асáли. Крѣ́стная ма́тка абува́ла мя́ня. <...> Пла́тья надели́, вяно́к. А тада́ уже ба́ярки ста́ли сабира́тца, тада́ за стол пысади́ли. <...> Тада́ не паю́ть

песни. То́льки справляю́ть нявѣ́сту и всё» (Опоч., Огурцово 1623-13). Невесте перед венцом расчесывают волосы, надевают веночек, к венцу она едет с распущенными волосами: «[Коса] не далжна́ быть заплѣ́теная, кагда́ заму́ж выхо́дит. <...> Прóста расч́есываю́т го́лыву, завязываю́т лентой валаса́, и па́то́м фату́ адею́т павѣ́рх» (П.-Г., Бакино 2262-05).

«Аде́нут нявѣ́сту и ждуд жени́ха. И вот, тагда́ сабира́ютца ба́ярки, жѣ́нщины ста́рыи – и на́чинаю́т при́читáть, што́бы эта́ нявѣ́ста па́прасíла б праш́ѣ́ния, што́ ана́ заму́ж выхо́дит». Невеста должна просить прощения у родителей, братьев, сестер, ей причитают, «што́ атдаю́т яѐ в дóбрые люди́, што́б ана́ там уважа́ла б стариков, и всех – в той сямьѣ́» (П.-Г., Бакино 2262-05).

До приезда жениха боярки пели, невеста плакала. «Ба́бы всё причítываю́ть. Невѣ́сты не́када́ была́ петь, а то́ка плакать заставля́ли. <...> То́ка гла́зы вытира́й! Как припаю́ть, так и сам заплачѣ́шь» (Красн., Барашково 1544-19). До венца невеста «плакала до смерти, <...> плакала целую нядѣлю – высохла до щѣ́пки <...> – што́ бы́ла стра́шно иди́ти, что́ ч́ужим ра́дителя́м на́да служи́ть. <...> Таки́и свякро́уки бы́ли нихарóшии...» (Опоч., Тряпы 1622-01).

«Кагда́ ма́ть радна́я заво́дя нявѣ́сту за стол, сажáя, тагда́ вот пла́чу́ть. Го́ласам припла́киваю́т. Ма́тка припява́ла: “Дóчи́нька, дяржи́ го́лаву па́корнаю́, што́б была́ жисть́ тябе́ харóшая, што́бы́ была́ жисть́ спако́йная”, – плачѣ́т па́ нявѣ́сте. Вот тагда́ дажди́даю́ть, кагда́ жанíх приѣ́дя са́ свай́м пóездом» (П.-Г., Песечек 2261-07). [Причитали, когда] «заво́дюдю́ть за стол: “Вот ты там пыля́тишь в ч́ужое́ гнѣ́здышко, с радíмыва́ гнѣ́здышка́ улята́ешь”» (П.-Г., Мошино 2257-12).

В д. Авсейково были записаны развернутые тексты *причитаний* невесты, матери (или тетюшки), связанные с моментами сбора и вывода невесты за стол. Невеста-сирота голосила:

«Куды́ жи́ я с(ы)правляю́сь,
го́р(и)кая́ сироту́шка,
С сваѐй́ тѣп(ы)лой́ избóушке,
И нет́ ў́ ми́ня ра́дительки́ рòд(ы)ной́ ма́тушки.
И хто́ ж ми́ня́ будя́ атправля́ть,
го́р(и)кью́ сироту́шку?
И будудь́ атправля́ть вси́ чужíи
дóб(ы)рыи́ лю́дюшки,
И ня́ к(ы) рòд(ы)ной́ ма́тушке.
И как(ы) жо́ буду́ я там́ жить,
го́р(и)кья́ сироту́шка?
И хто́ ж ми́ня́ будя́ распра́шивы́ть,
го́р(и)кой́ сироту́шки,
И пры́ вяли́кья́ го́рюшка́,
И где́ буду́ я рабóтать на́ тя́ж(и)кой́ рабóтушке?
<...> И ник(ы)то́ ми́ня́ ни́ распрóсья,
ў́ го́р(и)кой́ сироту́шки.
И как(ы) шатаю́сь я па́ ч́ис(ы)ты́му пóлошку!»
(Опоч., Авсейково 2167-07).



Одновременно с невестой могла голосить ее мать или тетушка.

В д. Власово Опочецкого района зафиксирован наиболее полный цикл причитаний, звучавших во время вывода за столы и наделения невесты.³²

«Сабэрутца баярки. И сабираютца, садятца за стол и на́чинають:

Ох(ы), што, Бо́жен(и)ка, блаславите,
да маладэжоньку.

Ох, и што вси де вы сабра́лися,
мíлаи подруж[ки],

Ох, што мы усядимти вдоль вси па лаво́чкам,
Ох, мы приуклічэмити сударыньку ма́мыньку.

(Опоч., Власово 1585-19-21; см. также
«Образцы напевов и текстов хоровых
и сольных причитаний», № 3).

Невеста-сирота голосила:

«Пришанісь, мой карма́лец тятенька,
Папрашу́ я тебя, гарю́ша-сирати́наць[ка],
Што зата́пі мне свеча́ во́ску я́ркую,
Памалісь Ца́рствию небэ́сному.

Али атца́ нэту́ти, а́ли мамки нету, так ана́ гало́-
ся» (Опоч., Власово 1585-23, 24).

После того, как одетую в венчальный наряд невесту выведут за стол, начинается обряд наделения. «[На] стол ста́вят тарелку, застила́ют салфэ́тачкый, туды́ кладу́ть деньги. А тут ста́ить кыла́ стала́ бра́т там или сват, али хто там. Тут – па рю́мы́чки – э́тым, хто пало́жа в ту́ю тарелку [деньги для невесты], таму́ рю́мы́чку налью́ть. И атхо́дишь ат стала́. <...> Кто пало́жа, ана́ [невеста] приклони́тца, за сталом се́дя. <...> Хлеб-соль надельные [на столе] <...> Икону [невеста] забира́ет то́ка, а хлеб ту́та дома аста́етца. [Наделяют] ка́да то́жа к вя́нцу атправ-
ляю́ть. <...> Невэ́ста та́да па́едит анна́. Жани́х с сваёй пыяздо́й э́дя, быва́ла, в це́ркву, а нявэ́ста с сваёй пыяздо́й» (Красн., Барашково 1544-19).

От уроженки д. Черняково Новоржевского района записан подробный рассказ о наделении невесты-сироты, а также причитания, связанные с этим моментом.

Боярки призывают родных невесты к наделению:

«Падайді́те-ка, надялі́те-ка нашу́ Татьянушку
у чужі́ добры́ люди,

Благаславі́те, радня́-паро́душка...

Падайді́, раді́телка-ма́тушка,
Надялі́, благаславі́ в чужі́е лю́дюшки.

Ай, падайді́те-ка, надялі́те-ка,
надялі́, раді́телка-ма́тушка,

Сваю́ ро́дную дачу́шку,
В чужі́ люди, в чужі́ добры́ лю́дюшки».

Подходит мать, обхватывает дочку за шею, плачет голосом:

«Ма́я ра́дима́я дитёнычек,
Атпу́шаю́ я тибя́ на чужу́ю старо́нушку,
у чужі́е лю́дюшки...»

Потом снова «кричат баярки»:

«Падайді́те, надялі́ти, радня́-паро́душка,
Ро́дныи сястри́цы-лябе́душки,
Падайді́те, надялі́ти ва чужі́е до́бры лю́дюшки».

Подходит сестра, обнимает невесту и плачет:

«Распра́шша́емца, ро́дная сястри́ца,
Атправля́ем тебя́ в чужі́ лю́дюшки,
в чужу́ сямёушку.

А благаславі́ю я ат Бо́га ба́гаславлёны́цем
И вясёлой жы́знью с до́брым сваім со́кылым».

Сестра наделила, боярки «кричат» (призывают) брата:

«Падайді́ и надялі́, бра́тиц-салавёушка,
Надялі́ сваю́ сястру́-лябе́душку
Ва чужі́е лю́дюшки, к чужой ма́мушки,
к чужому ба́тюшки».

Подходит брат, захватит невесту за шею, «плачут – не разнять». Боярки поют – одна начинает, другая подхватывает – так, что «изба колется», стол трясется. Если отец умер, то боярки «кричат»:

«Сядим-сядим па́д ка́сястае а́кошечка,
Пагляді́м мы в даль-дали́нушку,
За сі́нее мо́ря, в те́мнаи ляса́.
Не пльвёт ли бы́страя ло́дычка,
Ни спяши́т ли ра́дитель-ба́тюшка
На пасле́дня бла́гаславе́ница
Благаславі́ть сваю́ ро́днава дятёны́чка?
Нет, нет, не ви́дять, слы́ху не слы́ха́ть,
гулу́ не слы́ха́ть».

Тогда опять мать подходит, плачет, что отца «не прикли́ча́ть», ба́тька не придет и не наделит:

«Не досту́каты́це, не допроси́ты́це
ра́дительно-ба́тюшке,
Што́б при́ехал, приспеші́лсе
с чужо́й да́льной старо́нушки,
Што́бы приляте́л на э́та пасле́дня
пра́шшэны́це

И благаславе́нийце, тибя́, мила́я дитёны́чек».

(Беж., Кисели – Черняково*
Новорж. 5218-32-38).

В некоторых деревнях во время наделения невесты-сироты боярки, сидя за столом, исполняли особый причет:

«Выйди́мти на ши́ро́кую у́лушку,
Пасмо́трим па́ все́м старо́нушкам,
Ни ля́тит ли ра́дима́я ма́тушка
К тва(й)му́ вясёламу́ надяле́ныцу?»

(П.-Г., Поляне 2263-02).

В д. Трибесово Красногородского района аналогичное причитание боярки пели при выходе из-за стола (Красн., Трибесово 1549-18-21). «И таким пранзительным го́ласом, што́ все ряву́т, пла́чу́т. Абы́чна де́лали так, што́б нявэ́ста пла́кала, гыва́ря́т: “Ни напла́читца зы сталом, то напла́читца зы сталбо́м”, – тут плаха́я жы́знь бу́ди ёй» (П.-Г., Поляне 2263-02).

В Новоржевском районе со сходным причетом невесту-сироту выводили за деревню в поле. «На-



кроют [невесту] таким, ну как платком. <...> Анé па-настáяшшему в поле выходили. <...> [Невеста] встанет на колéнки, приклóнитца к зямлé, и вот анá будет припявáть. <...> И падрúжкки с ней пели, и баярки:

Выйдемти, май сястрицы да пóдружкки,
ва чйстыя пóлюшка.

И приклóнимся мы ка сырой зямлé,
ка сырой зямлé-мáтушки.

Ох(ы), ни стучйт(ы) ли, ни г(ы)рымйт ли
да сыра мать(и)-зямля?

И ни спяшйт(ы) ли ка мне, ой, к надялэнийцу
и благаславэнийцу,

Ой, май рóд(ы)нья матушка?»

(Новорж., Рудняха – Никитино*
5033-33, 34, 36, 5210-36).

В Пушкино-Горском и Новоржевском районах не зафиксировано напевов и полных текстов хоро-вых причитаний, связанных с обрядом наделения невесты, но по фрагментам текстов и описаниям само-го обряда можно судить о единстве некогда распро-страненной в этой местности причетной традиции.

Во время застолья у невесты звучали и свадеб-ные песни: «Ой, пасиди́, Мánюшка, за дубóвым ста-лóm», «Летела кукушечка через сад», «Кланя́лась вишенка», «На мóри уты́чка купáлась».

При наделении сироты пели «Вот стучйт, вот гремит сыра́ мать-зямля».

Жениха наделяли в своем доме: «Кагда́ жани́х уязжáть сабирайтца, явó там жа дома за сталóm (за-вядúть за стол) и тóжа надяляють» (П.-Г., Песечек 2261-07). «Сичáс-та ныдьяляють вме́сте [жениха и не-весту], а э́та вот тагда́ бы́ла, раньше. <...> [Призы-вают]: “Пыдайди́, матушка, надяли́, батюшка“» (П.-Г., Бакино 2262-04).

Когда жених уезжал за невестой, пели: «Дружьё маё, бра́тья, зыпргáйти вы ко́ней», «Паеди́шь, Ва́нюшка, жани́тися».

✦ Жених приезжает за невестой

Свадебный поезд и гостей со стороны жениха повсеместно называли «поездáнами» (реже – «сва-дэбниками»). Невеста могла ожидать жениха дома, за столом, но могла и выходить вместе с боярками навстречу.

ВСТРЕЧА ЖЕНИХА – «КРАСУ ЛОВИТЬ». Утром жених и невеста катались на лошадях: невеста по своей улице (деревне) с украшенной лентами елочкой, жених – сначала у себя, затем на террито-рии невесты, где он должен был ее догнать (жених ее «ловит», «нагоняя с лошадям»). Старушки выхо-дили петь песни. Когда невесте «некуда деться» – поворачивали домой к невесте. Там под слегой сво-дили жениха и невесту (крестные подводят жениха), потом ехали к венцу (Красн., Посинье 1581-32).

Вот как, по словам очевидцев, выглядела встре-ча женихова поезда:

а) В д. Ровный Бор утром в день свадьбы де-вушки и парни водили невесту по деревне, несли «красу» – «провожали» подружку. «Красу» несли парни (в решето клали икону, пястку жита – «к жи-тью», накрывали платком), сзади шла невеста с по-дружками, боярки пели песни. Могли заходить в каждый дом в деревне – прощаться. Потом шли с «красой» встречать жениха (Опоч., Ровный Бор 2862-08, 12, 19).

б) В д. Зехново встречали свадебный поезд же-ниха после наделения невесты. Несколько решёт на-крывали платками с кистями. Девушки шли друг за другом, несли решёта одно за одним, поддерживая их руками с двух сторон. Сзади подружки вели не-весту. Невеста голосила, женщины пели. «Праведúт её па деревне, прапаю́т – э́та си́льна бы́ла краси́ва – заслуше́нье!». Три раза проходили вдоль деревни и возвращались домой – «сидеть стол» (Опоч., Зехно-во 2813-12).

в) В д. Рупосы пять-шесть парней с решётами выходили навстречу свадебному поезду жениха. Решёта держали над головой обеими руками. Как только встретят поезд – останавливались, жених с крестным выходили из саней, клали деньги на ре-шёта (парням на выпивку), тогда парни пропуска-ли поезд. В это время в доме девушки собирали невесту. Когда приезжал жених, невеста уже сиде-ла на подушке, перед ней на скатерть ставили хлеб-соль и тарелку для наделения (Опоч., Рупосы 2851-38).³³

г) «Мáльцы идúть пéредым, а нявэ́сту [ведут] сэ́ду». Парни шли «своей группкой» (если шесть человек парней, то они становились в два ряда – по три человека). С невестой шли подруга, бабка (ко-торая заводила песни), другие женщины – «асталь-ные все идúть сэ́ду гúжем, ня лэзуть ныпярéд». «Нявэ́сту вядúть, а жани́х аттúдава э́дя на ко́нех, а нявэ́сту вядúть пшóм – э́та яшшó пы дярэвни там. Вот на полдярэвни стрячáютца, пыздарóвкуютца». Когда поезд останавливался, жених с другом сходи-ли с саней (или с линейки, если свадьба была ле-том), здоровались со всеми за руку. Жених целовал невесту, платил деньги за «красу» – клал деньги на «первый ряд», «на решатó на верéх». Деньги доста-вались парням, которые несли решёта. Потом же-них с другом садились обратно в сани. Все отпра-влялись к дому невесты: «Вот тада́ пуварáчиваютца, нявэ́сту тихóнечка вядúть, и пóезд э́дя сэ́ду... Бабки песни паю́ть. Мáльцы идúть с э́тыми – ряшэ́ты на-ряженыи – ны гылавé нясúть надэ́тыи» (Опоч., Мо-чалково – Пятничино* 2284-36).³⁴

Когда поезжане заходили в дом, то и со сторо-ны невесты, и со стороны жениха кидали ячменем (житом), горохом, конфетами: «Ну, канфёткам ки-нут, так. Ну, первый – ячмень... Первая пястка – яч-мень, э́та всягда́. Ну, так палóжено, штóб жи́з(и)нь

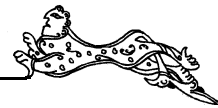

была, вот, шtbody>тoby>бы чтобы жить. Ну, кинуть, там сколько, ты – на жениха, кто первый захватя: или невеста кинет перво, или жених первый захватя?» (П.-Г., Пачёсанье 2255-04). Примечали: кто первый бросит ячень, тот будет главным в семье.³⁵

«Как аны [поезжане] приезжают, вот как только дверь открывают, вот невестины вазьмутца, (й)их стебают, кричат: “Вы чаво так поздно приехали? Мы уже давно вас ждём”, – как абычай тут. И вот житом кидаютца. А женихова старана – тыи гастинцем кидаютца, што атбиваютца тоже. <...> А гастинец какой – тагда не было гастинца, свой какой-то делали: с пшаницы пякли кто барашки, кто такие кытышки самодельные. <...> Вот, а кагда и были гастинцы: канфеты были и карамель, бальшие кульки брали, бувало, на свадьбу. Вот, падгашают: “Вот к свадьбе, вот к свадьбе”» (П.-Г., Стречно 2252-01).

«А тада жених житым, а кто гарохым кидаетца в невесту. И невеста – аттуль [бросает в жениха]. Анна кидалась-кидалась эта и всё, тада ана взяла эту салянку (с солью стаяла), взяла, да этой салянкой – па жениху. Ана яво не любила. И солью закинула» (Опоч., Мостищи 2273-01).

Считалось, что зернами кидаются, «шtbody>тoby>бы чтобы хлеба была вволю у невесты, сыта жить шtbody>тoby>бы» (Опоч., Запеклево 1633-29).

Женихову «роду» не сразу пропускали к столу, жених «ВЫКУПАЛ НЕВЕСТУ И МЕСТО» у боярок.

«Сначала встрячают:

Милысти прашу к нашему шилашу,
У нас зы стали браньи,
Прахадите, гости званыи.
Гости в дом – полныя атрада,
Чем багаты, тем и рады! <...>
У нас невеста хыраша,
И красива, и страйна,
<...> И красива, и умна.
Ножиньки – што у Божиньки,
И таченьи пятычки.
За каждую пятычку,
Пажалыста, двадцатьпятычку.

И вот двадцать пять рублей дають – зы невесту» (Опоч., Броды 1632-28, 1633-01).

«К нам приезжали из гораду горожане,
С Питеру – питеряне,
Мы ни [а]тдавали,
Вас, сватки, дажидали. <...>
В нашей невесты
Адна бров – сто рублёв,
Да глаза – двести,
А за саму невесту и цаны нету»

(Опоч., Сорокино 2166-07).

«У нас невеста –
Адна бров – сто рублёв,
Каса – тысифа,
А паниже пупа – там и цен нет никагда»

(Опоч., Власово 1585-42, 43).

Выкуп платили крестный и крестная – давали вина, «гостинца», пирог (Опоч., Сорокино 2166-07).

Жених должен был выкупить невестину косу: «Приедит жених зы невестый. Вот, например, как приезжает, тагда вот какую девачку небальшую, сistrёнку, ставят. <...> Я вот, например, невеста, сижу, а сistrёнка, например, у меня небальшая, – станавитца, берёт маю косу, берёт ножницы и держит: “Плати денежки! Ни заплотишь денежки, атрежу касу!” И плотют денежки» (Опоч., Черницкое 2298-38).³⁶

На выкуп косы приговаривали:

«Каса гарит,
Сто рублей хатить!»

(Красн., Агарышево 1554-30).

«Нож тафу, касу резать хафу!
Давайте палтину – на пещь падвину!»

(П.-Г., Блажи 2259-03).³⁷

Во время выкупа старшая боярка «протягивала жениха»:

«Ну, батюшка крестный, мужик чёстный,
Пыдайди паближи да пыкланись паниже.
Вы сватались, хвастылись,
Што у вас багатыи,
По три карыта золыта зарыта,
А в вас три кала забита да бараной накрыта,
Да бараныи яйца намест замка павешина,
Сядити срать – на вси стобыны, зная.

– Вот, бывала, в свадьбу, што смяшней, то лучши. Жиниха пратягивують. Эта как жених зы невестый приходя» (Красн., Мышково 1539-47).

«Старшая наша байрка [кричит]: “Чаво пришли бяз спросу, пайдёте дамой бяз носу!” Шутка такая была...» (Красн., Мозули 1544-05).

Со стороны жениха также в шутку могли ругать невесту:

«Наша невеста дабра,
Каса талстая, как палено,
А галава голая, как калено!»

(П.-Г., Крылово 5022-26).

В д. Рогаткино боярки требовали, чтобы был пирог, гостинцы, бутылка водки – «спорятся», бранятся: «Вы ездили сватались, хвалились, што “у нас стучить и гремит и сад сзади бжыть”. А мы ехали – в вас нет никаво. Адны мачила. Мачила астрове-ем агарожены», – спорятся боярки с поезжанами (Красн., Рогаткино 1637-25).

Записаны воспоминания о том, что раньше боярки бранили жениха песнями: «Бранять всяким разным яво. <...> А ани яму адно пают и пают, как он выкупа. И всё мало и мало. И припявают, што, стала быть, “наша невеста хараша”, а аттуль кричат, с парогу, что “наш жених лучше”, – псяням-то как-то, мне ни сказать... Псянями так ругаютца. Ну, на что свадьба – вяселье. <...> За сталом дявчаты сидят и байрки, и кричат: “Дайти касу, галаву снясу у невесте, если жених ни заплотя!”. А невеста си-



дйт на падушках. Ну, чатыре падушки, жениху – падушка: “На кажінный угалок паложь рубялѣк, пасярѣдки пастав бутылку”» (П.-Г., Мошино 2258-12).

В последнюю очередь девушки требовали выкуп за подушки, на которых сидели жених и невеста. Плат стелят: «На каждый угалок рубялѣк, пасярѣдке – штоб был пирог!». Жених заходит по лавкам, чтобы сесть к невесте (Красн., Габоны 1615-01). Если подушку «утянут» (украдут), на голой скамейке не садились – «брат бѣгае» (дружка), выкупает подушку, сажает жениха на подушку (Красн., Рогаткино 1637-25). «Вот ань и выкупае уже – жаних или “брат” женихов, каторый вязе яво: к вянци везе, ат вянца вязе. Тот выкупае вот эту падушку. <...> Тагда уже падушка эта жениху ихнему дастаетца. Тагда вот паспорютца, байрки вон из-за стала выходят. Заводют жениха туда к нявесте. Тагда сидят стол. Тагда начанитца уже абед. <...> А жениха заводя крѣсный или “брат”, каторый яво вязе на кане. <...> И тагда ен за руку яво бере и за стол к нявесте заводя. И сажая к невесте. Тагда вот начинаетца абед. Садятца вси гости и угашшяютца» (П.-Г., Песечек 2261-05).

На выкуп подушки приговаривали:

«Чатыри вугалка,
Чатыри рубелька,
Пысрѣдачки питафок»

(Новорж., Свиномурово 4995-06).

Как только женихова родня выкупила стол, невестина родня выходила гулять на улицу: «Свадебники гуляют в доме. <...> Те [со стороны невесты] гуляют где-нибудь на улице, если тепло. И вместе со свадебникам смешаютца и бѣдютце [то есть пляшут, поют], коль уж захмялели. <...> Жениховы – свадебники, а нявестины – кашники...» (П.-Г., Андрохново 2281-04).

Перед венцом жених и невеста не ели.

Приезд жениха и застолье в доме у невесты сопровождались *свадебными песнями*:

«Приехыли гости, уже савсем на улице падъязжают, к улице уже, близинька, к нявесты. Тада яны эту песню и пають, што уже: “*Не было гастей, а панаехыла*”» (Опоч., Огурцово 1623-11). «*Лятал салавей вакрыг сада*» пели, «как уже приезжают паезжане за нявестой. И вот уже встречают их, и эту песню пають» (Опоч., Власово 1585-18). «Он [жених] падходит к сталу, нявеста сидит с байркам. Он падходя, а тут кричат байрки, што: “*Ясный сакол, ни лятай высакот*”» (Опоч., Власово 1585-40, 41). «*Гости к нам, гости к нам, дарагии к нам*» пели, «жениха встрячали, вот и пели. <...> Жениха будут сажать [за стол] и пають» (Опоч., Горюшка 1623-01, 04).

За столом опевали жениха и его родню, призывали: «*Князек малоденький, расскажи, пажалуйста, пра свайх пра гостенек*». Боярки «всю роду припе-

вают», и каждый, кому поют песню, должен «поклониться через стол» (Красн., Рогаткино 1637-22). «Опевают бабы» в путь-дорогу: «*Княгиня-душенька*» и «*Малодой князек*», по имени называют (Красн., Габоны 1615-01).

♦ Наделение жениха и невесты перед венчанием, отправление под венец

За столом жениха с невестой наделяли вместе: «А уже када жаних приедя к нявесты, тада уже нявестины все гости, матка, батька ныдьяляют. <...> Кладуть – там хто рубаху, хто там... Хто што, хто дьянгам кладуть. Вот такую стапу ныкладуть. <...> Харашо, красиво, што вот так вот, мыладыи все кланяютца, абзи разым, все абзи разым» (Опоч., Саломахи 1623-29).

Во время наделения приговаривали:

«Кладем серебро,
Штоб жили дабро,
Кладем медные,
Штоб жили не бедные»

(Красн., Покровское 1555-01).

Когда невесту отправляли под венец, снова звучали *причитания* матери, невесты и хоровые *причитания* девушек:

«Мой кар(и)милици род(ы)ный батюшка,
Прихвати маю буйнаю галовушку,
Штоб мне идти таперь к няроднаму батюшки,
И как мне уладить будя няродной матушки?»

– пели подружки, отправляя невесту к венцу – «девушки собравши, одна заводя, самая главная, её на вси свадьбы звали» (Красн., Агарышево 1554-23).

Невеста голосила:

«Ох, мамынька мая радителька...
Ох, прашшай, мая дарагая маменька,
Кто тяперь мяня праведает?
Аставила ты меня, сиратинушку горькую»

(П.-Г., Позолотино – Марково* 2297-15).

Во время наделения перед отъездом к венцу мать невесты причитала:

«Мае милья дѣтетка,
Ныдьялю я тибя, сиротушка,
Атпускаю ва чужие людюшки.
Мае милья дѣтетка,
Ни забувай миня, сиротушку,
Лятай ка м(ы)не вмѣста сизыва голыба,
Ох, лихынька м(ы)не!
Мае милья дѣтетка, <...>
Спасиба тябе, милья дѣтетка,
Што ты м(ы)не пымагала работы
тяжкью рабѣтушку,
Горькой сиротушке.
Таперь атставляеш миня,
горькью гарюшеньку,
Анну-адинехынькью»

(Новорж., Тарасово 2188-10, 11).

Сестра причитала:

«Любовная мая сизыя загонюшка,

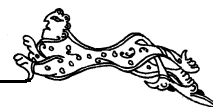

Атставляешь миня, горькью сиротушку,
Улятаишь ты в чужие людоушки,
Абвязываеть буй(и)нюю галовушку»
(Новорж., Тарасово 2188-12).

Повсеместно, когда невеста выходила из дома, пели песню «Стой, калинушка, не шатайся». На отъезд также пели «Ты ня стой, бярэзушка, ли крыльца», «Ваяжэла Вэрачка са двара», «Бярэза, бярэзушка бэлая».

К ВЕНЦУ ЖЕНИХ И НЕВЕСТА МОГЛИ ЕХАТЬ РАЗДЕЛЬНО. Жених мог не заезжать за невестой перед венцом. Тогда они встречались прямо в церкви: «Аны ж раньши ехыли – впряд жаних едит в церкву, патом нявэста. <...> Жаних с сваей пыяздой едя, бывала, в церкву, а нявэста с сваей пыяздой» (Красн., Барашково 1544-19). «Эта уже сичас, в эта время стала, што вот приезжает жених зы нявэсты. А ка мне, лична, ни приезжал. А сразу везли в церков. Там нас свадили, в церкви» (Опоч., Черницкое 2298-38). «Меня нядялили, и жениха нядялили, приехыли мы в церкву врозь. У меня свайх было шесть падвод, и у яво – семь. Приехали в церкву, нас пывенчал поп, как абычна, тада все к нявэсти приехали. Эта называэтца – рукабишники. Вот у нявэсти тут бабы кричат пэсьни зы сталом, эта только у нявэсти, а у жиниха ни пають. И тут паугащаюца тада приязжане...» (Опоч., Терехи 2267-04).

✦ Дорога к венцу, свадебный поезд

Сани молодых были нарядно украшены: невеста с женихом сидели на подушках, сзади вывешивали покрывало (цветная «выкидка» – самотканая, с «шариками» – кистями гарусными), на коленях что-то постлано (П.-Г., Смолены 1629-09). «Кони бяжать, шарки “бряк-бряк-бряк”. Кругом шеи каня шарки навязаны. И вот лашадя бяжать. И эты шарки брякають. А к дугам ленты привязаны. Какая балышяя свадьба – многа лашадей бяжить. А нибалышяя, так там дсятак бяжить, пятёрка» (П.-Г., Песечек 2261-05).

Единична информация о том, что на дугу лошади жениха привязывали елочку: «А ёлка – к дуге, к дуге привязана ёлка. <...> Ну, так, как и на Новый год, вот так, всякии бумажки и ленты привязывали, штоб красива была... Ёлку украшают у жениха, жаних-та паедя за нявэстой на лошади с ёлкой» (П.-Г., Пачёсанье 2255-04).

Невесту с женихом вместе с санями качали на руках – «ШУВЫКАЛИ»: «[Невеста] сидит в санках, и с санками паднимають, квэрху паднимають. А па-нашиму это, па-стараму – шувыкають, как рябёнка. Вот. Шувыкае нявэсту, жениха и там ишше и брат (как раньше, типерь свидетиль – управляет лошадыю...). И вот их пышувыкають. И за эта он, значит, дайте – или пол-литра, или гастинца –

расплачивайтесь! <...> И нявэста там гастинца дасть. <...> Ну, штоб была висялее жить жениху с нявэстой. Уже как припаднимають, штоб аны жили пабратно, вэсела и харашо – припаднимались бы квэрху, а не вниз. Вот для чаво» (П.-Г., Стречно 2252-01).

Как только сани трогались, невеста назад кидала пояс. Говорили, что «скучать не будешь, дорога будет хорошая» (Красн., Габоны 1615-01).

✦ Венчание

«Венец ставють, над галавой дэржут батко и матка (как это и сичас, то эта свидетильница, а раньше называли “батко”, “матка”). И вот и вянчат» (П.-Г., Стречно 2252-01).

Существовала примета: тот, кто первый встанет в церкви на постеленную ленту (пояс), будет главным в семье: «А к вянцу привязут, када им к батюшке уже падхадить к алтарю-та, так эта – пастелют ленту. Кто перва на ленту на эту стания, кто перва захватит? Например, жаних перва захватит, будит нявэста жениха уважать. А если нявэста захватит, будит жаних нявэсту уважать» (Новорж., Рудняха – Никитино* 5033-36). «Пояс длинный, плятёный с шерстяных ниток, красивый постлан был». Тот, «кто скорей захватит [встанет раньше], значит, таво будет всю жизнь верх» (Опоч., Броды 1633-04).

Свадьба у старообрядцев проходила без венчания: «Вот как-от в тот край, где все мирские люди, такие ане вот. А у нас тут больше стараверы. У нас стараверы, у нас и пад вянец аны ня ездилы вянчатца. А проста ажэнятца, только так-от ездять поездым, катаютьца ны лышадях, гастинцем брасають» (Опоч., Тряпы 1622-01).

✦ Дорога от венца

Молодым от венца загоразивали дорогу: «Уже знают, што вот свадьба далжна ехать. <...> Эй, бяжать скарей – и рябты, и взрослыи, вси! Нада закладать, канешно, нада закладать. И вот закладать жардиной или верёвкой, перенимають, и вот жаних расплачиваэтца» (П.-Г., Стречно 2252-01). «Помню, мы едим, а нам прялку паставили, в общем первamu каню, загарадилы как бы. Прялку паставили и сказаы, штоб астанавитца и всё. Ну вот, тут брасали канфет и у каво што была взята (тагда-та в вайну не была канфетав, пякли сами. У мяня, примёрна, была напечена такие гарошинки с бэлым муки» (П.-Г., Поляне 2263-02).

От венца ехали другой дорогой: «Едут уже втарой дарогой – штоб той дарогой ня ехать, где ехали туда, штоб абьехать где-нибуть падальши. И вот тагда приязжают сюды – здесь апять встречают: <...> “Платите нам – мы нявэсту вам атдали, штоб нам была дан”. И вот так расплачиваютьца» (П.-Г., Стречно 2252-01).



Проезжая по деревням, молодые кидали гостинцы: «После вянца тагда на лашадях паедим кататьца па дирявням. <...> И жаних, и нявэста, и набрано гастинца! А нас всё зыкладajúть! Ётым, жардиной зыкладajúть. А мы гастинец пы стыранам рэем! А там бэгыють, хватають рябяты» (Опоч., Тряпы 1622-01).

По приезде от венца молодуха должна была положить перчатки (или перчатки и пояс) на коня для «брата» – в подарок тому, кто правил лошадей (Красн., Трибесово 1549-17). «Я далжна, нявэста, када меня туда привезли, далжна падарык – перчатки и поис. “Братка” назывался. <...> Кагда я сашла с санык, так не в руки падаеш, а на лошидь кладеш, на спину. А он тада берёт падарык» (Опоч., Черницкое 2298-38).

ВСТРЕЧА ОТ ВЕНЦА, СТОЛ

Встречая молодых, родители выносили хлеб, соль, икону. «Паставлена тарелка, на тарелку паставлена иконка. И хлеб, и соль паложена. И встрячajúть: с хлебом и с солью – перенимають маладых. И тагда батька с маткой забирають и вядуть в избу жениха и нявэсту» (П.-Г., Песечек 2261-07).

Свекровь выходила встречать молодых в вывоченной шубе – «шубу шерстью навэрх. [Свекровь] из-за угла вышла, из крыльца. <...> Эта кагда приехли уже туда, к жениху, все гости – к свекровьюшки невесты» (Опоч., Черницкое 2298-40). В д. Александровская Слобода, когда встречали молодых от венца, им под ноги бросали шубу, и они шли по шубе (П.-Г., Александровская Слобода 1620-07).

Молодых могли заводить в дом через двор: «Через двор вядуть <...> маладых, первый раз. А эта через скотный двор. <...> Через двор и на дворишный крылец. Не в этак, не в чистый крылец, а во дворишный» (Опоч., Броды 1633-04).

В доме ставили две иконы – невестину и женихову, зажигали свечи, сажали молодых. В этот момент молодая была покрыта большим платом, «чтобы её не видать было». «Вот тагда нявэсту этот батько [крестный], каторый их вянчал, заводе их за стол. За руку вазьме и заводя за стол» (П.-Г., Стречно 2252-01). РАСКРЫВАЛИ МОЛОДУЮ «лучининой», поздравляли, пили водку (и молодым подносили), заставляли молодых целоваться. Только после этого накрывали столы, сажали гостей (Красн., Винокурово 1615-20). Когда «раскрывали» молоду, плат поднимали на палке и три раза крутили им над молодыми, потом кидали плат к порогу, кричали «Ура!». Невеста гостинцы бросала на народ (П.-Г., Александровская Слобода 1620-07). «А тут кричат: “Хараша, хараша маладúха, хараша!”. Вот ана сидит. Из-за стала выйдет и тагда пайдёт нявэста передяватса, в ётим платьям [подвенечном]

ана ня будет. <...> Эта платье бирегут ане, и вот эту фату. <...> Эта фата так и пайдёт ана – как па сятрам, как абручальная» (П.-Г., Бабины 2282-01).

Невеста СНИМАЛА ВЕНОК и передавала его подруге.

Молодой надевали «повой», делали женскую прическу на две косы: «Адывajúть павой. <...> И патом носит этак павой да самой смерти» (П.-Г., Андрохново 2281-04); «павойку» надевали – «што уже яна таперь замуж вышла, и ана ня можа уже с прастой галовкой хадить...» (Опоч., Мочалково – Пятничино* 2284-36). «А патом, када замуж вышла, уже тада зыплятала вот тут две касы и тут зывязывала узлом. И такой павой адевэлся – эта ты уже маладúха. Эта уже старинный, эта яшшо я не была и рожена. <...> Ну, вот как чепчик такой. <...> И уже вольсы все в ётим павои. [Повой бывали] и красныи бувэе, и тёмныи бувэе, и цвятныи, всякие разные. А вышита таким ясным цвятám» (Опоч., Горки 1617-01).

Молодожены за столом не ели, а когда стол отсидят, их кормили в отдельной комнатке (П.-Г., Александровская Слобода 1620-07).

Существовал обычай «КРАСТЬ» МОЛОДУЮ: «Нявэсту крадём во время свадьбы. А патом жаних бегай ишши. “Няси бутылку – атдадим нявэсту, а ня принясёшь – ня [отдадим]”» (П.-Г., Андрохново 2281-04). «А куда-нибудь он немножка атвернётца, а тут – цап! – тваю нявэсту, и уташшут. Тада уж, милый, плати водку или денежки, а так нявэсту не атдадим» (Опоч., Черницкое 2298-38).

На застолье невеста должна была ОДАРИТЬ «роду» жениха: «Невеста дарит, вот, свекрови, свёкру, заловкам, и братьям – всем дарят. И сейчас дарят. <...> Дарили полотёнца, рубашки мушшинам пестрые. <...> Пляли пояса, кисеты вышивали» (П.-Г., Кириллово 5009-34).

В доме жениха *опевали* всю застольицу. Если «поезжан» (сторону жениха) опевали в доме невесты («наши бабы опевают»), то в доме жениха опевают «кашников». Если кашники не понравятся, пели: «Сляпые кашники, гнилые гашники, в агарод заехали, качарыг напарили, брюха направили» (Красн., Габоны 1615-04). Опевали гостей бабы, а молодожены платили деньги. Пели «Дрочинка, будешь жёрны тягать тяжёлые, дубовые». «Бабы пляшуть, скакають, а (й)им деньги плотють» (Красн., Винокурово 1615-20).

После застолья молодые могли КАТАТЬСЯ на лошадях: «Кагда вот уже стол пасидели, тада паехали кататьца. Паехали на озера, лошадь харошая была, и пакатались, под музыку приехали. И, значит, кататьца ездили, нявэсту вазили на лошади» (Опоч., Черницкое 2298-38).

Гостей во время застолья «ШУВЫКАЛИ» (качали): «Бувала, раньше шувыкали, каждаво пад-

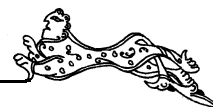

нимают, пашувикают, и он должен зыплатить – там, водку или деньги. <...> Ну вот пасадят на стула и кверху паднимают, или проста на руках кверху паднимают, каждава, он должен расплачиватца» (П.-Г., Бакино 2262-05) «Как застолица отходит, <...> скамейку поставят – шивикают». Поднимали гостей на скамейке, чтобы те откупались (П.-Г., Селихново 4994-29).

«Глазухой» называли посторонних, они за стол не садились, а стояли вокруг. «Ходили на глазуху» – «глазеть» на свадьбу (Новорж., Ругодево – Загорье* 4997-39). Посторонних угощали пивом – мужикам выносили ведро пива в заулок, и на закуску – мясо (Красн., Габоны 1615-10).

В конце застолья свекровь выносила «КАШУ». «Ставят кашу – “послэдняя паядуга”,³⁸ послэнная. Кашу ставють, и в кашу – ложку. А тада ситцем нявэста крётеть. А вот эта уже тагда свякроўка и пляше с этым ситцем кругом: <...> раньше старьи плясали всё ба́ком. <...> И ситцем махая на весь народ. Хвастае, что вот, мол, нявэста какая мая ба́гатыя! <...> Все сталы́ покрыты. А што кри́чать: “Стенку на́да рубить!” – эта што ситцу-то мно́га. “Стенку на́да рубить!” – кри́чать. А вот тагда свякроўка па́дхоя, бе́ря е́тыт ситец, и пля́ша» (Опоч., Горки 1617-01). В д. Габоны ситцем накрывали «немазанную» житную кашу, после чего гости (кашники) на ситец клали деньги, гостинцы. Потом этим ситцем окручивали жениха с невестой и заставляли плясать (Красн., Габоны 1615-10).

«А кашу уж ставит хазяйка (там мно́га людей на свадьбе, есть специальна нанятыи), вот ставит эту кашу и кри́чать: “Руки гаря́ть, ру́ки гаря́ть!”³⁹ А тагда маладушка вот выкидывала што-та – перва ситиц раски́ня, а па́том мыладушка эта выкидывала што-та куха́ркам, ка́торые га́товили абед. (И)им выкидывают платки галавны́и, пиредники, кто ча́во, кто ва́режки, у ка́во што прига́товлено, ў мыладу́хи. <...> А кагда па́става кашу на стол, тада вот а́на ситец [вытягивает] – не нявэста, а ма́ть нявэсты. <...> Кто гава́рить: “Ситец паляте́л, ситиц паляте́л!” – “А мы прижме́м!”. И, зна́чит, де́ньги кла́дут ешшо́ на ситец: “Ни уляти́ть ситиц никуда́”» (П.-Г., Поляне 2263-02). «Кашу ныкыва́ть. Вот нацина́ить, вот нацина́ить – с па́рогу. И, вот тяну́ть – вот так – пы ста́лам, пы ста́лам е́тым ситцем. Е́сли ситец аста́вши, кри́чать: “Ру́бим стяну́, ру́бим стяну́!”⁴⁰ “Руби́м” – ти ситцу деть не́куды. А тут сза́ду кри́чать: “Ситиц ве́тир панёс, ситиц ве́тир панёс!”. А ту́тынька ба́ба яйцы кладе́, штоб ситец держа́усе. <...> “Вот, мая дацка́ е́дя – я кладу́, я. Я уже, у меня со́тня яе́ц па́дгашёна с карзи́нкуй”» (Опоч., Матюшкино 1631-01).

Гости за столом приговаривали: «Каша без па́дма́жки, про́ся па́крыва́шки!» – и ложки втыкали в кашу. Когда покрывали кашу «точей» [материей],

гости отходили от стола. Эту кашу не ели (потому что каша «немазанная») (Красн., Кривошляпы 1583-02).

После застолья невестина родня уезжала: «Нявэста ни праводит [гостей], е́сли правяла́, зна́чить жить ня бу́дит – та́кая приме́та бы́ла, ни праводит» (П.-Г., Поляне 2263-02).

ВТОРОЙ ДЕНЬ СВАДЬБЫ

Утром будили молодых – «РОЖКИ СБИВАЛИ»: соседи собирались молодухе «рожки сбива́ть», «чтоб не́ была рага́тая». «Гаршо́к разабьют, и всё, как вайдут в дом. То́лька – раз! – и кинут гаршо́к». Считалось, что если невесте не «сбить рожки», то будут скандалы в семье (П.-Г., Бабины 2282-01). «Ро́ги сбивают» – «чтобы невеста была спокойная, не бунтовала бы семью». Тому, кто приходил, невеста дарила перчатки (П.-Г., Смолены 1629-09). «Ашше́ па́том у́трый приходит ка́кой-нибудь па́рень. Или там два сы́бярутца. Гаршо́к бьют. Сюда, к мыла́дым. Э́та нызыва́етца “ро́жки сб́ила”. Што́бы малада́я была спако́йная. Придут в кварти́ру, как ша́рнут, гаршо́к разабьют. А им на́да налить за э́та, вот. <...> Знае́шь, па́рням – хо́хат-гро́хат! Им пасмя́ятца» (Новорж., Рудняха – Никитино* 5033-36).

На второй день «кашники» приезжали в дом жениха на угощение: «Уже на́завтре ка́шники были. <...> Ну, сва́й ро́нные там сабра́ные – те́тки там, пляме́нницы ка́кии – е́дуть ўже на́завтре» (Красн., Барашково 1544-19).

Кашникам выводили РЯЖЕННЫХ «молодыми»: «На́завтре, к ве́черу, е́дуть кашники». Там «сва́й чу́дьяса́ то́жа». Сначала угощали, а как «разгуля́ютца, па́том па́дводьют ка́шникам разных: абде́лають ка́кую-нибудь де́вку, или же́нщину про́ста и му́щину, па́дхоя́дут, здра́вкуютца, на́рошна (эта шу́тки). А кашники кри́чать: “Э́та ня наши, спря́чьти!”. И вот не́скальки па́р – три, ча́тыри, а то и больше привя́дуть, всё ка́шники кри́чать: “Ня наши”. Пака́ мала́ды́х привя́дуть, на́стаящих. <...> [Тогда] то́жа вме́сте с ка́шникам за стол. И вот э́та сва́дьба прадо́лжитца» (Опоч., Терехи 2267-04).

На второй день молодая вновь могла ДАРИТЬ подарки: «Ка́му перша́тки ширстя́ныи, ба́бушки ка́кой-та – плат. То што вот та́кое – неба́льшие пада́рки. Раньше ба́льших пада́рак ня де́лали: не́ с че́ва бы́ла ра́ньше пада́рки ба́льшие де́лать. <...> И пы́са да́рила. Если свё́кар есть, па́дарить руба́ху, бу́вае, и по́ясом за́вяже. Кури́л – ки́се́т са́шьё» (Опоч., Бездедово 2241-11).

Во время застолья на второй день свадьбы бабы выясняли у жениха, «честная» невеста или нет: «А тут кри́чать, а тут кри́чать ба́бы зы ста́лом: “Та́ре́лку бьём, та́ре́лку бьём, та́ре́лку бьём!” <...> Анну́



разбили, другую бьют, стакан кинили. А ён встал и гварить: “Прашу я вам, граждане, пасуды ня бейти. Во́чень пасуда крѣпкыя была”. <...> Цѣсная дѣвка ай не? А ён атвѣчал, што: “Во́чень была пасуда крѣпкыя” (Опоч., Матюшкино 1631-01).

В этот день молодицу «ИСПЫТЫВАЛИ», поручали ей подметать пол, ходить за водой и др. При этом ей кто-нибудь мешал работать и требовал выкуп: «Я памятывью, а кто-та ходит, ширушит нагам апя́ть туда. Я замятывью, а кто-та ходит, нагам ширушит. <...> Для ѓтыва, што как – сярды́тая нявѣста будет или нет? Да ско́лька ж я магу́ уммя́татъ, а ты мне всё будешь мешать! Кали́ кто-то приня́сѣт вы́куп ѓтому чилавѣку, што: “Да ла́дна, даво́льна, на тебе вот, не мешай ѓметатъ”» (Опоч., Черницкое 2298-38).

Молодую заставляли топить баню, квашню месить, «хлѣбы пе́чи́». За водой идти на колодец – надо пояс привязывать. «Вот пошла́ молодуха за водо́й – бери́ с собо́й кисѣт, или два там, или три.

Идутъ другие мужики́, мол – “воду́ вы́льем, дава́й, молодуха, кисѣт”. Вот, кисѣт дава́ли» (П.-Г., Кириллово 5009-34). В баню первый раз молодуха пошла – надо на каменку класть пояс. Пол подметать первый раз – тоже пояс надо привязывать (Красн., Трибесово 1549-17). Молодая должна была одарить всех, кого она могла встретить в этот день на улице.

ОТВОДИНЫ («ХЛЕБИНЫ»)

Спустя какое-то время родня жениха приезжала в дом родителей невесты на угощение. «А патом уже паѣдут, через неделю, едут на атво́ды. Там апя́ть гуляют. <...> ѓта уже как сватѣи знако́мятца. <...> Пять штук ѓдит на атво́дины. Што́бы всё не па́рны были» (П.-Г., Бабины 2282-01).

«Потом они ѓздили на хлѣбины, че́рез неде́лю. Зна́чит, невестины родители зову́т невесту, жениха́ и ихних родителей» (П.-Г., Кириллово 5009-36).

- 1 Термин «кра́дкым» («кра́дучи») распространен повсеместно, выражения «бегом ушла замуж», «взяли бегом» записаны только в д. Галичино Пушкино-Горского района (П.-Г., Галичино – Русское* 4995-23).
- 2 В данном разделе обобщены сведения из следующих деревень: Новорж., Кораблёво 5003-13; Ладино 5006-01; Речки 5045-25; Свиномурово 4995-01; П.-Г., Александровская Слобода 1620-07; Осница – Жуково* 5041-03.
- 3 Новорж., Адорье 5005-23; Грибаново 5004-04; Кораблёво 5003-13; Малое Алешно 5001-03; Тараскино 5015-30; П.-Г., Осница – Жуково* 5041-03 и др.
- 4 Новорж., Грибаново 5004-04.
- 5 П.-Г., Кишкино – Опоч., Мелехово* 5010-29.
- 6 В данном разделе обобщены сведения из следующих деревень: Новорж., Вишлѣво – Мартюши* 5041-24; Грибаново 5004-04; Свиномурово 4995-01; П.-Г., Галичино – Рубилово* 4996-14; Галичино – Русское* 4995-23; Ганьково – Кишкино* 5028-17, 19; Петровское – Приезжино* 4992-01; Снегово – Барашкино* 5043-18.
- 7 Новорж., Ругодево – Загорье* 4997-39.
- 8 Например: Новорж., Дорожкино 5049-07; Осинкино 5018-36; Посадниково 5015-06; П.-Г., Кириллово 5009-36; Крюки 5013-06; Луговка 5021-11.
- 9 В д. Решетниково записан рассказ: отец нашел невесту для сына и подвязал ему на шею платок, переданный невестой. Под венец жених и невеста ехали раздельно. В церкви невеста узнала жениха по платку (Опоч., Решетниково 2275-04).
- 10 Например: Новорж., Вишлѣво – Мартюши* 5041-24; Малое Алешно 5000-40; Свиномурово – Ферково* 4995-06; Соболицы 5017-13; Шараново 5198-20; Ягодино – Сапельниково* 5012-10; П.-Г., Астахново 5008-19.
- 11 Новорж., Шараново 5198-20.
- 12 Новорж., Соболицы 5017-13.
- 13 Новорж., Дорожкино 5049-07. Вариант: Сваты заходили в дом, говорили: «Нет ли у вас карówki прода́жной?» – «Есть, есть!» (Красн., Трибесово 1549-22).
- 14 П.-Г., Гарино 5039-01.
- 15 Новорж., Кораблёво 5003-07, 13.

- 16 Например: Новорж., Ладино 5006-01; П.-Г., Гарино 5039-01; Кириллово 5009-18, 36; Луговка 5021-11; Снегово – Барашкино* 5043-18; Софино 5043-16.
- 17 П.-Г., Кириллово 5009-28; Петровское – Приезжино* 4992-01.
- 18 В данном разделе обобщены сведения из следующих деревень: Новорж., Дорожкино 5050-25; Крутцы 4998-38; Ладино 5006-03; Посадниково 5014-06; Опоч., Матюшкино 1630-34; П.-Г., Астахново 5008-19; Ганьково 5028-17; Гарино 5040-10; Кириллово 5009-18; Крюки 5012-16; Селихново 4996-22; Снегово – Барашкино* 5043-18.
- 19 «Гашатца» – готовятся, «гашить» – готовить, «подгашить» – подготовишь.
- 20 «Дяни́ца» – рукавица, варежка.
- 21 Иногда невесту водили (или возили) по деревне девушки и парни без боярок (только молодежь), в таких случаях пели песни и частушки.
- 22 Например, невесту водили накануне свадьбы: на кладбище (Опоч., Жгуново 2273-06); с «красой» по деревне (Опоч., Есеники 2298-27, 28); возили по деревне с елочкой и на кладбище (П.-Г., Бабины 2281-15, 2282-01); в баню (Опоч., Рясина 2185-40); после бани – с «красой» по улице (Красн., Пушмачи 1667-11); после бани сироту водили по улице, выводили на кресты (Новорж., Большая Слобода 2201-15–17, 19); после бани – по деревне – «по роде с “красой”» (Опоч., Решетниково 2275-01). В день свадьбы, утром, водили: на кладбище (Опоч., Матюшкино 1631-01; П.-Г., Позолотино – Марково* 2297-14); с «красой» по деревне (Красн., Барашково 1544-19; Мыза 1644-03); по деревне с боярками, без «красы» (П.-Г., Бабины 2281-15, 2282-01); по деревне – «по роде», по деревне с «красой» (Красн., Агарышево 1554-24, 30); за деревню, в поле (Новорж., Рудняха – Никитино* 5033-33, 34, 36, 5210-36; П.-Г., Поляне 2262-07); с «красой» по деревне и на кладбище (Опоч., Мостицы 2273-01); с «красой» по улице и по роде (Опоч., Терехи 2270-07, 16); с «красой» выходили навстречу свадебному поезду (Опоч., Глубокое 2812-07; Жгуново 2273-06; Зехново 2813-12; Мочалково 2284-26; Рупосы 2832-01).

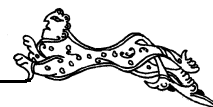

- В д. Ровный Бор накануне свадьбы невесту водили на кладбище и в баню, после бани – к родственникам. Утром, перед застольем – по деревне с «красой», потом с «красой» выходили встречать жениха (Опоч., Ровный Бор 2862-03–05, 08, 12). В д. Жгуново накануне ходили на кладбище, утром с «красой» выходили навстречу жениху (Опоч., Жгуново 2273-06). В д. Рупосы накануне водили по деревне, утром с «красой» встречали жениха (Опоч., Рупосы 2832-01). Часто время проведения того или иного обряда (канун или день свадьбы) не выяснено – например, Опоч., Горки 1617-01; Черницкое 1198-38; П.-Г., Наушково 1167-01 и др.
- Есть единичное сведение о том, что «красу» носили на следующий день после сватовства: «Багатыя свадьба – “красу” па дярэвни носьюць дэвіцью. Вот, лэнты накладыны, грябёнкі в ришатэ накладыны. Ідуць с байркам бабы, пэснi паюць, замуж атдаюць дэвкку. А дэвка ідэ сзэду, плаце. <...> Пылажылісе, высваталі, тагды яну пынясуць – ёйную «красу» пы дярэвни бабы (на слéдушыі дeнь). Вот мая мама была старшая байрка. Вот, гыварыць, мы паём пэснi, а яна [невеста] ідэ сзэду, плаце... Мольдысь [и]ссякая, всё» (Опоч., Матюшкино 1630-34).
- В д. Матюшкино на кладбище могли заезжать в день свадьбы, перед венцом: «И как на свадьбу ёхыць, ёсли блізка магілы, і тагды сходя, паплаца, прашшэнья у маме папросья (или у папе там). Ны магілках паплаце. Ходілі. Эта всё правда. <...> Гастінец палэжа ны могількі, птiцкі склююць» (Опоч., Матюшкино 1631-01).
- 23 В какой день ходили с «красой», исполнительница не помнит: «ня знаю, ўтрым или вёчарым, но ёта яшшо да жениха носьюць» (Опоч., Горки 1617-01).
- 24 Например: Новорж., Бородёнки 5051-03; Дорожкино 5049-07, 09, 5050-25; Осинкино 5018-36; Тараскино 5015-32.
- 25 Также: Новорж., Дорожкино 5049-07–09.
- 26 «На лунке» – в середине круга.
- 27 Как уже было сказано, приглашать родных ходили и накануне свадьбы, и утром свадебного дня.
- 28 «Не гиблітэсь» – не сгибайтэсь.
- 29 «Подгашывши» – пригатовившись.
- 30 При повторе исполнительница произносит более полный текст:
 «Атшанітэся, добрыя людi,
 Дайтэ мне пыглядэць па всім дядюшкіным
 вугалкам.
 Што нет ли тут маёй мамынькі прылятэвши?
 Дайтэ мне яну пыглядэць»
 (Опоч., Власово 1585-50).
- 31 «Кадычку абярнулі хлэбную, где хлэбы раньше пякли» (Опоч., Огурцово 1623-13).
- 32 Хоровые причитания, исполняющиеся за столом и на наделении, представлены также в других записях: Красн., Агарышево 1554-23; Габоны 1615-09; Мышково 1539-48; Опоч., Белоусово 1659-15; Гаврово 1639-09; Есенники 2298-27; Жгуново 2273-02–05; Липица 1633-13; Мироеды 1663-52; Решетниково 2274-09; Саломахи 1623-21, 22.
- 33 Также: Опоч., Мочалково – Пятничино* 2284-36.
- 34 Сама исполнительница выходила замуж «с красой» в 1921 году.
- 35 Аналогичная информация: «Брасаюцца жiтам. Кто пёрвыі, гаваря, захвiтiя, тот будя [главным]: если жаних пёрвыі захвiтiя – нявэста будя явó слушать, а если нявэста пёрвая захвiтiя, то вон нявэста будя слўшатца» (П.-Г., Песечек 2261-05); «Чей будэ верх: если нявэста кинет, то будэ нявэста камандыватэ им, а если жаних захвiтiя па ёй, то жаних будя камандыватэ ёй» (Новорж., Свиномурово 4995-06).
- 36 Аналогичные описания – Красн., Габоны 1615-01; Новорж., Гридино 5047-12; Речки 5045-25; Ягодино – Спельниково* 5012-11; П.-Г., Гарино 5039-01; Кишкино – Опоч., Мелехово* 5010-34; Осница – Жуково* 5041-03; Петровское – Федорыгино* 4992-41; Шаробыки – Воронич* 4993-32 и др.
- 37 Варианты данного текста записаны также: Новорж., Дорожкино 5049-07, 12; Ладино 5006-04; Свиномурово 4995-06; П.-Г., Астахово 5008-19; Подборье 5021-36 и др.
- 38 Кашу могли называть «паслэдняя пригоха» (П.-Г., Воронково 2284-08). «А каша – ячневая крупа. А у кавó какая, канэшна, ячневая (грéчневой раньши нé было каши). У нас дэлали там мёлкіе крупы, вот, житная – жiта, ячмён» (П.-Г., Поляне 2263-02).
- 39 В д. Рудняха «свякрóвка выносит там гаршóчик и кричит: “Ой, жiрка, жiрка!”. Значит маладая далжнiя што-та броситэ на ётат гаршóчик, штóбы свякрóвки нé была рукам жiрка. Там мóжа на кóфтачку, или платок. <...> Там, мóже быць, и каши нет, пустая кастрюля. Ну, такая мода была» (Новорж., Рудняха – Никитино* 5033-36).
- 40 Варианты приговоров: «А, лішки есь, стянў рубiтэ!» (П.-Г., Александровская Слобода 1620-07); «Давай топор, будем атрубатэ» (П.-Г., Андрохново 2281-04); «Рубi стянў, рубi стянў! Вот стянў рубiти! А уже сiтцу нéкуды дявiтэ!» (Опоч., Огурцово 1623-17).





Раздел 9 СВАДЕБНЫЙ ОБЯДОВЫЙ ФОЛЬКЛОР

ОБРАЗЦЫ НАПЕВОВ И ТЕКСТОВ СВАДЕБНЫХ ХОРОВЫХ И СОЛЬНЫХ ПРИЧИТАНИЙ

ХОРОВЫЕ ПРИЧИТАНИЯ

№ 1

♩=33

д. Жгуново, Опочецкий р-н, 2299-11

...3.И што па - да-й(и) - ді - - - - ко, на - дя - ли́, су -

дарь мой рѡд - ный па - - - - - пень-ка.
О - - - - - о - - - - - о.

И што па - да-й(и) - ді - - - - - ко, на - дя - ли́ ме - ня, ра - ді - мы -

я су - да - рынь-ка ро - дна ма - - - - - мень-ка.
О - - - - - о - - - - - о.

И што ня [рано]¹ вы все
сабрались-паслятэлісе.
И што падай(и)дите-ко, надяліты миня,
гарюшу-маладэшеньку.

И што падай(и)ді-ко, надялі,
сударь мой рѡднѡй папенька.
И што падай(и)ді-ко, надялі мене́, радѡмыя
сударынька рѡдна маменька.

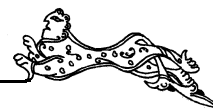

И што падай(и)дите-ко, надяліте мяня,
гарюшу-маладэшеньку.
И што падай(и)дите, май братцы-салавёюшки.

И што падай(и)дите-ко, надяліте мяня,
сястрички мільы.
И што падай(и)дите-ко, надяліти миня,
гарюшу-маладэшеньку.

Исп.: Дмитриева Е. Д., 1907 г. р. Зап.: Шишкова О. В., 07.08.1987. Расп.: Полякова А. В. Запись выполнена от одной исполнительницы методом наложения. «Кадá пасадят маладúху за стол и на́чинають ё́та, сабэретца наро́д, нядяля́ть на́чинають. <...> Тада́ “спаси́ба” даю́ть, по́сли ё́тыва. Што “спаси́ба всим, што надя́лили”. <...> Всю ё́йную жись причита́ють тада́ ба́ярки, ё́та пла́чуть, кры́чаць вси. <...> Нявэ́ста то́ка кры́чыць, пла́че. На всю галаву́ кры́чыць, как эта на[деляют], пла́че, ну так што. Ху́же как па ме́ртва-му пла́ча. <...> Нава́рна, никаво́ не пригаваривая, а пла́че, кры́чыць всё. Завяру́вши, пла́тым акину́вши и пла́ча».

¹ «И што ня рано...» звучит неразборчиво, может быть – «И што ня сразу...».

№ 2

♩=72 старшая боярка

д. Есенники, Опочецкий р-н, 2298-27



2298-26

♩=72 голос боярок

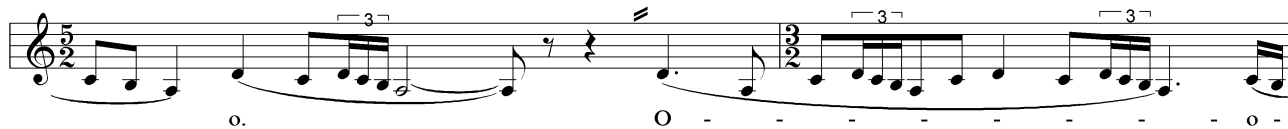

Падайди-ка ты ка мне, ой, мой ронный ба́тюшка,
Надяли, багаслави, ой, ой, маладúю до́чен(и)ку,
Падайди-ка ты ка мне, ой, радíмая ма́я ма́тушка,

Надяли́ти вы мяня, ой, сваю до́ченьку.
Надаёла я вам, о-о-о-о...

Исп.: Дмитриева Т. А., 1900 г. р. Зап.: Мехнецов А. М., Лобкова Г. В., 06.08.1987. Расп.: Полякова А. В. Исполняется во время обряда наделения – «призывают ба́тька с маткой». Исполнительница показывает напев хорового голошения за боярок – подводка на «о» (2298-26), и за старшую боярку, пропевая слова причета (2298-27).

№ 3

♩=66

д. Власово, Опочецкий р-н, 1585-21

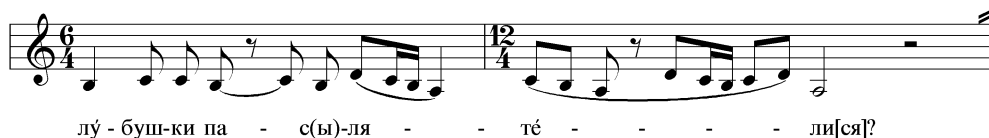



А - х(ы), вы бя - рй - ти мя - ня пад
бё - лы - и па - д(ы) рú - - - ча[ньки].

Ох, да вси май сястрички вы пасабралися,
Ох(ы), што вси май галубушки
пас(ы)лятели[ся]?
Ах(ы), вы бярити мяня пад бёлыи
пад(ы) рúча[ньки],
О, мы сядим(ы)ти, сястрички,
да в ряд(ы) па лаво́чкам.
Ох(ы), всё усклічэми сударыньку
рòднаю ма́мы[ньку]:
Ох(ы), ни туляйси-тка, сударынька
раз(ы)милёшеньк[а].

Ох(ы), пришанись-ка ты, гарю́ша,
да к маладэжонь[ке].
Ох(ы), што прив(ы)крый-ка ты маю́
буйню́ю галовыньку.
Ох, привкрый-тка маё рятывыя сяр(ы)дэ́чушка.
Што не ўнима́ются май беленькие рúчу́шки.
Ох(ы), май бёленький рúчу́шки ж апустилися.
Ох(ы), мая буй(и)ная ж галовынька
прив(ы)заду́ма[лась],
Ох(ы), што рятывая сярдэ́чушка
п(ы)риужахнула.

Исп.: Антонова М. А., 1903 г. р. Зап.: Мехнецов А. М., 20.07.1984. Расш.: Полякова А. В. «Эта за сталом все паю́ть. Как за стол ся-
дуть, так за сталом ёты песни паю́ть».

№ 4

♩=42 д. Липица, Опочецкий р-н, 1633-13

Што и в(ы) - се ли вы са - бра -
ли-с(и), ми́ - лы-и па - д(ы) - рú - - же-н(и)-ки?

Што и в(ы)се ли вы сабралис(и),
ми́лыи пад(ы)ру́жен(и)ки?
Да и сядим(ы)ти мы вдóль да па лавы́чкам.
Да васкрйк(ы)ним(ы)ти мы грóкким(ы) гóласам.
Да приклйк(ы)ним(ы)ти мы радно́ва ба́тюшку.
А мой ба́тюшка, ни чу́жайся ат миня́.
Ни чу́жайся, ни втуляйся, ты приди́ ка мне.
Надяли́ миня́ с раденийца, блас(ы)лавйш(и)ся.

Да не всё ли вы, и всё ли сабралися,
пад(ы)ру́жки-пòд(ы)ру́жки?
И сядим(ы)ти мы вдóл(и) да па лавы́чкым.
Да васкрйк(ы)ним(ы)ти мы грóм(ы)ким(ы) гóласам.
И приклйк(ы)ним(ы)ти мы сударыньку
рòдну ма́мын(и)ку.
Да шанйс(и)-ка ты, рòдная ма́мынька.
Надяли́ ты миня́ с(ы) раденийца.

[То́же так и ма́тку приклика́ють, как раз так]:

Исп.: Михайлова Н. М., 1906 г. р. Зап.: Неудачина Е. А., 20.07.1984. Расш.: Полякова А. В. «Я не сирата́, мне ж ма́тку, ба́тку при-
кликну́ть, а тада́ каво́ ж. А быва́я так вот, где брат вдали́ – ведь ёто́ прòста жа́лостная, быва́ла, сра́зу запла́чи».

№ 5

♩ = 33 д. Саломахи, Опочецкий р-н, 1624-03

Э, в(ы) - се́ ли ма - й ся -
стри́ч - ки, да по - са - б(ы) - ра́ - - ли-ся?

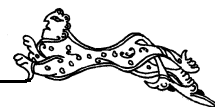

Э, в(ы)се ли май сястри́чки, да посаб(ы)ра́лися?
 Э, в(ы)се ли май галу́бушки пасляте́лися?
 Э, сядим(ы)ти, сястри́чки, мы в(ы)до́ль
 все па ла́ва́чкам.
 Ох(ы), васкри́к(ы)ним(ы)ти мы г(ы)ро́м(ы)ким(ы)
 все свайм(ы) го́ласом.
 Ох(ы), падайди́-ка ты ка м(ы)не(а),
 кар(и)ми́лиц(ы)
 ро́д(ы)ненький па́пенька.

Ой(и), падайди́-ка ты ка мне, родима́я
 ро́д(ы)ненькая ма́менька.
 Ох(ы), надяли́ти-ка меня́, гарю́шу-маладе́женьку.
 Ох(ы), атпустити вы меня́ в(ы) чужии
 до́б(ы)рыи лю́дюшки.
 Ох(ы), как(ы) пала́дит(и) будя м(ы)не с чужо́й(и)
 няро́дной ма́менькой.
 Ох(ы), как(ы) пат(ы)ра́пит(и) мне будя чужо́му
 няро́д(ы)наму па́пын(и)ки.

Исп.: Васильева Е. В., 1908 г. р. Зап.: Шишкова О. В., 20.07.1984. Расп.: Полякова А. В. Комментарии от той же исполнительницы приведены по фонограмме 1623-21, 22. «Тут яшнэ дальши ест. Тут на́да, тут и сёстры, тут и так-та спамінаюцца, там и заловки – мно́га...». «Пёли, кагда́ [е]ще не́ту жениха́, у нявёсты. Ану́ сажа́ють адну́, нявёсту, за стол. В ёй вяно́к тако́й (тепе́рь – фата́, а ра́ньше тако́й вяно́к вот так был и фата́ – ша́ль така́я то́жа ж бальша́я бы́ла). Када́ адна́ нявёста, сады́цца пад рука́м две падру́жки, де́вачки – выбра́я уже сябе́. А мы, каторы́е бая́рют, вот так кала́ нявёсты ря́дам и проті́в нявёсты сиді́м. И вот мы ёй бая́рим. Тада́ бая́рим-бая́рим, пака́ прие́дя жани́х».

СОЛЬНЫЕ ПРИЧИТАНИЯ

№ 6. Причитание матери невесты

♩=110

д. Авсейково, Опочечкий р-н, 2167-04



Што ку - ды жи ты сны - ря - ди - лы - ся, ма - ё ми - лы - ё де - тет - ко?



И а - т(ы) ми - ня к ня - ро́н - ной ма - туш - ке.



И па - с(и) - лёд - ни - ё т(ы) - ва - ё вя - сё - лы - ё вре - мич - ко.



И за - вя - зы - вы - и - ш(и) ты с(ы) - ва - ю́ бу - й(и) - ны - ю га - ло - вуш - ку.

Што куды́ жи ты сныря́дился,
 маё́ ми́лье де́тетко?
 И ат(ы) ми́ня к няро́нной ма́тушке.
 И пас(и)ле́дние т(ы)ваё́ вясе́лые вре́мичко.
 И завя́зываети ты с(ы)ваю́
 буй(и)нью́ гало́вушку.
 И как же будешь ты шата́тьца ў яво́нной
 ро́д(ы)ной ма́тушке?
 И как(ы) встре́тют тибя́, маё́ ми́лье де́тетко,
 В чужо́ю да́льнюю старо́нушку?

И пыда́йдёт к табе́ ми́лый салаве́юшка,
 И будя́ тибя́ встре́чат сы сваёй
 ро́д(ы)ной ма́тушкой,
 Как(ы) ты буди́шь хади́ть и ула́живать
 Яво́ну́ю ро́дной ма́тушке,
 Маё́ ми́лье де́тетко?
 И хади́ и ула́живый, хади́ па
 тя́ж(и)ким рабо́тушкам,
 Штоб ни ругали́ тибя́, маё́ дятёны́чек.

Исп.: Ларионова Д. М., 1909 г. р. Зап.: Шишкова О. В., 24.01.1987. Расп.: Полякова А. В. Мать невесты причитает, когда заводят невесту за стол.



№ 7. Причитание [тетушки] по невесте-сироте

$\text{♩} = 100$ д. Авсейково, Опочецкий р-н, 2167-06

Ку - ды жи ты спра - в(ы) - ля - ис - ся, ма - ё ми - лы - ё де - те - тко,

и го - р(и) - кы - я си - ро - туш - ка?

И не - т(ы) ў ти - бя ра - ди - те - л(и) - ки - ма - туш - ки,

и не - кы - му спра - ви - т(и) тва - ю бу - й(и) - на - ю га - ло - вуш - ку,

и ат - пра - ви - т(и) в чу - жи - и до - б(ы) - ры - и лю - дюш - ки.

Куды жи ты справ(ы)ляйся, маё мильё дётетко,
и гор(и)кыя сиротушка?
И нет(ы) ў тибя радител(и)ки-матушки,
И некому справит(и) тваю буй(и)наю галовушку,
И атправит(и) в чужий доб(ы)рыи людюшки.
И как жо ты будишь лятать, маё мильё дётетко,
И без сваёй радительки род(ы)ной матушки?
И аставила тибя я, гор(и)каю сиротушку,
И на чужую нярод(ы)нюю матушку.
И как жо ты будишь шататьца

па доб(ы)рым людюшкам,
И гаряват(и) вяликава горюшка?
И хто ж тибя будя распрашивыть,
ў горькуй сиротушке,
Пры тваю тяжкую работушку?
Што нет(ы) ў тибя род(ы)ной сваёй(и) матушки,
И будешь улаживат(и) няродной
явною матушке,
И хадить па тяжкым работушкым(ы)
па чыстыму полюшку.

Исп.: Ларионова Д. М., 1909 г. р. Зап.: Шишкова О. В., 24.01.1987. Расп.: Полякова А. В. Утром свадебного дня, когда подруги «справляют» невесту-сироту, ее тетка (крестная или какая-то другая женщина вместо матери) причитает, невеста тоже причитает.

№ 8. Причитание невесты-сироты на кладбище

$\text{♩} = 144$ д. Позолотино, Пушкино-Горский р-н, 2297-21

Ра - ди - тиль - ка ма - я ма - туш - ка,

При - ля - ти ка мне, си - зуй за - го - нюш-ки. Ой! Ой!

Ас - та - ви - ла ты ми - ня, си - ра - ти - нуш-ку. Ой! Ой!

Бла - га - сла - ви ты ми - ня, ма - я ра - ди - тиль - ка.

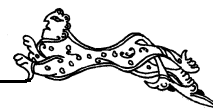

При - ля - тай ка мне, ми - ня пра - ве - да - вай. Ой! Ой! Ой!

Радитилька мая матушка,
Приляти ка мне, сизуй загонюшки. Ой! Ой!
Аставила ты миня, сиратинушку. Ой! Ой!
Благаслави ты миня, мая радитилька.
Прилятай ка мне, миня праведавай. Ой! Ой! Ой!

Как я жила биз тибя, мая радителька,
В вяликим бальшим я горюшки. Ой!
Горькыя сиратинушка,
Нихто миня ни п(ы)рилаская,
Как ты, мая радитилька.

Исп.: Иванова Ф. И., 1892 г. р. Зап.: Мехнецов А. М., 02.08.1987. Расш.: Полякова А. В. «Вот я плакыла ны магилках так, кагда приляти миня баярки ны магилки».

СОДЕРЖАНИЕ ПОЭТИЧЕСКИХ ТЕКСТОВ СВАДЕБНЫХ ПРИЧИТАНИЙ. ПЕРЕЧЕНЬ ЗАПИСЕЙ

В центрально-псковских традициях хоровые и сольные причитания играют ведущую роль в довенечной части свадебного обряда. Их поэтические тексты раскрывают последовательность обрядовых действий, выражают эмоциональное состояние участников.

Главными участниками на этом этапе свадьбы были исполнявшие в обряде функцию боярок женщины, которые хорошо знали тексты, напевы причитаний и порядок обрядовых действий. По рассказам исполнителей (вспоминают чаще всего о свадьбах, проходивших в 1920–1930-х годах, либо со слов матерей – о свадьбах конца XIX–начала XX вв.), боярками в это время были пожилые женщины или старухи, а девушки (собственно подруги невесты) уже не умели «боярить». Надежда Сергеевна Исакова (1912 г. р.) рассказывает о том, что ее бабушка ходила «в боярки»: «Вот называли их баяркам. Вот ани па свадьбам пели, эти. Ну канешна, я её уже, и бабушку-га, сшитай, ня помню. <...> А эта уже ня девачки с нявестый, а эта абыкнавенны настаяшши баярки такии. В свадьбу их сабирают, там може чилавек пять или чатыри...» (Новорж., Рудняха – Никитино* 5033-34). Бывало, что боярок собирали много: «Вмесьте пают, там сколька их, может быть буваа и многа баярак, и да пятнадцати челавек, буваает и семь, пять, сколька как, у нас – што больше, то лучши» (П.-Г., Поляне 2263-02).

Об обстоятельствах и характере исполнения хоровой и сольной причеты есть немало свидетельств народных исполнителей:

«И таким пранзительным голасом [пели], што все рывут, плачут. Абычна делали так, штоб нявеста плакала, гыварят: “Ни наплачитца зы сталом, то наплачитца зы сталбом”, – тут плахая жизнь буди ей» (П.-Г., Поляне 2262-07). «Ну, яна [невеста] плача, и к ей вот нанята какая баба – специально па

свадьбам езда. Тая причитывая каво-то. <...> Я ешо савсем пацанкой была. Так три старухи была взята: причитывали. Так уже воласы дыбам. Я как сейчас вздумаю, Госпади! – что как на тот свет атправляют – всякую причитывають. <...> Голасам вси – три там или две – вси разам анну песню. И вот, как завядуть, как волк в балоте!» (П.-Г., Мошино 2258-12).

Часто исполнители говорят о том, что невеста во время исполнения хорового причитания боярками сама не причитает, а только плачет, кричит или «ухает»: «Нявеста тока крычить, плаче. На всю галаву крычить, как эта на[деляют], плаче, ну так што... Хуже как па мертваму плача. <...> Наверна, никак не пригаваривая, а плаче, крычить все. Завярнувши, платым акинувши и плача» (Опоч., Жгуново 2273-02–05). «Нявеста только галоса – плача. А баярки только все: “О-о-о”» (Опоч., Терехи 2270-07-16). «Бабы причитывають, ана [невеста] плача, сегда. <...> Бабы все причитывають. Невесты некада была петь, а тока плакыть зыставляли» (Красн., Барашково 1544-19).

Своеобразие центрально-псковской причетной традиции состоит в том, что при исполнении хорового причитания только старшая боярка ведет текст, а остальные подхватывают напев без слов – с распевом на гласной «о».

Исполнительнице из д. Жгуново, Екатерине Дмитриевне Дмитриевой, 1907 г. р., самой приходилось участвовать на свадьбе в качестве боярки. По ее словам, напев хорового причитания звучал непрерывно, без пауз: старшая боярка запевала следующий куплет, не дожидаясь, когда девушки закончат петь (девушки подхватывали мотив на «о», могли петь со словами): «А са славам уже етыи не все [пели]. <...> Што тада, када ана [старшая боярка] кончила, скаже што: “Пыдайте ны дялите”, – <...> а девки сразу: “О-о-о-о-о-о!” – вот



так-от. А ана апяць сразу гаваріць слава. Все ёты ня кончили, а ана уже апяць гаваріць слава, и апяць так падхватывают. Песня полныстю иде. Панимаеш? Мы ня кончили уже вясти, а ана уже начинае гаваріць слава другие. И ана кончи, и апяць, ни брасают. <...> Эта тока так начинаеш, а паеш песню вавсю. <...> А [если девушки] знают – и слава гаварят, даже те еще раньше падхватывают тада уже (и са славам можна), а каторые ня знают, тока голасам вядуть [на “о-о-о”]» (Опоч., Жгуново 2273-05).

По-видимому, эта закономерность исполнения хоровой причети в данном регионе сыграла решающую роль в угасании традиции – с уходом из жизни знатоков, корифеев традиция прерывается.

Важными оказываются также наблюдения самих исполнителей о распространении напева хорового причитания: «Эта у нас так пели, а вот нидалек дярэвни, уже там савсем ня так пели. <...> Тут тоже адна гаваріць, а ёты тоже вот так падхватывают ей. Как раз голыс адін. Как баярки баярили – голыс адін. Вязде. Вот я и была там, слышала. Маленькая ешшо слышала и че вот – голыс адін, все так вядуть тагда» (Опоч., Жгуново 2273-06).

Тексты свадебных причитаний (сольных и хоровых) так же, как и тексты причитаний похоронно-поминального обрядового комплекса, обладают свойством формульности на нескольких уровнях – на уровне кратких словосочетаний (формы обращений, самонаименований, описаний и проч.), на уровне сюжетных мотивов.

Поэтические мотивы свадебной причети можно разделить на непосредственно связанные с обрядовым действием и мотивы общего содержания, выражающие эмоциональное состояние участников обряда.

В формульных словосочетаниях и сюжетных мотивах, не связанных напрямую с обрядом, можно наблюдать большую общность между свадебной и похоронно-поминальной причетью (мотивы прощания, разлуки, «своего горя»). Сюжетные мотивы, имеющие неразрывную связь с обрядом, обладают, как правило, более высокой степенью различия.

ПРИЧИТАНИЯ НЕВЕСТЫ (СОЛЬНЫЕ) И БОЯРОК (ХОРОВЫЕ)

Устойчивые формы обращений

«Кармилиц роднинький папынька»
«Мой кармилиц родный батюшка»
«Сударь мой родный папенька»
«Мой кармилец тятенька»
«Сударынька роднинькая маменька»
«Радимья сударынька, родная маменька»

«Мая сударынька, родная мамынька»
«Сударынька мамынька»
«Мая родненьякая мамушка, родная радителька»
«Братиц-салавёюшка»
«Май братцы-салавёюшки»
«Мая милая сизая загонюшка» (обращение к сестре)
«Родныи сястрицы-лябёдушки»
«Сястрицы милыи»
«Сизая загонюшка» (обращение к тетушке)
«Сизый салавёюшка» (обращение к дядюшке)
«Мая законная матушка, крестиньякая радная»
(обращение к крестной)

Сюжетные мотивы, имеющие непосредственную связь с происходящим действием (представлены по ходу обрядовых действий)

Накануне свадьбы невеста-сирота с подружками едет на кладбище, причитает и просит прощения у родителей:

- ✧ заклинание сил природы, земли; призывание родителей – просьба о благословении и наделении
– *сольное причитание невесты*:
«Падаймися, буйный ветер,
Разрыи мать сырую зямлю,
Аткрэйся, грабница бёлыя,
Встань, мая матушка ронная,
Я иду замуж.
Ныдаль ты миня, горькью сиротку,
Штоб мне жылысь бы, былысь бы хырашо»
(Новорж., Дорожкино 5049-18).
- ✧ призывание родителей – просьба встать, благословить, отпустить в добрые люди
– *хоровое причитание (от лица невесты)*:¹
«Встань, встань, мой радитель-батюшко,
Благослави сваво милыва дететка,
Атпусти в добрыи людюшки»
(Опоч., Терехи 2271-11).
«Што ж ты спишь, ты мой радитель-папынька,
Встань, благослави миня,
В добры людюшки атпусти.
Благослави миня, горьку сиратинушку»
(Опоч., Терехи 2271-12).
- ✧ просьба к умершим родителям прилететь птицей, сетования и жалобы на одиночество, горе
– *сольное причитание невесты*:
«Радителька мая матушка,
Приляти ка мне, сизуй загонюшки. Ой! Ой!
Оставила ты миня, сиратинушку. Ой, ой!
Благослави ты миня, мая радителька,
Прилятай ка мне, миня правёдавай.
Как я жила биз тибя, мая радителька,
В вяликим бальшим я горюшки. Ой!
Горькья сиратинушка,
Нихто миня ни п(ы)рилаская,
Как ты, мая радителька»
(П.-Г., Позолотино 2297-21).
«Приляти ка мне, мая мамушка,
Ка мне, горькуй сиратинушки. Ох! Ох!



Тяпёрь нихтó миня не пажалёя,
Акрóм тибя, мая радитилька. Ох! Ох!
(П.-Г., Позолотино 2297-20).

Невеста-сирота с боярками возвращается с кладбища, ее встречает сестра (или тетка):

✧ сетования невесты на невозможность «добудиться» до матушки, призывание матери

– *сольное причитание невесты:*

«Не дабудиласе я сваю сударыньку
рòд(ы)наю мамыньку. <...>
Ой, я п(ы)расила ж яё сюда, рòднаю ма[мыньку],
Што паспяшай-ка ты на маю пир, на бясе́душку.
Ой, захвати-тка ты мяня
к(ы)ра́сной де́вушкой»
(Опоч., Власово 1585-39).

«Дарага́я сястрицька,
Не дабудилася я сваёй радимый мамыньки.
Тольки слышила гром, грóмкую песенку,
Што расстяну́лася, што здрыгану́лася
сыра мать-зямя,
Аткрыва́етца грабава́я даска,
Встаё мая радимая мамынька,
Спяши́ть в маю пир-бясе́душку. <...>
Здрыгану́лася сыра мать-зямя,
Аткрыва́етца грабава́я даска.
Атмахну́лася то́ча бёлыя,
Встаё мая радимая мамынька,
Захо́ча захватить мяня кра́сный де́вушкой.
Вот спяши́ть, вот спяши́ть [рòдна] мамынька»
(Опоч., Власово 1585-28).

Накануне свадьбы подруги ведут невесту-сироту из бани, останавливаются на перекрестке, причитают – призывают родителей:

✧ обращение к подругам с просьбой «перенять» невесту – *хоровое причитание (от лица невесты):*

«Сястрицы май, галубушки,
Бяри́ти мяня [за] бёлы рúчушки,
И вяди́ти мяня в да́льно старóнушку»
(Новорж., Большая Слобода 5206-25).
«[Сястрицы май, галубушки],
Пи́райми́ти миня, го́рьков сирóтушку,
Прашу́ я, бе́нная сирóтушка,
На оста́тнёе ряше́нийко»
(Новорж., Большая Слобода 5206-11).

✧ обращение к подругам с просьбой помочь «разбудить» матушку

– *хоровое причитание (от лица невесты):*
«Сястрицы май, галубушки,
Памаги́те мне, го́рьков сирóтушке,
Разбудить сваю рóнную матушку»
(Новорж., Большая Слобода 5206-14).

✧ заклинание сил природы, земли; призывание родителей – просьба «перенять» (встретить), благословить, приласкать

– *хоровое причитание (от лица невесты):*
«Расступись, сыра зямля, <...>
Пе́райми́, рóнна матушка и рóнный ба́тюшко,

Блыгаслави́ меня сваим блыгаславе́ницей»
(Новорж., Большая Слобода 5206-08).
«[Папрашу́] я сваю рòдную матушку
Лáскавым славе́чушкой,
Ня(й) бу́дя го́рьков сирóтушки
Лáскава славе́чушка»
(Новорж., Большая Слобода 5206-20).

Вечером, накануне свадьбы, невесту-сироту водили по деревне с красой: впереди несли решёта, сзади под руки вели невесту, женщины пели песни, невеста голосила:

✧ жалобы-сетования на предстоящую жизнь в чужих людях

– *сольное причитание невесты:*

«Атправля́я миня няро́д(ы)ныя матушка
К чужому, ой, няро́д(ы)наму ба́тюшке,
И я го́рьков сирóтушка.
И как(ы) я буду жить ў чужой
няро́д(ы)ной матушки,
И как встре́тют(и) миня,
го́р(и)кью сирóтушку,
Как приду́ ня к рòд(ы)ной ма́тушки,
И ат(ы) сваёй радимой матушки?
И за́чем же аста́вила миня,
го́р(и)кью сирóтушку,
И как буду я жить в чужой матушки,
И хадит(и) па тя́ж(и)ким рабо́тушкам,
И хто бу́дя встре́ча́ть миня,
го́р(и)кью сирóтушку?»
(Опоч., Авсейково 2167-02).

Приглашение родни на свадьбу² (канун свадьбы, утро свадебного дня):

✧ описание действия

– *хоровое причитание (от лица невесты):*

«Я хадила и гуляла вдоль па улице,
(вариант:
Мы хадили и гуляли вдоль па улице...)
Всё пы дама́м, пы заулачка́м.
Хадила, сызыва́ла на пир, ны бясе́душку
всю радню́-па́ро́душку...»
(Новорж., Самсо́ниха 2202-03).

✧ «прикликание» подружек

– *хоровое причитание (от лица невесты):*

«Саби́райгися, сылета́йтися,
ма́й па́дружки-де́вушки,
Атпуска́йте меня в чужу́ дярэвёнку,
в чужую сямью́»
(Опоч., Ровный Бор 2862-08).

✧ невеста-сирота ищет, «прикликает» умерших родителей³

– *хоровое причитание (от лица невесты):*

«Пайдёмте, ми́лые па́дружки,
Пасмо́трим па но́вый го́ринке.
Не прита́йвши ли где
мой па́пенька рòдный?
Не приляте́вши ль он ны маю́ сва́дебку?»
(Опоч., Ровный Бор 2862-04).



- «...Не притаивши ли радитель ронный папенька?
Не прилятел ль он ны маю милью свадебку,
ны маю вялыкю бясэдышку?»
(Опоч., Ровный Бор 2862-05).
- «Встанимти, падруженки, и прайдём-ка мы
по ётой новой гóренки,
Не прилятёвши ль мой папенька,
Не сидит ли где в ётой новой гóренки?»
(Опоч., Ровный Бор 2862-22).
- *сольное причитание невесты:*
«Атшанітєся, добрыє людї,
Дайтє мнє пыглядєть па всим
дядюшкиным вугалкám,
Што нет ли тут маёй мамыньки прилятёвши?»
(Опоч., Власово 1585-50).
- ✧ *сетование на невозможность дозваться матушку*
– *хоровое причитание (от лица невесты):*
«...Хадїла, сызывала на пир, ны бясэдушку,
всю радню-пародушку,
Тóка ни дазвалыся, ни дакричалыся
родну матушку...»
(Новорж., Самсониха 2202-03).
- ✧ *заклинание дверей, сеней, слег (у дома родственников)*
– *хоровые причитания (от лица невесты):*
«...Атварїтєся, атварїтєся, двєри нóвыи,
Ни шатїтєся, ни шатїтєся, слєги дубóвыи,
Тут я ступїла, сиратїначка,
с мїлым пóдружкам.
Атварїся, дверь дубóвыя,
атварїся, двярїна новая»
(Новорж., Самсониха 2202-03).
- «Сени нóвыє-клянóвыє, ни шатїтєся,
Слєги, ни гїблїтєся...»
(Опоч., Терехи 2270-17).
- ✧ *обращение невесты к родственникам с просьбой встретить («перенять»), наделить, благословить, простить*
– *хоровые причитания:*
«Аткрóй, тєтушка, нам двєри ширóкии,
Вядєм нявєсту к вам на прашшєніє,
Па клянóвым палám, па дубóвым,
Придєм, сядем на лавачку брусїстыю.
Ты прастї, прастї миня, тєтушка,
Если я нагрубїла тябє,
За всё має, што была в дєвушках»
(Опоч., Решетниково 2275-02).
- «...Ой, братїц-сóкыл дарагóй,
Выйди на крылєчко,
перяймї сваю сястрицку. <...>
Ой, благаславї ты [еє] и прастї,
благаславї, ныдьялї»
(Опоч., Терехи 2270-08).
- «Ой, тєтїнька, бльгаславї миня,
прастї ты миня...»
(Опоч., Терехи 2270-05).
- «Выйди, сударь дядюшка,
Благаславї миня, гарюшу, и ныдьялї
Сваю плямєнницку радїмыю...»
(Опоч., Терехи 2271-10).
- «Выйди-выйди на крылєчко,
мой судыр дядюшка,
Благаславї и прастї миня,
Миня благаславї»
(Опоч., Терехи 2270-13).
- «...Бабушка, выйди на кралєцко,
И благаславї [сва]ю внучєнку,
И надьялї ты шáстєм и здарóвєм...»
(Опоч., Терехи 2270-08).
- ✧ *невеста благодарит за угощение («даёт спасибо»)*
– *хоровое причитание (от лица невесты):*
«Ох, што спасїбо, мой кармїлец(ы)
рòд(ы)най братє[ц],
Ох(ы), накормїли мєня, напайлї вы
маладєженьку,
Ох, напайлї мяня, всё гóрькую сиратїноч[ку],
Ох, атстаяла мая всё чáрачка
рас(ы)пал(ы)нєхєнька,
Ох, атляжала мая всё лóжєчка рассушєнька.
Ох, залїлї мяня всё гóрькой жа кручїнушкой»
(Опоч., Власово 1585-33).
- «...Ох, напайлї вы мяня, [гар]юшєньку,
вы сытєшєнька. <...>
Ох(ы), напайлї мяня, гарюшу,
да злой(и) кручїну[шкой]»
(Опоч., Власово 1585-37).
- ✧ *сетование невесты о прошедшей молодости*
– *сольное причитание невесты:*
«Ух! Ух! Ух! Ух! Ух! Паслєннїи май мїнўтушки,
Прахóдя мая мóлдысь, має вясєлїяца.
Ух! Ух! Ух!»
(Опоч., Терехи 2270-10).
- Обряд чесания головы:**
- ✧ *мотивы расставания*
– *хоровые причитания:*
«Атпустїлї мы на ширóкую паляначку,
В дальнєю далїнушку сваю кровїнушку,
Сваю мїлаю падрўгу,
Тапєрь нам нєкаво пад акóшечкам стучáть,
Нєкаво на бесєдушки вясєлыи с сабóй звать»
(Беж., Кисели – Черняково* Новорж. 5216-04).
- «[Атпушшáем] в чужїє лїодюшки,
на чужу полянущку,
Сваю мїлаю падрўгу.
Ня бóдя с нам анá в харавóде гулять,
Нєкаво бóдя нам на вячóрки звать. <...>
Ня бóдя у нас тапєрь мїлай падрўжєньки,
Ня бóдя анá с нам в каравóде каравóдам,
Ня бóдя анá с нам хадїть па гуляньям»
(Беж., Кисели – Черняково* Новорж. 5216-04).
- «Кудá ж ты атправляєшься,
наша сїзыя загóнюшка,
Брысáєшь нас, гóрьких сирóтушек,
На чужóє ухóдишь падвóрьїца»
(Новорж., Гривино 2171-07).
- Подруги «справляют» (наряжают) невесту-сироту к венцу утром свадебного дня:**
- ✧ *сетование на предстоящий уход из родительского дома*
– *сольное причитание невесты:*

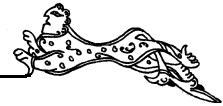

«Куды жи я с(ы)правляюсь, гор(и)кая сиротушка,
С сваёй тѣп(ы)лой ізобушки...»
(Опоч., Авсейково 2167-07).

- ✧ ожидание прихода умершего отца
– *сольное причитание невесты*:
«Выйди, мая рѣдненькая мамушка,
Рѣдная радѣлка,
На ширѣкую ўлычку,
Иль паглядѣ в касястыя акѣшечка
На синее мѣрюшка.
Не пльвѣт ли быстрая лѣдычка,
Ни спяшѣтца ль мой радѣтель-батюшка
Ка мне, гѣр(и)кой сирѣтушке,
Надьялѣть и благаславѣть миня, сирѣтушку,
В чужие лѣдюшки. <...>
Как нету в ѣлачки макушачки,
Так у миня радѣтеля-батюшки»
(Беж., Кисели – Черняково* Новорж. 5216-04).
- ✧ жалобы на сиротство, на предстоящую жизнь в чужих людях
– *сольное причитание невесты*:
«...И нет ѣ миня радѣтельки
рѣд(ы)ной матушки.
И хто ж миня будя атправлять,
гор(и)кью сирѣтушку?
И будуть атправлять вси чужѣи
дѣб(ы)рыи лѣдюшки,
И ня к(ы) рѣд(ы)ной матушке.
И как(ы) жо буду я там жить,
гѣр(и)кья сирѣтушка?
И хто ж миня будя распрашивыть,
гѣр(и)кой сирѣтушки,
И пры вялѣкья гѣрюшка?
И где буду я работат на тяж(и)кой работушке?
И ник(ы)тѣ миня ни распрѣся,
ѣ гор(и)кой сирѣтушки,
И как(ы) шатѣюсь я па чѣс(ы)тѣму пѣлюшку»
(Опоч., Авсейково 2167-07).

Подруги выводят невесту-сироту за деревню, там кланяются на четыре стороны, подруги причитают (в день свадьбы, перед обрядом наделения):⁴

- ✧ ожидание прихода умершей матери к наделению
– *хоровые причитания (от лица невесты)*:
«Выйдемти на ширѣкую ўлычку,
Пасмѣтрим па всѣм старѣнушкам,
Ни лятѣт ли радѣмая матушка
К тва(ѣ)мѣ вясѣламу надьялѣнѣцу»
(П.-Г., Поляне 2263-02).
«Выйдемти, май сястрицы да пѣдружки,
ва чѣстыя пѣлюшка.
И приклѣнимся мы ка сырой зямлѣ,
ка сырой зямлѣ-матушки.
Ох(ы), ни стѣчѣт(ы) ли, ни г(ы)рымѣт ли
да сырѣ мать(и)-зямля?
И ни спяшѣт(ы) ли ка мне, ой, к надьялѣнѣцу
и благаславѣнѣцу,
Ой, мая рѣд(ы)нѣя матушка?»
(Новорж., Рудняха – Никитино*
5033-33, 34, 36, 5210-36).

«Пайдѣм-выйдем на ширѣкую ўлычку,
Пасмѣтрим на вси чѣтыри старѣнушки.
Не йдѣт ли наша судѣрынька
радѣмыя мамынька?
Нам ня наѣда ѣйныва ньядьялѣнѣца,
Нам наѣда ѣйныя благаславѣнѣца»
(Красн., Трибесово 1549-18).

Обряд наделения – невеста и боярки причитают за столом, призывают родителей, родственников и всех присутствующих благословить и наделить невесту:

- ✧ невеста приглашает подруг
– *хоровые причитания (от лица невесты)*:
«Эй, в(ы)се ли май сястричѣ(и)ки,
да посаб(ы)рѣлися?
Э, в(ы)се ли май галѣбушки пос(и)лятѣлися?
Ох(ы), ти ш(и)то сядим(ы)ти, сястричѣки,
охти, в(ы)се вдѣл(и) па лѣвычѣкам,
И васкрѣк(ы)ним(ы)ти мы г(ы)рѣм(ы)ким
мы в(ы)се гѣласам...»
(Опоч., Саломахи 1623-22).
«Ох(ы), што, Бѣжен(и)ка, благаславѣте,
да маладѣжѣнюку.
Ох, и што вси де вы сабрѣлися,
мѣлаи пѣдруж[ки]?
Ох, што мы сядимти вдѣль вси па лѣвочѣкам.
Ох, мы приуклѣчемти судѣрыньку мамыньку»
(Опоч., Власово 1585-19).
«Ох, да вси, май сястричѣки, вы пасабрѣлися,
Ох(ы), што вси ли, май галѣбушки,
пас(ы)лятѣли[ся]?
Ах(ы), вы бярити мяня пад бѣлыи
пад(ы) рѣча[ньки],
О, мы сядим(ы)ти, сястричѣки, да
в рѣд(ы) па лѣвочѣкам»
(Опоч., Власово 1585-21).
«Ох(ы), бувѣла я хадѣла-гуляла,
Ох(ы), причѣсавши я сваѣ бѣй(и)ну галѣвашку,
Ох(ы), пасабрѣлися сястричѣки
май галѣбашки...»
(Опоч., Мирѣеды 1663-52).
«И што вси ли вы, пѣдружки, пасабрѣлися,
И што вси ли жа май пѣдружки паслятѣлись?»
(Красн., Мышково 1539-48).
«Ня вси ли вы, сястричѣки, пысабрѣлися,
И ня вси вы, галѣбушки, пыслятѣлись?»
(Опоч., Белоусово 1659-15).
«Все ли вы сабрѣлися, май милые пѣдружки,
Ны маѣ пир-бѣседушку?...»
(Опоч., Гаврово 1639-09).
«Что и в(ы)се ли вы сабрѣлися,
мѣлыи пѣдружен(и)ки?
Да и сядим(ы)ти мы вдѣль да па лѣвычѣкам.
Да васкрѣк(ы)ним(ы)ти мы
грѣмким(ы) гѣласам...»
(Опоч., Липѣца 1633-13).
- ✧ обращение к подругам с просьбой призвать мать для того, чтобы она прикрыла голову невесте, успокоила невесту
– *хоровые причитания (от лица невесты)*:



- «...Ох(ы), всё усклічѣмти сударыньку
рѣднаю мамы[ньку].
Ох(ы), ни туляйси-тка, сударынька,
раз(ы)милѣшеньк[а].
Ох(ы), пришанісь-ка ты, гарюша,
да к маладѣжонь[ке].
Ох(ы), што прив(ы)крый-ка ты маю
буйню галовыньку.
Ох, привкрый-тка маѣ рятывыя сяр(ы)дѣчушка.
Што не ўнимаюцца май бѣленькіе рўчушки.
Ох(ы), май бѣленькіе рўчушки ж апустилися.
Ох(ы), мая буй(и)ная ж галовынька
прив(ы)задума[лась],
Ох(ы), што рятывая сярдѣчушка п(ы)риужахнулася»
(Опоч., Власово 1585-21).
«...Сядимти, сястричкі, мы вдоль па лавышкым,
И крикним мы, сястричкі, грѣмким гласым.
Прикрикним мы, сястричкі, радимыю мамыньку.
Ни втуляйся ты, наша радимыя мамынька,
Пыдайди, прикрой маю буйную галовушку»
(Опоч., Белоусово 1659-15).
«...Ох(ы), мы сядимти вдоль па лавычкым,
Прикличим радную мамыньку.
Падайди, мая радимыя мамынька,
Вазьми меня за буйною галовыньку,
Прижми к сваю рятывому сярдѣчку»
(Опоч., Мироеды 1663-51, 52).⁵
- ✧ призывание отца для того, чтобы он зажег свечу для молитвы
– *хоровое причитание (от лица невесты)*:
«Пришанісь, мой кармілец тятенька,
Папрашу я тебя, гарюша-сиратинаць[ка].
Што затапи мне свечу воску яркую,
Памалісь Царствию небеснаму.
(...Памаліться мне, горюше-сиратинацьке)»
(Опоч., Власово 1585-23, 24).
- ✧ призывание родителей, родственников и всех присутствующих благословить, наделить и отправить невесту в чужие люди
– *хоровые причитания (от лица невесты)*:
«...Ох(ы), падайди-ка ты ка м(ы)не, ох,
кармилиц(ы)
рѣд(ы)нинький папынька.
И падайди-ка ты ка мне, сударынька
рѣднин(и)кая маменька.
Ох(ы), надяли-ка ты мяня, гарюшу-сиратиничку.
Ох, апусти-ка ты мяня в(ы) чужий
дѣб(ы)рыи людюшки.
Ох(ы), и к(ы) чужѣму нярѣд(ы)наму
<...> папыньки.
И к чужѣй нярѣд(ы)нин(и)куй ты мяня,
ох(ы)ти, не к маминьки»
(Опоч., Саломахи 1623-22).
«Ох, судырь батюшко, прасті меня,
И благаслави, нядяли. <...>
Ой, мамушка-радителька,
Прасті мине и благаслави. <...>
Благаслави сваю милава дѣтетка»
(Опоч., Терехи 2270-12).
«...Ох(ы), надяли-ка меня,
гарюшу-маладѣженьку.
Ох(ы), апусти ты меня
в(ы) чужий дѣб(ы)рыи людюшки.
Ох(ы), как(ы) паладит(и) будя м(ы)не с чужѣй(и)
нярѣдной маменькой.
Ох(ы), как(ы) пат(ы)рапит(и) мне будя чужѣму
нярѣд(ы)наму папын(и)ки»
(Опоч., Саломахи 1624-03).
«...И што падайдите-ко, надяли ты меня,
гарюшу-маладѣшеньку.
И што падайди-ко, надяли, сударь
мой рѣдний папенька.
И што падайди-ко, надяли меня, радимыя
сударынька рѣдная маменька.
И што падайдите-ко, надяли ты меня,
гарюшу-маладѣшеньку.
И што падайдите, май братцы-салавѣюшки.
И што падайдите-ко, надяли ты меня,
сятрицы милыи.
И што падайдити, надяли ты миня,
гарюшу-маладѣшеньку»
(Опоч., Жгуново 2273-02, 03).
«...Да приклик(ы)ним(ы)ти мы раднова батюшку.
А мой батюшка, ни чужайся ат миня.
Ни чужайся, ни втуляйся,
ты приди ка мне.
Надяли миня с раденийца,
блас(ы)лавши(и)ся. <...>
Да не все ли вы, и все ли сабраліся,
пад(ы)ружки-пѣд(ы)ружки?»
И сядим(ы)ти мы вѣд(и) да па лавычкым.
Да васкрик(ы)ним(ы)ти мы
грѣм(ы)ким(ы) гласым.
И приклик(ы)ним(ы)ти мы сударыньку
рѣдную мамын(и)ку.
Да шаніс(и)-ка ты, рѣдная мамынька.
Надяли ты миня с(ы) раденийца»
(Опоч., Липица 1633-13).
«Мой кар(и)милиц рѣд(ы)нный батюшка,
Прихвати маю буйною галовушку,
Штоб мне идти таперь к нярѣдному батюшки,
И как мне уладить будя нярѣдной матушки?»
(Красн., Агарышево 1554-23).
«Нядяли миня, радная матушка,
Апусти миня в чужий людюшки,
Буду служить веруй-правдаю
свѣкру сы свякрѣвюшкой»
(Опоч., Решетниково 2274-09).
«...Пыдайди-тка, нядяли-тка миня,
рѣдний батюшка,
Пыдайди, нядяли миня, рѣдныя матушка»
(Опоч., Гаврово 1639-09).
«Падайди-ка ты ка мне,
ой, мой рѣдний батюшка,
Надяли, багаслави, ой, ой, маладую дѣчен(и)ку,
Падайди-ка ты ка мне, ой, радимая мая матушка,
Надяли ты меня, ой, сваю дѣченку...»
(Опоч., Есенники 2298-27).
- ✧ во время наделения невесты-сироты – ожидание прихода умерших родителей
– *хоровые причитания (от лица невесты)*:
«Пришанісь, мая сударынька рѣдная мамынька,
Ка мне, гарюше-сиратинацьке.

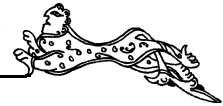

Не ўтяшайце маю пир-бясёдушку,
Захватай мя красной девушкой»
(Опоч., Власово 1585-25).

«Сядим, сядим пад касястае акошечка,
Паглядзім мы в даль-далинушку, за сінее мора,
в тёмнай лясá.

Не пльвёт ли быстрая лóдычка,
Ни спяшйт ли радитель-бáтюшка
На паслédния благаславéница –
Благаславйт сваю рóднава дятéнычка?
Нет, нет, не видать, слýху не слыхатъ,
гулу не слыхатъ»

(Беж., Кисели – Черняково* Новорж. 5218-38).

«И вы сабрáлися, падруженьки, э-э-э-эй.
Пызавём рóнну мáтушку,
Ни притулívши ли где в тёмнам угалóчке...»
(Красн., Габоны 1615-09).

✧ подруги призывают родителей, всех присутствующих
наделить невесту-сироту

– *хоровые причитания (от лица боярок):*
«Падайди-тка, надяли-тка сизую загóнюшку,
Сизую загóнюшку, гóрькаю сирóтушку. <...>
Падайдите, надялите гóрькаю сирóтушку
Ва чужие дóбрыи лóдюшки,
К чужой рóдной мáтушки.
Надялите и благаславите дóбрым пажалáньцем,
Пажалáйте быть шчаслívай жízни,
И дрóжный с свáйм супрýгом,
Ой, ой!»

(Беж., Кисели – Черняково* Новорж. 5216-13).

«Падайдите-ка, надялите-ка нашу Татъянушку
у чужй-дóбры люди,
Благаславите, радня-парóдушка.
Перва падайди, радителька-мáтушка,
Надяли, благаслави в чужие лóдюшки.
Ай, падайдите-ка, надялите-ка, надяли,
радителька-мáтушка,
Сваю рóдную дачúшку
В чужй люди, в чужй дóбры лóдюшки»
(Беж., Кисели – Черняково* Новорж. 5218-32).

«Падайди, падайди, судáрыня мáтушка,
Ой, надяли сваю рóднава дятéнычка
Ва чужие лóдюшки»
(Беж., Кисели – Черняково* Новорж. 5218-37).

«Падайдите, надялити, радня-парóдушка.
Рóдныи сястрицы-лябéдушки,
Падайдите, надялити
ва чужие дóбры лóдюшки»

(Беж., Кисели – Черняково* Новорж. 5218-34).

«Падайди и надяли, брáтиц-салавéюшка,
Надяли сваю сястру-лябéдушку
Ва чужие лóдюшки, к чужой мáмушки,
к чужому бáтюшки»

(Беж., Кисели – Черняково* Новорж. 5218-36).

✧ невеста-сирота призывает родственников
– *сольное причитание невесты:*

«Падайди, мая милая сизая загóнюшка
(на сястрицу),
Надяли миня, гóрькаю сирóтушку,
У чужие дóбрыи лóдюшки»
(Беж., Кисели – Черняково* Новорж. 5216-14).

«Падайди, брáтиц-салавéюшка,
Надяли миня, гóрькаю сирóтушку,
Атпусти в чужие дóбрыи лóдюшки.
Пажалáй мне дóбрава пажалáньца,
Ня бóдим мы с табóй,
брáтиц-салавéюшка,
Хадйт на вячэрачки, вясéлые гулянийца,
К майм мiленьким падрúгам,
близким всим парóдницам»

(Беж., Кисели – Черняково* Новорж. 5216-15).

«Падайди, надяли, мая закóнная мáтушка,
Крэстнинькая радная.
Надяли миня в чужие дóбрыи лóдюшки.
И благаслави на дóлгая мне [паживáньца],
Гóрькой няшáсной, в чужие лóдюшки»
(Беж., Кисели – Черняково* Новорж. 5216-16).

✧ укор родителям за то, что отдают в чужие люди
– *хоровое причитание (от лица невесты):*
«...Надоела я вам, май радимые,
Атдаёте вы меня в чужие лóдюшки
На чужую старóнушку»
(Опоч., Есенники 2284-29).

**Причитания невесты (невесты-сироты), которые
могут включаться в разные обрядовые ситуации:**

✧ жалобы на сиротство
– *сольное причитание невесты:*
«Ух, ух, нет у миня рóд(ы)ной матушки,
Некаму ат(ы)правит к чужому бáтюшке»
(Опоч., Авсейково 2167-01).

✧ укоры родителям за то, что отдали замуж не за люби-
мого
– *сольное причитание невесты:*
«Што сгубили маю буйную галóвушку,
Атдаёте не за любимыва замуж.
Май радимьи мáтушка с бáтюшкой,
Атдаёте вы меня не за любимыва замуж.
Ох, как же я буду привывать...»
(Опоч., Вороново 2277-21).

ПРИЧИТАНИЯ МАТЕРИ ПО НЕВЕСТЕ⁶

Устойчивые формы обращения к невесте

«Мая мiлая дитéнычек»
«Ты любимае мiлае дятéнафёк»
«Мiлыя дятéнык»
«Мая мiлыя дачúшечка»
«Мая мiлыя дачúшенька»
«Маё мiлыё дётетко, гóрькыя сиротушка»
«Мая дарага́я любимая дóченька»
«Мая лябéдушка / бéлыя лябéдушка»
«Мья́ сизыя загóнюшка»

Устойчивые формы самонаименования

[Улетаешь] «ат меня, радительки-матушки»
[Справляешься] «ат рóнной мамушки»



[Не обижайся] «на меня, на сиротушку»
 [Бросаешь] «горькую сиротушку»
 [Оставляешь] «миня, горькую гарюшинку»
 [Как буду] «анна я, гор(и)кья-нящасныя»

Возгласы

«Ох, лиха!»
 «Ох, лихынька м(ы)не»
 «Ох, лиханька маё!»
 «Маё милья дётетка»

Сюжетные мотивы, имеющие непосредственную связь с происходящим действием

Причитание матери после невестинной бани:

- ✧ повествование о происходящем
 «Иде маё дитятка, напаривши-намывши...»
 (Новорж., Дорожкино 5049-17).
- ✧ сетование на предстоящую жизнь дочери в замужестве
 «...А где-та тапёрь-та ана бúde мытьце-паритьце?
 В жениха-та в ёйнава баенки нётути.
 Хадí, маё дититка, в нашу баенку,
 мыйся и парься»
 (Новорж., Дорожкино 5049-17).
- ✧ сетования на предстоящую разлуку, одиночество
 «Куда ж ты улятаёшь, маё милья дётетка,
 Ат(ы) миня, гор(и)кой(и) сиротушки?
 И как(ы) жа буду анна я, гор(и)кья-нящасныя,
 Биз тибя, мая милья дётетка?
 Ох, лиха!»
 (Опоч., Якушёво 2866-24).

Утром свадебного дня одна из женщин причитает за мать:

- ✧ обращение с вопросом – «куда справляешься»
 «И куды жи ты справляишься, маё милья дётетка,
 и горькья сиротушка?»
 (Опоч., Авсейково 2167-06).
- ✧ сожаление о том, что сироту некому «справить» замуж
 «...И нет у тибя радительки-матушки,
 И некаму справить тваю буй(и)наю галовушку,
 И атправит в чужие доб(ы)рые людюшки,
 И как жо ты будишь лятать, маё милья дётетка,
 И без сваёй радительки, род(ы)ной матушки,
 И аставила тибя я, гор(и)каю сиротушку,
 И на чужую нярод(ы)ню матушку...»
 (Опоч., Авсейково 2167-06).
- ✧ сожаление о том, что сироту в замужестве ждёт горе,
 никто ее не пожалеет
 «...И как жо ты будишь шататьца
 па доб(ы)рым людюшкам,
 И горяват(и) вяликыва горюшка?
 И хто ж тибя будя распрашивыть,
 ў горькуй сиротушки,
 Пры тваю тяжкью работушку?»

Што нет(ы) ў тибя
 род(ы)ной сваёй(и) матушки,
 И будешь улаживат(и) няродной
 явонной матушке,
 И хадит па тяжкым работушкым(ы)
 па чыстому полюшку»
 (Опоч., Авсейково 2167-06).
 «Лучше б, што я тябя радила,
 Лучше б апустила в синия морюшка,
 Штоб ты ни тярпела б, маё дитятка,
 бальшо́ва горюшка»
 (Новорж., Дорожкино 5049-11).

Причитание матери в момент вывода невесты и си- дения за столом (до приезда жениха):

- ✧ вопрос: «куда снарядилась»
 «Што куды жи ты снарядилась,
 маё милья дитетко,
 И ат миня к няродной матушке?
 И пас(и)ледниё т(ы)ваё вяселья в(ы)ремичко,
 И завязывынешь ты с(ы)ваё
 буй(и)наю галовушку...»
 (Опоч., Авсейково 2167-04).
 «Куды ж ты снарядилась, мая милья дитетка?
 Улятаёшь ат меня, радительки-матушки,
 В чужую дальнюю старонушку...»
 (Опоч., Авсейково 2167-04).
 «Куды ж ты ат миня уходишь, мая сиротушка?
 В чужой дом.
 Табё будит там скушна,
 Будишь привыкать памалёнку...»
 (Новорж., Погорелово 5200-12).
 «Да, милья мая,
 На каво мы тибя атдаём в чужии люди.
 Как мы будим биз тибя жить?»
 (Новорж., Погорелово 5200-16).
 «Атпушшаю в чужие добрые людюшки,
 Свавó милава дитёнычка,
 На векавешную паживочку,
 К бела́му сако́лику»
 (Беж., Кисели – Черняково* Новорж. 5216-18).
- ✧ наказания – как жить в чужих людях
 «...И как же будешь ты шататьца ў явонной
 род(ы)ной матушки?
 И как(ы) встрётют тибя, маё милья дётетка,
 В чужую дальнюю старонушку?
 И пыдайдёт к табё милья салавёюшка,
 И будя тибя встричать сы сваёй
 род(ы)ной матушкой.
 Как(ы) ты будишь хадит и улаживать
 Явоннуй родной матушке?
 Маё милья дётетка,
 И хадí и улаживый, хадí
 па тяж(и)ким работушкам,
 Штоб ни ругали тибя, маё дятёнычек»
 (Опоч., Авсейково 2167-04).
 «Любимая мая до́чинька,
 Атдаём тибя в чужии людюшки.
 Как ты будишь в чужих привыкать,
 добрых людюшкых?»
 (Беж., Крыжово 5205-02).

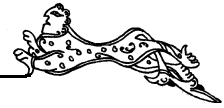

- ✧ сетование на предстоящую разлуку дочери с подругами
«Рыстаёцца с мільым падружынькым,
Ня прйдуть мільны падружынькі,
Ни пызавут тибя, маё мільае дзіткіца,
На вясёлаі гулянячка»
(Беж., Крыжово 5205-09).

Причитание матери по невесте во время обряда надения и благословения:

- ✧ реальный ход обряда надения
«...Маё мільае дзіткіца,
Ныдзяляю я тибя, сиротушка,
Атпускаю ва чужыя людюшкі...»
(Новорж., Тарасово 2188-10).
«Мая радзімая дзіткіца,
Атпушчаю я тибя на чужую старонку
у чужыя людюшкі...»
(Беж., Кисели – Черняково* Новорж. 5218-33).
«Ныдзяляю я тибя, мая дзіткіца,
Атпускаю в чужыя людзі...»
(Опоч., Решетниково 2275-05).
«Ох ты, мая мільае дзіткіца,
Улятаеш в чужыя ты людюшкі. <...>
Багаслаўляю я тибя на шчасце, на радасць,
А Гасподзь тибя зн[а]я, можа будзе
<...> тваё горюшка...»
(Опоч., Вороново 2277-19).
- ✧ просьба не забывать мать, прилететь домой птицей
«...Маё мільае дзіткіца,
Ни забувай мяня, сиротушка,
Лятай ка м(ы)не вмёста сізыва голяба,
Ох, ліхынька м(ы)не!
Маё мільае дзіткіца...»
(Новорж., Тарасово 2188-10).
- ✧ наказания – как жить в чужих людях
«...[Отправляю я] сваю любімую дзіткіцу,
Ох, живи ты, мая дарагая любімая дзіткіца,
Ох, харашо с сваім мужем,
Штобы жыць бы век висяліцца табе,
Ох, ліхынька маё!»
(Новорж., Лунёвка 2189-19).
«...Не груби сударыне-мамушке.
Будь паласкавей і пахитрэй,
Буде табе палучше жыць, палёгче»
(Беж., Кисели – Черняково* Новорж. 5218-33).
- ✧ сожаление о том, что дочь в замужестве ждёт горе
«Ох, ты мая мільае дзіткіца,
Улятаеш в чужыя ты людюшкі
На вялікія горюшка.
Какой-та в цябя будз мужанёк,
Мая радзімая дзіткіца? <...>
Можа будзе <...> тваё горюшка.
Будут бить і кылатіць,
І пад лавку падкотють!
Ну ідэш – всё равно трып...»
(Опоч., Вороново 2277-19).
«Улятаеш, маё мільае дзіткіца,
У чужыя людюшкі
На вялікія горюшка. <...>
- Ох, прывыкай, мая мільае дзіткіца,
Ка всякім грубым славам і к бою»
(Опоч., Вороново 2277-20).
- ✧ сетование на разлуку, одиночество
«Ты, мільае мая,
Кудз ж ты пылятэла ат нас,
Аставляеш нас, горькіх сиротушек.
А таперь кагда ж ты к нам прыбудишь?»
(Опоч., Грихново 2277-12).
«...Атпускаю в чужыя людзі,
Атстаюся я адна, мая скорая пасылычка,
вэрныя прислужныца»
(Опоч., Решетниково 2275-05).
«...Была ты у мяня скорыя пасылычка
І вэрныя прислужныца»
(Опоч., Решетниково 2299-19).
«...Улятыць мая сізыва загонюшка
С сваё тэпыва гнёдушка.
Я расстанусь с сваім мільым дзіткіцам,
Атдаю в чужыя людюшкі...»
(Опоч., Вороново 2277-20).
- ✧ сетование матери невесты-сироты на невозможность прихода на свадьбу умершего отца
«Не дастукацьце, не дапрасыцьце
радітэлю-баціушке,
Штоб прыехаў, прыехалісе
с чужой дальной старонку,
Штобы прыехаў наэта паследняя прашынька
І багаслаўніцьце к тибэ, мільае дзіткіца»
(Беж., Кисели – Черняково* Новорж. 5218-39).

Причитание матери по невесте в момент отправления к венцу:

- ✧ сетования на предстоящую разлуку
«Пылятэла мая мільае дзіткіца
На чужую старонку,
К чужой радзімніце-мамушке.
Бросила мяня, сиротушка.
Как жо я буду биз сваё дзіткіца?»
(Новорж., Самсониха 2201-34).
«Мая мільае дзіткіца,
Атправляю на чужую дальнюю старонку.
Вернісь на радную старонку,
Мая мільае дзіткіца...»
(Опоч., Норкино 2165-15).
- ✧ прощание с невестой
«Не абикайся, маё мільае дзіткіца,
На мяня, на сиротушка. <...>
Прашай, мільае дзіткіца,
Брасай горькую сиротушка,
Атправляешся в чужыя людюшкі,
Мая мільае дацусейка»
(Опоч., Норкино 2165-18).
- ✧ наказания – как жить в чужих людях
«Атправляю в чужыя людюшкі,
Мая мільае дзіткіца.
Насі буйнаю галовушка,
Будь поакорней добрым людюшкам. <...>



Мая мильё дитёнычек,
Атправляешься на чужую старонушку.
Пачитай старых...»

(Опоч., Норкино 2165-16).

«...Надо всё уважить матушку и батюшку,
Всех на́да уважить:
И свякро́вушку, и нявёстушку, свёкыра, и мужа»
(Новорж., Самсониха 2201-33).

✧ просьба навещать родных

«У, милья ты, дарага́я,
Уходишь в чужии ты лю́дюшки.
Не забывай ты нас, хади ты к нам, мая милья»
(Новорж., Вехно 5183-22).

✧ жалобы на расставание, выражение горя

«...У миня балит рятывыя сярдэчушка
Пы тябе, мильё дитёнычек»
(Опоч., Норкино 2165-15).

Причитания матери по невесте, включающиеся в разные обрядовые ситуации:

✧ вопрос матери: «куда справляешься», сетования на разлуку

«Ты любимае, милае дятёна́чек,
Куда справля́исся?
От ро́ннай ма́мушки ни к ро́ннай...»
(Новорж., Ровное 5211-22).

«Маё милае дятёна́чек, пади к чесной ма́мушке»
(Новорж., Ровное 5211-19).

«Ай, куда ж ты, мая лябёдушка, улята́ешь
С сваё ро́дныа гнёздущка? <...>
А куда ж ты вылята́ишь, бёлыя лябёдушка?
Расста́ешься ты с радны́м(ы) ба́тюшкым
и с радно́й ма́тушкой...»
(Опоч., Броды 1633-02, 03).

«Не́кому-та тябя́ приюти́ть,
И мая ты сироту́шка.
И хто тябя́ там встре́тя,
И хто-та тябя́ пыжалёя. <...>
И куда́ ж ты пыляти́шь,
И мяя́ сызыя́ заго́нюшка?
И хто тябя́ там встре́тя,
Ты мой ро́нный дятёны́чик?»
(П.-Г., Поляне 2297-39, 40).⁷

«Мая милья да́чушенка,
Уходишь в чужие лю́дюшки,
Браса́ешь ты миня́, радну́ю ма́мыньку»
(Опоч., Вельица 2866-01).

«Куда ж ты улята́ешь, маё милья дётетка,
Ат миня́, го́рькуй сироту́шки?
Аставля́ишь адну́-адинёшенкую.
Каво́ ж я буду́ дыжидать
с широкыва по́люшка?
Хто ка мне приде́, к го́рькуй сироту́шке?»
(Опоч., Якушево 2862-30).

✧ мать благодарит дочь за помощь в работе

«Спаси́ба тябе́, милья дётетка,
Што ты м(ы)не пымага́ла рабо́тыть
тяжкыю рабо́тушку,
Го́рькой сироту́шке.

Тапе́рь атставля́ешь миня́, го́рькыю гарю́шенку,
Анну́-адинёхынькыю»

(Новорж., Тарасово 2188-11).

✧ наказания – как жить в чужих людях

«...И ты служи́, мая лябёдушка,
Чужо́й ма́тушки и Чужо́му ба́тюшки.
Уважа́й и люби́ сваю́ уда́лаю гало́вушку»
(Опоч., Броды 1633-02, 03).

ПРИЧИТАНИЯ СЕСТРЫ ПО НЕВЕСТЕ

Устойчивые формы обращения к невесте

«Любо́вная мая́ сызыя́ заго́нюшка»
«Ро́дная сястри́ца», «Мая милья сястри́цька»

Устойчивая форма самонаименования

[Оставля́ешь] «миня́, го́рькыю сироту́шку»

Сюжетные мотивы

Сестра встречается невесту-сироту, возвращающуюся с кладбища:

✧ вопрос: «добудилась» ли невеста матушку, позвала ли на свадьбу

«Што скажи, мая милья сястри́ць[ка],
Што дабуды́лась ли ты сваю́ судары́ньку
ро́нную ма́мыньку
На сваю́ пи́ру-бясе́душку?»
(Опоч., Власово 1585-27).

Во время наделения и благословения подруги причетом призывают сестру благословить невесту, сестра причитает по невесте:

✧ мотивы расставания, благословения
«Распраш́аемся, ро́дная сястри́ца,
Атправля́ем тебя́ в чужы́ лю́дюшки,
в чужу́ сямёюшку.
А благасла́вляю я ат Бо́га ба́гаславлёны́цем,
И вясёлой жы́знью с до́брым сва́йм со́кылым»
(Беж., Кисели – Черняково* Новорж. 5216-14).
«Любо́вная мая́ сызыя́ заго́нюшка,
Атставля́ешь миня́, го́рькыю сироту́шку,
Улята́ишь ты в чужие лю́дюшки,
Абвя́зывы́ешь буй(и)ныю гало́вушку»
(Новорж., Тарасово 2188-12).

* * *

Перечень записей

Хоровые причитания⁸

Красногородский район:

Партизанская вол.: Габоны 1615-09.

Пограничная вол.: Поляково 1637-33.

Покровская вол.: Агарышево 1554-23; Карелино 1550-27 (фр.); Мышково 1539-46, 48; Трибесово 1549-18–21.

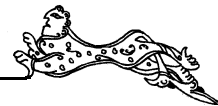
Новоржевский район:

Жадрицкая вол.: Ровное 5211-30; Рудняха 5033-33, 35, 5035-33, 35, 5210-29, 5211-18.

Заборьевская вол.: Гривино 2171-07; Самсониха 2202-03, 04.

Оршанская вол.: Большая Слобода 2201-16, 18, 5206-07, 08, 11, 12, 14, 16, 25.

Опочецкий район:

Глубоковская вол.: Вельица 2866-02; Рассохи 2851-24; Ровный Бор 2862-04-08, 1862-22; Рупосы 2832-02.

Ладыгинская вол.: Власово 1585-19-23, 25, 33, 37; Липица 1633-13, 13а, 18, 22, 28; Саломахи 1623-22, 1624-03.

Лобовская вол.: Есенники 2284-28-30, 32, 2298-26, 27, 2302-01, 02; Жгуново 2273-03, 05, 2299-11, 15, 16, 2302-03-05; Решетниково 2274-09, 2275-02, 2299-18; Терехи 2270-05, 07, 08, 12, 13, 15, 17, 20, 2271-03, 10-12.

Петровская вол.: Белоусово 1659-15, 16; Гаврово 1639-09; Мироеды 1663-52, 53, 1664-01.

Пушкино-Горский район:

Полянская вол.: Позолотино 2297-15, 17-19; Поляне 2262-07, 2263-02, 03, 2297-36, 38, 41, 2298-01.

Сольные причитанияНоворжевский район:

Алтунская вол.: Вехно 5183-22, 23; Дорожкино 5049-08, 11, 17, 18.

Вёскинская вол.: Гридино 5047-12.

Выборская вол.: Погорелово 5200-12, 14, 16, 29; Рогаткино 5030-41.

Дубровская вол.: Кораблёво 5003-24, 36, 44, 46.

Жадрицкая вол.: Ладино 5006-02, 02а; Ровное 5211-22; Хортово 5186-27.

Заборьевская вол.: Лунёвка 2189-19; Самсониха 2201-33, 34; Тарасово 2188-09, 10, 11, 12.

Зареченская вол.: Малое Алешно 5000-39, 5001-02.

Оршанская вол.: Большая Слобода 5206-20, 24.

Стеховская вол.: Губкино 5030-08; Соболицы 5017-20; Стехово 4999-12; Тараскино 5015-31.

Опочецкий район:

Глубоковская вол.: Авсейково 2167-02, 04, 06, 07; Вельица 2866-01, 2868-63, 64; Кобылкино 2851-08.

Духновская вол.: Якушёво 2862-30, 2866-24.

Звонская вол.: Вороново 2277-19-21; Грихново 2277-12.

Ладыгинская вол.: Власово 1585-27, 28, 39, 50.

Лобовская вол.: Решетниково 2275-05, 2299-19; Терехи 2270-10.

Матюшкинская вол.: Броды 1633-02, 03.

Норкинская вол.: Норкино 2165-15, 16, 18.

Пушкино-Горский район:

Зарецкая вол.: Поповня 2296-36, 38.

Первомайская вол.: Кишкино 5010-30; Осница 5041-03.

Полянская вол.: Позолотино 2297-20, 21; Поляне 2262-39, 40.

Пушкино-Горская вол.: Ганьково 5028-20.

- 1 По словам исполнительницы, подруги невесты причитают на могиле со словами, а сама невеста в этот момент плачет, «ухает».
- 2 В д. Терехи Опочечского района утром свадебного дня, перед наделением, боярки водили невесту по деревне, по родне, голосили под окном – просили благословения. Сзади шли парни и несли накрытые платками решёта на головах. Таким образом объединены шествие с красой и обход невестой родственников. В д. Решетниково эти обрядовые действия происходили сразу после банного ритуала.
- 3 Мотив хождения по горенке и поиска умерших родителей чаще звучит утром свадебного дня перед наделением родственниками невесты-сироты. В данном случае исполнительница из д. Ровный Бор утверждает, что это причитание исполнялось в канун свадьбы, когда невесту-сироту водили по деревне с красой (после посещения кладбища и после бани). Пели подруги, невеста только плакала («сирота: “Ух, ух, ух, ух!” – как голосит»).

- 4 В д. Поляне Пушкино-Горского района и д. Трибесово Красногородского района причитание исполняли за столом, на улицу не выходили.
- 5 Текст причитания реконструирован на основе двух фонограмм (1663-51, 52).
- 6 В данном разделе кроме причитаний матери, представлены причитания тетушки, старшей сестры или другой женщины, которые заменяют мать, если невеста сирота.
- 7 Исполнительница пытается распеть текст сольного причитания на напев хорового голошения.
- 8 В перечни записей свадебных причитаний по экспедиции 1999 г. включены сведения о тех образцах, которые цитируются в разделе, посвященном содержанию поэтических текстов. Кроме того, по записям 1999 г. в данном разделе цитируются тексты причитаний из Бежаницкого района, которые не вошли в перечни. Записи из д. Кисели Беж. – Черняково* Новорж.: хорové причитания – 5216-04, 12, 13, 5218-32, 34, 36-38; сольные причитания – 5216-14-18, 5218-33, 35, 39; из д. Крыжово Беж.: сольные причитания – 5205-02, 09.

ОБРАЗЦЫ НАПЕВОВ И ТЕКСТОВ СВАДЕБНЫХ ОБРЯДОВЫХ ПЕСЕН И ПРИПЕВОВ

№ 1 (с вариантами данного напева исполняются тексты 1-4, 11, 14, 15, 19-21, 27, 32-35, 39, 42, 43, 45)

♩=144

д. Мышково, Красногородский р-н, 1539-38

Рыс - та - пи - лысь ба - ин - ка, рыз - га - ре - лысь ка - мин - ка,



рыс - та - пи - лись ба - ин - ка, рыз - га - ре - лись ка - мин - ка.
 Рыс - пра - ща - лись де - вуш - ка пы сва - ёй ста - ро - нуш - ке,
 рыс - пра - ща - лись де - вуш - ка па сва - ёй ста - ро - нуш - ке.

Рыстапíлись ба́инка,
 Рызга́рельсь ка́минка,
 Рыстапíлись ба́инка,
 Рызга́рельсь ка́минка.

Рыспра́шались¹ де́вушка
 Пы сваёй ста́ро́нушке,
 Рыспра́шались де́вушка
 Пы сваёй ста́ро́нушке.**

Рыспра́шались де́вушка
 Пы сваёй ста́ро́нушке.
 Пы сваёй ста́ро́нушке,
 Пы де́вичей во́люшке.
 Ни жи́ла, ня ве́дыла,
 А пажи́ла – праве́дыла:
 У ђужо́ва ба́тюшки
 По́ле го́рем се́ина,
 Сляза́м палива́ныя.

Исп.: Андреева С. А., 1904 г. р., Васильева А. В., 1901 г. р., Тимофеева З. Т., 1917 г. р. Зап.: Мехнецов А. М., 03.02.1984. Расш.: Полякова А. В.
¹ Вероятно, это слово исполнители перепутали или забыли. Наиболее распространенные варианты – «растужисья, Варенька» (Красн., Барашково 1544-17), «рыстужилысь де́вица» (Красн., Трибесово 1549-27), «растужисья, девушка» (Красн., Переузино 1643-29), единичные записи: «растаснисья, девушка» (Красн., Пушмачи 1667-11), «разгулялась девушка» (Красн., Карелино 1554-18).

№ 2 (с вариантами данного напева исполняются тексты 5, 7–10, 12, 16, 18, 24–26, 28, 40, 41)

♩=102

д. Мышково, Красногородский р-н, 1539-42а

...2. Не бы - ла у нас гас - тей, ой, пы - на - е - хы - ли, ой,
 не бы - ла у нас гас - тей, ой, пы - на - е - хы - ли.

[Не́ была в нас дажжа́, ой, пынапры́скыла,
 Не́ была в нас дажжа́, ой, пынапры́скыла.]

Не́ была у нас гасте́й, ой, пынае́хыли,
 Ой, не́ была у нас гасте́й, ой, пынае́хыли.

Се́нюшки но́выи, ой, пыдла́милися,
 Ой, се́нюшки но́выи, ой, пыдла́милися.

Ка́тин(и)ка-девушка растуж́илыся,
 Ой, Ка́тин(и)ка-девушка, ой, растуж́илыся.
 – Ни тужи́, Ка́тинька, ой, мая́ сужи́ныя,
 Ой, ни тужи́, Ка́тинька, ой, мая́ сужи́ныя.
 Се́нюшки но́выи, ой, я ня сам руби́л,
 Ой, се́нюшки но́выи, ой, я ня сам руби́л.

Исп.: Андреева С. А., 1904 г. р., Васильева А. В., 1901 г. р., Тимофеева З. Т., 1917 г. р. Зап.: Мехнецов А. М., 03.02.1984. Расш.: Полякова А. В.

№ 3 (с вариантами данного напева исполняются те же тексты, что с напевом № 2)

♩=132

д. Черницкое, Опочецкий р-н, 2298-39

Не́ была вет - ров, не́ бы-ла вет - ров, па - на - ве - и - ла,



не бы-ла вет - ров, не бы-ла вет - ров, па - на - ве - и - ла.

Не была ветров, не была ветров, панавёила.¹
 Не была гостей, не была гостей, панаёхыла,
 Вахаді, Манюшка, встречай гостей,
 Ты бери коника пад(ы) ўз(ы)дачку,
 Маладова Ванёчку за рўчен(и)ку.

Ты веди коника ва стоінку,
 Маладова Ванёчку ва высокій(и) дом.
 Ты давай конику авса с сенам,
 Маладому Ванёчки вина с(и) мёдам.

Исп.: Егорова Л. П., 1913 г. р. Зап.: Мехнецов А. М., 06.08.1987. Расп.: Полякова А. В.

¹ Каждая строка повторяется.

№ 4 (с вариантами данного напева исполняются тексты 32, 44)

♩=152

д. Агарышево, Красногородский р-н, 1554-26а



...2. Мож - на есть, мож - на пить, мож - на чва - нить - ца,



мож - на есть, мож - на пить, мож - на чва - нить - ца.

Паёшьте, папёйте, наши гостейки,
 Паёшьте, папёйте, наши званаи.

Дэвiць пячэй, дэвiць пячэй пiрагoв пiчанo,
 Дэвiць пячэй, дэвiць пячэй пiрагoв пiчанo.

Можна есть, можна пить, можна чванитьца,
 Можна есть, можна пить, можна чванитьца.

Дясатая, дясатая – пива вариная,
 Дясатая, дясатая – пива вариная.

Исп.: Алексеева Е. А., 1902 г. р. Зап.: Неудачина Е. А., 02.02.1984. Расп.: Полякова А. В.

№ 5 (текст 30)

♩=164

д. Карелино, Красногородский р-н, 1550-20



– Ой, я - гы - да А - нi - сын - ка, ой, где ты бы - ла, ой,



я - гы - да Я - фi - мыв - на, ой, где ты бы - ла?



– О - й(и), я - гы - да, о - й(и), Ва - нюш - ка, у т(ы) - ва - ём са - ди, ой,



я - гы - да И - ва - ны - вич, у тва - ём са - ди.

– Ой, ягыда Анiсынъка, ой, где ты была,
 Ой, ягыда Яфiмывна, ой, где ты была?

– Ой(и), ягыда Анiсынъка, ва што ж ты брала,
 Ой, ягыда Яфiмывна, ва што ж ты брала?

– Ой(и), ягыда, ой(и), Ванюшка, у т(ы)ваём сади,
 Ой, ягыда Иванывич, у тваём сади.

– Ой(и), ягыда, ой, Ванюшка, у т(ы)ваю шапычку,
 Ой, ягыда Иванывич, у тваю шапычку.

– Ой(и), ягыда Анiсынъка, ой, што ж ты дёлыла,
 Ой, ягыда Яфiмывна, ой, што ж ты дёлыла?

– Ой(и), ягыда Анiсынъка, каму ж ты атдала,
 Ой, ягыда Яфiмывна, каму ж ты атдала?

– Ой(и), ягыда, ой, Ванюшка, ягыдки брала,
 Ой, ягыда Иванывич, ягыдки брала.

– Ой, ягыда, ой, Ванюшка, тваёй матушки,
 Ой, ягыда Иванывич, тваёй матушки.

Исп.: Лукина А. Л., 1910 г. р. Зап.: Лобкова Г. В., 03.02.1984. Расп.: Полякова А. В.



№ 6 (текст 29)

д. Тарасово, Новоржевский р-н, 2188-05

♩=156

Ох, ба - сла́в, Бо́г, ба - сла́в, Бо́г, ба - сла - ви - ка, Хри - сто́с, свадь - бу йграть, свадь - бу йграть,

нам за - йг - ра - выть, свадь - бу йграть, свадь - бу йграть, нам за - йг - ра - выть.

Ох, басла́в, Бо́г, басла́в, Бо́г,
Баслави́-ка, Христо́с,
Свадьбу йграть, свадьбу йграть,

Нам за́йгравыть,
Свадьбу йграть, свадьбу йграть,
Нам за́йгравыть.

Исп.: Блинова О. А., 1905 г. р. Зап.: Рылова М. В., 29.01.1987. Расп.: Полякова А. В. Далее: «вспамінають, как парня звать – там Ванька ль, Петька ль, патом нявэсту как звать, и ёту так впаминають».

№ 7 (с вариантами данного напева исполняются тексты 13, 17, 22, 23)

д. Огурцово, Опочецкий р-н, 1623-09

♩=120

Се́ - и - ла я, ве́ - и - ла ме́л - кий мак,

вы - ра - ди - лись ма́ - чи - н(ы) - ка, ой, же́ - л(ы) - тый цвет.

Се́ила я, ве́ила ме́лкий мак,
Вы́радилысь ма́чин(ы)ка, ой, же́л(ы)тый цвет.
Вы́радилысь ма́чин(ы)ка, ой, же́лтый цвет,
Чи́во ма́во ми́лыва, ой, до́л(ы)га нет.
Чи́во ма́во ми́лыва, ой, до́л(ы)га нет,

Написа́ла пи́сем(ы)ца, ой, ня в(ы)ме́ю.
Написа́ла пи́сем(ы)ца, ой, ня в(ы)ме́ю,
Я пасла́ла б симь¹ пасло́в, ой, ня с(и)ме́ю.
Я пасла́ла б симь пас(ы)ло́в, ой, ня с(и)ме́ю.

Исп.: Иванова Е. И., 1910 г. р. Зап.: Шишкова О. В., 20.07.1984. Расп.: Полякова А. В. Поют в день свадьбы в доме невесты до приезда жениха: «Вот эта када жениха дьжидают. Када жаних ня ёдя, а нявэсти уже надайт зы сталом сидеть, ужэ тада баярют-баярют ёй, и ёту пають тагда уже...».

¹ «Симь» – семь.

№ 8 (текст 36)

д. Лоскутина, Красногородский р-н, 1583-14

♩=96

Што ж ты, лу - чи - нуш - ка, ня жа́р - ка га - ришь, ай,

што ж ты всё, Ма - нюш - ка, пя - чи́аль - на си - дишь?

Што ж ты, лу́чинушка, ня жа́рка га́ришь, ай,
Што ж ты всё, Ма́нюшка, пя́чальна си́дишь?
Как паёхал твой Ва́нюшка пи́ру пи́равать.
Как приёхыл твой Ва́нюшка с пи́ры дамо́й,

Сыска́чила мая Ма́нюшка с пе́чки далóй.
Как(ы) ён кыла ёй салаве́юшкый паёт,
Как ана́ гли яво се́рый ути́цей плывё.

Исп.: Яковлева М. Я., 86 лет. Зап.: Мехнецов А. М., 16.07.1984. Расп.: Полякова А. В. Пели молодым после венца, приплясывали.

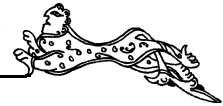

№ 9 (текст 6)

д. Погорельцево, Опочецкий р-н, 2168-03

♩=90

Ся - ва-л(ы) - ку ся - ва - ла, с вя - дра па - ли - ва - ла,
А - й(и), лю - ши-н(и) - ки лю - ли, с вя - дра па - ли - ва - ла.

Свяла(ы)ку свяла, с вядра паливала,
Ай(и), люшин(и)ки люли, с вядра паливала.

Ты расті, капустка, ты расті бальшяя,
Ай(и), люшин(и)ки люли, ты расті бальшяя.

Вырыстишь, сястричка, вырыстишь(и) бальшяя,
Ай(и), люшин(и)ки люли, вырыстишь бальшяя.

Атдам я сястричку в бальшую дярэвню,
Ай(и), люшин(и)ки люли, в бальшую дярэвню.

В бальшую дярэвню, в савэтную сёмью,
Ай(и), люшин(и)ки люли, в сётную сёмью.

Куды я паеду, к тябе я заеду,
Ай(и), люшин(и)ки люли, к тябе я заеду.

– Здарова ль, сястричка, здарова ль ранная,
Ай(и), люшин(и)ки люли, здарова ль ранная?

– Здаров ты, мой братиц(ы), мне чатыри гóря,

Ай(и), люшин(и)ки люли, мне чатыри гóря.

Первыё, ну, гóрë – свикарòк(ы) жур(ы)ливый,
Ай(и), люшин(и)ки люли, свикарòк(ы) журливый.

Втарòе ж, ну, гóрë – свякрòв(ы)ка х(ы)лапòча,
Ай(и), люшин(и)ки люли, свякрòвка хлапòча.

[Третйè ж, ну, гóрë] – дивярèк(ы) – насмишник,
Ай(и), люшин(и)ки люли,
дивярèк(ы) – насмишник.¹

Чатвèртыè гóрë – залòвка – смущèн(ы)ка.
– Ты тяр(и)пй, сястричка, пытар(и)пй, радная.
Ай(и), люшин(и)ки люли, пытар(и)пй, радная.**

Свикарòк журливый, сам у [зёмлю пòйдя],²
Свякрòвка хлапòча – ня худòва хòча,
Дивярèк – насмишник, сам ня лучши вòзьмя,
Залòвка – смущèнка, сама в люди пòйдя.

Исп.: Федорова А. Ф., 1907 г. р. Зап.: Шишкова О. В., 24.01.1987. Расп.: Полякова А. В. Поют на свадьбе, когда водят невесту по деревне ночью, а невеста ухает, «кричит»: «У! У!».

¹ Строфа реконструирована, реально звучит:

«Дивярèк(ы) – насмишник, ай, люшин(и)ки люли,
Ай, люшин(и)ки люли, дивярèк(ы) – насмишник».

² «У землю пòйдя» звучит неразборчиво, скорее как «у землю хòдя». Этот фрагмент текста реконструирован по аналогичным образцам.

СОДЕРЖАНИЕ ПОЭТИЧЕСКИХ ТЕКСТОВ СВАДЕБНЫХ ОБРЯДОВЫХ ПЕСЕН И ПРИПЕВОК: ТЕМЫ, ОБРАЗЫ, СЮЖЕТНЫЕ МОТИВЫ. ПЕРЕЧЕНЬ ЗАПИСЕЙ

ПРЕДНАЗНАЧЕННОСТЬ, ОЖИДАНИЕ-ПРИУГОТОВЛЕНИЕ; ВЕСТЬ, НАМЕРЕНИЕ

1. «Мимо двора холоста протекала реченька» (варианты напева 1)

Мимо двора холоста протекала реченька, по этой реченьке плыла голубушка.

По крутому бережку холостой разгуливал, голубушку «завидывал»:

– Кабы эта голубушка, душа красная девушка да мне, доброму молодцу. Я не дал бы, молодец, ни ветрам «повèяти», ни дождям «попрыскати», ни людям «посмотрèти».

Красногородский район:

Покровская вол.: Карелино 1550-16, 17.

2. «На синем морюшке, на белом камешке» (вариант напева 1)

На синем морюшке, на белом камешке девка дом поставила.

Пустила похвалу на четыре стороны: – Кто ко мне подъедет, кто в мой терем зайдет, за дубовый стол сядет?

Услышал похвалу разудалый молодец: – Я к ней подъеду, я за дубовый стол сяду. И возьму девчоночку за правую ручушку. Увезу девчоночку на свою стороночку.

Красногородский район:

Покровская вол.: Трибесово 1549-01, 03.

3. «За рекой, за реченькой стояла сосоночка»
(вариант напева 1)

За рекой, за реченькой стояла сосоночка. Возле той сосоночки сидела девчоночка.

К ней подходит Ванечка, берет её за руку:

– Пойдём, Леночка, пойдём прогуляемся, навек «породняемся».

Красногородский район:

Покровская вол.: Покровское 1555-07.

4. «На горе трава растёт» (вариант напева 1)

На горе трава растёт, под горой вода бежит.

Что на этой горе «прилучалась» девушка – Анна Васильевна. (– Ты напой моего коня).

Красногородский район:

Пограничная вол.: Поляково 1637-38 (исполняется при встрече свадебного поезда; фр.).

5. «Над рекой стоит Божий дом» (варианты напевов 2, 3)

Над рекой стоит Божий дом. В том доме свечи топятся, девочка Богу молится.

Пришёл к ней отец, зовёт с собой: – Дочушка милая, пойдём со мной. – Папонька дорогой, не пойду с тобой. Ночь темна – да не месячная, а над быстрой рекой моста нэтути.

Над рекой стоит Божий дом... Пришла мама к ней...¹

Над рекой стоит Божий дом... Пришла сестра к ней...

Над рекой стоит Божий дом... Пришёл милый к ней и зовёт с собой: – Нюрочка любимая, пойдём со мной. – Сашенька, сокол мой, я пойду с тобой. Ночь видна, ночка месячная, а над быстрой рекой мост положенный.

Опочецкий район:

Ладыгинская вол.: Власово 1585-31, 32.

Лобовская вол.: Гужово 2298-24.

Опочецкая гор. адм.: Опочка 1640-25.

¹ Текст повторяется сначала, меняются персонажи (отец, мать, сестра, милый).**ДОЛЯ НЕВЕСТЫ / МОЛОДУХИ***чужая семья***6. «На улице дождик, на улице частый» / «Севалку севала, с ведра поливала»** (варианты напева 9)

На улице дождик, на улице частый. / Севалку севала, с ведра поливала: – Ты расти, капуста, ты расти большая.

Брат сестрицу водит, по головке гладит: – Ты расти, сестричка, расти большая.

Отдам тебя замуж не близко – далёко, за Москву три вёрсты. / Отдам тебя замуж в большую деревню, в суетную семью.

Куда я ни поеду, к сестре заеду: – Здорова, сестричка, здорова, родная?

– Здравьем здорова, мне четыре горя, пятая – зазноба: свёкор журливый, свекровка хлопочет, деверья – «просмишки», золовки – «смушёнки», муж жену не любит.

– Поживи, сестрица, поживи, родная. Переживешь всё горе – будет твоя воля. Свёкор журливый – скоро в землю пойдёт, свекровка хлопочет – худого не хочет, деверья – «просмишки», сами с людей возьмут (деверёк – насмешник, сам не лучше возьмёт), золовки – «смушёнки», сами в люди пойдут. Муж жену не любит – прочь жену не отгонит.

Опочецкий район:

Глубоковская вол.: Погорельцево 2168-03 («Севалку севала»).

Петровская вол.: Белоусово 1658-49 («На улице дождик»).

**НЕВЕСТА / ЖЕНИХ-СИРОТА:
ПРИЗЫВАНИЕ РОДИТЕЛЕЙ****7. «Подожди, Манюшка, не спеши на свою свадебку»** (напев 3)

Подожди, Манюшка, не спеши на свою свадебку, подожди твою мамоньку.

Твоя мамонька «за трём замкам». Первый замок – зеленая трава, второй замок – жёлтый песок, третий замок – гробовая доска.

Мамонька у Христа просится: – Свет Христос, отпусти на землю, посмотреть своё дитяtko, как она наряжена.

Наряжена по-господскому, посажена по-сиротскому.

Опочецкий район:

Звонская вол.: Черницкое 2298-34.

8. «Ягодка, чёрна смородинка» (варианты напевов 2, 3)

Ягодка, чёрна смородинка. Оленька, сиротушка, попроси пташечку-соловеюшку, чтобы слетал на ту крутую могилушку (горушку), где зарыта мать твоя.

Мать твоя «за трём замкам». Первый замок – жёлтый песок, второй замок – гробовая доска, третий замок – «белова́ то́ча».

– Встань-проснись, родна матушка. Ты слетай на ту горенку, где сидит твое дитяtko. Как она наряжена, как она посажена. Надели, родна матушка, отпусти своего дитяtko в Божью церкву.

Опочецкий район:

Глубоковская вол.: Рассохи 2851-21, 22.

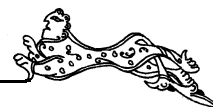

9. «За рекой, за Невой там церковь стоит» / «Посиди, Манюшка, за дубовым столом» / «Васина мама три дня Богу молилась» / «Вот стучит, вот гремит сыра мать-земля» (варианты напевов 2, 3)

За рекой, за Невой там церковь стоит. Во той церкви свечи топятся. / Посиди, Манюшка, за дубовым столом, погляди свою матушку. / Вот стучит, вот гремит сыра мать-земля. Идёт родна маменька.

Там матушка (батюшка) Богу молится, у Христа домой просится (Васина мама три дня Богу молилась): – Боженька, сам Христос, отпусти домой (ах ты, Божа, мой Божа, пусти с неба на землю) поглядеть сироту снаряжённую, как красиво снаряжена, как высоко посажена. / Маменька и папенька просятся у самого Христа с неба на землю: – Отпусти нас на сироту поглядеть.

Снаряжена сирота по-господскому, посажена сирота по-сиротскому (по-сиротски снаряжена и низко посажена). / Обряжена сирота по-сиротскому, надет у сироты венки беленький, платье белое. Наделить нам доченьку свою, Верочку, отпустить в чужие людюшки.

Как поладить, как «потрапить» с чужой маменькой, с чужим папенькой.

Опочецкий район:

Ладыгинская вол.: Огурцово 1623-08 («Посиди, Манюшка, за дубовым столом»); Саломахи 1623-24 («Вот стучит-гремит сыра мать-земля»).

Лобовская вол.: Гужово 2298-24 («За рекой, за Невой там церковь стоит»).

Петровская вол.: Белоусово 1658-54, 1659-12 («Васина мама три дня Богу молилась»).

10. «Не спеши, Танюшка, во Божью церковь» / «Не спеши, Сашенька, за дубовый стол» / «Вот стучит, вот гремит сыра мать-земля» (варианты напевов 2, 3)

Не спеши, Танюшка Екимовна, во Божью церковь. / Ты не спеши за дубовый стол, подожди свою родную мамоньку.

Вот стучит-гремит сыра мать-земля. Идёт родна мамонька, несёт благословение.

В правой руке – наделение, в левой руке – благословение.

Красногородский район:

Покровская вол.: Агарышево 1554-31 («Вот стучит-гремит сыра мать-земля»); Барашково 1544-13 («Не спеши, Танюшка, во Божью церковь»).

Опочецкий район:

Ладыгинская вол.: Липица 1633-23 («Ты не спеши за дубовый стол»).

Петровская вол.: Кренево 1648-21 («Не спеши, Сашенька, за дубовый стол»).

11. «Сидит сиротушка у красна окошечка» (варианты напева 1)

Сидит сиротушка у красна окошечка, «спошибши» головушку.

Погляди, сиротушка, во красна окошечко: по широкой улочке, по пути-дороженьке не летит ли батюшка со родимой матушкой, не несёт ли в рученьке скорое наделенье, вечное благословенье.

Красногородский район:

Покровская вол.: Карелино 1550-23, 1550-26.

РАССТАВАНИЕ НЕВЕСТЫ

*расставание с девьей красотой,
с домом, с родной стороной*

12. «На море уточка купалась» (варианты напевов 2, 3)

На море уточка купалась (на море уточка «покупалась», выйдя на берег – «теребилась»), своему пёрышку дивовалась: – Не бывать пёрыю моему, как я в море была. / Перье моё, перье сизое. Не бывать пёрыю моему, как я в море была.

Как у нас девица «вымывалась», своему личику «дивовалась»: – Не бывать лицу моему, как я у мамки жила. / Лицо моё, лицо белое. Не бывать лицу моему, как я у мамки жила. Теперь я, молода, в чужие люди пошла. Во чужих людях мама неродная, папа неродной.

Вариант окончания: ...Не будешь, «личушко», как у мамки было, перейдёшь к свекровке – переменишься.

Опочецкий район:

Ладыгинская вол.: Липица 1633-09, 10, 20; Огурцово 1623-14; Саломахи 1623-32.

13. «Летела кукушечка через сад» (варианты напева 7)

Летела кукушечка через сад, садилась во садок.

Садилась Катенька за стол, клала белы рученьки на столе. – Белы мои рученьки, беленьки, зато они беленьки – у маменьки. Будут ли беленьки у свекровушки?

Красногородский район:

Покровская вол.: Агарышево 1554-36; Мозули 1544-01, 02, 11.

Опочецкий район:

Петровская вол.: Белоусово 1659-10, 11; Мишнево 1648-22.

14. «В тихой заводи две сестрицы плакали»

В тихой заводи две сестрицы плакали. Малая старшую уговаривала: – Ты плачь, моя сестрица, приплакивай, своего братца упрашивай:

– Ох, братец миленький, голубочек сизенький, снеси мою красу к большой дороженьке, к белой березоньке. Берёза белеется, листья зеленеются, а моя краса красуется, все люди дивуются.

Красногородский район:

Покровская вол.: Бахирево 1539-36 (напев нестабилен, вероятно, является вариантом напева 1).

**15. «Растопилась баенка, разгорелась каменка»**
(варианты напева 1)

Растопилась баенка, разгорелась каменка. Распрошчалась (растужилась, разгулялась, «растужися»; «растоснися») девушка по своей сторонущке, по девичьей волюшке. Не жила – не ведала, а пожила – проведала.

У моего батюшки пшеном поле сеяно, сытой политое («поливанное»), вишеньем огорожено. У чужого батюшки горем поле сеяно, слезами политое, кручиной огорожено.

Красногородский район:

Пограничная вол.: Переузино 1643-29, 35; Пушмачи 1667-11; Рогаткино 1637-23.

Покровская вол.: Барашково 1544-17; Карелино 1550-18; Мышково 1539-38; Трибесово 1549-06, 07, 27.

Опочецкий район:

Духновская вол.: Курочкино 2866-32, 34.

16. «Кланялась вишенка в зеленом саду» (напев 3)

Кланялась вишенка в зеленом саду: – Спасибо, садик мой, за стояние.

Кланялась Манюшка своему папеньке: – Спасибо, папенька, за содержание. Я у тебя, папенька, нагулялась, со красой со всей рассталась.

Опочецкий район:

Звонская вол.: Черницкое 2298-37.

17. «Выезжала Катенька со двора» / «Ты не стой, берёзушка, ли крыльца» (варианты напева 7)

Выезжала Катенька со двора, ломала берёзушку со верха. / Ты не стой, берёзушка, ли крыльца. Выезжала Манюшка со дворца.

– Живи, родна матушка, без меня. Я теперь служаночка не твоя, я теперь служаночка свёкровы (свекровкина, Сашенькина).

Красногородский район:

Покровская вол.: Барашково 1544-15, 22; Мышково 1539-49-51; Покровское 1555-06; Трибесово 1549-09, 10, 28.

Опочецкий район:

Ладыгинская вол.: Огурцово 1623-09 («Ты не стой, берёзушка, ли крыльца»); Саломахи 1623-28.

Петровская вол.: Бальтино 1639-41, 42; Белоусово 1658-52.

«КНЯЗЕВ ПОЕЗД»:**СБОРЫ, НАСТАВЛЕНИЯ – НАКАЗЫ,****«ДОРОГА – ПУТЬ»**

поездка за невестой, «зять у ворот»

18. «Ты поедешь, Ванюшка, во Божью церкву»
(варианты напевов 2, 3)

– Ты поедешь, Ванюшка, во Божью церковь, ты не ставь коня под рябинушку. Рябина – дерево несчастливое: с-под корня черви едят, со верха воробы клюют.

Ставь коня под яблоньку. Яблонька – дерево счастливое. Среди яблоньки пчёлы «бруят», с-под корня яблоньки деньги лежат (всё меды текут).

Красногородский район:

Покровская вол.: Мышково 1539-44, 45.

Опочецкий район:

Ладыгинская вол.: Липица 1633-11, 21.

19. «Задумал жениться» (вариант напева 1)

Задумал жениться, тёмной ночью не спится. Тёмной ноченьки не спал, часто в стойло ходил. Добра коня кормил, на ключ поить водил, с повода коня спустил. Повода шелковые, а узда – серебряная.

Красногородский район:

Партизанская вол.: Габоны 1615-13.

20. «Дружьё моё, братья, запрягайте коней»
(варианты напева 1)

– Дружьё моё, братья, запрягайте коней сивых-белогривых.

По лугам попусканы, шёлком попутаны, серебром поузданы.

Не едят эти кони траву луговую. Слышат эти кони дальнюю дороженьку, тяжкую повозушку. Повезут эти кони дары дарёные, узлы вязаные.

Красногородский район:

Покровская вол.: Мышково 1539-39, 39а, 40.

21. «Потихоньку, комани, на гору вздымайтесь» / «Потише, команы, потушили головы» / «Чи эти кони, чи воронье?» (варианты напева 1)

Потихоньку, комани, на гору вздымайтесь, под гору спускайтесь. / Потеше, команы, потушили головы. / Чи эти кони, чи воронье?

Верно, чуют (слышат) комани путь-дорожку дальнюю, повозку тяжкую, Марию Евстигнеевну (тяжкая повозушка – душа красна девушка).

Вариант окончания: ...Повезут эти кони князя со княгиней. Бог по пути, никто не помутит!

Красногородский район:

Пограничная вол.: Малиновка 1661-43, 44 (фр.)

Покровская вол.: Агарышево 1554-32; Трибесово 1549-11.

22. «Рыла я, копала чернозём» / «Сеяла-веяла мелкий мак» (варианты напева 7)

Рыла я, копала чернозём, сеяла-бросала (сеяла я, веяла) мелкий мак, вырастала «мáчинка» – розов цвет (вырыла «мáчинку» чёрную, на этой «мáчинке» жёлтый цвет). / Сеяла-веяла мелкий мак, выродилась «мáчинка» – жёлтый цвет.

Садилась Леночка за столец: – Что-то моего Сашеньки (чего моего милого) долго нет.

Варианты развития сюжета:

а) Выезжала Леночка со двора, клала белы рученьки на ворота. Стой, моя берёзушка, без верха... (далее см. текст № 17).

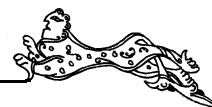

б) Написала б «писемца» – не умею, я послала б семь послов – не смею.

Опочецкий район:

Ладыгинская вол.: Запеклево 1633-06; Огурцово 1623-10 («Сеяла-веяла мелкий мак»).

Петровская вол.: Мироеды 1663-54.

23. «Берёза-берёзушка белая» (варианты напева 7)

Берёза-берёзушка белая «бёгла» по дороженьке, шумела. «Прибёгла» к воротничкам, стучала.

– Отопри воротнички, молода. – Постой, молодец, некогда.¹

Красногородский район:

Покровская вол.: Карелино 1550-25.

Опочецкий район:

Ладыгинская вол.: Власово 1585-45; Липица 1633-12; Саломахи 1623-23, 1624-04.

Петровская вол.: Анченки 1666-04; Арапы 1639-33; Вдовино 1639-27 (со слов «Бёгла по дороженьке»); Виры 1648-17, 18; Гаврово 1639-10; Макушино 1663-27, 28; Мишнево 1648-24; Момоново 1663-22, 23.

¹ Далее текст строится на основе присоединения сюжетных мотивов из текстов «Рыла я, копала чернозём» (№ 22) и «Выезжала Катенька со двора» (№ 17).

24. «Летал-летал соловей вокруг сада» (варианты напевов 2, 3)

Летал соловей вокруг сада. Спрашивал соловей у перепёлочки: – Перепёлочка моя, где в сад лететь? – Соловей молодой, что ж ты глупенький? Разломи виноград, лети в зелен сад, распусти-ка пёрышки по всему саду.

Ездил Мишенька вокруг двора, спрашивал у Наденьки: – Наденька ты моя, где на двор въезжать? – Мишенька родненький, что ж ты глупенький? Отопри ворота, въезжай во двор. Станови коней своих по всему двору, ты веди гостей своих к моему столу.

Сенюшки новые обломались, столы дубовые пошатнулись, чарочки сколыхнулись, а Наденька молода призапнулась.

Красногородский район:

Покровская вол.: Мышково 1539-41.

Опочецкий район:

Ладыгинская вол.: Власово 1585-18; Саломахи 1623-27. Петровская вол.: Белоусово 1658-60, 62, 63, 1659-01; Кременево 1659-30, 31.

25. «Не было у нас дождя – понапрыскало» / «Не было ветерцу – понаваяло, не было дождичку – понапрыскало» / «Не было ветров – понаваяло, не было гостей – понаехало» (варианты напевов 2, 3)

Не было у нас дождя – понапрыскало, не было у нас гостей – понаехали. / Не было «ветерцу» – понаваяло, не было дождичку – понапрыскало. Буйны «ветерцы» с-под горы воют, часты дождички – с тёмной тученьки. / Не было ветров – понаваяло, не было гостей – понаехало.

Варианты развития сюжета:

а) Сенюшки новые подломились, Катенька растужилась. / Полный двор коников понаставили, гвоздочки уздечками позавешали. Новые сенюшки «проломились»...

– Не тужи, Катенька, моя суженая. Сенюшки новые я не сам рубил. / – Новые сенюшки я сам срублю, новый пол я сам застелю.

б) – Гости к нам, дорогие к нам!

в) – Выходи, Манюшка, встречай гостей. Ты бери коника под уздечку, молодого Ванечку – за рученьку. Ты веди коника во стоянку, молодого Ванечку – во высокий дом. Ты давай конику овса с сеном, молодому Ванечке – вина с мёдом.

Красногородский район:

Покровская вол.: Агарышево 1554-25; Барашково 1544-16; Мозули 1544-06; Мышково 1539-42, 1539-42а.

Опочецкий район:

Звонская вол.: Черницкое 2298-39.

Ладыгинская вол.: Горушка 1623-01, 04 («Гости к нам»); Огурцово 1623-11 («Гости к нам»); Саломахи 1623-31.

26. «Вился вихор перед тучею» (вариант напевов 2, 3)

Вился вихор перед тучею, кланялся зять перед тещею:

– Тёща моя, «перейми» зятка. Кони мои притомились, гости мои «передро́глись».

Опочецкий район:

Лобовская вол.: Болдино 2298-07.

27. «Мал, мал соловьюшка» (вариант напева 1)

Мал, мал соловьюшка, летал-полётывал по садам, по вишеньям. Приклевал соловьюшка в саду все ягодки.

Схватил соловьюшка себе лебёдушку под правое крылышко:

– Не отдам лебёдушки ветру «повеяти», дождю «попрыскати».

Красногородский район:

Пограничная вол.: Кривины 1656-35, 36.

28. [«Соколы вы, соколы»] (вариант напевов 2, 3)

...Летали мы возле синя морюшка, поймали серую уточку. Стукнула-брякнула золотыми ключами об стол.

Опочецкий район:

Лобовская вол.: Болдино 2298-09 (фр. сюжета «Соколы вы, соколы»).

**БЛАГОСЛОВЕНИЕ / НАДЕЛЕНИЕ,
СОЕДИНЕНИЕ БРАЧНОЙ ПАРЫ**

29. «Басла́в, Бог» (напев 6)

«Басла́в», Бог, «баслави́-ка», Христос, свадьбу играть, нам заигрывать.

Новоржевский район:

Заборьевская вол.: Тарасово 2188-05.

30. «Ягода Анисынька, где ты была» (напев 5)

– Ягода Анисынька, где ты была? – Ягода Иванушка, в твоём саде.

– Ягода Анисынька, что ж ты делала? – Ягода Иванушка, ягодки брала.

– Ягода Анисынька, во что ж ты брала? – Ягода Иванушка, в твою шапочку.

– Ягода Анисынька, кому ж ты отдала? – Ягода Иванушка, твоей матушке.

Красногородский район:

Покровская вол.: Карелино 1550-20–22.

СВАДЕБНЫЙ СТОЛ (ПИР):**ХВАЛА, ВЕЛИЧАНИЕ – «ЧЕСТЬ»,
«БЛАГОДАРСТВО»***«князь – княгиня», «свадебные чины»,
гости – «застолье»***31. «Люди названные»**

Люди названные, за столы посажены. За столы дубовые, за скатерти браные.

Красногородский район:

Покровская вол.: Карелино 1550-19 (фр. т.).

32. «Князёк молоденький» / «Хвалился князь молодой» (варианты напевов 1, 4)

– Князёк молоденький, расскажи про свою суженую.

– У моей суженой на головушке цветок – семьдесят цветов цветёт. Серёжки «якарные», лицо разгорелось. / Хвалился князь молодой своей суженой: – Ох, у меня суженая – как боярыня. На головке веночек, будто алый цветочек. В ушах серёжки, лицо разгорелось.

Вариант окончания: У меня свет гостя дорогая – Анна Ивановна.Красногородский район:

Партизанская вол.: Габоны 1615-03, 06.

Пограничная вол.: Переузино 1643-32, 33.

Покровская вол.: Агарышево 1554-27 («Хвалился князь»).

Опочецкий район:

Варыгинская вол.: Морозово 1662-26.

33. «Князёк молоденький» / «У меня, у молодца» (варианты напева 1)

– Князёк молоденький, скажи про своего гостя.

– У моего гостя (у меня, у молодца) нет ни усов, ни бороды, только жёлтые кудри.

Красногородский район:

Пограничная вол.: Малиновка 1661-46.

Покровская вол.: Бахирево 1539-35; Карелино 1550-19 («У меня, у молодца»).

ПРИПЕВАНИЕ ПАР*«женых – невеста», «супружеские пары»,
«холостые парни – девушки»***34. «Княгиня-душенька»** (варианты напева 1)

– Княгиня-душенька, Агафья Алексеевна, скажи, пожалуйста, про своего суженого («гостенька»).

– У меня суженый (свет гость дорогой) – Иван Афанасьевич.

Красногородский район:

Партизанская вол.: Габоны 1615-02, 05, 12.

Пограничная вол.: Переузино 1643-34.

35. «Князёк молоденький» (варианты напева 1)

Князёк молоденький, лебедёк наш беленький, Иван Васильевич.

Княгиня-душенька, белая лебёдушка, Марья Ивановна.

Красногородский район:

Пограничная вол.: Поляково 1637-35, 36, 1638-02.

36. «Что же ты, лучинушка, не жарко горишь?» (напев 8)

– Что же ты, лучинушка, не жарко горишь? Что же ты, Манюшка, печальная сидишь?

Как поехал твой Ванюшка пир пировать. Ехал твой Ванюшка с пира домой. Соскочила моя Манюшка с печки долой.

Как он около неё соловеюшкой поёт, как она ли его серой утицей плывёт.

Красногородский район:

Красногородская вол.: Лоскутина 1583-08, 14.

37. «А кто в нас хороший, а кто в нас пригожий?»

А кто у нас хороший, кто у нас пригожий? У нас Ваня хороший, пригожий. «Шуберна» [шөгольно] он ходит («нарымна» [манерно] ступает), сапог не ломает, чулок не марает. На коня садится, а конь-то бесится.

Выходит девица, с лица круглолица: – Куда, милый, ездил, куда тебя Бог носил? – Ездил я, душенька, с города до города. – Кого купил, миленький? – Сапожки сафьянные, серёжки стеклянные.

Красногородский район:

Покровская вол.: Карелино 1550-28, 29 (с припевом «Ай, лёшеньки, люли»); Трибесово 1549-12.

Новоржевский район:

Заборьевская вол.: Самсониха 2202-06.

38. «Ясный сокол, не летай высоко» / «Сокол мой, сокол, не летай высоко» / «Эх, хахó, не летай высоко»

– Ясный сокол, не летай высоко, не маши широко. / Сокол мой, сокол, не летай высоко, летай

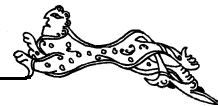

низенько, садись близенько. / Эх, хахó, не летай высоко.

Не бери рука в руку, не сжимай перстов, не ломай перстней (колец). Не ты мне (не ты кольца) купил, не ты вызолотил. Мне батюшка купил, братец вызолотил.

Опочецкий район:

Звонская вол.: Посихново 2276-22, 24 («Сокол мой, сокол»); Черницкое 2298-35 («Эх, хахó, не летай высоко»).
Ладыгинская вол.: Власово 1585-41; Липица 1633-14.
Петровская вол.: Белоусово 1658-56, 1659-03, 05; Вдовишино 1639-31; Гаврово 1639-13, 14.

**ОТНОШЕНИЯ СТОРОН
ЖЕНИХА И НЕВЕСТЫ**

сваты – свахи; хвала – хула

39. «Поди-тка, неженка» (варианты напева 1)
– Поди-тка, неженка, поди-тка, «дрóчинка».

Про тебя, про неженку, коромысла новые, пес-ты звонистые, «жёрны гулистые», вёдра тяжёлые, коромысла дубовые. / У нас про «дрóчинку» – крыльца высокие, вёдра тяжёлые. / В нас про тебя прилажено – вёдра дубовые, «жёрны гулистые», песты золотистые.

Красногородский район:

Пограничная вол.: Рогаткино 1637-26, 27.
Покровская вол.: Мышково 1539-43, 43а; Трибесово 1549-04.

Новоржевский район:

Заборьевская вол.: Гривино 2186-34.
Зареченская вол.: Грибаново 5004-03.

Опочецкий район:

Ладыгинская вол.: Власово 1585-48.

40. «У нас добро не по-вашему» (варианты напевов 2, 3)

– У нас добро не по-вашему: у нас не ткут, не прядут, хорошо ходят. У нас не мелят, не толкут, хорошо едят. Тяжелую воду на быках возят.

Опочецкий район:

Ладыгинская вол.: Власово 1585-35, 36.

41. «Выходи, свекровка щедривая» (варианты напевов 2, 3)

– Выходи, свекровка «шедривая» (горбатая), перейми невестку счастливую (богатую).

Вариант окончания: ...И с «кублóm»,¹ и с добром, и с вороним конем.

Красногородский район:

Покровская вол.: Барашково 1544-14.

Опочецкий район:

Лобовская вол.: Гужово 2298-25.

¹ «Кубел» – короб с приданым.

42. «Приехали кáшнички» (варианты напева 1)

Приехали «кáшнички», дорогие гостички. Чего ж вы ездите, за кем гоняетесь? Найти вы найдёте, узнать – не узнаете.

У вас была девушка, у нас теперь молодуха. Коса распущена, на две позаплетена. У вас – на одну косушку, а на две волюшки, у нас – на две косяньки, на одну волюшку, и та невольная.

Про вашу молодуху крыльца высокие, вёдра тяжёлые, «жёрна гулистые», ступа – «загузница».

Красногородский район:

Пограничная вол.: Кривины 1656-33, 34.

43. «Слепые кáшники» / «Вы бояре-бояре, не гладкие головы» (варианты напева 1)¹

Слепые кáшники (приехали кашники, гнилые «гашники»), в огород заехали, кочерыг нарезали. Горшки напáрили (кочерыг напарили), «брюшнó» (пузо; требухов) направили. / Вы бояре, не гладкие головы. Не путём вы ехали, в огород заехали, кочерыг напарили...

Вариант окончания: ...Пузо направили и к нам приехали. У нас хмельк на тычинке, солод на «печинке», пиво не уладилось.

Красногородский район:

Партизанская вол.: Габоны 1615-04.
Пограничная вол.: Малиновка 1661-47, 48 (зачин); Переузино 1643-31; Поляково 1637-37, 1638-04; Пушмачи 1667-12.
Покровская вол.: Мышково 1539-52; Трибесово 1549-25.

Новоржевский район:

Жадрицкая вол.: Ладино 5006-47.

Опочецкий район:

Петровская вол.: Бальтино 1640-02, 03; Момоново 1663-25.

Пушкино-Горский район:

Полянская вол.: Поляне 2262-07, 2263-01; Поташёво 2231-01.

¹ Может исполняться и на другой, самостоятельный напев.

44. «Поешьте, попейте, наши гостики» (напев 4)

Поешьте, попейте, наши гостики. Можно пить, можно есть, можно чваниться.

Девять печей пирогов печено, десятая – пиво варено.

Красногородский район:

Покровская вол.: Агарышево 1554-26, 26а, 33.

45. «Пора гостям до дому» (варианты напева 1)

Пора гостям до дому. Съели кони солому, коло тыну – «стрякíву», в сарае – мякину.

Красногородский район:

Покровская вол.: Барашково 1544-18; Мозули 1544-03.





Раздел 10

ПОХОРОННО-ПОМИНАЛЬНАЯ ОБРЯДНОСТЬ

ОБРЯЖЕНИЕ ПОКОЙНИКА

Умершего мыли, вытирали, одевали, клали на лавку или сразу в гроб.

Мыли тело «на палу́ где-нибудь, на матра́се. Матра́с кладут на скаме́йки и мьют. Вот в меня заловка памёрла – абмы́ли, паста́вили, сразу мужу́ки сабра́лися, сделали гроб ёй. В нас был па́дгашён [подготовлен] те́с на гроб, гроб сделали, палажи́ли...» (Новорж., Свиномурово 4995-19).

«Были та́кие люди старые, ка́торые хади́ли и мыли [покойников]. А если не́каму, тагда́ и сва́и мыли. А воду́ е́ту вына́сили на кресты́ и выливали, и е́тат гаршо́чик там разбивали. <...> А мыло́ тоже туда́ ж атпра́вуют, на кастёр... Вот е́та, гаваря́т, о́чинь плаха́я вада́, е́той вадо́й могут па́длить каму́-та в друго́й двор, каму́-та што-та сделать́ могут. Са скати́най бу́де тябе́ пло́ха. Ты скати́ну ни завяде́шь, вот если пада́льёшь е́той мярве́цкой вады́» (П.-Г., Бирюли – Це́цы* 5023-16). Воду́ после омовения по́койного выливали́ туда, где не ходя́т люди́ и скот, чтобы́ не заболели́ (П.-Г., Осница – Жуково* 5041-04). «Вади́чку куда-нибудь па́д забор выливали́, ну куда-нибудь пада́льше вылива́ли. Вади́чку нельзя́ ко́ла дома́ выливать́ близко́. Нельзя́ палява́ть в лясу́. <...> [Нельзя́ по́койницкую́ воду́ выливать́ в реку́] – а приде́тца наро́ду пить – разве́ ж можно́ так?» (Новорж., Вишле́во – Мартюши* 5042-11).

Одежду́ и постель по́койного СЖИГА́ЛИ «НА КРЕСТА́Х» (перекрестке́ доро́г).¹ В д. Собо́лицы Ново́ржевского райо́на старую́ оде́жду сжигали́ на улице́, а постель – на креста́х (Новорж., Собо́лицы 5017-19). Могли́ там же сжигать́ мыло, кру́жку и гребешо́к по́койного (П.-Г., Осница – Жуково* 5041-04).

«...Ра́ньши па́стели́ были́ салóминныи, и вот е́ту па́стель с салóмай вына́сили и зажига́ли. <...> Всё́ гавари́вали так ра́ньши, што́ вот сяво́нни умер, сже́г сяво́нни всё́ е́то, а завтра́ схади́, пасматри́ – там, вроди́ бы, кто́ будет яшшо́? Ба́льшой след? След бу́ди чилаве́чий на е́там пе́пли. Если ба́льшой след, значи́т, ба́льшой чилаве́к бу́ди умира́ть сле́душший. Ма́линький – значи́т, рябе́нак. Вот е́та та́кие приме́ты были́ ра́ньши» (П.-Г., Бирюли – Це́цы* 5023-16). Рассказчи́ца из д. Софи́но Пушки́но-Горского райо́на сама́ ви́дела на пе́пле след от бо́сой но́ги: по е́е мнени́ю, это́ «дух умерше́го встал, и получи́лся след». По све́дениям из д. Софи́но, соло-

му и оде́жду по́койного жгли́ в тот мо́мент, когда́ везли́ гроб на кладби́ще; и после́ этого́ смотре́ли, не оста́лся ли след (П.-Г., Софи́но 5043-04, 08, 14). Когда́ жгли́ солому́ и оде́жду на перекрестке́, замеча́ли, куда́ ветер дуе́т – в той сто́роне умре́т челове́к (Новорж., Рудня́ха – Никитино* 5033-39).

Тело́ по́койного КЛА́ЛИ НА ЛАВКУ́, располо́женную́ вдоль́ полови́ц, лицом к ико́нам – чтобы́ «гляде́л» на ико́ны (во вре́мя сва́дьбы мо́лодых са́жали на друго́ю лавку́, кото́рая напро́тив дvereй, а по́койник дол́жен ле́жать на лавке́ вдоль́ полови́ц; бо́льного кла́ли на ту же лавку́, но голо́вой к ико́нам) (Новорж., Рудня́ха – Никитино* 5033-39). Тело́ сна́чала кла́ли на солому́, потом переноси́ли в гроб, куда́ стели́ли коленко́р, накрыва́ли тоже́ коленко́ром.² По́койник ле́жал в до́ме не бо́лее́ двух́ су́ток (П.-Г., Га́рино 5039-08).

«В гроб кла́ли стру́жки. Доски́ страга́ли, и вот э́ти стру́жки кла́ли, пасти́лали. Па́том каля́нко́ру па́стеля́т. А паду́шку́ дела́ли с вени́ков – бяре́завый вени́к ашму́руга́ют, э́ти листьа́, и вот е́ту паду́ши́чку́ дела́ли» (П.-Г., Бирюли – Це́цы* 5023-16).³ «...А паду́ши́чку́ шы́ють тихо́нешко́ так – ма́ленька, ма́ленька, ма́ленька – ня́ так, как кре́пко сшива́ют. Сашы́ют и ни зашива́ют савси́м яну́ – заваро́тят так ма́ленько» (Новорж., Вишле́во – Мартюши* 5042-11). Когда́ шы́ют поду́шку, узелко́в не дела́ют (Новорж., До́рожкино 5049-19).

ОДЕВА́ЛИ по́койного́ в новую́ оде́жду. Ча́сто оде́жду при́готовливали́ за́ранее.⁴ Оде́вали во́ все́ новое́, чи́стое: руба́шка, пла́тье (или ко́фта и сара́фан), ша́почку́ шили́ (пово́й) и пла́ток, вяза́ли та́пки из нито́к (П.-Г., Осница – Жуково* 5041-04). Ма́ть сохрани́ла венча́льную́ пару́ и велела́ схорони́ть е́е в ней (Новорж., Вишле́во – Мартюши* 5042-10). По́койному́ давали́ в руку́ пла́ток, «чтобы́ утира́ться», и свечку́, чтобы́ ви́дно было́ в подзе́мье» (П.-Г., Осница – Жуково* 5041-04), кла́ли в гроб де́ньги (П.-Г., Га́рино 5039-06).

ЧТЕНИЕ МОЛИТВ
И ПРИЧИТАНИЯ У ГРОБА

Над по́койным чита́ли Псалты́рь – дне́м и но́чью. Чита́ли до́ тех пор, пока́ не похоро́нят и прово́жающие́ не верну́тся до́мой с кладби́ща. Для́ этого́ нанима́ли лю́дей, с ними́ расплачива́лись де́ньгами́ или проду́ктами (П.-Г., Осница – Жуково* 5041-04).⁵

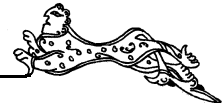

Когда покойный лежал в доме, приходили родственники, соседи, клали деньги на гроб (на поминки, на свечи), прощались и передавали приветы и наказы своим умершим родственникам: «Што мѡже увидишь мою родителку-матушку, передай ёй. <...> Скажи моей родителке-матушке, што ж она меня позабыла, горькую сиротушку» (Новорж., Рудняха – Никитино* 5034-01).⁶ «Бывае так, што и пиридаѡт, што: “Пиридаваѡй привет там, мол, увидишь наших – пиридаваѡй привет, расскажи, как мы-та здесь живѡм”» (П.-Г., Бирюли – Цецы* 5023-16). По местным поверьям, души умерших встречаются на том свете (Новорж., Коротыли – Синичино* 5048-05).

ВЫНОС ГРОБА, ПОХОРОНЫ

На похороны никого не приглашали, люди сами приходили (П.-Г., Софино 5043-04, 08). Считалось, что обязательно нужно идти на похороны к родственнику или близкому человеку, иначе увидишь его во сне (П.-Г., Кишкино – Опоч., Мелехово* 5011-12).

Чтобы не бояться покойника, при выносе гроба садились на стулья или скамейки, где стоял гроб.⁷

Покойный лежал «гылавоѡ сюда – к иконам. Патѡм развараѡиваютца и уноѡсят на палатѡнцах» (Новорж., Свиномурово – Ферково* 4995-19).

Когда выносили тело, вслед за гробом бросали жито либо рис, пшеницу, пшено или другое зерно – «к житью», «к жизни, чтобы жить после этого», «чтобы тут жизнь продолжалась». Кидали из миски по народу, который идет за гробом, «посыпали по головам», по полу. Тот, кто остается дома за хозяйку (или несколько человек, которые не шли на кладбище), подметает пол (жито «подпашет»), моет – «такой обычай старинный». Все убирали, освежали комнату, ставили столы.⁸

Гроб из дома выносили на руках – на трех полотенцах (одно в изголовье, другое в ногах, третье посередине). Крышку гроба («гробницу») несли перед гробом на полотенце (на голове). Для этого использовали специальные полотенца – белые длинные вышитые или коленкоровые.⁹

Когда покойного выносили из дома, его близкие «голосили, причитывали» («плакали», «плакали голосом», «приголашивали», «голосом голосили», «кричали»), особенно, если покойник «рѡднѡй», «жалкий».¹⁰ Вспоминают, что раньше были женщины, которые специально ходили причитать. В д. Толматово жила женщина, которая знала «стишок» – плакала по покойникам при выносе гроба (П.-Г., Галичино – Русское* 4996-02); «голѡсили» те, кто умеет (кому не «жалко»), приглашали женщину, которая умела голосить (Новорж., Грибаново 5004-28).

При выносе гроба кричали «ухтиньки», «на ково ты меня спокинул» (Новорж., Варитино 5019-24). «Ну, када такии есть жалкии, так крича, плачуь. <...> Теперь нет таких. Знаешь, бывала, гылася. В нас, бывала, в Усадишши када пакѡйник, так, ой! Бывала, пу дярѡвни-то все слышна, шо там причитывають» (Новорж., Свиномурово 4995-19). В д. Лѡдово причитывали:

«Нихтѡ ж ни знае пры маѡ вяликыя горюшка,
ой, ой!»

Я асталыся адна, горькыя сирѡтушка, ой!
Ой, закрыл ты свай вясельи глѡзыньки.
Ох, зыкатились тѡперь маѡ тѡплыя солнушка,
Аставил ты миня, горькую сирѡтушку»

(Опоч., Лѡдово 2268-07).

Выносили покойного вперед ногами, а около дома гроб разворачивали и качали – «шувѡкали»; три раза поднимали и опускали – так умерший «прощался с домом». Потом опять разворачивали вперед ногами и несли дальше.¹¹

Поверье: если кто-то из несущих гроб споткнется – значит, он скоро умрет. Однажды женщину из гроба выронили, когда «шувѡкали» – «это примета плохая» (Новорж., Ботвино – Стехново* 5045-05).

ДОРОГА НА КЛАДБИЩЕ. До перекрѡстка гроб несли на полотенцах. Один человек нес в решете кутью и лепешки¹² (несладкие, из ржаной или пшеничной муки). Перед гробом по дороге до «ростаней» (перекрѡстка) бросали еловые ветки, (теперь возят гроб на тракторе или на машине – бросают ветки вслед).

На окраине деревни (или на перекрѡстке) снова поворачивали гроб так, чтобы покойный был обращен лицом к деревне, и «шувѡкали» (качали) – «покойный прощался с деревней».¹³ На «крестах» с покойным прощались те, кто не шел на кладбище, они брали две-три ложки кутьи, лепешку, поминали умершего и возвращались домой (помянуть могли рисовой кутьей, конфетами, печеньем, пряниками).

Потом гроб ставили на повозку (зимой на дровни, летом на дроги) и везли на кладбище.

В д. Приезжино качали гроб, когда переносили через реку: «С дѡму выноѡсят на руках, на руках нясуть. <...> [Переносят через мост, останавливаются], <...> патѡм пакаѡают, папрашѡаица он с дярѡвней, ѡтат мѡртвѡй. <...> Три раза. Ну, патѡм, вот, астанѡвятца все, папрашѡаюца люди все. Иконка там пастѡвлина. Все иконку пацалуют, канфѡт вынесим там, пѡчѡнья там, или ляпѡшки какие, а уже гроб ставят на машину – и на кладбище» (П.-Г., Петровское – Приезжино* 4992-20).

В д. Снегово Пушкино-Горского района вспоминают, что раньше «шувѡкали» гроб с покойным, когда проносили мимо своего поля (П.-Г., Снегово – Барашкино* 5043-25).



Священник с кадилом встречал процессию у ограды кладбища (Новорж., Вишлëво – Мартюши* 5042-10). Покойного необходимо было «привести» (отслужить панихиду) в церкви. После службы прощались с покойным, закрывали его коленкором.

Если человек повесился или умер неестественной смертью, его не отпевали – «не проводили» (П.-Г., Софино 5043-04, 05).

Кладбища устраивали обычно на песчаном месте (Новорж., Ботвино – Стехново* 5045-06). Родственников хоронили рядом, «подкапывали» в одну яму – так принято, всех родственников в одно место (Новорж., Ботвино – Стехново* 5045-06).

Если умер некрещеный ребенок, его надо отмаливать в церкви; некрещеных хоронили отдельно в лесу, как удавленников (Новорж., Дорожкино 5049-16).

На кладбище гроб ставили у могилы, все в последний раз прощались с умершим: близкие целовали покойного, остальные – только икону. Потом гроб заколачивали и опускали в могилу. Опускали гроб на новых полотенцах (могли опускать на веревках), полотенца оставляли в могиле или забирали домой.¹⁴

Когда закапывали гроб, то нельзя было передавать лопату из рук в руки, а надо воткнуть ее в землю (Новорж., Ботвино – Стехново* 5045-06). Есть и противоположная информация: если устанешь, закапывая гроб, то подаешь лопату другому, а втыкать ее в землю нельзя (П.-Г., Софино 5043-04). Тем, кто копал могилу, давали материю – по метру, на портянки (П.-Г., Ганьково 5029-01).

После того, как опустили гроб в могилу, все кидали по горсти земли (песка).¹⁵ Бросая землю, говорили: «Пухом земелька! Царство Божие!» (Новорж., Дорожкино 5049-19). «Сперва зямельки вот кинешь, што: “Пухом тябë зямелька”, – што палëше, штоб лёгко было, кинешь-та нямножко. Ну, кто деньги кинет, мелочë. Потом зарюют и всё, памянут» (П.-Г., Бирюли – Цецы* 5023-16). Могли кидать деньги за гробом, но батюшка говорил, что это грех – кидать деньги в землю (П.-Г., Софино 5043-04).

Крест на могиле ставили сразу.¹⁶ Ставили в ногах, «чтобы покойный видел» крест (лежал лицом ко кресту). Считалось, что когда все воскреснут, покойный «встанет и пойдëт» (П.-Г., Луговка 5021-09). На крест вешали полотенце (теперь вешают венки), оно висело, пока не сгниет (Новорж., Рудняха – Никитино* 5034-01).

На могиле женщины *голосили*:

«Куда ж ты справилась,
 мая радител(и)ка-матушка?
И как же ты миня бросила,
 гór(и)каю сиратинушку?»

И к каму жи я прикланю
 с(ы)ваю буйнюю галóушку?
И нет у миня радител(и)ки-матушки,
И кто ж миня будя встричати,
 гór(и)каю сиратинушку,
Кагда я прийдү с тяжкуй рабóтушки?
И атставила ты миня,
 мая радител(и)ка-матушка,
И са чужим(ы) людям.
И как же я буду жит(и), гór(и)кыя сиратинушка,
И биз сваёй радимой матушки?»
(Новорж., Рудняха – Никитино* 5210-37).

ПОМИНАНИЕ В ДЕНЬ ПОХОРОН

Сразу после похорон на кладбище совершали помин. Трапеза в день похорон практически не отличается от той, которая проходит в последующие поминальные дни и годовые поминны (на кладбище и в доме).

На могиле расстилали скатерть¹⁷ (белую салфетку или просто коленкор) и раскладывали еду. Скатерть была старинная, после поминок ее забирали домой, стирали. В д. Мартюши Новоржевского района после поминок на кладбище эту скатерть больше не стелили на стол: ее вместе с оставшейся поминальной едой отдавали богомолкам, которые жили в деревне. На следующие поминки брали новую скатерть. По некоторым сведениям, специальную скатерть стелили на могиле только после похорон, на сороковой день так уже не делали (Новорж., Вишлëво – Мартюши* 5042-10).

Поминали кутьей (в день похорон – обязательно), всем раздавали по одной-две ложечки.¹⁸

В д. Русское Васильевской волости Пушкино-Горского района делали «поминку» – кутью¹⁹ и круглые «сочни».²⁰ «Поминку» клали на стол в церкви. Три сочня оставляли в церкви (нужно три сочня, потому что «у Бога три лица»), остальные несли на могилу (если нет сочней, оставляли в церкви три пряника или три пачки вафель, так же и на Пасху – три красных яйца клали к иконе, «к Богу»). На могиле поминали сочнями, раздавали их народу, другие сочни разламывали и разбрасывали по могиле. Также на могилку приносили «гостинец»: печенье, конфеты, баранки – их оставляли для птиц²¹ – «налетят вороны и всё съедят» (П.-Г., Галичино – Русское* 4996-02). Сыпали на могилу кутью из риса (или пшеницы) – «это на тело хорошо» (Новорж., Ругодево – Загорье* 4998-05).²² Могли оставлять также стопку вина, яйцо, конфеты (П.-Г., Ганьково 5029-01, 04).²³ В д. Гарино Пушкино-Горского района пекли сорок лепешек: часть раздавали в деревне, чтобы поминали сорок дней, часть несли на кладбище, часть раскладывали по столу на поминальной трапезе (П.-Г., Гарино 5040-01). В д. Грибаново Новоржевского района вспоминают,



что раньше на кладбище приносили три лепешки (это то же, что и «сочни») и кутью, а теперь с собой берут целую сумку продуктов, выпивку (Новорж., Грибаново 5004-28).

После возвращения с кладбища более не голосили (П.-Г., Галичино – Русское* 4996-02).

После похорон поминали дома. На эти поминки собиралась вся деревня (людей не приглашали, они приходили сами).²⁴

В д. Русское Пушкино-Горского района тот, кто приходил на поминки, брал из дома «покромок» хлеба, чтобы положить на стол. Если хозяин беден, то могли приносить и мясо. Этот хлеб не ели, потом хозяин отдавал его скотине. Приносили хлеб – «к житью, к бытью», «чтоб была б в этом доме жизнь» – старинная примета (П.-Г., Галичино – Русское* 4996-02).

Первой начинали есть кутью.²⁵ Готовили обед, водку ставили для всех, кто зайдет (Новорж., Свиномурово – Ферково* 4995-19). Поминальная еда: холодец, картошка с мясом (П.-Г., Петровское – Приезжино* 4992-19); всякие «пригохи» – как в праздник (П.-Г., Галичино – Русское* 4996-01).

Последнее блюдо за поминальным столом – кисель²⁶ (чаще ставили овсяный кисель,²⁷ но мог быть и красный кисель – клюквенный), кисель подавали со сладкой водой – сытой. По окончании трапезы все молча вставали, один человек читал молитву «Отче наш», либо молитву пели, и на этом похоронный обряд заканчивался, все расходились по домам (П.-Г., Ганьково 5029-01 и др.).

ПОМИНАЛЬНЫЕ ДНИ

Поминки справляли на **девятый день** со дня смерти: считалось, что в этот день «душа отходит». Потом поминали на **сороковой день** и в **годовщину**²⁸ (П.-Г., Софино 5043-04, 05). В д. Ферково Новоржевского района, кроме перечисленных, отмечался еще **полугодовой** помин (Новорж., Свиномурово – Ферково* 4995-19). На девятый день поминали в церкви, на 40 дней – приглашали всех родственников, а в годовщину служили в церкви обедню и собирали родственников (П.-Г., Галичино – Русское* 4996-02). В д. Загорье на 9-й день собиралось около 3–5 человек (только самые близкие), заказывали в церкви «сорокоуст» (Новорж., Ругодево – Загорье* 4998-05; Дорожкино 5049-19). В д. Рудняха Новоржевского района поминали на второй, третий,²⁹ шестой и девятый дни. На второй день ходили на могилу, приносили покойному конфет, печенье (угощение), спрашивали: «Как же ты тут ночевал?..» (Новорж., Рудняха – Никитино* 5034-01).

Принято было также ходить на могилу в день рождения умершего (Новорж., Крюково 5011-26). Можно поминать умерших (дома и на кладбище)

каждое воскресенье – кто как может (П.-Г., Осница – Жуково* 5041-05); каждый день (Новорж., Варитино 5019-24; Рудняха – Никитино* 5034-01); «можно и вечерам и утрам, када встаёшь – памылася, перекрестися и паминай» (Новорж., Крюково 5011-26).

Распространены *поверья* о том, что происходит с душой после расставания с телом:³⁰ когда умрет человек, три дня душа («птичка», птица – это душа)³¹ летает около гроба, а остальные дни (до сорока дней) – по тем местам, где ходил человек, где работал. Потом душа в рай идет или в смоле кипит – так сказано в Писании (Новорж., Вишлёво – Мартюши* 5042-06, 10). До девяти дней прилетает душа в свой дом, потом до сорока дней приходит (П.-Г., Осница – Жуково* 5041-05). После сорока дней покойный обретает свое место на том свете: «Сорокоуст называётца. Это сорок дней как вроде там он [покойный] живёт. До сорока дней о́чень тижало родителям. Когда уже сорок дней пройдёт, тогда как лёгче, вроде куда-то там уже отправляётца» (П.-Г., Ганьково 5029-01). Сорок дней душа «летая» вокруг дома, покойный снится родственникам (Новорж., Кораблёво 5003-34, 38).

На **сороковой день** совершали службу в церкви, и после этого душа идет туда, куда «заслужила» (Новорж., Бородёнки 5051-04).

С этими представлениями о душе связан обычай вывешивать белое полотенце (до трех метров длиной) или белую тряпочку на угол дома или на окно, оставлять воду и еду для покойного (со дня смерти до сорокового дня) (П.-Г., Осница – Жуково* 5041-04, 05). «Сóрак дней висит платёнце. Хóдит, летáет радительская душа утиратца... На угалóчек павёсишь или на акóшечка. На ўлице штоб был бы платёничик, на ўлице штоб был бы вы́вешан. <...> Вот зимой же не будешь акóшка аткрывáть, хóладна. А на угалóчек, на гвздóчек павёсишь, и висит на ўлице» (П.-Г., Селихново 4997-18).³² В д. Софино Пушкино-Горского района вывешивали полотенце для того, чтобы люди знали, что в этом доме похороны (П.-Г., Софино 5043-04).

После службы в церкви и поминок в сороковой день, полотенце или тряпочку снимали и опускали в речку (П.-Г., Осница 5041-05). «В нас, ну, как гаваря́ть, памрэ – схаро́нють. А тут прибыва́ють на (в)угол тря́па́чку белую, и эта тря́па́чка висит со́рак дней. А патóм эту тря́па́чку снима́ють и (если есть ў кавó, што вот – вада бягúчая близка) на ваду пуска́ють. А то кинуть так – на ветер, ветер и уно́ся. <...> Тря́па́чку эта, вот што́бы со́рак дней висела эта тря́па́чка. А палатёнце, эта то́лька на Троицу вывеша́ють» (Новорж., Борки – Руново* 5003-64). Плат потом могли закапывать на кладбище в могилу, некоторые люди оставляли дома (Новорж., Ботвино – Стехново* 5045-04). «Атрыва́ють тря́па́чку и вешають



на угол. И на углу эта тряпачка... Ну а хошь, палатениц вешай, ёта што хочишь. А патом уже, посли саракá дней, в церьков тагда неси. Если палатениц павесил, сорак дней атвисёл, тагда на́да снясьти в церьков э́тат палатениц. Там на какую икону павесить, и пусь висит на иконе» (П.-Г., Бирюли – Цецы* 5023-16). Полотенце могли стирать и хранить «до следующего покойника» (П.-Г., Осница – Жуково* 5041-04). Когда полотенце «слежалось», использовали его на тряпки (П.-Г., Галичино – Русское* 4996-02).

До сорока дней после смерти было принято ставить воду (в стакане) около икон, считалось, что «душа умывается». Также ставили водку, просвирки, которые брали в церкви (П.-Г., Галичино – Русское* 4996-02). «Наливают стопку, ста́вют в бажни́цу, и эта стопка ста́йт со́рак дней. Кагда со́рак дней исполнится, вот тагда́ эту стопку убирают атту́да. <...> А со́рак дней, ёта как всё гаваря́т, што со́рак дней он яшшо́ ё́чувствует. <...> А ужó посли саракá дней, тагда́ ужó всё. Там ужó атслуживают саракáус в церкви, и всё» (П.-Г., Бирюли – Цецы* 5023-16). В «божницу» могли ставить вино, кутью, лепешку – до сорока дней (П.-Г., Кишкино – Опоч., Мелехово* 5011-11).

ГОДОВЫЕ ПОМИНЫ (РОДИТЕЛЬСКИЕ ДНИ)

Основные годовые поминны: родительские субботы («суббóтки»),³³ Радоница³⁴ и Троица.³⁵ Иногда к родительским дням еще относят Рождественскую Коляду (П.-Г., Крылово 5022-11).

В родительские дни ходили на кладбище с кутьей («панахíдкой»), собиралось много народу, плакали, приговаривали: «Родитель ты мой, за́чем ты ушёл б́иза вре́мя?..». Потом поминали дома.³⁶ Считалось, что в родительские дни покойники видят тех, кто их поминает: «Всё это, говорят, тогда они видют тебя в родительские дни, и в Троицу, што в эти дни они видют» (П.-Г., Ганьково 5029-01).

«Суббóтки» справляли **осенью** (Дмитровская суббота)³⁷ и **перед Масленицей**:³⁸ «Не в М́аслину, а на мясади – б́удё канч́атца, за́гвыины б́удут мясны́и. И вот с кутьёй хóдють тоже <...> на “свай” магíлки, хто на какíи. <...> Ну, и памина́ють: “Памяни́, Гóспади, рабу́ Бо́жу” – кавó там...» (Новорж., Свиномурово 4995-04). Исполнительница из д. Мелехово Опочецкого района вспоминает, что «суббóтки» были во время Поста – когда точно, не помнит (П.-Г., Кишкино – Опоч., Мелехово* 5011-13). В д. Перхово Новоржевского района указывают, что были «двойные суббóтки» и «родительские суббóтки», в которые ходили на кладбище (Новорж., Перхово 5002-09).

В **Радоницу** на могилки приносили яйца (пасхальные), кутью, плакали голосом.³⁹ Рисовую кутью и яйца сыпали на могилу – «родители радуются, что им принесли поесть» (П.-Г., Коршилово 5027-03). С поминном на Радоницу связан ряд интересных поверий. На «Раданицы» покойные «радуются», «все выходят и смотрят на нас» (Новорж., Шикени 5185-22).

Считалось, что если в Радоницу родственники не придут поминать умершего, то его душу на том свете не отпустят «гулять»: «Всё гаваря́т, хто в Раданицу ни приде́ на магíлку, пакóйника ня пус́тють гулять. <...> Та́я ни пришла – ё́йные радíтили (или мать) гулять не пустили на том свете. <...> Вот ё́та я слы́хывала, кавó ни памина́ють, тих мертвяцо́в не пуска́ють гулять на том свете. <...> Называлась – за́гробная жизнь – пад зямлё́й, пакóйники. Вот, значит, я пришла памина́уть, вот, маю́ дóчку выпустили гулять, а ты ни пришла – твая́ закрыта на том свете» (Новорж., Кораблёво 5003-40).

Троицкая суббота и сам праздник Троицы наиболее насыщены обрядовыми действиями и поверьями, связанными с поминовением предков.⁴⁰

В четверг или пятницу перед Троицей убирали могилки – посыпали песком,⁴¹ красили оградки, в субботу и воскресенье приходили поминать, приносили цветы, расстилали скатерть, клали «сочни́» на могилу для покойного (конфеты, кутью), ели сами, поминали (Новорж., Ладино 5006-43). Говорили: «Пакрóв прикрэ́я [могилку], а Троица раскрэ́я» (Новорж., Мосеево 5203-08). На кладбище могли ходить как в субботу, так и в воскресенье (Новорж., Перхово 5002-08, 10). Могли ходить на могилы три дня: «В Трóицу, Ду́хов день патом, на втарóй день. Хадíли на клáдби́шше сабира́лись. Два дня хадíли, а кто и три – суббóту и васкрэ́сённе, панядёльник хадíли» (П.-Г., Кириллово 5009-20).

В д. Перхово Новоржевского района в Троицу на угол дома вывешивали полотенце с иконы, потому что родные (умершие) прилетят, будут мыться и утираться (раньше церкви строили около озер, и считалось, что умершие родители «моются» в озерах и «летят» домой «утираться»). Полотенце вывешивали в субботу рано утром, до восхода солнца. Говорили, что родители прилетают домой очень рано. Полотенце висело на углу дома 3 дня – это время «родители гуляют» (Новорж., Перхово 5002-08, 10).

К Троице вокруг дома под каждое окно ставили березки – «чтобы умершие родители прилетали», приносили веточки на кладбище, обметали могилы – «радителям глаза́ апáхывали». Расстилали домотканую скатерть на могиле, поминали кутьей, лепешками из ячменя (жита) или пшеницы,⁴² водкой. «Угошали родителей» – выливали стопку



водки на могилу, поминали, у креста на земле оставляли еду.⁴³

В д. Приезжино березовые ветки, которыми «глазки радителям апахали», приносили со своего поля: «Штобы бярэзку сламать на сваём по́ли, и вот с сабо́й эту бярэзку взять, на магілку...» (П.-Г., Петровское – Приезжино* 4992-15).

На могилу «брали, в каво што есь, какая помінка. Покупали колбасы, яйчек наварим. В каво што есь, пышки абязательна штоб бы́ли, <...> ляпёшечки такие. <...> Эта «панахидка» в нас называлась. Рис варили, ну и потóm пяском, с пяском размачивали, это, разводили. И ставили в церкву. И вот когда батюшка прасвящал, потóm носили на кладбищи» (П.-Г., Кириллово 5009-20). На Троицу готовили: «ляпёшки, драчёну пякли. Яйцы туда разбивали, малако́. Ну, такой блин толстый. И в раньшие годы всё делали амлет...»⁴⁴ (П.-Г., Петровское – Приезжино* 4992-15).

В д. Дорожкино в троицкую субботу на могильный крест вешали венок из «дерюги» (растение, его приносили из леса) (Новорж., Дорожкино 5049-05).

В Новоржевском районе ходили на кладбище в Пасху.⁴⁵

Могли поминать также и в **Егорьев день**: «Да, если идёшь на магілки, эта абязатильно была так принята, штоб хадить на магілку то́лька с вербой за Яго́рий» (П.-Г., Бирюли – Цецы* 5023-15).

На Пасху ходили на могилки с красными яичками, в Троицу яички приносили, на Спас – с яблоками (Новорж., Рудняха – Никитино* 5034-01).

Есть сведения о том, что могли поминать и ходить на могилки в **престольные праздники**. Так, в Новоржевском районе в д. Рудняха ходили на могилки в ноябре перед Михайловым днем – в свой престольный праздник, а в д. Посадниково поминали в Казанскую (Новорж., Рудняха – Никитино* 5034-01; Посадниково 5014-18).

- 1 Новорж., Вишлёво – Мартюши* 5042-10; Дорожкино 5049-19; Рудняха 5033-39; Соболицы 5017-19; П.-Г., Осница – Жуково* 5041-04; Софино 5043-04 и др.
- 2 Новорж., Посадниково 5014-18; П.-Г., Софино 5043-14.
- 3 Также: Новорж., Дорожкино 5049-19.
- 4 Новорж., Вёска – Бачиха* 5017-10; Дорожкино 5049-19; Посадниково 5014-18; П.-Г., Кишкино – Опоч., Мелехово* 5011-13.
- 5 Также: Новорж., Рудняха – Никитино* 5034-01; Свиномурово – Ферково* 4995-19 и др.
- 6 Также: Новорж., Варитино 5019-24; Коротылы – Синичино* 5048-05; Соболицы 5017-19; П.-Г., Софино 5043-04, 08 и др.
- 7 Опоч., Глубокое 2813-02; П.-Г., Осница – Жуково* 5041-04.
- 8 Опоч., Власово 1585-47; Водобег 2850-68; Глубокое 2813-02; П.-Г., Галичино – Русское* 4996-02; Ганьково 5029-01; Осница – Жуково* 5041-04; Софино 5043-08. Не посыпали зерном: Новорж., Борки – Руново* 5003-65; Грибаново 5004-28; Кораблёво 5003-34; Свиномурово – Ферково* 4995-19.
- 9 Новорж., Ботвино – Стехново* 5045-04; Грибаново 5004-28; Свиномурово – Ферково* 4995-19.
- 10 Новорж., Бородёнки 5051-04; Ботвино – Стехново* 5045-08; Варитино 5019-24; Вишлёво – Мартюши* 5042-08; Грибаново 5004-28; Свиномурово – Ферково* 4995-19; Соболицы 5017-19; П.-Г., Галичино – Русское* 4996-02; Снегово – Барашкино* 5043-25.
- 11 Новорж., Грибаново 5004-28; Дорожкино 5049-19; Соболицы 5017-19; П.-Г., Ганьково, 5029-01; Снегово – Барашкино* 5043-25; Софино 5043-04, 08.
- 12 В некоторых деревнях лепешки называются «сочни», «сачни». Их пекли из дрожжевого теста в сковороде, не жарили (Новорж., Борки – Руново* 5003-65; Соболицы 5017-19). Подробнее см. далее в разделе «Помин на кладбище».
- 13 Новорж., Борки – Руново* 5003-65; Ботвино – Стехново* 5045-04; Вёска – Бачиха* 5017-07; Вишлёво – Мартюши* 5042-10; Грибаново 5004-28; Дорожкино 5049-19; Свиномурово – Ферково* 4995-19; Соболицы

- 5017-19; П.-Г., Ганьково 5029-01; Осница – Жуково* 5041-04; Снегово – Барашкино* 5043-25; Софино 5043-04, 08.
- 14 Новорж., Ботвино – Стехново* 5045-06; Вишлёво – Мартюши* 5042-08, 10; П.-Г., Гарино 5040-01; Осница – Жуково* 5041-04; Софино 5043-04.
- 15 Новорж., Вишлёво – Мартюши* 5042-08, 10; Дорожкино 5049-19; П.-Г., Ганьково, 5029-01; Гарино 5040-01.
- 16 Новорж., Ботвино – Стехново* 5045-06; П.-Г., Осница – Жуково* 5041-04. Вариант: крест ставили – кто когда сможет, могли через год поставить (Новорж., Вишлёво – Мартюши* 5042-08, 10).
- 17 Новорж., Ботвино – Стехново* 5045-04, 06; Вишлёво – Мартюши* 5042-08, 10; Дорожкино 5049-19; Посадниково 5014-18; Соболицы 5017-19; П.-Г., Ганьково 5029-01; Софино 5043-04.
- 18 Новорж., Вёска – Бачиха* 5017-07; Грибаново 5004-28; Дорожкино 5049-04; Кораблёво 5003-34; Ладино 5006-44; Малое Алешно 5000-26; Посадниково 5014-18; Соболицы 5017-19; П.-Г., Ганьково 5029-01, 04 и др. См. также разделы о поминании после похорон в доме и в родительские дни на кладбище.
- 19 Кутья – рис отварить и «насытит» (залить) сладкой водой (Новорж., Ругодево – Загорье* 4998-05; П.-Г., Галичино – Русское* 4996-02); кутью варили из пшеницы, добавляли сахар (Новорж., Посадниково 5014-18); кутья пшеничная, как жидкая каша с сахарным песком (Новорж., Вёска – Бачиха* 5017-07).
- 20 Сочни – замешивали тесто из пшеничной муки, когда оно поднимется, его обкатывали и пекли в печи (без начинки). Некоторые прикладывают сверху на сочни иконку, чтобы отпечаталось изображение – «кресток» (П.-Г., Галичино – Русское* 4996-02).
- 21 В д. Мартюши Новоржевского района для птиц на могилке крошили яички (Новорж., Вишлёво – Мартюши* 5042-10). На могилу могли специально сыпать крупу или рис (чтобы птички «поминали»), при этом говорили: «Помяни, Господи» (Новорж., Варитино 5020-05).
- 22 Кутью оставляют на могиле – см. также Новорж., Крюково 5011-26.



- 23 Оставляют на могиле еду – см.: Новорж., Ботвино – Стехново* 5045-06; Варитино 5020-05; П.-Г., Ганьково 5029-01, 04; Кишкино – Опоч., Мелехово* 5011-09.
- 24 Новорж., Ботвино – Стехново* 5045-04; Ругодево – Загорье* 4998-05; П.-Г., Ганьково 5029-01.
- 25 П.-Г., Галичино – Русское* 4996-01; Ганьково 5029-01 и др.
- 26 Новорж., Ботвино – Стехново* 5045-04; Вишлёво – Мартюши* 5042-10; Ладино 5006-44; Свиномурово – Ферково* 4995-19; П.-Г., Галичино – Рубилово* 4996-17; Галичино – Русское* 4996-02; Ганьково 5029-01; Гарино 5040-01; Кишкино – Опоч., Мелехово* 5011-10; Петровское – Приезжино* 4992-19.
- 27 «На последки» давали овсяный кисель. Ели ложками, запивали сладкой водой из стакана (П.-Г., Петровское – Приезжино* 4992-19). Овсяный кисель изготавливался из овсяной крупы (теперь – из овсяных хлопьев: крупу (хлопья) замачивают в теплой воде, ставят в теплое место и заквашивают, затем процеживают через решето, варят, помешивая «рогаткой», доводят до кипения. Потом разливают по чашкам, чтобы застыл (так же, как холодец). Он получался густой, белый и кислый. (Новорж., Ладино 5006-44; П.-Г., Ганьково – Кишкино* 5029-01). Подавали кисель и «сыту» (воду с сахаром или медом) в двух чашках и черпали ложками (Новорж., Ладино 5006-44; П.-Г., Галичино – Русское* 4996-01; Ганьково – Кишкино* 5029-01). К поздним явлениям относится обычай варить сладкий кисель – клюквенный или фруктовый (Новорж., Ладино 5006-44).
- 28 Новорж., Бороденки 5051-04; Ботвино – Стехново* 5045-04; Вишлёво – Мартюши* 5042-08; Дорожкино 5049-19; Посадниково 5014-18; Ругодево – Загорье* 4998-05; Свиномурово – Ферково* 4995-19; П.-Г., Галичино – Русское* 4996-02; Кишкино – Опоч., Мелехово* 5011-13; Осница – Жуково* 5041-05; Петровское – Приезжино* 4992-19; Софино 5043-04, 05, 08.
- 29 Поминали на третий день также в д. Гарино (П.-Г., 5039-01).
- 30 С этими поверьями связан ряд быличек о том, как после похорон душа покойного «приходит» домой: умерший является во сне, зовет с собой (П.-Г., Луговка 5021-09; Осница 5041-05); после похорон вечером казалось, что по коридору ходит мужчина в сапогах (когда отпели в церкви, перестал ходить) (П.-Г., Софино 5043-04, 05); когда умер муж, очень боялась, богомолки посоветовали завесить все окна и перекрестить (Новорж., Вишлёво – Мартюши* 5042-10); умерший муж не был «проведен» (не отпевали), и приснилось, что муж едет на лошади в белой рубашке и говорит, как ему плохо. Когда «провела» – перестал ходить, снится («поп проводит в земельку», на тот свет) (Новорж., Вишлёво – Мартюши* 5042-07); люди говорят, что души умерших летают, видят все. Муж похоронен, но третий год каждый день приходит во сне и помогает работу выполнять (Новорж., Ботвино – Стехново* 5045-08). См. также Раздел 12 «Жанры народной прозы» – поверья и былички о покойниках и умерших не своей смертью.
- 31 Представления о том, что душа прилетает в виде птицы см. также: Новорж., Бороденки 5051-04; П.-Г., Софино 5043-04, 05. Душа покойного «летая», «вьётся возле родного дома». Как-то в 40-й день после смерти дочери ласточка залетела на крыльцо и не могла вылететь, исполнительница утверждала, что это ее дочка летает (Новорж., Кораблёво 5003-34, 38).
- 32 Поверье о том, что сорок дней душа умершего прилетает к полотенцу (садится на него или утирается) – см. также: Новорж., Ботвино – Стехново* 5045-04; Вёска – Бачиха* 5017-07; Вишлёво – Мартюши* 5042-06; П.-Г., Галичино – Русское* 4996-02; Осница 5041-05.
- 33 Новорж., Дорожкино 5049-04; Крюково 5011-26; Перхово 5002-09; Свиномурово 4995-04; П.-Г., Кишкино – Опоч., Мелехово* 5011-13; Петровское – Приезжино* 4992-19; Селихново 4997-19; Шаробыки – Воронич* 4993-35.
- 34 В Радоницу на кладбище поминали родителей, принесли с собой кутью, лепешки (Новорж., Кораблёво 5003-39). См. также: Новорж., Варитино 5019-24; Дорожкино 5049-04; Рудняха – Никитино* 5034-01; П.-Г., Шаробыки – Воронич* 4993-35.
- 35 Троица – «общая поминка», приезжают родственники издалека (П.-Г., Петровское – Приезжино* 4992-19). См. также: Новорж., Варитино 5019-24; Грибаново 5004-27; Дорожкино 5049-04; Кораблёво 5003-34; Крюково 5011-26; П.-Г., Ганьково 5029-02, 04; Гарино 5039-01; Свиномурово 4995-04; Селихново 4997-19; Шаробыки – Воронич* 4993-35.
- 36 П.-Г., Кириллово 5009-20; Шаробыки – Воронич* 4993-35 и др.
- 37 Новорж., Дорожкино 5049-04; П.-Г., Крылово 5022-11. Иногда Дмитриев день не вспоминают, а «субботками» называют просто поминальные дни осенью (Новорж., Крюково 5011-26; П.-Г., Петровское – Приезжино* 4992-19).
- 38 В конце зимнего мясоеда в субботу на заговенье с кутьей ходили на могилу, поминали: «Помяни, Господи, рабу Божью...» (Новорж., Свиномурово 4995-04). См. также: Новорж., Дорожкино 5049-04.
- 39 Новорж., Шикени 5185-22; П.-Г., Коршилово 5027-03.
- 40 См. также «Троица» в Разделе 2 «Календарные и трудовые обычаи...».
- 41 Могилки посыпали песком – Новорж., Вёска – Бачиха* 5017-06; П.-Г., Подкрестье 5028-11. В д. Федорыгино на Троицу подметали улицу и посыпали желтым песком тропинку (П.-Г., Петровское – Федорыгино* 4993-01).
- 42 Лепешки пекли в русской печке на сковороде накануне поминального дня или рано утром, перед уходом на кладбище (Новорж., Перхово 5002-09).
- 43 Новорж., Перхово 5002-08, 10; П.-Г., Луговка 5021-09 и др.
- 44 «Драчёна» – «палуцайтца блин, бальшой, толстый блин, [который пекли] на скавародки, а амлёт в миски» (П.-Г., Петровское – Приезжино* 4992-15).
- 45 См.: Новорж., Грибаново 5004-27; Посадниково 5014-18; Рудняха – Никитино* 5034-01.

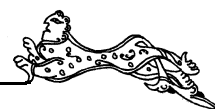

ПОХОРОННЫЕ, ПОМИНАЛЬНЫЕ, ПОЛЕВЫЕ ПРИЧИТАНИЯ. ОБРАЗЦЫ НАПЕВОВ И ТЕКСТОВ

№ 1. Похоронное причитание

♩=120

д. Макарово, Новоржевский р-н, 2201-07

Ох, ты лю - би - мый бра - тиц-сы - ла - ве - юш - ка,
 Как сы - к(ы) - ря - пил сва - ё ря - ти - вы - я сяр - де - чуш - ка,
 Из - зы ча - во́ ж на нас так ры - за - би́ - дил - ся,
 И ны ка - во́ спа - ки - нешь ты сваю ра - ди - ти-л(и)-ни - цу - ма́-туш-ку,
 Ох, зы - - - рас - ли́ тва - и́ тра-пин - ки ўз - ки - и,
 И а - пус - те - ла биз ти - бя до - ма па - двóрь - и - ца.

Ох, ты любимый братиц-сылавёюшка,
 Как сык(ы)ряпил сваё рятывыя сярдэчушка,
 Из-зы чаво́ ж на нас так рызабидился,

И ны каво спакинешь ты сваю
 радитил(и)ницу-матушку,
 Ох, зыраслі твай трапинки узкии,
 И апустела биз тибя дома падвóрьца.

Исп.: Васильева Н. Ф., 1926 г. р. Зап.: Мехнецов А. М., 28.01.1987. Расп.: Полякова А. В. Причитание по брату.

№ 2. Похоронное причитание

♩=100

д. Авсейково, Опочечкий р-н, 2167-08

Ку - ды́ жи ты бро - си-л(ы), ма - я у - да - лы - я га - ло́ - вуш - ка,
 ми - ня, го́ - р(и) - кы - ю си - ро - туш - ку,
 с э́ - ты - м(ы) ма́ - ли - н(и) - ким пта́ - шец - кым?



И ка-к(ы) жо бу - ду я (й)и-х(ы) рас - тѣ-т(и), гó-р(и)-кы - я си - ро-туш-ка,
и биз ти - бя, ма - я у - да - лы - я га - ло - вуш - ка.

Куды жи ты брóсил(ы), мая уда́лыя галóвушка,
миня, гóр(и)кыно сиротушку,
с э́тым(ы) ма́лин(и)ким пта́щекым?
И как(ы) жо буду я (й)их(ы) растѣт(и),
гóр(и)кыя сиротушка,
И биз тибя́, мая уда́лыя галóвушка?
И буду хадѣт(и) па тѣж(и)кым(ы) рабóтушкым.
И буду я в(ы)сѣ дыжидать, штóбы ты лятáл ка мне,
гóр(и)кой сиротушке,

Штóбы ты ў миня рысспрасѣл(ы),
гóр(и)кой сиротушки,
Как жо живу с э́тым маленьким пта́щекым,
И рабóтыю всѣ тѣж(и)кыю рабóтушку?
И нет(ы) за миня никакóй(и) заступушки,
Мая уда́лыя галóвушка,
И апустѣла жи биз тибя́ мая тѣп(ы)лыя избóушка.
Хажу́ и гляжу я па всим угóлышкам,
И ни лятáишь ли па ётой тѣп(ы)лой избóушке?

Исп.: Ларионова Д. М., 1909 г. р. Зап.: Шишкова О. В., 24.01.1987. Расп.: Полякова А. В. Причитание по мужу.

№ 3. Голошение на кукушку

♩=100

д. Авсейково, Опочецкий р-н, 2168-01

При - ля - тѣ - ко, сѣ - зы - я ку - ку - щец - ка,
На ё - ту ку - д(ы) - ря - вы - ю бя - рѣ - зуш - ку,
и ка м(ы)-нѣ, гó - р(и) - ку - й(и) си - ро - туш - ке.
И рас - с(ы) - пра - сѣ ты, сѣ - зы - я ку - ку - щец - ка,
И ка - к(ы) га - рю - ю ж(и) я вя - ли - кы - ё го - рюш - ко.

Прилятѣ-ко, сѣзыя куку́шеца,
На ёту куд(ы)ря́выно бярёзушку,
и ка м(ы)нѣ, гóр(и)куй(и) сирóтушке.
И расс(ы)прасѣ ты, сѣзыя куку́шеца,
И как(ы) гарю́ю ж(и) я вя́ликыѣ гóрюшко,
Биз свавó радѣтиля, рóд(ы)ныва батюшка.
И нет(ы) ў миня ни ма́туш(ы)ки, ни батюшки,
И аста́лыся я, гóр(и)кыя сиротушка,
И хажу́ па в(ы)сѣм(ы) дóб(ы)рым лóдлюшкым,

И па тѣж(и)кой рабóтушке.
И рысспрасѣ ты ў миня, гóр(и)кой сирóтушке,
И я табѣ буду расказывыт(и),
мая сѣзыя куку́шеца,
И пирядáй ат миня, гор(и)кой сиратѣнушки,
Маѣй(и) радѣтел(и)ке рóдной матушке,
И кар(ы)мѣл(и)цу рóд(ы)ному батюшке,
И штóбы ани́ ни б(ы)рóсили, пыс(ы)гарáлись
аба мне, гóр(и)кой сиротушке.

Исп.: Ларионова Д. М., 1909 г. р. Зап.: Шишкова О. В., 24.01.1987. Расп.: Полякова А. В. Причитают в поле, на могилке, можно причитать дома (в саду).

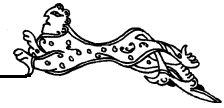

№ 4. Причитание по ряженому «покойником»

♩ ≈ 168

д. Ашево, Бежаницкий р-н, 5190-03

...7. Ты ўві - дишь там ма - во рон - ны - ва ба - тюш - ку,

8. Пи - ря - дай ты я - му ат ми - ня, ат горь - куй си - ро - туш - ки,

9. Как жи - вў я тут, горь - кы - я си - ра - тї - нуш - ка,

10. Не к кы - му мне при - кла - нуть сва - ю га - ло - вуш - ку.

Куда ж ты уходишь ат нас,
милая падружинька?
На каво ты нас брасаишь, горьких сиротушек?¹
И ты ат нас уходишь,
Горьких нас аставляишь,
горьким сиротушкым. <...>
Прилятай ты к нам салавёюшкым,

Сядь к нам ты на наш садочик.
Ты ўвидишь там маво
ронныва батюшка,
Пирядай ты яму ат миня,
ат горькуй сиротушки,
Как живў я тут, горькыя сиратинушка,
Не к кыму мне приклануть сваю галовушку.

Исп.: Капешинская Е. А., 1915 г. р. Зап.: Толстикова Ю. Ю., 09.02.1999. Расш.: Полякова А. В.

¹ Комм. исполнительницы: «гóласы па ней вывадїли, как вот правда ана, мол, ўмерши».

СОДЕРЖАНИЕ ПОЭТИЧЕСКИХ ТЕКСТОВ ПОХОРОННЫХ И ПОМИНАЛЬНЫХ ПРИЧИТАНИЙ, ПРИЧИТАНИЙ НА КУКУШКУ. ПЕРЕЧЕНЬ ЗАПИСЕЙ

Произнесение поэтического текста является ведущим структурным и смыслообразующим началом причитаний. Тексты похоронных, поминальных причитаний и причитаний на кукушку формируются на основе общего фольклорного фонда устойчивых поэтических оборотов и словосочетаний. Традиционность фольклорного мышления проявляется на разных уровнях формульности поэтического текста: в оборотах поэтической речи (обращениях, самонаименованиях, словосочетаниях описательного характера и др.), в формульных сюжетных мотивах, их месте в структуре текста – в зачинных и заключительных формулах, в закономерностях следования мотивов при построении всего текста причитания.

В поэтических текстах причитаний особое значение имеют сюжетные мотивы и образы, раскры-

вающие мифологическую основу мировоззрения с представлениями об ином мире, загробной жизни, о душе-птице.

Наиболее ярко представления о душе-птице выражены в формах обращения к покойному («любимый братиц-сылавёюшка», «мая милая касатушка»); в поэтических образах, основанных на вере в способность души летать («Улетая мая разудалая галовушка»,¹ «Хажу и гляжу я па всим угóлышкам, и ни лятаишь ли па ётой тѣп(ы)лой изóбушке»,² «мóже, прилятишь ты ка мне сэруй кукучечкуй»);³ в обращении к кукушке как к воплощению души умершего родственника: «Пакукуй, сїзая кукучечка, <...> с чужой дальной старóнушки навестила меня, горькую сиротушку. Ой, не удалая ль мая галовушка, ой, не прилятел ли ты ка мне, горькой сиротушке...»;⁴ «...Если б



были у миня сізыи крѣлушки, паднялась ба я к синей нѣбушки. Вмести с табой, горькыя сиротушка, слятала б на чужую дал(и)нюю старонушку, нашла б сваю удалую галовушку, милава салавѣюшка».⁵

В основе поэтического содержания текстов похоронных и поминальных причитаний лежит несколько смысловых доминант:

1. Констатация ухода человека в иной мир, отношение к этому со стороны родных:

«...Закрѣл ты свай вясѣлыи глѣзыньки...»;⁶ «Куды ж ты, наш радимый батюшка, пытарапился на крутую горушку, асиратил ты нас, горьких сиротушек...»;⁷

«Куда ж ты справилась, мая радител(и)ка-матушка, и как же ты миня бросила, гор(и)каю сиратинушку...»;⁸

«...К каму жи я прикланю сваю буйню галовушку, <...> кто ж миня будя встричат(и), гор(и)каю сиратинушку, кагда я прийдю с тяжкуй рабѣтушки...»;⁹

«Нихто ж ни знае пры мае вяликыя горюшка, я асталыся адна, горькыя сиротушка... зыкатилыся тѣперь мае тѣплыя солнушка...»;¹⁰

«...Зырасли твай трапинки узкии, и апустела биз тибя дома падворьца».¹¹

2. Особая форма коммуникации с умершим, сообщения между мирами:

– мотивы обращения к умершему с наказами и расспросами: «...Пыхаді па широким магилѣкам, найди маво радимава папушку, расскажи пра миня, горькую сиротушку...»;¹²

– мотивы ожидания возвращения птицей, будущего общения: «...И буду я всё дыжидать, штобы ты лятал ка мне, горькой сиротушке, штобы ты ў миня рыспрасил, горькой сиротушки, как жо живу с этым маленьким пташечкым, и рабѣтыю всё тяж(и)кыю рабѣтушку...».¹³

3. Обрядово-процессуальная специфика похоронного и поминального обрядов:

– у гроба – мотивы укоров-сетований на раннюю смерть: «Радитилька мая, ни дажила да сваивѣ время...»;¹⁴ «...Рана справилс в сырую мать-зямлюшку...»;¹⁵

– у гроба – мотивы обращения к присутствующим с просьбой пропустить попрощаться с умершим: «Прапустити миня, добрыи людюшки, к свямю брату-салавѣюшку»;¹⁶

– у гроба просят прощения у покойного: «Милый мой сынѣчек, прости меня...».¹⁷

* * *

ПОХОРОННЫЕ И ПОМИНАЛЬНЫЕ ПРИЧИТАНИЯ

Устойчивые формы обращений, наименований и описаний

Обращения к покойному и именование покойного:

- «Радимыя ты мыя мамынька»
- «Ты мая радителька»
- «Мая милья, жалкыя радителка»
- «Моя мамушка-радителка»
- «Мая жалкая радителька»
- [Передай] «маей(и) радител(и)ке рѣдной матушке»
- «Радимый ты мой папынька»
- («Дарагой мой папынька»)
- «Наш радимый батюшка»
- [Найди] «маво радимава папушку»
- [Пропустите] «к сваему радитилю-батюшку»
- [Передай] «кар(ы)мил(и)цу рѣд(ы)ным батюшке»
- «Ой, ты любимый братиц-сылавѣюшка»
- «Мая удалыя галовушка» (обращение к мужу)
- «Мая разудалая галовушка»
- [Слетай] «к маей милай палавинушке»
- [Нашла бы] «сваю удалую галовушку, милава салавѣюшка»
- «Мой жалкий дѣтетко»
- «Ох, мая милья дѣтетка»
- «Дарагой ты мой сынѣчик»
- «Милый мой сынѣчек»
- «Рѣнный сынѣк»
- «Ох, радитель ты мой любовный»
- (обращение к сыну)
- «Даѣушка ты мая милья»
- «Радитилька мая» (обращение к дочери)
- «Ах ты, мой ангел дарагой» (обращение к дочери)
- «Мая милая касѣтушка»
- (обращение к племяннице)

Обращения к родственникам, соседям, присутствующим на похоронах:

«Добрыи людюшки»

Самонаименования причитающих:

- «Горькыя, нисшасныя»
- «Горькая сиротушка, бедная я галовушка»
- [Бросил] «миня, гор(и)кыю сиротушку»
- («горькаю сиратинушку»)
- [Оставил] «миня, адинѣшинькыю, горькыю сирѣтышку»
- («миня, адинѣшенькыю, сиратой»)
- [Осталась] «адна, горькыя сиротушка»
- [Покинул] «рѣдну сваю матушку»
- («сваю радитил(и)ницу-матушку»)

Именования членов семьи:

[Бросил меня] «с этым(ы) малин(и)ким пташечкым»

**Описания состояния умершего:**

«Закры́л ты свай вясёлыи гла́зыньки»
 «Зык(ы)ряпи́л сваё рятывыя сярдэчушка»
 «Сыупакби́л сваё рятывыя сярдэчушка»

Описания действий родственников умершего:

[Ходить] «па тяж(и)кым(ы) рабо́тушкым»
 [Думать] «крéпкую думу́шку»
 [Приклонить] «буйную гало́вушку»
 [Обливаться] «га́рэчим слэ́зынькым»

Отношение к смерти близкого человека:

«Маё вялі́кыя го́рюшка»
 «Закатилось маё тэ́плыя со́лнушка»

Описание обрядовых локусов:

[Опустела] «мая тэ́п(ы)лыя изо́бушка»
 [Погляжу] «в тёмный уголок» – [не сидит ли
 «роді́телька-ма́мынька»]
 [Справился] «в сырую мать-зямéлюшку»
 [Поторопился] «на кру́тую го́рушку»
 [Ходить] «па шіро́ким магіла́чкам»
 [Заросли] «трапі́нкі ў́зкіи» /
 «даро́жкі-трапі́нкі»
 [Слетай] «в дальнюю старо́нушку» / «на чужу́ю
 да́л(и)нную старо́нушку»
 [Поднялась бы] «к сінёй нёбу́шки»

Возгласы – выражение горестного состояния (вставки):

«Ой, ой»
 «Ох, ох, ох»
 «О́хтеньки»
 «Ох, лі́ханька»
 «Ох, лихо моё тошненько»
 «А-я-я-я... миленький ты мой»

Сюжетные мотивы и образы, имеющие непосредственную связь с обрядом**Причитания в избе у гроба, во время выноса тела, на кладбище в день похорон:**

❖ зачинные формулы похоронных причитаний – обращение к умершему с укорами и сетованиями о случившемся

«Нихто́ ж ни зна́е пры маё вялі́кыя го́рюшка,
 ой, ой!
 Я аста́лыся адна́, го́ркыя сиро́тушка, ой!
 Ой, закры́л ты свай вясёлыи гла́зыньки.
 Ох, зыкаті́лыся цяпе́рь маё тэ́плыя со́лнушка,
 Аста́вил ты ми́ня, го́ркыю сиро́тушку»
 (Опоч., Ле́дово 2268-07).
 «Ой, ты любі́мый бра́тиц-сылаве́юшка,
 Эх, зык(ы)ряпи́л сваё рятывыя сярдэчушка,
 И на каво́ ж та ты, раді́мый, разабі́делся,
 И на каво́ спа́кінул ро́дну сваю́ ма́тушку?..»
 (Новорж., Макарово 2198-08, 2201-08).

«Куды́ ж ты, наш раді́мый ба́тюшка,
 Пы́тарапи́лся на кру́тую го́рушку?
 Асирати́л ты нас, го́рких сиро́тушек,
 Кто ж цяпе́ринька нам бу́дить
 тяжкы́ю рабо́тушку?
 (Кто ж цяпе́рь у нас рабо́тыть бу́дит
 тяжкы́ю рабо́тушку?)
 Слажи́л ты ё́та всё ны май бэ́лыи ру́чаньки»
 (Опоч., Зуйково 2851-16).
 «Куда ж ты спра́вилась,
 мая́ раді́тел(и)ка-мату́шка?
 И как же ты ми́ня бросила,
 го́р(и)каю сирати́нушку?..»
 (Новорж., Рудняха – Никитино* 5210-30).
 «[Куда ж ты спра́вилась],
 мая́ жа́лка раді́телька?
 Как же ты меня́ бросила,
 няша́сную сиро́тушку?..»
 (Опоч., Зуйково 2851-15).
 «Куды́ ж ты спра́вилась,
 Мая́ ми́лыя жа́лкыя раді́телка?
 Спа́кіныла ты ми́ня го́ркой сиро́тушкой...»
 (Опоч., Зуйково 2851-18).
 «Куды́ жи ты бро́сил(ы), мая́ уда́лыя гало́вушка,
 Ми́ня, го́р(и)кы́ю сироту́шку?..»
 (Опоч., Авсейково 2167-08).
 «Ра́дзі́мыя ты мы́я ма́мынька,
 Ны каво́ ж ты ми́ня аста́вила,
 Ны каво́ ты ми́ня спа́кіныла?..»
 (Опоч., Решетниково 2299-20).
 «Ох, ты мая́ раді́телка,
 Ох, куда ж ты пашла́ ат ми́ня,
 го́ркыю сиро́тушки?
 Ох, раді́тель ты мой любо́вный,
 Ох, я ни надéялась, го́ркая сиро́тушка,
 Што ты аста́вишь ми́ня,
 адинéшенькы́ю, сирато́й...»
 (Опоч., Якуше́во 2862-32).
 «Моя́ ма́мушка-раді́телька,
 Ухо́дишь ты от ме́ня.
 Бро́сили вы ме́ня анну́...»
 (Новорж., Лябино 5209-03).
 «Ох, мая́ ми́лыя дэ́тетка,
 Ох, аста́вил ты ми́ня, го́ркыю сиро́тушку,
 Ох, ра́на спра́вился в сырую мать-зямéлюшку...»
 (Опоч., Якуше́во 2862-32).
 «Куды́ ж ты пы́спяши́ла, маё́ ми́лыя дэ́тетко?
 Бросила ми́ня, го́ркыю сиро́тушку,
 При каво́ ж я тапе́рь буду́ увива́тыца,
 го́ркыя сирати́нушка?»
 (Опоч., Зуйково 2851-16).
 «Ах ты, мой а́нгел дараго́й,
 Бросила ты нас,
 Аста́вила ты нас, го́рких сиро́тушек...»
 (Новорж., Канашовка 5184-17).
 «Рыска́жы, мой жа́лкий дэ́тетко,
 Ка́кую ж ты палу́чил смяре́тыньку?
 Када́ б я знала, го́ркая сиро́тушка,
 Пы́лажи́ла б я свай бэ́лыи ру́чынкі,
 И спаса́ б я тибя́ ат такой смяре́тыньки...»
 (Опоч., Рупосы 2851-45).
 «Куда ты спра́вила[сь], мая́ ми́лая
 касату́шка? <...>



- И што ёта ты надумала,
Такая маладая, харошая?»
(Новорж., Ботвино – Стехново* 5045-09).
- ✧ мотивы запустения, заросшей, невозвратной дороги
«...Мая удаля галовушка,
И апустела жи биз тибя
мая тѣп(ы)ल्या изобушка.
Хажу и гляжу я па всим угольшкам,
И ни лятайшь ли па ётой тѣп(ы)лой изобушке»
(Опоч., Авсейково 2167-08).
«...И ны каво спакинешь ты сваю
радѣтил(и)ницу-матушку?
Ох, зыраслі твай трапінки ўзкіи,
И апустела биз тибя дома падворьца»
(Новорж., Макарово 2201-07, 07а).
«...Скѡра зарастут наши вси дарѡжки-трапінки.
Прилячу я в сваю, в угалок, пыгляжу в тѣмный.
Нет радѣтельки-мамыньки, не сидѣть нигде ана»
(Опоч., Мостищи 2273-01).
- ✧ обращение к присутствующим родственникам с просьбой пропустить к умершему
«Прапустѣти миня, дѡбрыи людюшки,
К свьяму брату-салавѣюшку»
(Новорж., Большая Слобода 5206-17).
«Прапустѣти миня, дѡбрыи людюшки,
К сваему радѣтило-батюшку
Рассказать мне, горькая сирѡтушке,
Как астаюсь я, горькая сирѡтушка»
(Новорж., Большая Слобода 5206-18).
- ✧ обращение к умершему с наказом передать вести и приветы на том свете покойным родственникам
«Мая удалая галовушка,
Пыхадѣ па широким магілачкам,
Найди мавѡ радѣмава папушку,
Расскажи пра миня, горькую сирѡтушку,
Што я пиряжила без вас»
(Новорж., Мосеево 5203-05).
«Передай маму Ванюшке привет, и Нине»
(Новорж., Коротыли – Синичино* 5048-06).
- ✧ обращение к покойному с просьбой дать наказ оставшимся в живых родственникам ухаживать за осиротевшими близкими
«...Папрасѣте майм милым дѣтушкам,
Штоб не брасали б меня»
(Новорж., Ботвино – Стехново* 5045-07).
«...Папрасѣла ль ты сваю яснаму сокалу,
Штоб ни брасали твайх милых дѣтушек?
И папрасѣла б ты свайм радѣтелям,
Штоб ухаживали б ани за твайм дѣтушкам...»
(Новорж., Ботвино – Стехново* 5045-09).
- ✧ просят прощения у покойного (причитание у гроба)
«Милый мой сынѡчек, прастѣ меня,
Мѡже быть не так я тебе што делала?
Прастѣ меня за всё...»
(П.-Г., Ганьково 5028-22).
«...А-я-я, миленький ты мой,
Прастѣ ты мяня за всё»
(Новорж., Вишлѣво – Мартюши* 5042-08).
- ✧ просьба прилететь птицей (заключительные формулы)
«...И будѣшь лятать [ко мне на тваю] магілачку.
И мѡже прилягишь ты ка мне
сѣруй кукучечкуй»
(Опоч., Рупосы 2851-45).
- Сюжетные мотивы и образы,
не связанные непосредственно с ходом
обрядовых действий**
- ✧ жалобы, укоры, сетования о сиротстве, об одиночестве, о предстоящей жизни после утраты («свое горе»)
«[Бросил меня]
...С ѣтым(ы) маѣлин(и)ким пташецкым.
И как(ы) жо буду я йих(ы) растѣт(и),
гор(и)кья сирѡтушка,
И биз тибя, мая удаля галовушка?
И буду хадѣт(и)
па тѣж(и)кым(ы) рабѡтушкым...»
(Опоч., Авсейково 2167-08).
«...И к каму жи я прикланю с(ы)ваю
буйню галовушку?
И нет у миня радѣтел(и)ки-матушки,
И кто ж миня будя встрѣати,
гор(и)каю сирѣтѣнушку,
Кагда я приѣду с тѣжкуй рабѡтушки?...»
(Новорж., Рудняха – Никитино* 5210-30).
«...К каму ж я буду прикланять сваю
буйную галовушку?
Ня услышу я ни [а]т кавѡ
ласкава славѣчушка,
И ни увижу я ни [а]т кавѡ
жалкыва жаланийца»
(Опоч., Зуѣково 2851-15).
«Улетая мая разудалая галовушка.
Оставляя миня, горькую сирѡтушку.
Кто ж мне памѡги тѣжкую рабѡтушку?
С ким же я абдѡмаю крѣпкую дѡмушку?»
(Новорж., Кораблѣво 5003-47).
«...И ни хтѡ ж нас типѣрь ни пажалѣя. <...>
Ох, каму ж я типѣрь нада буду?»
(Новорж., Канашовка 5184-17).
«Нет маѣй удалай галовушки,
Каму ж я прикланю теперь сваю
буйную галовушку?»
(Новорж., Мосеево 5203-03).
«...Милоѡ дѣтушко,
на кавѡ ж ты меня пакидаишь?
Ѳхтеньки, не ухади ат меня! <...>
Как я теперь буду жить,
К каму я прикланю сваю галовушку буйную?»
(П.-Г., Ганьково 5028-22).
«...Как-та я тѣпѣрь буду даживать?
А-я-я-я-я-я!
Ох, миленький-та мой,
Куда ты мяня атставил?
А-я-я-я-я!
Куда тѣпѣрь я буду дѣватца?
А-я-я, миленький ты мой,
Аставил-та мяня анну сирѡтушку,
И майх дѣтушек-та аставил. <...>
Куда с дѣтушкам-та пайдѣ?»

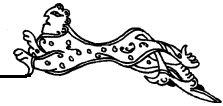

Каму-та я на́да буду?
 Я то́же буду круглая сирата́.
 Будут надо мной там вси смя́тца»
 (Новорж., Вишлѐво – Мартюши* 5042-08).
 «...И атста́вила ты ми́ня,
 ма́я ради́тел(и)ка-матушка,
 И са чужим(ы) лю́дям.
 И как же я буду жит(и),
 го́р(и)кыя сирати́нушка,
 И биз сваёй ради́мой ма́тушки?»
 (Новорж., Рудныха – Никитино* 5210-30).
 «На каво́ меня паки́нули,
 бе́днаю сироту́шку?
 С ким же я те́перь тут аста́нуся?..»
 (Новорж., Ботвино – Стехново* 5045-07).

- ✧ сетование о невозможности изменить прошлое
 «...Жи́ла я ат тибя́ далѐхы́нка,
 Хаді́ла я к тябе́ рядѐхы́нка,
 Ты ма́я ради́тельница...»
 (Опоч., Решетниково 2299-20).
- ✧ сетование о безвременной кончине близкого
 «Ради́тилька ма́я,
 Ни дажи́ла да сваи́во вре́мя,
 Пашла́ на тот свет ра́ньше вре́мя»
 (Новорж., Канашовка 5185-02).
 «...Ох, ра́на спра́вился
 в сы́рую ма́ть-зямѐлюшку.
 Ишшо́ табе́ жить бы на́да. <...>
 Табе́ б то́лька жить да цвясти́,
 ма́му ми́ламу сыно́чку»
 (Опоч., Якуше́во 2862-32).
 «Дараго́й ты мой сыно́чик,
 Зачем ты ра́на нас браса́ишь?»
 (Беж., Ашево 5190-20).
- ✧ ожидание встречи с покойным
 «...И буду я в(ы)се́ дыжида́ть,
 што́бы ты лята́л ка мне,
 го́р(и)кой сироту́шке,
 Што́бы ты ў ми́ня рыспраси́л(ы),
 го́р(и)кой сироту́шки,
 Как жо живу́ с э́тым ма́леньким пта́щечкым,
 И рабо́тью все́ тяж(и)кыю рабо́тушку.
 И нет(ы) за ми́ня никако́й(и) засту́пушки...»
 (Опоч., Авсейково 2167-08).
- ✧ просьба забрать с собой, желание уйти в иной мир (заключительные формулы)
 «...Уходи́шь ты ат меня́ навеки,
 вазми́ и меня́ са сабо́й.
 Лу́чше бы на тваё́ ме́ста легла́ я, <...>
 Лу́чше б я за́нила тваё́ местѐчко,
 вазми́ меня́ са сабо́й...»
 (П.-Г., Ганьково 5028-22).
 «...Ишшо́ табе́ жить бы на́да,
 лучши́ б мне памира́ть ба...»
 (Опоч., Якуше́во 2862-32).
 «Сыно́к, сыно́к,
 Пажале́й Наташу, и нас, и Лари́саньку,
 Вазми́ ты до́чиньку к сябе́»
 (Беж., Ашево 5190-20).

ПРИЧИТАНИЯ НА КУКУШКУ

Устойчивые формы обращений

«Ма́я си́зья куку́щца»
 «Ми́лья куку́щца»
 «Ма́я ми́лая куку́шачка»
 «Жала́нная ты ма́я куку́щца»
 «Ма́я си́зья заго́нюшка»
 «Любо́вная си́зья заго́нюшка»
 «Ма́я си́зья заго́нюшка, се́рья куку́ша́чка»
 «Го́рькыя сироту́шка»

Основные сюжетные мотивы

- ✧ сетование на то, что кукушка «прибавляет горе» (зачинные формулы)
 «Любо́вная си́зья заго́нюшка,
 (Даждала́ те́пльва ле́течка),
 Ты куку́ешь, мне прибавля́ешь
 вяли́кыя го́рюшка,
 Ма́му рятыви́му сярде́чушку.
 Все вися́ютца, до́брыи лю́дюшки,
 дажда́ли те́пльва ле́течка,
 А я аблива́юся гаря́чим слѐзынькым,
 Ох, ли́хы́нка!»
 (Новорж., Тарасово 2188-12).
 «Жала́нная ты ма́я куку́щца,
 Раскыва́лася на чио́ ж ты гало́вушку...»
 (Новорж., Дорожкино 5050-20).
- ✧ просьбы разделить горе (зачинные формулы)
 «Пакуку́й-ка, ма́я си́зья,
 ма́я си́зья заго́нюшка,
 Развяди́ ты маё́ го́рюшка.
 <...> Успако́й рятыви́ва сярде́чушка,
 Ма́я си́зья заго́нюшка»
 (Опоч., Норкино 2166-01).
 «Пакуку́й, ма́я си́зья заго́нюшка,
 Абра́дуй ми́ня, го́рькую сироту́шку,
 Развяди́ мне бальшо́е го́рюшка»
 (Опоч., Норкино 2165-20).
 «Приля́ти-ко, си́зья куку́щца,
 На е́ту куд(ы)ря́вныо́ бяре́зушку,
 И ка м(ы)не́, го́р(и)куй(и) сироту́шке...»
 (Опоч., Авсейково 2168-01).
 «И приля́ти ж ма́я ты ми́лая,
 и ма́я ж ми́лая куку́шачка, ох, ох!
 И рызвяди́ маё́ ж ты го́рюшка...»
 (Опоч., Глубокое 2812-09).
 «Пакуку́й, си́зья куку́щца,
 Приля́тевши ка мне, го́рькой сироту́шке...»
 (Беж., Кисели – Черняково* Новорж. 5218-54).
 «Пакуку́й, ма́я си́зья заго́нюшка,
 се́рья куку́ша́чка,
 И лягла́ ради́мыя ма́мы́нка,
 Бросила́ ми́ня, го́рькыю сироту́шку.
 Пакуку́й, ма́я си́зья куку́шучка,
 Над маё́й буйну́й гало́вушкой...»
 (Опоч., Якуше́во 2866-03).
- ✧ просьба передать вести родственникам
 «Слета́й к маё́й ми́лай до́чиньки,



Рыскажі пра маё горюшка,
 Как я пытапаю и страдаю.
 Мая мілая дятёнычек,
 Залятэвши ты на дальнюю старонушку...»
 (Беж., Крыжово 5205-20).

«Кукушечка,
 Слятай к маёй мілай дбѣиньке,
 Рыскажі пры маё вялікае горюшка,
 Как я па ёй страдаю, мілаю дятёнычку»
 (Беж., Крыжово 5205-21).

- ✧ просьбы передать вести умершим родственникам
 «...Слятай на дальнюю старонушку,
 К маёй мілай палавінушке,
 Расскажі пра маё вялікія горюшка. <...>
 Как мне жить труднёшенька,
 растить малых детушек»
 (Опоч., Норкино 2166-01).
- «...И пярдаі ат мінія,
 гор(и)кой сиратинушки,
 Маёй(и) радітел(и)ке
 родной матушке,
 И кар(ы)міл(и)цу
 род(ы)ному батюшке,
 И штоб ані ні б(ы)рсілі, пыс(ы)таралісь
 аба мне, гор(и)кой сиротушке»
 (Опоч., Авсейково 2168-01).
- «...Сляті ж на тую старонушку,
 Где май мілыя дѣтушки (лятят).
 И расскажі пра маё вялікія горюшко»
 (Опоч., Глубокое 2812-09).
- «...И пылятышь ты к майм сиротушкам»
 (Опоч., Глубокое 2812-09).

- ✧ обращение к кукушке, как к воплощению души умершего
 «Пакукуй, сізая кукушечка. <...>
 И как ты, с чужой дальней старонушки,
 Навестила меня, горькую сиротушку.
 Ой, не удаля лъ мая галовушка,
 Ой, не прилятел ли ты ка мне,
 горькой сиротушке?
 Где ж ты скитаешься на чужой
 дальней старонушке,
 На чужих добрых людюшках?»
 (Беж., Кисели – Черняково* Новорж. 5218-54).
- ✧ высказывание пожелания полететь птицей «в дальнюю сторонушку»
 «...Если б были у мінія сізья крѣлушки,
 Паднялась ба я к синей нѣбушки,
 Вмести с табой, горькая сиротушка,
 Слятала б на чужую дал(и)ною старонушку,
 Нашла б сваю удалую галовушку,
 Мілава салавѣюшка»
 (Новорж., Тарасово 2188-12).

- ✧ высказывание «своего горя»
 «...И рас(ы)прасі ты, сізья кукушечка,
 И как(ы) гаріюу жи я вялікіе горюшко,
 Биз сваё радітиля род(ы)ныва батюшка.
 И нет(ы) ў мінія ні матуш(ы)ки, ні батюшки,
 И асталыся я, гор(и)кыя сиротушка,

И хажу па в(ы)сім(ы)
 дб(ы)рым людюшкым,
 И па тяж(и)кой рабѣтушке.
 И рыспрасі ты ў мінія,
 гор(и)кой сиротушки,
 И я табѣ буду расказывыт(и),
 мая сізья кукушечка...»
 (Опоч., Авсейково 2168-01).

«...Горькыя я сиротушка,
 Ни папйт, ни пайсь мне, сиратинушки. <...>
 Миня находят добрые людюшки,
 Накормят и аденуть, и абують.
 Как же я буду жить,
 горькыя сиротушка,
 Бѣдная я галовушка?
 Бѣдная ты кукушечка,
 Приляти на маѣ-то горюшка! <...>
 Я – горькыя сиротушка,
 Я бясчастныя зарѣжена,
 Горькыя сиратинушка.
 В мінія не было ни мамушки,
 Я – буйная галовушка,
 Как травинушка в поле...»
 (Новорж., Дорожкино 5050-20).

* * *

Перечень записей похоронных и поминальных причитаний¹⁸

Новоржевский район:

Алтунская вол.: Залог 5038-32; Канашовка 5184-17, 5185-02; Лябино 5209-03.
 Вишлѣвская вол.: Вишлѣво 5042-08, 09.
 Выборская вол.: Рогаткино 5031-20.
 Дубровская вол.: Кораблѣво 5003-45, 47.
 Жадрицкая вол.: Коротыли 5048-03, 04, 06; Рудняха 5033-38, 5035-32, 5210-30.
 Заборьевская вол.: Макарово 2198-08, 2201-07, 08, 5201-09.
 Зареченская вол.: Грибаново 5004-29.
 Оршанская вол.: Большая Слобода 5206-17–19, 21; Запятково 5212-11; Мосеево 5203-03–05.
 Стехновская вол.: Ботвино 5045-07, 09; Губкино 5030-07; Соболицы 5017-19; Стехново 4999-10.

Опочецкий район:

Глубоковская вол.: Авсейково 2167-08; Зуйково 2851-15–18; Рупосы 2851-45.
 Духновская вол.: Якушѣво 2862-32, 33.
 Лобовская вол.: Куденково 2231-29, 2240-01; Лѣдово 2268-07; Решетниково 2299-20, 21.

Пушкино-Горский район:

Пушкино-Горская вол.: Ганьково 5028-22, 5029-03; Кириллово 5009-20; Луговка 5021-07.

Перечень записей полевых причитаний

Новоржевский район:

Алтунская вол.: Бородѣнки 5051-07; Дорожкино 5050-03–05, 11, 16, 17; Залог 5036-10.
 Вѣскинская вол.: Гридино 5047-09.
 Выборская вол.: Рогаткино 5031-16.

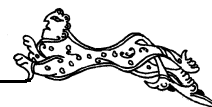

**Перечень записей
причитаний на кукушку**

Новоржевский район:

Алтунская вол.: Дорожкино 5050-20, 22.

Заборьевская вол.: Тарасово 2189-05.

Опочецкий район:

Глубоковская вол.: Авсейково 2167-09, 2168-01; Бочкари
2814-03; Вельица 2866-03; Глубокое 2812-09.

Норкинская вол.: Норкино 2165-20, 2166-01.

**Перечень записей причитаний
по ряженому «покойником»¹⁹**

Бежаницкий район:

Ашевская вол.: Ашево 5190-01, 03.

Новоржевский район:

Заборьевская вол.: Тарасово 2188-15.

- ¹ Новорж., Кораблёво 5003-47.
- ² Опоч., Авсейково 2167-08.
- ³ Опоч., Рупосы 2851-45.
- ⁴ Беж., Кисели – Черняково* Новорж. 5218-54.
- ⁵ Новорж., Тарасово 2188-12.
- ⁶ Опоч., Лёдово 2268-07.
- ⁷ Опоч., Зуйково 2851-16.
- ⁸ Новорж., Рудняха 5210-37.
- ⁹ Новорж., Рудняха 5210-37.
- ¹⁰ Опоч., Лёдово 2268-07.
- ¹¹ Новорж., Макарово 2201-07, 07а.
- ¹² Новорж., Мосеево 5203-05.
- ¹³ Опоч., Авсейково 2167-08.

- ¹⁴ Новорж., Канашовка 5185-02.
- ¹⁵ Опоч., Якушёво 2862-32.
- ¹⁶ Новорж., Большая Слобода 5206-17.
- ¹⁷ П.-Г., Ганьково 5028-22.
- ¹⁸ В перечни записей причитаний по экспедиции 1999 г. включены сведения о тех образцах, которые цитируются в разделе, посвященном содержанию поэтических текстов. Кроме того, по записям 1999 г. в данном разделе цитируется текст причитания на кукушку из д. Кисели Беж. – Черняково* Новорж. 5218-54, который вошел в перечень.
- ¹⁹ См. в Разделе 2 «Календарные и трудовые обычаи, обряды, праздники».





Раздел 11

ПЕСЕННО-ПОВЕСТВОВАТЕЛЬНЫЕ
ЖАНРЫ ФОЛЬКЛОРА

Исполнение лирических песен и баллад приурочено к зимним посиделкам и вечерам (преимущественно, баллады), летним полевым работам и к свадебному обряду.

Балладу «Из-под камушка, камня синего» исполнительница выучила «от стариков»: «Пряли, пасреді избы был светѣц, жгли лучину – керосина не было. И сидели кругом женщины, пряли и пели песни разные, разные песни» (Новорж., Большая Слобода 2201-21). В Красногородском районе вечером на посиделках пели песни «Што за красновськи ли да робяты», «Соловей мой, соловей». Пели, когда пряли: «Зимой пели мы ёта. Вот сабиралися на пасидѣлки, веѣчером прясь, <...> выхаділи петь. Бывала, маладѣжь саберитце» (Красн., Лоскутина 1583-11, 1646-14). Эту песню могли петь как женщины, так и мужчины: «Атѣц [у матери] харашо песни пел. Так вот и яна ат атца <...> выучила»; «Маей матери это уже батька. И песни он, бывало, расстаринны пел» (Красн., Лоскутина 1583-09, 11, 1646-05, 11). На посиделках за прялками в д. Броды Опочецкого района пели песню «Лучина-лучинушка».

Повсеместно зафиксированы упоминания о пении протяжных песен во время летних полевых работ: на сенокосе пели «далявьи песни» (Новорж., Крюково 5011-33); когда вечером шли со жнивья и с покоса, всю дорогу пели «голосные песни» (Новорж., Малое Алешно 5000-23). «Забырѣтся в виш-

няк и как крькне яна песни! Ой! Когда жали. “Ну слухайте! Отдохните!” И как затяне яна, затяне...» (Красн., Зубавы 1653-18). Девушки пели в поле «далявьи мотивом» – «голос, как на свадьбе». Поют «песнохорки» – женщины, которые умеют петь песни (Новорж., Кораблёво 5003-32, 41, 42). «Хараводом большим пели» – когда сено гребли, жали (Опоч., Белоусово 1659-29), слушали, как раздаются «гулы» (Новорж., Адорье 5005-24).

Значительная часть лирических и балладных песен в данной традиции приурочена к свадебному обряду. В д. Горушка Опочецкого района песню «Соловей мой, соловей» пели, «кагда уже жаних уяжжае, с нявѣстый вяжжае, эта свадебная песня» (Опоч., Горушка 1623-06). «Не в пиру ли я была» – «баярышная песня», ее пели до венца, когда невесту сажали за стол и ждали жениха (Опоч., Бальтино 1639-38). Песню «Стой, калинушка, не шатайся» повсеместно пели на отъезд новобрачных в церковь и при встрече от венца: «Жѣнщины сабравши, и пають, кагда уязжають маладыи записыватца. <...> Абрятна ёдутъ – апятъ бабы выхадять артелью, <...> пають» (Опоч., Авсейково 2166-11). В д. Терехи Опочецкого района на отъезд жениха за невестой пели «Молодка молоденькая, полюбила молодца холостенького». Балладу «Отдал меня батюшка замуж за болота» в д. Мыза Красногородского района пели вечером в день свадьбы, когда гости невесты приезжали в дом жениха.

ОБРАЗЦЫ НАПЕВОВ И ТЕКСТОВ
ЛИРИЧЕСКИХ И БАЛЛАДНЫХ ПЕСЕН

№ 1 (с вариантами данного напева исполняется текст 9)

♩=120

д. Лоскутина, Красногородский р-н, 1646-14

Са - ла - вѣй мой, са - ла - вѣй, о(й),
га - ла - сі - - - стай ма - (о) - ла - дѣй.

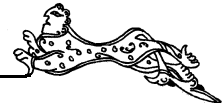

Салавэй мой, салавэй,
О(й), галасістай ма(о)ладой.
Галасістай маладой,
О, ни лятай в зялёный сад.
Ни лятай в зялёный сад,
О, ни сбивай мой винаград.

Винаградинка мая,
О, даляко в по́ли рас(ы)ла.
Дли¹ дарожки, гли большой,
О, гли ширóкай стал(ы)бавой.**
Мая русья касá –
Всяму́ гóраду красá.²

Исп.: Яковлева М. И., 86 л. Зап.: Теплова И. Б., 15.07.1984. Расш.: Королькова И. В. «Ну кагда – зимой пели мы ёта. Вот сабиралися на пасидёлки, вечером прясть, дык эта там вот сидишь, прядёшь. Всё эта сабиралися. Ну вот, выхадили петь, бывала, маладэжь сабэритце. Ну, мало, у нас чатыри сястры было, мы так мало кто падхватывал, ня знали. Мая мать харашо пела, <...> маей матери <...> батька. И песни он, бывало, расстаринны пел» (Красн., Лоскутина 1646-03).

¹ «Дли», «гли» – возле, около, у.

² Окончание текста в пересказе дано по звукозаписи 1583-11 (от той же исполнительницы).

№ 2 (с вариантами данного напева исполняется текст 9)

д. Броды, Опочецкий р-н, 1631-04

♩=78

Салавэй мой, салавэй,
Галасістый маладой.
Ни летай в мой зелен сад,
Ни бивай мой винаград.

Пайдú в поле пасижú,
На далину пагляжú,
Ни летит ли салавэй
И не вьётца ль на́да мной,
Над маёю галавой,
Над маей русой(и) касой,
Над маей русой(и) касой,
Да над девичьей красой.

Винаградинка мая
Ва чистом по́ли расла,
В чыстым по́ли при дали,
При далины ширакой,
При дарóги при большой,
При ширóкай сталбавой.

Исп.: Гаврилова М. Г., 1907 г. р., Гаврилова З. Г., 1909 г. р., Гаврилова А. Г., 1921 г. р. Зап.: Неудачина Е. А., 17.07.1984. Расш.: Королькова И. В., Полякова А. В. Напев транспонирован на полтона вверх.

№ 3

д. Липица, Опочецкий р-н, 1633-26

♩=96

Зóрюшка,
Охти, заря (в)утренняя, вячёр(ы)нея.
Вячёрнея,
Ох, на закате яснава мёсица.¹

На васхóде тёпла солнушка,
О, вахадили на зелёный луг.
На зялёный луг...
Ой, становилися ва ядиный круг.

Исп.: Михайлова Н. М., 1906 г. р. Зап.: Неудачина Е. А., 20.07.1984. Расш.: Королькова И. В., Полякова А. В. Подтекстовка второй строфы реконструирована по образцу первой.

¹ Далее напев по структуре неустойчив.



№ 4 (текст 5)

♩=96

д. Броды, Опочецкий р-н, 1631-08

А по́л - на - та, со́л - ныш - ка, па - - - за ле́ - си́ч - кым ха - дѣ - т(и), ох, ды

по - л(ы) - на - та крас - на - му в са - - - - ду яб - лынь - ку су - шить.

А по́лна-та, со́лнышка, па-за ле́си́чкым хадѣт(и),
Ох, ды по́л(ы)на-та краснаму
в саду́ я́блыньку сушить.

А по́лна-та краснаму в саду́ я́б(ы)лыньку сушит(и),
Ох(ы), по́л(ы)на-та де́ваѣ(и)ки па мо́ладцу тужит(и).

Э, по́лна-та де́ваѣ(и)ки(е) па мо́ладцу тужит(и),
Ох(ы), как же мне, де́ваѣ(и)ке,
ня плакать, ни тужить?

Э, как же мне, де́ваѣ(и)ке, ня плакать, ни тужит(и),
Ох(ы), за всё-та ле́тиѣ(и)ко тако́ва ни нажить.

А за всё-та ле́тиѣ(и)ко тако́ва ни нажить,
Ох(ы), што он ни ро́стам(ы),
ни харо́стам,¹ красато́й.

А што он ни ро́стам, ни харо́стам, красато́й, да
Ох(ы), всёй-та пасту́пачкай, маладе́цкай чи́стато́й.

Исп.: Гаврилова М. Г., 1907 г. р., Гаврилова З. Г., 1909 г. р., Гаврилова А. Г., 1921 г. р. Зап.: Неудачина Е. А., 17.07.1984. Расп.: Королькова И. В., Полякова А. В. Напев транспонирован на тон вверх.

¹ «Харо́стам» – «хоробством», храбростью.

№ 5 (с вариантами данного напева исполняется текст 3)

♩=90

д. Броды, Опочецкий р-н, 1632-26

Вы - ле - та́ - я мой са -

ко́ - - - ли - џек, за - џем у́ле - та́ - ешь с глаз.

...3.Сна-ря - жа́ - ла ха - ра - шо́... ой, да я сна - ре - дѣм - ши, при - - - у -

брав - ши, пра - ва - жа́ - - - ла да - ле - ко.

Вылетая́ мой сако́лиџек,
Заџем у́летаеш с глаз.
Заџем у́лятаишь с глаз...
Ой, да яџе́ ли та, ой, сваво́(й) мило́ва
Снаряжа́ла харашо́.
Снаряжа́ла харашо́...
Ой, да я снаредѣ́мши, приубра́вши,
Праважа́ла далеко́.

Праважа́ла далеко́...
Ой, я да тех пор праважа́ла,
Где сканџа́лыся любовь.¹
Где канџа́лыся любовь...
Ай, где(и) канџа́лась, спрапра́чалась,
Сле́зна пла́кыла па ё́м.
Сле́зна пла́кыла па ё́м...
И у слеза́х дружка́ прасѣла
Любезно́му сваему́.



Любезно́му сваему́...
– Ай, ты ш(ы), сер(и)дешный друг любезный,
Хоть нямно́жка паживём.

Хоть нямно́жка паживём...
А хоть(и) нямно́жка, хоть малёнька,
Адин но́ничей² гадок.

Исп.: Гаврилова М. Г., 1907 г. р., Гаврилова З. Г., 1909 г. р., Гаврилова А. Г., 1921 г. р. Зап.: Неудачина Е. А., 18.07.1984. Расп.: Королькова И. В., Полякова А. В. Напев транспонирован на тон вверх.

¹ Продолжение текста дано по звукозаписи 1631-10 (от тех же исполнителей).

² «Но́ничей» – нынешний.

№ 6 (текст 6)

♩=90 д. Броды, Опочецкий р-н, 1632-21

Пас - тух мой, пас - ту -
шó - - - - - чик, о - й(и), пас - тух ми́ - линь - кий дру - жок.
Пас - тух ми́ - линь - кий дру - жок... А што ты хо - дишь про́чь ат
ста - - - - да, о - й(и), сам на кру́-тый би... ай, би - ре - жо́к.

Пастух мой, пастушóчик,
Ой(и), пастух ми́линький дружок.
Пастух ми́линький дружок...
А што ты ходишь про́чь ат ста́да,
Ой(и), сам на кру́тый би... ай, бирежо́к.
Сам на кру́тый биряжо́к...
Ой, я не ат солнышка, не ат жа́ру,
Ой(и), сваё лицо би... ой, бирягла́.
Сваё лицо бирягла́,
Ах, темнато́й лицé покрылось,
Ой, злой тумáник на(й)... нападал.
А злой тумáник нападал...
А, как са ётова тумáну
Балоти́нычка взошла́.
Балоти́нычка взошла́...
Ах, как са ётай былáтинки,
Ой, частый до́жжик пралива́л.

Частый до́жжик пралива́л...
Ай, как са ётыва са до́жжа,
Ой, бы́стра ре́чка ра... ай, разлилась.
Бы́стра ре́чка разлилась...
А как па ётай бы́строй ре́чки,
Ой, ёхыл ми́лый в ча́ланке́.
Ёхыл ми́лый в ча́ланке́...
Ой, ча́ланóчек рызлами́лся,
Ой, на́чал ми́лый во... ой, воду лить.
На́чал ми́лый воду лить...
А вада лё́тца, мил гребётца,
Ой, ка крутому би... ай, бирежку́.
Ка крутому бирежку́...
– Ох, пада́й ру́чку чи́рез ре́чку,
Ой(и), на сваю́ старо́нушку.
На сваю́ старо́н(ы)ку...
– Ох, мая́ ру́чка каратёнька,
Ой(и), бы́стра ре́чка ши... ой, ширака́.

Исп.: Гаврилова М. Г., 1907 г. р., Гаврилова З. Г., 1909 г. р., Гаврилова А. Г., 1921 г. р. Зап.: Неудачина Е. А., 18.07.1984. Расп.: Королькова И. В., Полякова А. В.

№ 7 (текст 2)

♩=96

д. Терехи, Опочецкий р-н, 2270-18

Ма - ло́д - ка ма - я́, ой, ма - ло́д - ка ма - ло́ - динь - ка, ма - ло́ - де - н(и) - ка - я.



Ох-ти, ма-ло́ - день - ка - я, ой, па-лю-би́-ла мо́ - лад - ца ха - лас - те́нь-ка - ва.

Малодка мая,
Ой, малодка малодинька, малоден(и)кая.

Охти, малоденькая,
Ой, палюби́ла мо́ладца халасте́нькава.

Охти, халасте́нькава...
Ой, палюби́вши мо́ладца, ня мил белый свет.

Охти, ня мил белый свет...
Ой, куда не взадумаю – даро́жин(ы)ки нет.

Охти, даро́жинки нет...
Ой, пыг(ы)ляжу́ в а́кошечка – даро́жка ляжить.

Охти, даро́жка ляжить...
Ой, па ётой даро́жинке шастёр(ы)ка бяжить.

Охти, шастёрка бяжит...
Ой, ва ётой шасте́рычке мой милóй сидит.

Охти, мой милóй сидит...
– Ой, пастóй, пастóй, милинький, пастóй, падажди.

Охти, пастóй, падажди! **
– Ой, рад бы, рад бы, кро́вушка,
рад бы пыдаждать,

Кучарí-изво́зчики ко́ней не сляра́тъ.

Исп.: Стрелкова А. С., 1925 г. р. Зап.: Шишкова О. В., 06.08.1987. Расп.: Королькова И. В., Полякова А. В. Поют на свадьбе, когда жених уезжает за невестой.

№ 8 (с вариантами данного напева исполняется текст 8)

♩=66

д. Лоскутина, Красногородский р-н, 1646-05



Што за крас - - - нов - ски ли да ро - бя - - - ты,



о - х(ы), я - ны́ де - (и) - неж - ны - ба - га́ - - - ты.

Што за красновски¹ ли да робяты,
Ох(ы), яны́ денежны-бага́ты.

Яны́ денежны ли ды бага́ты,
Ох(ы), яны́ белаи-кудрява́ты.

Яны́ белы, белаы-кудрява́ты,
Ох(ы), яны́ шуто́чки шутили.²

Яны́ шуто́чки ль ды(й) шутили,
Ох(ы), свай сто́раны хвалили.

Как у нашей во старо́нки
Девки там бага́ты и красивы.

Призжайти, ма́льцы, к нам и в сва́ты,
Вабира́йти же́ны са́мы.

Исп.: Яковлева М. И., 86 л. Зап.: Теплова И. Б., 15.07.1984. Расп.: Королькова И. В., Полякова А. В. Пели на посиделках, когда пряли: «Ну, бывало, на пасиделки сыбира́ют пряс[т]ь, ве́черым гуляли. Ма́льцы хади́ли на пасиделки. Бывала, мно́га народу набэретце, ма́льцев – прялки выносят, пагуля́ют ве́чер. А то садя́тце за прялки, катóрые гуляют ма́льчик с де́вкый, всё бывало, за прялки. <...> Знала [песню] то́лька мая́ ма́ти, нас и (в)у́чила. <...> И ате́ц харашо́ песни пел. Так вот и яна́ ат атца́, а патом и ана́ што-то в́у́чила» (Красн., Лоскутина 1583-09). Напев транспонирован на полтона вверх.

¹ «Красновски» – из с. Красное (ныне – Красногородское).

² Продолжение текста дано по звукозаписи 1583-09 (от той же исполнительницы).

№ 9 (текст 17)

♩=78

д. Броды, Опочецкий р-н, 1632-09



Лу - чи - на - лу - чи - нуш - ка, не яс - на га - ришь, ох,



не яс - на га - ришь да не вспы - хы - ва - ишь.

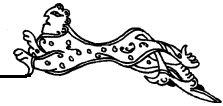

Лучина-лучинушка, не ясна гарішь,
Ох, не ясна гарішь да не вспыхиваишь.
Ой, али ты, лучинушка, в пёчки не была,
Ой, али ты, лучинушка, не высушена?
– Ой, я была в пёчи да вчарашней наці,
Ой, свякрóвьюшка-матушка в пёчку лазила.
Ой, свякрóвьюшка-матушка в пёчку лазила,
Ох, и меня, лучинушку, вадóй залила.
Ох, и меня, лучинушку, вадóй палила.
– Ой, падрúжки-галубушки, лажитесь спать.
Ой, падрúжки-галубушки, лажитесь спать,
Ой, лажитесь спать, да вам нёкыва ждатель.
Ой, лажитесь спать, да вам нёкыва ждатель,
Ох, а мне, мыладёшеньке, всю но́чку не спать.
Ох, а мне, мыладёшеньке, всю но́чку не спать,
Ой, всю но́чку не спать да перинушку стлать.
Ой, всю но́чку не спать да перинушку стлать,
Ох, перинушку стлать да изгалóвья класть.
Ой, перинушку стлать да изгалóвья класть,
Ох, изгалóвья класть да мила дру́жка ждатель.
Ай, первый сон сасну́ла – мила дру́жка нет,
Ох, втарóй сон сасну́ла – питухи паю́т.
Ой, втарóй сон сасну́ла – питухи паю́т,
Ох, третий сон сасну́ла – заря белый день.

Ой, третий сон(ы) сасну́ла – заря белый день,
Ох, как па ё́тый зóрюшки милинький идёт.
Ох, как па ё́тый зóрюшки милый мой идёт,
Ой, шубушка рама́навска пашумливаель.
Ой, шубушка рама́навска пашумливаель,
Ой, сапожки казлóвы паскрипевають.
Ой, сапожки казлóвы паскрипевають,
Ох, натурáльный трóста́кый пасту́кивьель.
– Ой, чавó же, мой миленький, раньше не пришёл?
– Ох, ты мая желáнный, в карты праигра́л.
Ох, ты мая желáнный, в карты праигра́л,
Ох, в́иигрыл я т́исе́чу, в́иигрыл я две.
Ох, в́иигрыл я т́исе́чу, в́иигрыл я две,
Ох, в́иигрыл я, м́илья, пёрстень зылатóй.
Ох, в́иигрыл я, м́илья, пёрстень залатóй,
Ох, с угрúмый жанóу побранка была.
Ох, с угрúмый жанóу побранка была,
Ох, анá тябé, м́илья, кúрвьий назвала.
Ох, анá тебé, м́илья, кúрвьий назвала,
– Ох, убей, убей, милинький, угрúму жену́.
Ох, убей, убей, милинький, угрúму жану́,
– Ох, угрúма жена́ да за́конам(ы) данá.
Ох, угрúма жена́ да за́конам(ы) данá,
Ах, ты, мая мила́я, во́лэй нажитá,
Ах, ты, мая мила́я, во́лэй нажитá.

Исп.: Гаврилова М. Г., 1907 г. р., Гаврилова З. Г., 1909 г. р., Гаврилова А. Г., 1921 г. р. Зап.: Неудачина Е. А., 17.07.1984. Расп.: Королькова И. В., Полякова А. В. Напев транспонирован на полтона вверх. Пели на посиделках, сидя за прятками.

№ 10 (текст 7)

♩=126

д. Глубокое, Опочецкий р-н, 2814-07



Го - рё ма - ё вя - ли - кы - ё, пай - дú с го-ря в ч́ис-то по - лё.

Горё маё вялікыё,
Пайдú с горя в ч́истó полё.
В ч́истóм поле растёт трава,
Растёт трава зелёная.
Растёт трава зелёная,
Цветут цветы шалкóвые.
Сар(ы)вú цвятóк, спляту́ вяно́к
Сваему́ дру́жку на галóвушку.

– Наси́, д(ы)ружо́к, ня сбрасывай,
Люби меня, не спакидывай.
Любит(и) ня стал, тюр(и)му́ спазна́л,
В тюр(и)ме́ сиди́ть, в ак(ы)но́ гляди́ть.
Ад(ы)но́ ж ак(ы)но́ – на родину,
Яшшо́ ж акно́ – в ч́истó полё.
В ч́истóм полé растёт трава,
Растёт трава лазóвыя.

Исп.: Григорьева Н. Л., 1908 г. р. Зап.: Лобкова Г. В., 30.06.1989. Расп.: Королькова И. В., Полякова А. В. Пели всегда, когда скучно становилось, когда горе.

№ 11 (текст 20)

♩=90

д. Бахирево, Красногородский р-н, 1539-34



...3. Па - шёл в ка - бак, пра - пил ка - ня, да - мой при - шёл, жа - ну́ на - бил.



И - ди, жа - на́, вы-ку- пай ка - ня́, ес-ли вы - ку - пишь, так да-мо́й вя - ди́.

Бярэзушка кудрявыя,
А мая жаньба няшасныя.

Гьварілі мне – муж ня пьяница,
А ён – горькыя прапóща.

Пашёл в каба́к, прапі́л каня́,
Дамóй пришёл, жану́ набил.

– Иди, жанá, выкупай каня́,
Если выкупишь, так дамóй вяди́.

А ня выкупишь, так самá ни хадí.

Пашла́ жанá выкупать каня́,
Сваё дабро за каня́ снясла́.

Исп.: Осипова Л. Н., 1902 г. р. Зап.: Мехнецов А. М., 02.02.1984. Расш.: Полякова А. В.

№ 12 (текст 19)

♩=108

д. Лоскутина, Красногородский р-н, 1646-04



Ты ма- рóz, ма - рóz, ни сма - рózь мя-ня́, ох, ни сма-рózь мя-ня́, ды пó-лем [é - ду - чи].

Ты марóz, марóz, ни смарózь мяня́,
Ох, ни смарózь мяня́, ды пóлем [ёдучи].

Пóлем [ёдучи], каня́ вёдучи,
Ох, как жанá мужа и ниснавíдила.

И ниснавíдила, разабíдила,
Ох, взяла вóстрый нож, мужа зарéзыла.

Мужа зарéзыла, в сад павéсила:
– Ох, ты виси, мой муж, навешáйся.

Муж, навешáйся, всяких птáшечак,
Ой, всяких птáшечак ты наслушáйся.

Исп.: Яковлева М. И., 86 л. Зап.: Теплова И. Б., 15.07.1984. Расш.: Королькова И. В., Полякова А. В.

№ 13 (с вариантами данного напева исполняется текст 18)

♩=60

д. Большая Слобода, Новоржевский р-н, 2201-20



Из - под ка - муш - ка да кам - ня сй - не - ва,



Ох, бéг - ла ре - чуш - ка, да бéг - ла бы - стра - я.

Из-под камушка да камня сйнева,
Ох, бéгла рéчушка, да бéгла быстрая.
Ох, не на той рекí да князь каня́ пайл.
Ох, князь каня́ пайл, а муж жену губил.
– Ох, не губи ты меня да сярéд бела дня,
Ох, загуби ты меня да сярéд ноченьки,
Ох, сярéд ноченьки да сярéд тёмнаю,
Ой, кагда́ детушки да спать палягутца,
Спать палягутца да матки хвátятца:
– Раднóй батюшка, где ж наша матушка?
– Ох, ваша матушка да ва сыром бару́.
Ох, ва сыром бару́ да берёт ягадки.

Ох, берёт ягадки да землянички.
– Ох, не абмáнывай нас, рóдный батюшка,
Ох, наша матушка ва быстрóй рекí,
Ох, ва быстрóй рекí да пад калóдиной,
Ох, пад калóдинкой да под лежáчею.
– Ох, вы не плáчти, май да мýлы детушки,
Ох, как срублю я вам да избу нóваю,
Ох, приведу я вам мать малóдую.
– Ох, загарíся ты, да изба новая.
Ой, правалíся ты, да мать нерóдная.
Ох, приходи ты к нам, да мать рóдная.

Исп.: Егорова А. В., 1915 г. р., Ванько О. Д., 1914 г. р., Кырнова А. Н., 1925 г. р., Тарасова М. А., 1925 г. р., Клевцова М. Г. Зап.: Мехнецов А. М., 28.01.1987. Расш.: Королькова И. В., Полякова А. В. «Пряли, посреди избы был светёц, жгли лучину – керосина не было. И сидели кругом женщины, пряли и пели песни разные, разные песни. Вот эту песню я запомнила, как ани пели. Очень хорошо пели. И ани только пели так – адна́ начинает петь, втарáя пратягивает ещё, и тут падхвátываю́т ещё галасáми, разными галасáми. Нам так не спеть сейчас. <...> Вот када́ адна́ тянит, а втарíи сразу падхвátываю́т втарóй куплет. <...> Пели вот так и пели гаваркóм таким, и патóм только тянут больше, панимáйте – тянут. А вот в это время, пакá ани пратягиваю́т – “и-и-и”, а в этот момент подхвátываю́т втарóй куплет».

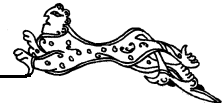

№ 14 (с вариантами данного напева исполняется текст 18)

♩=120

д. Жгуново, Опочецкий р-н, 2273-07



Реч-ка бы - стры - я, ва-да́ чи - сты - я, лю - ли, лю-ли, ва-да́ чи - сты - я.

Речка бы́стрыя, вада́ чы́стыя,
Люли, люли, вада́ чы́стыя.¹

Там мартю́хин(ы) сын(ы), он каня́ пайл,
Он ни каня́ пайл(ы), а жану́ губил.
Малада́ жанá слова́ ворныла:²
– Ни губи, муж, меня́ сярэд бела́ дня,
А губи меня́ сярэд но́чўшки,
Как ма́лы дэ́точ(и)ки паразо́спютца,
Паразо́спютца, с лавки́ сва́лўтца,
Родной ма́мен(и)ки яны́ хва́тютца,
Спрóсють: – Па́пен(и)ка, где наша ма́менька?
– Ваша ма́мен(и)ка ўшла́ в лес за я́гдыкым.
Залила́сь дитё́ гаря́чэй слязо́й,
И пашла́ іска́ць сваю́ ма́мыньку.

Иду́т(и) вал(ы)кі́, нясу́ть руку́,
Нясу́ть руку́ с зылатым́ пя́рстнём.
– Ох(ы), па́пен(и)ка, за́чём абма́нивыл?
Ишли́ вал(ы)кі́, нясли́ руку́,
Няс(ы)лі́ руку́ с зылатым́ пя́рстнём.
– Ня п(ы)ла́ч(и), дятё́ маё́ любі́мыё,
Куп(ы)лю́ тябе́ зылатый́ пя́рстень.
– Ох(ы), па́пен(и)ка, зыда́вись ты́ им.
– Ня п(ы)ла́ч(и), дятё́ маё́ любі́мыё,
Куплю́ тябе́ шал(ы)ко́вый плат.
– Ох(ы), па́пен(и)ка, памрэ́шь – глаза́ накры́ть.
– Ня п(ы)ла́ч(и), дятё́ маё́ любі́мыё,
Куплю́ тябе́ дарагу́ шубу.
– Ох(ы), па́пен(и)ка, памрэ́шь – на саван́ тябе́.

Исп.: Дмитриева Е. Д., 1907 г. р. Зап.: Шишкова О. В., 07.08.1987. Расп.: Полякова А. В. Исполнительница выучила песню от бабушки.

¹ Припев «Люли, люли» с повтором второго полустиха исполняется после каждой строки.

² «Ворныла» – молвила.

№ 15 (с вариантами данного напева исполняется текст 16)

♩=108

д. Белоусово, Опочецкий р-н, 1659-09



Што́ свя-кро́-вюш-ка па́ се́-нюш-кам па - ха́ - жи-вы-я, о - о - я - ё, да па - ха́ - жи-вы-я.



А ня - ве́-нюш-ку - га - лу́-буш-ку па́ бу́ - жи-вы-я, о - о - я - ё, да па - бу́ - жи-вы-я.

Што́ свякро́вюшка́ па́ се́нюшка́м па́ха́живыя,
О-о-я-ё, да па́ха́живыя.

А нявё́нюшку-галу́бушку па́бу́живыя.
О-о-я-ё, да па́бу́живыя.

– Уста́нь, уста́нь, нявэ́стка, вста́нь, няро́нныя дятя́.
О-о-ё-ё, вста́нь, няро́нныя дятя́.

Ни твая́ ль э́та рабо́та нирабо́тына ста́йт,
О-о-я-ё, нирабо́тына ста́йт.

Исп.: Петрова З. П., 1912 г. р., Егорова А. Е., 1911 г. р. Зап.: Кузнецова И. А., 20.07.1984. Расп.: Полякова А. В. Пели во время свадебного застолья.

Вариант текста:

Как свякро́вюшка́ па́ се́ни́чкам па́ха́живыла,
Ой(и), да па́ха́живыла.

Как свекро́вюшка́ нявэ́стүшку па́бу́живыла,
Ой(и), да па́бу́живыла.

Как свекро́вюшка́ нявэ́стүшки ука́зывыла,
Ой(и), да ука́зывыла:

Как и пе́рвую рабо́ту – (й)ираву́ пше́ну́ смало́ть,
Ой(и), (й)ираву́ пше́ну́ смало́ть.

Как вто́рую-то рабо́ту – ко́зы ка́пусту е́дят,
Ой(и), ко́зы ка́пусту е́дят.

А как тре́тью рабо́ту – куры́ ко́напли́ клюю́т,
Ой, куры́ ко́напли́ клюю́т.

Гавари́т муж жене́: – Ды ты пасьпи́, пасьпи́, жена́,
Ох, ты пасьпи́, пасьпи́, жена́.

Ты пасьпи́, пасьпи́, жена́, да
пасьпи́, барынька́ ма́я,

Ох, пасьпи́, барынька́ ма́я.

Я за бары́нку́ жёну́ да (й)ираву́ пше́ну́ сьмелю́,
Ох, (й)ираву́ пше́ну́ сьмелю́.

А я ко́з, вал(ы)ко́в в чы́ста по́ля прыганю́,
Ой, в чы́ста по́ля праганю́.

А я кур-га́р(ы)лов да всех ва́ хлев пызапру́,
Ох, всех ва́ хлев пызапру́.

Рысся́рдильсь ма́ть на сына́ – ва
сал(ы)да́ты на сим(ы) лет,

Ой(и), ва салда́ты на сим лет.

Все́ шло, все́ пра́шло да прыка́тильсь,
Ой, прака́тильсь.



Как идёт сын с салда́т, да а навстре́чу ему мать,
Ой, как навстре́чу ему мать.
Как навстре́чу ему мать, нача́ла сыну пеня́ть,
Ой, нача́ла сыну пеня́ть.
– Как твая́ кúр(ы)ва-жена ды
нам весь дом пражилá,
Ой, нам весь дом пражилá,
Са каню́шни, сы д(ы)варца́ – да
са́ма лу́чшева жеребца,
Ой, са́ма лу́чшева жеребца,
Как с зелёны́ва садо́чка – сылавéйку-пташе́чку,
Ой, салавéйку-пташе́чку.
Как с вы́сокыва тирема́ – да сваво́ мýлыва дитя,
Ой(и), сваво́ мýлыва дитя.
Как пашёл я, маладе́ц, да на высо́кий на крыле́ц,
Ох, на высо́кий на крыле́ц.
А навстре́чу малади́цу да мылада́ жена́ идёт,
Ой(и), мылада́ жена́ идёт.
Тисану́л я тисакóм да между́ белых ея́ плеч,
Ой(и), между́ белых ея́ плеч.
Пыкати́лись гылава́ да па навýм сеням,
Ой(и), па навýм сеням.

Как пашёл я, маладе́ц, да
вы каню́шню пыг(ы)ледéть,
Ой(и), во каню́шню пыгледéть.
Вы каню́шни, вы д(ы)варце́ да
все двена́дцеть жеребцов,
Ой, все двена́дцеть жеребцов.
Как пашёл я, маладе́ц, да ва зелёный сад гледéть,
Ох(ы), ва зелёный сад гледéть.
Вы зелёным(ы) вы садо́чке сылавéй-пта́шки паю́т,
Ой, салавéй-пта́шки паю́т.
Как пашёл я, маладе́ц, да на высо́кий тиреме́ц,
Ох, на высо́кий тиреме́ц.
На высо́ким(ы) тиреме́ц да висит лю́ли́чка,
Ой, висит лю́ли́чка.
Висит лю́ли́чка, да ляжи́т ля́ли́чка,
Ох, ляжи́т ля́ли́чка.
– Ты лю́ли-лю́ли, дитя, да лю́ли, мýлыва дитя,
Ох, маё́ мýлыва дитя.
Нас с жено́й раз(ы)вела ды твая́ бабушка,
Ох, твая́ бабушка.
Твая́ бабушка ды мая́ матушка,
Ох, мая́ матушка.

Исп.: Гаврилова М. Г., 1907 г. р., Гаврилова З. Г., 1909 г. р., Гаврилова А. Г., 1921 г. р. Зап.: Неудачина Е. А., 18.07.1984. Расш.: Кольцова И. В., Полякова А. В.

№ 16 (с вариантами данного напева исполняется текст 13)

♩=96

д. Броды, Опочецкий р-н, 1631-13

От - да́л мя - не́ тя - тень - ка за мхи, за ба - ло́ - та,
у́х - тинь - ки, у́х - тинь - ки, за мхи, за ба - ло́ - та.

Отда́л мяне́ ты́тенька за мхи, за балóта,
У́хтиньки, у́хтиньки, за мхи, за балóта.
Приказа́л мне ты́тин(и)ка семь лет ни летáти,
У́хтиньки, у́хтиньки, семь лет ни летáти.
А я ни стер(и)пéла, в пýтым пыляте́ла,
У́хтиньки, у́хтиньки, в пýтым пыляте́ла.
Палячу́, гарю́ша, в зéлин сад на грушу,
У́хтиньки, у́хтиньки, в зéлин сад на грушу.
Пысма́триу, гарю́ша, што па́пин(и)ка ря́дит,
У́хтиньки, у́хтиньки, што па́пинька ря́дит.
А па́пин(и)ка ря́дит, [по́ двару гуля́ит],
У́хтиньки, у́хтиньки, по́ двару гуля́ит.
По́ двару гуля́ит, мяне́ вспо́минайт,
У́хтиньки, у́хтиньки, мяне́ вспо́минайт:
– Приля́тит дачу́шка, приля́тит радна́я,
Приля́тит радна́я, гостя́ дарага́я,

У́хтиньки, у́хтиньки, гостя́ дарага́я.
Палячу́, гарю́ша, в зéлин сад на грушу,
Пыгля́жу, гарю́ша, што ма́минька ря́дит,
У́хтиньки, у́хтиньки, што ма́минька ря́дит.
А ма́мин(и)ка ря́дит, па сéнюшкам(ы) ходит,
У́хтиньки, у́хтиньки, па сéнюшкым(ы) ходит.
Па сéнюшкам(ы) ходит, мяне́ вспо́минайт,
У́хтиньки, у́хтиньки, мяне́ вспо́минайт:
– Приля́тит дачу́шка, приля́тит радна́я,
Приля́тит радна́я, гостя́ дарага́я,
У́хтиньки, у́хтиньки, гостя́ дарага́я.
Палячу́, гарю́ша, в зéлин сад на грушу,
Пыг(ы)ля́жу, гарю́ша, што(й) ся́стрицы ря́дят,
У́хтиньки, у́хтиньки, што ся́стрицы ря́дят.
А ся́стрицы ря́дят, косы́ заплята́ют,
Косы́ заплята́ют, мяне́ вспо́минают,
У́хтиньки, у́хтиньки, мяне́ вспо́минают:

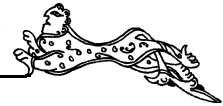

– Прилятїт сястричка, прилятїт радная,
Прилятїт радная, гостя дарагая,
Ўхтиньки, ўхтиньки, гостя дарагая.
Пылячу, гарюша, в зелин сад на грушу,
Пыг(ы)ляжу, гарюша, што нявестки рядят,
Ўхтиньки, ўхтиньки, што нявестки рядят.
А нявестки рядят – пирагї валяют,
Пирагї валяют, мяне вспоминают,
Ўхтиньки, ўхтиньки, мяне вспоминают:
– Прилятїт, гарюша,¹ прилятїт абжора,
Ўхтиньки, ўхтиньки, прилятїт абжора.
Палечу, гарюша, в зелин сад на грушу,
Пыг(ы)ляжу, гарюша, што братишки рядя,

Ўхтиньки, ўхтиньки, што братишки рядя.

А братишки рядят – па саду гуляют,
По саду гуляют, мяне вспоминают,
Ўхтиньки, ўхтиньки, мяне вспоминают.

Старший гаварит(и): «Што эта за птица?»
Ўхтиньки, ўхтиньки, «што эта за птичка?»

Средний гаварит(и): «Нада застрелити».
Ўхтиньки, ўхтиньки, «нада застрелити».

Младший гаварит(и): «Братцы, пыгадїти.
Ведь ня эта ль птичка, ня наша ль сястричка?»
Ўхтиньки, ўхтиньки, «ня наша ль сястричка?»

Исп.: Гаврилова М. Г., 1907 г. р., Гаврилова З. Г., 1909 г. р., Гаврилова А. Г., 1921 г. р. Зап.: Неудачина Е. А., 17.07.1984. Расп.: Полякова А. В., Мальцева О. В. Напев транспонирован на два тона вниз.

¹ Здесь исполнительницы одновременно поют «гарюша» и «абжора».

СОДЕРЖАНИЕ ПОЭТИЧЕСКИХ ТЕКСТОВ ЛИРИЧЕСКИХ И БАЛЛАДНЫХ ПЕСЕН: ТЕМЫ, ОБРАЗЫ, СЮЖЕТНЫЕ МОТИВЫ. ПЕРЕЧЕНЬ ЗАПИСЕЙ

ПЕСНИ «МОЛОДЕЦКОГО» ЦИКЛА

молодец в неволе

1. «Что же ты, мой соловьюшка, невесело сидишь»

– Что же ты, мой соловьюшка, невесело сидишь, в серебряной клеточке песен не поёшь?

– Не надо мне клеточка, золотой шесток, спел бы я, соловьюшка, в роще зеленой. Приклонил головушку к ветке зеленой. Зелёная веточка, весели меня.

Все друзья-товарищи ходят по суше, а я, добрый молодец, сижу взаперти. Отпустите молодца погулять к друзьям...

Опочецкий район:

Петровская вол.: Миреды 1663-47.

ПЕСНИ О «ДЕВЬЕЙ ВОЛЕ»

девица – молодец: разлука; выбор, сватовство

2. «Молодка молоденькая» (варианты напева 7)

Молодка молоденькая полюбила молодца холостенького. Полюбивши молодца – не мил белый свет. Куда ни вздумаю – дороженьки нет.

Погляжу в окошечко – дорожка лежит. По этой дороженьке шестёрка бежит. В этой шестёрочке мой милой сидит.

– Постой, миленький, постой, подожди.

– Рад бы, кровушка, рад бы подождать, кучера-извозчики коней не сдержат.

Опочецкий район:

Лобовская вол.: Есенники 2284-23; Жгуново 2299-12; Решетниково 2275-03; Терехи 2270-18.

3. «Вылетает мой соколичек» (варианты напева 5)

Вылетает мой соколичек, зачем улетаешь с моих глаз?

Я своего милого снаряжала хорошо. Снарядивши, приубравши, провожала далеко. Я до тех пор провожала, где кончалась любовь. Где кончалась, распрощалась, слёзно плакала по нём. Во слезах дружка просила, любезного своего:

– Ох ты, сердечный друг любезный, хоть немножко поживём, один нынешний годок.

Красногородский район:

Красногородская вол.: Лоскутина 1583-12, 1646-09, 10, 16.

Опочецкий район:

Ладыгинская вол.: Горушка 1623-03.

Матюшкинская вол.: Броды 1631-10, 1632-26.

4. «Гуляла я, девица» (напев свадебной песни – № 7)

Гуляла я, девица, во садочке, гуляла я, красная, в зелененьком. Сколола я ноженьку на былинку, болит моя ноженька, да не больно.

Гуляла я с миленьким, да не долго. Не долго, не коротко – три годочка. Поехал мой миленький в городочки. Со всеми красными девицами попростился, со мной, молодёшенькой, постыдился.

Красногородский район:

Покровская вол.: Мозули 1544-08.



5. «**Полно, солнышко, по-за лесикам ходити**» (напев 4)

Полно, солнышко, по-за лесикам ходить, полно красному в саду яблоньку сушить.

Полно девушке по молодцу тужить.

– Как же мне, девочке, не плакать, не тужить, за всё лето такого не нажить – ни ростом, ни красотой, всё-то поступочкой, молодецкой чистотой.

Опочецкий район:

Матюшкинская вол.: Броды 1631-08, 1632-25.

6. «**Пастух мой, пастушочек**» (напев 6)

Пастух мой, пастушочек, пастух – миленький дружок. Что ты ходишь прочь от стада на крутой бережок?

Я не от солнышка, не от жару своё лицо берегла. Темнотой лицо покрылось, злой туман напал. Как со этого тумана «болотиночка» взошла. Как со этой болотинки частый дождик проливал. Как со этого дождя быстрая речка разлилась.

Как по этой быстрой речке ехал милый в челноке. Челночок разломился, начал милый воду лить. Вода льётся, мил гребётся ко крутому берегу.

– Подай ручку через речку на свою сторонку.
– Ох, моя ручка коротенька, быстрая речка широка.

Опочецкий район:

Матюшкинская вол.: Броды 1632-20, 21.

7. «**Горе моё великое**» (напев 10)

Горе моё великое, пойду с горя в чистое поле. В чистом поле растёт трава зелёная, цветут цветы [лазоревые]. Сорву цветок, сплету веночек своему дружку на головушку: – Носи, дружок, не сбрасывай, люби меня, не «спокідывай».

Любить не стал, тюрьму спознал. В тюрьме сидит, в окно глядит. Одно окно – на родину, ещё окно – в чистое поле. В чистом поле растёт трава [шелковая].

Опочецкий район:

Глубоковская вол.: Глубокое 2814-07.

8. «**Что за красновски ребята**» (варианты напева 8)

Что за красновски ребята, они денежны-богаты, они белы-кудреваты. Они шуточки шутили, свои стороны хвалили: – Как во нашей во сторонке девки там богаты и красивы. – Приезжайте, мальцы, к нам в сваты, выбирайте жён сами.

Красногородский район:

Красногородская вол.: Лоскутина 1583-09, 1646-05, 11.

Опочецкий район:

Петровская вол.: Макушино 1663-29.

9. «**Соловей мой, соловей**» (варианты напевов 1, 2)

Соловей мой, соловей, не летай в мой зелен сад, не сбивай мой виноград.

Виноградина моя далеко в поле росла, у дорожки большой, широкой столбовой.

Моя русая коса всему городу краса.

Вариант окончания: ...Виноградина моя далеко в поле росла – в чистом поле при долине широкой, при дороге большой, при широкой столбовой.

– Пойду в поле посижу, на долину погляжу. Не летит ли соловей и не вьётся ль надо мной, над моею головой, над моей русой косой да над девичьей красой.

Вариант текста: Соловейка маленький, а головочек важенький. – Посвищи, соловейка маленький, во садике моём.

Красногородский район:

Красногородская вол.: Лоскутина 1583-10, 11, 1646-03, 07, 08, 14, 15.

Пограничная вол.: Поляково 1637-31.

Опочецкий район:

Ладыгинская вол.: Горюшка 1623-02, 06.

Матюшкинская вол.: Броды 1631-04, 1632-27.

Петровская вол.: Гаврово 1639-12; Мишнево 1648-25; Мошённово 1663-43–45.

ПЕСНИ О ЖЕНСКОЙ ДОЛЕ

самовольная жена

10. «**Не в пиру ли я была и не в беседушке**»¹

Не в пиру ли я была и не в беседушке, я была у мила дружка, да у Иванушки.

Я не водку пила и не патоку, я пила сладкую водочку-вересовочку. Я не рюмками пила, не стаканами, я пила, молода, до полна ведра. Пила-пила – не напилась, не повалилась.

Опочецкий район:

Петровская вол.: Бальтино 1639-38, 39.

¹ В данном тексте отсутствует мотив возвращения молодой домой. Варианты текстов, записанные в других районах, раскрывают этот сюжет, как «молодица и нелюбый муж» (молодица тайно уходит на гулянье к милому дружку) – см. каталог сюжетов хороводных и плясовых песен.

ЛИРИЧЕСКИЕ ПЕСНИ БАЛЛАДНОГО СОДЕРЖАНИЯ

*братья навецают сестру; «дочка-пташка»;
мать в гостях у дочери; сестра и братья-
разбойники; муж убивает жену по навету; «муж
жену губил»; жена мужа повесила; муж-пьяница –
выкуп коня; купцы увозят девушку*

11. «**Отдал меня батюшка замуж за болота**»

Отдал меня батюшка замуж за болота. Не велел мне батюшка часто в гости ездить.

Два года проходит, третий наступает – в гостях не бывала, родню дожидала. Приезжают братья. Отворять ворота не желают, в дом их не пускают.

Выходила на крыльцо, своим говорила:

– Ах вы, братцы, вы родные, поезжайте вы до- мой. Поезжайте, не опоздайте, в тёмном лесе не но-



чуйте. Свезите вы привет моей маменьке родной. По-надеялась она на высоки терема, на дубовые «шкапá» и на ясны самовары, на хрустальные стаканы.

Красногородский район:

Красногородская вол.: Мыза 1644-06.

Опочецкий район:

Звонская вол.: Черницкое 2299-04.

12. «Калинушку-малинушку водой подняло» / «Калина с малиной рано расцвела»

Калинушку-малинушку водой подняло. С той поры-времечка мать дочь родила. Не набравши разума – замуж отдала.

На чужой дальней стороншке (калинушку-малинушку) без ветру сушит. Неродная мать (неродной отец) без вины бранит. А свекровушка всё ходит жужжит. Золовушки, «деверьюшки-соколушки» всегда презирают.

Полечу я пташкой на батюшкин садик, сахарную яблоньку слезами оболую, в свой высокий терем голос подаю.

Братья коней запрягают, за пивом уезжают, меня вспоминают: – Приедет ли сестрица, приедет ли родная, гостья дорогая? Мать пироги катает, меня вспоминает: – Приедет ли дочушка, приедет ли родная, гостья дорогая? Расскажи, дочушка, про своё горюшко.

– Поживи, дочушка, поживи, родная. Старики скоро в землю пойдут, золовушки сами в люди пойдут, «деверьюшки-соколушки» тоже таких возьмут.

Красногородский район:

Красногородская вол.: Малы 1662-03; Мыза 1644-05.

Пограничная вол.: Поляково 1637-29, 30, 1638-07.

Опочецкий район:

Варьгинская вол.: Максимиха 1638-42; Ниченкино 1638-43.

13. «Отдал меня тятенька за мхи, за болота» (варианты напева 16)

Отдал меня тятенька за мхи, за болота. Приказал мне тятенька семь лет не летать, а я не стерпела, в пятом [лете] полетела. Полечу, горюшка, в зелен сад на грушу, посмотрю, горюша, что папенька «рядит». Папенька по двору гуляет, меня вспоминает: – Прилетит дочушка, прилетит родная, гостья дорогая.

Продолжение: ...Погляжу, горюша, что маменька «рядит». Маменька по сенюшкам ходит, меня вспоминает: – Прилетит дочушка, прилетит родная, гостья дорогая. [То же]: ...Сестрицы косы заплетают, меня вспоминают...

...Невестки пироги валяют, меня вспоминают: прилетит обжора... Братишки по саду гуляют, меня вспоминают. Старший говорит: – Что это за птица? Средний говорит: – Надо застрелить. Младший говорит: – Братцы, погодите, ведь эта птичка не наша ль сестричка?

Опочецкий район:

Ладыгинская вол.: Липица 1633-27.

Матюшкинская вол.: Броды 1631-13.

14. «Мимо моего садика зеленого пролегла дороженька»

Мимо моего садика зеленого пролегла дороженька. Как по этой дороженьке ехала, горько-слёзно плакала. [Дочь] наказывала: – Ты лети, соловушка, на мою родимую сторонку, сядь на любимую мою яблоньку и утешай мою родную мамоньку, чтобы она не плакала, горючих слёз не лила.

Опочецкий район:

Норкинская вол.: Норкино 2166-04.

15. «В городе жила вдова молодая»

В городе жила вдова молодая. У этой вдовы было девять сынов, а десятая дочь.

Девять сынов под разбой пошли. Десятая дочь замуж отдана – не за купчика, не за барина, а по конец белого света – за мирянина.

Год жила и два жила, а на третий год она «взгруснула»: – Муж мой, поедem в гости. Ты поедешь к родной теще, мои детушки – к родной бабушке, а я, молода, к родной матушке.

Они год шли, два шли, пришли в лес, заморились. Навстречу выходят разбойники. Мужа убили, детей в реку бросили, а её оставили.

Разбойники спать легли, а девятому не спалось, не дремалось – стал у неё выпрашивать, что откуда ты? – Было у меня девять братьев, все под разбой пошли, меня замуж отдали. – Вставайте, братья родные. Не мирянина мы загубили, не мирянина в воду бросили, не мирянинку мы оставили. Мы оставили сестру родную, загубили зятя, в реку бросили племянника. Так пойдём же, сестра родная, в родимый дом, к своей матушке, чтобы она, государыня, не тужила, не плакала по тебе, горькой сиротушке.

Новоржевский район:

Жадрицкая вол.: Звягино ВФ 155-18, 19 (напев нестабильный).

16. «Как свекровушка по сеничкам похаживала» (варианты напева 15)

Как свекровушка по сеничкам похаживала, как свекровушка невестушку побуживала. Как свекровушка невестушке указывала: первую работу – яровую «пшenu» смолоть, вторую работу – козы капусту едят, третью работу – куры коноплю клюют.

Говорит муж жене: – Ты поспи, жена, поспи, барынька моя. Я за барыньку-жену ярову пшenu смело...

Рассердилась мать на сына – во солдаты на семь лет. Всё прошло, прокатилось, как идёт сын из солдат. Навстречу ему мать, начала сыну пенять: – Как



твоя курва-жена нам весь дом прожила: со конюш-ни, со дворца – самого лучшего жеребца, со зелёного садочка – соловейку-пташечку, со высокого те-рема – своего милого дитя.

Как пошёл молодец на высокий крылец, на-встречу молода жена идёт. Тесанул тесаком между белых её плеч, покатила голова по новым сеним.

Пошёл молодец во конюшню поглядеть. Во ко-нюшне во дворце – все двенадцать жеребцов, во зе-лёном во садочке соловьи-пташки поют, на высо-ком тереме висит люлечка, лежит лялечка.

– Ты люли-люли, дитя, люли, милое дитя. Нас с женой развела да твоя бабушка, моя матушка.

Красногородский район:

Покровская вол.: Агарышево 1554-37; Барашково 1544-23, 24, 35; Мозули 1544-04 (фр.).

Опочецкий район:

Ладыгинская вол.: Огурцово 1623-16, 16а.

Матюшкинская вол.: Броды 1632-04.

Петровская вол.: Белоусово 1659-07–09; Мишнево 1648-26, 27.

17. «Лучина-лучинушка, не ясно горишь» (на-пев 9)

– Лучина-лучинушка, не ясно горишь, не вспы-хиваешь. Али ты, лучинушка, в печке не была, не высушена?

– Я была в печи до вчерашней ночи. Свекро-вушка-матушка в печку лазила и меня, лучинушку, водой залила.

– Подружки-голубушки, ложитесь спать, вам некого ждать. А мне, молодёшеньке, всю ночь не спать, перинушку стлать, изголовья класть, мила друга ждать.

Первый сон «соснула» – мила дружка нет, вто-рой сон «соснула» – петухи поют, третий сон «со-снула» – заря белый день. На этой зорюшке милый мой идёт. «Шубушка романауска» шумливает, сапожки козловы поскрипывают, тросточкой по-стукивает:

– Чего же, мой миленький, раньше не пришёл?

– Ох ты, моя желанная, в карты проиграл, вы-играл перстень золотой. С угрюмой женою побран-ка была, она тебя, милая, курвой назвала.

– Ох, убей, миленький, угрюму жену.

– Ох, угрюма жена законом дана, а ты, моя ми-лая, волей нажита.

Опочецкий район:

Матюшкинская вол.: Броды 1631-09, 14.

18. «Из-под камушка, камня синего» / «Речка быстрая, вода чистая» (варианты напевов 13, 14)

Из-под камушка да камня синего бежала быст-рая речушка (протекал ручей, речка быстрая, вода чистая). На той реке я воду брала, диво видела.

На той реке да князь коня поил, а муж жену гу-бил (там Мартюхин сын коня поил, не коня поил, а

жену губил). – Ох, не губи ты меня да серёд бела дня (вот просила жена; молода жена слово молвила: – Не губи, муж, меня...). Загуби ты меня серёд но-ченьки, когда детушки да спать улягутся, матки хватятся (мои детушки «поразобьются», поразва-лятся, а на утро матки хватятся).

– Родной батюшка, где ж наша матушка? – Ва-ша матушка да во сыром бору берёт ягодки-земля-ничинки (грибы-ягоды). – Не обманывай нас, род-ной батюшка, матушка во быстрой реке (во сыром бору), под колодиной лежачею.

Вариант: Как малы детушки «поразобьются», с лавки свалются, родной маменьки они хватятся. – Папенька, где наша маменька? – Ваша маменька ушла в лес за ягодками. Залилось дитя горячею слезой и пошло искать свою маменьку. Идут вол-ки, несут руку с золотым перстнем. – Папенька, за-чем обманывал? Шли волки, несли руку с золотым перстнем.

– Вы не плачьте, милы детушки, как срублю я вам избу новую (как поставлю вам горницу новую, скую я вам цепь золотую), приведу я вам мать моло-дую. – Загорись ты, изба новая, провались ты, мать неродная, приди ты к нам, мать родная (загорись-задымись, горница новая, развейся-расцепись, цепь золотая, провались, мать молодая, встань-поды-мись, родна матушка).

Вариант окончания: – Не плачь, дитя моё лю-бимое, куплю тебе золотой перстень. – Папенька, задавься ты им! – Не плачь, дитя моё любимое, куплю тебе шелковый плат. – Папенька, умрёшь – глаза накрыть. – Не плачь, дитя моё любимое, куп-лю тебе дорогую шубу. – Папенька, умрёшь – на саван тебе.

Новоржевский район:

Оршанская вол.: Большая Слобода 2199-09, 2201-20, 21.

Жадрицкая вол.: Звягино ВФ 155-17.

Опочецкий район:

Лобовская вол.: Жгуново 2273-07 (с зач.: «Речка быстрая, вода чистая»).

19. «Ты мороз, мороз, не сморозь меня» (на-пев 12)

– Ты мороз, мороз, не сморозь меня, полем еду-чи, коня ведучи.

Как жена мужа ненавидела, разобидела. Взяла острый нож, мужа зарезала. В сад повесила: – Ты виси, мой муж, «навешайся», всяких пташечек ты наслушайся.

Красногородский район:

Красногородская вол.: Лоскутина 1646-04, 18.

20. «Берёзушка кудрявая, а моя женитьба не-счастливая» (напев 11)

Берёзушка кудрявая, а моя женитьба несчаст-ная. Говорили мне – муж не пьяница, а он – горькая

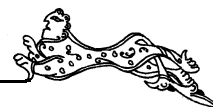

пропóбца. Пошёл в кабак, пропил коня, домой пришёл, жену набил.

– Иди, жена, выкупай коня. Если выкупишь, так домой веди, а не выкупишь, так сама не ходи. Пошла жена выкупать коня, своё добро за коня снесла.

Красногородский район:

Покровская вол.: Бахирево 1539-34.

21. «Над рекой стоит калина» / «Стой, калинушка, не шатайся» / «Что у нашего соседа была вечером беседа»

Над рекой стоит калина, по другой стороне малина. Стой, калинушка, не шатайся, малинушка, не осыпайся.

– Красна девица, одевайся. Поедем, девка, с нами, с новоржевскими купцами.

С одного поля съезжаем, на другое выезжаем.

– Вы постойте-ко, ребята, не кукушечки ль кукуют, не соловьюшки ль поют? Плачет мати по дитяте, дитя замуж отдаёт. Ох, тяжело было носить, тяжелей было родить.

Вариант текста:

Что у нашего соседа была вечером беседа. Они шуточки шутили, шутя девушку подманили.

– Надевай-ка, девка, шубу со кафтаном, садись-ка, девка, в сани, поедем с нами, молодцами. А мы с девкой едем в поле, на другое выезжаем.

Не кукушечка кукует, не соловьюшка поёт, плачет мать по «дитяти». – Ты дитя моё, дитятко, тяжело было носить, тяжелей того родить. При смертном часу стояла, горячу кровь проливала.

Опочецкий район:

Варыгинская вол.: Большие Рогатки 1662-28, 29; Лотовицы 1646-24, 25; Максимиха 1638-41.

Глубоковская вол.: Авсейково 2166-11, 2830-35, 2831-59; Вельица 2868-59; Гарусово 2862-17; Глубокое 2812-06, 2833-17; Зехново 2813-13; Ровный Бор 2862-09, 21; Рупосы 2832-13, 15, 2851-47.

Звонская вол.: Алино 2243-03; Посихново 2276-26; Черницкое 2298-33.

Ладыгинская вол.: Липица 1633-17, 24, 25; Огурцово 1623-12 («Как у нашего соседа»); Саломахи 1623-26.

Лобовская вол.: Болдино 2298-11; Есенники 2284-22, 26; Жгуново 2299-13; Катково 2298-17, 19; Куденково 2231-22; Лёдово 2268-08, 2269-07; Решетниково 2275-07, 08; Терехи 2270-06, 14.

Норкинская вол.: Екимово 2185-20; Рясино 2185-43.

Петровская вол.: Белоусово 1658-53; Вдовишино 1639-32; Гаврово 1639-08; Крайнево 1648-15; Макушино 1658-42, 43, 44, 1663-30, 31; Мироеды 1663-48, 49 («Как у нашего соседа»); Мишнево 1648-23.

Матюшкинская вол.: Броды 1631-07, 07а («Как у нашего соседа»).

Пушкино-Горский район:

Полянская вол.: Поляне 2262-08, 2263-01.

* * *

Перечень записей лирических песен, не вошедших в сюжетный указатель

22. «В лесу при долине поют соловьи»

Опочецкий район:

Глубоковская вол.: Глубокое 2814-08.

23. «Все пташки канарейки так жалостно поют»

Опочецкий район:

Глубоковская вол.: Глубокое 2812-05.

24. «Зорюшка, зоря утренняя» (напев 3)

Красногородский район:

Красногородская вол.: Лоскутина 1583-07, 1646-06, 12, 13, 17.

Опочецкий район:

Ладыгинская вол.: Липица 1633-26.

25. «Ли глубоковского озера случилася беда» (поют под наигрыш «Скобаря»)

Опочецкий район:

Лобовская вол.: Есенники 2284-24.

26. «Моя молодость прошла-прокатилася»

Опочецкий район:

Звонская вол.: Вороново 2277-17.

27. «Нигде милого не вижу»

Опочецкий район:

Петровская вол.: Макушино 1658-39-41.

28. «Подул-подул осенний ветер» (романс)

Пушкино-Горский район:

Зарецкая вол.: Поповня 2296-39 (т.).

Опочецкий район:

Глубоковская вол.: Рупосы 2851-48 (фр. т.).

29. «Потеряла я колечко в крутом бережку»

Опочецкий район:

Звонская вол.: Алино 2243-04 (фр. т.).

30. «При знакомом табуне»

Красногородский район:

Пограничная вол.: Александрово 1661-25; Малиновка 1661-43.

31. «Разлилась Волга широко»

Опочецкий район:

Варыгинская вол.: Бородино 1663-06.

32. «Расхорошенький мальчик уродился»

Опочецкий район:

Глубоковская вол.: Вельица 2868-60.

33. «Сегодня день – суббота»

Опочецкий район:

Лобовская вол.: Жгуново 2299-17.

34. «Соловей ты мой, соловьюшко» (романс)

Опочецкий район:

Петровская вол.: Мощёново 1663-43, 44, 45; Мироеды 1663-46 (т.), 47.

35. «Ты мальчишечка, ты бедняжечка»

Красногородский район:

Пограничная вол.: Поляково 1638-08.



Раздел 12

ЖАНРЫ НАРОДНОЙ ПРОЗЫ, ПОВЕРЬЯ

Сказки, былички («былицы», «былины», «байки», «басни»), поверья, легенды, притчи, предсказания и другие жанры словесного фольклора играют одну из ведущих ролей в жанровой системе традиции центрально-псковской зоны.

Экспедициями записаны волшебные и бытовые сказки, сказки о животных; тексты, отдельные сюжеты и сюжетные мотивы сказок, известных по записям А. С. Пушкина или представляющих народную переработку его произведений. Некоторые сюжеты (например, о «проклёнышах») особенно показательны для местной фольклорной традиции и могут встречаться как в виде сказки, так и былички: например, в основе былички о проклятой девушке из д. Авинищи Бежаницкого района (5213-20) и сказки «Проклятая царская дочь» из д. Черницкое Опочецкого района (2299-06) лежат общие сюжетные мотивы (сказкам посвящена Часть IX настоящего издания).

Содержание быличек и поверий оказывается чрезвычайно разнообразным: о «проклёнышах», о колдунах (ведьмах) и колдовстве, колдунах-оборотнях, привидениях («привидениях»), русалках, чертях («шишкáх и шиши́цах»), о покойниках, домовом, о летучих и простых змеях, птицах, о громовых стрелах, о кладах. Данная группа жанров относится к корпусу текстов, принадлежащих общерусскому или даже общеславянскому фонду. Именно сюжетный и образный строй быличек и поверий, наряду с волшебными сказками и заговорами, восходит к архаичным представлениям, обусловленным мифологическим сознанием. Особенный интерес вызывает то, что этот пласт фольклора отличается хорошей сохранностью и устойчивостью в традиции, в отличие от обрядового песенного фольклора. Так, большинство текстов с развитыми сюжетами о проклятых людях, превращенных в зверей или птиц, о «шишкáх», «шиши́цах» и прочих, зафиксировано в конце 1990-х годов (экспедиции 1998–1999 гг. в Пушкино-Горский, Новоржевский, Бежаницкий районы).

Повсеместно в Новоржевском, Пушкино-Горском районах записаны предания о святых источниках с целебной водой, образовавшихся на месте провалившейся церкви (города, старинного кладбища). Граница распространения вариантов сюжета открыта с северной стороны и выходит за рамки центрально-псковской зоны. В южном направле-

нии – в Опочецком и Красногородском районах – подобные предания не были записаны.

Часто рассказчики обращают внимание на то, что в современном мире люди перестали видеть чертей, русалок и прочую нечисть (теперь не «привидáется»). Происходит это, по их мнению, потому, что сами люди стали как «лэшие» – в церковь не ходят, Богу не молятся (Новорж., Яконово 5033-15). Рассказчица из д. Залог Новоржевского района верит, что есть «какая-то сила» (божественная), только «мы уже обессилели», потому что сами стали «шашкáми», «убиваем душу» (Новорж., Залог 5036-29). Распространены также предсказания о конце света, притчи о хождении Иисуса Христа по земле.

В данном разделе представлены основные сюжеты жанров устной прозы в сокращенном изложении, в том же речевом стиле, как они рассказаны исполнителями. При переизложении сюжетов текст в кавычках обозначает не только прямую речь персонажа, но также фрагмент расшифровки дословной речи исполнителя (наиболее яркие речевые обороты). Отдельно представлены некоторые образцы полных текстов легенд, быличек, поверий в расшифровке.

ЛЕГЕНДЫ, РАССКАЗЫ ОБ ИСТОРИИ КРАЯ

– Пресвятая Богородица мылась в Луговской речке. На Синициной горе стояла часовня, там лежал камень, на котором сидела Богородица (П.-Г., Подкрестье 5028-15).

– Посреди д. Софино лежал большой жертвенный камень – «больше стола» (около трех метров в длину), посередине округлен – «как тарелка» (П.-Г., Долматово 5027-11).

– На Бариновой горке в д. Бочарово есть «святой ключ», из которого «бьются клубни воды с куриное яйцо». Женщине приснилось, что можно вылечить глаза, если на восходе солнца пойти на Баринову горку, поклониться колодцу три раза, взять воды и умыть глаза (Новорж., Черняково* 5215-07, 08).

– Есть колодец («кипун») в деревне, в нем лечебная вода. Люди приезжают, берут (П.-Г., Осница 5041-07).

– У д. Сапельниково был ключик в бору. Говорят, что там церковь провалилась, и возникла во-

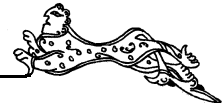

ронка с родником. Эта вода лечебная (ею лечили глаза). У ключика оставляли платки, полотенца, ленты (привязывали на ветки деревьев) (Новорж., Усадище 5025-23). На горе был «кипунóк» (родник). Рассказывают, что он возник на том месте, где церковь провалилась вместе с народом (Новорж., Стёхово 5030-25).

– Дубковская гора – раньше там стояла церковь. По преданию, когда-то на этом месте был город, но он провалился, и образовалась гора. Сейчас на горе находится кладбище, никто не помнит, «когда оно начавши» («от веку»), и на самой вершине – ключ с целебной водой (Новорж., Яконово 5032-17).

– Большая гора образовалась на месте провалившейся церкви. На горе стоит столб, и когда бьют по столбу, в горе «завизжит» (Новорж., Сухареву ВФ 156-46).

– Старики говорили, что на горе стояла церковь, она провалилась, и на вершине горы образовался котлован (П.-Г., Крылово 5023-10).

– Давно (еще «до родителей») было в округе 25 церквей. На месте поля раньше было кладбище, называлось «могилы» – там провалилась церковь. На этом поле женщины находили кости (П.-Г., Чухны 5024-01).

– Ниже «Ворóниция» был город, в котором было 40 церквей (так «по писанию», мама говорила). В д. Воронич стоявшая на городище церковь то ли провалилась, то ли сгорела (П.-Г., Воронич, 4993-26).

– Раньше были церкви, потом они провалились, и получилось три холма. Когда в Пушкинских Горах в церкви звонили, ребяташки бежали к холмам, припадали ухом к земле и слышали звон из-под земли. Потом эти холмы распахали и нашли много костей (П.-Г., Осница 5041-06).

– Говорят, что на месте, где сейчас большая яма, церковь ушла под землю. У д. Мартюши в лесу есть городище – большая гора, а на вершине стоит колодец. Молодежь ходила туда и прислушивалась – слышно из-под земли, как там звонят, поют (Новорж., Вишлёво 5042-19, 20).

– Местность называлась «Гадова гряда» – там водилось много змей. У д. Кунево было городище (там людей хоронили) и часовня. В д. Велье церковь провалилась (П.-Г., Долматово 5027-09).

– Название «Святые Горы» происходит от того случая, когда было видение Божьей Матери (П.-Г., Подборье 5021-38, 5022-01); «Святые Горы» потому так называются, что Господь по ним ходил (П.-Г., Подкрестье 5028-15).

– Название «Подкрестье» возникло от того, что тут стоял крест (П.-Г., Подкрестье 5028-15).

– Озеро названо Белогуль, потому что в церкви на колокольне жили три белых голубя (П.-Г., Крылово 5023-10).

– Озеро Посадниковское прежде называлось Шаршнó, а с. Посадниковское – это старое наименование деревни. Там сохранилась разрушенная Казанская церковь (Новорж., Крутцы 4998-24).

– Раньше в д. Ашево был дворец Екатерины, много старинных домов, хорошая церковь (в ней были самые лучшие колокола во всей округе). Екатерина строила дорогу Петербург – Киев, которая проходила через эту деревню. В деревне был постоянный двор, там Екатерина меняла лошадей (Беж., Ашево 5190-22).

– В д. Алтун был огромный замок у князя Львова (разрушили немцы). К нему нанимались на работу (ключник, нарядчик, садовник), он платил сразу за отработанный день, а в субботу после работы давал 150 грамм спирту и селедку – все гуляли. Для барина искали в лесу гнезда орла, он платил 50 копеек (Новорж., Лябино 5209-14).

– До войны была железная дорога на Пушкино, мосты были через реки Милья и Сороть. В деревне была двухэтажная мельница, потом мельница «пошла по рукам» (Новорж., Свиномурово – Ферково* 4995-03).

– «Турки шли, детей на колья сажали» – мать рассказывала. Похоронены в «могильниках» турки, там сосны растут (Новорж., Свиномурово – Ферково* 4995-03).

ПРИТЧИ

– Спаситель увидел, что мужик городит изгородь из соломы, и спросил: его: «Зачем такую изгородь делаешь, она обвалится». А тот ответил, что будет жить только три дня. Раньше люди знали, сколько будут жить. После этого случая Господь «дал нам» – что «мы не знаем, когда мы помрём» (Новорж., Залог 5037-28).

– Шёл Иисус Христос с 12 учениками. Они хотели пить. Встретили женщину с девочкой, которые жали рожь. Иисус Христос попросил пить. Женщина махнула рукой («ей некогда»), а девочка побежала и принесла чашу кваса. Так как женщине было некогда, Иисус сказал: «пускай до гроба вам всё некогда» (из-за этого женщины много работают, и им «всё некогда»). Один из учеников спросил Христа, как он отблагодарит девочку. «Я найшу ей залихёцкую пьяницу, чтобы до гроба с ним жила» (значит, она на этом свете отмучается, его не доведет «до худого», а сама пойдет в рай). В Писании сказано, что Господь подаёт – «не всё радость». Если Господь не будет подавать скорби, то мы Его забудем (Новорж., Залог 5037-29, 5038-01).

– Пророки писали, в каком городе родится Христос. В Вифлееме погибло 14 тысяч младенцев из-за того, что Мать Христа в этом городе не пустили на ночлег. Бог рассердился, что «младенец



святой родится, а вы не дали приют» (Новорж., Черняково* 5219-11).

ПОВЕРЬЯ И БЫЛИЧКИ

✦ Грозовые стрелы

– Девочка и бабушка пасли скот, поднялась гроза, они встали под елку и увидели, как летела «стрела» (полтора метра длиной, с наконечником). «Стрела» ударила прямо в землю, пошел дым столбом, и образовалась яма. В другой раз «стрела» влетела к дяде в дом, прошла через шкаф и вылетела в трубу. «Стрелы» убивали людей: в колхозе метали сено, и, при наступлении грозы, один мужчина зарылся в стог, «стрела» попала в стог и убила этого мужчину (Новорж., Залог 5038-05).

✦ Летучие змеи

– Летучие змеи бывают – летают, как птицы, нападают на человека, кусают. Перед д. Вехно на одного мужчину напал летучий гад. Мужчина убежал. Чтобы спастись, читал Воскресную молитву (Новорж., Залог 5038-08).

– В детстве видела летучего змея: когда пасли стадо, увидела, как по канаве бежал небольшой (полметра) змей – «голова круглая, как ковшик, хвост – как у рыбы и на маленьких ножках». Такого змея больше никто не видел – наверное, у него есть крылья, а может – «перекидывается клубком» (Новорж., Залог 5038-09).

✦ Змеи¹

– Гремучая змея очень ядовитая. Надо приговаривать («причитывать»): «Гримучая змея, падай яд свой назад». У гремучей змеи – гребень как у пегаса («питуна»)² (Новорж., Черняково* 5219-25).

– Змеи «щенятся» на дереве. Однажды ходили «в черники», увидели большую черную змею на «березине». Убили змею, у нее оказалось 14 «рыб» змеенышей (Новорж., Соболицы 5017-28).

– Гадь разные: красные, белые, черные, водяные. Бывает, что гад свивается и нападает (Новорж., Залог 5038-10, 12).

– Ужи в домах живут. Мачеха рассказчицы наливала ужу парное молоко. Уж приходил поест – молока попьёт и разворачивается на крыльце, довольный (Новорж., Залог 5038-10, 12).

– Старец ходил по деревням, побирался. Сел отдохнуть на камень и увидел, как из-под камня выполз гад и стал сосать у кошки молоко. Старик остановился на ночлег. Утром он рассказал хозяйке про кошку и гада. Оказалось, что кошка окотилась, и котят закопали под камень. Поэтому кошка ходила к камню, а вместо котят выползал гад. Когда старец рассказал о том, что видел, хозяйка решила убить кошку. Как только старец стал выходить из-

за стола, кошка набросилась и выцарапала ему глаза (Новорж., Залог 5038-11).

– На Святки веретёна прячут, иначе летом будут попадаться змеи (Новорж., Гускино РФ 155-54).

– Нельзя убивать змею, которая тебя укусила, потому что на закате солнца она возвращается к тому, кого укусила, и забирает свой яд. Если укусила змея, то нельзя входить под крышу дома (двора); надо заговаривать от укуса змеи вечером, до захода солнца (Новорж., Грибаново 5004-36).

✦ Птицы (аист, сорока, сова, кукушка)

– Аист ходит по крыше – плохая примета, предвещает пожар в доме (П.-Г., Крылово 5022-15).

– Люди говорили, что сорока приносит вести – письмо будет или гости приедут (Новорж., Кораблёво 5002-22).

– Сова «плачет» – плохое предвещает (Новорж., Усадище 5026-02).

– Если кукушка в первый раз закукует на голый лес, то год будет неурожайный, если на распустившийся – то урожайный (Новорж., Усадище 5026-02).

– Если кукушку первый раз услышишь на голодный желудок, то будешь весь год голодным, если нет в кармане денег – весь год будешь без денег (П.-Г., Долматово 5028-02; Чухны 5024-14).

– Бабушка учила: «забирай деньги, скоро будя кукушка куковать». Нужно обязательно носить с собой деньги, потому что если в момент первого кукованья будешь с деньгами, то жених будет богатый, а если окажешься без денег – будет жених бедный (Новорж., Свиномурово – Ферково* 4995-07).

– Прислушивались, с какой стороны кукушка кукует: с левой стороны – плохо, с правой – хорошо (П.-Г., Чухны 5024-14).

– Если плачешь, и закукует первый раз кукушка – значит, будешь весь год плакать (П.-Г., Селихово 4994-27).

– Кукушка в деревню прилетела и кукует – к покойнику, кукушка весть сообщает (П.-Г., Бирюли 5023-15).

– Если кукушка кукует в деревне – к пожару, нехорошо в семье будет (у того, в чьем саду закуковала) (Новорж., Усадище 5026-02).

– Если в деревне кукушка кукует около какого-нибудь дома, там девушка забеременеет незамужняя (Новорж., Губкино 5029-12).

– Спрашивали: «Кукушка, кукушка, сколько мне лет осталось?» (П.-Г., Чухны 5024-14).

– У кукушки спрашивали: «Кукушка, кукушка, скоро я замуж выйду?» (Новорж., Варитино 5019-23).

– Если кукушка закукует рано утром, то те женщины, у которых умерли дети, выходили на улицу и оплакивали детей, «плакали голосом». Также и женщины, сделавшие аборт, «калялись на кукушку» (Новорж., Варитино 5019-23).

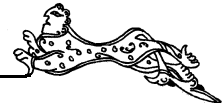

– На кукушку причитали – «заголося, как кукушечка» (Новорж., Усадище 5026-02; см. также: «Содержание поэтических текстов похоронных и поминальных причитаний, причитаний на кукушку»).

❖ **О «проклятых» («проклёнуши», «проклёнутые» люди)**³

– Лягушка и кукушка – «проклёнутые» родителями люди. Лягушку нельзя бить, потому что она человек. «Кукушку нельзя стрелять» (Новорж., Дорожкино 5050-21, 22, 24). Раньше родители проклинали детей – «будь ты лягúхой» или «штоб тебе век куковать», – и они превращались в лягушку или в кукушку («проклёнуши»). Отец говорил, что лягушку нельзя трогать, потому что у нее пальцы, как у человека. «Может, все звери такие» (Новорж., Залог 5036-22).

– Мать прокляла своих детей, они превратились в воронов и вылетели в окно, каркали. Потом вернулись и опять стали ее детьми (Новорж., Кораблёво 5003-28).

– Если мать проклянет младенца, то он перестает расти и все время плачет, пока не придет знающий человек (либо сам проклятый) и не бросит «ребенка» об пол (или разрубит его топором), тогда окажется, что это было осиновое полено (Новорж., Дорожкино 5049-16; Ладино 5006-31; см. также «Образцы текстов», №№ 7, 9).

– Мать прокляла своего ребенка, и он пропал. Был слышен только его плач (как под землей). Ребенка так и не нашли (нельзя на детей браниться) (Новорж., Яконово 5033-14). Старые говорили, что если мать проклянет ребенка, то его схватят «беси» или «шашки»; если сделать крестик из соломы (или из травы) и накинуть на ребенка, то бесы отстанут (Новорж., Стёхово 5030-21; см. также «Образцы текстов», № 10).

– Могла проклясть только родная мать своим словом. Считалось, что материнское слово «в дно моря опúстя и со дна моря достáнет». Старшая дочь ушла без спроса, а мать её прокляла: «Ты крутись, ты круче нёвручей!». С тех пор у дочери жизнь была плохая (Новорж., Малое Алешно 5001-08).

– Нельзя ругать людей словами: «Что ты, змей, ошалел!», «Что, погáник, ошалел!», «Чёрт тебя ломает!» – так проклинали, из-за этого «Бабы Ягé бёрутся и Дёды Ягé». Мужа нельзя ругать: «Гадюка, штоб ты сдох...», иначе, если забеременеешь, то родишь неполноценного ребенка (Новорж., Черняково* 5216-24).

❖ **Русалки**⁴

– Русалка – «хохлатая». Выскакивает из воды. Как ласка (зверек) (П.-Г., Кишино – Опоч., Мелехово* 5011-16). Говорили, что у русалки длинные волосы (Новорж., Варитино 5020-03). Русалка – де-

вица раздетая, волосы распущены, по ржи бегает (П.-Г., Кириллово 5009-05).

– Девушки пугали друг друга – «вот русалка побёгла». В старину говорили, что если русалка поймает, то будет шекотать до смерти (Новорж., Губкино 5030-35). Русалки «съядúть или зашчакóчут» (П.-Г., Галичино – Рубилово* 4995-20).

– Русалки живут в воде и во ржи (П.-Г., Астахово 5008-17).

– Раньше русалки жили во ржи, в гнездах. Вечером не давали бабам жать. Русалки могли женщин хватать за волосы, если те не уходили вечером с поля. Говорят, что на зиму русалки перебирались в «рей» (в ригу), где люди молотят рожь. Детей «полóхали» (пугали) русалками, чтобы не забирались в риге на колосники и не мазались в саже (Новорж., Перхово 5002-04, 06).

– Детей «полóхали», говорили: «Русáлка ва ржи. Вúскафе са ржé».⁵ Пугали ребенка, если он заплачет: «Малчéй! А то русáлка вúскафе са ржи» (П.-Г., Снегово, 5044-03).

– Старики пугали детей: нельзя на озеро ходить, там русалки, черти (П.-Г., Бирюли 5023-13). «Былúцы» детям рассказывали о русалках: «не ходите в реку – там русáлки», в лесу, у пруда. Женщины под видом русалок пугали детей: «Распúстит волосá <...> просто нарóшно. Ну вот, сдéлаетца стрáшная, штоб ребяток напугáть, штоб они не ходили в реку» (П.-Г., Селихново 4997-14).

– Чтобы дети не рвали горох, их пугали, что в горохе русалки водятся: русалка «хохлатая», волосы распущенные, одежда рваная, сама грязная, волосатая (Новорж., Малое Алешно 5001-13).

– Рассказывают, что в ночь на Ивана бегают русалки и колдуньи, люди их боялись. Некоторые оборачивались или «обдéлавались» (рядились) русалками, другие кричали: «Пабязéмти, рябэты, вот русалка тúта!» (Новорж., Кораблёво 5003-29).

❖ **Черти («шишки», «шишицы», «чернець», «бесы»)**

– Если на Святках не успеешь кудель допрясть, считалось, что придут «чернець» (черти) и все спугают: «Надо бросать работать, а то уже чернецы забегали» (Новорж., Перхово 5001-40).

– «Шашки» подвязывались широкими (как шарфы) кушаками. «Шашки» сами маленькие, серенькие. В ригах могли привидеться «шашки», они любят, где тепло (Новорж., Кораблёво 5003-56; Перхово 5002-04, 06). «Шашки» «во рью» (в риге, гумне). Где есть печки, там и «шашки» (Новорж., Бабихино ВФ 155-35).

– В баню ходили до захода солнца. Как солнце закатилось – черти моются в бане (Новорж., Черняково* 5216-20). Ночью, после двенадцати часов (особенно на Иванов день) нельзя в баню ходить. В



это время бесы (черти с длинными хвостами, «шишкí») парятся, кричат или сидят на лавках, играют в гармонию, пляшут. После двенадцати часов черти исчезают («отпарились гады рябы»). Если придет человек, то они разбегаются, но могут «в каменку втиснуть» (Беж., Горенье 5214-24; Новорж., Кораблёво 5003-52; Перхово 5001-39, 40; Ровное 5211-25; П.-Г., Коршилово 5026-21).⁶

– Чертей видели в риге. Дед пек в риге картошку в печи, а черт («шашок») ее крал. Тогда он положил вместе с картошкой камни. Стал караулить. Пришел черт, начал шупать картошку. Как попадется картошка: «О, ésta покша, ésta – мне, – а как камень: – Эта не покша, ésta – деду». Дед его «кием» огрел два раза, с тех пор «привидения» не стало (Беж., Авинищи 5213-21; см. также «Образцы текстов», № 16).

– С гумна катались «шашкí» с бубенцами (Беж., Горенье 5214-23).

– Мужик был на «гулянке», когда прочитал молитву, оказался в темном гумне (П.-Г., Зимари 2261-02).

– Один хотел «задавиться», решил испытать – метлу в гумне повесил. Не успел отпустить метлу, а «шешкí» уже в ладоши захопала (думали, что он в петле). Это радость «шешкám», потому что удавленных батюшка не «проводит» («это непрощальный грех») (Новорж., Залог 5038-27).

– Парня-гармониста пригласили на «свадьбу» – на самом деле «шешкí» привезли его в гумно. Когда после «свадьбы» он пришел за спрятанными деньгами, то увидел, что в этом гумне повесилась девушка, которой он изменил (оставил беременной) (Новорж., Залог 5038-26).

– В плохую погоду черти мохнатые приходили со ржаного поля и прятались в сенях. Черти живут «на болотине», людей с пути сбивают (Новорж., Перхово 5001-39, 40).

– На Иванов день видели лешего: собака вышла из болота (П.-Г., Бабины 2282-07).

– «Шашкí» заводили людей.⁷ Отец ехал на работу, а за ним гнался «шашок». «Шашок» выглядит как человек, но с рогами и копытами (Новорж., Ровное 5211-24).

– Парень шел с гулянья, и ему привиделось, что их корова бежит по снегу. Он хотел загнать корову, измучился, но она убежала. Утром стали смотреть – коровьих следов нет, только его следы. Говорят, что это «шашкí» привиделись (Беж., Горенье 5214-21).

– Женщина шла вечером через лес, несла маленького ребенка (муж уснул и не встретил ее). К ней подошел черт в облике человека: «Ну, давай, я понесу!». Женщина отдала ребенка, и ребенок упал на землю. Черт захопал в ладоши и пошел (Новорж., Адорье 5005-32).⁸

– К пьянице подскочил чертенок («небольшенький»): «Пойдем выпьем». Мужик вытянул жердину из изгороди, хотел ударить: «Господи, что ж то мне не в силу!». Чертенок захопал в ладоши и ушел в баню. Выглядел как человек, только маленький (Новорж., Залог 5036-16).

– Пьяного мужчину (в отдельных рассказах – женщину) черти («шашкí», леший) в облике людей «провожают» – заводят на камень («на печку»), заставляют раздеваться, разуваться и укладывают спать. По некоторым свидетельствам, человек может опомниться от пения петуха («в двенадцать часов») (Беж., Авинищи 5213-24; Горенье 5214-22; Новорж., Малое Алешно 5001-09; Яконово 5033-12; см. также «Образцы текстов», № 19).⁹

– Женщина шла с кладбища, присела отдохнуть на фундаменте недостроенной церкви и увидела «прохожего», пригласила его посидеть рядом. Тот сказал: «Нет, я уже всё своё сделал, наотдыхался, нет ничаво!» – захопал в ладоши и побежал. Это «шашок» ходит возле недостроенной церкви потому, что теперь никто в Бога не верит. «Привиделось» людям (Новорж., Адорье 5005-35).

– К «варажёлке» хадили «шашкí»: в бане в углу «заваяло» (завыло) – «за мной пришли»; привиделись две «собаки» – хвостами вертят, «ветер па избы» (Новорж., Бабино 5173, ВФ 155-37).

– «Шашкí» просили работу у «варажёлки»: «Дай какой-нибудь работы, дай какой-нибудь работы...». Она взяла семя льняное, по болоту рассыпала и сказала: «Идите соберите». «Шашкí» от нее отстали – «где ж ты семя соберёшь в болоте, во мху?» (Новорж., Бабино 5173, ВФ 155-37).

– В войну «показывала» на воде: жив муж или нет. Один раз увидела собаку («шашок»), закрыла все, легла спать. Всю ночь стенки ломают, гоняется «шашок» с ковшом – хохлатый, как медведь с рогами, огромный. Встала на колени, просила у Бога прощения: «Прости, Божья Матерь...» (Новорж., Залог 5037-09, 11).

– Нельзя ругаться матом. У тех, кто ругается, водятся «шашкí» (Беж., Горенье 5214-24; см. также «Образцы текстов», № 21).

– Мужик (Николай Фаденников) ругался матом, поминал Бога, Христа. Из-за этого у него получил заворот кишок, и он умер. При смерти «коза» пришла и блеяла, «собака» лизала ему лицо – это черти вокруг него; «это уже душа пошла к худому делу» (Новорж., Черняково* 5219-28).

– «Шашкí» ссорят («сатанят») людей. Слепой человек, чтобы излечиться, пришел на берег омыть глаза росой. Там услышал разговор двух «шашкóв» – кто кого «сатанил». Одному из «шашкóв» не удалось поспорить братьев – мать села между ними. На следующий день пошел на берег другой мужик, а «шашкí» его заметили и убили. Господь Бог – дух

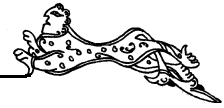

хороший, а нечистая сила, «шашок» – худой дух (Новорж., Бороденки 5051-05).

– Женщина много плакала по покойнику. Однажды кто-то зашевелился под кроватью, и она увидела, как над кроватью вынули три потолочины, спустили цепь, и полезли черти с хвостами. Она стала молиться, те ушли и взяли кого-то из-под кровати. Женщина с тех пор перестала плакать, а поминала умершего (П.-Г., Осница 5041-08).

– В двенадцать часов ночи к девушке приезжает на конях «жених»: «Собирайся». Поехали, а жених молчит. Она перекрестилась и очутилась на горе, одна, ночью (Опоч., Мощеново 1663-42).

– «Шишок» (черт) ходит ко вдове (или к женщине, у которой муж в отъезде) в облике ее мужа; она его кормит, укладывает спать. Чтобы не ходил черт, приглашали батюшку окропить дом святой водой (Новорж., Залог 5038-21, 25; см. также «Образцы текстов», №№ 24, 25).

– На берегу реки жил старик, к нему повадился бесы. У него под столом жил медведь. Бесы едят, а медведь из-под стола хватает. Бесы его по лапе несколько раз стукнули, медведь перевернул стол. Бесы убежали и больше не стали ходить (П.-Г., Коршилово 5026-22).

♦ Домовой, дворовой¹⁰

– Дворовик в хлеве (в облике хозяина) расчесывал коням гривы, заплетал косы. Какую скотину полюбит – будет ухаживать (Новорж., Губкино 5030-35). Утром домовой показался в облике отца, чистил лошадь. Если дворовой скотину не любит, то замучает ее – это значит «скотина не ко двору» (Новорж., Перхово 5001-41). Если домовой невзлюбит скотину (масть не понравится), то будет гонять ее по ночам до поту, скотина будет «сохнуть». В этом случае надо менять корову (П.-Г., Астахово 5008-17).

– Если вечером избу «не выпашешь» (не подметешь), то ночью по избе будет ходить домовый (Новорж., Кораблёво 5003-57).

– Домовой – вроде черта, приходит по ночам (Новорж., Ладино – Ковальки* 5007-30, 31).

– Ночью девочка пошла мимо печки и увидела, как кошка прыгнула в дырку между печкой и стеной – это был домовый (Новорж., Залог 5038-14).

– Домовой – это гад, змея в поле (Новорж., Вёска – Бачиха* 5017-03).

– Мужчина на Пасху повесился, а потом каждый вечер в саду «охал» домовый. Братья пошли с ружьями, хотели его убить. А покойный вышел из-за сарая в белом саване. Чтобы он больше не появлялся, батюшка обошел кругом с кадилом. Удушенных и утопленных в церкви не отпевают, поэтому домовый и «охал» по хозяину (Новорж., Перхово 5001-42).

♦ «Привидения»

– В Иванов день женщина увидела, что кто-то ползет – как огонь горит, шляпа розовая, когда подбежала собака, все исчезло (Новорж., Вишлёво – Мартюши* 5042-02).

– Пошел отец с двумя товарищами на праздник в д. Крутцы. Рядом с ними шла «собака» – «горит, как огонь». Подошли к реке Любавке, вокруг все зазвенело, а «собака» провалилась под мост (Новорж., Малое Алешно 5001-10).

– Парень шел с гулянья, взяв с собой гирю (для защиты). Появилась собачка (привидение), он ее ударил гирей, а попал себе по ноге (Новорж., Яковно 5033-11).

– Девушки шли с гулянки ночью, им привиделась черная корова, они убежали. На второй день пошли – корзина катилась по дороге на них, они опять убежали домой (Опоч., Мощеново 1663-42).

– В д. Дуброво течет река, которая делит деревню пополам, через реку есть мост. На этом мосту в двенадцать часов ночи что-нибудь «привидается»: то покойника несут, «попám поют», то колдуньи идут (Новорж., Кораблёво 5003-53).

– Раньше боялись ходить на перекрестки дорог, потому что там покойники людей «перенимают», или что-нибудь «привидается». На перекрестке мог появиться незнакомый человек и молча следовать за тобой (Новорж., Кораблёво 5003-54, 55).

– На городище были старые могилы, и там «привививалось» – кто-то выбегал в красных рубашках (может быть, это покойники), поэтому туда боялись ходить (Новорж., Вишлёво – Мартюши* 5042-21).

– Ехали двое на машине, увидели голую женщину на дороге, дали ей одежду, посадили в кузов, потом она исчезла – «привиженье» было (Новорж., Стёхово 5030-23).

– Когда мужчина возвращался из г. Острова, куда ездил на заработки, кто-то привязался к лошади и вел ее, тянул (при этом никого не было видно). Он молился, крестился, ничего не помогло (П.-Г., Попова Гора 5025-21).

– Вся семья уехала в гости, а детей оставили дома. Ночью в двенадцать часов открылась дверь (хотя все двери были заперты), и зашли двое в белом, стали переговариваться. Девочка сказала: «Господи Боже, благослови!» – и пошла на них, чтобы схватить их «в охапку». Сразу никого не стало. Так повторялось три раза. Потом она пошла проверять – все двери оказались открытыми настежь (П.-Г., Попова Гора 5025-22).

– По дороге в д. Степенино отец увидел человека – «от земли до неба», который шел ему навстречу. Отец нагнулся, прочел Воскресную молитву. Когда открыл глаза, никого не стало (Беж., Авиниши 5213-23).



– Один парень пришел вечером с гулянья, взял хлеб со стола и увидел, как в комнату зашел «большой человек» (хотя дверь была закрыта), подошел к фотокарточкам и сказал: «Эта лишняя». Утром увидели, что фотография матери перевернута. В субботу мать умерла. Это было предсказание. «Есть какая-то сила» (Новорж., Залог 5036-17).

– Раньше обозы шли на лошадях (снеток отправляли). Один человек шел, захотел пить, нагнулся к ключу, ему оттуда послышался голос: «Ты беги скорей, твоя супруга умирает» (Новорж., Залог 5036-28).

♦ **Покойники и умершие не своей смертью; явления и предзнаменования во сне**

– Женщине во сне явилась Мать Божья и сказала: «Не ходи в сарай – в сарае у тебя гадюка». Потом приснилось, что она все-таки пошла в сарай с внуком, набрала сена в корзину, а оттуда выползла змея, и внук отрубил ей голову. Это было предзнаменование: через неделю умер зять – глава семьи (голова змеи), а жена осталась (хвост) (Новорж., Губкино 5029-21).

– Женщина видела во сне, как пришел ее погибший сын звать отца на тот свет, что «там не хуже» (Новорж., Рогаткино 5031-31).

– Старшей сестре во сне привиделась мать (покойница), и сказала, что на праздник кого-то из дочерей возьмет. На следующий день (в праздник «Богомоленье») младшая сестра пошла купаться (хотя отец ей запретил) и утонула. Когда поставили гроб, в форточку влетела птичка и села на гроб. После того, как форточку закрыли, птичка билась в стекло (мать забрала девочку) (Новорж., Залог 5036-19).

– Умершая подруга во сне приходила, звала. Ее нужно отругать – это черт «шляется» (Новорж., Губкино 5029-19).

– В Пасху утонул мальчик, его не могли найти. Крестному во сне привиделся мальчик и сказал, что он под мостом, а послезавтра приедет сам домой. Его нашли рыбаки и привезли (Новорж., Залог 5037-04).

– Можно не смотреть на человека, когда он умирает, а взять стакан воды, и когда он умрет, вода обязательно всколыхнется. «Какая-то сила есть» (Новорж., Залог 5036-29).

– Одежда на покойнике должна быть светлой. Если покойник одет в темное, то на том свете его оставляют мокнуть, пока одежда не станет светлой (Новорж., Батково 5197-17).

– На поминки принесли не испеченное, а купленное в магазине. Умерший пришел во сне, был недоволен (П.-Г., Попова Гора 5025-20).

– Покойные могут приходиться во сне, рассказывать, как приняли их на том свете. Бабушка хотела, чтобы ее похоронили в одном платке, а подвязали другой. После похорон она приходила во сне и просила другой плат. Потом тот плат зарыли ей в мо-

гилку, и она перестала «ходить» (Новорж., Шикени 5185-23).

– В течение 40 дней после смерти человека прилетает голубок и садится на плечи (Новорж., Яковно 5033-27).

– На 40-й день после смерти в двенадцать часов ночи можно увидеть, как покойник проходит по деревне, одетый в ту одежду, в которой его хоронили (Новорж., Батково 5197-19).

– Умерший не своей смертью (его засыпало в колодце) пришел во сне к женщине и попросил хлеба, она отправила его к матери. На второй день мать умерла. «Божья сила есть» (Новорж., Залог 5036-18).

– Умер мальчик, мать сильно плакала. Монашка сказала: «Ты его потопила в слезах». Приснилось, что он сидит в доме, а кругом вода (П.-Г., Кишкино – Мелехово* Опоч. 5011-07).

– Если мыться или стирать в воскресенье, то наших родителей на том свете заставляют эту грязную воду пить (П.-Г., Осница – Жуково* 5041-01).

– Чем больше поминаешь, тем больше за тебя молятся на том свете. На том свете родные нас ждут, и мы должны встретиться (Новорж., Рогаткино 5031-31).

– Удавленников поминают, когда одновременно идет дождь и светит солнце (Новорж., Гускино ВФ 155-57).

– «Шашки» на удавленниках катаются (Новорж., Гускино ВФ 155-55).

– Удавленники на том свете всегда возят воду. Если человек безгрешен, то он на том свете сидит за престолом, а грешники в огне горят. Кого куда Господь присудит (Новорж., Батково 5197-19).

– Был «задавивши» мужчина. Люди видели, как он приезжал на «ерданы» в Крещение (Новорж., Залог 5036-15).

♦ **Колдуны (колдовство), порча¹¹**

– Чтобы узнать колдуна, нужно сесть на лавку и ковырять ножом сучок, тогда колдунья не сможет выйти из дома, будет трястись, сидеть и не выйдет (будет отзывать тебя куда-нибудь, чтобы ты бросил ковырять сук). Как бросишь нож, колдунья сразу выходит из дома (Опоч., Мошеново 1663-42).

– Есть птица, чуть меньше вороны, которая обычно кричит – «вякает». Мать сказала сыну, что это «колдовка». Как-то эта птица на дереве «завякала», и сын ее застрелил из ружья, а оказалось, что это – его мать (Новорж., Рудняха – Никитино* 5034-19, 5211-07).

– Колдунья оборачивается черной кошкой – куда хочет, влезет (Новорж., Рудняха – Никитино* 5034-22).

– В д. Моисеево красивые девушки. Пойдут «мальцы» к ним, а колдуны их не пускают: окружают черти – как козы, собаки, волки, рычат на них, они



«обробеют» и не пойдут. «Мальцы» зайдут с другого края – украдут девушку, в жены себе возьмут (Новорж., Черняково* 5219-26).

– Девушка ехала в д. Заборовье, ей навстречу выскочили собаки. Колдун собак разогнал: стал махать рукой – оказались не собаки, а колдуньи – «были абделавши в сабак». Одни колдуны вредили людям, а другие помогали (Новорж., Мосеево 5203-16).

– В деревне был колдун, он велел истопить баню, чтобы узнать, сколько колдуний в деревне. За баней была грязь, вязко. Колдун загнал колдуний в грязь, они начали в ней «париться», как в бане, перемазались в грязи (Новорж., Мосеево 5203-15).

– Женщина пришла к колдуну, принесла много яиц, но не отдала их. Колдун сказал: «Ты пришла ко мне да пожалела яиц-то, спрятала». – «А ты откуда знаешь?» – «Знаю» (Новорж., Мосеево 5203-17).

– Колдунья не может «своё расколдовать», только другая колдунья может расколдовать (П.-Г., Галичино – Русское* 4996-05).

– Ведьмой становятся, когда двенадцать человек «угробят» своим колдовством (Новорж., Черняково* 5219-21).

– Колдунья ездила на помеле (П.-Г., Андрохново 2281-07; Бабины 2282-07, Песечек 2261-12). В Иванов день едет на палочке – рожь прожинает (П.-Г., Бакино 2262-06). Голая колдунья ездила на кочерге (Опоч., Куденково 2750-03). Колдунья голая с длинными волосами каталась по селу (Опоч., Кошкино 2750-24).

– Колдунья наколдовала – подкинула рубаху покойника (П.-Г., Бабины 2282-06).

– Корове «сделали» – подложили собачью шерсть (Опоч., Водобег 2850-65).¹²

– Наговаривают на хлеб и дают лошади, она будет бежать, а с неё «пена лоскутам – её чёрты дергать» (Новорж., Черняково* 5215-36).

– В Марьевском колдунья все перины, подушки разрезала, вынесла на дорогу и распустила (с помощью двенадцати ножей) – заколдовала хозяйку (та лежала, не могла встать). Колдунья ходит с двенадцати до двух часов ночи (Опоч., Мошеново 1663-42).

– Мужчина женился на другой, и в Троицу, когда пришли с кладбища, тетка соперницы угостила его жену пирожком. После этого у жены руки и ноги отнялись. Через год ей приснился сон: пасла в поле, попала в траншею, а коровы ушли. Идет старик, говорит: «Давай я тебя с Божьей заповедью вытащу». Подала ему руку, он помог ей выбраться, и она поцеловала его руку. Он достал книгу и говорит: «Тебе надо три раза попить цветков (такие на Дедовом болоте растут), тебе долго туда не попасть, но я пошлю на пути человека». Так и вылечилась (Новорж., Залог 5036-33, 5037-01).

– Девушка родила от парня ребенка, а он не женился на ней. Она «сделала» (наколдовала) на яблоко и попросила соседку подать ему. У парня был брат, он съел яблоко и заболел – его заколотило (нельзя было разобрать, что он говорит). После этого он долго жил, но так и не поправился (Новорж., Марьино 5032-11).¹³

– Парень бросил девушку, в отместку за это она «сделала на скотину» (навела порчу). Привезли старика-колдуна. Тут же прибежала эта девушка. Старик так «сделал», что она умерла через неделю (П.-Г., Крылово 5022-13).

– В Заборовье был колдун. Если случались неприятности с животными, то посылали к нему. Он «аткалдавывает» от других колдунов. Отец привез этого колдуна, чтобы расколдовать гусей. Колдун сказал: «Никому ничего не давайте, если придут просить». Взял колесо от телеги, и осью катал его по двору – жизнь того колдуна будет «так кататься». Сколько гусей внутрь этого круга попало – столько живыми осталось, а девяносто умерло (Новорж., Мосеево 5203-20).

– Ведьма умирает трудно – кричит, «рёвом ревет», как бык («Ох, лиха маё, тошна! Ох, тошна маё, лихенька!»). Надо лезть на потолок, вынимать три потолочины, только тогда она «скончится» (Новорж., Черняково* 5219-21; П.-Г., Галичино – Русское* 4996-05). Колдунья не может умереть, потому что имеет «грех непрощенный». Надо сломать «потолочину» (Новорж., Адорье 5005-10).¹⁴

– Когда колдунья умирает, ангел душу не берет, а берет черт, поэтому она мучается три дня, и на кого из своих родных подумает – тот станет ведьмой¹⁵ (Новорж., Черняково* 5216-24).

– Бабка-колдунья передала свое ремесло другой женщине. Есть семья («рода»), в которой три поколения умеют колдовать. Умение колдовать передают по наследству: от матери к дочери (Новорж., Кораблёво 5003-37).

♦ Колдовство на Иванов день¹⁶

– Колдуньи у коров молоко отнимали, за это их ругали: «закликуха немилая»,¹⁷ «чёртова ты колдунья, закликуха ты поганая» (Новорж., Рудняха – Никитино* 5034-20).

– Колдунья прибежала на Ивана к бороне (которая стояла сучьями вниз) и стала доить за сучья, «собирать» всех коров («Рябухи, Чарнухи...») – отнимала молоко («надаивая малакó») (Опоч., Макушино 1663-34).¹⁸

– Колдуны забирались на трубу дома, «доили» трубу – молоко у коров отнимали (П.-Г., Селихново 4994-24).

– Брат шел поздно вечером с лошадей, увидел соседку, которая волокла по траве белое полотенце. Он по ее следам поволок узду, потом дома узду по-



весил, а утром с нее бежало молоко (Беж., Горенье 5214-10).

– Колдунья собирала росу в подойник – отнимала молоко (Опоч., Кошкино 2750-23).

– Колдунья «понимала, как молоко выкликивать» у коров на Иван, «стих» такой говорила (П.-Г., Галичино – Русское* 4996-05).

– Колдуну налили молока, отнятого колдуньей у чужих коров, он по нему ножиком провел и сказал: «Это молоко с кровью», не стал его есть (Опоч., Макушино 1663-34).

– Если у колдуньи покупали масло, то когда его разрезали ножом, из него «шла кровь». Мужчина видел, как ночью колдунья с растрепанными волосами ездил на помеле вокруг деревни. Спросил, что она делает, а колдунья отомстила ему – три коровы «пропали». Колдунья должна объехать вокруг деревни три раза (Новорж., Адорье 5005-10).

– Чтобы не отняли молоко у коровы, приносили в хлев «деда»,¹⁹ «замыкали» корову – на рога вешали замки²⁰ (Опоч., Искорки 2751-13).

– На Иванов день колдунья, превратившись в кошку, могла пробраться в хлев через окно, делала «прожины» во ржи (прожато «как стрела» – с ладонь шириной), а следов на земле не оставляла (Новорж., Губкино 5029-14).

– Во ржи «узелки»²¹ завязывали колдуны – если сожнешь, то будет руки ломить. По три узелка рядом завязывали (в узел 3–4 колоска, обычный узел, колоски вверх). «Пережата нива», рожь поперек пережата (посреди – сжатая полоска) и колосья обобраны. Колдунья это делает ночью, чтобы не видели (П.-Г., Галичино – Русское* 4996-05).

– На Иванов день колдунья-русалка прожинала поле по три колоска, оббегала девять полей (нужно караулить колдунью) (Опоч., Искорки 2751-13).

– Подростки, молодежь волочили борону вверх суками по улице до 12-ти часов: «Бабу Ягу отпугивать будем» – колдунью. С 12-ти часов все колдовство пропадает (П.-Г., Бирюли 5023-14).

– В д. Дуброво молодежь таскала по улице борону зубьями вниз. Дотянули борону до кладбища, которое находилось посередине деревни, и увидели, как впереди шла баба, потом превратилась в быка, перескочила через ограду на кладбище. Молодежь испугалась, убежала (Новорж., Ладино 5006-37).

✦ Колдовство на свадьбе²²

– Свадебный поезд заколдовали, кони разбежались. Колдуны бросали из трубы кишки, требуху на свадебный стол. Колдуны на свадьбе людей превращали в волков.²³ Могли невесту сделать «уродом» (Новорж., Перхово 5001-37).

– Если колдунью на свадьбу не пригласить, то она превратит свадьбу в стаю собак. Необходимо

приглашать колдунью на свадьбу, она охраняет от других колдунов (Новорж., Ровное 5211-33).

– Без колдуна нельзя молодых отправлять к венцу – кто-нибудь навредит (Опоч., Макушино 1663-34).

– Во время свадьбы, когда вынимали из печки горшок с приготовленной едой (тушенка, макароны со свиной), он мог разбиться, гостей кормить нечем – это колдовство (Новорж., Черняково* 5219-27).

– Солдат сделал так, что свадьба остановилась, невеста подняла платье, «встала козлом», все поезжане целовали ее в задницу. Потом поехали, как ни в чем не бывало. С другой свадьбой солдат ничего не смог сделать – «крестный ход впрямь идё» (Опоч., Макушино 1663-34).²⁴

– Чтобы молодожены плохо жили, нужно было собрать вместе кошачью и собачью шерсть, положить ее в подушку невесте, при этом что-то приговаривать (Новорж., Кораблёво 5003-37).

✦ Явление клада

– Деду приснился сон, будто кто-то говорит, что нужно взять младшую дочку, идти за баню и откопать котел. В это время нельзя оглядываться. Когда дед докопал до котла – за спиной загорелся дом. Он не выдержал и оглянулся. В это время все пропало. Это раньше богатые зарывали деньги, а потом клад снился людям (Новорж., Малое Алешно 5001-11).

✦ Судьба; грехи; запреты

– Раньше говорили, что когда ребенок «нарождается», то сразу награждается судьбой (Беж., Авищи 5213-28). Родился человек, и какой крест ангел (Бог) положил, так и будет, не переделаешь. Как Бог положил печать, когда от матери, от пуповины отрывается (Новорж., Черняково* 5219-19).

– На себя загадала, и приснился сон: иду в церковь босая, там стоит кто-то в черном саване, говорит: «Проходи, дитёнок, Господь всех принимает». Сидит монашка и по кругу пускает какой-то шарик, сказала: «Иди вправо». Там сказали: «Ты вправо не попадёшь, расскажи свои два греха – всем-всем-всем». Проснулась, знаю, что грешница, но не знаю, какие особенные два греха. Потом поняла – делала два аборта. Я должна всем рассказывать про свои два греха, тогда попаду «вправо». Так теперь всем рассказываю, «только б с себя скинуть бы» (Новорж., Залог 5038-03).

– Если хозяйка поставила хлеб в печь, и в это время пришли гости, то им нельзя уходить, пока хлеб не будет готов – «чтобы спор не унесли». По этой же причине не давали никому свою квашню (Беж., Крыжово 5205-14).

– Как выгонишь стадо в поле, выйдет «старец» и позовет – это «спасёники назывались»; он говорил: как солнце закатится – не мойтесь в бане, не



полощите белье, а если пришли за водой, то надо перекрестить воду (Новорж., Черняково* 5219-14). Воду в колодце можно брать до солнечного заката (Новорж., Черняково* 5216-20).

– Если идти дорогой страшно, то переходи на правую сторону и не будет страшно. На правой стороне нельзя «оправляться», только на левой, левая сторона – чертова (Новорж., Черняково* 5219-18).

– Председатель ломал кресты в церкви, потом он ослеп. «Бог не глядит, да всё видит» (Новорж., Волчицкое 5207-11).

– Мужчина в Пасху шел домой и стал плясать под колокольный звон; так и не дошел домой – закривел. Думал Бога «подманить», а все равно Бог его... (Опоч., Власово 1585-51).

✦ Приметы

– Дедушка посылал детей на улицу смотреть, какой на небе «молодик». «Молодик» – молодой месяц (после новолуния, растущий). Рассказчица показывает (указательным и большим) пальцами правой руки «молодик», а пальцами левой руки – «витох» (месяц после полнолуния, угасающий). Если месяц повернут рогами кверху, значит – будет сухо, а если «пузом» кверху – будет дождь (Новорж., Черняково* 5216-09). Если человек умер «на витаху», то его дом «ниже пошел» (стал бедней), а если «на молодикé» – дом «подыметса» (будет богаче) (Новорж., Черняково* 5216-08, 10).

– Когда месяц нарождается (на «молодикé») – благоприятное время для свадеб, новоселья, покупки дома (Новорж., Черняково* 5216-07).

– В первый понедельник «Большого» поста смотрят, какая погода – такая весна будет. Во второй день поста смотрят, какое лето; третий день – какая осень (Новорж., Черняково* 5216-11).

✦ Предсказания

– Дед предсказывал по Библии, что дома будут стоять без людей, будет мало коней. Народ будет блудить хуже скотины. «Красный петух победит». Конец света – в 2000 году (П.-Г., Долматово 5027-10).

– Раньше старики предсказывали – все сбылось. «Доживём до того, что будем рады человеческому следу» – сейчас по деревне никто и не пройдет. Говорили, что будет война и весь народ погибнет – сбылось в сороковые годы (Новорж., Яконово 5033-08).

– По Библии написано, что печати будут ставить на лице, а фактически на фотографии ставят печати – в паспортах (Новорж., Залог 5036-20).

– По Библии в 2000 году – «свету конец», если Бог не помилует, останутся только «самые умнейшие и Богу доходнейшие». По Библии будет так: золото будет лежать, но нам его не надо; будем хотеть пить, а вода вся зараженная; человек человека будет искать по следам (Новорж., Залог 5038-19).

– Горы «воздвигнут», реки преградят, пойдет по земле змея гремучая, урожая не будет. Придет время, когда на христианской земле останется только 12 «ключков» питьевой воды: в Михайловском погосте (там «чудеса» происходили), «Хоминский» ключ и на Бочаровской Бариновой горке колодец (который от «негодных» людей «закрыв глазки» – провалился) (Новорж., Черняково* 5215-06).

– «Безбожники» (коммунисты) будут царствовать. Будут ломать «барские» дома и дворы и их отселять. Россия будет голодная. Будут верующих и боголюбящих «живком» зарывать (Новорж., Черняково* 5215-10, 15).

– Будут ломать церкви, «колокола сымуть, а у людей радость отымуть». В книге пишут, что в Опросьево, Лугах, Ополье, Бежаницах, Локне, Дворцах, Горах забьют семь колоколов, что «земля задрожит». От этого звона разбегутся крысы (Новорж., Черняково* 5215-17).

– «Будет сильное кровопролитие» – это предсказание Гражданской войны. На нашу землю придут «три хозяина» – Америка, Франция, Англия (Германия откажется, китайцам не дадут). Люди три с половиной года будут находиться в плену. Когда людей отпустят из плена, «Питер» провалится – в наказание за то, что потревожили мощи св. Иоанна Кронштадтского. В 1999 году (три одинаковые цифры – «худые») будет великое наводнение в Питере (Новорж., Черняково* 5215-21).

✦ Рассказы о Пушкине

– На праздники всегда приходили юродивые, и Пушкин их видел. Пушкин ходил по праздникам в красной рубаше (П.-Г., Попова Гора 5025-09).

– Пушкин собирал сказки. Пушкин был «нахальный, озорной» (П.-Г., Попова Гора 5025-15).

– Мужики хвалили Пушкина. Однажды мужики ловили рыбу, а староста выскочил и заругался на них. Пушкин его уволил за это. Так рассказывала бабушка из д. Зимари (П.-Г., Долматово 5027-12).

– Родители рассказчицы жили рядом с Пушкиным, «прадедущка дружил с Ириной Родионовной». Пушкин все «на ходу схватывал», сочинял «поэмы», одевался по-деревенски, поясом опоясывался (Новорж., Залог 5038-40).

– Пушкин ходил в Новоржев играть в карты. Потом оттуда шел пешком, проигравшись, пьяный, поэтому дорога из Новоржева в Пушкинские Горы кривая (Новорж., Алтун 5196-10).²⁵

– Пушкин пошел на дуэль с любовником жены. Она дала мужу «холостое» ружье, поэтому Пушкина убили – так прадеды рассказывали (П.-Г., Брюхово 5209-41).

– Пушкин – «гуляющий» человек был, женщин любил, всякие приключения у него были (Беж., Авинищи 5213-30).



- ¹ См. также былички о «проклятых», о домовом: муж-змея (Новорж., Малое Алешно 5001-07), жена-змея (Новорж., Бабихино ВФ 155-29); домово-змея (Новорж., Вёска – Бачиха* 5017-03).
- ² У поляков, хорватов, боснийцев и македонцев петушиный гребень имеет «змеиный царь» или «змеиный пастух» (см.: А. В. Гура. Символика животных в славянской народной традиции. М., 1997. С. 193, 195, 196).
- ³ Кроме перечисленных сведений, см. также: Опоч., Вельица 2866-06; Норкино 2166-02; П.-Г., Зимари 2261-03.
- ⁴ Кроме перечисленных сведений, см. также: Новорж., Большая Слобода 2201-25; Гнилки 2210-09; Опоч., Вельица 2866-06; Екимово 2185-33; Катково 2298-20; Куденково 2750-01.
- ⁵ См. также: Новорж., Варитино 5020-03; Опоч., Бездедово 2242-02; Есенники 2298-29; П.-Г., Андрохново 2281-07; Воронково 2284-04; Колесниково 2265-06; Селихново 4994-31 и др.
- ⁶ После 12 часов в бане «шишки» живут – см. также: Опоч., Орехово 2276-11; П.-Г., Железово 2296-24; Колесниково 2265-02.
- ⁷ «Черти водят» – см. также: Опоч., Норкино 2165-12; П.-Г., Андрохново 2281-09; Воронково 2284-07.
- ⁸ Также: Опоч., Норкино 2165-01, 08; П.-Г., Андрохново 2281-10 и др.
- ⁹ Быличку о том, как черти завели на камень, рассказывают практически в каждой деревне Пушкино-Горского и Новоржевского районов. Можно утверждать, что здесь это самый популярный сюжет. Кроме приведенных примеров, см. также: Новорж., Адорье 5005-33; Бабихино ВФ 155-38; Залог 5036-14; Ладино 5006-30; Перхово 5001-38; Рудняха 5034-23; Стёхово 5030-24; Опоч., Орехово 2276-10; П.-Г., Астахово 5008-24; Бирюли 5023-12; Воронково 2284-08; Колесниково 2265-01; Коршилово 5026-23; Снегово 5044-04.
- ¹⁰ О домовом см. также рассказы и приговоры: Опоч., Вельица 2866-06; Искорки 2751-17; Шагино 2866-13; Якушёво 2866-28.
- ¹¹ Кроме нижеперечисленных сведений, см. также: Новорж., Большая Слобода 2201-25; Голубево 2187-07, 08; Макарово 2200-24, 25; Тарасово 2189-08; Опоч., Бездедово 2242-02; Вельица 2866-06; Каленидово 2200-20; Катково 2298-20; Куденково 2750-02; Лёдово 2269-02; Мостицы 2272-06; Норкино 2165-11; Решетниково 2276-03; Рупосы 2832-11; Шагино 2866-13. П.-Г., Бабины 2282-05; Воронково 2284-04; Поляне 2263-04.
- ¹² Как «портили» скот – см. также: Новорж., Голубево 2187-08; Опоч., Глубокое 2812-08; Куденково 2750-02; Норкино 2165-11; П.-Г., Зимари 2260-10, 11.
- ¹³ О заколдованных яблоках – см. также: Новорж., Голубево 2187-08.
- ¹⁴ Вынимают «потолочину» – см. также: Опоч., Мощеново 1663-42; П.-Г., Захино 2266-22.
- ¹⁵ Как колдунья передает знание – см. также: Опоч., Мощеново 1663-42; П.-Г., Бабины 2282-08; Зимари 2260-12.
- ¹⁶ См. также «Иван Цветной» в Разделе 2 «Календарные и трудовые обычаи...».
- ¹⁷ Термин «закликуха» – см. также: Опоч., Мостицы 2272-06; Рупосы 2832-11; Терехи 2271-13.
- ¹⁸ Колдунья отнимает молоко – см. также: Новорж., Макарово 2200-24; Тарасово 2189-08; Опоч., Васильково 2771-01; Куденково 2750-03; П.-Г., Андрохново 2281-08; Воронково 2284-04.
- ¹⁹ «Дед» – колючее растение, сорняк. О том, что приносили «деда» в хлев, см. также: Опоч., Васильково 2771-01; Искорки 2751-13; Каленидово 2200-20; Куденково 2750-03; П.-Г., Поповня 2297-05 и др.
- ²⁰ Чтобы не отняли молоко, могли также «замыкать» подойник (П.-Г., Воронково 2284-04; Поповня 2297-05), класть топор на порог хлева (Опоч., Васильково 2771-01).
- ²¹ Узлы и заломы во ржи – см. также: Новорж., Голубево 2187-08; Опоч., Бездедово 2242-02; Глубокое 2813-08; Есенники 2298-29; Искорки 2751-13; Кошкино 2750-23; Мостицы 2272-06; Рупосы 2832-11, 2852-21; П.-Г., Андрохново 2281-06; Воронково 2284-04; Поляне 2263-03.
- ²² Кроме перечисленных сведений, см. также: Новорж., Макарово 2200-24; Опоч., Погорельцево 2168-05; Фомкино 2270-29; П.-Г., Бакино 2262-06; Колесниково 2265-03; Поляне 2263-03.
- ²³ Свадьбу превратили в волков – см. также: Опоч., Лёдово 2269-03; П.-Г., Андрохново 2281-05; Поповня 2297-05.
- ²⁴ Аналогичный сюжет: Опоч., Лёдово 2269-04.
- ²⁵ Аналогичные рассказы см.: Новорж., Деревницы 5200-05; Погорелово 5200-31.

ОБРАЗЦЫ ТЕКСТОВ

ЛЕГЕНДЫ, РАССКАЗЫ ОБ ИСТОРИИ КРАЯ

№ 1. «Явление Богородицы»¹

«А вот святой ключок – там в Луговке, яво и сейчас светют. И патом был ключок вот в лясу, там была чесовенка – Вознесенская Божья Матерь. И в это Вознесение съезжались са всех [деревень], да и пешком хадили старушки и маладыи малитца. <...> И там да же внизу была баинка. <...> Ну, вот, каторыи люди прихадили малитца, ани вымаютца и идут в эту часовенку, малилися.

Эта в Вознесенне, летом. <...> А ключок, так он там эта – и сруб был хароший, всё-всё была. Вот туда, была, светят вадичку и деньги кидали, серебро, сярэбреные деньги кидали.

<...> Вот тут рудник – в Луговке – вот тут да, то же святой. А речка была у нас, через эту речку, у нас был камень и на этом камне – Божья Матерь, след был, Божьей Матери след. <...>

Валя-та наша видела, када Божья Матерь лете-ла. <...> Да, гаварит, четко очень да же видела, вот прямо в черном платьи, и вот ана палетела в стору-ну, где вот этот Марамохин камень. <...> Плоский

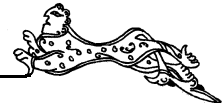

он и есть камень, вот плоский камень и след бальшой, да. <...> Ей гадов было, наверна, годиков пять [она была 1942 г. р., недавно умерла]. <...> «Каму бы рассказать, как я чётка видела, как летела Божья Матерь, очень чётка и до сих пор эта в глазах стайт у меня, – ана гаварит, – до сих пор, прям чётка – вот палетела эта, женщина в длиннам-длиннам платье и палетела, в сторону – к трём саснам!.. И такое сияние была ат неё...»¹

д. Подборье, Пушкино-Горский р-н, 5021-38. Исп.: Павлова Н. И., 1921 г. р., Кузнецова М. Н., 1912 г. р., Павлова А. А. (дочь), 1950 г. р., Зап.: Полякова А. В., Мальцева О. В., 03.02.1998. Расш.: Редькова Е. С., Полякова А. В.

¹ Исполнительницы говорят по очереди или одновременно. В расшифровке текст значительно сокращен, оставлены только самые показательные эпизоды.

№ 2. «Почему скобари скобарями зовутся»

а) «Па чему скабарі завутца, патаму што, кагда Пётр Первый строил [Петербург], а заказ был ва Псков – кавать скобы. Здесь были хорошии ва Пскове кузнецы. И вот ат этих скоб и наша Псковщина завётца скабарям».

д. Серебrenниково, Красногородский р-н, 1553-24. Исп.: Михайлов П. А., 1917 г. р. Зап.: Лобкова Г. В., 07.02.1984. Расш.: Лобкова Г. В., Булкин С. В.

б) «В Ленинграде надумал строить флот <...> Пётр Первый или какой, ну – асनावатель Ленинграда. <...> Баржи-та, вы имеете представление – деревяннии баржи, щас буксиры таскають. Ведь аны ж дерявннии. И скряплён, ну вот – стенка, примёрна, и скряплён ана скабам вот так, жалезным. Скобы такии накован, в эту деряво забивали – в эту, в эту, так... А тута абтыкали вельном – паклёй смалёный, эти баржи. Так вот, этат Пётр, стала быть, – яму как рассказали, што в Псковской губернии кузняцы есь, – заказать им скоб сбивать эти баржи. Вот он в Пскове, тут где заказал. И празвали – скабарі да скабарі, псковский скабарі. Ат имени вот этих скоб».

д. Мошино, Пушкино-Горский р-н, 2255-08. Исп.: Пагодин В. И., 1910 г. р. Зап.: Шишкова О. В., 26.07.1987. Расш.: Булкин С. В.

№ 3. Рассказ об истории края

«Я када, была, в поле пасу са стариком, старик и гаварит мне:

– Вот, дүшинька-сынок, вот тут была соракарквей!

– Где, – я гаварю, – была?

– А вот, Варонић... (Слышали?) Эта называлась: город – Варона, а рьяка – Сарока (рьяка Сороть).

– Вот ишёл, – гаварить, – аттуда гарадишко.

– А куда ишёл?

– Ишёл, – гаварить, – да Наваржева, но я больше ни магу сказать.

А патом тут войны прахадили, есь курганы в лясу, такии бальшии. <...> Тада, в тую вайну закарывали людей, наверна. Драка, наверна, какая-нибудь была. Раньши была ня так, шо...

«Бері гору!» Вот бальш[ая] Савкина гарá, скажим. Теперь ня бу[д]ешь – абашёл и пашёл, а [тагда] нада взять гару – тебя сбить с гары, шоб мне заступить. <...> Вот раньши... Теперь бай ни такии, как раньши были. Я вот, у мяня гарá, я там нахажусь с салдатам. У мяня лес. Лезишь ты, – я так, накатываю лес, ш[т]оба их сбить. Им нада гару забрать. Вот, гару нада взять, гару сбить, нада сбить мне их с верхá, шоб мая гарá была б. Вот тагда – это уже пабеда будит.

Вот он рассказывал много, ох! Раньши стырикий сыбярүтца – и вот расска[зывают], какие тагда были бай, какии-та праишестия были. <...> Ну мы же были в лясу, сшитай – тут футаров не было таких. <...> Была всяво двянацыть дамов, а потом стала тридцыть. На палях на этих мы нахадили кукушны. А кукушны такии – как <...> франтавыи носят-та фальгаля.¹ Тока эта пабольши – кукушин. <...> С глины был. Вот, нахадили: калодиц там бывший был, пруд выкапали. <...> Вот он и рассказавал, какии деревня тут были. Шо люди тожа бедствавали. <...>

Вот тут Святыи Горы, ани были заросшии. Рассказавал мне, тут толька жили эти – ссыльцы, каторых атправляли сюда. <...> Тут было дико! На этих Святых Горах. Святыи Горы – эта када аше Ивана Грознава не было аше, наверно. Никаво тут не было. Сюда ссылали людей таких. Правда ли это или неправда – ни магу вам сказать. <...>

Савкина горка тута <...> – эта в Тригорском. <...> [Курган] – вот этат вот насыпной. Все гаварят, шо салдаты мяшкам нарастили эту гору. Вот. Рассказывают разные там былицы – прибабуньки. И с нашей дярэвни был дед да вайны. Вот, и он тоже умерши уже давно».

д. Кириллово, Пушкино-Горский р-н, 5009-32. Исп.: Евдокимов И. И., 1912 г. р. Зап.: Мехнецова К. А., 04.02.1998. Расш.: Валевская Е. А.

¹ «Фальгаля» – возможно, фляги.

ЭСХАТОЛОГИЧЕСКОЕ ПРЕДАНИЕ

№ 4. Предсказания Иисуса Христа о конце света

«Исус кагда хадил па зямле, Исус Христос, с Паски и да Знясея [Вознесения], и с ученикам. <...> Яны (ево ученики) спраш[ивают]:

– Исус Христос, а кали будя свету канец?

– А я ни скажу, кали свету канец будя, а прикчий [притчей] скажу: будишь и хлеб кирпичём, вся



зямля и всё спутлена пауцём (панимаишь, эта пауцё – струны).¹ И вязьдэ скопана, вязьдэ-вязьдэ, всё пауцём-пауцём. И ня будя птиц (как он там названа, я ня знаю). Мать дятэй праглатываить (аборты делают). <...> Всё это пришло – с капли вады. Да, будуть радители свайх дятэй ненавидеть, и дети радитилий. Будуть расхадитца, разжениватца, и жанитца, и дятэй брасать. И раз[в]рат. И будя два челавака в сямье, и то адін аннаму мяхаить [мешает], будуть мяхать. Это правільна».

д. Зубавы, Красногородский р-н, 1653-17. Исп.: Михайлова Е. М., 1907 г. р. Зап.: Кузнецова И. А., 24.06.1984. Расп.: Лобкова Г. В., Булкин С. В.

¹ «Струнь» – провода.

БЫЛИЧКИ, ПОВЕРЬЯ

№ 5. О «праклёнутых» – муж-змея, лягушка и соловей – проклятые дети

«Вот аднажды радитили жили, у них три дочери была. Хадили яны на озера купатца. Вот ане разделиси, стали купатца. Вылязают с вады, и вот у этый младший дочери на бялье ляжить змяя, на бялье. Эты девачки аделись большии, пабязали, а ана эта и гаварит: “Што ж мне делать с бельём с этым?” – ана испугаласи.

Тяперь што... Ана даждала вечера, пришла, гаварит: “Можит, змяя уползши с этыва, с бяльа?” Пришла (ана никаму ничё ни сказала, эти сестры убязали)... Эта змяя афутылиси – красавиц праклёнутый, змяей, парень хароший настаяший. <...> Он и гаварит: “Вот я – праклёнутый, должин три года змяей быть”. И ана стала с (й)им жить, са змяей с этой. <...> “Тока мы, – [он] гаварит, – с табой здесь ня будем, мы скрыемся ат радителей”. И радитили ня знали, куда ана скрылась, нигде ни найти была этай дочки.

Вот ана жила, у ней радился сын, радилысь и дочка. Ночью он – мужшиной-красавцем, а днём он – змяей упалзая куда-нибудь пад кустик. Ана с дятём находитца.

Вот ана и гаварит: “Знаешь што, всё же я саскучилася па радитилям. Мне нада как-та пасматреть атца и мать, и сестры”. Вот аднажды ана ряшила так: “Мы пайдём с дятём”. А он гаварит: “Я папалзу в сад и буду пад смародинуй ляжать. Вы мяня ня троньти”. Яму нада была абязательна три года атбыть (или чатыри) – змяей, змеем быть.

Вот ани пришли в дом с сынам и с дочкою. Мать и гаварит: “Где твой муж?”. Ана гаварит: “У мяня мужа нет”. А эта и гаварит: “Ну как же так?!”. Схадили в баню, памылиси. А девычка и гаварит: “Бабушка, – [девочка] пастарши была, – я тибё скажу, где наш папа, только ты, сматри, ни гаварит, где наш папа”. Эта девычка взяла бабушку и свяла,

гаварит: “Бабушка, наш папа – змей, ляжит в саду пад смародинуй”. Кагда пашла эта бабушка ночью с этуй са внуцкуй, и аны застыбали¹ этава змея. Застыбали змея.

Тагда (й)их праклянула мама: “Будьти вы прокляты!” – на этых, <...> на дочку и на сына. Вот и гаварит: “Ты будишь лягушка – всю жизнь тябя будут раздавливать кылясам. А ты – всю жизнь сылавьём будишь петь”. А ана асталась кукушкой. И на этим кончилася сямья.

Вот и гаварят, што лягушка – праклёнутая, ана как чилавак. И сылавей паёт – эта сын. Вот такая была... Эта – форменная, эта ня в книжки и нигде, а проста – ат старых людей, ише твая мамка как-та рассказывала...».

д. М. Алешно, Новоржевский р-н, 5001-07. Исп.: Михайлова О. Ф., 1927 г. р. Зап.: Мехнецов А. М., 12.02.1998. Расп.: Булкин С. В.

¹ «Застыбали» – застегали.

№ 6. Жена-«шашница» превращается в змею

«Патом ашше мужик эта – жанился, тоже на такой – на шашнице ай на ком. И аны от всё жили-жили с ей. И ана и гварить мужуку сваму... (Ужу двою рябят стало в (й)их). <...> А мужуки-та куда сабираютца – где, в анну изьбу или на улицы... “И хто буди гварить пра свайх жёнак, но ты никаво ни спаминай – ни худова, ни харошива”, – жёнка-та наказывая ета вот, шашница-та. Ну а яна ужу ни шашница, а яна ужу – взабольшния маладуха.

Ну ланна, пашли. Ну вси жёнык свайх хвалють, ну и яму ахота пыхвалить жёнку – што была шашница, а таперь харошия жёнка гараз. И он взял да и пахвалил яну.

Приходя ён дамой, а жёнка с дваим рябяткым на пецки ляжить. И он как дверь аткрыл – шмяк – эта, гад с пецки, шмяк – другой, и сама гадика палезла. И двери аткрыли и ушли ат этава мужука. И жёнка ушла, и рябятки ушли».

д. Бабихино, Новоржевский р-н, 5173. Исп.: Семенова А. В., 1909 г. р. Зап.: Мехнецов А. М., Лобкова Г. В. 06.02.1999. Расп.: Булкин С. В.

№ 7. «Невеста – проклятая девушка»

«Вот, дапустим, [ребенок] в зыбке ляжит усямнацыть лет, вот нянчуют. А, фактически, ейный-та ребёнок был проклятый.

И вот, исполнилась ей [проклятой] васямнацыть лет, ана вот пришла к им. Пришла и спрашивае: “Што вы нянчиитя?” – “А вот, – гварить, – вот так и так...” – жалитца, што “и расти – не растё, и ни дня, ни пакоя нет”. – “А каво вы, – гварит, – нянчиити? Вы, – гварит, – нянчиите... Я шас пагляжу”. Забирае с зыбки, аб пол – как триханула! Аны вси и глазы вы[дупили]. Пакатилась палена! “Вот, – гварить, – ваша дочь – я”. Так ани тут и абрадывались, и испугались, и ня знаю, што... <...>



А яну то же... в обшм, маладой челавак адін был – вот васкрясил, можна сказать. <...>

А он... залажились с адным, ну проста, вот как в артели. Раньше вот в байню няльзя было хадить. Панима́те, вот, кагда́ было́ праклёныши, привиже́ния разныи, уже́ ве́чером в байню – ни Бо́ мой, штоб схади́ть. А вот залажи́ли, што́ вот – схади́ в байню, приняси́ паддава́лку. <...> “Вот приняси́ – вот, дапу́стим, ли́тра водки”. – “А! – маладой па-рень. – А што, пайдú!” И вот, пашёл.

Пришёл в байню, взял паддава́лку. То́лько хатёл с байни вы́йти, яво́ – стоп. [За руку схватили?] Да. “Не атпускаю́”. Гавари́ть: “Атпусти́!” – “Нет, не атпушу́! Вазьме́шь, – гавари́ть, – мяня́ за́муж, тагда́, гавари́ть, атпушу́”. Ну а как?.. “Я, – гавари́ть, – тебяза́муж не вазьму́!” – “А не вазьме́шь, значит не атпушу́!”. Вот думал, думал – гавари́ть: “Вазьму́”. – “Тагда́, – гавари́ть, – иди́”.

И вот, он пашёл. Пришёл он – белый, как палатно́. И ни грамма... с вина́-та, што́ яму́ давали, ни грамма ня выпил и никаму́ ни́чаво́ не сказал.

[Она к нему вышла?] Нет. <...> Гавари́ли, што́ вроди́ бы гроб был в це́ркви. И вот э́тому парню на́да было́ три ве́чера, в обшм, над э́тым гробым чи́тать книгу, вот. А э́тат, ка́торый яво́ туда па-мяшша́л, <...> вот так абвёл чи́рту и гавари́ть: “Вот чи́тай, ня бо́йси, – гавари́ть, – што́ ни будязь – ня бо́йси. То́лько, – гавари́ть, – с чи́рты не вахади́, а к тябе́ в чи́рту ня вско́чуть”.

И вот он чи́тал – да ка́кова́ время... Вдруг грабни́ца паднима́йтцы, и встаёт э́та де́вка. И он ану́ ви́дя харашо́ – красивая, разлахма́тивши вся. И вот на́чина́я вытваря́ть всякую́ разны́сть. И как а́на, што́ ни делала – там ско́льки́ время пра́шло – ей к яму́ ни вска́йи́ть. А́на хатела́ яво́... – ну никак. А́на а́пять в гроб лягла́. <...>

Вот было́ так две но́чи. На тре́ттий раз я́на всё же к яму́ вска́йила. А вот э́тыт, кто́ яму́ гавари́л: “Ты, – гавари́ть, – ня бо́йси”, – он яму́ дал три прута́. “Ты, – гавари́ть, – то́лько хватай за́ валасье́, атвара́чивай ли́цом ат сябязь, што́б а́на не́ была́ ли́цом к тябе́, а то а́на, – гавари́ть, – мо́ге тебе́ глаза выдрать или што́-нибудь. И вот, – гавари́ть, – сна́чала стязба́й, – паказа́л, – вот э́тим прутым (ка́кии пруты, я ня знаю). Па́том, – гавари́ть, – вот э́тым, ну а па-сленни́й, гавари́ть, вот э́тым”. <...>

Кагда́ вот так а́на вска́йила и как шла – пря́ма а́на сразу в чи́рту (а́на ж, быва́ла, ня влезть ей, а то – пря́ма в чи́рту). Ну он, правда, не растеря́лси – схватил её за́ касы – ко́сы-та дли́нныи. И вот, пер-вый прут расстяба́л, вто́рой расстяба́л, тре́ттий ище́ то́лько ня расстяба́л – а́на, гавари́ть, смягчи́лась и назва́ла сваё́ имё и всё, встала – уже́ в гроб а́на бо́льши ни лягла́.

И вот, сидели и разгавари́вали там, в обшм, аба́ все́м (аб чи́ем а́ни там...), пака́ пришёл вот э́тыт

челавак – там свяще́нник или кто... И вот, а́ны вы-шли атту́да двдаём уже́.

И вот, а́на гавари́т, што́: “Хо́чишь ты мяня́ тя-пе́рь за́муж – бяри́, хо́чишь – нет. Я, – гавари́ть, – про́клятая бы́ла вот на сто́лька-та лет, радити́ли май – вот та́кии-ты. Вот пае́дим туда́”. Вот а́ни пае́хыли. А радити́ли си́льна бага́тыи были, а́на – яди́нствинная до́чь бы́ла в их. И вот, бы́ла, видишь, про́клятая. И вот так вот – ажа́нили́сь и стали жить-пажива́ть. Вот, видишь, в байне́ сябе́ же́нку нашёл. <...>

Э́та мне ишо́ па́пка мой рассказы́вал. [Он ро-дом] то́же атсю́дава, тут и радилси́ и тут же́ и умер. [Как его́ звали?] А то́же Ваня, [по отчеству] Дими́трич. Он много́ всяво́ знал, ой! Он был нягра́матный, но вот так, бува́ла, кто́ где скажет или кто́ вслы́шит, што́ на плёнку запи́ша – всё чи́сто».

д. Авиниши, Бежаницкий район, 5213-20. Исп.: Дмитриев И. И., 1932 г. р. Зап.: Полякова А. В., 09.02.1999. Расп.: Кирилук Е. А., Булкин С. В.

¹ «Поддавалка» – банный ковшик.

№ 8. «Невеста – проклятая девушка»

«Сабра́вши ма́льци на пасиде́лки и гаваря́. Ади́н: “Баю́сь гара́зд”. Другой гавари́т: “Ни баю́сь”. Ади́н гавари́ть: “А я никаво́ ни баю́сь!” – “Ну а как? Вот папробу́й схади́ть в байню”. – “О, а што́ тако́ва, в байню схади́ть?! Ка́кии стра́сти. Ну вот, пайдú”. Пашёл в байню. А гаваря́: “Мы не зна́им <...> дайде́шь ты да байни́ или не. Ты приняси́ с байни́ ка́минь, с ка́минки”.

Ну вот. Вот и пашёл, пашёл ён. То́лько стал брать руко́й-та ка́минь с ка́минки, а яво́ хахла́тая рука́ и вся́кая разная са́хвати́ла за руку́ и ни атпус-ка́я. Ну вот, и ни атпуска́я. И он уж – каво́? – и так, и так рвётца. Ну как яму́? – ни атарва́тца, ни пуска́я. Гывари́: “Вазьме́шь за́мыж?”. Хошь-ня хошь – на́да гавари́ть: “Вазьму́”. – “Кагда́ сва́дьба? Назна́чай”. Назна́чили, ка́кой де́нь сва́дьба. И а́на рага́тыя, хахла́тыя – стра́шныи! Э́та няве́ста яму́ будязь.

Ну вот, то́ка ж сабра́л сва́дьбу, а так – то каво́ я́на сде́лая яму́? Ко́ней!.. (Мо́же зна́ишь, как ра́ньши на ко́нях сва́дьбы-та бы́ли?). Вот, на ко́нях приехы́ли, няве́ста та в байни. И он пашёл и вяде́ няве́сту – рага́тыя, хахла́тыя, стра́шныи! И ро́г-та мно́га у ёй – <...> ну всё там стра́шныи! А хошь-ня хошь – пы-сади́ли, пывязли́.

Ну вот э́так прае́дя, сразу как-та – громь а́на на́ пал! – ро́г атабе́тца. А́пять е́дут-е́дут, а́пять абва́литца. А́пять каво́-нибудь аба́бе́тца, то шерсть аби́лыся. Пака́ да це́ркви е́хыли, та́кая крыса́та ста́ла! – краси́вее нет ёй и на́рянние! И жени́лси.

[Как де́вушка ста́ла хохла́той?] Да как э́та, пра́клинали́-та ра́ньши. Ра́ньши как пра́клянуть чи́лаве́ка, и он уже́ та́кой и сде́лаитца. Руга́лися па-вся́кыму.



[Это правда или сказка?] А мы ня зна́им. Слы́шали так, а ня зна́им. Правда ай не, никаво́ ня зна́им».

д. Бабихино, Новоржевский р-н, 5173. Исп.: Семенова А. В., 1909 г. р. Зап.: Мехнецов А. М., Лобкова Г. В., 06.02.1999. Расш.: Булкин С. В.

№ 9. Мать забранилась, и «шашки» подменили младенца

«А как. Ну, [наверно] рябёнак-та биспакóйный. Ана́ гаварить: “Кáли б тя[б]я́ бе́си пы́дхвaтíли!”. Ну яны́ бы́стриньку и пы́дхвaтíли. Ё́та, брявёшку-та палажи́ли, и яно́ всё пишши́ть, всё пишши́ть, ни канча́я – как рябёнык. Ну, пы́хадíли, пы́хадíли – ну и каво́ ты сде́лыишь? <...>

Ну вот, па́то́м пришёл како́й-та варажи́ть к (й)им – э́тава рябёнка – што кричи́ть, а рябёнка не́тути. <...> Гаварить: “Вазьми́ э́ту палёшку и раска́лите яво́”. Ну яны́ бая́тца кало́ть – там рябёнык пла́ча, в палёшке в э́тым. Ну вот всё равно́ яны́ раска́лоли палёшку – атту́дава шашёнык с палёшка вы́ска́чил [в ладошки “паклёпыл”]: “И спаси́бу, и спаси́бу, и спаси́бу вам!”¹ – и пабе́г с до́му. С э́тава палёшка вы́бег.

Ишь, уже́ рябёнка де́ли куда-та, а туда́ шашёнка палажи́ли. <...> Шашаня́тки всяво́ сде́лають».

д. Бабихино, Новоржевский р-н, 5173. Исп.: Семенова А. В., 1909 г. р. Зап.: Мехнецов А. М., Лобкова Г. В., 06.02.1999. Расш.: Булкин С. В.

¹ Рассказчица хлопает в ладоши и скандирует.

№ 10. Мать забранилась, и девочку унесли «шашки»

«Ра́ньши – пе́цки, <...> и па́дпе́цивьё¹ бы́ло. И, быва́ла, ба́ба приде́ э́та вы́паласкывши-та [бельё] и па́лицу² пы́д пе́цку пало́жа.

Стала справля́тца яна́ пы́ласка́тца и [позвала] сваю́ де́вычку, и гыварить: “Сла́зий, найди па́лицы – э́та па́д пе́цкуй”. И яна́ и́шша, и́шша [ишет] – ни́где ни найти э́тый па́лицы. Ну вот, яна́ дажи́дала-дажи́дала – ма́мка-та – и гыварить: “Те[б]я́ ка́ли б бе́си па́дхвaтíли б там!” Яну́ и па́дхвaтíли. Ишо́ то́ка кричи́ть: “Ма-а-ам, не́ту! Ма-а-ам, не́ту!”. И день, и но́чь вот так кричи́ть. Так-от и крича́ла всё: “Мам, не́ту, не́ту. Мам, не́ту, не́ту!”. Ужу́ бе́си-та пы́дхвaтíли яну́, вот ё́й никуда́ ни де́тца, то́лька кричи́т, што: “Мам, ни найти́ па́лицы”. <...>

Яну́ сразу пы́дхвaтíли шашки́-та, а го́лыс ишо́ был яе́най, што: “Мам, не́ту, мам, не́ту”. <...> Так и ни нашла. Куда́ шашки́ де́ли?».

д. Бабихино, Новоржевский р-н, 5173. Исп.: Семенова А. В., 1909 г. р. Зап.: Мехнецов А. М., Лобкова Г. В., 06.02.1999. Расш.: Булкин С. В.

¹ «Пе́цка, па́дпе́цивьё» – печка, подпечек.

² «Па́лица» – деревянное орудие для полоскания (выколачивания) белья.

№ 11. Русалки бегали по ржи

«Гавари́ли, што русалки бы́ли. А кто знает? <...> Ну вот, такая деви́ца разде́тая, и во́ласы у ней распу́шчены. И вот, гаваря́т, ана́ и бегала. А правда́ это́ или не?.. [Бегала] па́ ржи, па́то́м вот – в пруды́.

А нас [в детстве] то́же страща́ли, што: не хади́те никуда́ – русалки зашчекóчут. Они, мол, шчекóчут очень. Вот мы и бая́лися в рожь хади́ть. Или вот это – па́ ржи любили саби́ра́ть васильки, вся́кии таки́и цвяты́. Может, напугали нас с-за э́тово? Што́бы мы не тапта́ли рожь. Кто знает?».

д. Кириллово, Пушкино-Горский р-н, 5010-05. Исп.: Орлова Е. А., 1925 г. р. Зап.: Мехнецова К. А., 04.02.1998. Расш.: Валевская Е. А.

№ 12. Кот-оборотень

«А адна́ женщина́ пашла́ в ба́йню, уже́ все вы́мылися. И што́ вы думаете?! Каменки, на камни льют воду – ба́йня дере́вянская. Ана́ как подда́ла пар – и атту́да – бац! Кот вы́ска́чил с э́той каменки. А ана́:

– Ки́санька-ки́санька! – на яво́.

А он, э́тот кот:

– Ки́шанька-ки́шанька!

Ана́ голая́ так и прибе́гла дамо́й с ба́йни! Вот э́то, гаваря́т, – правда́. Рассказывали, што́ бы́ло там с женщи́ной с адно́й».

д. Ладино, Новоржевский р-н, 5006-35. Исп.: Трофимова Н. И., 1903 г. р. Зап.: Махова Л. П., Толстикова Ю. Ю., 13.02.1998. Расш.: Валевская Е. А.

№ 13. Про двенадцать веретён

«...На Свя́тках пряла. Пря́ду на веретено. И вдруг в акно́ го́лас:

– Вот гряшно́ на Свя́тках, а ты пряде́шь! Вот тябе́ двяна́дцать веря́тён таких, вот ты мне напреди́ до двяна́дцати часо́ў што́б, до двяна́дцати. А я правере́ю!

Ну вот, ана́ сдага́дливая бы́ла, взяла́ па́ нита́чки (мама́ и гавари́т), взяла́ па́ нита́чки и перевязала́ – вси́ двяна́дцать запо́лнила нито́чкой. Запо́лнила.

И вот а́пять сту́чить в акно́. Ана́ падаёт.

– А, гавари́т, ты сдага́далася, умно́ сде́лала, а то́ б тябе́ было́ б ка́путь бы, тваё́й бы жизни́ б!

Вот мама́ и гавари́т, што́ няля́зя на Свя́тках ра́ботать, няля́зя! Вот я и смея́юся, што́ а́ тяпе́рь рабо́таем, тяпе́рь ничаво́ и не палу́ча́етце».

д. Норкино, Опочецкий р-н, 2165-03, 07. Исп.: Герасимова О. П., 1905 г. р. Зап.: Шишкова О. В., 22.01.1987. Расш.: Валевская Е. А.

№ 14. Черти пришли на сурядку

«Бы́ли на су́прядках (э́та су́прядка зва́лася ра́ньше), сидели́ пряли, все круго́м. И бы́ла прише́дши адна́ де́вушка, вот хоть бы́ э́та де́вушка – пря́сть. И у ней бы́ла ся́стра кале́чка, гарба́тенькая такая. При-

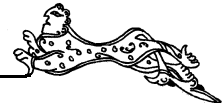

шли. И вдруг вот э́ты парни явились. А эта гарба́-
тенькая заметила, сказала сяс́тры:

– Таня, выйдем-ка в калидо́р, выйдем-ка, я те-
бе што-то скажу.

Вышли. Ана́ и гавари́т:

– Ой! Давай ухади́ть! Ведь ади́н прасмяя́лся, и у
нево́ аказа́лся аго́нь ва рту, и у яво́ капыты́ лашади́-
нныи, и хвост я видела. Давай уйдём!

Ане́ ушли. Ушли.

[А черти пришли к ним домой, стали стучать]. И
аны́ не хате́ли аткрыва́ть.

– Што надо? – спросили через дверь.

– Ата́йте нам пирог ба́льшой и ма́ленький.

Ана́ сгада́лася сяс́тра, што́ это зна́чит – нас.
Не аткрыва́ла. Ани́ в окна, мол, влезли, и наза́втрее
нашли в байне на каменке шкуры э́тых сестёр.

Это, зна́чит, был ня́чи́стый дух. Прише́л но́чей.
Это мама так рассказы́вала.

д. Норкино, Опочецкий р-н, 2165-05, 06. Исп.: Герасимо-
ва О. П., 1905 г. р. Зап.: Шишкова О. В., 22.01.1987. Расп.: Ва-
левская Е. А.

№ 15. «Шашки» вы́пытывают, как обраба́тывать лён

«– Чаво́ са льном де́лыть?»

– Пасе́им, вы́тигаим...

– Патом́ куда?

– Аче́шим, в ваду́ памо́чим, вы́тjним э́тыг лён,
рассте́лим па по́лю. И он пыля́жить. Патом́ мы яво́
бу́дим сыбира́ть. Сабе́рим э́тыг лён...

– А патом́ каво́?

– А патом́ бу́дим яво́ мять. То́льки ко́стычки́¹
бу́дут хру́стыть, как мы бу́дим яво́ мять (э́та –
шашки́, шашко́в бу́дут мять).

Так все́ рассказы́вали: ко́стачки́-та – э́та бу́де
лён-та тряшша́ть.

– Ну вот, а патом́ каво́?

– А патом́ бу́дим э́та – тряпа́ть яво́ во так.
Патом́ бу́дим ча́сать, бу́дим прясть, бу́дим тка́ть.

И вот, пака́ дагавари́ли, и питуны́ прапели́. А
э́та на́да бы́ла да питуно́в гавари́ть. Да питуно́в
шашки́ хо́дють. Как питуны́ прапаю́ть, так шашко́в
ня бу́дя. <...>

[А как сначала?] <...> Шашки́-та э́та бы́ли в
гумне́, и яны́ [женщины или девушки] пашли́ в гум-
но́. Ну яны́ и встрети́лисе. Их за руку́ э́та шашки́-та
сахвати́ли, ну яны́ и стали спра́хывать: “Каво́ де́лы-
ити, как де́лыти лён?”. А лён-та до́лгу рассказы́-
вать на́да. Так вот яны́ пака́ рассказы́вывили, и шаш-
ки́-та уже́ ушли. <...>

Лён-та наса́жана [в гумне]. <...> И вот яво́ мять
на́да. Ну вот яны́ и пашли́ туда́-та, а там-та их шаш-
ки́-та и взяли: “Рассказы́вайти. Рассказы́вайти, ка-
во́ са льном де́лыть?”. Ну вот яны́ и рассказы́вали, и
тяну́ли до́лгу, пака́ питуны́ запели́. Как питуны́ за-
паю́т, так шашки́ куда́-та дява́ютца, вот».

д. Бабино, Новоржевский р-н, 5173-06. Исп.: Семенова А. В.,
1909 г. р. Зап.: Мехнецов А. М., Лобкова Г. В., 06.02.1999. Расп.:
Булкин С. В.

¹ В слове «косты́чки» согласная «ч» произносится близко к «ц».

№ 16. Мужик и «шашонок» в «рее»

«[Мужик] насади́л рей, то́пя рей. <...> Рей то́пя
и вот так сиди́ть. Падбья́га к яму́ шашо́нычик:¹

– Дя́динька, каво́ ты де́лыишь?

– Рей та́плю.

– А каво́ ты ишь?

– Карто́шку.

– Дай паку́хыть и мне! (Ма́льчик, ско́льки там
яму́ гадо́в – ня знаю, ни счи́тала). Дай мне паку́хыть.

Пае́л:

– Дай яшше́!

– А каво́ дать? А вот э́та – яйцо – на, ешь.

– А где ты взял?

– А, – гавари́ть, – я свай атре́зал.

Э́таг шашо́к-та:

– Дя́динька, атре́жь и мне.

Вот, ён взял да и атре́зал. А он [“шашо́к”]:

– Ая-я-я-яй, ая-я-я-яй!!!

И сабра́лиси шашки́ вси. И мужи́к ня зна́я куда
де́тца.

– Хто тябя́ так?..

(Ах, ён ище́ спроси́л: <...> “Как звать тябя́?” –
мужука́ э́тава, како́й рей-та то́пя. А [мужик] гавари́т:
“Сам. <...> Мяня́ звать – Сам”).

Ну вот, и аны́ э́тава-та (шашки́-та сабра́лиси
вси) рябе́нка-та но́сють:

– Што тябе́ атре́зыл яи́цы?

– А – Сам.

И аны́ ашше́ яво́ биты́, што́ сам яи́цы атре́зал.

Ну вот, а ишь мужик как даду́мал сказа́ть».

д. Бабино, Новоржевский р-н, 5173-07. Исп.: Семенова А. В.,
1909 г. р. Зап.: Мехнецов А. М., Лобкова Г. В., 06.02.1999. Расп.:
Булкин С. В.

¹ В слове «шашо́нычик» согласная «ч» произносится близко к «ц».

№ 17. Мужик и «шашница» в «рее»

«Яшше́ ади́н мужик то́жа тапи́л рей. То́пя... Па-
то́м куды́-та уше́л ён. Прихо́дя наки́дывать ашше́
драви́нак-та – а сиди́ть шаши́ца про́ти пе́чки, и э́та
– так сисы́ки разма́хныта, груди́ны все́ вот так гла́-
дя: “Си́-и-исиньки, пагре́-е-ейтися”. И он вви́дел и
убег, и с ума сашёл. <...>

Правда аль ня правда, што́ э́та шашки́ все́ так
де́лыли?».

д. Бабино, Новоржевский р-н, 5173-08. Исп.: Семенова А. В.,
1909 г. р. Зап.: Мехнецов А. М., Лобкова Г. В., 06.02.1999. Расп.:
Булкин С. В.

№ 18. Черти «водят»

«[Сосед] в дяре́вню [шёл] и ви́дел аганёк свой.
Мы жили на футарке́ – там три жиле́чка. Ви́дел ага-



нѣк, но не попасть бѣло никак. Вадѣл чѣрт. “Я хаѣу дамой, а чѣрту – в старану. Вот блудил-блудил, – гаварить, – да пришлось караул кричатъ, пакá пришли”. А што ж? Выпивши вот так, он же не видал чартѣй. “Агонь вижу, а попасть не магу дамой”. <...> Ну, блудил, блудил и всё. Вот и чѣрти».

д. Норкино, Опочецкий р-н, 2165-12. Исп.: Герасимова О. П., 1905 г. р. Зап.: Шишкова О. В., 22.01.1987. Расп.: Валевская Е. А.

№ 19. «Шашки» завели пьяного на камень

«А эта мужик пьяный валяется, вóсинью или када – хóлонно ужó. Ну вот, пьяный. Прибѣгли знакомыи – шашки абдѣлаютца знакомым: “О, рыздывайся, – нызывають, как явó звать, – рыздывайся, лезь на пѣчку”. Он раздѣлси (яны памагли яму раздѣтца), забралси на каминь и ляжить на камни. Зимой – марóз балшущий! И вот и ляжит на камни: “Што-та хóланно, што-та хóланно...”. Спахватилс – голый – бяжи куда хошь. А шашки-та всявó придумають».

д. Бабино, Новоржевский р-н, 5173-11. Исп.: Семенова А. В., 1909 г. р. Зап.: Мехнецов А. М., Лобкова Г. В., 06.02.1999. Расп.: Булкин С. В.

№ 20. Чѣрт не пропустил через канаву

«Вот мама гаварила: “Доѣнька, правда есь черти. Я вот ишла, – гаварить, – и там кладки были чѣрез канаву. Он сел вярхóм – вот чѣрт, и мяня не пуская. Сидить вярхóм и всё! Всей в шерсти, хвост апущен с кладок. Вот так и пришлось назад идти другой дарóгой. Чѣрт не пустил”».

д. Норкино, Опочецкий р-н, 2165-01, 08. Исп.: Герасимова О. П., 1905 г. р. Зап.: Шишкова О. В., 22.01.1987. Расп.: Валевская Е. А.

№ 21. «Шашки»-гуси

«Тоже гараз сямья бѣла худая – всё ругалисе. Вот как лягут спать, и ухóдют гуси с-пад пѣчки – балшый гуси. Скольки там? – два, три, пять. Выйдут и хóдють – а эта шашки, абдѣлавши гусям. И хóдють, и ишшуть – где кавó найти. Пыядуть и апячь вси спрячутца. Сидя апячь да вѣчера, пакá апячь [хозяева] заругаютца, паужунають, лягут спать, и аны апячь ухóдют аттудава. <...> Пыядуть и уйдуть.

[Как избавлялись?] А тут Бог зная... Гаваря, в цѣрку хадѣли, да поп атпявал, кавó там делал? Вот шашки».

д. Бабино, Новоржевский р-н, 5173. Исп.: Семенова А. В., 1909 г. р. Зап.: Мехнецов А. М., Лобкова Г. В., 06.02.1999. Расп.: Булкин С. В.

№ 22. «Вор и чѣрт – как чѣрт хотел украсть ребѣнка»

«Вот эта тоже давнѣшний рассказ был: пришѣл вор варавать жерябца к багатым, а чѣрт пришѣл за рябѣнкым (маленький рябѣнык был в (й)их, был в

люльке; раньше-та качали люльку падѣланую). Он [чѣрт] к (й)им пришѣл, чилавѣкым абдѣлавши. А вор палез на пѣчку, лѣг и ляжить там, ня стал (й)исть. <...>

[А перед тем, как идти в богатый дом, чѣрт рассказал вору, как он украдет ребенка]:

– Так и так, я пайдú варавать каня.

– А я рябѣнка. <...>

Вот вор и спрашивае:

– А как ты будишь рябѣнка варавать?

– А ани, – гаварить, – будут все ужинаать, а младенец чихнѣт. Ане ниhto не скажут, што “будь здароу”. Я, – гаварить, – в эта время украду у них рябѣнка.

...Вот вси ужинають, а вор ляжить. Рябѣнык чихнул, ане [хозяева] малчат. А вор с пѣчке:

– Будь здароу, младенец!

А чѣрт крычитъ:

– Вор! Вор! Канакрад! Канакрад! – на ытва.

Так вот, вору-та атдали каня, а чѣрт ушѣл, а рябѣначик уцалѣл.

Вот, гаварять, што нада гаварить, кагда рябѣначик чихнѣ (ващѣ – каждыму), што “будь здароу!”

За рябѣначка [хозяева] атдали каня вору и так, што сахранил рябѣнка им. А так бы чѣрт палажил им палена, а рябѣнка унѣс. Бывала, навѣрна, так встарь. Вот сто гадóв праживѣшь – всявó набярѣсса.

д. Рудняха, Новоржевский р-н, 5211-09. Исп.: Исакова Н. С., 1912 г. р. (р. из д. Никитино, этой же волости). Зап.: Полякова А. В., 07.02.1999. Расп.: Полякова А. В. Сказку помнит со слов бабушки («эта мне мамина мама рассказывала»), которая родом из д. Щербово этой же волости.

№ 23. Чѣрт влез в окно и посмотрел в зыбку

«Влез в акно чѣрт, шука сабачья, вот так – как звяриная. Влез, аткрыл каѣельку – [там ребенок] маленький спал, завѣшана – пасматрѣл и апячь – в акно. Это в двянадцать часоу дня.

Вот, што в двянадцать часоу ноци, то в двянадцать часоу дня – это вот палуѣаетце. Вот всё гаварили, што “правда-правда – чѣрти есь...”

Бабка гаварит: “А я на кровати ляжала и видела”.

Ну так это што это? Это няправда ж, навѣрно?».

д. Норкино, Опочецкий р-н, 2165-09. Исп.: Герасимова О. П., 1905 г. р. Зап.: Шишкова О. В., 22.01.1987. Расп.: Валевская Е. А.

№ 24. «Шашок» в облике мужа

«Грѣхи – да вот шашки-та ыты. Абдѣлаютца, <...> и как вот чилавек, придуть к тябѣ, всё сдѣлають, наврядя. Как хатя, так и сдѣлають.

Был мужик в арьмии. Ну, и с арьмии пришѣл дамой. Пришѣл с арьмии дамой, сели (й)исть, явó пасадѣли (й)исть, и рябѣнык был. Рябѣнык лóжку-та и ввалил пад стол. Ну, палезла, например, ты или я лóжку-та даставать. Глядитъ – а эта хвост ляжить

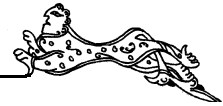

на палу бальшущий-бальшущий. Паддэлавши, как мужик, а ёта шашок пришёдши – с хвостом, и хвост пыд сталом ляжить. Ну вот, и ана-та и ишша лóжку, а там – хвост. И ана и тронулась сразу.

Ишь, абдэлавши же, паддэлаитца так, как мужик – шашок. <...>

[После этого “шашок” пропал?] – Ну да, шашок, куда ж он денетца? Шашок всё и вездé. Он мóжа ашшэ нэскальки амманя».

д. Бабихино, Новоржевский р-н, 5173. Исп.: Семенова А. В., 1909 г. р. Зап.: Мехнецов А. М., Лобкова Г. В., 06.02.1999. Расп.: Булкин С. В.

№ 25. Привиделся умерший муж

«Вот кагда многа плачишь... Мне вот случалося, так это уже вот – в вайну (нет, после вайны уже случалосе), што вот пришёл мой муж. Пришёл, я слышу – вот так сапагам: тук-тук. Тоже в двянадцать часоу но́чи, ай, – дня! Я лягла агдахну́ть на кравать вверх лицом. И слышу – аткрылась дверь. Дверь настежь аткрылась, и слышу – пришёл. (А я знаю, што мне – пахаронная, што он умер от тяжёлова ранения, я знала).

Я прасну́лась, аткрыла глазы вот так. И вижу – стайт сярэд избé. Видела сама. Рукава засуканы (всё насил вот так рукавы, бывало, дома). Вот так – пригну́вши, намяряетце сюды ко мне, к кравати. А я гаразд плакала о́чень после пахаронной. А я думаю – гаварили, мой Вася памёрши, умер от ранения, а вот и жив, вот и пришёл. Аткрыла глаза – нет нигде никакó. А дверь аткрывши, правда. Дверь аткрыл.

Ну мне стали гаварить, што ты ня плачь так, это не к харо́шему. Будешь плакать, и он бúde так хадить. Это ня он, а бúde хадить ня́чийстый дух. Ну это я видела то́чно, сама видела».

д. Норкино, Опочецкий р-н, 2165-10. Исп.: Герасимова О. П., 1905 г. р. Зап.: Шишкова О. В., 22.01.1987. Расп.: Валевская Е. А.

№ 26. На «Цветной Иван» цветёт папоротник

«Пра папаратник тоже такая лягэ́нда идёт.

То́чна на Иван – вот на э́тат на Цвятно́й, в июле мёсеце – цветёт папаратник в двянадцать часо́в но́чи. Ево́ нихто́ ня видывал, што он цветёт...

Вот, приходишь на мёста, где растёт папаратник, абво́дишь круг – какой там, ну, метра на́ два, на́ три, акру́жнасть – и в э́тат круг садисся. Ну, раньше-та все люди кряшэ́ныи... А ка́да зацветёт, черти вам будут там предска́зывать... – в о́бшим, такое сздава́тьца мнение, иллюзия, што чу́дитьце будет разное тебе. А че́рез це́льный круг уже не имеют права, не могут [черти] переступить. Ну, вам бúde страшно, всё там, чу́дитьца разное.

Ка́да зацветёт папаратник (вот на двянадцать часо́в), э́тат папаратник-та – цвятóчик – вазьмёшь. Как двенáдцать но́чи прасту́чит уже, перява́литца

на но́выи сўтки, всё исчеза́ит. И остаёшься с цветком, ты уже бу[д]е́шь бага́тым че́лаве́ком, как нивидимка. <...>

[Старик] так рассказывал, пакóйный теперь он. Он в атдалённости, километрав за десеть работал там в памёшника, тоже – Фёдаравскае такое. Шёл дамо́й на Иван (на прáзник атпуска́ли). Ишёл лёсам пря́ма. Ра́ньши такая о́був бы́ла – по́ршень, абóрышкым. Ну и в э́та время – двяна́дцать ча́сов – па́парть цвяла́ (он так рассуждал, дага́дывался, коро́чи гаваря́). Э́тот цвятóчик яму́ за кро́мку о́буви э́тай и зяляте́л.

Падхóдит уже, чу́ствуит, сваё поле далжно́ быть – бурная ряка́ причу́дилась яму́. Э́та – как сделали че́рти яму́, што́б он разулся. Ну шо ж, на́[д]а разувáтца – ни ма́читца. Разулся, вы́калатил всю о́був, связал абóрами сва́ими, за плечи́, встал идти. Встал, цвятóчик-та вы́тряхнулся, че́рти яво́ падабра́ли. Апя́ть, как бы́ла даро́га, так и аста́лась даро́га, ни ча́во нет перед им. Прóста яму́ сзда́ли такую видимость че́рти, што́б он разулся. Вот и всё. “Вот тагда́, – гаварить, – я дага́дался, што́ у мяня́ был цвятóк. Мне причу́дилась э́та”.

Вот таки́и паба́йки».

д. Тимохи, Красногородский р-н, 1545-08. Исп.: Александров В. А., 1930 г. р. Зап.: Тепло́ва И. Б., 05.11.1984. Расп.: Лобкова Г. В., Булкин С. В.

№ 27. Как стать невидимым (на «Цветной Иван»)

«Ну вот, такая лягэ́нда. В стариках ана́ и так и вядётца. На Цвятно́й Иван че́рную кошку излавить, сесть в бане, сварить яё́ и перед зёркалам рóвна в двяна́дцатым ча́су (как пайдёт двяна́дцять ча́сов, што́б уже за двяна́дцять ни пириха́дила) её па ко́стачке разбира́ть – перед зёркалам. Если пападе́т тибé ко́стачка, што́ ты сам сяб́я ни увидишь в зеркале – э́та зна́чит ты бу́[д]ишь нивидимкый. Ты мóжишь как нивидимый че́лаве́к хадить, куда хо́чишь праника́ть. <...> В о́бшим, такая пасло́вица – мóгишь быть бага́тым че́лаве́кым».

д. Тимохи, Красногородский р-н, 1545-08. Исп.: Александров В. А., 1930 г. р. Зап.: Тепло́ва И. Б., 05.11.1984. Расп.: Лобкова Г. В., Булкин С. В. Сходный сюжет: Опоч., Ратово 1663-10.

№ 28. Колдуны отнимают молоко, «оборачиваются» на Иванов день

«Атнимáли от карóвки малако́. Это правда, было дело. Мне тоже так. Я после вайны́ схадила в Латвию, купила карóуку за вёшши, привела дамо́й. Карóука у меня атяли́лася. Вот летом уже пасла, в поле было. И вот сделали карóуке калдуны́ – не давала малака́ нисколько, а так ана́ у меня давала па ведру малака́. Вымя́ – што́ камень – разду́вши, крепкое, малака́ не давала. Вот и сделали. И гаваря́т, есть таки́и же́нщины, лави́ли в поле за ро́ги [коров], на рага́х што́-то глядели и сделали.



Кто видывал – абарáчивались на Иван. Ви-дишь, значит, анá знакома с чартя́м. Вот, гаваря́т, абарáчивались. Ну, мне не прихадилось видеть, я не магу́ это сказать. <...> Раз калду́нья – валасá распу-скали вот так, всё. Мо́же, какую шкуру адява́ли или што – абарáчивались. Калдава́ть-то умели, так. Бы-ло такое дело ра́ньши».

д. Норкино, Опочецкий р-н, 2165-11. Исп.: Герасимова О. П., 1905 г. р. Зап.: Шишкова О. В., 22.01.1987. Расп.: Валевская Е. А.

**№ 29. Везли колдуна –
лошадь покрылась пеной**

«Ишёл он [колдун] пяхко́м в Пушго́ры. А вот э́тай девушки брат ехал в Пушго́ры на лошади. Он и гаваря́т:

- Дедушка, садись, я провезу́.
- Да я-та сяду, сынок, я не адин.

А идёт адин. Ну, вот пиря́ехали мост там на ря-ке и уже напро́тив Варо́нича:

– Ну, ла́дна, сынок, я тапе́рь слезу. Спаси́ба, што правёл!

А лошадь вся пе́най стала! Вспате́ла – яво́ одна-во́ везла! И вот всё гаваря́л, што “я не адин”. <...>

[Э́то был колдун] харо́ший. Он для наро́да – он о́чинь харо́ший был. Вот, быва́ла, другой раз чи-лавéк, то́ко што случи́тся плахо́ё – памага́л, и кре́п-ко памага́л! Тепе́рь-то по́мерши».

д. Крылово, Пушкино-Горский р-н, 5022-14. Исп.: Илларионова Т. И., 1897 г. р. (р. из д. Сапельниково). Зап.: Полякова А. В., Мальцева О. В., 04.02.1998. Расп.: Редькова Е. С.

**№ 30. Колдунья усыпляет людей,
помогает вора́м**

«Вот, быва́ла, калду́ньи... Вот бы́ло так. Види́ть – хто бага́тый, на́да б яво́ как-та абварава́ть. Ну вот, я бяру́ калду́нью и лашаде́й, там – ня адин я. И вот е́дим в какую-то дяре́вню, мы зна́им, в какую.

И вот анá [колдунья] сиди́ть там в сарае, зажжён све́чка – и вот анá там, шшо там де́лаит? Все [хозя-ева] засыпаю́ть, а в э́тат маме́нт аны́ [воры] всё аб-бира́ют. А аббира́ли ра́ньши ж – в анба́рах хлеб. <...> Анá калду́ет там чаво́-та! Ну, шо такое палу-ча́йтца, шо аны́ все – хазя́ева – вси спят ат э́тава кал-дава́нья».

д. Кириллово, Пушкино-Горский р-н, 5009-31. Исп.: Евдокимов И. И., 1912 г. р. Зап.: Мехнецова К. А., 04.02.1998. Расп.: Валев-ская Е. А.

№ 31. Заколдованные яблоки

«Вот у нас мая́ тётя была – девушка красивая. И вот делали-то [порчу] не ёй на я́блках калду́ны, а переда́ли ёй – што “передай брату сва́му”. А я́блочки панра́вились, анá съела са́ма и с ума сашла́. С ума сашла́! В бяги́ стала бегать, анá красивая была. В бяги́ стала бегать, вот как се́йчас помню – как вя-зу́ть ану́ связанную, касá бальша́я...»

А пато́м калду́ны аткалдава́ли. Анá папра́ви-лась. И калду́н сказа́л:

- Ты ела я́блочки? Палу́чала ты я́блочки?
- Палу́чала.
- А ты ела я́блочки?
- Ела.
- Вот табе́ на я́блках это и сделано.

Вот как ра́ньше калду́ны бы́ли! Па́рил яну́, и анá папра́вилась пато́м. Калду́н парил. А как же! Привази́ли сдалёка атку́ль-то калду́на!»

д. Голубево, Новоржевский р-н, 2187-08. Исп.: Лепеничева Т. И., 1906 г. р. Зап.: Рылова М. В., 27.01.1987. Расп.: Валевская Е. А.

**№ 32. Колдун свадьбу заколдовал –
«обделал» волками**

«Бы́ла свадьба. И вот, гаваря́ть, и не ўгасты́ли, гаваря́ть, э́това калду́на. Он взял, абде́лал всю свадьбу – убéгла валка́м в лес! Ну, тут всех (аны́ па-праси́ли) он вроде атде́лал, а адин [человек] аста́лся.

“И вот, – гаваря́ть, – Го́споди, ну иду я, вижу – май иду́ть за вадóй (это валко́м он абде́ланный). Приду́ в баню. Вазьму́ть карамы́сло, – гаваря́ть, – меня праго́нють. Ну исть хачу́ – умираю, хачу́ я исть!”

Заглада́лись с саба́кам. И саба́ки ему кагте́м прарва́ли [выдрали клок шерсти].

Пато́м уж вы́просили ихны́и, э́тот калду́н карзи́-ну принёс на ро́сстани, аткалдава́л.

И э́тот [человек], где саба́ки прарва́ли, пока па-ме́р, насы́л э́тот волчий шерсти клок – на шчака́х [на щеках]».

д. Лёдово, Опочецкий р-н, 2269-03. Исп.: Николаева О. А., 1926 г. р. Зап.: Шишкова О. В., 05.08.1987. Расп.: Валевская Е. А.

**№ 33. Девочка пошла звонить
в колокол ночью**

«Вот правда это, няпра́вда? Вот пашла́ эта де́-ва́чка [на посиделки]... Сидели-сидели, [гаваря́т]:

– А я вот никада́ ничаво́ ни баю́ся, куды хошь пайдú!

– Ах, если ты не байсе́я (а в нашем пасёлке це́рков ра́ньши), вот сходи́ в двяна́цать часо́в, па-тризвóнь, на ко́лакал сла́зий!

– Сла́зию! Я никаво́ ни баю́ся никада́.

И пале́зла. Ско́лька ле́синок пиря́лезла. И слы́-шуть – ко́лакал:

– Во! Все́-таки правда, дашла́! Патризвóнила.

И дажди́ать эту де́ва́чку, дажди́ать эту де́ва́ч-ку... Де́ва́чка не вяру́лася. Думали, дамóй ушла. С пасяду́шек. Мама аты́скавая наўтре – где? А вот так и так бы́ла де́ла. Ну и сабра́лись там, пашли́. И ско́лька-та ле́синок све́рху спусти́вши – это, наве́р-на, се́рце, атказало́се – и нашли́ умершу́ю.

Вот, мама так е́щё рассказы́вала. Вот, я и гаваря́ю, никада́ ня суйте́сь – все́-таки правда есь па-ста-риннаму – Бо́г е́сть в це́ркви».

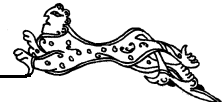

д. Норкино, Опочечский р-н, 2165-02. Исп.: Герасимова О. П., 1905 г. р. Зап.: Шишкова О. В., 22.01.1987. Расш.: Валевская Е. А.

ЗАГАДКА

№ 32.

«На гарé гарéнскуй
Людюшки парéзана,
Гóлавы павязана.
Прибéгла шадá-бадá
Укрáла кувякалку.
Пабяжáла шатунíха к шатуну:
– Шатун-шатун,
Адявáй скрыпáнники,
Бярí мякíнника,
Садись на авсянника,
Даганí шадú-бадú,
Атаймí кувякалку».

Отгадка: «На гарé гарéнскуй...» – «баба жáла рожь», «людюшки парéзана, гóлавы павязана» – «эта снапы». Далее: «Пришел волк, украл рябёнка. Пабéгла жана к мужукú: “Муж-муж, адявáй сапагí,

садись на каня, бяри кабеля, даганí волка, атаймí рябёнка”».

д. Рудняха, Новоржевский р-н, 5211-10. Исп.: Исакова Н. С., 1912 г. р. (р. из д. Никитино этой же волости). Зап.: Полякова А. В., 07.02.1999. Расш.: Полякова А. В. «Вот сабéремся вéчарым, бабушка нам рассказывает всякие загадки» – много детей было в семье, лишь бы молчали.

ПОСЛОВИЦЫ, ПОГОВОРКИ

«Фрол лапти плёл и на печки мёр»
(П.-Г., Крылово 5022-02).

«Пустíвши в море и рыбу бяри»
(П.-Г., Крылово 5022-10).

«Давно эта песня ходит – с Ноева потопа»
(П.-Г., Попова Гора 5024-22).

«Человек óхне, лес sóхне!»
(Новорж., Грибаново 5004-37).

«Багарóдица прашлá – Лу́чиха в вéники пашлá»
(после праздника Богородицы лист на березе желтеет, высмеивали запоздалую заготовку веников)

(П.-Г., Петровское – Федорыгино* 4992-45).





Раздел 13

НАРОДНАЯ МЕДИЦИНА. ЗАГОВОРЫ

Повсеместно распространены традиции лечения заговорами, молитвами.

В отдельных случаях вера в магическую силу слова также распространяется на некоторые псалмы. Все псалмы «мощные» (помогают): № 5 – от врагов, № 61 – «мощный», № 107 – «читай, когда будешь судиться»; № 101 – «читай всегда, когда унывает душа»; № 90 – «сильно мощный» – когда отправляешься в путь, в жизни помогает; на воду читается 36 псалом – для лечения скотины; 50 псалом – «на здоровье» (Новорж., Залог 5037-12, 14).

Наряду со словом, народное сознание наделяет магической силой различные предметы, формы действий, локусы и время суток:

– Чтобы в дороге ничего не случилось, нужно над водой читать молитву «Отче наш», «вторнуть» булавку в воду три раза, потом эту булавку с изнанки воткнуть в одежду снизу вверх (если плохой человек встретится по дороге и будет нападать, то обязательно «отколется»).

– Чтобы «враг» ничего не сделал, надо над дверью со стороны улицы воткнуть крест-накрест две иглы (сначала опустить их в наговоренную воду – прочесть девятый псалом или «Отче наш») (Новорж., Залог 5037-22).

– Надо лечить до солнечного заката (сразу станет легче), потому что когда «солнышко на ночлег, то человеку или животному тяжелей» (Новорж., Черняково* 5219-23).

Часто приходится слышать утверждение, что человек, который «лечит», должен обладать определенной силой, ему как бы «дано» (предпослано) заниматься лечением (ворожкой). Одна из женщин, лечащих заговорами, сказала: «Исцеляет Спаситель, а я только помогаю». Можно знать все способы лечения, но не получить «силы» (этому не научишь). «Стишки» не складывают, а, по словам знахарки, «они идут, и дошли до меня» (Новорж., Залог 5037-20, 22, 24). Считается, что если «передать» (рассказать) кому-то заговоры, то самому больше «ворожить» нельзя (Новорж., Марьино 5032-08).

ГРЫЖУ заговаривают на «пятакэ» (медной пятакопечной монете), потом прикладывают пятак к больному месту и закрепляют пластырем (Новорж., Залог 5037-24). От грыжи можно заговаривать на имя, без присутствия больного (Новорж., Черняково* 5215-33–35).

При КРОВОТЕЧЕНИИ читают заговор «на нитку» и слабо завязывают ее на ране (Новорж., Черняково* 5215-33–35).

От «РОЖИ» наговаривают на масло, потом его намазывают на хлеб и съедают, чтобы «в середку вошло» – все проходит. Также от «рожи» засыпают больные места ржаной мукой и читают заговор (Новорж., Залог 5037-24). Знахарка из д. Марьино лечит от «рожи» поросят: в красное полотно заворачивает муку и черную собачью шерсть, произносит три раза «стишок», натирает скотину этим полотном и поливает святой водой (Новорж., Марьино 5032-08).

От «ВОЛОСА» оборачивают больное место колосьями, поливают горячей водой, произносят «стишок» (Новорж., Марьино 5032-05 – см. «Образцы текстов заговоров...», №№ 5, 6). «Волос» переходит на ячменные колосья (Опоч., Кошкино 2750-25).

От «СПИРАЛИЦЫ» (горб, который может случиться от сглаза) в д. Марьино лечила «баба-ворожея». Сидя на пороге и держа ребенка на коленях, нужно водить куриным крылом и ножом крест-накрест по спине и груди ребенка, говорить «стишок». Затем открывать дверь и ребенок должен плюнуть за дверь – так повторить трижды (Новорж., Марьино 5032-06, 07).

Большой интерес представляют подробные рассказы о лечении травами, записанные в д. Залог (Новорж., Залог 5037-20):

- ПУСТЫРНИК: от давления;
- «ДИВАСИЛ» (корень – «девять сил» – от язвы, рака желудка): нужно настаивать корень на спирту, принимать по чайной ложке натощак;
- кровь остановить можно специальной травой или своей мочой (приложить к порезу), трава – «ТЫСЯЧЕ-ТЫСЯЧНИК», «ПОРЕЗНИЦА»; ТЫСЯЧЕЛИСТНИК при женских болезнях (останавливает кровотечение); тысячелистник бывает розовый и белый, розовый – женский (им лучше лечить женщин), белый – мужской; на эту траву ничего не приговаривают, толкут и прикладывают к ранам;
- сыпь лечат грибами «ПУХАРКАМИ» (грибы-дождевики): смешивают с мочой и протирают больные места;
- МОРКОВЬ сушат, заваривают как чай и пьют – помогает от болезней почек;
- черная ОЛЬХА – от поноса (собирают весной);

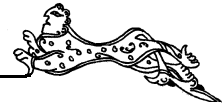

- Чагу пьют от желудочных болезней;
- порошком из **БЕРЕЗОВЫХ ПОЧЕК** засыпают незаживающие раны;
- отвар **СОСНОВЫХ ПОЧЕК** пьют при туберкулезе.

Собирают травы только цветущие, их нужно рвать в определенные дни. Полезные травы – в **Иванов день** (когда «колдуны-годуны»): так, например, днем в Иванов день и накануне вечером собирают «**БОГОРОДИЦКУЮ ТРАВКУ**» (растет по горам, лечит нервы, болезни желудка – П.-Г., Бирюли 5023-14).

«Дивасил» нужно собирать 2 раза в году – в мае и в октябре (тогда дает пользу).

Грибы «пухарки» собирают осенью (сначала они белые, а когда поспеют – «отщálкиваются», тогда от них будет польза).

Чагу нужно собирать, когда ей не менее 3 лет; с сухой березы чагу не берут (Новорж., Залог 5037-20).

На грибы приговаривать «стишки» не нужно (Новорж., Залог 5037-20). На травы нужно начитывать: «Дай, Господь, ему здоровья, отнеси его, Господь, от болезней». Над корнями (или водой) сначала нужно читать «Отче наш» три раза, потом называть имя больного и просить: «Исцели ану́, избавь ану́ от болезней всяких...», потом снова – «Отче наш» (Новорж., Залог 5037-18).

В центрально-псковской зоне записаны заговоры от различных болезней, от укуса змеи («от гада», «от погáника»), на выгон скотины, от пожара и другие. Необходимо отметить принадлежность некоторых заговоров к архаическим пластам традиционной культуры: например, заговор «от волоса» из д. Брюхово Пушкино-Горского района (5210-13); «от укуса змеи» из д. Черняково Новоржевского района (запись в д. Кисели Бежаницкого района, 5219-22) и из д. Брюхово Пушкино-Горского района (5209-45, 5210-01, 03).

ОБРАЗЦЫ ТЕКСТОВ ЗАГОВОРОВ, МОЛИТВ

№ 1. От всех болезней

«Зау́шница, мышья́ница,
Гыря́ная гыря́ница,
Стреле́нья стря́лица,
Рожа-ро́жица,
Лома́тьё-ко́латъё,
Ат раба Божьего атайди́,
С буйной гылавы́,
С ясных а́чей,
С магу́чих пля́чей,
С хребтаво́й касти́.
Ат раба Божьего [Ивана] атайди́.
Не я зами́ниваю,
Не я гавари́ю.
Не я загавари́ваю,
Загавари́вает сам Бог,
Иисус Христос,
Михаил Архангел.
Аминь, аминь, аминь».

д. Ягодино, Новоржевский р-н, 5012-06. Исп.: Григорьева Л. Ф., 1928 г. р. (р. из д. Сапельниково – 1,5 км). Зап.: Мехнецова К. А., Толстикова Ю. Ю., 06.02.1998. Расш.: Полякова А. В., Плетнев Н. Ю. Строки 12, 13 дополнены по повторной записи. Исполнительница читала текст по тетради. Заговоры «списала» от бабки. «Ба́бка памага́ла – мно́га бая́стей лячи́ла»: «глаз», «гарля́ницу», «рожу», «стря́лицу» («стря́лица – это скати́на му́чаетца, и нага́м то́пая»). «А это чи́тать над бальны́м. Так атайти́, вечарко́м. Или над скати́нкой. <...> И назвать надо чела́века, каму́ там лечи́шь. Например, скати́ну лечи́шь – назави́, как звать каро́вку, какой ана́ масти, красная или там... И – аминь – три раза. Тьфу-тьфу – три раза. Три раза надо пра́читать ёту».

№ 2. От сглаза

«Уре́ки-уре́ки,¹
Ат раба́ Бо́жьего [Ивана] атайди́,

Ат бе́лого глаза,
Ат серого атайди́,
Ат че́рного, ат красного,
Ат ра́дыстного, ат за́вистного,
Ат лихо́ва, от зло́ва (види́шь, ско́ко глаз!) – атайди́
В гни́лые кало́ды,
Ва мхи-бало́та,
Там пиче́нье, там яде́нье.
С магу́чих пля́чей,
С буйна́й галавы́ атайди́.
Аминь [три раза́]».

д. Ягодино, Новоржевский р-н, 5012-07. Исп.: Григорьева Л. Ф., 1928 г. р. Зап.: Мехнецова К. А., Толстикова Ю. Ю., 06.02.1998. Расш.: Полякова А. В., Плетнев Н. Ю. Исполнительница читала текст по тетради.

¹ «Уре́ки» – сглаз.

№ 3. От сглаза

«Го́споди, хто суро́чил,
Таму́ х.. саро́ций!
Тьфу, аминь!»

д. Грибаново, Новоржевский р-н, 5004-40. Исп.: Зайцева М. Е., 1941 г. р. (р. из д. Омели). Зап.: Лобкова Г. В., 15.02.1998. Расш.: Полякова А. В. Сказать нужно три раза, плонуть через левое плечо.

№ 4. «От ломоты»

«Ме́сяц маладо́й, малади́сь.
А в ста́рыва спра́сись:
– Ста́рый ме́сяц, где ты был?
– На том све́те, на се́м свете.
На том све́те мертвя́цы ляжа́т,
И в (й)их кости ни бая́т и те́ла не знудит.
А в раба́ Бо́жьева (каму́ надо – Ивана)
Те́ла знудит и кости бая́т.
Ва имя Отца и Сына и Свято́ва Духа.



Ни я памагаю, ня я пасабляю,
Памагая-пасабля Сам Исус Христос,
Ты, Присвятая Божья Матерь Багародица,
Дай рабу Божьему (на каво гаварішь) здаровица».

д. Брюхово, Пушкино-Горский р-н, 5209-43. Исп.: Иванова Т. Е., 1927 г. р. Зап.: Полякова А. В., 05.02.1999. Расш.: Полякова А. В. Текст читают 3 раза над водой, потом дают больному умыться и глотнуть воды.

№ 5. От «волоса»

«Волас, выласише,
Тябе тут не мястишше,
Хватит тебе тут быть,
Рабу Божию [имя] па кастям хадить,
Кости ламить.
Атправляйся в лясишше,
В гнилое асишше.
Сивый-пирясивый,
Черный-пирячерный,
Бурый-пирябурый,
Ясный-пирясный,
Красный-пирякрасный,
Желтый-пиряжелтый.
В гнилом асишше
Там вам пицца,
Там вам ядишше (питишше).
У этой боли
У раба Божьева у наги (пальце – «волос» где)
Нет вам доли.
Вам только доля
В чистым поле.
В чистья поле идите,
Там синий камень грызите,
Ат раба Божей [имя] вон идите.
Не грызите,
А дайте спакой и благополучие.
Аградь ты, Госпади,
Силою чеснаго и живатварящего Креста,
Сахрани [имя] ат всякава зла.
Не я зааминываю,
Не я памагаю,
Не я пасабляю.
Зааминывая сам Исус Христос,
Присвятая Божья Матерь Багародица.
И дай рабе Божей [такой-то] доброе здорвье.
Аминь, аминь, аминь».

д. Брюхово, Пушкино-Горский р-н, 5210-13. Исп.: Иванова Т. Е., 1927 г. р. Зап.: Полякова А. В., 05.02.1999. Расш.: Полякова А. В. Читают «ат воласа» и рака. «Не я памагаю, не я пасабляю» – нужно говорить после каждого заговора.

№ 6. От «волоса»

«Волос, волос,
Найди себе колос».

д. Марьино, Новоржевский р-н, 5032-08. Исп.: Васильева А. В., 1911 г. р., Волченкова В. Г., 1938 г. р. (р. из д. Воробьево). Зап.: Полякова А. В., 11.02.1998. Расш.: Полякова А. В. Брали колосья, камушки. Колосьями обвязывали место, где волос, поливали горячей водой, при этом говорили «стишок». Волос «уходил» на колос и «шевелился там».

№ 7. От «ночницы»¹

«Зоря-зарница,
Красная дявица,

Зоря вутренняя,
Зоря вячерная,
Зоря днявняя,
Зоря полуденная.
Ваши дети хатят гулять,
А май дети хатят спать.
Возьмите сваю бессонницу
Ат младенца [имя].
А дайте маему младенцу
Сон и пакой и здорвье».

д. Брюхово, Пушкино-Горский р-н, 5210-09. Исп.: Иванова Т. Е., 1927 г. р. Зап.: Полякова А. В., 05.02.1999. Расш.: Полякова А. В. Три раза читать над водой («от ночницы» – когда дети не спят).

¹ В д. Соболицы вспоминают фрагмент текста заговора от ночницы: «Красныя зарница, приди ка мне навстречу [имя младенца], приди ка мне пасвататьца». При этом младенца выносили на утреннюю или вечернюю зарю (Новорж., Соболицы 5017-28).

№ 8. От «рожи»

«Рожа-ражица,
Красная дявица,
Полно тябе рабу Божию [имя]
Полна тябе тела тамить,
Либядиные кости ламить.
Рожу зааминываю,
Рожу загавариваю.
Па сей день, па сию минуту.
Рожу белую,
Рожу бурую,
Рожу красную,
Рожу синюю,
Рожу кастаную,
Рожу хварастаную.
Ва имя Отца и Сына и Святого Духа,
И ныне, и присно, и во веки веков, аминь».

д. Брюхово, Пушкино-Горский р-н, 5210-15. Исп.: Иванова Т. Е., 1927 г. р. Зап.: Полякова А. В., 05.02.1999. Расш.: Полякова А. В. В конце надо плонуть через левое плечо.

№ 9. От «рожи»

«Ишел Исус Христос с пустыни,
Нашел три цветка:
Розу белую,
Розу красную,
Розу синюю,
Взял – пирякинул чериз себя. <...>
Розу пирякину синюю,
И белую, и красную.
И дам здорвье.
А рожу вон выкидывью.
(Пирякинул Гасподь чериз плячо свае)».

д. Залог, Новоржевский р-н, 5037-24. Исп.: Варламова А. Г., 1920 г. р. (р. из д. Вехно). Зап.: Полякова А. В., 15.02.1998. Расш.: Полякова А. В. Читают над ребенком, ржаной мукой засыпают больные места на ногах, на руках. Строки 7, 8 повторяются трижды.

№ 10. От грыжи

«Волка съела, мядвёда съела,
А тябя, грыжа, ня диву съись.
Сьем, заем, и вовси съем!
Сьем, заем, и вовси съем!
Сьем, заем, и вовси съем!»



д. Глубокое, Опочецкий р-н, 2813-07. Исп.: Григорьева Н. Л., 1908 г. р. Зап.: Лобкова Г. В., 27.06.1989. Расш.: Полякова А. В. Надо кусать грибку и говорить стих. Заговаривать, стоя на пороге.

№ 11. От кровотечения

«Кроўка-крово́ца,
Кра́сная дявѝца.
Ехал дятѝтька
На варо́нинькуй кабы́лка.
Кабы́лка, вярнѝсь,
Руда́ худá [3 раза], астанавѝсь,
Рабы Бо́жуй Ивда́кии [имя]
На пользу и по́мышь памаги́, Христос.
Па сей час,
Па маё слово,
Па мой пригаво́р».

д. Кисели, Бежаницкий р-н, 5219-16. Исп.: Моисеева Е. В., 1911 г. р. (р. из д. Черняково Новорж.). Зап.: Полякова А. В., 13.02.1999. Расш.: Полякова А. В. Надо читать быстро на бинт или тряпочку 3 раза, потом сказать «Аминь, аминь, аминь», 3 раза дунуть («Фу, фу, фу»), 3 раза плюнуть и завязать вокруг раны.

№ 12. От ангины

«Швель шевялѝтца,
Трость трассѝтца,
У рабы Евдокии,
Свинка, жаба, прочь атвалѝсь.
Па сей час,
Па маё слова́,
Па мой пригаво́р.
Памаги́, Христос, мне, рабы Евдокии».

д. Кисели, Бежаницкий р-н, 5219-24. Исп.: Моисеева Е. В., 1911 г. р. (родом из д. Черняково Новорж.). Зап.: Полякова А. В., 13.02.1999. Расш.: Полякова А. В. Можно читать «на конфетине», на сахаре, на таблетке. Можно так говорить на щель в стенке.

№ 13. От «ячменя»

«Вазьми́ сябе́ куки́ш,
Каво́ хобчешь ку́пиш.
Вазьми́ сябе́ тапо́рик,
Рубѝ вдоль и поперек».

д. Соболицы, Новоржевский р-н, 5017-24. Исп.: Фомичёва А. И., 1917 г. р. (р. из д. Залог). Зап.: Мехнецова К. А., Толстикова Ю. Ю., 14.02.1998. Расш.: Полякова А. В. Лечили «ячмень»: водили безьянным пальцем вокруг глаза (в любую сторону), на последних словах пальцем чертили крестик.

№ 14. От ожога

«Аго́нь, будь зямлѝй.
В зямлѝ нет ни жа́ру, ни па́ру,
Ни крови разга́ру,
Ни телу макраты́,
Ни кости ламаты́.
Ни я памага́ю,
Не я пасабля́ю.
Заамѝнывая сам Исус Христос,
Присвятáя Божья Матерь Бага́ро́дица.
И дай рабе Божей [такой-то] доброе здоровье.
Аминь, аминь, аминь».

д. Брюхово, Пушкино-Горский р-н, 5210-14. Исп.: Иванова Т. Е., 1927 г. р. Зап.: Полякова А. В., 05.02.1999. Расш.: Полякова А. В. Нужно плюнуть через левое плечо. Строки 7–11 дополнены по образцу № 5.

№ 15. От укуса змеи

«Сяду я, благода́славьясь,
Выйду я, перекрестьясь.
Из дверѝй в дѝвери,
Из дверей в варо́ты,
В чѝстыя по́ле,
Пыд зялёный дуб.
Пыд зялёным дубо́вым
Стаѝть раки́тав куст.
Пыд раки́тавым кустом
Сидит три красных дявѝцы,
Родо́ны сястри́цы.
Шѝпчу́ть-ро́пщутъ
Пра га́да, пра я́да,
Пра ка́менных, пра па́дка́менных,
Пра пыля́вых, пра нара́вых,
Пра лесавѝх, пра ва́дяных,
Пра ка́менных, пра ба́янных,
Пасле́дний га́д, ба́янный га́д.
Ты, га́д, вазьми́ свой я́д.
Не вазьме́шь свой я́д,
Пайду́ ссуду́ прасѝть
К сама́му́ Христу́,
Сам Исус Христос не пасудѝть.
Пайду́ ссуду́ прасѝть:
– Пресвятáя Матъ Бага́ро́дица
На море, на окѝяне
Сидит на большом ка́мне
Га́дово жало мо́лотом разбивáя,
И ба́янной вадо́й аблива́я.
Што́бы не пухла и не я́дерила.
Га́ду – на безгало́вья,
[Имя] – на до́брыя здаро́вья,
Не я памага́ю, и ня я пасабля́ю.
Памага́ет Сам Исус Христос,
Присвятáя Матъ Бага́ро́дица,
Аминь».

д. Брюхово, Пушкино-Горский р-н, 5209-45, 5210-01, 03. Исп.: Иванова Т. Е., 1927 г. р. Зап.: Полякова А. В., 05.02.1999. Расш.: Полякова А. В.

Читала по тетради. Можно заговаривать и скотину, и человека. Воду пропускают три раза через каменку в бане, над этой водой заговаривают, потом водой можно спрыскивать, мазать, можно давать пить.

№ 16. От укуса змеи

«Сади́лась, быгасла́вилась
Наталья, раба Бо́жия,
Дая ей по́мычь, ле́гысь.
Ня я памага́ю, ня я пасабля́ю,
Памага́я Присвятáя Бо́жья Ма́терь.
Сѝняя мо́ря,
Над сѝним мо́рем ляжи́ть ка́мень,
Над э́тым ка́мне сядѝть ку́рше,
Э́гыт ку́рше травы́ не спивáе,
Вады́ ни съядáе,
Ат(ы) га́дыв-я́див ярь вынимáе.
Ами́н, уйѝмимъ я́ре,
Ами́н, уйѝмимъ я́ре».

д. Глубокое, Опочецкий р-н, 2813-03. Исп.: Григорьева Н. Л., 1908 г. р. Зап.: Лобкова Г. В., 27.06.1989. Расш.: Полякова А. В. Заговор «от змея» (если змея укусит корову или человека). Читать надо стоя над человеком или коровой. Говорили, что нужно посыпать укус табаком. Если место укуса распухло – табак заварить и мазать.

**№ 17. От укуса змеи**

«На море, на акиане,
На острове Буяне,
Стайть куст ракиты,
Пад ракітавым кустом
Гад и гадавица.
Гаду-аду, вазьмі свой яд. <...>
Чёрный гад, вазьмі свой яд,
Ясный гад, вазьмі свой яд,
Сивый гад, вазьмі свой яд,
Белый гад, вазьмі свой яд,
Жёлтый гад, вазьмі свой яд.
– при повторе вариант окончания:
Чёрный гад, вазьмі свой яд,
Сизый гад, вазьмі свой яд,
Сивый гад, вазьмі свой яд,
Красный гад, вазьмі свой яд,
Сляпая верятеница, вазьмі свой яд,
Лятучий гад, вазьмі свой яд... (желтый, рыжий)».

д. Кобылкино, Опочецкий р-н, 2851-11. Исп.: Петров П., 1928 г. р. Зап.: Шишкова О. В., 28.06.1989. Расш.: Полякова А. В. Ясный гад – «сляпый», маленький, в деревне называют – «веретеница». Если видел, какой именно гад укусил, то называешь только одного. Говорить надо тихо, чтобы никто не слышал слов. Заговаривали на улице под открытым небом. Яйцо смешивали с табаком, потом смазывали место укуса, давали поесть.

№ 18. От укуса змеи

«Змей, змей, змей,
Падай маё,
Ни падашь маё –
Ни вазьмешь сваё.
Ни папусти тябя
Ни вада, ни зямля,
Ни пень, ни калода.
Как на синем на море
На лабастаревам камне
Вьютца вьючки.
Вьючки, вьючки, вьючки,
Пасабити, памагити,
Штобы ня пухла и ня ныла,
На пользу и помощь мне,
Рабы Евдокии».

д. Кисели, Бежаницкий р-н, 5219-22. Исп.: Моисеева Е. В., 1911 г. р. (р. из д. Черняково Новорж.). Зап.: Полякова А. В., 13.02.1999. Расш.: Полякова А. В. Три раза сказать «аминь» («ни сказавши «аминь», читай сколько хошь – никакой пользы не будет»).

№ 19. От укуса змеи

«Ишла мать в рошшу начавать,
Несла с сабой
Три крестá, три Христа, три Спаситиля.
Спаситиль, спаси и памилуй нас,
Рабов твоих, Госпади, [имена]
Ат зверя бягучева,
Ат змея палзучева,
Па сей час, па маё слова».

д. Кисели, Бежаницкий р-н, 5219-20. Исп.: Моисеева Е. В., 1911 г. р. (р. из д. Черняково Новорж.). Зап.: Полякова А. В., 13.02.1999. Расш.: Полякова А. В. Когда молодежь идет в лес, приглашают знахарку с собой, несут корзину. Все становятся в круг, а «сама читаю-прикликаю» (называет всех по именам, потом читает «стих»). Три раза надо читать, три раза «аминовать»,

три раза «фукнуть» и «сатане» – через левое плечо – три раза плюнуть.

№ 20. От укуса змеи

«Гад, гад, вазьмі свой яд,
Атдай маю скатинину,
Атдай маю чистату и прывату».

д. Залог, Новоржевский р-н, 5037-19. Исп.: Варламова А. Г., 1920 г. р. (р. из д. Вехно). Зап.: Полякова А. В., 15.02.1998. Расш.: Полякова А. В. Три раза заговаривают на воду, потом нужно спрыснуть корову.

**№ 21. На освящение воды
(лечебная вода)**

«Бяру святуй вады,
Ата всякый бяды,
Вада котитца,
Ни варотитца.
И катись, бяда,
Ни выратись никагда».

д. Глубокое, Опочецкий р-н, 2813-04. Исп.: Григорьева Н. Л., 1908 г. р. Зап.: Лобкова Г. В., 27.06.1989. Расш.: Полякова А. В. Потом читать «Пресвятую Троицу» («Пресвятая Троица, помилуй нас...»).

№ 22. На выгон скотины

«Ягорий ты наш Храбрый,
Спаси нашу скатинушку
В поле и за полем,
В лесу и за лесым.
Пад святым месяцем,
Пад красным солнышам,
Ат волка ат хищнава,
Зверя лукавава.
Биряги скот
Ат всякай напасти:
Ат ветра ламавова,
Ат глаза лиховá.
Ат гада, ат яда,
Ат кымаров, ат мух,
Ат грома, ат молнии.
Спаси нашу скатинку».

д. Брюхово, Пушкино-Горский р-н, 5209-44. Исп.: Иванова Т. Е., 1927 г. р. Зап.: Полякова А. В., 05.02.1999. Расш.: Полякова А. В. Читала по тетради – заговоры записывала от местных бабушек, а они «все пирамёрши». Стих говорят, когда идут домой после обхода скота в поле в Егорьев день («как выганяем скот в Егорий, вот причитываем»).

№ 23. На выгон скотины

«Ягорий свят, спаси
Ат сглаза лихучива,
Ат змея палзучива».

д. Рупосы, Опочецкий р-н, 2851-44. Исп.: Гаврилова Т. Г., 1914 г. р. Зап.: Шишкова О. В., 29.06.1989. Расш.: Полякова А. В. Говорить надо 3 раза, когда обходят коров.

№ 24. От пожара

«Активист, Активист, Активист [три раза].
Май углы, май харомы
Пяском вспына,
Вадой аблита.
Аминь».



д. Брюхово, Пушкино-Горский р-н, 5209-43. Исп.: Иванова Т. Е., 1927 г. р. Зап.: Полякова А. В., 05.02.1999. Расш.: Полякова А. В. Читала по тетради. При пожаре обходить с иконой против солнца. В д. Черняково, если загорятся «хоромы», нужно было во-круг дома обойти, разбить окно и войти в дверь, читая молитву: «Иже в Купинѣ огнём горящей и негоряемой, показав Моисею Пречистую Матерь Твою» (Новорж., Черняково* 5215-31).

№ 25. От пожара

«Агóнь, агóнь, астанься пяском,
Агóнь, агóнь, астанься пяском.
Божья Матерь,
Никала́й чудатво́рец,
Вси Божьи уго́дники,
Исцалити, искупити вси наши гряхи́».

д. Залог, Новоржевский р-н, 5038-05, 06. Исп.: Варламова А. Г., 1920 г. р. (р. из д. Вехно). Зап.: Полякова А. В., 15.02.1998. Расш.: Полякова А. В. При пожаре, чтобы огонь не перекинулся от дома к дому, обходили с иконой горящий дом (огонь становится как «струна» – идет вверх, огню «нет ходу»). Обходили со стороны восхода солнца три раза, произносили текст трижды. Икону брали любую, только старую (освященную в храме).

№ 26. Заговор на сон

«Лажу́сь я на Сия́нский гары́,
Три ангела у меня в гылавы́.
Ади́н слы́шит,
Втаро́й видит,
Третий сон зага́дывает.
Иосиф прекра́сный,
Зыгада́й мне сон несча́сный».

д. Залог, Новоржевский р-н, 5037-05, 07. Исп.: Варламова А. Г., 1920 г. р. (р. из д. Вехно). Зап.: Полякова А. В., 15.02.1998. Расш.: Полякова А. В. Если случилась кража, то можно увидеть во сне, кто сотворил зло. Нужно проговорить стих три раза, лежа вверх лицом, после ни с кем не говорить. Перед этим прочитывать «Отче наш».

№ 27. Заговор на сон

«Лажу́сь спать,
Два анги́ла в гылава́х,
Спаси́тиль в нага́х.
Ади́н всё слы́ша,
А друго́й ска́жа (тут – што ты проси́шь)».

д. Кишкино, Пушкино-Горский р-н, 5011-15. Исп.: Иванова А. А., 1922 г. р. (из д. Мелехово Пригородной вол. Опочецкого района). Зап.: Мехнецова К. А., Толстикова Ю. Ю., 05.02.1998. Расш.: Полякова А. В. Чтобы узнать правду (кто колдовство сделал), нужно проговорить стих перед сном.

№ 28. На скотину

«Спакóйна ты, матушка, ляжа́ла,
Кагда́ ража́ла.
Ну спакóйней будь,
Как буду карма́ть или даи́ть».

д. Брюхово, Пушкино-Горский р-н, 5210-08. Исп.: Иванова Т. Е., 1927 г. р. Зап.: Полякова А. В., 05.02.1999. Расш.: Полякова А. В. Читают, когда кусается свинья, лягается корова. После произнесения текста нужно плюнуть через левое плечо три раза.

№ 29. Домовому

«Дамаво́й, дамаво́й,
Не аставля́й меня оннаво́,

Иди и ты са мной,
Па маёй пути, па маёй даро́жке
В свой новый дом».

д. Залог, Новоржевский р-н, 5038-15. Исп.: Варламова А. Г., 1920 г. р. (р. из д. Вехно). Зап.: Полякова А. В., 15.02.1998. Расш.: Полякова А. В. Если хотели, чтобы скотина велась в новом доме, то туда переводили домового: приговаривали стих на хлеб, потом несли хлеб в новый дом.

№ 30. Домовому

«Батюшка дамаво́й,
Пажалу́йста на навасе́лье!»

д. Искорки, Опочецкий р-н, 2751-17. Исп.: Рыжакова А. К., 1905 г. р. Зап.: Теплова И. Б., 03.07.1989. Расш.: Полякова А. В.

№ 31. Домовому

«Батюшка дамаво́й,
Привыка́й, хади́ са мной,
И быдь ты в маём доме,
И в маём вы дваре́,
И с маёй скати́нкой.
Я с табо́й всягда́, и ты са мной».

д. Залог, Новоржевский р-н, 5038-16. Исп.: Варламова А. Г., 1920 г. р. (р. из д. Вехно). Зап.: Полякова А. В., 15.02.1998. Расш.: Полякова А. В. Если домовому не понравилась скотина (или хозяина дома) – будет драть на скотине шерсть. Домового надо приманивать, прислуживать ему.

№ 32. От сглаза

«Го́спади, Ты исцали́л,
При всео́бщей купе́ли,
Ны ряке́ Иарда́ни,
Исцали́л Ты кравата́че́нье же́нщины,
Исцали́л Ты биснава́вшава ат лиги во́ина,
Исцали́л Ты у́мершева яди́нственнава сына у матери.
Так исцали́, Го́спади, рабов Бо́жиих [имя],
Исцали́, Го́спади, ат вре́ков, ат глаза,
Ат калда́вства, валше́бства,
Исцали́ э́тгий вадо́й,
Като́рый бу́дутъ пить и мы́тьца».

д. Брюхово, Пушкино-Горский р-н, 5210-04. Исп.: Иванова Т. Е., 1927 г. р. Зап.: Полякова А. В., 05.02.1999. Расш.: Полякова А. В. Читала по тетради. «От сглаза» – читать над водой.

№ 33. От сглаза

«Го́спыди, Божья Матерь,
Никала́й чудатво́рец,
Вси Божьи уго́дники,
Исцалити, изгани́ти
Худой дух, ба́янный, избяно́й, выдяно́й,
Вси духи́.
Атняси́ ат раба́ тако́ва-то [имя]
лихи́х зладее́в,
Ачи́сти яво́ ат худы́х дяло́в.
И дай, Го́сподь, яму́ сла́ва и че́сь.
Блыгыслави́ яво́, Бо́жья Матерь,
на весь день Го́сподний,
И атняси́ враго́в яво́нных, ненави́дящих яво́».

д. Залог, Новоржевский р-н, 5037-16, 21. Исп.: Варламова А. Г., 1920 г. р. (р. из д. Вехно). Зап.: Полякова А. В., 15.02.1998. Расш.: Полякова А. В. Стих на воду наговаривают три раза, чтобы «отнести» болезни, врага и чтобы очистить человека.

**№ 34. От сглаза**

«Аграді ме(н)я, Ѓоспыди,
Сила частна, маляшшева Креста,
Спаси и сыхрани ата всякыва зла».

д. Ягодино, Новоржевский р-н, 5012-04. Исп.: Григорьева Л. Ф., 1928 г. р. (р. из д. Сапельниково – 1,5 км). Зап.: Мехнецова К. А., Толстикова Ю. Ю., 06.02.1998. Расш.: Полякова А. В. От сглаза – если «зевается», голова болит. Помогает вода (и человеку, и скотине) – мылись этой водой, читали «Отче наш». «Ат глазу, и в лес ходишь, эту читаешь, штоб змеев не ўвидеть. Всё, вот эту малітву – в лес входишь, и всё харашо».

№ 35. На выход из дома

«...Христом
Крящусь крестом.
Христос передо мной,
Все ангелы со мной,
Гаспóдь – впереди,
Ка мне никто не падайди».

д. Брюхово, Пушкино-Горский р-н, 5210-06. Исп.: Иванова Т. Е., 1927 г. р. Зап.: Полякова А. В., 05.02.1999. Расш.: Полякова А. В. Говорят, когда выходят из дома.

№ 36. На выход из дома

«Гаспóдь впиряду,
Гаспóдь нызадуду,
Гаспóдь с нам».

д. Залог, Новоржевский р-н, 5038-36. Исп.: Варламова А. Г., 1920 г. р. (р. из д. Вехно). Зап.: Полякова А. В., 15.02.1998. Расш.: Полякова А. В. Молитва «в путь» (как выходишь из дома). Когда садится в машину, сначала ее спереди перекрещивает и говорит молитву.

№ 37. Утром

«Господи Боже,
Христос выходя,

Ангельский крест вынося,
Господи, благослови,
Талант, Отче, найги,
Па зямельке-матушке прайти».

д. Брюхово, Пушкино-Горский р-н, 5210-07. Исп.: Иванова Т. Е., 1927 г. р. Зап.: Полякова А. В., 05.02.1999. Расш.: Полякова А. В. Говорить утром, когда встаешь.

№ 38. Молитва о помощи

«Ѓоспыди, Божья Матерь,
Никалай чудатворец,
Пымаги всим Божьим крешшённым людям,
Как мне Ѓаспóдь пымагая».

д. Залог, Новоржевский р-н, 5037-17. Исп.: Варламова А. Г., 1920 г. р. (р. из д. Вехно). Зап.: Полякова А. В., 15.02.1998. Расш.: Полякова А. В.

№ 39. Молитва о помощи

«Божья Матерь,
Никалай чудатворец,
Я толька прашу анно,
Што ты паставь меня на истинный
правильный путь.
Штоб я ишла твайм путём, твайм чирядом.
И атнеси меня, Ѓаспóдь, ат врагов майх,
ненавидящих меня <...>
И пашли яму [кто сделал], Ѓоспади, тоя,
што он мне причинил,
А меня асвабади ата всяво».

д. Залог, Новоржевский р-н, 5037-22. Исп.: Варламова А. Г., 1920 г. р. (р. из д. Вехно). Зап.: Полякова А. В., 15.02.1998. Расш.: Полякова А. В. Читать после 90 псалма, чтобы Господь наставил на путь истинный (когда не знаешь, как поступить). Наговаривать на воду или соль. Если говорить на соль, тогда в конце прибавить: «Харошний чилавек, Ѓаспóдь дась (штоб дал бы Ѓаспóдь), штоб присалилси, худой бы – штоб атсалилси этат чилавек».





Часть IV

ТРАДИЦИИ
ПОРХОВСКОГО
РАЙОНА

Карта-схема распространения традиций Порховского района

УСЛОВНЫЕ ЗНАКИ	
Населенные пункты	
●	Центры районов
○	Центры волостей
○	Населенные пункты сельского типа
Границы	
— · — · —	областей
- - - - -	районов
■	Территория распространения традиций Порховского района
▨	Территории взаимодействия и распространения переходных форм местных традиций

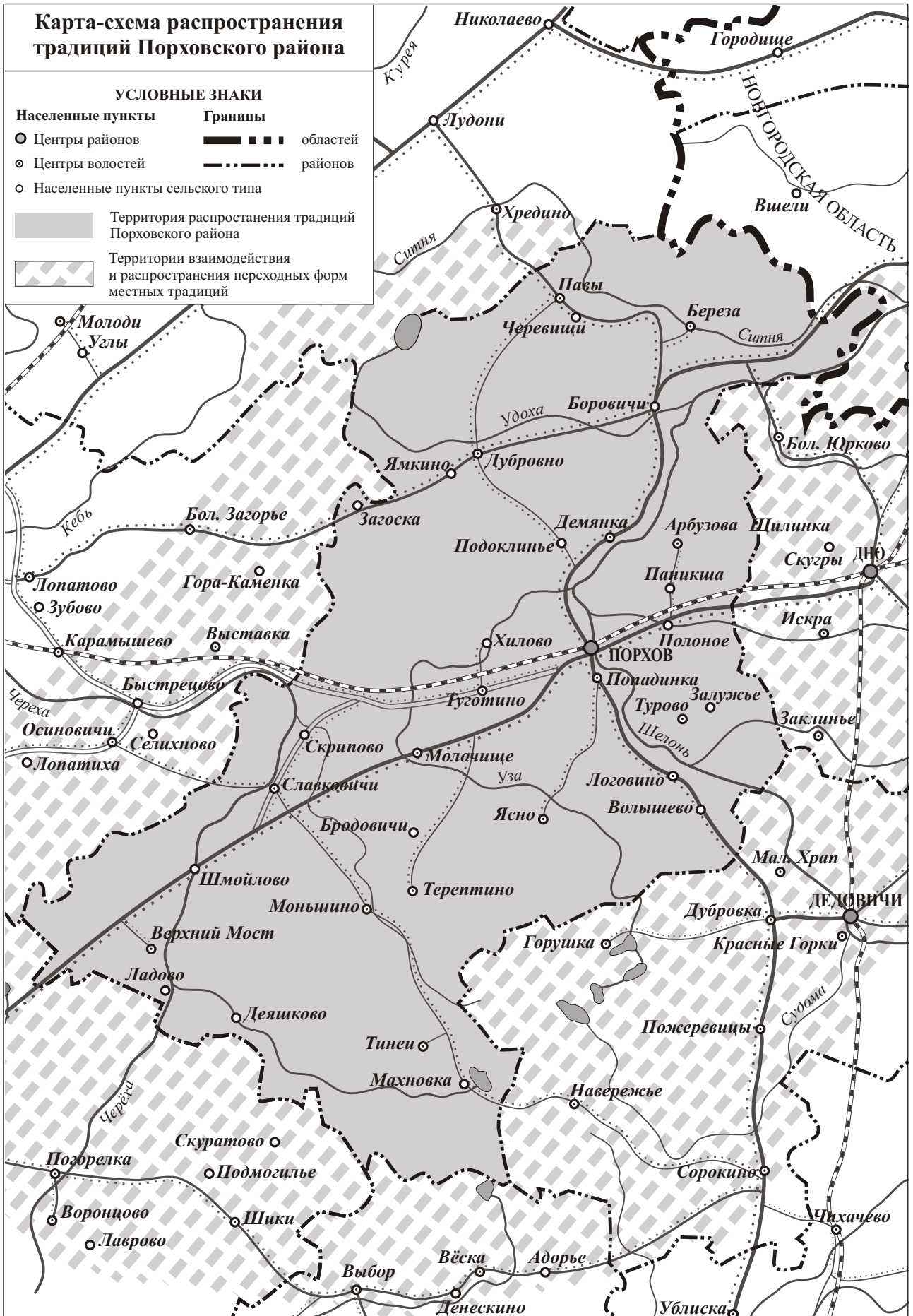



Раздел 1

ОБЩАЯ ХАРАКТЕРИСТИКА ТРАДИЦИЙ ПОРХОВСКОГО РАЙОНА

Исследования фольклорных традиций Порховского района проводились экспедициями Ленинградской консерватории дважды – в 1987 и 1990 гг. Были обследованы 85 населенных пунктов пяти волостей (Верхнемостской, Дубровенской, Митрофановской, Славковской, Ясенской). Всего осуществлено 1517 звукозаписей и 107 видеозаписей.

Экспедиция 1987 г. носила рекогносцировочный характер и зафиксировала фольклорные материалы из различных частей Порховского района: южной (Митрофановская волость, граничащая с Островским, Новоржевским, Дедовичским районами), центральной (Ясенская волость) и северной (Дубровенская волость, граничащая с Псковским и Струго-Красненским районами). Экспедиция 1990 г. проводила планомерные полевые исследования в Славковской и Верхнемостской волостях, расположенных на пограничье с Псковским и Островским районами.

Собранные материалы позволяют охарактеризовать местные фольклорные традиции с точки зрения обрядово-праздничного содержания, особенностей жанрового состава, музыкально-стилевой специфики. Структура народного календаря, свадебного и похоронно-поминального обрядовых циклов и связанных с ними жанров календарно-обрядового, свадебного, инструментально-хореографического фольклора соотносимы с материалами по северно-псковским и центрально-псковским традициям и, в то же время, обладают признаками, указывающими на их новгородское происхождение. По этим параметрам Порховский район относится к группе переходных традиций псково-новгородского пограничья.

На территории Порховского района отчетливо выделяются две локальные традиции:

- черёхская – по р. Черёхе – притоку р. Великой (Верхнемостская, Митрофановская, Славковская волости) – примыкает к центрально-псковским традициям, идентична с ними по основным показателям;

- шелонская – по притокам р. Шелони – р. Узе (Ясенская волость) и р. Удохе (Дубровенская волость) – входит в лужско-шелонскую историко-культурную зону (Западное Приильмень), тяготеет к новгородским традициям.

Для традиции верховьев Черёхи характерна развитая система годовых календарных праздников, ярмарок, в которых доминирующее значение приобретают инструментально-хореографические формы фольклора. Здесь получено наибольшее число сведений о свадьбах «убегом». В свадебном фольклоре наблюдается значительная редукция песен и причитаний, замещение обрядовых напевов поздним хороводно-плясовым репертуаром. В колядном репертуаре не зафиксированы «виноградья», зато большую роль играют разнообразные виды детских колядок-«попрошаек».

Для шелонской традиции характерна развернутая довенечная часть свадебного обряда. Сведения о причитаниях в баенном обряде зафиксированы преимущественно в Дубровенской волости (по р. Удохе), а обряды зазывания умерших родителей и гостей на свадьбу, чесания косы, красования невесты, «сдачи красоты» – только в Ясенской волости (по р. Узе). Шелонская традиция отличается хорошей сохранностью свадебного обрядового фольклора. При этом ведущую роль играют различные виды причитаний: сольные (причитания матери, невесты, тетки) и хоровые («голошения» подруг невесты). В этой части Порховского района зафиксированы также напевы и тексты хорового голошения «Воли», распространенного в верховьях рек Луги и Плюсы (Лужский район Ленинградской области; Батецкий, Волотовский районы Новгородской области). Здесь же были записаны образцы святочных «Виноградий», отмечающие самую восточную точку бытования этого жанра на территории Псковской области.

Обозначим основные структурно-значимые компоненты КАЛЕНДАРНО-ОБРЯДОВОГО ЦИКЛА Порховского района.

Святки:

- ввязывание новой кудели в прялку на Рождество, «чтобы овёс был хороший»; застилание пола ржаной соломой;

- «закликание Мороза» в канун Рождества и Крещения;

- обходы дворов нищими, старцами с пением молитв, «стихов», поминовение умерших;

- обходы дворов колядовщиками, ряжеными; складчина;



- славление Рождества;
- ряженье;
- ритуальные бесчинства молодежи;
- гадания.

Крещение:

- «закрещивание» дверей, окон;
- изготовление крестиков из соломинок, лучинок, веточек, их украшение; крестики ставили к колодцам, клали в сено, «чтобы споркое было», в подполье, с ними гадали;
- водосвятные молебны – «Водокша»; использование крещенской воды для оберега от колдунов;
- одаривание наемного пастуха;
- ярмарки невест; заключение браков «убёгом»;
- вечер Крещения – Иванская Коляда.

Зимний мясоед:

- катания с гор и на лошадях каждое воскресенье.

Сретение:

- драки парней из-за девушек.

Масленица:

- родительская суббота перед Масленицей – поминовение в церкви; «нищенский помин»; «детский помин»;
- «мясные заговоры» – пекли блины, жарили яичницу; основные гулянья с четверга – «загуливали Масленицу»;
- катания, «чтобы лён вырос» (на лошадях, с гор, катания молодоженов);
- чествование молодоженов – поездки «к тёще на блины»; «шелуга»;
- ряженье (единственное упоминание);
- исполнение по вечерам на перекрестках «далявých» песен;
- Прощёное воскресенье: сожжение Масленицы, «чтобы лён рос хороший»; костры, факелы, шествия с огнем по деревне; сжигание масленичного чучела; выкрики, припевки, пляски, «далявые песни»; мужики, парни «силой мерялись», дрались;
- ритуальные бесчинства у костра: раскидывали головешки, хлестали друг друга недогоревшими вениками, мазались сажей, валялись в снегу, зарывали друг друга в снег;
- ярмарки на масленичной неделе;
- обход деревни с прощанием на Великий пост;
- народные представления о конце света.

Период Великого поста:

- первый понедельник поста – девушки прятали украшения до Пасхи;
- изготовление и обработка холста: первый Великий пост молодуха жила в родном доме, ткала полотно;
- молодежное гулянье в середине Великого поста.

«Сброки»:

- изготовление обрядовых хлебов («клёчки», «комы», «орехи», «катышки», «сброки», «колобки»); гадания с хлебом; «закармливание» птиц.

Благовещение:

- освящение зерен ржи и яровых культур для предстоящего сева;
- выпекание «барышечек», «благовещенского пирога» или «благовещенского хлеба»;
- исполнение «далявých песен» во время разлива рек.

Вербное воскресенье:

- заламывание и украшение вербы, освящение в церкви; хлестания детей вербой.

«Чистый» или Великий четверг:

- «колдовской день»; охранительные действия: подпирание осиновым колом дверей в хлев, подкладывание камней;
- очистительные действия: чистка печей, мытье и окуривание изб вересом (можжевельником); умывание водой с серебряными монетами, чесание волос.

Пасха:

- застилание пола соломой на Пасху;
- крашение яиц к Пасхе, выпекание куличей, освящение их в церкви; игры с яйцами;
- обходы дворов; службы по домам в пасхальный период;
- чествование молодоженов – приезд молодых в дом родителей невесты;
- поминальные обычаи.

Егорьев день:

- крашение яиц; игры с яйцами;
- «барышка», лепёшка из ржаной муки с запеченными целыми яйцами; скармливание хлеба скотине;
- «колдовской день» – порча домашней скотины; очистительные действия в хлеву: подмывание коровы после первой дойки, освящение молока;
- обход скотины во дворе; «метили» коров – мазали маслом, чтобы скотина «дружно ходила в поле»;
- выгон скотины в поле с вербой, ветками березового веника; закапывание яиц под порог хлева; после обхода вербу ставили в рожь, дети и женщины перепрыгивали через нее;
- обходы стада в поле: перебрасывание яиц через стадо, стрельба, чтение молитв и заговоров;
- одаривание пастуха;
- заветный праздник «по скотине»; посещение святых мест, обряды водосвятия;
- первая ярмарка после зимы.

Борис и Глеб:

- празднование «по завету» в завершение сева;
- обход и освящение стада; закармливание домашней скотины; молебны в домах прихожан.

Обряды, связанные с весенними полевыми работами:

- первая пахота и первый сев: молились Богу, на поле ели благовещенскую «барышку», просвиру; в севалку клали зерна прошлого урожая;



- Пасха, «Вешний Никола» – посадка овощей;
- кувырки на первый гром, чтобы не болела спина во время жатвы и уборки льна.

Вознесение:

- «желтят» яйца (единственное упоминание).

Троица:

- освящение поминальной еды в церкви; «нищенский помин»;
- украшение дома и двора березками;
- поминовение на кладбище – «опахивание» могил; поминальная еда: крашеные яйца, ватрушки, блины; зарывание яиц на могиле; посыпание могилы зерном; причитания;
- одаривание пастуха.

Гулянья молодежи в весенне-летний период:

- уличные гулянья в воскресные дни с гармонями: качели – «зыбки», игры «в мяч», «в рюхи».

Обряды, связанные с летними полевыми работами:

- навозные толоки: хуление отстающих – «кила», «гонец»;
- обливания водой, купания;
- хозяйское угощение или складчина.

Иванов день:

- ночные гулянья молодежи в поле, у реки;
- посещение святых мест «по завету»; молебны на освящение воды в «ключиках»;
- костры на пожне (только в северной части района – на территории Дубровенской и Павской волостей);
- «Цветочный Иван» – сбор трав, цветов; скармливание их скотине;
- гадания с цветами, венками;
- поверья о колдунах: порча скотины, прожиги во ржи;
- обереги от колдовства: обход двора, волочение по деревне бороны; подпираание хлева осиновым колом, подкладывание под порог «деда» (колючее растение), замыкание двери хлева на замок; шум, крик во время ночного гулянья.

«Летний Егорий»:

- «бабья складчина» (единственное упоминание).

Петров день:

- одаривание пастуха яйцами, творогом, лепешками, маслом;
- костер (одно свидетельство из северной части района).

Спас (Преображение Господне):

- освящение «хлебца» на засев, зерен для озимого сева, яблоч.

Флор и Лавр (Фрол):

- освящение коней.

Обряды, связанные с завершением цикла летних полевых работ:

- начало жатвы – с **Ильина дня**; зажин старой женщиной, считавшейся счастливой; начинали

жать благословясь; трапеза на поле; овсяная или житная каша в Ильин день;

- первая пястка – в красный угол, «чтобы был спор»;

- пение во время жатвы «долевых» или «коротеньких» песен;

- окончание жатвы – «пожинки»: прогоняли «Бабу Горбатую»;

- «благодарение» и «закармливание» серпа; приговоры, заговоры; усаживание на последний сноп, «чтобы спина не болела»; гадания с последним снопом;

- пожинальная каша, яичница, пирог из нового хлеба; возвращаясь домой, махали ольховыми ветками – «выгоняли мух».

Осенний период календаря:

- трудовые обычаи: обработка льна, обмолот зерна;

- Иванов день (29 августа по ст. ст.) – запрет на некоторые огородные работы, связанные с использованием режущих предметов;

- Покров день – приметы на погоду; гадания девушек о замужестве.

Супрядки:

- с Покрова до Рождества и с Крещения до Масленицы;

- посиделочные игры с брачной тематикой;

- исполнение лирических, хороводных песен, припевок под гармонь, плясок;

- «запахивание мальцев на беседы» – девушки на метлах ездили по деревне;

- озорство парней.

Заветные и престольные праздники:

- молебны от падежа скота, водосвятные молебны, посещение святых мест;

- перенос иконы;

- складчины;

- ярмарки – шествия по деревне рядами, артелями; исполнение парнями, мужиками припевок «на задор»; ломанья, драки.

В системе календарных праздников и обычаев Порховского района функционировали как песенные жанры фольклора (колядки, виноградня), так и непесенные (различные виды приговоров, заговоров) и допесенные жанры (выкрики, заклинания, припевки).

Песенный корпус КАЛЕНДАРНО-ОБРЯДОВОГО ФОЛЬКЛОРА представлен празднично-поздравительными песнями зимних обходов дворов. В традиции бытовали как колядки-«попрошайки», исполняемые подростками, так и колядки с сюжетом «Терем хозяина». Весьма распространенным явлением было исполнение рождественского тропаря во время обходов дворов, которое заканчивалось обращением к хозяину дома с просьбой об одаривании. Образно-поэтический и интонацион-



ный строй этих обращений имеет формульный характер и близок колядкам.

На территории Порховского района были зафиксированы два типа напевов **празднично-поздравительных песен**:

– попевочно-декламационные формы, построенные на нисходящем движении в терцовом, квартовом диапазоне или на «сцеплении» двух незаполненных кварт (вверх и вниз от основного тона);

– песенные формы с припевом «Винограде красно-зелёно».

Особенностью **масленичного фольклора** является наличие «малых форм» – выкриков и припевов.

Имеются сведения о бытовании в системе годового календарного круга **ЛИРИЧЕСКИХ** («далявých» – по народной терминологии) **ПЕСЕН**, записать которые, однако, уже не удалось. Их место в традиции заняли лирические песни позднего историко-стилевого слоя, романсы, городские песни.

Важную роль в традиционной народной культуре играли формы **ИНСТРУМЕНТАЛЬНО-ХОРЕОГРАФИЧЕСКОГО ФОЛЬКЛОРА**. Они функционировали в обрядах календарного цикла (уличные гулянья весенне-летнего периода, ярмарки, молодежные посиделки/супрядки осенне-зимнего периода) и на свадьбе. Для Порховского района характерна развитая система наигрышей как в жанровом («под песни», «под драку», «под пляску»; танцевальная музыка, переложения хороводных и плясовых песен, романсов и т. д.), так и в музыкально-типологическом отношении. Каждый из типов наигрышей представлен большим количеством ярких исполнительских вариантов, что особенно характерно для наигрышей на балалайке.

Наиболее многосоставной и показательной для местной традиции является группа наигрышей «под песни», где сосредоточены все основные типы наигрышей, характерные для псковской инструментальной традиции. Важно отметить, что по территории Порховского района проходят северная и северо-восточная границы ареалов распространения нескольких из этих типов. Наряду с этим, в Порховском районе обнаруживаются некоторые музыкально-типологические особенности, присущие псково-новгородской инструментальной традиции между речья Ловати и Шелони (Дедовичи – Бжаницы – Локня – Холм – Поддорье – Старая Русса). Например, с наигрышем «Милашка», имеющим псковский ареал распространения, исполняются припевки, интонационно-ритмическая структура которых характерна для западно-новгородских районов.

Имеются сведения о бытовании пастушеских сигнальных наигрышей, исполняющихся на духовых инструментах, однако в экспедициях были записаны только имитации этих наигрышей голосом.

Формы хореографии, зафиксированные в Порховском районе, чрезвычайно многообразны; они связаны с различными жанрами и историко-стилевыми пластами народно-песенной традиции. На посиделках, беседах, супрядках, проходивших в осенне-зимний период, святочных гуляньях, водили хороводы – «караводы», однако записи хороводных песен немногочисленны. Ведущую роль в традиции играл поздний репертуар. Широкое распространение в порховской традиции получили многофигурные пляски с элементами игрового действия, вытеснившие ранний пласт хороводов. Наряду с этим, в Порховском районе зафиксированы архаические формы мужских и женских плясок. «Ломанье» – традиционная мужская ритуальная пляска, в которой в особой художественной форме предстают элементы мужской боевой культуры. В основе девичьих и женских плясок лежит движение по кругу (одной или двух участниц) мелким втаптывающим шагом, определяющим название пляски: «во кружók», «кружкá», «кружкóм топóчут».

В традиции Порховского района представлены два типа **СВАДЕБНОГО ОБРЯДА**: свадьба со сватовством (представляет собой детально разработанный обрядовый комплекс) и замужество без разрешения родителей («убёгом»). Основные сведения о свадьбах «убёгом» зафиксированы в черёхской традиции, в то время как свадьба со сватовством и развернутой довенечной частью в наиболее полном виде сохранилась в шелонской традиции.

Основные элементы структуры свадебного обряда:

– **сватовство** родственниками жениха (возможно без его присутствия); приговоры на вход сватов в дом; «брали совет» – спрашивали согласия у родителей невесты; после договора о свадьбе – застолье; благословение жениха и невесты (единственное упоминание);

– **срок от просватания до свадебного дня**: смотрели дом жениха; готовили приданое, дары;

– **обрядовая баня в канун свадебного дня**: сольные причитания невесты и матери, хоровые причеты;

– **зазывание гостей на свадьбу**: невесту, накрытую платком, водили по деревне, девушки причитали;

– **зазывание умерших родителей невестой-сиротой** на перекрестке, на краю деревни; поездка на кладбище, причитания;

– **перевоз приданого и украшение дома жениха** к предстоящей свадьбе;

– **утро свадебного дня**: расплетение косы невесте и чесание головы; призывание родных «учесать головушку» – причитания невесты и подруг;

– **«красование» невесты перед приездом жениха**: старшая подруга ходила по избе «с голов-



ный»; выкуп «красы» дружкой; «сдача красоты»; благословение невесты;

– **приезд жениха в дом невесты:** выкуп сундука с приданым, места за столом; прятали невесту; застолье – дружка прикликал гостей к рюмке;

– **благословение и наделение невесты и жениха** перед отъездом к венцу;

– **отъезд под венец:** голошения матери или тетки по невесте;

– **катания молодых после венца,** выкупы;

– **встреча молодых в доме жениха:** обсевание житом на пороге, «наделение» молодых хлебом-солью; земные поклоны молодоженов родителям, просьбы о прощении;

– **свадебное застолье в доме жениха:** выстилали пола соломой; выкуп места – «дрозда сгоняли»; выкуп невестиной косы; призывание гостей к наделению молодых – «рюмочку позолотить»; молодая одаривала родню жениха (клала дары на кашу);

– **второй день свадьбы:** «бужение» молодых; «испытания молодой»; «отводины» – гулянье в доме родителей невесты; «шелуга».

Кроме отмеченных выше вариантов обряда, обусловленных локальными особенностями традиций Порховского района, изменчивыми оказываются временная приуроченность и порядок следования свадебных ритуалов.

Зафиксированные экспедициями образцы напевов и текстов **хоровых и сольных причитаний** представительны для традиции. На территории Ясенской и Дубровенской волостей были записаны разнообразные в композиционном и интонационно-ладовом отношении напевы сольных причитаний невесты, ее матери и тетушки. Несколько вариантов хоровых причитаний, приводимых в настоящем издании, соотносятся по своим музыкально-типологическим характеристикам как с западно-новгородскими, так и с псковскими образцами.

Свадебные обрядовые песни и припевки составляют значительную часть собранного материала. Экспедициями было зафиксировано более 30 песенных сюжетов, приуроченных к ситуации свадебного застолья в доме невесты (до венца) или в доме жениха (после венца).

Среди песенных форм с тонической организацией стиха выделяются напевы плачево-повествовательной направленности, записанные в Дубровенской волости («Образцы напевов и текстов свадебных обрядовых песен и припевок», №№ 1, 3).

Характерной чертой данной традиции является бытование сюжетов свадебных песен, раскрывающих тему расставания невесты с родом и имеющих в своей основе тоническую организацию стиха, с напевами плясового характера. Различные варианты напевов с плясовой ритмикой занимают доминирующее положение в свадебной традиции Порховского района и зафиксированы повсеместно.

Чрезвычайно характерны для порховского свадебного фольклора напевы, в основе которых лежит музыкально-ритмическая формула пятисложника: песни «У ворот сосна сколыхалася», «Шапочка соболина», «Что по ерничкам» («Образцы напевов и текстов свадебных обрядовых песен и припевок», №№ 11–14), имеющие различное ладоинтонационное и мелодическое воплощение.

ПОХОРОННО-ПОМИНАЛЬНАЯ ОБРЯДНОСТЬ характеризует одну из важнейших составляющих фольклорной традиции Порховского района. Основные сведения по этой теме были получены в ходе экспедиции 1990 г. Записи образцов напевов и текстов похоронно-поминальных причитаний единичны.

Основные конструктивные элементы похоронно-поминальной обрядности:

– **фиксация момента смерти:** вывешивание отреза ткани, полотенца, платочка на угол дома; вырезание на ткани «зубчиков», «дырочек», крепление ткани лучинкой (ткань висела до сорокового дня, затем ее спускали на речную воду);

– **омовение покойного:** одаривание тканью тех, кто мыл покойного, «чтобы руки не болели»; выливание воды под передний угол дома; спускание на воду полотенца, которым вытирали умершего;

– **надевание «смертного платья», «савана»** (у староверов);

– **уничтожение предметов, принадлежащих умершему:** сжигание одежды и постели покойного на перекрестке, раздача нищим; разбивание посуды, использованной при омовении умершего;

– **изготовление гроба:** одаривание и угощение тех, кто делал гроб; освящение гроба; убранство гроба: подушка, набитая сеном, стружки, икона, предметы, использовавшиеся при освящении;

– **положение покойного во гроб:** вкладывание в правую руку покойного свечи; гроб ставили так, чтобы покойный лежал головой к иконам и «мог молиться»; причитания; прощания с умершим родственниками, соседей;

– **вынос гроба из дома** в день похорон; затем – мытье полов, приготовление поминальной трапезы;

– **путь к месту погребения:** несли гроб на полотенцах; устилали дорогу еловыми ветками;

– **«прощание с покойником» на краю деревни, на перекрестке:** гроб поворачивали так, чтобы покойный был обращен «глазами» к деревне, и трижды приподнимали на полотенцах; поминали кутьей;

– **погребение:** опускание гроба в могилу на веревках или «долгих» полотенцах, их захоронение; причитания в момент опускания гроба в могилу; одаривание и угощение тех, кто копал могилу;



– **поминальная трапеза** на кладбище, в доме, где жил покойный: кутья (пшеничная с медом или рис с изюмом), кисель, хлеб («поминальнички», «пышки»);

– **поминальные дни:** третий, девятый, сороковой и годовщина смерти.

В системе обрядов, связанных с поминовением умерших, зафиксированы поминальные приговоры и припевы нищих и сведения об исполнении духовных стихов нищими и убогими. В Порховском районе записан начальный фрагмент **ДУХОВНОГО СТИХА** с сюжетом «Два Лазаря», представляющий значительный научный интерес, поскольку записей образцов данного жанра на территориях, прилегающих к Порховскому району, и шире – в

центрально-псковских и северно-псковских традициях, нет.

В большом видовом разнообразии представлена **НАРОДНАЯ ПРОЗА** (былички, поверья, легенды, предания), яркой характерностью обладает традиция народного врачевания, заговоры.

ДИАЛЕКТНЫЕ ОСОБЕННОСТИ РЕЧИ, по возможности, отражены в расшифровках. В говоре встречаются следующие особенности: в области фонетики – «аканье» и «яканье», спорадически – «оканье», наряду с мягким «ч» отмечается и твердое «ĉ»; в области морфологии – может отсутствовать «-т/ть» в окончаниях глаголов 3-го лица единственного и множественного числа (например, «хóдя» – ходит, «но́ся» – носит, «прóся» – просит).





Раздел 2

КАЛЕНДАРНЫЕ И ТРУДОВЫЕ ОБЫЧАИ, ОБРЯДЫ, ПРАЗДНИКИ

СВЯТКИ (СВЯТЫЕ ВЕЧЕРА, КОЛЯДЫ)

Святки – двухнедельный праздничный период, во время которого строго соблюдались традиционные ЗАПРЕТЫ НА ПРЯДЕНИЕ, мотивирующиеся различным образом: «На Святках нельзя прясть – будут овцы кружитьца» (Славковичи 2975-01). В «Кóляды» все «верятёшки» сматывали и прятали – если в Святки увидишь «верятёшко», то летом увидишь змея (Качурицы 2211-15). В других случаях указывалось, что прясть все же можно, но только дома, в одиночестве, рано утром.¹ По одному из свидетельств, с Рождества до Нового года проходили гулянья, а с Нового года собирались супрядки, и только на Крещение следовало заключительное гулянье без работы, замыкающее святочный период (Верхние Горки 2205-37, 38).

Для того, чтобы в новом году был хороший урожай овса, на Рождество в прялку вязывали новую кудель. «Накануне Ражаства́ Кыляда́ пришла. Кужли́ тягáли, ввязывали свежие в прялку, штóбы был авёс харóший. Вот, бывало, стяга́ю кúжель бальшённый и в прялку ввяжу. Э́та в Ражжествó» (Малое Заборовье 2973-35). Оставшуюся недопряденной кудель прятали и хранили до Крещения.

На Рождество в доме ЗАСТИЛАЛИ ПОЛ РЖАНОЙ СОЛОМОЙ. «Христос родился в салóмке в яслях – салóмку и клали» (Щерепицы 2193-06, 07).

Наиболее насыщены обрядовыми действиями были **кануны** праздничных дней святочного периода, называвшиеся КОЛЯДАМИ. В подавляющем большинстве случаев Колядой считали день накануне Рождества; «на Коляду» начинали рядиться. Сохранилась также память о двух Колядах – рождественской и крещенской – «хрящёнской», реже трех – перед Рождеством, Новым годом и Крещением.²

К кануну Рождества было приурочено ЗАКЛИКАНИЕ МОРОЗА³ – хозяйка заваривала толокно (или варила картошку) и затем ставила его на окно (выносила на улицу, в сени) – «на мороз», кричала:

«Марóз, Марóз,
Ни марóзь мой авёс!
Иди на акно́,

Ешь талакно́!
Талакно́, талакно́,
Кто выгляни[т] в акно́,
Придёт есть талакно́!»

(Щерепицы 2193-06, 07).

То же самое делали в канун Крещения. Хозяин дома или ребятишки, садясь ужинать, клали в тарелку жито, ставили на стол и кричали:

«Марóз, Марóз,
Ни марóзь мой авёс!
Иди [в]ун к сусёду – марóзь! <...>
На тябё талакна́,
Ешь талакно́!»

(Ясно 2178-01).

Накануне Рождества с пением «молитв», «стихов», с поминовением умерших «родителей» и просьбами о подавании ХОДИЛИ НИЩИЕ, СТАРЦЫ.⁴

Вечером накануне Рождества совершался ОБРЯД КОЛЯДОВАНИЯ – обход дворов с пением празднично-поздравительных песен – *колядок*. Участниками колядования могли быть дети (мальчики-подростки, девочки 11–12 лет). Колядовали, в основном, под окнами (пели «по подóконью»), иногда заходили в дом.⁵ Колядки завершались возгласным обращением к хозяину дома с требованием одаривания.

Императивность слова усиливалась характером интонирования – «вот так и вопишь», «кричишь гúлка»:

«Тётенька Праскавёя,
Надяли́-ка паскарёй!
Марóз вяли́к,
Стаять не вяли́т!
Хлеба ламти́ны,
Нету – денег пита́йны!
Не режь, не лама́й,
Так и весь падава́й!»

(Бёрдово 2971-11).

Колядовщиков наделяли конфетами, печеньем, яблоками, давали хлеб, сахар, деньги. Собранное после обхода деревни угощение делили между собой или устраивали складчину.⁶

Сведения об исполнении *виноградий* зафиксированы только в Дубровенской волости – северной части Порховского района, тогда как в центральной части района (Славковская и Верхнемостская волости) в памяти людей старшего возраста (1900–1910 гг. р.) уже не сохранилось воспомина-



ний, связанных с обычаем петь празднично-поздравительные песни с припевом «Винограды красно-зелёное моё».

Обход дворов колядовщиками непосредственно сменялся пением рождественского тропаря «Рождество Твое, Христе Боже наш» – РОЖДЕСТВО СЛАВИЛИ, ХРИСТА СЛАВИЛИ, ХРИСТОСЛАВИЛИ. Исполняли тропарь преимущественно мужчины («пасаломшшики»), когда возвращались с церковной службы домой. Его пели так же, как и колядки, под окнами.⁷ Славление Христа продолжалось утром в день Рождества. В утренних обходах активное участие принимали дети и подростки. Хозяев вызывали на крыльцо, или один-два человека из колядующих заходили в дом, а другие оставались на улице и пели тропарь.⁸ Участников ритуала обязательно одаривали. «Вот подайдут под акно, пают. Праздравили, прапели – на́да вынести рублѣк. А раньше выносили зярно́, и с са́ночка́м ездили. В мяшо́к, хто што вы́нясит – высыпа́ли и вази́ли» (Луг 2980-01).

Взаимодействие обрядов колядования и христославления проявляется в фольклорной традиции в контаминациях молитвословного текста и императивных обращений к хозяевам дома с просьбой о надении («Образцы напевов и текстов календарно-обрядовых песен, припевок, выкриков», № 6).

Христославщики обходили дворы «СО ЗВЕЗДОЙ», описания которой многообразны: «Ришато кало́ли на́попала́м, э́тат абручо́к-та. Кало́ли и дела́ли так – крясто́м. Он палу́чаётца как пузырь такой. Масла пирилива́ли в бумагу и обтя́гавали. Иконо́чки с адно́й сто́роны [и] с дру́гой сто́роны (бу́мажные е́сть такие иконки) приля́пляли. А туды́ ставили пузыре́чек с ма́слам. Зажжѣн, как све́че́чка» (Луг 2980-01). «Звезда́ – вот так: сна́чала палка, па́то́м круглая шту́чка такая, и а́на бумагой обкле́иватца. Такая на́да, што́б вот та́ки ду́ги. Фонаре́м, што́б там святи́ло это в сярѣ́дку. Там а́ны придела́ли, што́б све́чка не ва́лилася, так стая́ла. А тут – круго́м сде́лана, и крестки́ поставлены. И ходят а́ны [христославщики], вертят эту штуку-та и паю́т» (Большой Волочо́к 2976-09).⁹

Одна из важнейших доминант святочного периода связана с традицией РЯЖЕНЬЯ. Ряженные ходили «...с Ражаства́ и да Крише́нья, две недели па́чти́» (Подсевы 2980-19). Народная терминология ряженья: «обла́живались», «обде́львались», «чуди́ли», «комѣдили», «комеди́анили», «бедокурили», народ становился «пу́галом», «шутили», «шутки́ дела́ли», наряжались «чучелом». Собственно ряженные именовались «наря́жониками», «наря́жухами» и «наря́жохами».¹⁰

Общие сведения о ряжене зафиксированы повсеместно на территории Порховского района. Отмечается приуроченность ряженья к **вечернему вре-**

мени, к канунам. Рядились и молодые, и старики. Ряженные ходили артелью по своей деревне, ездили в чужие деревни. Для веселья брали с собой *музыкальные инструменты* – гармошку и балалайку, на которых подыгрывали себе под пляску, пели припевки.¹¹

Среди персонажей ряженья наиболее многочисленны описания ряженных «цыганами»: «цы́ганя́м собира́лись», «сря́жались» – надевали длинные «ма́мины» платья, старинные сарафаны. Важное качество их облика – то, что они одеты «не так, как сле́дуе[т]»: шуба – кверху шерстью, «толку́шка» привязана к боку (Осташево 2982-06). «Девушки – в цыгана́х, ну а па́рньи-то цы́ганя́м наряжались – усы на́вяду́т углѣ́м, вот. Рубахи ка́ки-небу́дь найду́т, што́ вот на цы́гана́ был бы схо́ж ба» (Подсевы 2980-10). «Цы́ган» приходил вдвоем с «цы́ганкой», она гадала по руке, вместе они плясали, и их одаривали хлебом, куском мяса. «Цы́ганка с ребёнком» просила подаяние: «Са́хару да́вайте – ребё́нку на соску!».

Распространены такие ряженные, как «Старик», «Старая Баба», «Баба Яга», «Чѣ́рт», «Нищие».¹³ Название персонажа ряженья поясняет наиболее характерную деталь его облика: у «Старика» – льняная борода, у «Бабы Яги» – помело, у «Нищих» – соответствующее одеяние. «Наря́димсе и вот па́ди́рявня́м ходим. Аде́нимся-та гря́зна, ху́да и рва́на. И ка́ликай,¹⁴ и ма́рко́вкой, ка́пу́стай абвѣ́симси» (Ольхово 2980-29). Ряженный «Чѣ́ртом» надевал «па́льтушку», самодельную маску из марли, приделывал «ро́жки».¹⁵

Среди мифологических зооморфных персонажей: «Медведь», «Свинья», «Гусь», «Козёл». «Ха́дили и медве́дем. Вот Сенька́ люби́т ха́дить все́ медве́дем – шубу вы́варатю́т, и он и приде́т. <...> Пля́шут и все́» (Подсевы 2980-19). «Лоша́дь» – связывали двух человек «задница к заднице» и накрывали покрывалом, еще один человек садился на «лоша́дь» верхом.¹⁶

В нескольких деревнях Порховского района зафиксирован ряженный «Ку́рыш»/«Ку́руш».¹⁷ Характерно, что в представлении этого персонажа участвовали дети. «Ра́ньши да́же ма́линькии-та мы, быва́ла, [рядились]. Шубу абаро́тим, да и вени́к привя́жем – хвост, и пля́шем. Руки, рукавы́-та, туда, в на́гу [в валенки]. И вот тут и пля́шишь:

Ку́руш-ку́руш, па́пляши́,
Тва́и дети́ хараши́.
Ай, нос кру́чком,
Жопка́ с я́шше́чком.

А ку́руш пля́ше[т]! Абде́лавши-та» (Ольхово 2980-29).

Один из характерных приемов ряженья – переодевание в одежду противоположного пола.¹⁸ «Жѣ́ншчи́на одява́етца там в мужчи́ну: штаны́ там, каку́-та гимнасте́рку с арде́нам. А мужчи́на там в же́ншчину́ пири́дява́етца. Ну и кто́ как мог – чу́дили» (Подсевы 2980-10). В некоторых случаях такие



ряженные получали наименование – «Суженый-ряженный»: женщины надевали мужские брюки, «кожанку», шапку, брали в руки гармонь (Качурицы 2211-15).

Ряженье активно включалось в обрядово-игровые сценки смеховой направленности. Один из наиболее распространенных сюжетов связан с отпеванием и похоронами «Покойника».

Наряжали «Покойника»: клали парня на доску («лежит приставивши»), привязывали к ней «утиральныйник» (полотенцем), накрывали белой простыню, несли по деревне и приносили на беседу. Девушки по очереди подходили и плакали голосом: «Ванюшка, прошйай, прости». По одному из рассказов, когда подошла последняя девушка – парень «газ пустил». Девушка сказала: «Ой, девки! Тело-то уже спóртилось, уже пахнет, понесём его в часовню». В конце игры парень, наряженный «покойником», вскакивал с лавки и пугал девушек.¹⁹

Не менее распространена и шутейная свадьба: «женили», «венчали» жениха и невесту. Рядились пожилые мужчины: «поп» – в армяке, волосы сделаны из льна, «шапку какую-нибудь, дажно быть, делаешь ту, катору ня есь смяшнёе», «платье пожилых жёншин адёнет», «красный пояс», в одной руке держит соломенный крест, в другой – «кадило» (банку с дымящимися углями). «Сзади за ним яшшо идёт как “пасаломщик”» – «тот малёнько папрошше, в каком-нибудь пиджачёчке», «памазан сажей: брови навядут, штóбы ня узнать, делают усы». «Жених с невестой» и «поп с пасаломщиком» ходили по кругу, «поп» пел, а «“пасаломщик” што ж? – он токма собирает деньги и подпевает “попу”». Сначала «авенчёает, а патóm: “Жаніх – плати!”».²⁰

Записаны небольшие фрагменты имитаций церковной псалмодии с текстами смехового плана:

«Учїсь шши варї-и-ити,
Карóв дай-и-ити,
На м... блох давї-и-ити.
Богу помолї-и-имся.
Вам жить-поживать.
Добра наживать.
Алилуйя, алилуйя, алилуйя!»

(Климово 2986-38).

Атрибуты ряженья и нормативы поведения ряженных связаны с образом «мира наизнанку». Они, с одной стороны, нацелены на вызывание ритуального смеха (рядились «кто смяшнёе», «надо рассмяшить») и одновременно часто провоцировали страх. «Ряженным абдэлаесси, белым – и плат, и всё. Другой раз рябяты-та подойдут: “Ох, тошнинька, ах, тошнинька!” Так шутили, [что] боялися, што Боґ знаїт! Па нэскалька чїлавék сразу идёт, так где ж не испугаться – страшно!..» (Ольхово 2980-23). По отношению к тем, кто повстречается им на пути, ряженные вели себя активно; например, валяли в снегу (Качурицы 2211-15).

Отмечены необходимость изменения облика и запрет на подачу голоса ряженными²¹ для того, чтобы быть неузнанным – «сделан так, штóбы не заметили, кто это» (Климово 2986-38). В качестве атрибутов ряженья наиболее распространены шубы, использовавшиеся независимо от номинации и образа обрядового персонажа. Активно участвовала в создании смехового облика одежда:

- одетая не по правилам – например, шубы, вывернутые «кверху шерстью» (наизнанку);
- негодная – худая, рваная, грязная;
- чужая – не принадлежащая участникам обряда, одежда противоположного пола;
- старинная (армяки, кафтаны, длинные рубахи, сарафаны, лапти).

Лица закрывали марлей, тряпками, надевали чулки; чернили сажей, углем; выбеливали – обсыпали мукой, крахмалом, мазали мелом; углем рисовали брови, усы; делали бороды из льна или ваты.²²

Упоминается использование ряженными самодельных масок из бумаги, тряпок.²³ В д. Крутец они назывались «страшными» (2978-09). «Шубу вывернут и наденут маски, шапки шаршавыи. Так и намта, бывала, не узнать, што пракужаютца што-нибудь такое» (Ольхово 2980-23). В д. Климово описан архаичный вариант маски ряженных из меха, закрывавшей нижнюю половину лица – «шубная борода»: «А вот шубные такие [бороды]. Вот тут пристроят, тут разрежут – рот, привяжут [к носу] – вот у него будет борода. И тут у шеи пристроят. Вот как раньше пожилые мушїны с барадой ходят» (2986-38). Сзади маску закрепляли льняной нитью.

По многим рассказам, важнейшей составляющей смехового действия, разыгрываемого ряженными, была пляска под гармонь, балалайку или «под язык».²⁴ Под пляску пели «озорные» (похабные) припевки. За пляску ряженных одаривали, подавали деньги или что-нибудь съестное: куски сахара, бражку, водку, сырые яйца, свинину, муку. «[Придем] – как пустимси плясать, все адёвши-та худа, нам и свинины надаю[т], и денег надаю[т], и муки насыплю[т]» (Ольхово 2980-29).

Собранное угощение далее использовалось участниками ряженья для приготовления совместной трапезы – складчины. «Блины пякём, ляпёшки пякём. Забран тарьбёшки с сабой. Муки-та нам насыплю[т]» (Ольхово 2980-29). «Дают нам [всего] (эта как ряженным-та ходим). Надают, так мы придём посли, стол сабярём, чай грём. Што дадут нам там – едим да и пьём чай» (Ольхово 2980-23).²⁵

Мотив выпрашивания даров и различные способы их получения можно рассматривать как центральный смысловой элемент ритуала ряженья. Возможно, что именно этим обусловлены номинации обрядовых персонажей или их группы (например, «цыган», «цыгане»).



В Святки делали «Чучело»: мужскую одежду (штаны, рубашку, шапку) набивали соломой и ставили на крыльцо или посреди деревни – «мужика слéпят» (Столыпино 2172-04, РФ 1751). Дети лепили из снега «Бабу Ягу» (Лашково 2190-13).

Основными участниками ритуальных БЕСЧИНСТВ МОЛОДЕЖИ были молодые парни – «мáльцы». Молодежь «бедокурила», «озоровала»: «...так вот привяжут талкúшку [к двери] или мóжут дрóви кинуть» (Подсевы 2980-10). О ритуальном статусе таких действий свидетельствуют комментарии местных жителей о том, что озорства – необходимый и закономерный элемент зимних празднеств: «...в святки обязательно начудить надо» (Лог 2982-18).

Самые распространенные виды бесчинств:

– ритуальное воровство (крали дрова, уволакивали сани и дровни, закидывали их на деревья, на крыши домов);

– закладывание печных труб, закрывание ворот, дверей (обрезали веревку от щеколды и подпирали бревнами, дровами, заваливали соломенными пучками, разным хламом, завязывали проволокой);²⁶

– «скрýпку делали», «скрыпúчку»: делали так, что на морозе дверь скрипела – «всяким голосáм выговáриват» (Быстро 2193-20).

Некоторые озорства имели брачную направленность. Именно с этой целью символически соединяли парня и девушку, которые в глазах деревенской общины считались потенциальной брачной парой: «нити наводили» – протягивали нити между их домами, раскладывали дрова из поленицы на дороге.

Характерным элементом святочной обрядности являются разнообразные ГАДАНИЯ. «Éта на Святках. Вот пёрва Ражество прайдёт – и вот гадали» (Подсевы 2980-09).

Значительная часть сюжетов гаданий была связана с нечистыми местами: «крестáми» (перекрестками дорог), баней; с пограничными локусами – под окнами дома, под дверями церкви; с неосвоенным пространством – за деревней, у проруби и т. д. Время гаданий – вечер, ночь (около двенадцати часов ночи).

В основном девушки гадали на будущее замужество: суждено ли выйти замуж в будущем году, в какой стороне живет жених, каков будет характер будущего мужа и его родни и т. д.

– «Снег пололи», «снег сеяли».²⁷ Девушки ходили «на кресты» («за деревню выйдешь») и слушали. «Éта в падóл набярúт [снега] дявчáта. А патóм прислушываютьца: где ли сабáки зала́ют или кто-та где-та крикнет – значит, аттúда суженый-ряженный будет. Каждый па о́череди и слúшая» (Подсевы 2980-09). Могли «полоть снег» метелкой – «ночёв-

кой». Если во время гадания слышался плач – это сулило смерть. В тот момент, когда набирали снег в подол и трясли его, приговаривали:

«Палю́, палю́ сняжо́чик,
Палю́ бе́ленькай сняжо́к,
Ты залай, залай, саба́чка,
Где мой ми́ленькай дружок»

(Быстро 2193-20).

– «Слушали на мусоре»: «целую неделю (три дня) капи́ли» мусор (не выносили из дома) и в Рождество шли с ним на перекресток. Вставали на мусор и слушали – что прислышится («сеяли мусор» – Осташево 2982-06).²⁸ Варианты: кидали кусочек хлеба (зажигали лучину) и слушали, где собака залает – в ту сторону и замуж выйдешь.²⁹

– «Слушали» – «слúхали под о́коньем», спрашивали имя суженого, подслушивали, о чем говорят у соседей, подбегали к окнам и спрашивали: «Как сужена звать?» – и ждали, что ответят.³⁰ Шли к церкви, прислонялись ухом к замочной скважине и слушали – поют или плачут (Верхний Мост 2989-01). Заворачивали девушку в белую простыню, она ложилась на землю и приговаривала: «Сúжено-ряжено, ты приди ко мне наряжено. Если придёшь, ты меня позови» (Поддубье 2195-30).

– Несли золу на перекресток дорог и «смотрели» – в какую сторону ее понесет ветер. «Наскрýбт на засло́ну или на што [другое]. Залы́ вазьму́т и пайдúт высыпа́ть. Высыплóют, и вот аткúда ветир, куда залу́ панясло́ – значит, ей бúдит дроля с то́во бо́ку» (Подсевы 2980-12).

– Гадали на таракана: несли таракана в спичечном коробке на «кресты», там выпускали с приговором и смотрели – в какую сторону он побежит; коробок клали под подушку – суженый должен присниться. Приговаривали: «Таракан, таракан, приведи меня к тем сеня́м и тово́ сужена повидать, за каким мне замужем бывать» (Ямкино 2182-09). То же самое делали с сороконожкой, приговаривая: «...у тебя со́рак ног – сведи меня туда, где сужена мая́» (Путилово 2180-03).³¹

– Бежали с лепешкой (блином) по деревне: если угостить блином парня, попавшегося навстречу, он и будет женихом; если навстречу попадетсá мужик с бородой – будет богатый муж, если никто не попадетсá – замуж не выйдешь.³²

– Смотрели в зеркало: шли в баню или в холодную половину избы, надевали на шею хомут, зажигали свечи, ставили зеркало против зеркала, садились лицом к одному из них и глядели – должен показаться жених.³³

– Смотрели в стакан с водой: после двенадцати часов ночи шли в баню, зажигали свечку, наливали в стакан воду, опускали в нее обручальное кольцо и высматривали жениха: «...глядели долго – судьба придёт». Выливали в стакан с водой яичный белок



(«белунок») и ставили на божницу. Утром смотрели – что привидится.³⁴

– Пересчитывали предметы: «тын сѣтали», «тын меряли», «сгорóду захватывали», «дрова охватывали», «полешки тягáли». Если захватишь четное количество – выйдешь замуж или будет парень на гулянке, нечетное – останешься одна. В амбаре «бревна захватывали»: узнавали – за бедного или богатого жениха суждено выйти замуж. Приговаривали: «Мяшóк, засék, мяшóк, засék...». «Мешок» (нищенская торба) – означал бедность, а «засék» (хлебные закрома) – богатство.³⁵

– Загадывали на характер будущих мужа, свекрови, свекра. Зажмурившись, брали три горячих камешка с каменки и бросали в пруд или прорубь. Если зашипит – будет свекровь злая, муж сердитый.³⁶

– Гадали с лучиной: три-четыре девушки с завязанными глазами шли к проруби или к колодецу, держа во рту лучинку (три «огóрочка», крестик из лучинок), мочили ее в воде и затем пытались зажечь. Если загорится (будет ярко гореть), то это сулит хорошую жизнь в замужестве (или означает, что муж будет «курящий»), не загорится – девушку ожидает плохая супружеская жизнь, злая свекровь (или – муж не будет курить).³⁷

– Падали навзничь на снег, а утром смотрели: если «перестёбано» (исхлестан снег на этом месте), то мужик будет драчун (Ясно 2175-09).

– Загадывали перед тем, как лечь спать, чтобы приснился «суженый-ряженный», «где замужем бывать»: если приснилась дорога – значит, выйдешь замуж. Перед сном щепали лучинки и делали из них (а также из спичек, прутиков от веника) колодец и клали его под подушку с приговором: «*Суженый-ряженный, приязжай на мой колодец поить лошадь*». Кто приснится – за того и замуж пойдешь. Клали также пояс, зеркало, расческу, обращались к суженому-ряженому: «*Приди, сужено-ряжено, расчѣши меня!*».³⁸

Загадывание на сон считалось самым «надежным» и «верным» способом узнать свою судьбу. «Я палажіла зеркальце и сказала: “Суженый-ряженный, приди, папрасі зёркала”. Ну вот, патóm но́чью действительна падашли ка мне два парня. Адін и гаваріт: “Дай мне, пажáласта, зёркала”. А я ўтрам-та встала, дявчáтам и гаварю: “Девчóнки! Вы зна́йти, я каких двух парней видела! Я никагда́ их не видела нигде́”. Ну вот, а патóm адна́жды прихаді́л “вагон-клуб” судá. А я вот (такая Антані́на была девушка, ана́ пастáрши меня) гаварю: “Тоня, Тоня, иди-ка судá, вот – парня я катóрава видела”. А он то́лька дембализавáлса с а́рмии. А ана́ как рассмеётца: “Придумала! Сама – как э́та, а парень уже́”. Он, и правда, на семь лет меня старше. Я гаварю: “Да, э́тава [видела]. Э́та́т был, э́та́т был. Чупáтый, – я гаварю, – в такой же адéжды – галифэ́, рубашка белая

и пиджа́чок. А втаро́й – брат ево́, в карі́чневам ка-стю́ми был. И я их так видела”. Так вот, правда» (Подсевы 2980-09).

– Перед сном рассыпали в сенях льняное семя с приговором:

«Сею, сею сémечка
Па свайм па сéничкам.
Приведи меня, э́та сémечка,
На ты́и сенечки,
Где мне замужем бывать
И то́е сужено увидать».

Загадывали, чтобы приснился дом будущего мужа (Заболотье 2183-05).

– «Олово лили», «олово плавил», «бумагу жгли»: ³⁹смотрели на тень – «что выйдет, что привидится». Если получится «куча» (как шапка) – замужество, если увидишь стог сена – одна будешь, если машину – выйдешь замуж за шофера (Щерепицы 2192-30).

– «Валенок кидали» через крышу бани, амбара. Если перекинешь – скоро выйдешь замуж. Смотрели, куда валенок «носом» ляжет, туда и замуж выйдет девушка; если валенок «застрянет» на крыше – девушка долго не выйдет замуж.⁴⁰

– «Петуна́ приносили», «иглу в жерновах мо-лоли».⁴¹

– В канун Крещения, во время вечерней трапезы, девушки гадали: во время ужина выходили на улицу и заглядывали в окна – должен привидеться жених (Качурицы 2204-27).

С девичьими гаданиями на Святки связано множество быличек.

Во время Святков проходили праздничные ГУ-ЛЯНЬЯ, на которые собиралась молодежь из разных деревень. На этих гуляньях так же, как и на супрядках, *водили хороводы, плясали, играли* в различные игры.

Повсеместно **в день Крещения** или накануне ЗАКРЕЩИВАЛИ двери и окна дома и различных хозяйственных построек, рисуя мелом небольшие крестики. «Вот тут в избы́ три крестка́, в сенях крестки, на двéрях и с улицы. Вот где бы вы вхаді́ли в дом, в изёбку-то, сюды́ – в коридорч́ик-то, и там крестки» (Малое Заборовье 2973-35).⁴²

Кроме того, **в Крещение** делали крестики из соломинок, лучинок или веточек крушины, украшали их цветными тряпочками или бумажками. Чаще всего такие КРЕСТИКИ СТАВИЛИ НА КОЛОДЦАХ.⁴³ Их могли также класть «в сено», чтобы оно было «спóркое» (сытное), в подполье, где хранился зимой картофель и другие овощи (Кондратово 2988-32). С крестиками из лучинок гадали на Крещение – мочили их в проруби, затем поджигали; замечали – зажжется или нет (Верхний Мост 2988-76).

В Крещение повсеместно проходили МОЛЕБ-НЫ на освящение воды в реках, называвшиеся в на-



роде «Водокшей». Делали «Ярдань», прорубь в форме креста, и освящали воду.⁴⁴ «Вот как была в нас Кряшшённа – тут была вадасвятя в церквы. Так тут воду берёшь и святíšь» (Славковичи 2974-33). Взятая в Крещение из Иордани, обычного колодца или привезенная со службы в церкви вода называлась «кряшшёнской» и считалась святой. Она широко использовалась в народной медицине. Этой водой окропляли скотину в заветные праздники.

В качестве оберега от нечистой силы подойник в Крещение заполняли водой, чтобы колдун не выкликал молоко.⁴⁵

По одному из свидетельств, в Крещение так же, как и в Егорьев день, **ОДАРИВАЛИ** наемного **ПАСТУХА**: ему несли в этот день крашенные в желтый цвет яйца и хлеб – «барышку» (Демиденки 2965-13).

На Крещение проходили **ЯРМАРКИ**, на которых «высматривали невест». Судя по двум описаниям из Порховского района, в Крещение «крали» невест, увозя их прямо с ярмарочного гулянья в новый дом.⁴⁶

Следующий после Крещения день – «**ИВАН**» (**Собор Предтечи и Крестителя Господня Иоанна**). Имеется единственное свидетельство об Иванской Коляде (кануне этого праздника). «Девятнадцатова Крешшённе, а Кыляда – эта Иваськая. Крестил-та явó [Иисуса Христа] Иван Креститель в наш праздник» (Малое Заборовье 2973-35). Та же рассказчица отмечает, что нынешняя Крещенская Коляда заменила старинную иванскую: «А в Иваськую Кыляду (вот тяпёрь – в Кришёнскую), эту куделину неси в поле, эта всё на поля» (Малое Заборовье 2973-35). С Иванова дня начинали ходить в сваты (Кондратово 2988-32).

В зимний мясоед по воскресеньям **КАТАЛИСЬ** на лошадях и с гор на «ледянках», делали кучу-малу.⁴⁷

«**СТРЕТЕНЬЕ**», «**ВСТРЕЧЕНЬЕ**» (**Сретение**). Существует единственное описание обычаев этого дня, связанное с драками «мальцев»: парни ходили в чужие деревни и дрались из-за девушек (Качурицы 2204-26).

МАСЛЕНИЦА

Суббота перед масленичной неделей – **РОДИТЕЛЬСКИЙ ДЕНЬ (Вселенская родительская суббота)**, день поминовения усопших.

Ходили в церковь – освящали поминальную еду. Часть еды отдавали нищим, «побирахам». «А патóm, када уже кончитца [служба], тагда уже разбирают чашки. Попám или певчим там, вазьмёшь с чашки, палóжишь на стол. А там – пабирахам всё астанитца. Дашь им, бабам старым-то. На стол палóжишь. Раз ты принясла паминать, в церквы на стол и палóжишь» (Крюково 2970-09).

Немного поминальной еды приносили домой и давали детям: «Если ребята дома есть, вот скоко-нибудь канфёташик дати [надо]. Там мол, “дедушка прислал”, “бабушка прислала” – как будта бы паянуть вот так нада. Эта паминки называютьца» (Крюково 2970-09).

Обычно празднование начиналось с **четверга** («загуливали» Масленицу) и продолжалось до **воскресенья**. Основные гулянья проходили в последние два-три дня масленичной недели.

Встреча Масленицы была отмечена различными ритуальными действиями. Так, в д. Скрипово ЖГЛИ соломенный сноп – «**КУКУ**» (2983-06), а в д. Щерепицы начало праздника ознаменовывалось приготовлением ритуальной еды, традиционной для этого праздника – **ЖАРИЛИ ЯИЧНИЦУ** (2193-06). «Вазьмёшь чашечку, туда яец набьёшь, малака нальё[шь] и – на агонь. А яно и сдедаетца» (Бёрдово 2971-22).

Кроме того, всю масленичную неделю пекли **БЛИНЫ**. Печь блины начинали на следующий день после «мясных заговен»: «Пройду[т] загавены мясныи – вот на масленой ниделе, и пяку[т] блины. Эта встарь. <...> Блины всякие пякли: и авсянаи, и житныи, и гарóхаваи» (Бёрдово 2971-22), ели их с квасом. Также варили овсяный кисель, пекли гороховые пряники.⁴⁸ Различалась еда, приготавливаемая только на встречу и проводы Масленицы, и та, которая готовилась в течение всей недели. Судя по некоторым рассказам, яичница входила в состав трапезы, отмечающей начало и конец недельного праздничного цикла, а блины упоминались как основное ритуальное блюдо Масленицы.⁴⁹

Значительная часть обрядово-праздничного содержания Масленицы связана с различными видами **КАТАНИЙ**.

Масленичные катания отличал особый размах, интенсивность, разнообразие типов, сложное переплетение празднично-демонстрационной и ритуально-магической функций.

Сведения общего характера о катаниях на лошадях встречаются повсеместно.⁵⁰ Каждая деревня имела закрепленный традицией день для катаний, о котором знала вся округа. Ездили кататься, в основном, по соседним деревням (за 10–12 км); упоминались катания по льду озера.⁵¹

Катания на лошадях имели особенно нарядный вид и праздничный характер. Парни приглашали кататься девушек, с которыми дружили, брали с собой деревенского музыканта – обычно гармониста. Для масленичных катаний выбирали лучшую выездную лошадь, запрягали расписные сани. Во время катаний пели *припевки под гармонь и масленичные припевки*.

Поскольку такое катание могло продолжаться несколько часов, то, чтобы не замерзнуть, клали в



сани две подушки, на которые садилась девушка, а ноги укутывали тканым цветным одеялом и покрывалом. Возвращались после катания домой лишь поздно вечером.⁵²

Существуют свидетельства о гонках на конях, которые устраивали мужчины – «чей бегун каво обгонит», «взапуски катались».⁵³

Мотивировка масленичных катаний устойчиво связана с воздействием на рост льна:⁵⁴ «в Масленку пакатáешься – и лён длинный вырастет» (Подсевы 2980-12). С этой же целью взрослые катали малышей. «И ребятишек катали. Придут: “Ну, дядя Серёжа, запряги, – скажем, – каня”. Ну вот, я запрягаю каня в дровни. И сажаю ребятишек, как бы лён лучше вырос. Штоб больше ребят было, полные дровни. <...> Вот (й)их катают, аны песни паю́т» (Подсевы 2980-12). Взрослые не могли отказать в просьбе детям: «...запрягаешь – ня хо́чешь, штобы лён пропал» (там же). В д. Кириллово рассказывали, что во время катаний по деревне ребятишки прыгали с дровней и кричали: «Вот такой лён больше-о-ой!» (Кириллово 2981-40).

Сведения о катаниях с гор не столь распространены.⁵⁵ Дети, молодежь катались на санках, на решетках и ледянках. «С гор катались мы. В нас <...> такая гора была. Вот атсю́да на́чинаешь и вот туды далё-о-ко всё эти кáтютца санки» (Подберезно 2973-11).

Масленичные катания были тесно связаны с брачной тематикой – чествованием молодоженов на Масленицу. «МОЛОДЫХ ПРИМОРАЖИВАЛИ» – во время катания им загораживали дорогу, требуя выкупа. Только откупившись гостинцем, молодые могли продолжать путь снова (Столыпино РФ 1751).

Составляя непрменный атрибут Масленицы, ГОСТЕВАНИЯ были связаны, в основном, с посещением молодыми супругами родителей жены в четверг или пятницу на масленичной неделе – «зятя ездили к тёще на блины».⁵⁶

Необходимым элементом масленичной обрядности, непосредственно связанным с брачной тематикой, являлась «ШЕЛУГА», «ШЕЛЫГА» или «ШУЛУГА». Сама «шелугá» представляла собой тряпичный мячик, украшенный цветными лоскутками, нашитыми по всей поверхности – «анá лахмáтая, шелугá-та, палу́чаетца» (Демиденки 2965-15).

Ее шила молодуха специально к Масленице. «Выхажу́ я, примёрна, замуж. Вышла замуж в другу́ дярэвню. Пашла́ за вадой. Мальцы не дадут вады́ нанести. Будут ваду́ выливать, пака́ ты шелугу́ не сашьёшь. Вот такой круглый сашьё́т мя́чик, как в футбол [играть]. Туда набы́ют опёлков, а тут всяких тряпо́чек, так болта́ютца. И вот эту шелугу́ сашьёт малада́я» (Демиденки 2965-15).

После получения шелуги в качестве выкупа парни играли с ней:⁵⁷ «Вот ма́льцы вдоль улицы (зимой, па сне́гу) и стеба́ют нага́м э́тыт шелугу́, как футбольный мя́ч»; «И мужу́ки, и парни эту шулу́гу так и ганя́ют. Артель на артель. Это было весело. <...> Вот артель – мы туда, вы судá, как футбол. Хто вот угóне [угóнит], примерно, на адну́ сторону дярэвни, хто на другу́ю. Такая игра бы́ла. И до тех пор игра́ют, пака́ не разабы́ют» (Демиденки 2965-15).

Единичный характер имеют сведения о РЯЖЕНЫХ на Масленицу. «Ряженные хад́или ня только на Ма́слиницу, а всю неделю, считай, хад́или. Хто што одява́л – и женское, и мужское. “Цыга́ням” обделывались, собирались “цыга́нем”» (Подберезно 2973-11).

В течение масленичной недели собирались каждый вечер на перекрестках дорог («крестах») и пели лирические, так называемые «даляв́ые» песни (Лашково РФ 1758).

Наиболее насыщен ритуальными действиями был последний день масленичной недели – Прощёное или «Прощальное» воскресенье, «Прощённый» или «Прощальный» день. «Прощённый... Год прашёл, так ад́ин адно́му на́да прошша́тца, штоб все грехи простились бы. Мы с табой́ переругáвши, а попрошша́исси. Э́та уже – как памири́сси» (Подберезно 2973-11).

В некоторых деревнях Порховского района в этот день проходили ЯРМАРКИ.⁵⁸

Центральное событие последнего дня – СОЖЖЕНИЕ МАСЛЕНИЦЫ – происходило поздно вечером, «на смерка́нье». «Ма́слину пра́здноваю[т] у нас – ве́чирам жгу[т] кастёр, сабира́ютца» (Бёрдово 2971-22). Гулянье могло продолжаться всю ночь: «Да каких пор хошь. До каких пор тва́я душа жа́лая. Хоть и да утра́ гуляй» (Бёрдово 2971-22).

Этот обряд обозначается такими устойчивыми выражениями, как «проводать Масленицу», «жечь Масленицу», «жечь масло». В последнем случае название мотивировано представлением о сжигании на масленичном костре скоромной пищи, которую в период Великого поста сменяла постная.⁵⁹ «Мясоедь конча́етца, а пост на́чина́етца. Так вот – “масло сожгли”, не пойшь [больше]» (Луг 2980-01). «Будем праважа́ть Ма́слену. Мясоведь пра́йдё[т], пост-та Вяли́кай на́станя» (Бёрдово 2971-22).

Другие варианты названия масленичных костров: «огни́», «о́гнище». В одном из рассказов акцентирована их продуцирующая направленность – «чтобы лён рос хороший» (Желавкино 2978-13).

Основные формы масленичных огней – костры и факелы. Они сооружались:

– на горах, горках, высоких местах;⁶⁰ упоминались сжигания Масленицы на местах древних куль-



товых погребений – на могильниках (Качурицы 2204-23). «Я ня знаю, за што так называют. Вот у нас гора Магазэя. Вот гора Магазэя, гора Зайцева и Мядвёдак – вот всё эта горы так называюцца. А вот жгу[т] Масленцу всё на горы Магазэя» (Бёрдово 2971-22);

- за деревней, на краю деревни;⁶¹
- на перекрестках дорог – «на крестах»;
- в поле: «Вот ў нас свая дярэвня сабярётца, ў поля выйдет, жгёт. В другой дярэвне смотришь – там жгут» (Луг 2980-01).⁶²

В обряде сожжения особое значение приобретает согласованное коллективное шествие вдоль улицы: «Вёчера дождутца – пойдут пёрва на один край. Сожгу[т] Маслиницу, потом на другой край пойдут – сожгу[т]. А патом уже аттудава иду[т] артелью» (Подберезно 2973-11).

Рассказывали о сооружении костров больших размеров, в организации которых участвовала вся деревенская община. В качестве главных участников упоминались подростки, молодые парни и девушки, которые собирали хворост в лесу, обходили дома, прося у хозяев веники или солому, после чего свозили все это на то место, где будут жечь костер.⁶³ Каждый вносил свою лепту в устройство масленичного костра – от пучка соломы и более, «кто што несёт». «Верес собирали днём. Полный день сабираеш. <...> Все, рабятня. Вот пайдёшь, насыкёшь бревён – принясёшь, паложись в кастёр. <...> Вёчирам, часов в вóсмих вёчира, зажгёшь» (Бёрдово 2971-22). К костру собиралась вся деревня – и молодежь, и старики: «...сабираёмся все в ку́чу, весь народ сабираётца» (так же).

На масленичном костре жгли пучки соломы или соломенные снопы,⁶⁴ пучки льна и «последки» кудели, верес,⁶⁵ веники, дрова, старую обувь,⁶⁶ колеса (Лашково РФ 1757), бочки от дегтя («баклаги») и просмоленные ведра, в более позднее время – баллоны (резинные автомобильные камеры). «Вересу насыкёшь, “пуги” такий делаеш – жгём Маслену. А тапёрь-та вон баллоны возю[т] да всё. Там уже што хошь делай, там всё гулянье. И вот, бывала, верес сяку[т] ды носим. Верес скарэй загараетца. А туда вот и сапаги резинавые, благие, кидаеш. Кругом саляркай абальёшь» (Бёрдово 2971-22).

Факелы представляли собой длинные жерди, палки, обмотанные соломой или льном. На них могли водружать соломенные снопы, привязывать веники, вешать корзину. Жерди выбирали наиболее длинные и поднимали их «повыше» – «вздёмут высоко», чтобы «далеко видать было – там загарелась Маслена, там...» (Качурицы 2204-23). «Бывала, дасть атёц сапог рязиновый, надёнишь на палку и бяжишь скарэй на Маслену с сапагом: “Агá, мне папка сапог дал! Слава Богу, мая буде[т] высакá!” На палку-ту надёнишь, висока сапог-та загаритца

резинавый» (Бёрдово 2971-22). В д. Подсевы рассказывали, что в их деревне бывало до двадцати огней, когда провожали Масленицу (2980-12).

В д. Скрипово это называлось «жечь кúку» (2983-14), в д. Желавкино – «крест» (2978-13), в дд. Луг (2980-01) и Подсевы (2980-13) жгли «быка», «бычка», «быков». «Такие жгли “быки”, как назывались, с салóмы. Свяжут так длинный, зажгут и вот и держут. Пиравязано в нёскальки раз, метра три. Зажгут, поднимут – он и гарит. Ещё ў кавó рúжья есть, – выйдет, стрельнет в э́тат, ввёрх-та. Ано́ так искры и лятят!» (Луг 2980-01). С «последками» (недогоревшими пучками соломы) озоровали: мальчишки раскидывали их, «стебáлись» – стегали друг друга (Ясно 2176-07; Подсевы 2980-15). С факелами катались на лошадях; примечали – у кого ярче огонь: «Чья яснее горит – та свадьба будет веселее!» (Малые Пети РФ 1982).

Особого внимания заслуживает рассказ об изготовлении МАСЛЕНИЧНОГО ЧУЧЕЛА, записанный в д. Бёрдово: «...в нас ня “чúчела” называли, а “пугала”». Делали «пугало» мужики, парни, мальчишки. «Забирай пук салóмы и обвивай на жёрдину салóму-ту. Жёрдину-та паложись (так-та ведь ана́ павáлитца) и убвивай, салóмай-та абклáдывай, ниткай и акруцивай. <...> Хоть и сноп, хоть два. Хошь пабóльше, так и два снапá не жалей и убавьёшь ниткай, и всё. Вот и чúчела». Каждый приносил на гулянье свою «пугалу»: «Я дома сделаю – пайдú са сваёй “пугалай”, тот дома сделаю. Сделаеш эту “пугалу”, вот и идёшь на Маслену с э́тай “пугалай”. “Агá, мне сявóнни атёц дал два пукá салóмы”. И вот идёшь, и нясёшь». Так же как и факелы, масленичное чучело стремились поднять как можно выше: «Э́та как падымишь, так ана́ висока, так дáльши видать, што – “мая Маслена”». Дети хвалились: «То вот виряску пысякём, а то вот с э́тым “пугалам”. Вот и идёшь. У кавó палка-та дольше, тую выше падынишь палку-ту: “Мая дольше гарит[т]! Дольше гарит[т], вот!”» (Бёрдово 2971-22).

Во время сожжения Масленицы звучали *выкрики, масленичные припевки и припевки под гармонь*, девушки пели лирические – «далявйёе» песни, «кто какú знает», «прощальные песни» (Осташево 2982-07; Большие Пети РФ 1985). Особую роль имели *выкрики* императивно-побудительного характера: «Гори, гори ясно, чтобы не погасло!» (Дубровичи 2985-11); «Гарй, Маслина, гарй, Маслина!» (Бёрдово 2971-22), – или комментирующего: «Баклагу жгут, баклагу!» (Степерино 2207-16). Около масленичного костра *плясали*. «Кто в гармонь играе[т], кто приплясывает, песни паё[т], кто што» (Подберезно 2973-11).

«Прашла масляна нядэля,
Настал Вяликий пост!



Насаділи кружку квасу,
Тянут рѣдчину за хвост!»

(Ясно 2178-02).

«Прощай, маслена нядѣля,
Настаѣт Вялікий пост!
Полезай, мама, в истѣбку,
Тяни рѣдчину за хвост!»

(Поддубье 2195-30).

Повсеместно к сожжению Масленицы были приурочены ритуальные озорства – «шутки», смысл которых, во многих случаях, уже забыт:

– Мазались сажей: «Ну, пирамáжут всех, кто кавó пирамáжет. Ана́ и назывáетца – Масленица. Придѣшь дамой, што шишóк пирамáзанный, весь в сажу [вымазан]. Няуж ня мазались? Дрóвы-та гаря́[т]. Те галавѣшку-та вóзму[т] да па лицу и правяду́[т]. Так вот – харóш дамо́й придѣшь. И мальчишкам пападѣт – стая́т, другой раз, рот разинувши. А я падбярú [головешки], да и за зад: “Да на, а вот и тябѣ [на]!” – ты мне, я тябѣ. Вот и придѣшь дамо́й, што шишина́ [нечистая сила] <...> Вот кастёр-та пакá прагарая́, так вот в э́та время сажей-та и валяем, ма́жутца. Другой раз гарі́[т] и ўтрам. Встанешь, а ещѣ и Мáслена гарі́[т]» (Бёрдово 2971-22).⁶⁷

– Валялись в снегу: парни зарывали девушек в снег – сначала мазали сажей, а потом «отмывали снегом»: «Там кто валя́етца, шелуго́й ката́етца, кто как» (Подберезно 2973-11); «И в снег павáлю[т] – тярпíи, и снѣгам абрóю[т] – тярпíи. Вот завáлю[т] тябá, вóзмут и абрóю[т] снѣгам. Встаѣшь, што ком снега. Агá. Атря́хнися, да и бяжíшь скарѣе, што́бы и тябѣ завалить ба. Та́ма шутки были, шутки» (Бёрдово 2971-22).⁶⁸

– Дети играли в снежки (Бёрдово 2971-22).

У масленичного костра мужики и парни боролись – мерялись силой, «тягались».⁶⁹

Особым образом было отмечено возвращение с масленичного костра – шли поздно вечером артелью, пели песни.

Расходясь по домам, прощались на Великий пост или обходили дворы, прося прощения друг у друга, чтобы «зла не держать», целовались. Приговаривали так: «*Прашшáйте, прашшáйте, прастíте нас*»; «*Прощай! Простите грешную!*»; «*Хозяин с хозяюшкой, прошшáйте, простите меня, грешницу*». Им отвечали: «*Бог вас простит*». «*Иду́[т] и под каждым окном: “Тѣть, прошшáй! Дядюшка, прошшáй!”*. Вот иду́[т] по дирѣвни – прошшáютца са всим. Э́та в Мáслиницу, ве́чером» (Подберезно 2973-11).⁷⁰

Одно из объяснений обычая прощания на Великий пост связано с народными эсхатологическими представлениями о том, что на Масленицу Конец Света наступает. Старики думали о смерти – «какая-та стихия» бывает, «может, не встанем?»

Считали, что если не «народится месяц», они умрут. У тех, кто приходил прощаться, спрашивали: «“Месячóк-то видели?” – “Видели”. – “Ну, слава тебе, Гóсподи, будем живы”. Бывало, как месячóк не народитца, мало ли – памрѣм или што?» (Качурицы 2204-23).⁷¹

ПЕРИОД ВЕЛИКОГО ПОСТА

В течение семи недель Великого (Большого) поста молодежных гуляний не было. **В первый день** Великого поста приговаривали: «*Ну, севóдня пост – тяни рѣдчину за хвост. Чисти, три да поeday и никуда не ходи, нигде не говори*» (Щерепицы 2193-06). Девушки убирали свои украшения. «Бывало, што как тока приѣдишь с Мáсляны – в понядѣльник, сразу эту грябѣнку, бусики – всё снимаешь и кладѣшь в яшшичѣк, в сундучóк, до Паски, што́бы ни Бóжа мой – ничѣва тако́ва не было» (Качурицы 2204-07).

Во время Великого поста ели редьку, свеклу, огурцы, картошку, житную кашу. Запрет на употребление скоромной пищи объяснялся детям так: «*Вы ходили Масленицу жечь – молока вам сегодня не будет. Вы свое молоко сожгли*» (Подзорово 2983-56).

Время Великого поста связано с изготовлением и обработкой холста и пошивом одежды. «Став́и ткали»: ткали кисею, полотно на полотенца («рушники»), салфетки, на рубахи, кальсоны, на «постель» (матрацы, простыни), ткали половики. Холсты отбеливали. В первый год замужества молодуха весь Великий пост проводила за работой в отчем доме: «*А на Великий-та пост ана́ [невестка] ѣдит туда, дамо́й – став́и ткать, к радíтелям*» (Демиденки 2965-13).

Из постовых игр упоминается игра «*в камушки*» (Травино 2121-09). В середине поста (возможно, в «Средокрестье» или Благовещение) молодежь просила священника разрешить устроить гулянье: собирались в середине деревни, звали гармониста, там плясали и пели (Поддубье 2195-28).

Во время разлива рек девушки выходили на улицу и пели «*всякíи старинные песни*», «*далевые всё песни пели, харóшии*». Сами песни уже забыты, но остались яркие воспоминания об обстоятельствах их исполнения и особенностях звучания. «*Вадá-та выхадíла – анí [девушки] всё песни пели, далевые. А б́ыла рáньши два свяшчѣнника. Анí пришли и слушают ч́ириз ре́чку-та, што как анí [девушки] песни-та паю́т. Анí бросили петь, [священники] гаваря́т: “Дѣва́чки, папо́йти ишшó”*. Анí застеснялись, а патóм их всех на крýлас пригласили свешчѣнники. Рáньши ж песни-та пели анí нападóбии духóвнава такó, милад́и́чныи – ня так, как сич́ас паю́т. Анí на бирягú сидят и паю́т песни, в́ышевши к ре́кí-та» (Девонисово 2965-13).



✦ «Сороки»

В «Сороки» приготавливали обрядовые хлеба круглой формы в количестве сорока штук – в память о сорока христианских мучениках и их «сорока муках» (Махновка РФ 1751). Изготавливались они из белой, ржаной или овсяной муки («с житной муки, са пшанийшнай»; «клёцечки с муки, са ржаной» – Качурицы 2204-28) и назывались «кома́ми», «ко́лобками», «орехами», «клёцками», «катышка́ми», «сороками» или просто «лепёшка́ми». ⁷²

Испеченное делили на всех членов семьи – по четыре-шесть штук на каждого (Ямкино 2182-09). На «кома́х» загадывали: в один из них «закладывали» копейку, в другой – щепку. Если достанется щепка – это означало смерть (Заболотье 2183-06), если копейка – счастливая жизнь; тому поручалось засеивать (Махновка 2174-08). «Это мы уже и са́мы пякли́ в Сороки. Закатывают копеечку (там десять копеечек или двадцать копеечек). Сорок катышкóв – та́ки зделат с муки клёцечки, вот та́ки ма́леньки, кругленьки клёцечки. Мнóга зделат (семья, так мно́га). И кладут капеечку, пятнадцать капеек иль двадцать – вот в эту адну́ клёцечку» (Качурицы 2204-28). Смысл гадания в некоторых случаях оказался уже забыт, и оно воспринималось как детская забава. «Садисся э́ты клёцечки е́сть. Так хо́ть вси съе́шь, [думаешь]: хо́ть бы капеечка тебе даста́лась. А за́чем э́та капеечка? – Бо́г зна́ит» (Качурицы 2204-28).

Считали, что в «Сороки» из теплых стран прилетают сорок птиц. «Закармливали птиц», вынося им сорок «орехов» и специально сваренную для этого пшеничную кашу. ⁷³

✦ Благовещение

Благовещение – «большой праздник», на него «птичка гнезда не вьёт» (Верхние Горки 2206-02). В этот день ходили в церковь, ОСВЯЩАЛИ ЗЕРНА яровых культур для предстоящего сева. ⁷⁴ «Ро́ж-яре́нка, катóраю се́ить [надо], там нямно́жка в це́ркви настанóвлена – на ста́ли. А па́том, кагда́ уже служение буде[т], э́та свешше́ние – он [священник] приходит с крестом, кра́пит вадо́й. Та́кая киста́чка и ён кра́пит всё и кади́лай кади́т, и певицы па́ю́т» (Славковичи 2974-33).

К этому дню ВЫПЕКАЛИ ХЛЕБ из ржаной муки, с яйцами, который назывался «бары́шечка», «благовещенский пирог» или «благовещенский хлеб». По одним свидетельствам, его хранили и затем брали с собой в поле на первую пахоту и засеивали; по другим сведениям, с этим хлебом в Егорьев день каждый хозяин обходил скотину в своем дворе перед первым выгоном в поле. ⁷⁵

✦ Вербное воскресенье

В Вербное воскресенье ломали веточки вербы, украшали их цветными тряпочками, бумажками и

несли освящать в церковь. «Вербу лама́ем в Ве́рбенна васкрисе́ння, пу́чок. В це́рковь пайдём с ве́рбай. Разукра́сют [её] бума́жкам, лэнта́чкам. Э́та ра́ньши, тепе́рь-та не разукра́шивают так» (Малое Заборовье 2974-05). «Ве́рба́чку украшали, кагда́ в це́рква́в в Ве́рбенна васкрисе́ння [шли]. О-о! Разукра́шена – бума́гам ва́ским вербу украшали. И с э́тай ве́рба́чкой мы пайдём в це́рква́в. Там свети[т] [батюшка] – хо́дя по ва́сей це́ркви. Наро́ду мно́га. Ве́рба так па́днята, и ба́тюшка и хо́ди[т] с (й)ий там. Несе́[т] ваду́ – э́ту ве́рбу́чку крести[т] вот так и паё́[т]» (Славковичи 2974-33). ⁷⁶

По возвращении из церкви «стебали» (хлестали) ребятишек вербой, приговаривая: «*Я не вербочкой стяба́ю – красне́нким яй́чкам*», а потом ставили вербу в «бо́льший угол» – к иконам, где она хранилась до Егорьева дня. ⁷⁷ Веточками вербы каждая хозяйка выгоняла свою скотину первый раз в поле.

Судя по одному из рассказов, в Вербное воскресенье освящали также и ветки березки – вероятно потому, что и те, и другие использовались в последующем обходе стада на Егорьев день (Голубево 2977-24).

✦ «Чистый четверг»

Страстная неделя считалась нечистой: бытовали поверья, что колдуны в эти дни отбирали молоко у чужих коров, залезали на крышу и «лили» масло (Заболотье 2183-08). Сведения о колдовской природе Великого («Чистого») четверга наиболее распространены и отражаются в вариантах его наименования: «день-колдун» или «колдовской» день (Ольхово 2980-33; Подсевы 2980-19).

По народным представлениям, в этот день происходили всяческие напасти: колдуны отнимали молоко у коров, наносили порчу скотине. Считалось, что в «Чистый четверг» ничего никому нельзя давать, чтобы не было убытка в доме. «Вот в Чистый ча́тве́риг ты приде́шь ка мне, там па́про́сишь, скажешь та́ма: “Ча́ше́чку дай”. Я тябе́ не дам – не́льзя. В Чистый ча́тве́риг никагда́ никаму́ ни давай. <...> Калду́ю[т]. Калдунё-та и бе́гая, и про́сю[т]. <...> Кто приде́[т] к тебе в Чистый ча́тве́риг – никагда́ ни давай ни́чава́!» (Бе́рдово 2972-03). Записано множество *быличек* о том, как в этот день колдуны «портили» домашнюю скотину. ⁷⁸

Для того чтобы уберечься от колдунов, в этот день совершались действия, имеющие охранительное значение: в хлеву на окошко клали камень, а дверь подпирали осиновым колом (Крутец 2978-04).

Одновременно к этому дню, находящемуся в преддверии Пасхи, были приурочены очистительные обряды, потому он назывался в народе также и «Чистым четвергом». Раньше в этот день обязательно чистили печи, мыли и окуривали избы вересом; клали в умывальник одно или несколько яиц,



серебряную монету, березовую ветку и умывались, чтобы лицо было чистое; катали яйцом по лицу, чтобы оно было гладкое; садились на лошадь и чесали себе голову, чтобы волосы хорошо росли.⁷⁹

ПАСХАЛЬНАЯ ОБРЯДНОСТЬ («ПАСКА»)

Упоминается обычай **СТЕЛИТЬ СОЛОМУ** на Пасху. Мать стелила солому, «чтобы пол не пачкался», а дети играли на соломе, прыгали на ней. На четвертый день солому убирали (Столыпино РФ 1751).

К Пасхе хозяйки красили яйца луковой шелухой и освящали их в церкви. Этот обычай объясняется в народной легенде о воскресении Иисуса Христа: «Краскам красили, шtbody были краснинькие. А как вот в церквях хаділи, там рассказывали, што кагда вот Христа замучили, тагда яво сначала на крест распяли, а патом сняли ево, пахаранили. Пахаранили, и он васкрес. И была заложена камнем магила. И эти камушки, кагда он васкрес, тада вси камушки раскатилися вот красниньким яйчкам. И он паднялся и улетел. Вот так» (Луг 2980-01).

В Пасху ходили в церковь – на всенощную. Ночью во время крестного хода, мужчины стреляли «в ружья».⁸⁰ По легенде, «кагда Исус Христос лятел – в ево стреляли, а он яйчкам красеньким брасал» (Качурицы 2204-24; также: Быстро 2193-20).

К другим праздникам пасхального периода полагалось окрашивать яички в желтый цвет – «желтить». «Вот как начнетца Паска – красим [яйца]. В Егорий жалтым, в Барис жалтым, в Троицу жалтым. К каждому празднику» (Малое Заборовье 2974-05).

Пасхальными яйцами разговлялись, по три яичка клали к иконам. Из других обрядовых блюд на Пасху упоминались круглые пасхальные куличи, на которых при помощи иконы (боковой ее частью) выдавливали крест. Варили также холодец.⁸¹

Существовали различные **ИГРЫ С ПАСХАЛЬНЫМИ ЯЙЦАМИ**. Ставили монету («пятак») на небольшой кубик, вырезанный из картофелины, и пытались сбить яйцом. Сумеешь сбить – пятак выиграл, не собьешь – ставишь свой пятак, и так по очереди.

Мужчины катали яйца по деревянному лотку: «Сабярутца рябаты-та и мужуки. Зямельку кругом сделаю[т] гладынькую, а тут павыши. <...> Нада лапатай [выкопать] кругленьку такую ямочку. Залой абсыплю[т] луначку-та, шtbody яйчка-та лучши каталися. И такой лоточек сделанный – дивевянный, касицей паставишь. Вот в эдат лоточек яйчка-та па лунки-та пустишь, и они пакатятца сами. Тукне[т] об другое яйчка. Ага, выиграл! Втарой – капейку станави[т] на то места. Например, я выиграю – ты

капейку станавишь. Интяресна раньши была. Например, твае яйчка аб мае тукнитца – я выиграла, твабе приходитца капейку станавить, вот. А другой раз и мима проскофе[т]. Мима, так и мима. А тукнитца аб како яйчка (вси знают, в каво каки яйчки), и вот и захахаца[т]: “Ага, выиграл!””. Другой многа [выиграл]. Ловкай пускать, так многа яйц себе накатае[т]» (Ольхово 2980-29).⁸²

Мужики собирались на Пасху, играли в карты (Щерепицы 2193-07).

Зафиксированы сведения об **ОБХОДАХ ДВОРОВ** – ходили молодые ребята, их одаривали. Священник служил в домах прихожан. Во время службы *пели тропарь «Христос воскрес», Воскресную молитву*.⁸³

Празднование Пасхи включало в себя обряды, связанные с чествованием молодоженов. Первую Пасху молодая чета проводила в доме жены; к их прибытию весь дом украшали новыми ткаными полотенцами (Бёрдово 2970-14).

На второй день после Пасхи следовало **ПОМИНОВЕНИЕ УМЕРШИХ**: ходили на кладбище и на могилах оставляли по два крашенных яйца (Качурицы 2211-08).

Сведений о поминовении в **Радоницу** в Порховском районе не зафиксировано.

ЕГОРЬЕВ ДЕНЬ. ТРАДИЦИИ ПАСТУШЕСТВА

К Егорьеву дню **КРАСИЛИ ЯЙЦА**⁸⁴ «жёлтым краскам, шtbody были жёлтые яйчки два» (Луг 2980-01). Яйца красили обычно листьями от березовых веников. «Принясёшь веник, яво памочишь, а патом уже эту ваду сальёшь и вадой гарячей нальёшь. <...> Жёлта эта вада сдеаетца. И в эту ваду наладёшь яйчик и жалтишь их» (Славковичи 2974-33; также: Малые Пети РФ 1982). Иногда красили яйца молодой зеленью, корой вербы: «В Ягорий – крапівкай [красят], уже крапівка есь, толька малоденькая пролезает» (Качурицы 2204-27).

К Егорьеву дню пекли обрядовые хлеба: «барышку», «лепёшку» («небальшую ляпёшичку»), «пирог».⁸⁵ В них запекали целые яйца в скорлупе (одно или два): «...пакёшь ляпёшку и в эту ляпёшку запякаёшь два яйчка»; «в скарлупі запякают»; «в теста – вытинешь там теста, паваляешь яво па сталу, и патом вот так закруглишь – и в пёчку, и пакётца» (Славковичи 2974-33). В егорьевских обрядах мог также использоваться хлеб, освященный в церкви на Благовещение (Кондратово 2988-32).⁸⁶

В Егорьев день до сих пор в Порховском районе первый раз выгоняют скотину на поле. Это делают, даже если на улице еще холодно и мало травы – собирают стадо на выгоне ненадолго, а потом сноза загоняют скотину в хлев.



Рано утром, прежде чем прогнать коров в поле, каждый хозяин или хозяйка ОБХОДИЛИ СКОТИНУ ВО ДВОРЕ.⁸⁷ «Сам хазяин пайдѣ[т] абхадить, на двор – абайдѣ[т] ещѣ да э́тава, до по́ля. Ещѣ пастушок ня гонитца, там он абайдѣ[т]» (Славковичи 2974-33). Чтобы защитить дом и двор от колдунов, тогда же обходили хозяйственные и жилые помещения.

Во время обхода использовалось решето, в которое складывали яйца, хлеб (пирог), соль, икону, зажженную свечку, а также веточки вербы и несколько прутьев от веника, связанных вместе.⁸⁸ «Клали в ришатѣ чѣтыри яйца, хлеба барышечку. Вот два варѣных и два сырых клали яйѣчка. И ставили свѣчечку, и обходили скатину кругѡм» (Луг 2980-01). «В Ягѡрий вот вѣничка и вербу [брали]. Вѣничка пѣстаѣчку атлѡмишь и вѣрбу, свяжешь вместе, и убайдѣшь» (Малое Заборовье 2974-05). «Вѣрбачка взята и вот э́тат пирог, иконка “Ягѡрий”. И он [хозяин] там с хазяйкай ходи[т], малитву там праѣитаи[т], какую на́да. И патѡм уже тагда: “Ну, Маша, выганяй, пагна́ли в по́лѣ”» (Славковичи 2974-33). «Ещѣ бабка мая́ была жива́ – накладѣ[т] туда́ угалько́в, вот там свѣчечку и ва хлев пайдѣт. Там кругѡм обайдѣт, малитву поѣитаит. [Клала угольки] на скавараду́. И свѣчечку вот так раздрѡбит ме́ленька, вон как намест⁸⁹ ла́дану» (Подсевы 2980-10).

Во время обхода пели пасхальный тропарь и трижды читали *Воскресную молитву*, чтобы скотину во время выпаса не покусали змеи.

В д. Большие Пети был принят такой порядок первого выгона скота в поле: хозяйка обходила свою скотину во дворе, читая троекратно молитву «Отче наш»; затем три раза выпускала скотину из хлева и загоняла обратно, «закармливала» ее (РФ 1985).

Хозяйки ЗАКАРМЛИВАЛИ СКОТИНУ хлебом и яйцами сразу после обхода или вечером, по возвращении скотины с поля домой: «Хлебец разлама́ю кусѡчкам, штѡбы к вечеру аста́вить. Вѣчерам дать на́да. Пригонитца с по́ля-га ана́, приде́т – и паставлю. Хлебец даѣшь скатинки и яѣчка разлама́ешь, вдоль так нарежешь. Авѣчкам дашь, парасѣначку дашь» (Малое Заборовье 2974-05).

Решето со всем содержимым после обхода хозяйева оставляли в хлеве, напротив входа, или клали на специальную полочку над дверью: «На эту по́лачку паставлен иконка “Ягѡрий” и пирожок. Паку́да да вѣѣира. Пригонятца карѡвы, там скатинка пайдѣ[т], тагда́ уже э́тат пирог атдаѣшь скатинки» (Славковичи 2974-33).⁹⁰

Для того чтобы коровы из одного двора дружно ходили в поле и «знали» свой двор, их МЕТИЛИ: «И тяле́ночку пама́жут [маслом], или втаря́ карѡва – и там метили. Ма́сельцем пама́жут там ско́ка-га, малѣнька там. И вот скатинка иде́т с поля

и пра́ма иде́т ка мне дамо́й. И с поля ходют аны́ вмѣсти – вот э́та для э́тава так де́лалась. Так вот гавари́ли» (Подсевы 2980-10).

Во время ВЫГОНА СКОТИНЫ В ПОЛЕ два крашенных яйца в качестве оберега клали под порог хлева или около ворот – там, где прогоняли скотину. Повсеместно выгоняли освященной в Вербное воскресенье вербой, связанной с прутьями березового веника или молодыми березовыми ветками.⁹¹

После обхода стада вербу оставляли на поле: «...так и стайт, паку́ль ана́ вся ссо́хни[т] там» (Славковичи 2974-33). Вербные ветки втыкали в землю – «то́ркали в ниву», «в свою по́лосу» – в поле, где посеяна рожь, а также на огороде, в саду, «чтобы родился урожай». ⁹² «Принесѣшь, вто́рнишь в саду, где делѣнник, в агарѡди. Вто́рну в угало́к [с восточной стороны] – атку́да Исус Христос захадѣу́, атту́да яви́уся. <...> В тот же угало́к и вто́рнишь [вербу], помолишься Богу. Ра́ньши ва ржи то́ркали – свай паласа́ были, ху́тар был» (Малое Заборовье 2974-05).

Женщины и дети трижды перепрыгивали через ветки вербы.⁹⁴ Во время последующей работы в поле веточки вербы не трогали. «Гѡд стай[т], два стай[т]. Кали́ не зава́литца, вот ня трѡнишь» (Малое Заборовье 2974-05).

Егорьев день считался повсеместно колдовским днем. Рассказывали, что колдуны портят скот, отбирают молоко. Перед утренней дойкой корову омывали святой водой, а молоко «ставили в пере́жный угол – Боженке памѡлю́тца и тада́ вот праѣдют ево» (Подсевы 2980-10). Охраной скотины от колдунов объясняется, в частности, егорьевский обход стада священником.⁹⁴

Традиционные ОБХОДЫ СТАДА В ПОЛЕ должны были защитить домашнюю скотину во время выпаса – уберечь стадо от нападения диких зверей (Поддубье 2195-30). Имеются сведения об обходах, совершаемых пастухом, одной («знающей») или несколькими женщинами, женщиной (не пастухом), священником.⁹⁵ «То может же́ншѣин там ско́ка [соберется]. Взѣта иконка, иконка – на палатѣнце. И вот стада пайдѣт [обходить]. Абайдѣт, там с ру́жий пастряляют, и патѡм пастух астаѣтца, ане́ [женщины] пашли́ дамо́й» (Подсевы 2980-10).

Обходили скотину трижды, «против солнца». ⁹⁶ «Вот раз абайдѣшь кругѡм, он [пастух] астанавливаѣтца. Ты пи́рякрѣстисся на иконку, он павараѣиваѣтца – апя́ть пашѣл. Три раз пра́йти на́да кругѡм скатини́» (Луг 2980-01).

Чтобы скот не расходился во время пастьбы и «волк не заел скотину», мужчины стреляли из ружей, а пастух бросал через стадо одно-два яйца. (могли подкидывать яйцо вверх и стрелять в не-



го).⁹⁷ «У каво мно́га скати́ны – пирог спяку́т и в харо́шаю салфетку [завернут], и яйц – яйца́ ча́ты-ре. Накладут ку́чу пираго́в, карзы́нку яйц – э́та пастухам. И, знач́ит, вверх стря́ляют с ружья́. И па́то́м яйца́м кидáютца кра́шеным» (Качурицы 2204-27).

При обходе скотины на поле также использовалось решето, в которое клали икону, хлеб, соль, крашеные яйца, прутья из веника и вербу.⁹⁸

Тексты, произносимые во время обхода, представляют как «молитвенную», так и «заговорную» традиции: читали *Воскресную молитву*, *пели пасхальный тропарь*, *проговаривали «стишки» (заговоры)*, чтобы скотина не разбредалась во время пастбы.⁹⁹ «Пригавáривать – э́та, выхóдит, как калда́вство, што́ ли. Э́та дéлалась так. Ну, примета б́ыла в нашей мéстнасти» (Подсевы 2980-10).

После обхода **ОДАРИВАЛИ ПАСТУХА**: приносили ему пироги и крашеные в желтый цвет яйца: давали по яичку («по пятку яиц», по пирогу и паре яиц) с каждого дома, где держали скот. Хозяин, имевший много скотины, давал пастуху пирог и четыре яйца (или такое количество яиц, какое запрашивал пастух: с коровы по два-три яичка, с овцы – два).¹⁰⁰ Дары приносили на выгон, или пастух сам вечером обходил хозяйские дворы и собирал подавание. «В Егóрий [пастух] идёт па двара́м. Каждый [хозяин] кáла дома скати́ну абайдé[т]. Вазьмёт – всегда бухáнычка хлебца испе́чена и яйцы. Сам [хозяин] абайдé[т], а пастух э́та всё себе убира́ит. Назывáйтца – падвóрняя» (Подсевы 2980-19). Пастуха одаривали также и в другие годовые праздники. По одним рассказам, это происходило в Крещение, по другим – в Петров день.

В порховской традиции зафиксировано значительное число сведений о **НАЙМЕ ПАСТУХА**. Как правило, в пастухи нанимались старики или подростки. Они жили по домам у тех хозяев, коровы которых паслись в стаде. Чем больше было коров у хозяина, тем дольше пастух жил в том или ином доме.¹⁰²

Повсеместно на территории Порховского района пастухи играли на музыкальных инструментах, в основном, духовых. Имеются сведения, что пастухи играли на малострунных гусях, скрипках. По народным представлениям, в то время как пастух играл на свирели во время выпаса, коров «пас домовой» (Большие Пети РФ 1985).

В ряде деревень Егорьев день праздновался как **ЗАВЕТНЫЙ ПРАЗДНИК** «по скотине». Молебен мог проходить как на выгоне, так и посреди деревни. Батюшка обходил скотину с иконой и кадиллом, окроплял святой водой. Затем служили «по дворам» и «по избам».¹⁰³

С Егорьевым днем связано посещение святых мест. Служили в церкви или ходили к «кипунку́»

[святому ключу], где проходил молебен на освящение воды.

Вода, взятая на Егорий «до солнца», считалась целебной, «святой». Она стояла целый год и не портилась, не зацветала; ею омывали больные места.¹⁰⁴

В некоторых деревнях Порховского района в Егорьев день проходила первая после зимы **ЯР-МАРКА**. Девушки надевали лучшие наряды, и молодежь гуляла парочками на улице до темноты (Качурицы 2204-27; Путилово 2179-21, 2180-01).

На Егорьев день, так же как и на Пасху и в другие праздники пасхального периода, **ИГРАЛИ С ЯЙЦАМИ**: катали яички «в лунки», «бились на яйца» (Ольхово 2980-29; Травино 2191-11).

БОРИС И ГЛЕБ

День Бориса и Глеба праздновался **ПО ЗАВЕТУ** всего в нескольких деревнях Порховского района: «Вот у нас был. Вот э́та мы – двое Пéти [названия деревень – Большие и Малые Пети], Казы́бор, Малый Низ, Кра́сна Лука. В нас был Барис и Глеб» (Славковичи 2974-33). Праздник завершал период полевых работ, связанный с севом. «Э́та тагда́ уже, кагда́ гарóх, всё э́та пасéятца. Тагда́ у нас хад́или па избáм, свешéнники хад́или. <...> И он [батюшка] ходи[т] здесь, в комнаты служи[т]. Па́то́м пайдé[т] на двор там, на двари́ паслужи[т], пасвятит вадичка́й святой» (Славковичи 2974-33).

Имеется только один развернутый рассказ об обычаях этого дня из п. Славковичи. Приглашали священника: «Вот в сывóннишний день, в Барис, за им паéдут на лошади, привезут ево. Па́то́м пасидит немóжка [батюшка] и пайдéт па всим избáм хад́ить, служить. [У него] крест, “Явáнгель” [Евангелие]. Паслужи[т] здесь, пакрапит. А па́то́м э́ты вси избы абайдéт» (Славковичи 2974-33).

Священник совершал обход и освящение стада (коров, овец и лошадей). Его одаривали ржаным хлебом. «Тагда́ уже куда там, на какую плóшшидь? Привозишь скот – карóвущек. Пастушок пасéтца, и за им пайд́ут: “Приганя́йси вот в такое-та мéста, вот туды́”. Пастушок пригóнитца, лашадéй приведут – всяк сваю́ (ра́ньши вить сва́й лошади были). Приводишь лошади вси, ста́да. И вот он пойдé[т] спярва́ вакру́г карóв, карóвы и овцы там. Паслужи[т], пакрапит на них. Тагда́ уже скаже[т]: “Ну, пастушок, уганя́йся”. Пастушок пагóнитца апя́ть на сваё мéста. Тагда́ уже он абхóде [обходит] э́тах ко́ней, попаé[т], пасвэ́тя[т] тоже вадичка́й. Ну, и скаже[т]: “Ну, тяпéрь ведите их на мéста”. Всяк сваю́ лашáдку апя́ть павёл в поле» (там же).

В Борисов день, так же как и на Егорий, хозяйки красили яйца в желтый цвет, закармливали скотину «лепéшками» (Малое Заборовье 2974-05; Славковичи 2974-33).



ОБРЯДЫ, СВЯЗАННЫЕ С ВЕСЕННИМИ ПОЛЕВЫМИ РАБОТАМИ

Перед тем как выехать на ПЕРВУЮ ПАХОТУ в поле и прежде чем начать работу, просили «Божьего благословения», молились Богу, клали крестное знамение, *приговаривали: «Благослави, Госпади!»* (Ясно 2178-02).

Так же поступали, отправляясь СЕЯТЬ. «И помолитца Богу [отец], и скаже[т]: “Ну, давайте, встаньте, памалитися, идём засявать хлебушка”. Палатёнцем завяжем (раньше ведь мы ткали), и он павеси[т] эту сянвию и пайдё[т]. Придё[т] туды на паласу. Там тожа всё пирякреститца. Всё-всё-всё – с Бóгам» (Славковичи 2974-33).

На первую пахоту брали «барышку», испеченную в **Благовещение**. В поле разламывали ее на кусочки и ели, «чтобы хлеб хороший был». Остатки отдавали детям или приносили домой (Столыпино 2172-02, 05).

Во время сева в севню клали церковную просвиру, две веточки освященной вербы и два прутика из березового венка (Славковичи 2974-33).

После **Пасхи** начинали посадку огородных культур (Травино 2191-09).

Когда сажали капусту, рядом клали белый камень, завернутый в тряпочку, и крапиву, «чтобы не было килы» (Тинеи 2190-11; Щерепицы 2192-28).

К «**Вешнему Миколу**» сажали лук и огурцы (Тинеи 2130-11). По народным наблюдениям, майское тепло обманчиво. «Бывает так, што вот адін год – напало снегу двадцать втарога мая, в калéно па́чті». Об этом говорит и поговорка: «*Май – коню сена дай, а сам на печку полезай*» (Качурицы 2204-27).

«В Николу» первый раз выпускали в луга лошадей (Демиденки 2965-13).

Несмотря на то, что на никольской неделе – «самая пасевная», в день Николая чудотворца устраивали большое гулянье: «Три дня нихто нико́во не сделает, то́лька гуляют. <...> [Молодежь] в изб́ы гуляет день и но́чь. Плясали, танцава́ли, в караво́ды хади́ли. Старики придут, сядут. Прихо́дют сматре́ть» (Демиденки 2965-13; также: Подсевы 2980-10).

Повсеместно распространено представление о том, что, услышав ПЕРВЫЙ ВЕСЕННИЙ ГРОМ, надо кувыркатся, чтобы не болела спина во время жатвы и при уборке льна.

ВОЗНЕСЕНИЕ

Единственным свидетельством о праздновании **Вознесения** является упоминание о крашении яиц в этот день: «В Е́горий жалт́им [яйца], в Барис жалт́им, в Троицу жалт́им. К каждому празднику всё. В Вазнисення жалт́им – всё, штобы у нас были яйца» (Малое Заборовье 2974-05).

ТРОИЦКАЯ ОБРЯДНОСТЬ

Троицкая родительская суббота связана с поминовением умерших – «родителей». Ходили в церковь, освящали поминальную еду: «Завтра Троица. Пériд Троицей с пиражкám ходишь, абизáтельна на́да. В цёркву идёшь, берёшь пиражкí. Как сщитаётца, по закону Божию – пять хлебав-та, значит. Берёшь пиражки там, пёченьце, канфёта́чки. Паложись в чашку, несёшь. Там сталы́ бальшие пастáвлены, и ставишь» (Крюково 2970-09). «Паминáли в цёрквы и на кладби́ше. Бывáла рáньши, прихадíл батюшка с пёвциим на кладби́ша и служил на кáждой магíлке. Хадíл па магíлкам и паминáл всих пакóйникав, в кавó паминáнья сдэлана» (Кириллово 2981-31).

Так же как и в другие поминальные дни, особый статус имел «НИЩЕНСКИЙ ПОМИН». Освященные в церкви поминальные пирожки, ватрушки, блины, помазанные кашей, сразу после службы раздавали нищим – «побира́шкам»; домой возвращались с пустой тарелкой (Качурицы 2204-27, 2211-08).

Обряды, совершаемые в ТРОИЦУ, раскрывают традиционные народные представления о смерти и «ином» мире, о возможности и способах поддержания отношений между миром живых и миром умерших. Троица – праздник «для родителей» (Осташево 2982-09). Поминовение осуществлялось в церкви или часовне, на кладбище, дома. Рассказывали о поминальных молебнах в домах (Голубево 2977-23).

К Троице «ЗАЛАМЫВАЛИ БЕРЕЗКИ» (березовые ветки), освящали их в церкви – «березки святили». Березовые ветки ставили с внутренней стороны дома – к окнам, дверям, «к Богу» (к иконам), а также укрепляли на углу дома с наружной стороны, «сажали» под окнами.¹⁰⁵ «Березки – весь дом, весь дом [в них]! Как уже падхóдя Троица, так при́нясу́т всю зелень. О-ой! Абто́ркую[т] бяре́зкой в Троицу – красата́!» (Славковичи 2974-33).

Считалось, что в Троицу и на Духов день души «родителей» прилетали и «садились» на березки. Когда ставили «березки», звали родителей: «*Ну приходите, радíтели! Берёзки све́женькии, малó-денькии, харóшенькии! Прихадите к нам яйчки красенькии есть!*» (Щерепицы 2193-06).

На березовых ветках гадали: если они завянут быстро, то сено будет в этом году хорошее. Дети плели себе венки из березовых веток.¹⁰⁶

На кладбище «опахивали могилы» березками.¹⁰⁷ «Вéтачки зялёныи на́ломана и приносим в цёрквaв. Тóжа вот святят. С ётам вéтачкам в Троицу на магíла́чку ходишь. На сваю́ магíла́чку [моги́лу родных] придёшь, и вот папáшут ёту магíлу и патóм туды уже кладут к кресту. Кто што кладё[т] – кто яйчки кладё[т], кто там канфётку, кто што» (Славковичи 2974-33).



По некоторым сведениям, в Троицу ходили на кладбище до обеда и только женщины. На могилах *голосили*.¹⁰⁸ «Гаваря́т, што ка́да ходят, паміна́ют их, так ані́ чу́вствую́т душо́к – пако́йнікі-та, ка́то́рыя зары́та. Так им ра́дасть! Асо́бенна, вот ка[г]-да́ приходя[т] [помина́ть] да абéда на кла́дби́ща» (Славковичи 2975-05).

Основной ПОМИНАЛЬНОЙ ЕДОЙ в Троицу были крашенные березовыми венниками яйца («па́ра» яиц). Яйца съедали, а также зарывали в землю или раскрошенными оставляли на могилах.¹⁰⁹ Поминали ватрушками, пирожками, блинами, печеньем и конфетами. «Кроши́ли» – сыпали рисовую крупу, пшено, зерна пшеницы.¹¹⁰ «В Троицу крупу брали, пасыпа́ли. Пшано́ больше брали и пасыпа́ли вот так круго́м. Ни на агра́дку, круго́м агра́дки сыпали. А на магі́лу на саму́ никагда́ не сыплю́т, рядом сыпали. Ни на самую магі́лку, где схаро́нена чилаве́к там, а што – памі́ма» (Славковичи 2975-05). «Було́чки можно, и конфэ́тинки положить. Начина́ют: “Во имя́ Отца́ и Сына́...” [Затем]: “Упако́й, Госпо́ди, раба́ Тваего́...” – памо́лился» (Большой Волочѣк 2976-13).

В д. Голубево в Троицу был крестный ход, священник окроплял святой водой домашний скот (2977-24).

В этот день одаривали пастуха хлебом и яйцами (Большой Волочѣк 2977-02).

ГУЛЯНЯ МОЛОДЕЖИ В ВЕСЕННЕ-ЛЕТНИЙ ПЕРИОД

От Пасхи и до Троицы, когда становилось тепло, по воскресным дням и в некоторые летние праздники молодежь собиралась на гулянья, где плясали, пели под гармонь, играли в разные игры, в мяч. «На́ три группы разделялись. Вот эта – “взрослыи” – так ра́ньши называли – девки ды мальцы. Па́то́м та́кі – “падро́стки”, па́то́м – “реба́ты”. Вся́кий в сваёй группе. А мужчи́ны в сваёй группы там лежат, а женщи́ны где-та в другой группе – то́жа сидят на берегу. Вот так васкрисе́нны правади́ли» (Девонисово 2965-13). Гулянья проходили на деревенской улице, на перекрестке дорог («на крестах»), на берегу реки. «Вот у нас здесь та́ко “падго́рья” называ́етца. Ра́ньши река так шла, а па́то́м так прама́yla [русло]. И вот на э́там “падго́рьи” нашем маладе́жь сабира́етцы в мя́чик играть. Партия на партию. Девки и мальцы раздёлютца и играют [в мяч]. Э́ти бьют, а те там лóвют. Па́то́м те правиня́тца» (Девонисово 2965-13).

КАЧАЛИСЬ НА КАЧЕЛЯХ – «ЗЫБКАХ». «Женщины гуляли на плаща́дки ба́льшой. Бы́ла ба́льшие ка́чели у нас, “зы́бки” назывались. Сейчас ка́чели, а та́да – “зы́бки”, в то́ё время. Та́да э́та были примудре́нны. Вот ка́чались на ка́челях в

праздники» (Верхний Мост 2988-72). Ставили «ко́злы» и на веревку клали большую доску, «на да́ска́х ката́лись». На одном конце доски сидели три-четыре девушки, на другом – парни. Они раскачивали качели так сильно, что можно было и перевернуться. Другой вариант устройства качелей – «на кана́тах»: к большому столбу, врытому в землю, привязывали четыре большие веревки, на концах которых располагались «сиденья»; парни «заносили» веревки при помощи деревянных подпор-«рогатин» вокруг столба и отпускали (Верхний Мост 2988-72). Когда качались на качелях, пели песни «су́толокой» [все вместе] под балалайку.¹¹¹

Мужики и парни ИГРАЛИ «В РЮХИ». «Мужчи́ны играли в сваи́ игры – “рю́хи гая́ли”. Вот рю́хи па́ста́вют – “го́рад” назывался. Рю́хи расста́вют в не́ска́лька ря́дов. Палки у ка́ждава сделанные и вот ані́ па́даю́т – э́та “гара́да” сбиваю́т» (Верхний Мост 2988-72). «А то мальцы “в рю́хи” играют – в “гара́да” бьют па́лкам. В общем, ве́сила бы́ла! А се́ча́с...» (Девонисово 2965-13). Жители порховских деревень с горечью говорят о том, что сейчас местные традиционные обычаи не соблюдаются. «Прайди́ всю деревню – в бу́день ли, в пра́здник ли – че́лаве́ка нет! И ка́кой-та народ стал – ни к ка́му ни зайти. Все ка́кі-та, как дикари стали» (Девонисово 2965-13).

ОБРЯДЫ, СВЯЗАННЫЕ С ЛЕТНИМИ ПОЛЕВЫМИ РАБОТАМИ

На территории Порховского района устраивали ТОЛОКИ для вывоза навоза на паровые поля во время Петрова поста. Возили навоз на пяти-шести конях. Существовало строгое распределение трудовых обязанностей. «Нас, падро́сткав – навоз вази́ть. А ста́ршии нака́пываю́т. Вот нака́плю́т навоз – пер́вый и па́ше́л» (Подсевы 2980-14).

Подростка-повозника, приехавшего последним, дразнили «кило́й», «гонцом». Его в шутку обливали водой, кричали: «Го́нец! Ай, го́нец! Па́паси́ наших аве́ц!» (Щерепицы 2192-30). Приехавшего предпоследним называли «подки́лок».¹¹² «С абéда абга́ня́ли – вот хто впа́ре[д] за́пряге́т... Кто сзади, во говорит: “Ки́ла, ки́ла е́дит!”. А е́ще э́ты – неба́льшии падро́стки. Вот гавари́т [ста́ршии]: “За́ец там – в ха́муті!”. Он [ма́льчи́шка] аста́новитца, и́шшит, а зайца там нет. А ево́ абга́няю́т. А он па́сле́дний аста́етца. Вот тебе и “ки́ла”!» (Подсевы 2980-14).

Обливали не только последнего, но и других участников толоки. В основном, это делали старшие девушки и парни. «Аблива́лись. Вот, быва́ла, дак и не зна́ишь. Си́ча́с с ве́дра – че́бура́х! – на тяба́ вот так. Тя́че́т! <...> Ну, э́та ста́ршии. Нас-та, ма́ладе́та, ни аблива́ли, э́та – ме́жду сабо́й» (Подсевы



2980-14). Парни силой тащили девушек и кидали в реку, в озеро, в «мочило» (пруд, где мочили лен), несмотря на их отчаянное сопротивление. «Возю[т] навоз. Саберутца мо́лодые парни и вот пабягүт, вады вядра́м принясүт. А девушки идут. И вот пайма́ют, паставя[т] яну́, палива́ю[т] вадой. И дамо́й пайдёшь – так и тякё[т] с тебя! Палива́ли, палива́ли. Нас, бы́ла, пайма́ют да – в реку! Там паста́вя[т], в самую глубину ввяду́т. И идёшь дамо́й – как рыба!» (Славковичи 2974-35).¹¹³

Окончание работы отмечалось совместной трапезой: угощал хозяин толоки, или делали СКЛАДЧИНУ. «На талаку́ ели: шчи варили в пёчках, картошку тушили. Делали кто што. Каши варили ався́ньи, житньи» (Славковичи 2974-35). Проходило гулянье с гармонистом.¹¹⁴

ЛЕТНИЕ КАЛЕНДАРНЫЕ ОБЫЧАИ И ОБРЯДЫ

♦ Иванов день

На территории Порховского района накануне Иванова дня проходили ночные гулянья молодежи в поле, у реки.

Немногочисленны, но чрезвычайно важны сведения о КОСТРАХ в иванскую ночь, зафиксированные только в записях экспедиции 1987 г. в северной части района – на территории Дубровенской и Павской волостей: на пожне жгли веники, а также колеса и бочки. Их поднимали «повыше», укрепляя на высоких палках, жердях.¹¹⁵

Иванов день называли «ЦВЕТОЧНЫМ» или «ЦВЯТНЫМ ИВАНОМ» (Лог 2982-22; Подсевы 2980-12). В этот праздник собирали травы и цветы, которые впоследствии широко использовали в бытовой и лечебной практике. Цветы «иван-да-марья» («иванова трава»), а также «бога́тки» («бога́чки», «божа́нки») скармливали скоту, приносили в дом и стелили по полу.¹¹⁶

Для гадания собирали двенадцать цветков: «Двяна́дцать цвятóв разных-разных. Не так, што калі напала на анньи цвяты-та [и] нарва́ла. Разных – двяна́дцать цвятóв» (Бёрдово 2972-03). Среди цветов, на которых гадали, обязательно должны были быть «богатки» – «такая трави́на, такой цвет; и ён вот так расцвятё[т]; такой сде́лаетца, как лапуха́» (Бёрдово 2972-03).

Основные виды гаданий:

– Богатки затыкали под матицу, в потолок, под слегу и загадывали на замужество или смерть.¹¹⁷ «В Иванов день сабираю[т]. Вот то́ркаю[т] бага́тки, гадаю[т]. На улице нарвёшь, паторнишь пад ма́тицами. Што ты задума́ишь?.. Расцвятё[т] твая бага́тка – э́та сде́йтца, правда. Завяне[т] – [не сбудется]. Вот паторнишь и думай» (Бёрдово 2972-03).

– Клади богатки (или венки из цветов, двенадцать разных цветов) в изголовье, приговаривали: «Сужены́й-ряжены́й, приди ко мне за цвeта́м», – ко-го увидишь во сне, за того и замуж выйдешь.¹¹⁸

– Кидали цветы в колодец («ключ»): «Вот на Ива́нав день сабяри́ двяна́дцать цвятóв разных, кинь в кало́дец – в тот (па шесть) и в тот угал. Саеди́нятца аны́ вместе, букетики, – ты выйдешь замуж, не саеди́нятца – так не-е. Вот скинь в тот ву́гол, в клюо́ч, и в друго́й [угол]. И [если] аны́ вот со́йдутся вме́сти, приплыву[т], а́га – вы́йдишь. Ня и́менна замуж. Што ты задума́ишь, то будя́. А если аны́ врозь, то твая дума – вся неправда» (Бёрдово 2972-03).

– Плели венки и бросали в реку, смотрели: к какому берегу пристанет – в ту сторону девушка выйдет замуж.¹¹⁹

Повсеместно распространены представления об Ивановом дне как КОЛДОВСКОМ времени. Оберегаясь от колдунов, обходили двор «по солнцу», «чтобы колдуны не заколдовали». Разгул нечистой силы связывался с ночным, темным временем суток или предрассветным. Считалось, что колдунам в ночь накануне Иванова дня не заснуть.¹²⁰

Объектами негативного воздействия колдовских чар были: домашний скот, возделанное поле, на котором вызревал урожай, жилище, сам человек. «Рассказывали, там бы́ла три или ча́тыри старухи. Вот што-нибудь рассёрдитца на тябя́, а́на так сдела́ет тебе, што ты хадить ня будешь. Ноги есть, руки есть, а хадить ня будешь!» (Подсевы 2980-12).

Среди способов нанесения порчи на скотину чаще других называли подкладывание магических «наговоренных» предметов.

Наиболее традиционные меры защиты домашних животных от колдовства, предпринимаемые в иванскую ночь: замыкание двора на замок, подпираание дверей осиновым колом («осинкой»), подкладывание под порог или к двери «деда». «А в дверях ставили (ну как назвать?) – “деды́шник” такой, ко́лкай-та. “Дед” называли яво́. Он малоди́нькай-та ко́лкай. Вот э́тат “дед”, штобы калду́н ня спортил двор» (Подсевы 2980-12).

Верили в то, что накануне Иванова дня колдуны («колдуны́», «колдо́вки», «русалки») бегали по ржи («на мятла́х ездили») и «прожинали» рожь, делали «прожи́ны» во ржи, рожь «заламывали», «зажинали зало́м» – выстригали колоски в середине полосы, забирая «спор» из хлеба – «хлеб не будет спари́тца».¹²¹ Колдовка в образе «зверюшки» или женщины с длинными распущенными и растрепанными рыжими волосами бегала по полю, махала руками, кричала: «Вы́жин е́стя!».¹²²

Колдуны́ пережинали поле «с угла на угол» («наско́ую»), срезая по 3–4 соломинки («прожи́ны», «просеку») делали, и завязывали узлы в ржаном поле – «зало́мы», наговаривали на них. Рассказа-



зывали, что «заломы» нельзя сжинать. Если этот узелок случайно попал в руку – человек заболит, у него «заломит» руки, поэтому такую полосу не жали вовсе, «залом» сжигали.¹²³

Стремлением противодействовать вредоносным силам обусловлен обычай не спать в иванскую ночь – караулить колдунов. Занимались этим мужики и парни. По народным поверьям, колдуны оборачивались в иванскую ночь кошками. Кошку-оборотня невозможно убить, но зато можно нанести ей вред и тем самым «узнать», кто в деревне колдует. В д. Качурицы записана быличка о том, как мужики, караулившие колдунов, ударили пробегавшую кошку по задней лапе, и на следующий день колдунья заболела. Чтобы оградиться от колдовских чар, во время ночного бдения на Ивана вели себя шумно и громко, стучали и брякали железками. С этой же целью мальчишки-подростки волочили по деревне борону зубьями вверх.¹²⁴

В некоторых деревнях Порховского района записаны рассказы о посещении СВЯТЫХ МЕСТ утром в Иванов день: ходили в часовенку и «на ключок» (родник), там умывались, брали воду, принесли домой. Взятая из святого источника вода считалась святой, ее пили сами и давали скотине (Капустино 2985-42; Столыпина 2190-02). В д. Подсевы в этот день была служба на полях, где растет хлеб (2980-15).

✦ «Летний Егорий»

Упоминается празднование «Летнего Егория»: «Егорий – эта женский праздник был в старину, “бабий праздник”. Летам он был. Егорий этот был в июле месяце. Атмечали Егорий: всегда в старину-матушку сбиралисе, все наряжалисе, все угащалисе, все пели, все танцавали, и вся музыка сабиралася. Гуляли только адни жёнщины» (Верхний Мост 2988-72).

✦ Петров день

Сведения о праздновании Петрова дня немногочисленны. Он считался в народе «пастушьим праздником» (Подзорново 2984-02; Подсевы 2980-19). Так же как в Егорьев день, в Петров день все жители деревни приносили пастуху дары. «В Петров день тагда уже несут творагу ему, масла и па лепёшки па большой с творагам. <...> В Петров абизательна такой парядак был в деревне» (Подсевы 2980-19).

Существует только одно свидетельство о том, что на Петров день, так же как и на Иванов день, жгли костры (Заболотье 2183-06). В д. Ольхово в Петров день была ярмарка (2980-29).

По народным представлениям, Старый Новый год находился «против Петра»: по погоде в Новый год определяли погоду в Петров день (Травино 2191-10).

✦ Спасов день

В Спасов день носили в церковь освящать хлеб, зерна ржи, предназначавшиеся для сева озимых, яблоки. «Пекли хлебец такой, насили в церкву служить яво. Ва Спас и сейчас приносят. И зярно приносят в церкву. Яблоко, зярно – рожь приносят, ячмень. У каво какое зярно есть» (Качурицы 2204-28).

✦ Флор и Лавр

Этот день почитался в народе как «коневий праздник». К церкви приводили коней, батюшка окроплял их святой водой (Кириллово 2982-01).

ОБРЯДЫ, СВЯЗАННЫЕ С ЗАВЕРШЕНИЕМ ЦИКЛА ЛЕТНИХ ПОЛЕВЫХ РАБОТ

✦ Зажин, «зажинка»

Жать начинали с Ильи. В Ильин день варили кашу. «Какие крупы е[сть], такие и варили. Бывала, с свайх круп варили. С авса да с жита» (Славковичи 2975-05).

Зажинала рожь старшая женщина в деревне, считавшаяся в народе счастливой. Как и за любую работу, жать принимались благословясь. Обязательно начинали жатву сытыми.¹²⁵

Начало жатвы отмечали ритуальной трапезой, аналогичной той, которую устраивали на окончание жатвы – «яйшенки нажарим» (Славковичи 2975-33).

ПЕРВУЮ ПЯСТКУ («ПРЯДКУ») ставили к иконе, «на божницу», в «Божий угол», чтобы был «спор».¹²⁶ «Там [дед] саберё[т] каласков сколька, и вот он так свяжет и принесёт. И раньше угал перенный – ён был в иконах. Такии были иконы большей, были павешена лампы, зажигалися в субботу. <...> А пястачку адную клали туда к иконы. Дедушка, бабушка – яны уже всё делали. <...> Дед – он и клал. А потом, как дедушка с бабушкой умёрли, тоже стал[и] – папа и мама» (Славковичи 2974-35). Впоследствии зерна из первой пястки использовали для засева. Их клали в севню или зарывали в землю, когда шли сеять (Славковичи 2974-33).

Первую или вторую пястку сжатой ржи связывали узлом и прикладывали к спине или привязывали к поясу (у поясницы), чтобы не болела спина. С этой же целью садились на первый сжатый сноп.¹²⁷

ПРОЦЕСС ЖАТВЫ был очень трудоемким. Жницы жали весь день – от восхода до заката солнца. «Ведь рожь-та жать – такая жара! Лёта-та такое жаркая. [Говорили]: “Нады жать, пагода харошая”. Так вот пабягёшь скарей, пакупаисси – [и снова жать]» (Славковичи 2974-33). Возвращаясь «с жатья», на отдыхе и во время работы жницы пели песни – «далявье» и «коротеньки».¹²⁸ К сожалению, в памяти людей старшего поколения не сохра-



нилось ни текстов, ни напевов «далявých» – лирических песен. Однако «коротенькие песни» – жнив-ные припевки – помнятся довольно хорошо. Их об-разный строй связан с «жалобой» на разлуку с ми-лым. Вот тексты некоторых из них, записанные в д. Качурицы (2204-04):

«Песни петь я на́чинаю,
Может, слы́шить милый мой?
В э́тый песни всё извес[т]но –
Как гуляли мы с табой.

Песни пела, грудь болела,
Сердце надрывáлася.
Па лицу катились слёзы –
С милым расставалася.

С-за ё́аво мы разайшли́ся?
С-за письма, миленький мой.
Какие глупости писал
Мне, дьявчо́нке маладой.

Гаваря[т], я пахудела –
Мне не удивительна.
Живу с милым я в разлуки,
Жисть мая тамительна.

Гаваря[т], я пахудела –
Теперь буду здраве́ть.
Каво любила – забываю,
Мне больше не́кава жалеть».

✦ Окончание жатвы, пожинки

Завершая рабочий день или заканчивая жатву, жницы благодарили и «ЗАКАРМЛИВАЛИ» СЕРП:

«Спасибо, сиряпо́к,
Всю рожь сжал
И пальчик ня срезал,
И здаро́вья себе ничево́ не сделала.
Всё жива-здорова»

(Щерепицы 2193-06).

«Спасибо, сиряпо́к,
Што май ручки побярёг.
Пастарáйся в яравом,
Как пастарáлся в аржаном,
Не парезал пальчики!»

Пригавáриваешь. Так и сиряпо́к вазьме́шь, вот так заве́рнишь каласо́чкам на конячо́к: “Ешь кыла-со́к! Харашо́ ты пожал и ешь! Тебе кыласо́чек”» (Качурицы 2204-06).

Сжиная ПОСЛЕДНЮЮ ПЯСТКУ, клали кре-стное знамение – «перекрещивались» и приговари-вали: «И слава Богу!» (Щерепицы 2194-05).

Срезая последние колосья, ПРОГОНЯЛИ БА-БУ ГОРБАТУЮ: «Как то́лька видим, што уже к канцу́, всё, уже там чуть-чуть остаётся и гавари́м: “Ну, бяги́, Баба Гарба́тая, в лес! А ты, Баба Гарба́тая, бяги́ в лес!”» (Качурицы 2204-06).

Когда заканчивали жать, женщины обращались к ниве с приговором на возврат силы: «Нива, нива, отдай маю́ силу!» (Заболотье 2183-10).

«Нива!
Подай маю́ силу!
Яишница у меня севодне!
Слава Бо́гу!
Слава Тебе, Го́споди!
Севодне яишница!»

(Верхние Горки 2206-04).

ПОСЛЕДНИЙ СНОП завязывали с молитвой: «А так, завяже[т] завязачкай. Ско́льке там – три узел-лочка завяже[т] и пра́читает малитву. Всё с малит-вай. Какую хошь [читай]:

Во имя Отца и Сына
И Святаго Духа.
Аминь, аминь, аминь»

(Славковичи 2974-33).

Закончив работу, женщины садились на сноп: «А патом и на снапы́ пасиде́ть [надо], э́та штоб у тя спи́на не балела́» (Славковичи 2974-33; также: Кон-дратово 2988-44).

С последним снопом девушки и молодухи гада-ли. Сидя на нем, крутили серпом над головой и затем бросали его за спину – куда серп упадет, туда девушка замуж выйдет. Молодые женщины смотре-ли, есть ли букашки под снопом – сколько их, столько и детей будет. Последний сноп несли в дом и ставили в передний угол (Махновка 2174-08; Оль-хово 2980-33; Тинеи 2190-11).

Закончившие жать помогали отстающим, чтобы закончить жатву вместе.¹²⁹ На окончание жатвы го-товили ТРАПЕЗУ дома или на поле: варили «пожи-нальную кашу», жарили яичницу, пекли пирог из «нового» хлеба.¹³⁰ «Уже кагда́ сажнёшь, всё э́та спра-вишь. Яйшенку-то дома там нажарим. Нажаря[т] до-ма уже ужину, как пажáли всё э́та. Ста́рыи гаварили:

Ну, слава Тебе, Го́споди,
Што Го́сподь дал,
Радил нам хлебушка наш насущный,
Дашь нам есть»

(Славковичи 2974-33).

Возвращаясь с поля домой, ломали ольховые ветки и махали ими в избе – «ВЫГОНЯЛИ МУХ» (Тинеи РФ 1757).

ОСЕННИЙ ПЕРИОД КАЛЕНДАРЯ

Всю осень женщины занимались ОБРАБОТ-КОЙ ЛЬНА – мяли его, трепали, чесали щетками. Делали льняное масло.¹³¹

ОБМОЛАЧИВАЛИ ЗЕРНО – молотили цепами пять-шесть человек. «[Рожь] сна́чала абстáбывают [хлещут снопами об лавку], с большова-та кало́сья-та штобы́ зярно́-та высыпáлася. Яё отстáбывают, а патом расстилают э́ты снапки́. Связа́чку развязыва-ют и вот расстилают па обе сто́роны. Вот так на-стилают, и вкругавую́ так и идёшь, выколачиваешь. В сирядинке-та тоже есть э́ти кыласо́чки, они же не



обстѣбаютьца. Ну вот, понаѣалу идѣшь – по маковѣчкам, што где аставишь эти зерниночки. Патом па сирядине идѣшь, патом пиревараѣливаешь ѣты всю саломку и втарую старонку [обмолачиваешь]. Так вот прайдѣшь два раза. Патом апять эту саломку стряхываишь. Вытряхываишь зярнінки и апять в пуки связываешь и уносишь» (Качурицы 2204-28).

С «Постным Иваном» связан запрет на некоторые огородные работы, в которых использовались режущие предметы. По легенде, источником которой является каноническое житие святого, в этот день нельзя ничего рубить и резать в память о том, что Иоанну отрубили голову (Заболотье 2183-08). «А то есть в сентябре праздник такой – “Постный Иван” назывался. Ну и мы сиѣас, кто вот старики, дак малѣнька атмяѣают. Где-та бутылку там сыканомят, а то и две, и халадцу наварют» (Подсевы 2980-10).

На Покров примечали погоду. «Поговорку гаварили, бывала всё, што: “Пакрѣв или листам пакрѣе[т] (лист срывае[т] с лѣсу), или снег[ом] пакрѣе[т]”. Вот эта такая поговорка была. А кали как» (Кириллово 2982-01).

Девушки гадали. «Вот кагда лажисся спать на Пакрѣв и вот скажи сам себе. Три раза сказать нужна:

Пакрѣв, Присвятая Багародица,
Пакрѣй свайм пакрѣвам
Неба и землю,
И меня, маладу.
И расскажи, што сбудетца со мной
в нынешнем гаду.

И вот на Пакрѣв всё приснитца, што вот будет» (Подсевы 2980-06).

СУПРЯДКИ, ГУЛЯНЯ МОЛОДЕЖИ

В период от поздней осени до ранней весны – от Покрова до Рождества и от Крещения до Масленицы – девушки собирались на ПОСИДЕЛКИ, СУПРЯДКИ. Ходили по вечерам – с семи и до одиннадцати-двенадцати часов ночи. Отправляясь на супрядку, девушки пели «далявье» песни. По окончании супрядок парни провожали девушек до дома.¹³²

Собирались на супрядки в «откупных избах» или по очереди в избах девушек – «череду», «очередь» держали. Собственно прядение осуществлялось в будние дни, а в воскресенье вечером проходило гулянье без работы, на которое приглашали гармониста.¹³³

Девушки пряли на супрядках лен, а также вязали кружева – готовили себе приданое. Набиралась полная изба народа, могли приходиться девушки из ближайших деревень. В одной деревне собиралось обычно несколько супрядок, на каждой из которых

было, в среднем, по десять-двенадцать девушек, а иногда доходило и до двадцати.

На «большую» супрядку ходили взрослые девушки-невесты, готовящиеся выйти замуж. Они пряли нити на тонкое полотно, сидели с керосиновыми лампами. Именно на «большие супрядки» приходили парни.

На «среднюю» («середошью») супрядку собирались девушки четырнадцати-шестнадцати лет. Они назывались «середохами».

«Маленькая» супрядка объединяла девочек-подростков от одиннадцати-двенадцати лет. В отличие от старших, они сидели с лучиной. Поскольку их только учили прясть, то давали «вѣрхницу» – более грубый лен.

Девочки со «средней» и «маленькой» супрядок частенько убегали посмотреть на «большие» супрядки, на «женихов» и «невест». В этот момент над ними подшучивали парни – разматывали нитки, раскидывали веретена на улице, подвешивали прялки на деревьях.¹³⁴

Сохранились воспоминания об обычае «ЗАПАХИВАТЬ МАЛЬЦЕВ» – приманивать парней на гулянье. Для этого девушки ездили верхом на помеле по деревне (Шелешни 2202-10).

Девушки выходили на улицу и ждали парней – СЛУШАЛИ, с какой стороны гармонь заиграет (Качурицы 2210-12). На гулянья приходили не только «свои», деревенские парни, но и чужаки. Придя на беседу, парни садились на пол и играли в карты, подсаживались к продолжающим прясть девушкам на колени, заводили *игры и пляски*. Так или иначе, девичья работа откладывалась, и начиналось гулянье.¹³⁵

ПОСИДЕЛОЧНЫЕ ИГРЫ связаны с брачной тематикой: «Соль вешают», «Калачи ломают», «Овёс толкут», «Блины пекут», «Шубу шьют», играли «В ремешок», «В монаха».¹³⁶

Многие игры заканчивались поцелуями:

– «Рыбу ловят», «рыбачат»: ¹³⁷ «Придут. Вот кто-нибудь сдедаит “Рыбу лавить”. Ну вот, навяжут на палаѣку нитаѣку, а патом таку луѣининьку. Ну, катора девка ему панравитца – [надо] схватить. Паймаит [на удочку], нада с им целаватца. Вот так всё была» (Подсевы 2980-10).

– «Горох молотят» – ремешком вызывали за дверь целоваться (Столыпина РФ 1757).

– «На хутор ходят» – парень с девушкой после десяти часов вечера уходили с гулянки в другой дом сидеть наедине (Качурицы 2210-14).

Парни останавливали колесо у прялки и не давали прясть, пока не поцелуешь (Столыпина РФ 1757).

Подростки играли на посиделках «в жмурки». Сохранились воспоминания о детской игре с песенкой: «в золотинку» играли, «золото хоронили» (Тиней 2190-05). Игры подростков существенно отли-



чались от игр старших девушек и парней. Одна из игр подростков – «ставы ткут» (Красики 2968-27).

Зафиксированы сведения об ОЗОРСТВЕ ПАРНЕЙ на супрядках – двери закладывали (Подсевы 2980-10).

На посиделках и святочных гуляньях водили хороводы, плясали, девушки пели на гуляньях *долгие песни*.

ЗАВЕТНЫЕ ПРАЗДНИКИ

Завет давали по случаю падежа скота или пожара: «заветались», «заветовали». Праздники по завету назывались «заветными», «заветнутыми» (Верхние Горки 2206-02), «заветанными» (Щерепицы 2193-06).

Например, в д. Щерепицы после пожара в **Тихвинскую** дали завет не работать в этот день. Если «заветнули», значит «Богу завещали» – «не будем работать, а будем праздновать». Дав завет в церкви, обходили деревню с иконой.¹³⁸

Наиболее часто рассказывают о заветных праздниках «по скотине».¹³⁹ В нескольких деревнях отмечалась «Заветная пятница»: «Скот падыхал – вот заветали эту пятницу. Атслужут службу, идут – Ефременки кругом [обходят], крестным ходам с этой с иконам и [хоругвями] – полностью крестный ход. Абайдут, пасреди деревни малебен атслужут. Сходют, над скатом паслужут, над рожью послужут, па дамам прайдут – паслужут. Ефременки так сделают, и нашу деревню – так. Скот падганяли, лашадей каждый привадил суда же. Священик абайдёт, всех вадой пакапит, всю скатину» (Демиденки 2965-13).

Для традиций Порховского района очень характерно посещение по завету святых мест – особенно колодцев, называемых «ключками», «кипунками». Происхождение этих ключей связано со святым Никандром – основателем Никандровой Пустыни. По завету посещали и святые места, находящиеся довольно далеко, в других районах Псковщины.

В деревнях Славковской волости на святые колодцы ходили в **Егорьев день**. По одной из легенд, «ключок» образовался на месте провалившейся церкви (Кириллово 2981-34). Из колодца брали воду «до солнца» и купались в ручье. В колодец бросали деньги, а в речку – «больную одежду», чтобы «Бог здоровья дал». Хотя около ключа находилась часовенка, по имеющимся сведениям, священник там никогда не служил.¹⁴⁰

На другой святой колодец у часовни в п. Славковичи ходили в «**Девятую пятницу**» (на девятой неделе после Пасхи). Завет был дан в память о явлении в этот день иконы мученицы Прасковьи. В легенде, рассказанной М. М. Степановой (1913 г. р.) из д. Кириллово описывается явление святой: «Святая мученица Праскавья явилася кола этый часовни. Вот где эта [было], сказали. [Там] настроили

эту часовню. На этым калодцы ана явилася. А кто жану видел? Эта Бог знает, кагда ана явивши. Кто жану мог видеть с нас? Это увидел хто-нибудь святой. А разви мы увидим?..» (Кириллово 2981-34).

Служили молебен в часовне и на «кипунке» – «святили воду», был крестный ход. «У нас в Славковичах как заветный [праздник]. Сабираетца, бывала, вся акруга, и там в часовенке служу[т]. Такая часовенка была на краю. У часовенки калодец был с вадой. Туда деньги брасают, служат малебны там» (Осташево 2982-09). Съезжалось духовенство: «В Девятую пятницу к нам съезжаютца, в нашу церкав, все попы» (Кириллово 2981-34). Освященную воду брали домой и использовали в лечебных и охранительных целях.

После службы начиналось ярмарочное гулянье, на котором «мальцы» дрались (Крюково 2970-09; Малые Пети РФ 1982).

Крестный ход в «Девятую пятницу» после Пасхи проходил и в деревнях Митрофановской волости – «народу как воды было налито» (Травино РФ 1757, 1758).

В Верхнемостской волости рассказывали о праздновании «**Дубровицкой пятницы**». Завет «накладывали» болящие – ходили на колодец около д. Дубровичи. В часовне около колодца служили молебен. Несли туда дары: полотенце или какую-нибудь другую вещь, а домой брали святую воду (Девонисово 2966-13).

ПРЕСТОЛЬНЫЕ ПРАЗДНИКИ, ЯРМАРКИ

В различные периоды народного календаря в деревнях Порховского района праздновались местные съезжие праздники, называемые престольными или ярмарками («ярманками»). Их также могли праздновать по завету. «Престольным праздникам знаешь как называли? Вот скока там диревень – дан завет. Какой иконы там – Божей Матери. Тольки и празднаваешь» (Славковичи 2974-33). К числу наиболее распространенных престольных праздников относятся: **Казанская Божья Матерь**, «**Вешний**» и «**Зимний Никола**», «**Богородица**», **Михайлов день**. Существовало много местных праздников, например, в д. Путилово «**Отраду**» гуляли, в деревнях Верхнемостской волости – «**Летний Егорий**», «**Сергий**» или «**Сергачок**». «У нас два престольных праздника гуляют: Сергий и Николу. Две Николы и два Сергия. Вот в Сергий – эта восенью, эта три дня гуляют па улицы с гармониями, песни пают» (Демиденки 2965-13). «Сергий эта – абязатильна драка будёт[т], паследняя ярманка. Сергий – эта осенью» (Ольхово 2980-29).

Весной престольные праздники гуляли на улице, осенью и зимой – в «откупной» избе. «А Николу



Зимнею – то избѹ откупали, гуляли три дня. Ёта в нас престольные праздники. Вот такое бѹла гѹльбишѹе!.. В кавѹ нѹ была раднѹи, так к знакомым хадѹили, сабиралѹисе. Маладѹежи-та бѹла многа. Тѹка с гармонѹем па дярѹевне, как ярманка!» (Демиденки 2965-13). В рамках зимнего периода проходили также ярмарки на **Крещение** и **Сретение**.

Ярмарки продолжались на протяжении одного-двух, но чаще трех дней. «Пятница, суббота и до васкрисѹення – Пятница Ильинская» (Подсевы 2980-10).

Одним из возможных компонентов престольного праздника был **КРЕСТНЫЙ ХОД С ИКОНОЙ**. В деревнях Верхнемостской волости носили по деревням икону «Спасителя» из Елизаровского монастыря, что находится за Псковом. «Ранѹиши вот, па старамѹу стилю – пѹрвава ѹисла, па нѹваму – ѹитѹырнадцатѹго ноябрѹа, прихадѹил к нам “Спаситель” с Елизарѹева (где-та за Псковом там был манастѹрь). И так встречали эту икону. Вот он идѹет са Спасѹу. Наш крѹснѹи ход идѹет [туда], встречайт икону с крестным хѹдам, с цѹрѹквы. И аттѹда правѹдют с крестным хѹдам, распрасѹаютца. Идѹет в нашу цѹрѹкв. Атслѹжит здесь [батюшка], патѹм идѹем с иконѹай ѹтай па дамѹам – служѹит с иконѹай идут, са “Спасителем”. И с кѹждава дома хазѹян выхадѹил, на ѹлицы ждал, кагда икона эта придѹет в дом. Все встречали са слезѹам, с трѹпетам. В кѹждам дѹми был малѹбень. Вот такое ранѹиши бѹла таржествѹ. И патѹм правадѹили в Сумѹец. Так же наши с крестным хѹдам, весь приход абайдѹет, апѹть в цѹрѹквы служѹбу атслѹжут, с крестным хѹдам – в Сумѹец правѹажали эту икону» (Демиденки 2965-13).

Икону «Спасителя» носили во время празднования «Сѹргия». «Как-та вот в Сѹргий перенѹсют икону. Вот посярѹед деревни у нас такая горка бѹла. И вот туда “Спасителя” пастѹвют на насѹлках, так как принѹсют с цѹрквы на насѹлках явѹ. Атслѹжут, и апѹть свѹшшѹенник стѹда в полѹе [обходит] са “Спасителем”» (Девонисово 2966-13).

На престольные праздники ходили в гости, устраивали **СКЛАДЧИНЫ**, в том числе и «бабѹи складчины» (Верхний Мост 2988-72; Красици 2968-27; Травино 2191-09).

Обязательной частью престольного праздника были **ЯРМАРКИ**, на которые собиралось большое количество народа из окрестных деревень: «Полная дярѹевня народу. Там и маладѹежь, и старики. Ну, старики ѹта мѹстнаи, а маладѹежь, может, пришѹевши даже за пять и больше километров. Ну, там гости какии всѹе» (Подсевы 2980-10).

Девушки и парни, женатые пары ходили вдоль по улице рядами, «взад-вперед па дярѹевне, с краю до краю», парами или «кучками» – «по двѹям, по трѹям» (Подсевы 2980-10). Все надевали на ярмарки праздничную, нарядную одежду. Парни высматривали себе на ярмарках невест.¹⁴¹

На ярмарках непременно звучали гармони: «В Сѹргий – три гармони. Вот так аднѹа идѹет, там апѹть аднѹа – пѹ три гармони па вѹлицы хадѹили» (Демиденки 2965-13). Именно звучание этого музыкального инструмента считалось наиболее подходящим для создания праздничной атмосферы уличного гулянья. «Ну, музыка какаѹа бѹла? Балалайки были. Ну балалайка – ѹта как бы ня музыка на ярманке. Ёта на виѹаринках – балалайка, а тут – гармони. Гарманѹист играет. Там девушки ходют, парни» (Подсевы 2980-10).

Парни и молодые мужчины ходили артелями (человек по десять-двенадцать), в которые брали одного или нескольких деревенских гармонистов, *пели частушки «на задор» под гармонь, «ломались»*.¹⁴² «Ломанье» представляет собой вид традиционной мужской пляски, в которой в особой художественной форме предстают элементы боевой культуры. «Ломанья» во время ярмарки были связаны с подготовкой к рукопашному бою. Парни «ломались», держа в руках палки, колья и размахивая ими, били по дороге так, что пыль летела; раззадоривая себя, «ухали».¹⁴³ «Раз он пьяный, гармонь играет, вот он и скарѹдит, и песни паѹет, и нагам бѹрит, и рукам растапѹривши – ламѹетца» (Подсевы 2980-10). «Так вот анѹи [мужики], как выпьѹют в праздник (анѹи прѹздналив Николю – двадцать втарѹова мая и патѹм уже осенью), так вот забирают па кѹлу, тынину на плячѹ. И вот гармонь играет, так анѹи ѹтам кѹлышкам, [машут] только пыль па старанѹам лѹтит па дярѹевне!» (Подсевы 2980-10).

«Ломанье» непосредственно переходило в драку. Дрались топорами, тростями, «ножиками резались». Ходили драться «деревня на деревню». Про ярмарочные драки говорили – «так было принято», «сегодня не интересно было – драки не было».¹⁴⁴ «Ну, канѹшна выпивши, паѹют песни. Бывѹет так, што и задярѹтца где-нибѹдь. Ранѹше малѹенка скандалили. Вот такие были сѹльски ярманки» (Подсевы 2980-01). «Вазѹмѹм Падсѹвы – анѹи прѹздналив Михѹйла. Михѹйлав день – ѹта двадцать пѹрвава ноябрѹа – ярманка. Там убѹязѹательна будѹет] драка. Даже такие ярманки прахадѹили, што и убивали, и резали насмерть ѹелавѹека. Ну, знаѹит, ѹта уже как бы па большѹму злу» (Подсевы 2980-01).

ЯРМАРКА могла включать в себя базар, торговлю предметами ремесленного производства. Таковы сведения о ярмарке на Крещение в п. Славковичи и некоторых других. «Кряшѹѹенья вот Слѹвкѹвичи ранѹше прѹздналив. Там ярманка была, правѹдали. Атсѹда больше вѹзѹили с Дубравѹенщины – и кадѹшки, и крамыслы, и санки, и грабли. Кустѹрнае каждѹи делал, кто што мог» (Подсевы 2980-10). На этой ярмарке устраивали также конские бега по льду, загадывая – чей «бегун» (беговая лошадь) прибежит первый.¹⁴⁵



- 1 Малые Заходы 2984-19; Столыпшино 2190-05; Травино РФ 1757, 1758.
- 2 Голубево 2977-24; Желавкино 2978-13; Качурицы 2204-27; Малое Заборовье 2972-23; Подберезно 2973-09; Славковичи 2975-07, 2985-30; Шемякино 2985-62; Ясно 2178-01.
- 3 Капустино 2985-40, 50; Подберезно 2973-11; Щерепицы 2193-06, 07.
- 4 Лашково РФ 1757, 1758; Шемякино 2985-62, 66.
- 5 Качурицы 2204-27; Кириллово 2982-02; Путилово 2180-04, 05; Тиней 2190-05; Столыпшино 2172-02, 2190-01; Шемякино 2985-64.
- 6 Голубево 2977-23; Путилово 2180-04, 05; Столыпшино 2172-02, 2190-01.
- 7 Бёрдово 2970-26, 2971-09; Кириллово 2982-02; Кондратово 2988-31; Славковичи 2975-09; Шемякино 2985-64.
- 8 Качурицы 2204-26; Лашково РФ 1757, 1758; Поддубье 2195-30.
- 9 Описание звезды также: Большой Волочёк 2976-09, 2977-05; Верхний Мост 2989-01; Козибор 2974-19; Кондратово 2988-25; Луг 2980-01; Ольхово 2980-31; Хозяиновое 2986-01; Славковичи 2975-01.
- 10 Бёрдово 2971-22; Быстро 2193-20; Верхние Горки 2205-37; Дубровичи 2985-11; Капустино 2985-40; Качурицы 2211-15; Кириллово 2982-02; Лашково 2190-13; Луг 2982-17; Столыпшино РФ 1757, 1758; Тиней 2190-05; Хозяиновое 2986-01.
- 11 Бёрдово 2971-10; Бочкино 2985-70, 72; Верхние Горки 2205-37; Верхний Мост 2989-01; Дубровичи 2985-11; Качурицы 2211-05; Крюково 2970-21; Ольхово 2980-29; Подсевы 2980-19; Шемякино 2985-62; Щерепицы 2194-05.
- 12 Бёрдово 2971-22; Качурицы 2211-15; Крюково 2970-02; Лашково РФ 1757, 1758; Луг 2983-06; Малые Заходы 2984-19, 21; Ольхово 2980-31; Подберезно 2973-11; Подзорово 2983-57; Подсевы 2980-09, 19; Шемякино 2985-62; Щерепицы 2192-30, 2193-07.
- 13 Кириллово 2982-02; Крутец 2978-09; Лашково РФ 1757, 1758; Тиней 2190-05; Столыпшино РФ 1757, 1758.
- 14 «Калика» – бряква (В. Даль).
- 15 Лашково РФ 1757, 1758; Тиней 2190-05.
- 16 Желавкино 2978-13; Кондратово 2988-25; Подсевы 2980-19; Путилово 2180-06.
- 17 Лашково 2190-05; Михалкино РФ 1985; Ольхово 2980-29; Путилово 2180-06; Тиней 2190-05.
- 18 Быстро 2193-20; Верхние Горки 2205-37; Заречье 2195-06; Кириллово 2982-02; Малые Заходы 2984-19; Подберезно 2973-11; Поддубье 2195-30; Путилово 2180-06; Столыпшино РФ 1757, 1758; Травино РФ 1757, 1758; Щерепицы 2192-30, 2193-07.
- 19 Желавкино 2978-13; Верхние Горки 2205-37; Заречье 2195-06; Крюково 2970-02; Поддубье 2195-30.
- 20 Бдюхи 2986-41; Климово 2986-38; Кондратово 2988-25, 30; Хозяиновое 2986-01; Шемякино 2985-66.
- 21 Докатово 2988-22.
- 22 Верхние Горки 2205-37; Голубево 2977-24; Докатово 2988-22; Крутец 2978-09; Лашково РФ 1757, 1758; Махновка РФ 1751; Ольхово 2980-23, 29; Путилово 2180-06; Сумско 2977-18.
- 23 Быстро 2193-20; Верхний Мост 2989-01; Крутец 2978-09; Лашково РФ 1757, 1758; Ольхово 2980-23.
- 24 Верхние Горки 2205-37; Верхний Мост 2989-01; Докатово 2988-22; Качурицы 2211-15; Кириллово 2981-32; Молонец 2984-36; Щерепицы 2192-30, 2193-07.
- 25 Также: Качурицы 2211-15; Скрипово 2983-13; Щерепицы 2192-30, 2193-07, 2194-05.
- 26 Кириллово 2982-02; Крутец 2978-09; Луг 2982-18, 2983-06; Малые Заходы 2984-19; Ольхово 2980-29, 31; Подсевы 2980-19; Сумско 2977-18; Тиней РФ 1757.
- 27 Долганы РФ 1751; Качурицы 2210-14, 2211-17; Ольхово 2980-31; Подсевы 2980-09; Тиней 2190-05; Хозяиновое 2986-01; Щерепицы 2192-30, 2194-05.
- 28 Верхний Мост 2989-01; Желавкино 2978-13; Заречье 2195-06; Капустино 2985-40; Кириллово 2981-32; Кондратово 2988-30; Крутец 2978-09; Луг 2983-06; Ольхово 2980-31; Подсевы 2980-19; Хозяиновое 2986-01.
- 29 Верхние Горки 2205-37; Тиней РФ 1757, 1758.
- 30 Быстро 2193-20; Долганы РФ 1751; Кондратово 2988-30; Ольхово 2980-29; Подсевы 2980-12; Тиней 2190-05; Травино 2202-17; Щерепицы 2192-30, 2193-07.
- 31 См. также: Бёрдово 2970-26; Столыпшино РФ 1751, 1754.
- 32 Быстро 2193-20; Желавкино 2978-13; Щерепицы 2193-07.
- 33 Верхние Горки 2205-37; Заречье 2195-06; Капустино 2985-40; Кириллово 2981-32; Кондратово 2988-30; Осташево 2982-06; Подберезно 2973-11; Подсевы 2980-09.
- 34 Верхние Горки 2205-37; Верхний Мост 2989-01; Качурицы 2211-17; Осташево 2982-06; Поддубье 2195-30; Степерино 2207-16; Хозяиновое 2986-01.
- 35 Быстро 2193-20; Верхний Мост 2989-01; Качурицы 2210-14; Кондратово 2988-30; Ольхово 2980-29; Осташево 2982-06; Ясно 2175-09.
- 36 Быстро 2193-20; Заречье 2195-06; Крутец 2978-09; Ольхово 2980-29, 31; Столыпшино РФ-1751; Тиней 2190-05.
- 37 Быстро 2193-20; Капустино 2985-40; Кондратово 2988-30; Малые Заходы 2984-19; Молонец 2984-35; Столыпшино РФ-1751; Тиней 2190-05; Шемякино 2985-62; Ясно 2175-09.
- 38 Долганы РФ 1751; Заболотье 2183-05; Качурицы 2211-15; Кондратово 2988-30; Луг 2980-06; Ольхово 2980-29; Путилово 2180-03; Щерепицы 2195-30.
- 39 Верхние Горки 2205-37; Кириллово 2981-32; Лашково 2190-13; Луг 2980-06; Осташево 2982-06; Степерино 2207-16; Тиней 2190-05; Хозяиновое 2986-01; Щерепицы 2192-30.
- 40 Быстро 2193-20; Лашково 2190-13; Малое Заборовье 2972-23; Осташево 2982-06; Щерепицы 2192-30.
- 41 Капустино 2985-40; Кириллово 2981-32; Луг 2983-06; Ясно 2175-09.
- 42 Также: Верхний Мост 2988-76; Кириллово 2982-02; Кондратово 2988-32; Малое Заборовье 2973-35; Травино РФ 1757, 1758.
- 43 Желавкино 2978-11; Кондратово 2988-32; Травино РФ 1757, 1758; Хозяиновое 2986-01.
- 44 Кириллово 2982-01; Кондратово 2988-32; Травино РФ 1757, 1758.
- 45 Верхний Мост 2988-76; Кириллово 2982-01.
- 46 Бёрдово 2970-14; Подсевы 2980-19; Хозяиновое 2986-08.
- 47 Верхние Горки 2205-38; Верхний Мост 2988-72; Козибор 2974-23; Травино 2191-09.
- 48 Большие Пети РФ 1985; Кириллово 2982-01; Крюково 2970-05; Лашково 2191-09; Малое Заборовье 2973-35; Малые Заходы 2984-19.
- 49 Качурицы 2204-27; Тиней 2190-09; Щерепицы 2193-06.
- 50 Напр.: Бдюхи 2986-41; Бёрдово 2971-22; Быстро 2193-20; Демиденки 2965-15; Кондратово 2988-32; Крюково 2970-05; Малые Заходы 2984-19; Осташево 2982-07; Подсевы 2980-09; Щерепицы 2192-30, 2193-06, 07.
- 51 Махновка 2174-11; Тиней 2190-09.
- 52 Заречье 2195-06; Качурицы 2204-23, 2211-18; Махновка 2174-11; Тиней 2190-09.
- 53 Заречье 2195-06; Качурицы 2204-23, 2211-18; Лашково 2190-13.
- 54 Быстро 2193-20; Кириллово 2381-40; Луг 2982-21; Подсевы 2980-12; Путилово 2180-03; Столыпшино РФ-1751, 1757; Шанево 2984-48; Щерепицы 2192-30, 2193-06, 07.
- 55 Желавкино 2978-13; Ольхово 2980-29; Подберезно 2973-01.
- 56 Малое Заборовье 2972-28; Малые Заходы 2984-19; Подсевы 2980-12; Путилово 2180-03; Столыпшино РФ 1751; Хозяиновое 2986-01.



- 57 Быстро 2193-20; Демиденки 2965-13; Кондратово 2988-32; Травино 2191-09.
- 58 Верхние Горки 2205-38; Столыпино РФ 1757; Тиней 2190-09.
- 59 Верхние Горки 2205-38; Замошье 2985-28; Качурицы 2204-23; Малые Заходы 2984-19; Осташево 2982-07; Подзорново 2983-56; Славковичи 2985-30; Степерино 2207-16; Столыпино РФ-1751; Тиней 2190-09, РФ 1757; Шемякино 2985-62; Ясно 2176-07.
- 60 Бёрдово 2971-22; Большие Пети РФ 1985; Крюково 2970-05; Махновка РФ 1751; Столыпино РФ 1751; Тиней РФ 1757; Травино 2191-09.
- 61 Большие Пети РФ 1985; Голубево 2977-21; Кириллово 2981-40; Малое Заборовье 2973-35; Малые Заходы 2984-19; Ольхово 2980-23; Подберезно 2973-11; Подзорново 2983-56; Подсевы 2980-12, 19; Славковичи 2975-01; Столыпино РФ 1757; Ясно 2176-07.
- 62 Бёрдово 2970-21; Столыпино РФ 1751; Щерепицы 2193-06, 07, 2194-05.
- 63 Бёрдово 2971-22; Качурицы 2204-23; Тиней 2190-09; Щерепицы 2193-06, 07, 2194-05.
- 64 Бдюхи 2986-41; Бёрдово 2970-21; Качурицы 2204-23; Кириллово 2981-40; Крюково 2970-05; Лог 2983-07; Малое Заборовье 2972-28; Махновка РФ 1751; Осташево 2982-07; Подберезно 2973-11; Подзорново 2983-56; Подсевы 2980-12; Славковичи 2975-01; Столыпино РФ 1751; Тиней 2190-09; Ясно 2176-07.
- 65 Бёрдово 2970-21; Лог 2983-07; Махновка РФ 1751; Столыпино РФ 1751.
- 66 Бёрдово 2971-22; Заболотье 2183-06; Качурицы 2204-23; Поддубье 2195-30; Путилово 2180-13.
- 67 Также: Кондратово 2988-32; Славковичи 2975-01.
- 68 Бёрдово 2971-22; Большие Пети РФ 1985; Кондратово 2988-32; Махновка РФ 1751.
- 69 Бочкино 2985-70; Хозяиново 2986-01.
- 70 Бёрдово 2971-22; Демиденки 2965-15; Желавкино 2978-18; Заречье 2195-06; Качурицы 2204-23; Кондратово 2988-32; Малые Заходы 2984-19; Махновка 2174-11; Осташево 2982-07; Подберезно 2973-11; Подзорново 2983-56; Подсевы 2980-09, 12, 19; Путилово 2180-03; Скрипово 2983-14; Славковичи 2975-01; Столыпино РФ 1751; Тиней 2190-09; Хозяиново 2986-01; Ясно 2176-07.
- 71 Верхние Горки 2205-38; Заречье 2195-06.
- 72 Верхние Горки 2206-02; Заболотье 2183-06; Качурицы 2204-28; Кондратово 2988-32; Тиней 2190-11; Травино РФ 1757; Ямкино 2182-09.
- 73 Верхние Горки 2206-02; Травино РФ 1757, 1758.
- 74 Славковичи 2974-33; Травино РФ 1757, 1758.
- 75 Кондратово 2988-32; Махновка 2174-08; Столыпино 2172-02, 05.
- 76 Также: Большой Волочёк 2977-02; Качурицы 2211-09, 10; Лог 2982-23; Путилово 2180-01.
- 77 Качурицы 2211-09, 10; Лог 2982-23.
- 78 Например: Большой Волочёк 2976-33; Девонисово 2966-11; Крутец 2978-04; Ольхово 2980-29; Ямкино 2182-09.
- 79 Бёрдово 2972-03; Большой Волочёк 2976-33; Крутец 2978-04; Лог 2982-21; Ольхово 2980-29, 33; Пуково 2983-33; Царево 2983-50.
- 80 Кондратово 2988-32; Крюково 2970-09; Лашково 2190-15; Царево 2983-50; Щерепицы 2193-06.
- 81 Лашково 2190-15; Тиней РФ 1758; Царево 2983-50.
- 82 Также: Быстро 2193-20; Хозяиново 2986-01.
- 83 Быстро 2193-20; Качурицы 2204-24; Щерепицы 2193-06.
- 84 Сведения о крашении яиц: Лог 2983-03; Малое Заборовье 2974-05; Молонец 2984-35; Малые Пети РФ 1982; Подсевы 2980-10; Пуково 2983-33; Скрипово 2983-15; Травино 2191-11 и др.
- 85 Верхние Горки 2206-02; Подзорново 2984-02; Славковичи 2974-33; Тиней РФ 1757.
- 86 Сведения о ритуальных предметах и хлебах, используемых в обходе скотины на дворе: Большой Волочёк 2977-02; Верхние Горки 2206-02; Поддубье 2195-30; Подсевы 2980-10; Щерепицы 2193-07.
- 87 Сведения об обходе скотины во дворе: Бёрдово 2972-06; Дубровичи 2985-11; Заболотье 2183-11. Сведения о совершении двух обходов – в своем дворе и на поле: Капустино 2985-40; Климово 2986-38; Подсевы 2980-19; Хозяиново 2986-01.
- 88 Лог 2983-03; Малые Заходы 2984-19; Молонец 2984-35; Осташево 2982-08; Подсевы 2980-10; Пуково 2983-33; Скрипово 2983-15.
- 89 «Намест» – вместо.
- 90 Бёрдово 2972-06; Кириллово 2982-01; Малое Заборовье 2974-05; Подзорново 2984-02; Скрипово 2983-15; Славковичи 2974-33.
- 91 Голубево 2977-24; Заболотье 2183-11; Качурицы 2211-10; Малое Заборовье 2974-05; Осташево 2982-08; Травино 2191-11; Щерепицы 2193-07.
- 92 Верхний Мост 2988-72; Голубево 2977-24; Кириллово 2982-08; Кондратово 2988-32; Лог 2983-03, 23; Малое Заборовье 2974-05; Осташево 2982-08; Подзорново 2984-02; Пуково 2983-33; Путилово 2180-01; Травино 2191-11; Царево 2983-50.
- 93 Верхние Горки 2206-02; Заболотье 2183-11; Качурицы 2211-10; Поддубье 2195-30; Ясно 2178-02.
- 94 Бёрдово 2972-03; Верхний Мост 2988-72; Ольхово 2980-23; Ямкино 2182-09.
- 95 Заболотье 2183-11; Поддубье 2195-30; Травино 2191-11; Хозяиново 2986-01; Щерепицы 2193-07.
- 96 Заболотье 2183-11; Поддубье 2195-30; Тиней 2190-11; Травино 2191-11; Щерепицы 2193-07.
- 97 Заболотье 2183-11; Качурицы 2204-23; Кондратово 2988-32; Осташево 2982-08; Поддубье 2195-30; Путилово 2180-03; Столыпино 2172-05; Тиней 2190-11; Травино 2191-11; Щерепицы 2193-07.
- 98 Заболотье 2183-11; Лог 2982-23; Малое Заборовье 2972-28; Поддубье 2195-30; Тиней 2190-11; Травино 2191-11.
- 99 Молонец 2984-35; Скрипово 2983-15; Славковичи 2974-33.
- 100 Бёрдово 2972-06; Качурицы 2204-27; Кириллово 2981-25; Лог 2983-03; Малые Заходы 2984-19; Молонец 2984-35; Подсевы 2980-09; Пуково 2983-33; Путилово 2180-03; Скрипово 2983-15; Тиней 2190-11; Травино 2191-11.
- 101 Демиденки 2965-13; Подзорново 2984-02.
- 102 Кириллово 2981-25; Лог 2983-03; Скрипово 2983-15; Тиней 2190-11.
- 103 Голубево 2977-23; Кириллово 2981-25, 2982-01; Малые Пети РФ 1982; Подберезно 2973-11; Подзорново 2984-02; Славковичи 2975-01, 05.
- 104 Бёрдово 2972-05; Большие Пети РФ 1985; Голубево 2977-24; Славковичи 2974-33, 2975-01.
- 105 Бёрдово 2970-21; Большой Волочёк 2977-02; Подберезно 2973-12; Славковичи 2974-33, 2975-05; Тиней 2190-11; Травино 2191-09.
- 106 Лашково 2190-15; Тиней 2190-11; Травино 2191-09.
- 107 Большой Волочёк 2977-02; Лог 2982-23; Осташево 2982-09; Славковичи 2974-33, 2975-05; Сумско 2977-16.
- 108 Качурицы 2204-27, 2211-08; Лашково 2191-09; Славковичи 2975-05.
- 109 Качурицы 2204-27; Крюково 2970-09; Малое Заборовье 2974-05; Пуково 2983-33; Славковичи 2975-05.
- 110 Качурицы 2204-27, 2211-08; Крюково 2970-09; Малые Пети РФ 1982; Славковичи 2975-05.
- 111 Бёрдово 2971-02; Большие Пети РФ 1985; Верхний Мост 2988-72; Качурицы 2210-14.



- ¹¹² Лог 2983-08; Подберезно 2973-11; Подсевы 2980-14; Скрипово 2983-16.
- ¹¹³ Также: Махновка 2175-04; Осташево 2982-09; Ясно 2178-06.
- ¹¹⁴ Махновка 2175-04; Лог 2983-16; Осташево 2982-09; Славковичи 2974-35; Щерепицы 2192-30.
- ¹¹⁵ Верхние Горки 2205-38; Дубровичи 2985-11; Заболотье 2183-06.
- ¹¹⁶ Качурицы 2211-17; Столыпино РФ 1751; Тиней РФ 1757.
- ¹¹⁷ Качурицы 2211-17; Лог 2982-22; Луг 2980-06; Подзорово 2984-02; Столыпино РФ 1751.
- ¹¹⁸ Лог 2982-22; Травино 2191-11; Царево 2983-50.
- ¹¹⁹ Капустино 2985-52; Ольхово 2980-29, 33; Подзорово 2984-02; Травино 2191-11.
- ¹²⁰ Большой Волочѣк 2976-33; Голубево 2977-23; Лог 2983-08; Махновка 2175-01; Ольхово 2980-33; Подсевы 2980-12.
- ¹²¹ Лашково 2190-15, 2190-15; Махновка 2175-01; Ожово 2986-16; Подсевы 2980-12; Тиней 2190-11; Ямкино 2182-09.
- ¹²² Бѣрдово 2972-03; Подзорово 2984-02; Славковичи 2975-05; Щерепицы 2192-30; Ясно 2178-0.
- ¹²³ Большой Волочѣк 2976-29; Верхний Мост 2988-72; Кондратово 2988-41; Подзорово 2984-02; Столыпино РФ 1751; Хозяиново 2986-06; Царево 2983-51; Шемякино 2985-64.
- ¹²⁴ Качурицы 2204-04; Махновка 2175-03; Травино 2191-11; Ясно 2176-05, 06.
- ¹²⁵ Девонисово 2967-03; Желавкино 2978-18; Кондратово 2988-41.
- ¹²⁶ Качурицы 2204-04; Славковичи 2974-33; Щерепицы 2194-05; Ясно 2178-02.
- ¹²⁷ Славковичи 2974-33; Столыпино РФ 1751, 1757; Тиней 2190-11.
- ¹²⁸ Кириллово 2982-01; Пуково 2983-33.
- ¹²⁹ Качурицы 2204-06; Тиней РФ 1757; Травино 2191-11.
- ¹³⁰ Демиденки 2965-13; Махновка 2174-08; Славковичи 2974-33; Тиней РФ 1757.
- ¹³¹ Бѣрдово 2971-22; Качурицы 2204-28; Красики 2968-27; Крюково 2970-08, 23.
- ¹³² Качурицы 2210-12, 14; Красики 2968-27; Лашково РФ 1757, 1758; Малое Заборовье 2973-35; Славковичи 2975-05.
- ¹³³ Качурицы 2210-14; Крюково 2970-27; Лог 2983-05; Поддубье 2195-28; Скрипово 2983-13; Щерепицы 2192-30.
- ¹³⁴ Качурицы 2210-14; Лашково РФ 1757, 1758; Путилово 2180-03; Столыпино РФ 1751.
- ¹³⁵ Заречье 2195-06; Качурицы 2210-12; Лог 2982-20, 2983-05; Подсевы 2980-20.
- ¹³⁶ Дубровичи 2985-26; Капустино 2985-40; Лашково РФ 1757; Ольхово 2980-29; Подсевы 2980-10.
- ¹³⁷ Капустино 2985-48; Климово 2986-38; Лог 2983-06; Осташево 2982-10.
- ¹³⁸ Верхние Горки 2206-02; Качурицы 2204-26.
- ¹³⁹ Бѣрдово 2972-05; Верхние Горки 2206-02; Замошье 2985-28; Подсевы 2980-09.
- ¹⁴⁰ Бѣрдово 2970-23, 2972-05; Крюково 2970-09, 11; Малое Заборовье 2974-05; Славковичи 2975-01.
- ¹⁴¹ Бѣрдово 2970-14, 22; Кондратово 2988-32; Лог 2982-17; Молонец 2984-33; Ольхово 2980-29; Подсевы 2980-10; Столыпино РФ 1751; Ясно 2175-07.
- ¹⁴² Долганы 2173-02; Кириллово 2981-29; Славковичи 2975-16.
- ¹⁴³ Большой Волочѣк 2976-44; Долганы 2173-02; Картошино 2988-68; Крюково 2970-03; Ольхово 2980-29; Осташево 2982-11; Травино 2191-09.
- ¹⁴⁴ Большие Пети РФ 1985; Докатово 2988-03; Малые Пети РФ 1982.
- ¹⁴⁵ Бѣрдово 2970-22; Кириллово 2981-29, 38; Крюково 2970-03; Лог 2982-17; Малые Пети РФ 1982; Подсевы 2980-10; Скрипово 2983-16.





Раздел 3 КАЛЕНДАРНО-ОБРЯДОВЫЙ ФОЛЬКЛОР

ОБРАЗЦЫ НАПЕВОВ И ТЕКСТОВ КАЛЕНДАРНО-ОБРЯДОВЫХ ПЕСЕН, ПРИПЕВОК, ВЫКРИКОВ

КОЛЯДКИ

№ 1

♩=120

д. Столыпино, Порховский р-н, 2190-01



При - шла Ка-ля-да́ на-ка-ну́-ни Рыж-жа-ствá. Ни си - ди́ в пи-ря-ду́, на-дя-ляй Ка-ля-ду́!

Пришла Каляда́
Накану́ни Рыжжаства́.

Ни сиди́ в пиряду́,¹
Надяляй Каляду́!

Исп.: Быстрова А. В., 1926 г. р. Зап.: Рылова М. В., 31.01.1987. Расш.: Махова Л. П. В Рождество маленькие дети пели «Каледу́» под окном (около каждого крыльца), их наделяли.

¹ «В пиряду́» – в переднем углу.

№ 2

♩=112

д. Махновка, Порховский р-н, 2174-09



При - шла Кы-ля-да́ на-ка-ну́-ни Раж-жи-ствá. Ня спи, ха-зя́-ин, в пи-ря-ду́,



на-дя-ляй Ка-ля-ду́! С пе - чки пи-ра-го́м, с за - се́-ка ри-ша-то́м,



с кар - ма́-на пи-та-ко́м, с бу - фе - та бу - ты - [лём]!

Пришла Кыляда́
Накану́ни Ражжиства́.
Ня спи, хазя́ин, в пиряду́,
Надяляй Каляду́!

С пе́чки пирого́м,
С засе́ка ришатом,
С карма́на питакóм,
С буфета буты[лём]!

Исп.: Мурова В. И., 1918 г. р. Зап.: Шишкова О. В., 02.02.1987. Расш.: Москвина О. И., Махова Л. П. Ряженая молодежь пела при обходе домов в Рождество.

№ 3

♩=112

д. Путилово, Порховский р-н, 2180-04, 05



К нам при - шла Кы-ля-да́ на-ка-ну́-ни Рыж-же-ствá. Мы ха - ди́-ли-пы-ха-ди́-ли,



ка - ля - дов - ши́ - ки, мы ис - ка - ли - пы - ис - ка́ - ли кыл Стя - па́ - ны - ва два - ра́.

Кыл Стя - па́ - ны - ва два - ра́ рас-тё[г] шёл - кы - ва тра - ва.

К нам пришла Кыляда
 Накануни Рыжжества.
 Мы хаділи-пахаділи,
 Калядóвшички,
 Мы искали-пыиска́ли
 Кыл Стяпа́ныва двара́.
 Кыл Стяпа́ныва двара́
 Растё[г] шёлкыва трава.
 Как Стяпа́ныв двор –
 На сямі сталба́х,
 На васьмі вярста́х.
 Сталбы́ то́чинныи,

Пызало́чинныи.
 Сталбы́ мальчи́ки та́чили,
 Девки ко́льцы зылатіли.

Далее приговаривают:

Хозяин добрый,
 Пада́й пирог сдобный,
 Или с ча́шек круп,
 Или денег руб!
 А ня дашь –
 Тебе на свинке пахать,
 На петунé быранавать!

Исп.: Петрова А. С., 1913 г. р. (запевает), Сергеева А. Ф., 1920 г. р. Зап.: Шишкова О. В., 06.02.1987. Расш.: Махова Л. П. Дети, «лет по двенадцать, по одиннадцать», в Рождество просят «милостинку». «Всю-та но́чь! Всё пели, под каждым до́мым, вот эту “Кыледу”». Тоже денег-то сабирём, потом делим. Кто хлеба даст, кто там, сахару – и то рады были» (2180-06). Расшифровка уточнена по двум вариантам записи: 2180-04, 05. Данный образец в одноголосном исполнении ранее опубликован: ППЗ. С. 28. № 3.

№ 4

♩=104

д. Качурицы, Порховский р-н, 2205-36

Всё при - шло - при-плы-ло всё Хри - сто́-ва Рыж-жа-ствó. Ви - на - гра́ - дья кра - сно - зя - лё - на.

Тут ха - ді - ли - па - ха - ді - ли кы - ля - дов - щинь - ки. Ви - на - гра́ - дья кра - сно - зя - лё - на.

Всё пришло-приплыло
 Всё Христо́ва Рыжжаство́.
 Винаградья красно-злёна.¹

Тут хаділи-пахаділи
 Кылядóщиньки.

Тут искали-пыиска́ли
 Как Ива́ныв двор.**

Кыл Ива́ныва двыра́
 Ро́стя шёлкыва трава.
 Как Ива́ныв двор –
 На сямі сталба́х,
 На сямі сталба́х,
 На васьмі верста́х.
 Сталбы́ то́чинныи,
 Пызало́чинныи.

Сталбы́ мальчи́ки та́чили,
 Девки ко́льцы зылатіли.
 Как хозяйошка –
 Красна со́лнушка,
 Милы детушки –
 Ча́сты звёздушки.
 Вы пада́йти-ка нам:
 Или хле́бца кусо́чик,
 Пиражкá кане́ёчик,
 Или ча́шу круп,
 Или де́ниг руб!
 Нам ни руб, ни полтину,
 Ни ча́тыре алты́ну!
 Онну́ де́ножку с копы́ем,
 Устава́йся сам с добром!

Исп.: Шорохова Е. А., 1913 г. р. Зап.: Мехнецов А. М., Лобкова Г. В., 06.02.1987. Расш.: Махова Л. П. Накануне Рождества девочки обходят дома («накануни прабяжым всю дярэвню») и поют «Коляду». «Наберём денег, семечка купим, всё Ражжество ишшелка́ем. И пирогов пада́ют. Пираги́ принесём дамо́й – што паедім, а што хазя́йке отдад́им, где деньги делим. <...> Мальчи́шки Каляду́ ни паю́т. Мальчи́шки вот – славят Ражжество́». В расшифровке учтены два варианта записи: 2205-34, 36. При первом исполнении напев основывался на многократном повторении начального декламационного мотива, без припева «Виноградье».

¹ Припев исполняется после каждой строфы.



№ 5

♩=102

д. Степерино, Порховский р-н, 2207-16

Што при - шло - при - плы - ло́ то Хри - сто - ва Рыж - жа - ство́. Ви - на -
 гра́ - дья кра́ - сна - зя - лё - на. Тут ха - ді - ли, тут гу - ля - ли
 кы - ля - до́в - ши - ёки. Ви - на - гра́ - дья кра́ - сна - зя - лё - на.

Што пришло-приплыло
 То Христо́ва Рыжжаство́.
 Винагра́дья краса́-зялёна.¹

Тут хади́ли, тут гуля́ли
 Кылядо́вшиёки.

Паиска́ли-паиска́ли
 Никала́ива двара́.

Кул Никала́ива двара́
 Растё[т] шёлкыва трава,

Ника́лаив двор –
 На семи сталба́х,

Ны васьми́ верстах.
 Сталба́ то́чинны да
 Падзало́чинны.

Што булатный тын
 Да жалёзна вырата́.

Што хазя́ин ва даму́ –

То колосья вы мяду́.

Што хозяйо́шка –
 Красна солну́шка.

Ми́лы дету́шки –
 Ча́сты звёзды́чки.

Далее без припева:

Нады́лити-ка нас:
 Ли́ба хлеба ламти́на,
 Ли́ба сахару ку́сину,
 Ли́ба де́ниг руб,
 Ли́ба ё́ашу круп!
 Ну ни руб, ни палти́ну,
 Ни ё́атыре алты́на,
 Адну́ де́нюжку с капы́ём,

Договариваю́т:

Астава́йся сам с добро́м!

Исп.: Фёдорова Н. И., 1916 г. р., Дмитриева В. П., 1932 г. р., Тимофеева Л. П., 1920 г. р., Васильева М. П., 1938 г. р. Зап.: Мехнецов А. М., Лобкова Г. В., 07.02.1987. Расш.: Махова Л. П. Пели под окном вечером, накануне Рождества, при обходе домов деревни.

¹ Припев исполняется после каждой пары строк. Исключение составляют строки 10–12 (припев исполняется после 12 строки).

№ 6

♩=100

д. Славковичи, Порховский р-н, 2975-25

Раж-жа - ство́ Тва-ё, Хри-сте Бо - же наш, вас-си - яй ми́-рам и свет ра - зу - ма,
 не́ - ба звез-дой слу - жа́ - шчи - я, са зве - здо - ю у - ча́ - ха - ва - ся.
 Те - бе кла́ - ня - ит - ца Сбн-це пра - вда, Те - бе ви́ - ди - ти с вы-са - ты́ Вас - то́ - ка.

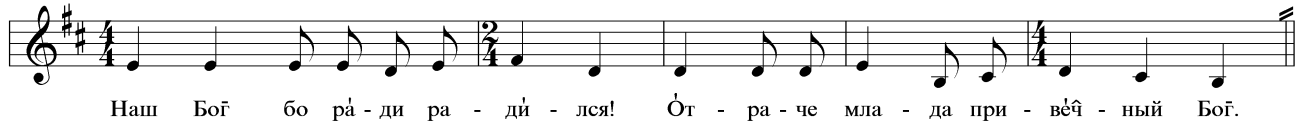

♩=112

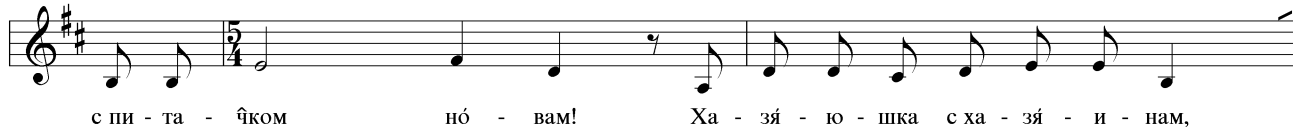

Ражжаство́ Тваё, Христе Боже наш,
Вассий ми́рам и свет разума,
Не́ба звездой служаш́чия,
Са звездою уча́хавася.
Тебе клáняйтца Сòнце правда,
Тебе вй́дити с высаты́ Востòка.
Гòспади, слава Тебе!

Дева денесь Пресу́щественнаго рождает,
Исус приступнику приносит.
Ангелы с пàстырьми славят, славят.
Наш Боґ бо рáди радй́лся!
О́траче млада привéчный Боґ.

Далее без перерыва, в более быстром темпе:

Мáлинький вьòнчик
Сел на стульчик,
В дýдачку игра́я,
Христа паздравля́я:
- С прáздникам, Ражжествòм Христòвам,
С пита́чком нòвам!
Хазя́юшка с хазя́инам,

Вынасите паскарёя.
Марòз-та невялйк,
Стаять-та ни вялит!
Или хлеба ламтй́ну,
Или де́ниг палтй́ну!

Тропарь (канонический текст):

Рождество Твое, Христе Боже наш,
Возсия миру свет разума,
В нем бо звездам служащий Звездой учахуся
Тебе кланяются, Солнцу правды,
И Тебе ведети с высоты Востока.
Господи, слава Тебе!

Кондак (канонический текст):

Дева днесь Пресу́щественнаго рождает,
И земля вертеп неприступному приносит;
Ангели с пàстырьми славословяют,
Волсви же со звездою путешествуют,
Нас бо ради родитися Отроча младо,
Превечный Бог.

Исп.: Филиппова М. А., 1923 г. р. Зап.: Попова И. С., 25.01.1990. Расп.: Москвина О. И., Махова Л. П. В устном бытовании тексты рождественских песнопений (тропаря и кондака) значительно изменяются и переосмысляются. Для сопоставления приводятся канонические тексты рождественского тропаря и кондака.



МАСЛЕНИЧНЫЙ ВЫКРИК

№ 7

♩=116

д. Большой Волочек, Порховский р-н, 2976-11



Масленица пришла,
Праздник принесла.

И сметана, и тварог –
Всё летела пад парог!

Исп.: Фёдорова Р. В., 1929 г. р. (р. из д. Локоть). Зап.: Попова И. С., 25.01.1990. Расш.: Махова Л. П.

СОДЕРЖАНИЕ ПОЭТИЧЕСКИХ ТЕКСТОВ КАЛЕНДАРНО-ОБРЯДОВЫХ ПЕСЕН, ПРИПЕВОК, ВЫКРИКОВ: ТЕМЫ, ОБРАЗЫ, СЮЖЕТНЫЕ МОТИВЫ. ПЕРЕЧЕНЬ ЗАПИСЕЙ

КОЛЯДКИ, ВИНОГРАДЬЯ, ДЕТСКИЕ «ПОПРОШАЙКИ»

ОБХОД ДВОРОВ. КОЛЯДОВЩИКИ И ХОЗЯЕВА. ВЕЛИЧАНИЕ ХОЗЯЕВ. БОГАТЫЙ ДВОР

*«пришла Коляда накануне Рождества»;
благопожелания и угрозы; требование угощения;
колядовщики ищут богатого двора; описание
богатого двора; чудесный терем*

1. «Пришла Коляда накануне Рождества» (ва- рианты напевов 1, 2)

Пришла Коляда накануне («упряёд») Рождества. Не сиди (не спи), хозяин, «в переду»¹, встречай, надели Коляду! Из печки пирогом, из засека решетом, из кармана пятаком!

Верхнемостская вол.: Желавкино 2978-12.

Митрофановская вол.: Махновка 2174-09; Столыпино 2190-01; Тиней РФ 1757.

Славковская вол.: Замощье 2985-27.

¹ «В переду» – в переднем углу.

2. «Пришла Коляда накануне Рождества» / «Ко- ляда-Коляда накануне Рождества» (варианты напе- вов 1, 3)

Пришла Коляда накануне Рождества. Искали-«сочили» святую (пресвятую) Коляду.

Нашли Коляду на петровском [имя хозяина, к которому пришли колядовщики] двору, «трехжелезном» тыну. / Нашли Коляду за нашим двором, за железным мостом.

Петров двор – железный тын. Среди двора три терема стоят. В одном терему – красно солнышко, в другом терему – ясный месяц, в третьем терему – ясны звездушки.

Варианты окончания:

а) ...Коляда, Коляда, отдавай пирога!

б) ...Тетушка Прасковья, подавай поскорее. Не ломай, «не гибай» – полный хлеб подавай!

Славковская вол.: Большой Волочек 2976-10; Гверстно 2983-39; Дубровичи 2985-01, 02; Козибор 2974-20, 21; Подберезно 2973-10; Царево 2983-53.

3. «Всё пришло-приплыло всё Христово Рожде- ство» (напевы 3–5)

Всё пришло-приплыло всё Христово Рождество. / Пришла Коляда накануне Рождества.

Тут ходили-походили колядовщички, искали-поискали Степанова двора. У Степанова двора растёт шелкова трава. Степанов двор на семи столбах, на восьми верстах (пестах). Столбы точеные, «подзолоченные». Столбы мальчишки точили, девки кольца золотили. Что булатный тын да железны ворота. Что хозяин во дому – то колосья во меду. Что хозяйюшка – красно солнышко, милы детушки – часты звездушки.

Вариант окончания: ...Наделите-ка нас (вы дайте-ка нам): либо хлеба ломтину, либо денег полтину, либо сахара кусину (или хлебца кусочек, пирожка «конецёчик»), либо денег «рубь», либо чашку круп! Нам не «рубь», не полтину, не четыре алтына – одну «денежку с копьём»,¹ оставайся сам с добром!



Дубровенская вол.: Путилово 2180-04, 05 (колядка без припева); Степерино 2207-16 (с припевом «Виноградье красно-зелёно»).

Ясенская вол.: Качурицы 2205-34, 36 (с припевом «Виноградье красно-зелёно»).

¹ «Денежка с копьём» – копейка.

4. «Хозяин с хозяйшкой» / «Тетенька Прасковья» (варианты напева б)

а) Хозяин с хозяйшкой, наделите христовлавцев! Или ржицы «корячок», или денег пятачок, или хлеба ломтину, или денег полтину!

б) Хозяин с хозяйшкой, не откажите, нам наделите (наделите или откажите; откажете аль прикажете?). Или денег пятачок, или хлеба «корячок»!

в) Хозяин с хозяйшкой, с малыми детушками, не «лучил» ли Бог копеечку? Открывай сундучок, подавай пятачок или овса «коряшок»!

На многая, многая, многая лета!

г) Хозяйшка с хозяином, наделите поскорее. Мороз трещит, стоять долго не велит!

д) Тетенька (бабушка) Прасковья, надели-ка (выноси) поскорее! Мороз велик, стоять не велит! Либо денег полтину, или хлеба ломтину! Не режь, не ломай, просто так подавай!

е) Хозяин добрый, подай пирог сдобный. Или чашку круп, или денег «рубль»! А не дашь – тебе на свинке пахать, на петуне бороновать!

Верхнемостская вол.: Докатово 2988-21; Климово 2986-40. Митрофановская вол.: Лашково РФ-1758.

Славковская вол.: Бёрдово 2971-09, 11; Большой Волочѣк 2976-07, 08, 2977-06, 11; Голубево 2977-22, 24; Дубровичи 2985-01, 02; Козибор 2974-19; Лог 2982-19, 2983-06; Малое Заборовье 2972-22, 2973-32, 33; Малые Заходы 2984-19; Подзорово 2984-01; Скрипово 2983-13; Славковичи 2975-08, 2985-30; Сумско 2977-17; Царево 2983-54.

5. «Маленький Юрчик» (варианты напева б)

Маленький Юрчик (вьюнчик) сел на стульчик, в дудочку играет (книжку читает), с Рождеством (Христа) поздравляет: – С праздником, Рождеством Христовым, с пятачком новым!

Вариант окончания: ...Хозяйшка с хозяином, выносите поскорее. Мороз невелик – стоять не велит! Или хлеба ломтину, или денег полтину!

Славковская вол.: Подберезно 2973-08; Славковичи 2975-25.

МАСЛЕНИЧНЫЕ ВЫКРИКИ, ПРИПЕВКИ

ВСТРЕЧА – ПРОВОДЫ МАСЛЕНИЦЫ; КАНУН ПОСТА; ЗАКЛИНАНИЯ

6. «Вот такой лён большой!»

Славковская вол.: Кириллово 2981-40 (выкрики на лен).

7. «Гори, гори ясно, чтобы не погасло!»

Славковская вол.: Дубровичи 2985-11.

Верхнемостская вол.: Желавкино 2978-13.

8. «Гори, Маслена, гори, Маслена!»

Славковская вол.: Бёрдово 2971-22.

9. «Баклагу жгут, баклагу!»

Дубровенская вол.: Степерино 2207-16.

10. «Масленица пришла» (напев 7)

Масленица пришла, праздник принесла. И сметана, и творог – всё летело под порог!

Славковская вол.: Большой Волочѣк 2976-11.

11. «На масленой неделе»

На масленой неделе со стола блины летели. Растопила баба сала, не успела помакнуть.

Славковская вол.: Гверстно 2983-40 (фр.).

12. «Пришла маслена неделя»

Пришла (прошла, прощай) маслена неделя, настаёт (настал) Великий пост.

Полезай (собирайся), мама (матка, матушка), в подвалы (в подпол, в истопку), тyani (тащи) редчину за хвост! / Нацедили кружку квасу, тянут редчину за хвост.

Вариант продолжения: ...Кто в посту будет жентиться, тому дура попадѣт.

Дубровенская вол.: Заболотье 2183-06; Поддубье 2195-30 (т.)

Славковская вол.: Лог 2983-07 (т.); Подсевы 2980-12; Шанево 2984-49.

Ясенская вол.: Качурицы 2204-23 (т.); Ясно 2178-02.

* * *

Перечень записей колядок, не вошедших в каталог

Верхнемостская вол.: Верхний Мост 2989-01; Крутец 2978-09.

Славковская вол.: Большой Волочѣк 2977-04, 09; Козибор 2974-20, 21, 31; Малое Заборовье 2973-29; Ольхово 2980-23.

Перечень записей церковных песнопений

Рождественский тропарь «Рождество Твое, Христе Боже наш»

Славковская вол.: Большой Волочѣк 2971-09, 2976-07; Голубево 2977-22; Козибор 2974-18; Луг 2980-01; Малое Заборовье 2972-22, 2973-30; Подберезно 2973-08; Славковичи 2975-25.

Пасхальный тропарь «Христос воскрес из мертвых»

Славковская вол.: Малое Заборовье 2974-05.

Ясенская вол.: Качурицы 2204-25.



Раздел 4

ИНСТРУМЕНТАЛЬНЫЕ И ПЕСЕННО-ХОРЕОГРАФИЧЕСКИЕ ТРАДИЦИИ

Изготовление и использование ДУХОВЫХ музыкальных инструментов связано с пастушеской практикой. Их делали пастухи **весной**, когда в деревьях идет сок, но только после того, как прогремит первый гром (Кириллово 2981-25). Имеются отдельные упоминания об изготовлении пастушьих рожков «на продажу» (Крюково 2970-06).

В традиции бытовали духовые инструменты двух типов – язычковые и свистковые. Зафиксированы следующие названия инструментов: «дудка» («дудочка»), «рожок», «свирель» («свирёлка», «свирёлочка»), «жалейка», «свисток» («хвистóк», «хвисту́лька»), «труба». Наименования могут обозначать как инструмент в целом, так и его составные части, а также относиться к различным типам инструментов.

Духовые инструменты изготавливались из ольхи, тополя, вербы, липы, березы, ракиты, ивы, тростника, гусиных перьев. Длина язычковых инструментов – 10–15 сантиметров. Сердцевина высверливалась или выкручивалась. Количество игровых отверстий варьировалось от двух до шести. Раструб делался из бересты и назывался «рогом», «трубой». Вместо бересты мог использоваться коровий рог, и, наконец, дудочка могла не иметь раструба. Свистковые инструменты имели одно-три игровых отверстия.¹

Пастушьи наигрыши исполнялись на выгон скотины в поле, во время пастьбы – на сбор коров в поле и на сгон домой. По имеющимся сведениям, во всех этих ситуациях наигрыш был один.² Кроме того, на пастушьих инструментах могли исполняться плясовые наигрыши и песни. Некоторые пастухи так мастерски владели музыкальными инструментами, что про их игру говорили – «хоть плачь или пляши» (Большие Пети РФ 1985). Помимо собственно пастушьих инструментов могли использоваться оказавшиеся под рукой бутылки с выбитым дном, деревянные трубки. Звучание рожков могло имитироваться голосом, воспроизводившим различные сигналы («как музыка», «как бы трубил»), которые организовывали поведение животных на выпасе, способствовали общению пастуха с хозяевами и пастухов между собой (Качурицы 2204-09). Такие голосовые сигналы включали в некоторых случаях словесный ряд: «Тру-ту-ту-ту, бабы, гоните

коров!»; «Гоните коров, лентяйки, не спите!» (Малое Заборовье 2974-01–04).

На территории Порховского района в недавнем прошлом были распространены малострунные крыловидные ГУСЛИ. Имеются сведения о шестисемиструнных гусях,³ о восьми-девятиструнных,⁴ десяти-двенадцатиструнных.⁵ Строй девятиструнного инструмента: $g^m-c^1-d^1-e^1-f^1-g^1-a^1-b^1-c^2$.

Это были инструменты, состоящие из рамы и двух дек, наклеенных на нее. Колки использовались кованые. Резонаторные отверстия (одно или несколько) располагались на верхней деке.⁶ Во время игры инструмент находился в вертикальном положении на коленях: «в привáл», «ребром», «боком». При ходьбе (на гуляньях, ярмарках) гусли подвешивали на плечо.⁷

Приемы игры на малострунных гусях связаны с фиксированным положением пальцев левой руки – между струн и использованием приема бряцания правой рукой.⁸ «[Левая] – пальцы между струн» (Демиденки 2965-14), «...пальцы втисня между струн и бье[т]» (Девонисово 2967-04).

Сведения о ГУСЛЯРАХ довольно многочисленны. У одного из исполнителей – Василия Николаевича Суворова (1918 г. р.) – на гусях играл отец (Капустино 2985-60), а от сына были записаны фрагменты гусельных наигрышей. В д. Девонисово помнят старика Ивана Иванова, умершего в войну; он также играл на гусях – после любой работы «хоть маленько побанду́рит»; играл на этом инструменте и его племянник (Девонисово 2967-02, 04).

По имеющимся сведениям, с гусями ходили «побира́хи» – нищие (Верхние Горки 2205-01). «Хадíли, зна́ишь, таки́и – ну, прахадя́шшии – с гуся́м хадíли. Но это до нас. То́лько рассказывают, што вот там такой-то ходил с гуся́м старик. То с дудóчкой, то там с какой-нибудь вот жалей́чкой» (Верхние Горки 2205-02). На гусях играли цыгане, пастухи.⁹ «Цыган играл на гúсях. Харашó играл вся́ки танцы. Теперь не сыграть никаму́ так на гúсях. Теперь ведь и танцуют-та не так, как раньше» (Демиденки 2965-14).

Экспедиции зафиксировали уходящую традицию гусельной игры в юго-западной части Порховского района – в Славковской и Верхнемостской волостях. В Дубровенской волости (северная часть



района) также имеются свидетельства о бытовании в недалеком прошлом гуслей данного типа.

Записана игра нескольких гусяров, в основном, людей пожилого возраста. Среди них необходимо выделить Василия Максимовича Максимова (1902 г. р.), игра которого не уступает лучшим образцам, известным по соседним Островскому, Опочечскому и Красногородскому районам. Традиция игры на гусях, зафиксированная в Порховском районе, не представляется самостоятельной и по всем параметрам примыкает к традиции Островского района.

На территории Порховского района ранее бытовали и многострунные, «большие» гусли. По всей видимости, можно говорить о том, что здесь, так же как и в других районах области, одновременно существовало несколько типов инструментов: гусли звончатые (усовершенствованные в начале XX века Н. И. Приваловым и О. У. Смоленским для оркестра народных инструментов В. В. Андреева), инструменты типа эстонского каннеля, столовые гусли (или «гусли столóm») и всевозможные их модификации.

На гусях звончатых (гусли «треугольником», «уголком») было 15 струн, на самодельных инструментах этого типа количество струн варьировалось от 12 до 17. «Такой угольник. Такая, примерно, даска. Вот тут ро́лики всякие. А там вот про́воло́чина толстая – струны наведёна» (Демиденки 2965-14). При игре гусли висели на плече или их клали на стол. Были также самодельные инструменты, возникшие под влиянием эстонского каннеля и «столовых» гуслей; количество струн на них доходило до 40.

Приемы звукоизвлечения на многострунных гусях связаны с использованием самодельных плектров: играли «кóсточкой» (Малое Заборовье 2974-01), «напёрстком» (Демиденки 2965-14). Пальцы левой руки могли ставиться как между струн, так и на струны, нередко применялся прием «подщипывания». Наибольшее количество сведений о бытовании многострунных инструментов получено в Славковской волости.¹⁰

Сведения о бытовании СКРИПОК на территории Порховского района довольно многочисленны, хотя музыкальных записей осуществить уже не удалось.¹¹ Память жителей старшего поколения сохранила воспоминания об устройстве инструментов, приемах игры, репертуаре, а также имена скрипачей («скрыпышников» – Бёрдово 2971-03). У многих информаторов на скрипках играли отцы, старшие братья. Кроме того, скрипачами были деревенские пастухи. Известных в округе музыкантов приглашали на гулянья в другие деревни.¹²

В порховских деревнях играли как на фабричных скрипках, так и на самодельных, имеющих че-

тыре, иногда три струны. Согласно одному из свидетельств, скрипка имела шесть струн, где каждая из трех основных струн была удвоена (Лог 2983-04), т. е., по всей видимости, инструмент представлял собой модернизированный вариант трехструнной скрипки. Смычок нередко был самодельным. В д. Тетерино записаны сведения о полукруглой форме смычка (2946-01).

По имеющимся сведениям, в порховской традиции существовали два возможных положения инструмента во время игры: принятое в профессиональной практике положение с упором в плечо, под подбородок, и другое – вертикальное, с упором в колени, перенятое народной скрипкой от древнерусского гудка.¹³

В Верхнемостской волости зафиксировано описание старинной БАЛАЛАЙКИ – самодельного долбленого инструмента с жильными струнами и пятью ладами (Тетерино 2946-01). Наряду с этим широкое распространение получила современная балалайка, разработанная В. В. Андреевым; она вытеснила более архаический вид народного инструмента. В Порховском районе традиция игры на балалайке очень развита. Зафиксированы три варианта настройки: общераспространенные – гитарный и балалаечный, а также редко встречающийся «минорный» строй (d¹-h^m-g¹) и настройка двух балалаек, играющих в ансамбле (Кириллово 2981-25).

Отметим некоторых балалаечников, в совершенстве владеющих инструментом и обладающих виртуозной техникой. Это Алексей Леонович Леонов (1927 г. р.) из д. Махновки Митрофановской волости, Константин Григорьевич Рыбкин (1930 г. р.) из п. Славковичи, Алексей Антонович Иванов (1922 г. р.) из д. Авчух Славковской волости.

В недавнем прошлом на территории района широко бытовали старинные русские ГАРМОНИКИ – трех-пятирядные псковские тальянки, называемые «резу́хами», «резу́шками» по характерному резковатому тембру.¹⁴ Встречаются также описания двухрядных тальянок – «бологовок». «Талья́нка была. Два басá и астальное – два ридá – галасá. И всё» (Бёрдово 2971-02).¹⁵ Гармонные «голосá» могли также называться «свистками» (Славковичи 2975-22).

Повсеместно играли в порховских деревнях на гармониях «немецкого» строя, а в послевоенные годы началось активное проникновение в деревенский быт гармоник хроматического строя – «хрómок». «А всякие, ру́ськии большинство ра́ньши были. Тут стали и вот э́ты няме́цкии. А па пёрвасти ру́ськии [гармони]. <...> Были хрómки, были и талья́нки» (Бёрдово 2971-02). В настоящее время широко распространены современные гармони (25x25). На этих гармониях до сих пор можно записать наигрыши, которые ранее звучали на старинных инструментах, с сохранением манеры и стиля



исполнения (например, старинная гармонная игра «на растяг», «развалюха» – Ясно 2203-33).

Записаны многочисленные рассказы о гармонных мастерах. В д. Загрязье ранее делали как тальянки, так и немецкие гармони. Сохранились воспоминания о гармонном мастере Иване Алексееве (Тимошихино 2968-14). Некоторые гармонисты, как, например, замечательный музыкант Евгений Сергеевич Муров (1920 г. р.) из п. Славковичи, сами ремонтируют гармони. О нескольких гармонных мастерах рассказывали в д. Ясно (2203-15).

Народная инструментальная традиция Порховского района богата гармонистами. Это Василий Иванович Киселев (1934 г. р.) из д. Авчух Славковской волости, Александр Ефимович Ефимов (1924 г. р.) из д. Лог Славковской волости. Многие музыканты играют на нескольких музыкальных инструментах, блестяще владеют традицией ансамблевой игры. В настоящее время ансамбли представлены инструментальными дуэтами гармони и балалайки. Интересны исполнительские коллективы из д. Авчух Славковской волости в составе: В. И. Киселёв (гармонь 25x25) и Алексей Антонович Иванов (1922 г. р., балалайка); из д. Девонисово: Алексей Александрович Васильев (1929 г. р., балалайка) и Леонид Иванович Алексеев (ок. 1935 г. р., гармонь 25x25).

Экспедициями записаны сведения о том, как учились играть на различных музыкальных инструментах, перенимая традиционные наигрыши «по мотиву».¹⁶

Для Порховского района, так же как и для многих других районов Псковской области, характерна развитая система НАИГРЫШЕЙ, принадлежащих празднично-обрядовой сфере народной культуры. Наигрыши «под песни» и «под пляску» исполнялись на деревенских гуляньях во время годовых, престольных и заветных праздников, на ярмарках, молодежных вечёрках, на свадьбах. «Плясали кругом. Это на гуляньи, старинными-старинными плясали. С вы́ходом притом плясали. Гармонисты харашо играли» (Бёрдово 2971-02). На ярмарках играли под драку, под «ломанье».¹⁷ «А в гармо́шки и́граю[т] под драку какую-то [игру], такую вясёленькую. Ну и начинают. Адин аднаво́ как-нибудь плячём заденут. Ну и пашло́!.. Вот и те ламáютца под драку» (Осташево 2982-11). Парни пели под драку «карóтенькие песни деревёнски, как частушки» (Осташево 2982-11).

Группа наигрышей «ПОД ПЛЯСКУ» представлена наигрышами общерусского распространения: «Русского», «Барыня», «Камаринского». Они сопровождали как одиночные (мужские и женские), так и парные, и многофигурные пляски – «Суп варить», «Ляно́во». Сопровождая кадрили и другие пляски, эти наигрыши приобретали новые стилистические особенности и меняли свое название в соответствии с названием пляски (кадрили).

В Порховском районе распространен характерный для значительной территории Псковщины наигрыш «Кружка́» («Трепакá», «Казачка́») – под старинную женскую круговую пляску «бочком». Кроме того, бытуют жанры средневропейской танцевальной музыки (вальс, полька, краковяк и др.), прочно вошедшие в репертуар народных музыкантов.

Группа наигрышей «ПОД ПЕСНИ» наиболее многосоставна. На территории района она представлена различными типами музыкальных форм, имеющими в местной традиции следующие названия:

1. «Милашка»¹⁸ («Скобаря», «Горбатого», «Порховская», «Славковская» и др.) – этот тип наигрыша распространен на всей территории Порховского района. За пределами района он зафиксирован в бассейне р. Великой – в западных и отчасти центральных районах области (в Псковском, Островском, Пыталовском, Красногородском, Опочечком, Пушкино-Горском, Пустошкинском районах). Территория Порховского района является северной и северо-восточной окраиной ареала бытования наигрыша.

2. «Псковская под песни» («Скобаря», «Порховская», «Милашка» и др.) – есть «точечные» записи наигрыша в Славковской и Верхнемостской волостях. Порховский район представляет собой северо-восточную окраину распространения этой игры, известной на западе области (в Островском, Пыталовском, Красногородском, Опочечком районах).

3. «Скобаря» – в Порховском районе наигрыш записан только на территории Митрофановской волости. За пределами района этот тип наигрыша бытует в центральных, юго-восточных и восточных районах области (Пушкино-Горском, Новоржевском, Бежаницком, Локнянском, Пустошкинском, Новосokolьническом, Невельском, Великолукском, Куньинском, Усвятском районах и далее в сопредельных областях – по течению рр. Западной Двины и Ловати). Порховский район и в этом случае выступает самой северной границей ареала бытования этого типа инструментального наигрыша.

4. «Сумецкая» («Скобаря», «Сиротинка») – игра повсеместно распространена на территории района. За пределами района этот наигрыш наиболее плотно бытует в центральных, а также в западных районах области (Псковском, Островском, Палкинском, Пыталовском, Красногородском, Опочечком, Пушкино-Горском, Новоржевском, частично в Бежаницком районах), встречается также севернее – в Струго-Красненском районе.

5. «Новоржевская» («Половинка», «Пополам песню», «Скобаря») – наигрыш зафиксирован повсеместно на территории Порховского района. Эта игра имеет общерусское распространение («Сарáтова»), однако на территории Пушкино-Горского, Новоржевского, Порховского, а также ряда других



районы Псковщины обладает ярко выраженными чертами местного музыкального стиля.

Кроме того, в фольклорной традиции Порховского района представлены наигрыши позднего историко-стилевого слоя («Цыганочка», «Сербириянка», «Страдания», «Семёновна» и др.).

Таким образом, своеобразие инструментальной традиции Порховского района связано с функционированием в этой местности всех основных типов наигрышей «под песни», бытующих на территории Псковской области. На уровне музыкально-стилевых характеристик порховская инструментальная традиция в наибольшей степени обладает чертами, свойственными центрально-псковским районам, образуя тем самым одну из относительно самостоятельных зон в области инструментальной музыки Псковщины (Порхов – Пушкиногорье – Новоржев).

Наряду с этим, в инструментальной музыке Порховского района обнаруживаются некоторые типологические особенности, присущие псковоневгородской традиции бассейна р. Ловати (Деловичи – Бежаницы – Локня – Холм – Поддорье – Старая Русса). Например, под порховскую «Милашку» (наигрыш, имеющий псковский ареал распространения) исполняются припевки, отличающиеся большей распетостью и мелодическими особенностями, характерными для западно-новгородских районов.

Для инструментальной традиции Порховского района характерны яркие особенности исполнительского стиля. Каждый из типов наигрышей представлен большим количеством неповторимо своеобразных исполнительских вариантов. Особенно это характерно для наигрышей на балалайке, когда один и тот же наигрыш может быть сыгран при различной настройке инструмента, от разных ладов и обладать индивидуальностью исполнительского решения.

Формы ХОРЕОГРАФИИ, зафиксированные в Порховском районе, многообразны. Они связаны с различными жанрами и историко-стилевыми пластмами народно-песенной традиции.

На посиделках, беседах, проходивших в осенне-зимний период, святочных гуляньях водили хоры («караводы»).¹⁹

«Просо» водили «в избѣ и на гулянке, и на улице спаёшь» (Хозяинов 2986-02). Тип хореографического движения – «партия на партию». Участниками хора могли быть девушки, женщины и парни. «Там па пять, па шесть жѣншин, девушек. Тут и мальцы станавилися» (Хозяинов 2986-02). Отмечается как сугубо девичий состав хора («так девки стаят и так дѣвак артель стайт» – Кондратов 2988-27), так и деление по «партиям» («партия мальцев ходит, партия дѣвак» – Бѣрдово 2971-16). Во время движения участники каждого из рядов держались «пад ручку»; подходя к противоположному ряду, топали (Хозяинов 2986-02).

Хоровод «Со жгутом я хожу» сопровождал игровое действие: «...эта вот кладѣшь парню, то на то плячѣ, то на другѣя (то на лѣвая, то на правая) – платок» (Малое Заборовье 2984-23).

Важнейшую часть гулянья занимали девичьи пляски. В их основе лежит движение по кругу одной или двух девушек (реже круговая хореография связана с парной пляской парня и девушки). Назывались они «кружками»: ²⁰ «во кружок», «кружкѣ», «кружком» плясали – по двое или по одной, «по две забравши и топаем» (Кириллово 2981-33). Плясали под гармонь, балалайку, многострунные гусли, инструментальный ансамбль и «под язык» – имитируя голосом звучание музыкального инструмента. На больших гуляньях под пляску играли одновременно две или три гармони (Пуково 2983-34).

Плясали также «Русского»: парень и девушка «перепевались частушками» – по очереди пели плясовые припевки во время пляски; «Камаринского», «Казачка». Широко представлен танцевальный репертуар позднего происхождения: «Сербириянка», «Сумецкого», «Краковяк», «Ту-степ», «Вальс».

Большинство плясок были парными, в них участвовали парни и девушки, которые «женихались». Если парень почему-либо не приглашал девушку на «Дуняшу» или «Частѣху», это означало, что он ей изменяет. И парня, и девушку могли осмеять, говорили: «Ей (или ему) рыжики!» – шикали, хлопали в ладоши, свистели (Заболотье 2183-12; Поддубье 2195-28). Девушке, не вышедшей замуж за парня, с которым она гуляла, на посиделках «мыли голову» – обливали водой: «Гѣлаву на́да мыть – женился тот-то, тебя не взял» (Заболотье 2183-12). То же самое могли проделать и с парнем.

Чрезвычайно популярны в фольклорной традиции Порховского района многофигурные пляски и пляски с элементами игрового действия (завивание, развивание, поцелуй и т. д.).

Пляска «Дуняша» названа по первой песне своеобразного хороводно-плясового цикла «Уродилася Дуняша не велика, не мала», который исполнялся с инструментальным сопровождением. «Под гармонь паѣт. А тут гармонь сразу выгавариват, тут падпявае[т] запява́ла, а тут падпява́ют» (Быстро 2193-18). В этот цикл входили песни: «Я по садику гуляла, по зелѣнькому», «Сама садик я садила».

Сначала происходил набор участников по парам. Либо парень выбирал девушку, либо девушка парня.²¹ «Парень идѣт, в балалайку играет. Тут девка какá-нибудь ямѣ песенки паѣт. Какда набярѣтца полный круг (парень – девка, парень – девка; пар вѣсими́ быва́ит), тада девка начина́ит петь» (Травино 2192-14).

Виды хореографического движения представлены следующими фигурами пляски:²²

– ходят парами по кругу;



– парень и девушка из соседних или противоположных пар меняются местами, потом возвращаются на свои места. «Вот так круг большо́й. Я пайдú вот туда, а ён – атту́дава. Против адíн анно́ва. Пато́м ён сюда́ встане[т], а атту́ль я к ему апа́ть встану» (Лашково 2191-04). «Прежде парень иде́[т]. Он и играе[т] “Дунышу”. Прайдёт. Другая девка навстречу́ выйдет к яму́. Он че́рез эту девку станóвится к э́тай. И паю́т апа́ть: “Уради́лася Дуныша”. Пака́ вся эта песня ко́нчитца, все вот так парами праиду́т» (Травино 2192-14);

– музыкант по очереди вызывает девушек (парня с девушкой) плясать в центр круга. «Када́ эту песню спаю́т, потом пляшут иё. Зна́чит, гарманíст иде́т вперёд. Парень иде́т, а девушка сзади прита́пывает, приплясы́вает» (Быстро 2193-18). «Парень всё с дёвкой насярёдку избы вот так выйдут, абярну́тца. Парень пайдё[т] – в балалайку “под пляску” заиграет. Он вот так пайдёт, встанет, а девушка пляшет» (Травино 2192-14). Если девушка пляшет плохо или вовсе не пляшет, играли «по копейке», «копее́чку»: гармонист начинал сбивать плясовой ритм – затягивал отдельные тоны или аккорды, выигрывал плясовой ритм на одном звуке. «...А “па

капéйки”. Если ана́ не сплясала, зна́чит, ей сыграют “Капее́чку” такую: “Ты-ты-ты-ты, ты-ты-ты-ты”. На онно́м [звуке], на басе́» (Быстро 2193-18). «А если не спляшет, “в капéйку” сыграют, плахую́ игру. Ка́жная девушка всё спляшет. Не спляшет – палу́чит “капéйку”» (Травино 2192-14);

– пары стоят по кругу, а один парень выплясывает в середине, «как гусак».

Порядок фигур пляски мог быть различным. После того как отпляшет последняя пара, все участники рассаживались по лавкам, парни садились на колени к девушкам (Качурицы 2210-14).

Любимые в народе многофигурные пляски: «Чёртик», «Суп варить».²³

«Петушок», «Петушка завивали»: один человек плясал в кругу, остальные ходили по кругу, потом «заплетались» – клали руки на плечо и «расплетались»; плясали под наигрыш «Русского».

«Частёха»: две пары ходили «под песни», под «Скобаря». Парень приглашал девушку (или наоборот) и держал ее за руки, они ходили парой «по полу́», «за рука́м», из стороны в сторону. Гармонист играл, а девушки пели припевки под гармонию. «В Ванька́» – несколько пар ходили по кругу.²⁴

¹ Бёрдово 2972-06; Верхний Мост 2988-70; Кириллово 2981-25; Малое Заборовье 2972-29, 2974-05; Махновка 2174-12; Сакирино 2989-02; Тиней 2190-11, РФ 1757.
² Заболотье 2183-11; Тиней 2190-11.
³ Славковичи 2985-31; Хозяиново 2986-08.
⁴ Девонисово 2967-02; Красики 2968-20; Славковичи 2985-33.
⁵ Большой Волочэк 2976-12, 2977-01; Капустино 2985-51; Кириллово 2981-28; Скрипово 2983-12 и др.
⁶ Большой Волочэк 2976-12, 2977-01; Скрипово 2983-12; Сумско 2977-19.
⁷ Бёрдово 2972-15; Большой Волочэк 2976-12, 2977-14; Девонисово 2967-04; Кириллово 2981-28; Подзорново 2984-05; Славковичи 2974-34.
⁸ Большой Волочэк 2977-07, 14; Девонисово 2967-10; Лог 2945-37, 38; Сумско 2977-19.
⁹ Демиденки 2966-02; Лог 2982-23; Малое Заборовье 2984-19; Тимошихино 2967-24; Хозяиново 2986-08.
¹⁰ Бёрдово 2971-03; Большое Заборовье 2973-19; Малое Заборовье 2974-01; Славковичи 2975-06.
¹¹ Сведения о скрипках: Бёрдово 2971-02; Большой Волочэк 2977-07; Демиденки 2965-14; Капустино 2985-46; Лог 2945-38; Подсевы 2980-15; Травино 2202-20; Ясно 2203-15.
¹² Бёрдово 2971-03; Демиденки 2965-14; Кириллово 2981-25; Лог 2945-38; Пуково 2983-30; Шемякино 2905-62.

¹³ Кириллово 2981-25; Пуково 2983-32; Славковичи 2976-05.
¹⁴ Бёрдово 2972-15; Тетерино 2946-01; Тимошихино 2967-28.
¹⁵ Также: Столышино РФ 1757, 1758.
¹⁶ Лог 2945-18; Славковичи 2945-27; Сумско 2945-39.
¹⁷ Подробнее о мужских плясках: «Календарные и трудовые обычаи, обряды и праздники», «Престольные праздники, ярмарки».
¹⁸ Первое название является наиболее характерным наименованием типа наигрыша в Порховском районе. Порядок следования наименований в скобках обусловлен степенью представительности терминов в традиции.
¹⁹ Кириллово 2981-37; Лог 2983-05; Осташево 2982-10; Подвишенье 2985-73; Пуково 2983-34.
²⁰ Кириллово 2981-33; Крюково 2970-27; Лог 2982-15; Малые Заходы 2984-19; Молонец 2984-33; Пуково 2983-34; Скрипово 2983-13.
²¹ Качурицы 2210-14; Козибор 2974-17; Поддубье 2195-28; Щерепицы 2193-07.
²² Описание составлено по: Быстро 2193-18; Качурицы 2210-14; Лашково 2191-04; Махновка РФ 1757; Поддубье 2195-28; Травино 2192-14; Щерепицы 2193-07; Ясно 2175-06.
²³ Заболотье 2183-12; Картошино 2988-64; Качурицы 2210-14; Кондратово 2988-29; Лог 2982-15, 25; Тиней 2190-08.
²⁴ Климово 2986-38; Лог 2982-25, 2983-05; Малые Заходы 2984-21; Осташево 2982-10; Тиней 2190-08.



ОБРАЗЦЫ НАИГРЫШЕЙ НА МУЗЫКАЛЬНЫХ ИНСТРУМЕНТАХ

№ 1. Наигрыш на балалайке «Сумецкая»

д. Махновка, Порховский р-н, 2208-03

Исп.: Леонов А. Л., 1927 г. р. (р. из д. Фишиха), балалайка. Зап.: Мехнецов А. М., 01.02.1987. Расп.: Мехнецов А. А.

№ 2. Наигрыш на гармонии «Милашка»

п. Славковичи, Порховский р-н, 2962-08



Исп.: Муров Е. С., 1920 г. р. (р. из д. Радунка), гармонь 25х25. Зап.: Мехнецов А. М., Мехнецов А. А., Попова И. С., 29.01.1990. Расш.: Мехнецов А. А.



ПЕРЕЧЕНЬ ЗАПИСЕЙ НАИГРЫШЕЙ НА МУЗЫКАЛЬНЫХ ИНСТРУМЕНТАХ

ГУСЛИ

НАИГРЫШИ ПОД ШЕСТВИЕ, ПОД ЧАСТУШКИ

«Милашка»

Верхнемостская вол.: Тетерино 2945-74 («Псковская»);
Славковская вол.: Большой Волочёк 2977-08, 15 («Псков-
ская», пр.); Сумско 2945-43.

«Страдания»

Славковская вол.: Сумско 2945-42.

«Семёновна»

Славковская вол.: Сумско 2945-45.

НАИГРЫШИ ПОД ПЛЯСКУ

«Под пляску»

Славковская вол.: Капустино 2985-61 (пр.); Славковичи
2985-32; Сумско 2945-44.

«Камаринского»

Верхнемостская вол.: Тетерино 2945-70–73.

БАЛАЛАЙКА

НАИГРЫШИ ПОД ШЕСТВИЕ, ПОД ЧАСТУШКИ

«Милашка» – «Порховская»

Верхнемостская вол.: Демиденки 2967-18, 19 (с пением);
Карасики 2968-15–19, 23 (с пением), 25 («Шальная» –
под драку); Климово 2985-88 («Долгая»); Ракитно 2988-
50, 52, 56, 2991-05 (с пением); Сакирино 2989-03, 06, 12,
2991-01–03 (с пением); Тетерино 2945-53–57, 62–64 (ва-
рианты лада, с пением), 2985-84 («Скобарь»); Тимоши-
хино 2968-01, 08, 2969-07, 11.

Дубровенская вол.: Ямкино 2180-15–17, 2181-03 (с пением).

Митрофановская вол.: Долганы 2174-01; Махновка 2208-
05, 09, 10 («Скобарь»).

Славковская вол.: Авчух 2962-04–06 (2 варианта, с пе-
нием); Большое Заборовье 2973-17, 18 («Скобаря» с пе-
нием); Боровики 2945-48, 2963-17–19, 25 («на выбор»),
26, 2984-08, 11 («Славковская»), 12, 15 (вариант); Кли-
мово 2985-89–93 («Скобаря»); Лог 2945-34, 35; Подсевы
2980-21 («Славковская» с пением); Славковичи 2962-12,
13, 16; Сумско 2963-03–05 (с пением).

«Новоржевская»

Митрофановская вол.: Долганы 2173-03, 12–14; Махнов-
ка 2208-02; Травино 2203-02; Шелешни 2203-07.

«Сумецкого»

Верхнемостская вол.: Девонисово 2967-05, 08 («Скоба-
рёк сумецкий»), 11 (с пением), 12, 14, 15 (с пением);
Карасики 2968-21, 24, 26 (с пением); Ракитно 2988-51,
53, 54 (с пением), 57, 58, 2991-06 (вариант, с пением);
Сакирино 2989-04, 05, 07–10, 13–15, 2991-04 (с пени-
ем); Тетерино 2945-51, 52 (с пением), 59–61, 65
(вариант лада, с пением), 2985-83; Тимошихино 2968-
02, 06.

Митрофановская вол.: Долганы 2173-08, 09 (с пением),
10, 11 (с пением); Махновка 2208-03, 04 (с пением), 06
(«Выборская»); Стольпино 2172-07, 09, 12, 13 (с пени-
ем); Шелешни 2203-05, 09, 13 (с пением).

Славковская вол.: Большое Заборовье 2973-14, 15 (с пени-
ем); Боровики 2963-15, 16 (с пением), 21–24 (от 2-го, 4-
го ладов, с пением), 2984-07 (с пением), 13, 14, 17; Слав-
ковичи 2962-14, 15 («Заяристая» с пением), 2985-36, 39.

«Под пение», «Под песни»

Верхнемостская вол.: Климово 2986-34; Тетерино 2946-
04, 2985-75, 78–82, 85 (варианты, с пением).

Митрофановская вол.: Махновка 2208-08.

«Под частушки», «Сербиянка», «Страдания»

Верхнемостская вол.: Девонисово 2967-16; Тетерино
2945-50, 58 (с переходом на «Милашку», с пением),
2985-74, 77 («Рассаженица псковская»).

Дубровенская вол.: Ямкино 2181-04 («Сербиянка»).

Митрофановская вол.: Долганы 2173-07; Стольпино 2172-11.

Славковская вол.: Боровики 2963-20 (от 2-го лада); Лог
2945-33; Славковичи 2985-38; Сумско 2945-40, 2963-02.

«Цыганочка»

Славковская вол.: Боровики 2945-47.

«Щипалочка»

Славковская вол.: Подсевы 2980-21 (с пением).

НАИГРЫШИ ПОД ПЛЯСКУ

«Русского», «Под пляску»

Верхнемостская вол.: Девонисово 2967-07; Климово 2986-
35; Ракитно 2988-55; Тетерино 2945-66.

Дубровенская вол.: Ямкино 2181-05.

Митрофановская вол.: Долганы 2174-02, 03 (с пением);
Махновка 2208-01, 07; Стольпино 2172-10; Шелешни
2203-08.

Славковская вол.: Большое Заборовье 2973-16; Борови-
ки 2963-13, 14, 2984-16; Лог 2945-36; Подсевы 2980-21
(с пением); Славковичи 2962-17, 2985-02; Сумско 2963-
06, 07.

«Камаринского»

Верхнемостская вол.: Климово 2986-36; Тетерино 2945-67
(с пением).

ГАРМОНЬ НЕМЕЦКОГО СТРОЯ

НАИГРЫШИ ПОД ШЕСТВИЕ, ПОД ЧАСТУШКИ

«Скобаря»

Дубровенская вол.: Заречье 2195-01–03, 18, 19, 21–24 (с пе-
нием); Поддубье 2195-26, 27 (с пением); Степерино
2207-35, 36.

НАИГРЫШИ ПОД ПЛЯСКУ

«Русского»

Дубровенская вол.: Заречье 2195-20.



ГАРМОНЬ

НАИГРЫШИ ПОД ШЕСТВИЕ, ПОД ЧАСТУШКИ

«Милашка» – «Порховская»

Верхнемостская вол.: Докатово 2988-07-09 (с пением); Тимошихино 2967-26, 27, 2968-05.

Дубровенская вол.: Готовино 2207-45.

Митрофановская вол.: Долганы 2173-04; Столыпина 2172-14, 16 («Бузыловка»), 17 («Ярмарочная»); Травино 2192-04, 12.

Славковская вол.: Лог 2962-18, 19 (с пением), 2982-34, 36 (с пением), 37 (вариант), 2983-01 (с пением); Новая Подгорша 2984-30; Пуково 2983-19, 20 («Горбатого» с пением), 29 (с пением); Славковичи 2945-20, 2962-07-09 (2 варианта), 2975-13, 14 (2 вар-та: «длиннее», «короче»), 18, 23, 31, 2976-02; Сумско 2963-08-10 (2 варианта, с пением).

Ясенская вол.: Ясно 2208-13-15 («Славковская» с пением).

«Скобаря»

Верхнемостская вол.: Девонисово 2967-20 («Скобарька Сумецкого» с пением); Докатово 2988-01, 02, 04, 16 («Скобаря Сумецкого» или «Немобевская»), 18 («Старинного»), 15, 19 («Старинная» покороче); Картошино 2988-67 («Стариннушка»).

Дубровенская вол.: Готовино 2207-37, 44 (с пением), 2208-21, 22, 2209-01, 03 (с пением); Поддубье 2196-01, 02, 22 (с пением).

Митрофановская вол.: Травино 2192-03, 10, 11 (с пением).

Славковская вол.: Авчух 2961-26 («Горбатого»); Бёрдово 2972-13 («Длинного»); Большой Волочѣк 2976-34, 37 («Скобаря Сумецкого» с пением), 2976-38 («Длинного»); Молонец 2984-40; Славковичи 2975-17, 29, 2985-34, 35 («Островская» с пением).

Ясенская вол.: Ясно 2203-31, 32 («Морякова старина» с пением), 2208-12, 18, 19.

«Новоржевская»

Верхнемостская вол.: Тимошихино 2968-09, 10 (с пением). Славковская вол.: Пуково 2983-27, 28 (с пением); Славковичи 2945-23, 2976-04.

Митрофановская вол.: Долганы 2173-03; Травино 2192-01 (с пением), 09 (с пением).

Ясенская вол.: Ясно 2208-17.

«Сумецкого»

Верхнемостская вол.: Девонисово 2967-21 («под драку» с пением); Докатово 2988-06, 17 (вариант, с пением); Картошино 2988-59-63 (с пением); Тимошихино 2967-25 («Скобарька сумецкого»).

Митрофановская вол.: Долганы 2173-01, 06; Столыпина 2172-15; Травино 2192-02.

Славковская вол.: Авчух 2961-27; Кириллово 2981-26; Лог 2963-01 (с пением), 2982-32, 35 (с пением), 2983-02 (с пением); Новая Подгорша 2984-28, 29, 31 («Славковская» с пением); Пуково 2983-18 («Славковский Скобарь»); Славковичи 2945-21, 2962-10, 2975-15, 30, 33 (с пением), 2976-03; Сумско 2963-12 (с пением).

«Под частушки»

Верхнемостская вол.: Докатово 2988-05.

Дубровенская вол.: Поддубье 2196-05 («Умилѣтовская»).

Митрофановская вол.: Травино 2192-05.

Славковская вол.: Бёрдово 2972-12; Большой Волочѣк 2976-35, 36, 39 («Карамышевская»); Славковичи 2975-19 («Новгородская»); Пуково 2983-21, 24.

«Страдания»

Верхнемостская вол.: Докатово 2988-11 («Скобаря короткого»).

Дубровенская вол.: Поддубье 2196-24 (с пением).

Митрофановская вол.: Долганы 2173-05.

Славковская вол.: Бёрдово 2972-11; Молонец 2984-39 («Сумецкого»), 43 (с пением); Славковичи 2945-22, 28, 30; Сумско 2963-11 (с пением).

«Семёновна»

Дубровенская вол.: Поддубье 2196-06.

«Цыганочка»

Славковская вол.: Славковичи 2945-29.

ПОД ПЛЯСКУ

«Русского» – «Под пляску»

Верхнемостская вол.: Демиденки 2966-04, 07; Докатово 2988-12, 13; Картошино 2988-64, 65, 69 («Суп варить»); Тимошихино 2968-03 («Барынька»).

Дубровенская вол.: Готовино 2207-38, 2209-02 (с пением);

Поддубье 2196-04, 23; Степерино 2192-33, 34 (с пением).

Митрофановская вол.: Травино 2192-07.

Славковская вол.: Бёрдово 2972-14; Большой Волочѣк 2976-40; Лог 2982-33; Молонец 2982-33, 2984-41; Новая Подгорша 2984-27; Пуково 2983-22, 26; Славковичи 2945-25, 2975-20, 32.

Ясенская вол.: Ясно 2203-28 (с пением), 37 («на копеечку»), 2208-15, 16 (с пением).

«Казачка»

Ясенская вол.: Ясно 2203-30.

«Камаринского»

Славковская вол.: Пуково 2983-25; Славковичи 2962-11, 2975-21, 2976-01.

ХОРОВОДНЫЕ, ПЛЯСОВЫЕ ПЕСНИ

Славковская вол.: Гверстно 2983-35 («Во кузнице»); Пуково 2983-31 («Как полоску Маша жала, золоты снопы вязала. Это калина, это малина», с пением).

Ясенская вол.: Ясно 2203-34 («Дуняша» с пением), 2208-20.

ТАНЦЫ

«Краковяк»

Митрофановская вол.: Травино 2192-06 («Полечка»).

НАИГРЫШИ ИЗ ДРУГИХ ОБЛАСТЕЙ РОССИИ

«Сормацкая»

Славковская вол.: Славковичи 2975-24.

«Уральская»

Верхнемостская вол.: Демиденки 2966-03 («Под частушки»), 05 («Под песни»), 06 («С расстягом»).

БАЯН

НАИГРЫШИ ПОД ШЕСТВИЕ, ПОД ЧАСТУШКИ

«Скобаря»

Славковская вол.: Славковичи 2975-11.

**«Сумецкого»**

Славковская вол.: Славковичи 2975-10.

НАИГРЫШИ ПОД ПЛЯСКУ**«Русского»**

Славковская вол.: Славковичи 2975-12 (пр.).

**АНСАМБЛЬ:
ГАРМОНЬ И БАЛАЛАЙКА****НАИГРЫШИ ПОД ШЕСТВИЕ,
ПОД ЧАСТУШКИ****«Сумецкого»**Верхнемостская вол.: Девонисово 2967-23.
Славковская вол.: Авчух 2961-23, 24, 27, 2962-01.**«Порховская»**

Славковская вол.: Авчух 2961-25.

ИМИТАЦИЯ НАИГРЫШЕЙ НА РОЖКЕВерхнемостская вол.: Верхний Мост 2988-71.
Славковская вол.: Кириллово 2981-27; Лог 2982-24; Малое Заборовье 2974-02-04 («Гоните коров, лентяйки, не спите!»); «Тру-ту-ту-ту, бабы, гоните коров!»).**ОБРАЗЦЫ НАПЕВОВ И ТЕКСТОВ
ХОРОВОДНЫХ И ПЛЯСОВЫХ ПЕСЕН****№ 1 (текст 28)**

д. Заболотье, Порховский р-н, 2183-03

Ах, во лу - зях, ах, во лу - зях,
ах, вы во лу - зях, зя - лё - ных во лу - зях, ах, вы во лу - зях, зя - лё - ных во лу - зях.

Ах, во лузях, ах, во лузях,
Ах, вы во лузях, зялёных во лузях,
Ах, вы во лузях, зялёных во лузях.
Пашли духи,¹
Што пашли духи малинавы.
Малинавы,
Што малинавы, калинывыи.

Я той травой,
Вот я той травой выкармлю каня.
Я выкармлю,
Вот я выкармлю, выглажу яво.
Снаряжу каня,
Сныряжу ва золату узду,
Ва золату,
В залату узду, сярэбринню.

Исп.: Егорова А. М., 1928 г. р., Иванова А. И., 1931 г. р. Зап.: Шишкова О. В., 07.02.1987. Расп.: Махова Л. П.

¹ Каждая строка повторяется.**№ 2 (текст 11)**

д. Быстро, Порховский р-н, 2193-21

...9. Эх, вы не - у - же - ли ж ни на - пла - вы - ли - ся? Я, мла - дё - шинь - ка, на - пла - ка - ла - ся.

Ах вы, кумушки, галубушки май,
[Вы] придите, пасидите у меня!
Эх, [да вы] придите, пасидите у меня!
Адну думушку падумаим са мной!

Эх, да адну думушку падумаим са мной!
Куда лента, куда русая кася.¹
Я у маминыки гулливая была,
Гулливая, забавливая,



Я сярých гусей загáнивала:
– Дй-га, гуси, дй-га, сэрыи, дамбй!
Вы неужели ж ни наплáвылися?
Я, младёшинька, наплáкалася,

Я наплакалася, нарыдáлася.
Давно с милым ни видалася,
Прижажў, милый на лáвачки сидит...²

Исп.: Косырькова Н. В., 1922 г. р., Никифорова А. О., 1910 г. р. Зап.: Рылова М. В., 05.02.1987. Расп.: Махова Л. П. Напев транспонирован на 2,5 тона вверх.

¹ Далее структура текста сохраняется: эта и каждая последующая строка повторяются, при повторе добавляются слова: «Эх» или «Эх, да».

² Окончание текста исполнительницей забыто.

№ 3 (с вариантами данного напева исполняются тексты 42; 296, 306, 315, 317)

♩=102

д. Степерино, Порховский р-н, 2207-20

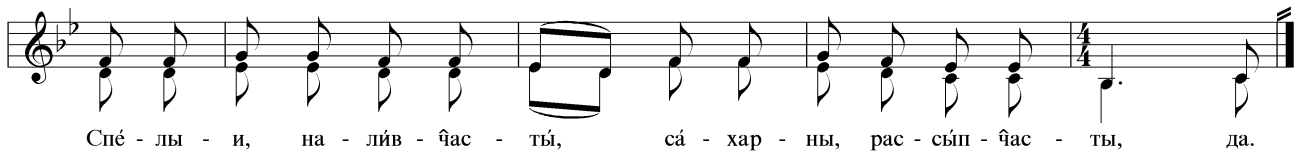
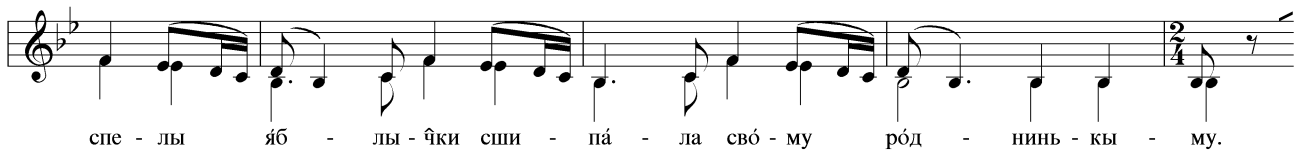
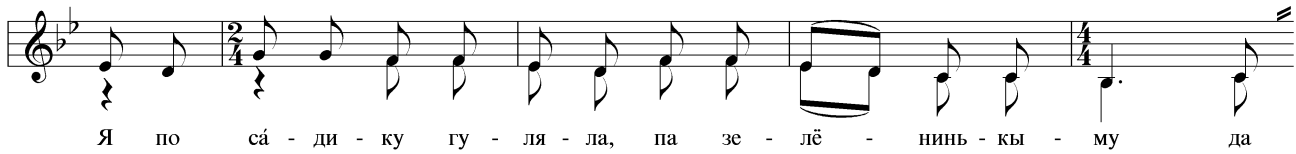

Я по са́дику гуляла, па зелёни́нскому да
Спелы яблы́чки шипа́ла сво́му ро́днинькому.
Спéлыи, наливёсáты, са́харны, рассу́пёсáты, да
Спéлыи, наливёсáты, да са́харны, рассу́пёсáты.¹
На бело́я блю́да клала, на серёбриный па́днёс, да
На серёбриный па́днёс, высакó в тёрим па́днёс, да
Высакó в тёрим па́днёс миламу дру́жёчку,
Милый я́блык ни берёт, да и атвёту ни даёт.
Ни атвёту, ни савету, никакóва слова нету,

Тут я топнула нагóй, сама с терема далóй, да
На ступене́чку ступи́ла, призадумалася, да
На втарю́ю я ступи́ла, уобразуми́лся, да
А на трéтию ступи́ла, вырати́лся назад, да
Варати́лся назад, стала миламу пеня́ть, да
Стала миламу пеня́ть, што не вышел в сад гуля́ть.
Што не вышел в сад гуля́ть –
цылава́тца два́дцать пять, да
Цылава́тца на́да знáтна, дружелюбие вести, да
Дружелюбие вести, за ево́ замуж и́дти, да.

Исп.: Фёдорова Н. И., 1916 г. р., Дмитриева В. П., 1932 г. р., Тимофеева Л. П., 1920 г. р., Васильева М. П., 1938 г. р. Зап.: Мехнецов А. М., Лобкова Г. В., 07.02.1987. Расп.: Ивашина О. В., Махова Л. П. Одна из песен хороводно-плясового цикла «Дуняша». Стоит ряд парней, напротив – ряд девушек. Каждая пара (парень с девушкой) поочередно обходят друг друга «по-за спи́нам». В конце песни каждый парень целуется со своей девушкой (РФ 1752).

¹ Каждая строка повторяется. Текст распевается по образцу второй строфы.





Раздел 5 ДЕТСКИЙ ФОЛЬКЛОР

ОБРАЗЦЫ ТЕКСТОВ

СЧИТАЛКИ, ИГРЫ

№ 1

Считáла-сабира́ла,
На Божью расу́,
На папо́ву паласу́.
Там чашки, ложки,
Мядок салаток,
Выйди вон, карале́к.

д. Тиней 2190-07. Исп.: Дмитриева А. М., 1910 г. р. Зап.: Рылова М. В. 01.02.1987. Расп.: Зилотина Е. А. Данный образец ранее опубликован: МД. С. 169. № 60.

№ 2

Шты́чки-бры́чки,
Варо́ньи капы́чки.
Сам варане́ц,
Выйди вон накане́ц!

д. Дубровичи 2985-12. Исп.: Дубровина П. В., 1911 г. р. Зап.: Маранина С. Ю., 25.01.1990. Расп.: Ивашина О. В.

№ 3. Игра «Ворон»

Водящий – «Ворон». Играющие держат друг друга за пояс или подол. Первая – «Матка» – спрашивает «Ворона»:
– Ворон-Ворон, што ты делаешь?
– Ямочку каплю.
– А зачем те ямочку?
– Иго́лочки ишшу́.
– А зачем те иго́лочки?
– Мяше́чек шить.
– А зачем мяше́чек?
– Камушки класть.
– А зачем те камушки?
– Твайх дите́й шше́лка́ть.
– А што наделали май дети?
– А весь боб вы́клевали!

«Ну, вот и начина́ем вроде дра́тца. Ана́ руки выставляет, и я руки выставляю и – “ж-ж-ж”! Ана́ [«Ворон»] хочет майх дите́й схватить, а я ни пускаю. Яна́ [кого] схватит, то э́та уже ё́йный».

д. Лог 2982-27. Исп.: Ермолаева А. О., 1917 г. р., Павлов И. Г., 1913 г. р., Чуви́кова Ф. В., 1922 г. р., Чуви́ков И. Ф., 1933 г. р. Зап.: Терещенко А. А. Расп.: Зилотина Е. А., Смирнова О. В. Данный образец ранее опубликован: МД. С. 179. № 86.

ПЕРЕЧЕНЬ ЗАПИСЕЙ ДЕТСКОГО ФОЛЬКЛОРА

КОЛЫБЕЛЬНАЯ

1. «Спи, мой маленький, прекрасный»

Славковская вол.: Малое Бёрдово 2972-25, 26.

СЧИТАЛКИ, ИГРЫ

2. «Считала-собирала» (см. образец № 1)

Митрофановская вол.: Тиней 2190-07.

3. «На золотом крыльце сидели»

На золотом крыльце сидели царь, царевич, король, королевич, сапожник, портной. Кто ты такой? Отвечай поскорей, не задерживай добрых людей.

Митрофановская вол.: Тиней 2190-10.

4. «Девочки-татарочки»

Девочки-татарочки! Все взяли по палочке, побежали к мосту, стукнули об доску. Прибежали Ермаки, снимали армяки. Один армяк и остался дурак!

Славковская вол.: Дубровичи 2985-13.

5. «Штычки-брычки, вороны копычки» (см. образец № 2)

Славковская вол.: Дубровичи 2985-12.

6. «Ворон-Ворон, что ты делаешь?»

– Ворон-Ворон (бабушка-бабушка), что ты делаешь? – Ямочку копаю. – А зачем тебе ямочка? – Иголочку ишу. – Зачем тебе иголочка? – Мешочек шить. – Зачем тебе мешочек? – Камешки класть. – Зачем тебе камешки? – Твоих детей шёлкать (в ваших детей бросаться). – Что мои дети наделали? – Весь боб выклевали (горох вытоптали). – Ах ты такая!

Славковская вол.: Дубровичи 2985-14; Лог 2982-27.

ЗАГАДКИ

7. «Загадаю загадку»

Загадаю загадку, положу её, рогатку, выну, оближу и опять положу! (Рогатка, которой проверяют, сварился ли овсяный кисель).

Славковская вол.: Козибор 2974-25.



Раздел 6

СВАДЕБНЫЙ ОБРЯД

СВАТОВСТВО

В экспедиционных материалах содержится несколько развернутых рассказов о традиционном свадебном обряде Порховского района. Основной корпус сведений о свадьбах по старинному обычаю был получен от очень пожилых и памятливых людей. Тем большую ценность представляют эти рассказы для характеристики порховского свадебного обряда в контексте других фольклорных традиций Псковщины.

В Порховском районе бытуют два типа свадебного обряда: свадьба с детально разработанным обрядовым комплексом довенечного периода, сведения о которой в достаточно полном виде зафиксированы в Ясенской и Дубровенской волостях, и свадьба «убёгом», свидетельств о которой особенно много в Славковской и Верхнемостской волостях.

По словам носителей традиции, замуж «убёгом» могли уходить из-за несогласия родителей либо в связи с бедностью семей: «Ну, “бгём”, так и звали – “бгём”. Приеде[т] жаних-та, дагаваритца с кем-нибудь там. У яво мёже[т] и лошади нет сваёй, не толька што... Ну, с кем-та дагаваритца, што, значит: “Съездим за жёнкой мне”. И приедут. А ты уж падгатóвивши, справивши, што ў тебя есть. Гаваря[т], “бгём” вышла ана́ замуж» (Девонисово 2966-08). В случае замужества «убёгом» свадьбу все равно устраивали, но такая свадьба отличалась большей скромностью.

Зачастую выбор невесты осуществлялся родителями жениха по совету стариков – «по похвалы», «смотрели» на «поведение родителей» (Лог 2982-14; Луг 2980-05). «Высматривали» девушек на ярмарках. «Раньши-та гуляли: гулянья были, ярманки были. <...> Да-а, и старьи хадили, ваглядавали маладёжь. И силком атдавали. Вот ня хошь, а выйдешь. Сасватают – и выйдешь» (Бёрдово 2970-14).

Основным временем, когда можно было играть свадьбы, считался **зимний мясоед**, период **от Крещения до Масленицы**: «...больше зимой эти свадьбы делают, вот в эту мясась» (Демиденки 2965-12). «Святки – две недели. От как раз от этава дня. Вот тагда гуляньнё, вот и свадьбы, и сходятца. И до Маслиной – праходит мясодь-та, в пасту ня будут жанихта, уже атайдэ[т], бывала. В пасту не было свадеб и замуж не вухадили, толька на мясади. Вот [еще] будет лётам-та мясась-то. Паска-та прайдэ[т] – вот апяты жёнютца. И лётам жёнютца. Вот ашшэ буде[т] пост, тэй – лётам, и ни жанилисе. Толька на мясади» (Бёрдово 2971-01).

Сватами приходили ближайшие родственники жениха: отец, мать, дядя, крестные. Рассказывали, что раньше свататься ездили только мужчины. Присутствие жениха на сватовстве не было обязательным. «Нет, жених не сваталсе. Жених не едет, батька ездил. Каво он там сябэ взял в таварищи, какова мужшину?.. А патом уже паедет, кагда паладют, дагаваритца – тагда уже ён едет с женихом» (Крюково 2970-10).

Сваты приезжали **под вечер** и просились «на постой». Заходя в дом, стучали и приговаривали: «*Ваш товар, наш купец!*» (Луг 2980-05). В первую очередь спрашивали согласия родителей невесты. По некоторым данным, в этот момент сваты «брали совет», т. е. выясняли у родителей невесты, отдадут ли они дочь замуж: «Кагда приехали за невестай – с атцом разгаваривали, с матерью разгаваривали, са всим – “брали савёт”. Присаветуют – идти или ня идти, пустют или ня пустют замуж. Вот эта называётца “саветавались” – брать ану́ или ня брать» (Крюково 2970-10).

Сватовство могло проходить по предварительной договоренности обеих сторон, по желанию девушки и ее ухажера. «Вот знаком, примёрна, парень с девущкый. Знакомы даже бывают до васмьи лет. Ну, саглашаютьца на женитьбу. Невеста вроде там скажет: “Я без радителей, без маих радителей, не пайдú. Пускай придут радители”. Вот, значит, парень просит [своих] радителей, и идут к невестиным радителям. Там-от сгавариваютьца насчёт свадьбы. Как гаваритца-от, хатят жизнь саединить и адин адно́ва любят» (Демиденки 2965-12).

Если стороны договорились о свадьбе, собирали небольшое **ЗАСТОЛЬЕ**. «Вот, сватают. Инагда капризничают, даже те радители – невесты радители. Ну, угаваритца, значит, саглашаютьца на свадьбу. Ставят самовар, делают угашенье, какое есть. Примёрна, редьку вот с квасам паставят, и то, значит, эта считаитца угашенье. Ну, па стопки, канешна, выпьют» (Демиденки 2965-12). Невеста давала жениху **ЗАЛОГ**, **ЗАДАТОК**.¹

Александра Васильевна Дмитриева (1920 г. р.) из д. Демиденки рассказывала, что уже на сватовстве жениха и невесту **БЛАГОСЛОВЛЯЛИ**, а потом девушку увозили в дом жениха, где она жила до свадьбы. «Ну, значит угаварилися – благаславляют



их [жениха и невесту]. Берётца икона и благославляют на всю жизнь. Тада парень с радителями и с девушкой идут дамой. И живут, гатовятца к свадьбы» (Демиденки 2965-12).

Нередки свидетельства, что девушек выдавали замуж насильно, не спрашивая их согласия. «А вот приходя[т] атёц с матерью и вот сватаютца. Сасватают и идут. А невеста... Хошь и ня хошь, атдаду[т] и всё! За табой нет ничо. И жили. И тяжёлая была ёта жизнь, а всё равно жили. И вот хошь ня хошь, а живи, и падчиняйси, и уважай: и мужука, и сямью, и свякровку, и свёкара, и явонны сёстры – всех уважай и живи» (Бёрдово 2970-14).

Есть свидетельства, что невесту «ПРОПИВАЛИ» – крестная *голосила* по ней, приговаривала: «Пропили невесту!» (Лог 2982-16; Поддубье 2195-32).

ПЕРИОД ПОДГОТОВКИ К СВАДЬБЕ

На сватовстве решали хозяйственные вопросы, договаривались о дне свадьбы.

Подготовка к свадьбе занимала в среднем **две недели**. «А хто как справивши, хто как может. Если хто мóжет дельть раньше – раньше дельют, а кто не падгатовивши, так пакá падгатовютца» (Крюково 2970-10). Необходимо было заготовить продукты, чтобы «справить стол». «И живут, гатовятца к свадьбы. Там закупать [надо] угашенье, разные яства там» (Демиденки 2965-12). Готовясь к свадебному застолью, «калоли, зарезали парасёнка, либа там авцу ль, телёнка ль убивали, делали халадэц, тушёнку – картошку с мясом тушили, пригатавлили» (Крюково 2970-10).

В течение периода от просватания до свадьбы к невесте приходили девушки и помогали ей в подготовке ПРИДАНОГО: ткали, шили, вышивали полотенца, салфетки, покрывала на постель и др. Невеста готовила «проки» – дары для жениховой родни. За работой девушки пели невесте *свадебные песни*, невеста причитала.

В один из дней после сватовства невестины родители СМОТРЕЛИ ДОМ ЖЕНИХА – «хлеб смотрели» (Быстро 2193-27), «дымничали», «дымники ездили». ² Богатым считался тот жених, у которого было три лошади и несколько коров.

КАНУН СВАДЕБНОГО ДНЯ. ОБРЯДОВАЯ БАНЯ

Вечером, накануне свадьбы или утром венчального дня невеста ходила мыться в баню. Сведения об этом зафиксированы в Дубровенской и Ясенской волостях Порховского района.

В Дубровенской волости баенный обряд предстает как детально разработанный ритуальный комплекс, с которым связано исполнение *сольных* и

хоровых причитаний – «приплакывают в канун свадьбы», «маладая галóсила, плакала». «Моютца с ей [невестой] свай – намывают», а «маладэжь скопитца, девки» и «пели óкала бани, пакá невеста мóетца», подруги пели невесте «Волю» (Готовино 2206-12). В некоторых деревнях Дубровенской волости вместе с невестой в баню ходила «повуяльщица» (Поддубье 2195-31).

Непосредственной участницей обрядового действия была мать невесты. По одним рассказам, мать водила невесту в баню и *голосила* по ней. «Мать голóсит по до́чкам. По до́чке причитывала. Вымоютца, с бани и идут. Мать ведёт, адна причитаёт:

Ах ты, дарагая ты мая до́бинька,
Последний раз я тебя праважаю со парной баенки.
Смылась твая девичья красá,
Пойдёшь ты не к рóдной мамушки,
Не к рóдному батюшки.

<...> С бани идут, и пригола́шивает, приплакывает мать» (Степерино 2207-27, 28).

Судя по другим свидетельствам, мать не ходила в баню вместе с дочерью, а оставалась дома, *причитала*, сидя у окна. «Невеста идёт в баню, там гуляет, а мать, коли летом идё[т], оплакывает ёну в акóшка» (Поддубье 2196-30). Когда девушка подходила к дому, она тоже начинала причитать. «[Невеста] подходит под акóшка и на́чинайт плакать. Там минута́чка ма́линька – попла́чит, пройдёт. Мать причитала, голóсила:

Ты гуляй-каси, ты моё мýлыя дитёна́чка,
Как пýд своим-та ты
окоши́чкым-та красным,
Поостáтнии ч́асы-та ты минúты́чки –
красный девушкой...»

Невеста в ответ причитала:

«Как пыглядí-ка ты, моя
рóдненькыя мамушка,
Как ны меня-та, гóрькаю сирóты́чку,
Паслédнии ч́асы-минúты́чки –
красный-та девушкой»

(Поддубье 2196-34, 35).

По словам причетниц, напевы сольных причитаний невесты и матери не отличались: «...невеста причитывала тоже так, матív такой всё» (Поддубье 2196-35).

ЗАЗЫВАНИЕ ГОСТЕЙ НА СВАДЬБУ

Если невесту водили в баню накануне венчального дня, то после этого невеста с подругами ходила по деревне и приглашала родных и гостей на свадьбу. Описания этого обряда были осуществлены только в Ясенской волости Порховского района: «В ба́йне вымоютца, патóm пайдúт па рóды свай – на свадьбу приглашали». Невеста шла впереди – «хадíла прóста так адéвши, как вси, плáтом на-



крыта», за ней – подружки. Во время шествия по деревне девушки *причитали* («водили голосом»), подхватывая причет за старушкой, которая «больше знала». Зафиксировать тексты хоровых причитаний, связанных с этим моментом обряда, уже не удалось (Качурицы 2204-12, 36, 38; Ясно 2175-05).

Если родные невесты жили в другой деревне, то зазывать их на свадьбу ездили на лошадях (Демиденки 2965-12).

На территории Порховского района был распространён обряд зазывания на свадьбу умерших родителей невестой-сиротой. Рассказы об этом записаны, например, в Ясенской волости.

Невеста кликала родителей – *причитала* – «на крестах» (на перекрестке), на краю деревни, на дороге, клала поклоны:

«Приди, приляти ко мне, мой рódный батюшка,
Благаслави меня, горькую сиротушку,
Атправь меня в чужу-дальную старóнушку,
в чужую семеюшку.
Папраси ты тым радíтилям,
Штоб ни абижáли миня, горькую бясчáстную,
горькую гаря́тинушку.
И папраси ты мабй уда́лай галóвушке,
Штоб абрацáлся кул меня,
как горька́й сиротушке»

(Жидовичи 2184-21).

В отдельных деревнях невеста и подружки ЕЗДИЛИ НА КЛАДБИЩЕ. Подружки «приплакивали», жалели невесту, а она голосила. «На кладбище ездют. В кавó, мóже, умёрши мать или атéц. На кладбищи разряшéния в ей прóсют, тоже гóласам плачут. Приезжают на кладбище – гаваря́т [причитывают]:

Ты расшанись-ка, свет сыра́ зямéлюшка,
И аткрóйся, грабавá даска́.
Ты встань, мая́ рóдненькы́я мамушка,
Благаслави́ меня, горькую сиротушку,
в чужии́ чужанíтили.
Как мне приде́[т] вяли́кая гóрюшка,
К каму́ ж я приду́ с горем вяли́ким?
Как мне загаварíт мая́ миленькы́я мамушка?
Ва сырой зямéлюшке ранéшинька.
Я аста́вши гóрькаю сирóтушкой.
И как мне, ня знаю́,

правясти́ э́та вре́мечка?»

(Качурицы 2211- 06).

ВЕЗУТ ПРИДАНОЕ В ДОМ ЖЕНИХА

Накануне свадьбы «СУНДУК ПРИВОЗИЛИ», невеста развешивала приданое – «украшала дом жениха» к предстоящей свадьбе. «Вот приязжая – сундук приво́зят[т]. Ну, гаварили:

Ну, пянькóвая снимáйти,
А мы шалкóвая павéсим!»

(Бёрдово 2970-14).

Тем самым невеста «паказывала, што у ей есть, кака́я яна́ рукадéльная» (Девонисово 2965-12). Этот

обряд – одно из наиболее ярких воспоминаний о свадьбе, сохранившихся в памяти многих людей. «Примёрна, завтра будет свадьба, уже паедут вяничáтца. А сядóдня анé уже всё привóдют в паря́дак, убирают. Палатéнца навéшан, всё вы́шитыи. В избы навéшан, на передний угáл навéшан всё. Всё убрана! Вакрúг – изба вся. Атту́да и до э́тава угла – всё убрана» (Крюково 2970-10).

Приданое вывешивалось для всеобщего обозрения. Каждый деревенский житель мог зайти в дом жениха и оценить рукоделие невесты. «Бывáла, значит, вси невестины “прóки”, што яна́ зная́, вы́вишают. Авбéшают избú-га. “Прóки” уже свай паказыва́ет. Ну вот, примёрна, на крава́ти пастéлен пакрыва́ла какое тка́нае, или палатéнца рáзныи ткали, салфетки. Натяну́та вярёвка кругом избы, и навéшан всё э́та» (Девонисово 2966-08).

Если по каким-либо причинам у невесты было недостаточно приданого (девушка из бедной семьи, сирота), то занимали у соседей. «А бы́ла так, што и в людях брали – вот нет в тяб́я, нет на свадьбу [приданого]. А ведь народ – што се́час такой был, то и рáньши. Скажут: “Ну, навешала. Люди сделали, а яна́ навешала”. Так э́та, если и се́час што-нибудь всё так с падсмéшкой, и рáньши так бы́ла» (Девонисово 2966-08).

По некоторым рассказам, приданое перевозили **во время отъезда молодых под венец.** «Уже к венцу уехали. А э́та привóзют [приданое]. Как уедут, так сря́ду приязжа́ют[т], сундук забира́ют[т], дабрó, што в тебе справлена. Привóзют, вот и вешают» (Бёрдово 2970-14).

После свадьбы приданое убиралось в сундуки и использовалось только по праздникам: «И патóм Пáска буде́[т] – прáзник. Апя́ть павéшает, а патóм снима́ют» (Бёрдово 2970-14).

УТРО ВЕНЧАЛЬНОГО ДНЯ. ЧЕСАНИЕ КОСЫ

Утром в день свадьбы к невесте приходили подружки и собирали ее под венец, расплетали косу и чесали волосы. Невесту сажали посреди избы на квашню (или кадку, стул, табурет), накрытую шубой, вывернутой кверху шерстью. «Када́ пад венец справля́ли, чéсали во́ласы, косы заплята́ли падрúги, с катóрым анá дружила» (Крюково 2970-10). Невеста *причитала*: «*Всё падайди́ти-ка, убярíти буйную маю́ галóвушку*» (Жидовичи 2184-19).

Во время чесания головы подружки *голосили «хором»*. Они по очереди подзывали родственников невесты – «вызывали, кавó надо»:

«Ты падайди́-кася, у́чашы́-кася буйную галóвушку.
И што паслédний разок у́чешитца
красна́й дéвушкай»

(Качурицы 2210-22).



Сначала невесте чесали голову ближайшие родственники (мать, отец, сестры, братья, невестки), потом подруги. Проведя гребешком несколько раз по волосам, клали на стоящее на коленях невесты блюдо (тарелку) деньги («грóши», копейки) и отходили. Мать подходила с голошением:

«Учашу я, учашу буйную галóвушку,
Падхажу́ я к сваёй до́чуше,
Учашу я буйную [головушку] маёй до́ченьке.
На чужу старóнушку,
в другую хатушку»

(Щерепицы 2192-22).

После чесания головы и заплетения косы подруги одевали невесту к венцу. В Дубровенской волости в этот момент *пели «Волю»*:

«Куда волюшка спыдывáлася?
В шелкаво́й травы́ запутáлася,
Ва чарно́й гязи зама́ралася,
На бысто́рой рья́ке умывáлася.
Родно́й батюшка́ наказывáл:
– Наси́ платы́ца да не снашивáй,
Терпи го́рюшка да не сказывáй.
Не снаси́вшá, пла́тыца снаси́лася,
Не сказа́вшá, го́рюшко сказа́лася»

(Путилово 2180-14).

В ответ невеста кланялась подругам, благодарила их, причитывая:

«Спаси́ба вам, што спели́ мне
«Волюшку вольную́»,
Прасти́те меня́, май милые па́друженьки»
(Заречье 2183-04).

ПОСЛЕДНЕЕ КРАСОВАНИЕ НЕВЕСТЫ. СДАЧА «КРАСОТЫ»

Непосредственно перед приездом жениха невеста «красовалась» – ходила по избе с причетом:

«Разайдитисе, расступитисе, люди добрыи,
Дайте мне па́красавáтца, красна́й девушке,
У ронна́ва батюшки́ сваёй красо́й де́вицьей.
Скóра не буду красавáтца красо́й де́вицьей»
(Ясно 2176-12, 13).

Затем невеста кланялась подругам в ноги и благодарилась им: «Спаси́ба, што меня́ окли́кывали на вясéлая гуля́ньица» (Ясно 2176-13).

В одном из вариантов обряда «красовалась» старшая подруга невесты – ходила по избе «с головным», «девичьей красотой». Это был невестин плат и ленточки, уложенные на блюдо (тарелку), которое старшая «подружка» несла над головой. «Палóже-на на тарелку бант э́тат рóзавай, в́ывязанный с валóс нявэ́сты. Ана́ ходи[т], на галаву́ пастáвлена эта тарелка, ходит па́дружка и пла́че[т]» (Ясно 2176-14).

«Разайдí-кася, расшани́-кася, люди добрыи,
И паглядíти, как красу́итца красá деви́чья
пáслэ́дние ч́асы-минúта́чки»
(Качурицы 2204-41).

ПРИЕЗД ЖЕНИХА В ДОМ НЕВЕСТЫ

Женихов поезд был богато украшен: лошадям «заплетали косы», на дугах вешали «звонки». В свадебный поезд обязательно брали гармониста.³

Прежде чем войти в дом невесты, жених должен был заплатить **ВЫКУП**. Одна из подруг невесты перегораживала вход в избу и приговаривала:

«В нашем саду стая́ла ябля́нка,
Ана́ цвела, да не успела́ расцвести –
атрубíли сучья́»

(Жидовичи 2184-20).

Иногда девушки прятали невесту, тогда крестные жениха приходили «искать молодую». Возник диалог девушек и жениховых друзей:

«– Малад́ая у нас запры́тана,
Ещё́ касá не спря́тана.
– Я приду́ – косу́ спря́чу
И малад́ую найду!»

(Щерепицы 2192-23).

После этого дружка выкупал «красу́», кричал: «Хватит ходить, давай я тебе заплачу!». Старшая подружка снимала «плат» – сдавала «красоту» (Ясно 2176-14). Затем жених откупал место за столом.

После того как молодых заведут за стол, дружка **ПРИКЛИКАЛ К РЮМКЕ**. Рюмочку держала невеста, а наливал жених. Дружка стучал кнутовищем об пол и *приговаривал*, обращаясь к каждому из гостей:

«Налейте мамаше, чтоб жизнь была краше!
Налейте отцу – он вас свёл к венцу!
Налейте свахе – ходить в красной рубахе!»
(Лашково РФ 1757, 1758).

БЛАГОСЛОВЕНИЕ И НАДЕЛЕНИЕ

Благословение невесты ее родителями во многих деревнях проходило **до приезда жениха** и завершало довенечные обряды, связанные с отчуждением невесты от своего рода. Голошение подруг в этой ситуации связано с призыванием родных к благословию:

«А мы присядимти-ка, па́дружинки,
на дубóву ла́вачку.
И мы па́прóсимти Прасвято́й-та Ба́гароди́цы,
Бла́гаслави́ла б гаря́тинушку
в чужии́ чужани́тили.
И как чужии́-та чужани́тили
и а́нби́ разлу́шники.
Разлу́чили, развяли́ с родна́й ма́мушкой. <...>
Пада́йдí-касе́ и бла́гаслави́-касе́
родна́ю до́ченьку.
[Подойди́] и бла́гаслави́-касе́,
родно́й батю́шка.
Пада́йдí-касе́ и бла́гаслави́-ка,
родно́я мату́шка»
(Качурицы 2204-13, 15).

В другом варианте обряда невесту благословляли вместе с женихом перед отъездом к венцу. Жени-



ха с невестой заводили за стол, родители становились напротив и БЛАГОСЛОВЛЯЛИ их через стол: «...заводят за стол. Берётца икона. <...> Тарелка с хлебом, с солей. А анé накланяютца вот так, к сталу» (Демиденки 2965-12).

Родители, крестные, а затем вся родня невесты водили над головами новобрачных решетом, в котором находились хлеб-соль, две иконы (для жениха и невесты), свечи. В момент благословения возникал обрядовый диалог невесты и родителей, который повторялся трижды:

«– Батюшка с матушкой, чем вы нас наделяете?
– Хлебом с солей и Божьей милостью!»

(Демиденки 2965-12).⁴

Икона, которой благословляли молодых, называлась НАДЕЛЕНИЕМ: «У меня у самой наделёнице счас висит – иконка» (Крюково 2970-10). «Жениха “Спасителем” благославляют, а невесту “Божьей Матерью”. Эта в каво какая иконка есть. Хлеб, круглый хлеб, чашечка соли» (Демиденки 2965-12).

После этого невесту наделяли деньгами. «Кладут тябэ вот хрестный, хрестная и атэц с матерью денег. Сначала паложут тябэ, маладой, на руки, а ты уже паложить на стол» (Поддубье 2196-14).

Жених и невеста целовались с родителями невесты: «А кагда наделит мать, тагда яны целуют. Целуют дочку и целуют зятя. Матка целует и атэц целует» (Крюково 2970-10).

ОТЪЕЗД ПОД ВЕНЕЦ

Перед отъездом под венец родные прощались с невестой – *голосили*. Мать причитала:

«Куда ты справилась-та, мая родная доченька?
И ты не к родной сваей матушке,
не к родному батюшке»

(Заболотье 2183-04).

По невесте-сироте голосила тетушка, а присутствующие плакали – «все были обоплакавши»:

«Нет у тебя родной мамушки,
И нету роднава папушки.
И некому тебя сопроводить,
Нет свово тёплова гнездушка.
Некому тебя благославить во путь-дороженьку»

(Путилово 2180-10).

«Мать причитывает сваё. А нет в каво матери, там, глядишь, тётка какая или сасэдка такая бабяя:

Дарагая ты мая дочинька,
Пакинула ты сваё гнездышка.
А где ты привьёшься к этыму гнездышку?»

(Девонисово 2966-08).

В д. Поддубье получена информация, что, отправляя невесту под венец, пели «Скобаря» под гармонь (2195-14).

ВЕНЧАНИЕ. ДОРОГА В ДОМ ЖЕНИХА

Евгения Матвеевна Петрова (1909 г. р.) из д. Крюково так рассказывала о церковном обряде венчания, вспоминая раннюю молодость: «Над галавой водют – в церквы, кагда вянчуют. Вот мы хадили раньши в церкву, [когда] были девкам. Ходют там вакурэг стала, батюшко их наделяет там посвоему, а ани всё стаят, голову павесивши» (Крюково 2970-10). На венчании примечали – «чья свечка вперёд погаснет, тот быстрее умрёт» (Шмойлово 2988-24).

После венчания молодые КАТАЛИСЬ на конях по соседним деревням. «Па деревне катали на конях. Невесту вперёд вязут – катают. Вот батька, каторый сватал, рукавадил лошадыю. Яны с мужем сидят, и абоз. Скока там раньши сдельют свадьбы? На лашадях же. [Катают] маладую, катору замуж атдали. Как едут с церквы – катают» (Крюково 2970-10). В некоторых случаях управлял лошадыю мальчик, на шее которого был повязан подарок невесты – белый платок (Лог 2982-14; Луг 2980-05).

По дороге в дом жениха свадебному поезду преграждали путь – «закладывали ворота»; приподнимали сани с молодыми – сдымали «на ура!»; дружка откупался «орехами» – выпечкой из ржаной муки.⁵

По пути от венца дружка требовал выкуп у невесты – тканый пояс. «Еду[т] [от венца]. Так ў этый ў маладой пригатовлин поис тканый либо там ленту бальшую. А на телеге дружка и скаже[т]: “Завёртка сарвалась!”. Как жа! Завёртка сарвалась, надо яму привязывать. Вот ленту яму либо там поис, либо што там даду[т] яму. И поехали опять» (Подберезно 2973-04).

Существовало поверье, что от венца надо ехать не той дорогой, которой поезд двигался в церковь. «Ни адной дарогай даже, бывала, едут. <...> Надо где-то от абязательно втарой дарогой, штобы ни па адной дароги там ехать» (Демиденки 2965-12).

ВСТРЕЧА МОЛОДЫХ В ДОМЕ ЖЕНИХА

Покатавшись по деревням, молодые ехали в дом жениха, где их встречали его родители. На пороге дома молодых ОБСЕВАЛИ ЗЕРНОМ (житом, пшеницей, овсом), конфетами, чтобы они жили счастливо. «Приезжают, примёрна. Май радители встречают, житым их сыпят до прихода в избу» (Демиденки 2965-12).⁶ Под ноги молодоженам стелили полотенце (Подсевы 2980-16).

Родители жениха выносили на полотенцах хлеб-соль – НАДЕЛЯЛИ молодых. «Када к жениху приедут, с-пад вянца, с церквы, там уже встрячают. Палатэнце, на палатэнце хлеб-соль припаднэют маладому ево радители» (Крюково 2970-10).



Новобрачные клали земные поклоны родителям жениха, просили прощения. «Кагда ведут её в дом к жениху, ани оба кланяютца в землю – жених и невеста прасчѣния у радѣтелих [просят]: “*Прас-тите меня, што я в ваш дом зашла*”. Был такой абычай» (Демиденки 2965-12).

Когда молодые супруги заходили в дом, им приговаривали:

«На наших молодых – забота да работа,
На посторонних – сон да дрема!»
(Готовино 2206-16).

«К нам непряху вядут,
К нам неткаху вядут»
(Путилово 2180-09).

Войдя в дом жениха, молодые молились Богу (Лог 2982-14).

СВАДЕБНОЕ ЗАСТОЛЬЕ В ДОМЕ ЖЕНИХА

В доме, где проходило свадебное застолье, «настелют саломы обязательно» (Демиденки 2965-12).

Свадебный пир в доме жениха начинался с того, что дружка ЗАВОДИЛ МОЛОДЫХ ЗА СТОЛ. «Маладые сядут против акна. Здесь вот вѣшайтца иконка такая небольшая над галавами, са свечками. <...> Гарят свечки» (Демиденки 2965-12). «Гатовили стол, и вот палатѣнцы развѣсив. Натянут верѣвку и навешают, занавески павѣшают красѣва. <...> Маладых пасадют <...> к иконы, <...> а крѣсная сбоку и крѣсный рядам» (Бѣрдово 2970-14). Молодые садились на подушки.⁷

Этот момент был связан с ВЫКУПОМ МЕСТА – «дрозда сгоняли». «[От венца], кагда привяду[т] невесту, приеду[т] – невесту дружка вядѣ[т] за руки. Привядѣ[т]. Падложим две падушки, где им садѣтца. Вот на “противнице”, на “противной” лавке – [это] скамейка против двери. <...> И вот ѣтат дружка бяре[т] за руку и до падушек давядѣ[т]. А на падушках сидѣ[т] там кто-нибудь. Сидѣ[т] и говори[т]:

Выкупите дразда!
Ня згоните дразда
С маво гнезда!

Тадá што-нибудь даду[т], кто на подушках сидѣ[т]» (Подберезно 2973-04).

Во время свадебного застолья ЖЕНИХ ВЫКУПАЛ КОСУ. Брат невесты, мальчик, подбегал и грозился, что будет «резать косу», приговаривая:

«Косу отрублю!
Одна бровь – сто рублѣв,
Другая бровь – двести рублѣв,
Русой касы и цены нету!»

(Качурицы 2204-16).

Поезжане «крали молодую», заставляли жениха ее искать, требовали выкупа (Заречье 2195-17; Осташево 2982-05).

Особую роль на свадебном застолье играл дружка, узнать которого можно было по особому наряду. «Абязательно невеста далжна павѣсить ему через плечо палатѣнец. Вот дружка ходит, через плечо палатѣнец, и палачка вот так. Как управляющий такой – свадьбы» (Демиденки 2965-12).

Дружка призывал гостей к наделению молодых: ПРИКЛИКАЛ К СТАКАНУ, просил «рюмочку позолотить». «Винца понемножку. Стопочки вот такие маленькие, по две, может, разольют. Ну вот, угощайтца там. Дружко всех вызвае[т] – “рюмачку залатить”. Стаят маладые, дружка вызывает:

Ляксандра Игнатъевна,
Налезь на ложки,
Падвигайся паближе!
Рюмачку пазалати –
Не алтын, а чатыри!

Вот маладые наливают в эту стопачку водки. <...> И дружка падаѣт, а ана [молодая] далжна сколько-та бросить денег» (Демиденки 2965-12).

Когда «золотили рюмку», кричали «Горько!», а молодые целовались (Демиденки 2965-12). «И к стакану прикликают. Дружка уже выходя, и их праздравляю[т] и денег дают (й)им. Это к стакану призывают» (Бѣрдово 2970-14).⁸

«СПРАВЛЯЛИ СТОЛ». В качестве угощения на свадьбе подавали простую еду. «А тагда и щи ставили, хлябали все» (Демиденки 2965-12). «Канѣшна, раньши калбас не было, как сейчас дѣлыют. Варют кашу. Вот такие закуски. Ну, селѣдка там. Селѣдка эта всегда, пастайнно» (Демиденки 2965-12).

Традиционным угощением на свадьбе была каша. Варили гречневую, пшеничную, ячменную каши. Их готовили особым способом. Сначала мололи крупу, затем ее заваривали с добавлением льняного масла и выливали в форму. Когда каша застывала, ее разрезали на кусочки и протирали через сито. Подавали на стол, поливая постным маслом. «Наварют всякий каши: и бѣлай – пшано, и гречневай, и прѣсавай. Па-всякаму – ешь да перди! И гарохывый наварют – и “струкам”, и “червячкам” [протрут через сито]. И угащайтца» (Демиденки 2965-12). Подавали также сладкую житную кашу, которую ели с молоком: «Житная каша – эта в ступах талкли. Жита с малаком падавали. И с малаком, и с песком [сахарным] ели жита» (Демиденки 2965-12).

Девушки и замужние женщины пели песни на свадебном застолье: деньги «выпевали», «опевали застолицу» (Верхние Горки 2205-12; Щерепицы 2192-18); плясали под гармонию – «пол ровняли», взмахивали платочками – «опахивали потолок» (Качурицы 2204-42; Козибор 2974-14).

В конце свадебного застолья, когда подавали кашу, молодая ОДАРИВАЛА родню жениха.⁹ «За сталом-та сидят. Патом кашу-та падают и кричат:



«Каша жарка!». Невеста дарит. И паказывають-от – што невеста падарыла: свекрówki – на платье, свё-
кору, может быть, рубашку, залówki, может быть,
там што-та, и деверю. Невесте тож на́да была вы-
хадить, пад «кашу жаркую» на́да гато́витца» (Демиденки 2965-12).

Когда невеста дарила дары, ей приговаривали:

«Наша кня́гиня малада́я
Тонка пряла,
Звонка ткала,
Бела белила,
Вам дарила!»

(Качурицы 2204-16, 31).

После одаривания невесте надевали женский
головной убор – «пово́й», «пово́йничек».¹⁰

МОЛОДЫХ ВЕЛИ СПАТЬ в холодную поло-
вину избы (Лог 2982-14). «На э́там и ко́нчитца. Вы-
ведут малады́х, куда им на́да – в другую избу. Па-
гуляють и расхо́дютца к вечеру» (Демиденки 2965-
12). Вслед молодым кричали:

«Ура, хороша́ молодая!
Хорош молодой!»

(Степерино 2207-23).

Расходившимся по домам гостям приговаривали:

«Пирог попярёк –
Гостей за порог!»

(Готовино 2206-12).

ВТОРОЙ ДЕНЬ СВАДЬБЫ. «ОТВОДИНЫ»

На второй день свадьбы невеста должна была
встать раньше свекрови и прибрать в избе (Щере-
пицы 2192-27). «Будили молодых» – рядом с кроват-
ью супругов били посуду: чашку, стакан, тарелку.
Молодую «испытывали» – «ро́ги обива́ли» (разби-

вали горшок) или «пол сорили», заставляя молодою
подметать; смотрели, насколько она проворна.¹¹
Когда молодница первый раз шла в баню, ее неочи-
данно обливали холодной водой.¹² Молодую посы-
лали за водой на колодец и не давали набрать воды,
пока не откупится (Козибор 2974-14; Шелешни
2203-11).

Проверяли, «честная» ли невеста: пекли жениху
«драчеху» (яичницу) и смотрели, как он начнет ее
есть: если с края – невеста «честная», если с середи-
ны – то нет (Лог 2982-16).

На второй день или через неделю после свадьбы
молодые и ближайшие родственники жениха ехали
на «ОТВОДИНЫ» к родителям невесты, где было
застолье и гулянье.¹³ «На второ́й день атправляють-
ца как на атво́дины. Так э́та уже больше радня́. Са-
бирайтца то́лька нявэ́стина радня́ и мужико́ва» (Де-
вонисово 2966-08). «На второй день едут к невесты.
Не все какие по́званьи ў парня, а ё́йныя ка́торые
гости, ра́дители. Вот ма́й па́едут. Там е́щё гуляють
столы – малады́и вместе с (й)им там, дружки уже
нет. Без дружки угаща́ютца» (Демиденки 2965-12).

На второй или третий день свадьбы деревен-
ские ребяташки просили невесту сшить им «ШЕ-
ЛУГУ», кричали: «Петина нявэ́ста, а Петина ня-
вэ́ста! Сшей нам шелугу!» Молодая шила круглый
мячик из разноцветных тряпочек, обшивала его
«кй́стками». Ребяташки играли этой «шелуго́й» в
течение недели – «гоняли» ногами.¹⁴

Традиционные чествования молодоженов про-
ходили на Масленицу. Родители молодухи пригла-
шали молодоженов в гости и на Пасху. «Ра́дители
нас пазава́т. Пригласят в гости на Паску. И празд-
новали. Хади́ли малады́и первый год. После – хошь
иди, хошь не[т]. А в первый год звать приходють ма-
ладых в гости» (Бёрдово 2971-01).

¹ Желавкино 2978-10; Заречье 2195-17; Качурицы 2204-29; Тиней 2190-04.

² Готовино 2206-12; Капустино 2985-53; Козибор 2974-12; Подберезно 2972-30; Подсевы 2980-15.

³ Готовино 2206-15; Лашково 2191-03; Лог 2982-14; Поддубье 2195-28.

⁴ Аналогичный текст: Кириллово 2981-37.

⁵ Готовино 2206-15; Демиденки 2965-12; Заречье 2195-11, 7; Лашково 2191-03; Поддубье 2196-39; Тиней 2190-04.

⁶ Быстро 2193-11; Качурицы 2204-32, 42; Щерепицы 2192-18.

⁷ Малые Заходы 2984-18; Подзорново 2983-55.

⁸ Также: Лашково 2190-12, 2191-06; Травино 2202-16.

⁹ Быстро 2193-11; Путилово 2180-12; Лог 2982-16; Луг 2980-04.

¹⁰ Качурицы 2204-29; Тиней 2190-04.

¹¹ Желавкино 2978-10; Заречье 2195-17; Козибор 2974-14; Лог 2982-14; Луг 2980-04; Путилово 2180-12; Щерепицы 2192-27.

¹² Луг 2980-05; Малые Заходы 2984-18; Подзорново 2983-55.

¹³ Сведения об «отводинах»: Большой Волочэк 2976-43; Верхние Горки 2205-22; Гверстно 2983-37; Готовино 2206-15; Заречье 2195-17; Лашково 2191-06; Лог 2982-14; Малые Заходы 2984-18; Подзорново 2983-55; Скрипово 2983-10; Славковичи 2975-02; Шмойлово 2988-23.

¹⁴ Сведения о «шелуге»: Демиденки 2965-12; Кондратово 2988-32; Лашково 2190-12; Махновка 2174-10; Хозяинов 2986-07; Шелешни 2203-11; Щерепицы 2192-27, 2193-05.





Раздел 7

СВАДЕБНЫЙ ОБРЯДОВЫЙ ФОЛЬКЛОР

ОБРАЗЦЫ НАПЕВОВ И ТЕКСТОВ
СОЛЬНЫХ И ХОРОВЫХ ПРИЧИТАНИЙ

№ 1. Причитание невесты-сироты

♩=160

д. Качурицы, Порховский р-н, 2211-06



Ты рас-ша-нишь-ка, свет сы-ра́ зя - ме-люш-ка, ат-крóй-ся, гра - ба - ва́ дас-ка́.



Ты встань, ма-я́ рód-нень-кы - я ма-муш-ка, бла-га-сла-ви́ ме-ня, горь-ку - ю си - ро-туш-ку,



в ђу-жі - и ђу - жа - ні - ти - ли.

Ты расшанись-ка, свет сыра́ зямелюшка,
аткрóйся, грабава́ даска́.Ты встань, мая́ рóдненькыя мамушка,
Благаслави́ меня, горькую сиротушку,
в ђужии́ чужанитили.Как мне приде́[т] вялікая́ го́рюшка,
К каму́ ж я приду́ с горем вялікиим?Как мне заговорит
мая́ миленькая́ мамушка?Ва сырой зямелюшке ранёшинька.
Я аста́вши го́рькаю сирóтушкой.И как мне, ня́ знаю,
правясти́ э́та вре́ме́чка?

Исп.: Кузнецова Е. Е., 1908 г. р. Зап.: Лобкова Г. В., 04.02.1987. Расш.: Суханова И. В.

№ 2. Причитание невесты-сироты

♩=160

д. Поддубье, Порховский р-н, 2196-35

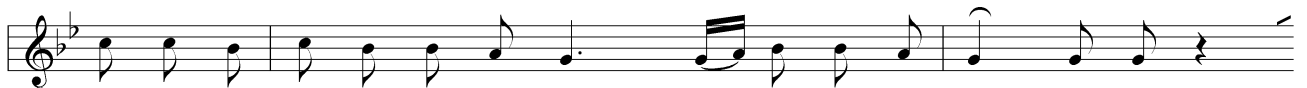

Как пыг - ля - ді - ка ты, мо - я рód - нень - кы - я ма - муш - ка,



Как ны ме - ня - та, го́рь - ка - ю си - ро - - - тыђ - ку,



Пас - лёд - ни - и ђа - сы - ми - ну... - - тыђ - ки - крас - ный - та де - вуш - кай.

Как пыгляді-ка ты, моя
рóдненькыя мамушка,
Как ны меня-та, го́рькаю сирóтыђку,Паслёднии ђасы-минúтыђки –
красный-та дёвушкой.

Исп.: Афанасьева А. Е., 1909 г. р. Зап.: Рылова М. В., 07.02.1987. Расш.: Суханова И. В.



№ 3. Хоровое причитание

♩=82

д. Ясно, Порховский р-н, 2176-11

Па - дай - ди - ка - ся, у - ча - ший - ка - ся, рон - на - й(и) ба - тью - шк[а].

Па - дай - ди - ка - ся, у - ча - ший - ка - ся, рон - на - я ма - ту - шк[а].

Падайди-кася, у́чаший-кася, роннай(и) батюшк[а].
 Падайди-кася, у́чаший-кася, ронная матушк[а].
 И падайди-кася, у́чаший-кася, роннай(и) бра́тиц.

Исп.: Горюнова П. И., 1906 г. р. Зап.: Шишкова О. В., 04.02.1987. Расш.: Махова Л. П. Каждый, кого призывают, подходит к невесте и чешет ей волосы.

№ 4. Хоровое причитание

♩=78

д. Качурицы, Порховский р-н, 2204-30

Ты па - дай - ди - ка - ся, у - ча - ший - ка - ся, рон - най ба - тью - шка,

ты у - ча - ший - ка ма - ю га - ло - ву - шку, крас - най де - вушке.

Ты падайди-кася, у́чаший-кася, родной батюшка,
 Ты у́чаший-ка маю галовушку, красной девушке.
 Ты падайди-кася, у́чаший-кася, родная мамушка,
 Ты у́чаший-ка маю буйною галовушку.
 И што паслédний разок чéшитца красной девушке.
 У-у!

Исп.: Кузьмина Е. Е., 1908 г. р. Зап.: Мехнецов А. М., Лобкова Г. В., 05.02.1987. Расш.: Махова Л. П. Подружки поют, мать невесты «ухает».

№ 5. Хоровое причитание («Воля»)

♩=84

д. Заболотье, Порховский р-н, 2182-10

А сы - бя - рём - тись - ка, кра(й)... крас - ны де - вуш - ки,

а в ан - нó мёс - ти́ - ка, во... во е - ди - ный круг.

А събярёмтись-ка, кра(й)... красны девушки,
 А в анно́ мёсти́чка, во... во еди́ный круг.
 А ва еди́ный круг, во... во зелёный луг.
 А и спаёмти-ка во... волю вольнаю.

А куда волюшка спа... спадéвaлaся?
 А в тёмном лесике за... заблуждáлaся,
 А в шилкаво́й траве за(й)... запутáлaся,
 А грязь ва чёрнаю за... замарáлaся.

Исп.: Егорова А. М., 1928 г. р., Иванова А. И., 1931 г. р. Зап.: Шишкова О. В., 07.02.1987. Расш.: Попова И. С.



СОДЕРЖАНИЕ ПОЭТИЧЕСКИХ ТЕКСТОВ СВАДЕБНЫХ ПРИЧИТАНИЙ. ПЕРЕЧЕНЬ ЗАПИСЕЙ

В Порховской свадебной традиции представлены две разновидности причитаний: сольные (невесты, матери, крестной, тетки) и коллективные (подруг невесты). Они сопровождают основные моменты довенечной части свадьбы и связаны с процессом отчуждения невесты от своего рода. В сюжетных мотивах свадебных причитаний воплощаются традиционные представления, выраженные через систему образов-символов, устойчивых словесных оборотов, поэтических формул. Сюжетные мотивы, лежащие в основе поэтической системы причитаний, имеют различную направленность: императивные, побуждающие к действию; описательные, комментирующие происходящие действия; вопросительные.

Традиционные формы обращений

«Мая любимая ты дитёначка»
«Мая миленькая мамушка»
«Родненькая мамушка»
«Дарагая ты мая добчинька»
«Удалая галовушка»
«Ронный батюшка»
«Люди добраи»

Основные формы самоназвания

«Горькая сиротушка»
«Горькая горятинушка»
«Горькая бясчастная»

Основные сюжетные мотивы причитаний

Невеста-сирота на могиле умерших родственников:

- ◇ просьба о благословении
– *сольные причитания*:
«Приди, приляти ко мне, мой родный батюшка,
Благаслави меня, горькую сиротушку,
Атправь меня в чужу-дальню старонушку,
в чужую семьюшку...»
(Жидовичи 2184-21).
«Ты расшанись-ка, свет сыра зямелюшка,
аткройся, грабава даска.
Ты встань, мая родненькая мамушка,
Благаслави меня, горькую сиротушку,
в чужии чужанитили...»
(Качурицы 2211-06).
- ◇ просьба о заступничестве в «чужой семье»
– *сольное причитание*:
«...Папраси ты тым радитилям,
Штоб ни абижали миня, горькую бясчастную,
горькую горятинушку.

И папраси ты маей удалай галовушке,
Штоб абрашчался кул меня,
как горькай сиротушке»
(Жидовичи 2184-21).

- ◇ жалоба на сиротство
– *сольное причитание*:
«Как мне придет[т] вяликая горюшка,
К каму ж я приду с горем вяликиим?
Как мне загаварит мая миленькая мамушка?
Ва сырой зямелюшке ранешинька.
Я аставши горькаю сиротушкой.
И как мне, ня знаю,
правясти эта времечка?»
(Качурицы 2211-06).

Обрядовая баня (мать встречает невесту из бани):

- ◇ сетования матери по невестинной «красе»
– *сольные причитания*:
«Ах ты, дарагая ты мая добчинька,
Умывалася ты паследний-та разобчи
В свасей ва парнай-та баинке.
Смылась твая девичья краса,
Пайдешь ты не к родной мамушки,
не к родному батюшки»
(Степерино 2207-27, 29).
«Паследний раз вымылася
в сваём тёплом гнездышке,
Пабываешь в тёплое гнездышко
паследний денечек»
(Готовино 2207-41).

- ◇ материнские наказания
– *сольное причитание*:
«Не забывай, мая милая доченька,
Может быть, кагда и трудненька будет.
Терпи горюшка, всё не сказывай.
И меня не забывай, горькую сиротушку»
(Готовино 2207-41).

Чесание головы:

- ◇ призывание подруг и невестинной родни «чесать» голову невесте
– *сольное причитание невесты*:
«Всё падайдите-ка, убярйти буйную маю галовушку»
(Жидовичи 2184-19).
– *хоровые причитания*:
«Ты падайди-кася, учаши-кася буйную галовушку.
И што паследний разок учешитца
краснай девушкой»
(Качурицы 2210-22).
«Падайди-кася, учаши-кася, роннай(и) батюшк[a].
Падайди-кася, учаши-кася, ронная матушк[a].
И падайди-кася, учаши-кася, роннай(и) братиц[a]»
(Ясно 2176-11).



«Ты падайди-кася, у́фаші-кася, рódнай батюшка,
Ты у́фаші-ка маю́ галóвушку кр́сной девушке.
Ты падайди-кася, у́фаші-кася, рódная мамушка,
Ты у́фаші-ка маю́ буйнаю галóвушку.
И што паслédний разок чéшитца кр́сной дéвушке»
(Качурицы 2204-30).

– *сольное причитание матери:*

«Учашу́ я, учашу́ буйную галóвушку,
Падхажу́ я к сваéй до́чуше,
У́фашу́ я буйную [головушку] маéй до́ченьке.
На ч́жу старóнушку, в другую хатушку»
(Щерепицы 2192-22).

✧ сетования, жалобы матери

– *сольные причитания:*

«У-у! Ну мая́ до́ченька-та приятная,
Скóра уляти́шь ат нас лáстагáкэй сизенькай.
Ты была сл́жэнькаю вёрнаю,
И я любавáлась на тябя́ как на красную девушку»
(Качурицы 2210-23).

«А тапéрь уляти́шь ты ат нас в ч́жии люди,
в ч́жии ч́жані́тили.

И придéшь ты рéдка навестить меня,
горькую сиротушку»
(Качурицы 2210-23).

Ожидание приезда жениха:

✧ просьба невесты уступить дорогу для последнего «красования»

– *сольные причитания:*

«Разайді́тисе, расступі́тисе, люди дóбрыи,
Дайте мне па́красавáтца, кр́сной девушке,
У рóннава батюшки сваéй красóй дéвичьей.
Скóра не буду красавáтца красóй дéвичьей»
(Ясно 2176-12, 13).

«Расшані́тись, кр́сныи девушки,
Дайте мне пагуля́ть остáтнии минúтачки
Кр́сной дéвушкой па сваéй нóвай гóринке»
(Поддубье 2196-30).

– *хоровые причитания:*

«Разайді́тися, расшані́тися, люди дóбрыи,
Паслédнии ч́асы-минúтачки красúтца красá дéвичья»
(Качурицы 2204-38).

«Разайді́-кася, расшані́-кася, люди дóбрыи,
И пагляді́ти, как красúтца красá дéвичья
паслédние ч́асы-минúтачки»
(Качурицы 2204-41).

✧ невеста «красуется» в последний раз

– *сольное причитание невесты:*

«Как пыгляді́-ка ты, моя
рóдненькыя мамушка,
Как ны меня-та, гóрькаю сирóтыч́ку,
Паслédнии ч́асы-минúтыч́ки –
кр́сный-та дéвушкой»
(Поддубье 2196-35).

– *сольное причитание матери:*

«Ты гуляй-каси, ты моé мільыя дeтэ́ныч́ка,
Как пыд своим-та ты окóшич́кым-та красным,
Поостáтнии ч́асы-та ты минúтыч́ки –
кр́сный дéвушкой»
(Поддубье 2196-34).

✧ невеста «дает спасибо» подругам

– *сольные причитания:*

«Спасі́ба вам, што спели мне «Волюшку вольную»,
Прасті́те меня, май милые падрúженьки»
(Заречье 2183-04).

«Спасі́ба, што меня оклі́кывали
на вясéлая гуля́ньца»
(Ясно 2176-13).

Благословение, наделение:

✧ просьбы о благословении невесты

– *хоровые причитания:*

«А мы прися́димти-ка, падрúжинки,
на дубóву лáвач́ку.
И мы папрóсимти Прасвятóй-та Ба́гарóдицы,
Бла́гаславила б гаря́тинушку
в ч́жии ч́жані́тили.
И как ч́жии-та ч́жані́тили и аны́ разлúшники.
Разлúчили, развялі́ с рódнай ма́мушкой...»
(Качурицы 2204-13).

«Сядем, милая по́дружка, на дубóву лáвач́ку.
Мы папрóсимти Прасвятóй-та Ба́гарóдицы,
Штоб бла́г[а]славила б в путь-дарóжиньку,
в путь-дарóжиньку, пад злат венец»
(Качурицы 2204-35).

«...Падайди́-касе и бла́гаслави́-касе
рódнаю до́ченьку.
[Подойди] и бла́гаслави́-касе, рódный батюшка.
Падайди́-касе и бла́гаслави́-ка, рódныя матушка»
(Качурицы 2204-15).

– *сольное причитание тетки по невесте-сироте:*

«...Нет у тебя рódнай мамушки
И нету рódнава папушки.
И некому тебя сопроводить,
Нет свовó тэ́пльва гнэ́здуска.
Некому тебя бла́гаслави́ть
во путь-дороженьку»
(Путилово 2180-10).

Отправление к венцу:

✧ мать (или тетушка) спрашивает невесту: «Куда собралась?», «Куда улетаешь?», «На кого покинула?»

– *сольные причитания матери:*

«Куда ж [о]тправля́исся,
мая́ любимая ты дитэ́нач́ка?
И ты [у]ходи́шь ни на вясéлая-та гуля́ньца,
А уходи́шь ты на лихую-та заботушку.
Как б́уди[т] уха́живать тябя́ твой любимый-та муж?
Как б́уди[т] уга́щать он тябя́
ла́скавым-та славе́чушкым?»
(Поддубье 2196-13).

«А ты куда сабрáлась, мая́ миленькая до́ченька?
И ты не на весéлая гуля́ньца-та сабрáлась,
мая́ краві́нач́ка гаря́чая.
И ты пайдéшь-та в ч́ужи дóбрыи люди»
(Готовино 2207-42).

«Куда ты справилась-та,
мая́ рódная до́ченька?
И ты не к рódной сваéй матушке,
не к рódнаму батюшке»
(Заболотье 2183-04).



«Ах, мая милая ты доченька,
Куда ж ты улягáешь с тёплава гнёздышка
и спакида́ешь ты нас?
И куда ж ты уязжа́ешь ва путь-даро́жен[ь]ку?
Сныряди́ть-то табя́ некому,
Благаслави́ть-та табя́ некому.
И как буде[т] нам скучнёшешко-то без тебя жить-та»
(Путилово 2180-11).

«Дарага́я мая до́чинька, любимая,
Свой дом-та пакинула, пайдёшь теперь куда?
Встретят ли там тебя радная́ мама?..»
(Девонисово 2966-08).

«Дарага́я ты мая до́чинька,
Пакинула ты сваё гнёздышка.
А где ты привьёшься к э́тому гнёздышку?»
(Девонисово 2966-08).

✧ **наказы, сетования матери**

– *сольные причитания:*
«Сваю́ буйныю галова́чку держи папакорнее,
мая доченька приятныя.
И не забывай-та сваих ми́лых радитилий
и меня, го́рьяку то́лька сирота́чку»
(Готовино 2207-42).

«Родненькая ты доченька,
Уходишь ты не на весёлое гуляньице,
Живи ты, мая родненькая ты доченька,
терпи ты [своё] го́рюшка»
(Заречье 2195-09).

«Отправляю последнюю-то доченьку
Со сово́о тёплова гнёздшка во путь-дороженьку.
Што како́ тебе будет житьё-бытьё,
дорогая мая доченька?»
(Путилово 2180-10).

«И ты уйдёшь в ђужие ђужанитили,
Прилятишь ка мне на ма́ла вре́мечка
как сизинькай кукуше́чкай.
И апя́ть улятишь ат родной мамушки.
И как ску́чнёшешка мне будет, сирати́нушке,
без тебя, мая ми́ла доченька»
(Качурицы 2210-24).

* * *

**Перечень записей свадебных
причитаний (сольных)**

Верхнемостская вол.: Девонисово 2966-08 (матери); Желавкино 2978-10, 14, 15 (матери), 17 (невесты); Шмойлово 2988-23 (т.).
Дубровенская вол.: Готовино 2205-17 (невесты, т.), 21 (матери, т.), 2207-41, 42 (матери); Заболотье 2183-04 (матери); Заречье 2195-09 (матери, т., пр. напева); Поддубье 2196-13 (матери), 31 (невесты), 32 (т.), 34 (матери),

35 (невесты); Путилово 2180-11 (матери); Степерино 2207-26, 27, 29 (матери).

Митрофановская вол.: Лашково 2191-02 (матери, пр.).
Ясенская вол.: Жидовичи 2184-19 (невесты), 21 (невесты-сироты, т.), 22 (невесты-сироты), 2210-23, 24, 2211-04, 06, 07 (невесты, т.); Качурицы 2204-37 (невесты, фр. т.); Щерепицы 2192-22 (матери), 25 (матери, тетки, пр. напева), 2193-04 (невесты, фр. т.); Ясно 2176-08 (матери), 12, 13, (невесты), 2177-01 (матери), 14, 15 (матери, текст), 16 (невесты, 1 строка текста).

**Перечень записей свадебных
причитаний (хоровых)**

Дубровенская вол.: Верхние Горки 2205-20, 21 (т.); Готовино 2206-14, 18, 24, 2207-40; Заболотье 2182-10; Заречье 2196-08, 09 (т.), 10; Поддубье 2196-25, 26, 33; Путилово 2179-16; Степерино 2207-01, 02, 03, 31.

Славковская вол.: Дубровичи 2985-16.
Ясенская вол.: Качурицы 2204-12 (т.), 13, 15, 30, 35, 36, 38 (т.), 41 (т.), 43, 2210-22; Щерепицы 2192-17, 21, 24, 26 (пр.); Ясно 2176-10, 11, 2177-02, 05, 17–19.

**Содержание поэтического текста
и перечень записей хорового
причитания «Воля»**

«Как сабярёмтись-ка, красны девушки»

Как соберёмся, красны девушки, в одно место, во единый круг, во зелёный луг. Против месяца, против ясного, против солнышка, против красного, против батюшкиного окошечка (под Манино окошечко) и споёмте (покликаем, прокричим) зорю вечернюю, волю вольную.

Куда волюшка сподевалась? – В тёмном лесу заблуждалась («заблыкалась», «запутлялась»), в шелковой траве запуталась, в чёрной грязи замаралась, на быстрой речке (в ключевой воде) умывалась, в бело платьице (на белом камне) снаряжалась, в путь-дороженьку собиралась, к Божьей церкви отправлялась.

Благословлял меня (чтоб благословил её) родный батюшка (папенька), наказывал: – Носи платьице – не снашивай, терпи горюшко – не сказывай. Не сносивши, платьице сносилось, не сказавши, горюшко сказалось.

Дубровенская вол.: Готовино 2206-14, 18, 2207-40; Заболотье 2182-10, 33; Заречье 2195-08-10; Поддубье 2196-25, 26; Путилово 2179-13, 16, 2180-14; Степерино 2207-01, 02, 31.

Славковская вол.: Дубровичи 2985-15, 16.



ОБРАЗЦЫ НАПЕВОВ И ТЕКСТОВ СВАДЕБНЫХ ОБРЯДОВЫХ ПЕСЕН И ПРИПЕВОВ

№ 1 (с данным напевом исполняется текст 5)

♩=80

д. Верхние Горки, Порховский р-н, 2205-24



Пы - рас - сы - пы - лись ве - ре́ - юш - ки, пы - рас - сы - пы - лись ве - ре́ - юш - ки.

Пырассыпылись верёюшки.¹
Наша Манюшка нивёсела,
Буйнюю гольву павёсила.
Она сидит(ы) – ни усмьхнитца,
Ны старонку ни аглянитца.
Углянулась на старонушку –

Полный двор у их саней стайт.
Углянулась на другую –
Полныя горница гастей сидит.
Нет аднова гостя мильыва,
Нету батюшки радимыва.

Исп.: Шорохова Е. А., 1913 г. р. Зап.: Мехнецов А. М., 06.02.1987. Расп.: Суханова И. В. Напев транспонирован на 0,5 тона вверх. Поют невесте-сироте до венца. Старухи заплачут, и она заплачет (РФ 1752).

¹ Каждая строка повторяется.

№ 2 (с вариантами данного напева исполняются тексты 2, 6, 8, 19, 26, 29)

♩=128

д. Жидовичи, Порховский р-н, 2184-03



Рас - ша - та - лась в са - ду яб - ла - ня, да рас - ша - та - ла - ся куд - ря - ва - я, да.

Расшаталась в саду ябланыя, да
Расшаталась кудрявая, да
Парасплакалась в нас Дунюшка, да
Парасплакалась Иванавна, да
Пиряд батюшкой сточичью, да
Пиряд матушкой сижичью, да
– Ах ты, папинька, радитиль мой, да
Ра́на-ра́на замуж выдали мяня, да.

– Ах ты, до́финька Дунюшка, да
В нас па слову-слову сказана, да
В нас па белым рукам вдари́на, да
В нас и пива нава́рина,
Зиляно́ вино накуплина, да
В нас и Дунюшка прадумана.
Прилюби́лася к такому маладцу́, как
Вот к Ивану Ива́новичу.

Исп.: Филиппова Н. Ф., 1920 г. р. Зап.: Шишкова О. В., 05.02.1987. Расп.: Суханова И. В. Поют за свадебным столом любой участнице пира (РФ 1751).

№ 3 (с данным напевом исполняется текст 4)

♩=96

д. Ямкино, Порховский р-н, 2181-07



Ут - ва - ри - ли - ся ва - ро - тич - ки, да ут - ва - ри - ли - ся ши - ро - ки - и.



Ва - ля - та - ли две са - ло - вью - шки из пал - ных ва - ро́т на у - ли - цу гу - лять, да.

Утвари́лися варо́тички, да
Утвари́лися ши́рокии.
Валята́ли две саловьюшки
Из палных ва́ро́т на ули́цу гуля́ть, да
Вы гуля́йте, красны де́вушки, да
Поку́ль волюшка у матушки, да

Поку́ль волюшка у батюшки.
Ни [какой] дурак навя́житца –
Или вор, или пьяница,
Из та́во или ка́ртышник.¹
Он в каба́к и́дет – што мак цве́тёт,
С каба́ка и́де[т] – лома́йтца,



Па чарной гязи марáйтца.
 А придёт дамóй – кура́житца, да:
 – Разувай миня, малóдая жена!
 Разувай-та мне не хóчитца,
 Маё сердéчка ни варóчитца.
 Пасудíte, люди дóбрыи,
 Все сусéди прибли́жнныи:
 У невó сапожки гязныи,
 А у миня-та ручки бéлыи.
 Ручки бéлы замара́ютца, да
 На руках кольца слама́ютца.
 Пасыла́ют маладéшиньку
 И ва глухую полночь пóлною.

Размахнула широкóшинька
 И пачерпну́ла глыбакóшинька.
 Падхажу́ к сва́му ширóкаму двару́,
 Я у варóт вёдры пастáвила, да
 Пра сваё гóря паслу́шала.
 Свёкар-батюшка журит, журит, журит,
 А свекровушка бить велит,
 А две залóвушки-та умницы –
 Два славéчка зала́жили за миня, што:
 – Ни у вас ана́ в́ращена,
 И вам гатóва приведённая,
 И назывáть вам дазвалённая –
 И што и Нина Ива́навна.

Исп.: Кузьмина Н. И., 1923 г. р. Зап.: Шишкова О. В., 07.02.1987. Расп.: Суханова И. В. Поют в доме невесты, когда она сидит за столом.

¹ «Картышник» – картёжник.

№ 4 (с вариантами данного напева исполняются тексты 9, 13, 19, 29)

♩=128 д. Заболотье, Порховский р-н, 2182-18

И! И! И! И!

...2. Па и - зю-му раз-ли - ва - ит - ца. Би - ре - га́ у ей хрус - таль - ны - е.

Ни па са́хыру ре́чка бежит,
 Па изюму разлива́йтца.
 Бирега́ у ей хрусталь[ные],
 [Дерева́ там виноградные].
 Против столика двухгра́дныва,
 Против зеркала хруста́льныва
 Тут и Вити́нька кудри че́сал,
 Никола́йви́ч русы завивал.
 Он че́сал и пригавáривыл,

Сва́йм слугам спанака́зывыл:
 – Ох вы, слуги мои ве́рныи,
 Ку́чера мои мо́лодыи,
 Запряга́йте пару ко́ней выраных,
 Мы паéдимти су́жину иската.
 Ма́я су́жина-ря́жина
 Зы сталóм ана́ пасáжина,
 Всех палу́чше спынаря́жина –
 Вот Галина Ива́нывна.

Исп.: Егорова А. М., 1928 г. р., Иванова А. И., 1931 г. р. Зап.: Шишкова О. В., 07.02.1987. Расп.: Суханова И. В. Напев транспонирован на 0,5 тона вверх.

№ 5 (с вариантами данного напева исполняются тексты 4, 5, 9, 11, 13, 18, 19, 27)

♩=116 д. Степерино, Порховский р-н, 2207-25

А! А! А! А! А! А! А! А!

...5. О - дин го́-луб ни - че - во́ни га - ва - рит, да

А! А! А! А! А! А! А!

а га - луб - ка при - га - ва́ - ри - ва - ит, да.



[Ишла Мánечка] по пóженки, да
Укало́ла себе но́женку, да
Ана́ вышла на даро́женку, да
На даро́женки два го́луба сидят, да
Один го́луб ничево́ ни гаварит, да

А галубка пригавариваит, да:
– Завтра прáзник – Ива́нын день, да
[В нас] и Ванюшка гулять пойдёт, да
С собой Манюшку гулять возьмёт, да
Поцалует, убоймёт.¹

Исп.: Федорова Н. И., 1916 г. р., Дмитриева В. П., 1932 г. р., Тимофеева Л. П., 1920 г. р., Васильева М. П., 1938 г. р. Зап.: Мехнецов А. М., 07.02.1987. Расш.: Суханова И. В.

¹ Последняя строка проговаривается.

№ 6 (с данным напевом исполняется текст 24)

♩=128

д. Верхние Горки, Порховский р-н, 2205-26



Што ж ты, лу - чи - нуш - ка, не яс - на га - рить, ай, да лю - ли, да не яс - на га - рить?



Што ж ты, Ма - нюш - ка, не - ве - си - ла си - дишь, ай, да лю - ли, да не - ве - си - ла си - дишь?

Што ж ты, лучинушка, не ясна гарить,
Ай, да люли, да не ясна гарить?

Или мужа дома не была,
Ай, да люли, дома не была?

Што ж ты, Манюшка, невесила сидишь,
Ай, да люли, да невесила сидишь?

Уехал муж са вэчера с двара,
Ай, да люли, са вэчера с двара.

Невесила сидишь, ничаво ни гварить,
Ай, да люли, ничаво ни гварить?

Приедит муж кы бялу свету дамо́й,
Ай, да люли, кы бялу свету дамо́й.

Исп.: Шорохова Е. А., 1913 г. р. Зап.: Мехнецов А. М., 06.02.1987. Расш.: Суханова И. В.

№ 7 (с вариантами данного напева исполняются тексты 3, 9, 26, 27, 29)

♩=108

д. Путилово, Порховский р-н, 2180-08



Што па сэ - ням и па сэ - нич - кым, па кру - тым пи - ря - хо - дич - кым.

Што па сэням и па сэничкым,
Па крутым пираходичкым,
Тама ходила-гулила
Малада жанá-буярыня.
Што буярыня-барыня –

Антани́на Фёдоровна.
Сваево́ мужа будила:
– Ты вставай, мой любезный муж,
Разыгрался наш добрый конь,
Добрый конь, добрый мо́льдиц.

Исп.: Петрова А. С., 1913 г. р., Сергеева А. Ф., 1920 г. р. Зап.: Шишкова О. В., 06.02.1987. Расш.: Суханова И. В.

№ 8 (с данным напевом исполняется текст 29)

♩=132

д. Путилово, Порховский р-н, 2179-08



...б.Пи - ря - по - луш - кам дя - тей вы - ва - дить. Пи - ря - по - луш - ка –



На - динь - ка, са - ла - ве - юш - ка – Ви - тинь - ка.

Верба ты, верба мая,
Залачена, [точёная моя,

Ты не стой] над ряко́й высакó,
Ни пускай сучья до́ зини,¹



Ни давай славьям гнёзда вить,
Пирыпóлушкам дятéй вывадить.

Пирыпóлушка – На́динька,
Салавёюшка – Витинька. У-у!

Исп.: Петрова А. С., 1913 г. р., Сергеева А. Ф., 1920 г. р. Зап.: Шишкова О. В., 06.02.1987. Расш.: Суханова И. В.

¹ «До зени» – до земли.

№ 9 (с вариантами данного напева исполняются тексты 2, 27, 29)

♩=92

д. Гверстно, Порховский р-н, 2983-36



Рас - цвѣ - та - ла в са - ду ви - шень - я, рас - пла - ка - лась Лю - буш - ка.

Расцвѣтала в саду вишеня,
Расплакалась Любушка,
Растаснулася Ива́навна,
Пи́ряд ма́тушкой сто́ючи,
Пи́ряд ба́тюшкой пла́кучи:
– Ты, радима́ рoдна матушка,
Ты, радимый́ рoдный батюшка,
Вы ня [o]дную́ думу́ думайти,

Вы меня́ замуж ня вѣдайти.
– Дарага́я наша дѣтишша,
В нас па слову-слову сказа́на,
Пра тябѣ́ пѣва нава́рена,
Зиляно́ вино наку́плена.
У нас и Любушка праду́мана:
Прилюби́лася такому маладцу́,
Как Ивану Ива́нви́чу.

Исп.: Яковлева О. Я., 1910 г. р. Зап.: Терещенко А. А., 24.01.1990. Расш.: Суханова И. В. Напев транспонирован на 0,5 тона вниз. Поют, когда сидят за столом.

№ 10 (с вариантами данного напева исполняются тексты 1, 4, 22)

♩=120

д. Поддубье, Порховский р-н, 2195-32



...5. Ма - ня бе - ла - я, ру - мя - ны - я по та - ре - лоч - ки ка - та́ - ит - ца.

[Буты]лочка хрустальна́, хрустальна́,
Она мѣдом налита́, налита́.
[Кто её наливал?
Цветок] Ванюшка
Подносил цветку Ма́нюшки.
Маня белая, румя́ныя

По тарелочки ката́йтца,
Сло́вна сахар рассыпа́йтца.
– Хоть я Ма́нюшку люблю, люблю, люблю,
Серьги но́выи куплю, куплю, куплю,
[Посере́дочке луны́, луны́, луны́],
Шестьдесят рубле́й даны́, даны́, даны́.

Исп.: Михайлова Е. В., 1909 г. р. Зап.: Рылова М. В., 06.02.1987. Расш.: Суханова И. В.

№ 11 (с данным напевом исполняется текст 7)

♩=108

д. Поддубье, Порховский р-н, 2196-08



У ва - ро́т сас - на́ ска - лы - ха́ - ла - ся, ска - лы - ха́ - ла - ся, доч - ка с ма́ - тирь - ю са - би -



ра́ - ли - ся, са - би - ра́ - ли - ся, о - ни трѣм мы́ - лам у - мы - ва - ли - ся, у - мы - ва - ли - ся.

У варо́т сасна́ скалы́халася, скалы́халася,
Дочка с ма́тирью сабира́лися, сабира́лися,
Они трѣм мы́лам умыва́лися, умыва́лися:
Пе́рва мы́лице – сы бяли́лица, [сы бяли́лица],

Втаро́ мы́лице – сы румя́ница, [сы румя́ница],
Третья́ мы́лице – с гыря́чим слеза́м,
с гыря́чим слеза́м.
Как у Коленки́ кудри́ жёлтые...¹

Исп.: Ермолаева О. П., 1924 г. р. Зап.: Рылова М. В., 07.02.1987. Расш.: Суханова И. В. Пели «кому придётся», когда молодые сидели за столом.

¹ Далее исполнительница не помнит текст.



№ 12 (с данным напевом исполняется текст 7)

♩=184

д. Поддубье, Порховский р-н, 2196-16

[У во - рот] сос - на скы - лы - ха - лы - ся, скы - лы - ха - лы - ся,
до́ - ка к ма́ - ти - ри сы - би - ра́ - лы - ся, сы - би - ра́ - лы - ся.

[У ворот] сосна скылыхáлыся, скылыхáлыся,
До́чка к ма́тири сыбира́лыся, сыбира́лыся,
Тре́ми мы́лыми умывáлыся, умывáлыся:
Адно́ мы́лица – сы бяли́лыми, сы бяли́лыми,
Втаро́ мы́лица – сы румя́ными, сы румя́ными,
Тре́тья мы́лица – с гыря́чим сляза́м,
с гыря́чим сляза́м.

Как у ме́сица звёзды ча́стыи, звёзды ча́стыи,
А у со́лнушка лучи́ ясныи, лучи́ ясныи,
А у Ле́нюшки кудри же́лтыи, кудри же́лтыи,

Кудри же́лтыи пы пляча́м лежат,
пы пляча́м лежат,
Пы пляча́м лежат пы магу́чим, пы магу́чим.
Што никто к кудря́м ни приша́нитца,
ни приша́нитца.

Приша́ну́лыся, приверну́лыся цветик Зи[нушка]:
Как взяла кудри на бялы́ руки, на бялы́ руки,
Прижала́ кудри к ретиво́му сердцу,
к ретиво́му сердцу
Кре́пчи ка́мушка, кре́пчи бе́лыва.

Исп.: Матвеева В. М., 1931 г. р., Васильева З. В., 1924 г. р. Зап.: Рылова М. В., 07.02.1987. Расш.: Суханова И. В. Поют молодой на свадьбе, за столом.

№ 13 (с вариантами данного напева исполняются тексты 7, 12)

♩=84

д. Заречье, Порховский р-н, 2195-13

...2. До́ - ка к ма́ - ти - ри сы - би - ра́ - лы - ся, сы - би - ра́ - лы - ся,
ай, лю - ле́ - шинь - ки, сы - би - ра́ - лы - ся, сы - би - ра́ - [ла - ся].

У варо́т сасна́ скылыхáлыся, скылыхáлыся,
Ай, люле́шиньки, скылыхáлыся, скылыхáлыся.

До́чка к ма́тири сыбира́лыся, сыбира́лыся,
Ай, люле́шиньки, сыбира́лыся, сыбира́[лася].

Ана́ трём мы́лам умывáлыся, умывáлыся,
Ай, люле́шиньки, умывáлыся, умывáлыся:

Пе́рва мы́лица – сы бяли́лица, сы бяли́лица,
Ай, люле́шиньки, сы бяли́лица, [сы бяли́лица],

Втаро́ мы́лица – сы румя́ница, сы румя́ница,
Ай, люле́шиньки, сы румя́ница, [сы румя́ница],**

Тре́тья мы́лица – с гыря́чим сляза́м.

Исп.: Грушкина Е. Д., 1921 г. р. Зап.: Рылова М. В., 06.02.1987. Расш.: Суханова И. В. Напев транспонирован на 0,5 тона вверх.

№ 14 (с вариантами данного напева исполняются тексты 12, 15)

♩=208

д. Готовино, Порховский р-н, 2206-20

Што па е́р - нич - кым, па бя - ре́з - нич - кым, ай, ли - лю́ - шинь - ки, па бя - ре́з - нич - кым.

Што па е́рничкым, па бяре́зничкым,
Ай, лилю́шиньки, па бяре́зничкым.

Тут ходил - гулял до́брый мо́ладиц,
Ай, лилю́шиньки, до́брый мо́ладиц.

До́брый мо́ладиц – цветик Ваню́шка,
Ай, лилю́шиньки, всё Ива́нович.

Как у Ваню́шки тулуп до́ полу,
Ай, лилю́шиньки, тулуп до́ полу.



Тулуп до́ полу, кудри жёлты,
Ай, лилю́шиньки, кудри жёлты.

Кудри жёлты, шляпа чёрная,
Ай, лилю́шиньки, шляпа чёрная.

Што никто к кудрям ни пришани́тца,
Ай, лилю́шиньки, ни пришани́тца.

Пришану́лася-приверну́лася,
Ай, лилю́шиньки, цветик Настенька,
Ай, лилю́шиньки, Алексеевна.

Исп.: Старостина Н. Д., 1913 г. р. Зап.: Мехнецов А. М., 07.02.1987. Расш.: Суханова И. В.

№ 15 (с вариантами данного напева исполняются тексты 20, 25, 31)

♩=64

д. Жидовичи, Порховский р-н, 2184-05



Тут ля - тел а - рёл, да тут ля - тел си - зой, сел он на ва - ро - ты, сел он на ши - ро - ки.

Тут лятёл арёл, да
Тут лятёл сизой,

Сел он на вароты,
Сел он на широки.

Закричал арёл,
Закричал сизой:

– Ах ты, Настенька, да
Ни хаді басá,

Ни хаді басá, да

На дварé расá.

– Ах ты, Кóлинька, да
Если тябé жаль,

Если тябé жаль –
Ты вазьмі пад на́чал:

Купи чи́рвяві́чки
Тро́и нивялі́чки,

Са крью́чкам, замóчкам,
С шéлкавам чу́ло́чкам.

Исп.: Филиппова Н. Ф., 1920 г. р. Зап.: Шишкова О. В., 05.02.1987. Расш.: Суханова И. В. Поют девушке (РФ 1751).

№ 16 (с данным напевом исполняется текст 14)

♩=140

д. Поддубье, Порховский р-н, 2196-27



...2.Хва - лил - ся - вых-ва - лял - ся, хва - лил - ся - вых-ва - лял - ся тут и Ми - шень-ка же - ной мы - ла -



до - ю, тут и Ми - шень-ка же - ной мы - ла - до - ю: – Ма - ла - да́ же - на ма - я́ Ри - та, ма - ла -



да́ же - на ма - я́ Ри - та, ма - я́ ум - ни - ца да - ра - га́ - я, ма - я́ ум - ни - ца да - ра - га́ - я.

Стéлитца да и вьётца¹
Ва лугах трава шелкава́я,

Хвалился-выхвалялся
Тут и Мишенька женой мыладо́ю:

– Малада́ жена мая́ Рита,
Мая́ умница дарага́я,

Пайдём в сад пыгуля́им,
В саду ви́шенья излама́им,

Мы зялёный винагра́д саш́чиплим.

Исп.: Матвеева В. М., 1931 г. р., Васильева З. В., 1924 г. р. Зап.: Рылова М. В., 07.02.1987. Расш.: Суханова И. В. Пели за столом «всем подряд» (РФ 1758).

¹ Каждая строка повторяется.



№ 17 (с данным напевом исполняется текст 10)

д. Дубровичи, Порховский р-н, 2985-20

♩=80

[Лис-тик], лис - тик лис - та - вác-тый, лис - та - вác-тый, лис - та - вác-тый,
кто из ре - бят куд - ря - вác-тый, куд - ря - вác-тый, куд - ря - вác-тый?

[Листик], листик лисавáстый,
Лисавáстый, лисавáстый,
Кто из ребят кудрявáстый,
Кудрявáстый, кудрявáстый?
– У нас Ваня бел-кудрявый,
Бел-кудрявый.¹

Явó мама спарáдила,
Жёлтым кудрям(ы) надялила,
Душой Ньюшой благаславила,
[В путь-дорожку проводила].
– Вот то мая дарагáя,
Душа Ньюша маладáя.

Исп.: Дубровина П. В., 1911 г. р. Зап.: Маранина С. Ю., 25.01.1990. Расш.: Суханова И. В. Напев транспонирован на 0,5 тона вверх.

¹ Далее певица сокращает повторы слов.

№ 18 (с данным напевом исполняется текст 32)

д. Степерино, Порховский р-н, 2207-22

♩=112

Ха - зя́ - ин наш, куд - ря - вый наш, куд - ря́м па-тря-си́ да нам па рюм - ке пад-ня-си́.

Хазя́ин наш,
Кудря́вый наш,
Кудря́м патряси́
Да нам па рю́мке падняси́.
Не за этим мы пришли,
Мы пришли проб[о]вать вино –

Не проки́шшо ли оно?
Мы молодú пришли глядеть,
А не хозяина глядеть,
Не хозяйку твою.
А пришли глядеть вино –
Не проки́шшо ли оно?

Исп.: Федорова Н. И., 1916 г. р., Дмитриева В. П., 1932 г. р., Тимофеева Л. П., 1920 г. р., Васильева М. П., 1938 г. р. Зап.: Мехнецов А. М., 07.02.1987. Расш.: Суханова И. В.

СОДЕРЖАНИЕ ПОЭТИЧЕСКИХ ТЕКСТОВ СВАДЕБНЫХ ОБРЯДОВЫХ ПЕСЕН И ПРИПЕВОК: ТЕМЫ, ОБРАЗЫ, СЮЖЕТНЫЕ МОТИВЫ. ПЕРЕЧЕНЬ ЗАПИСЕЙ

ПРЕДНАЗНАЧЕННОСТЬ, ОЖИДАНИЕ-ПРИУГОТОВЛЕНИЕ; ВЕСТЬ, НАМЕРЕНИЕ, ВЫБОР

1. «У нас Ньюшенька изменщица была» (варианты напева 10)

У нас Ньюшенька изменщица была, изменила красных девушек своих. Говорила, что я замуж не пойду, не пойду замуж, не думаю – ни за купчика, ни за голубчика. А вышла за такого молодца, за Александра Васильевича.

У нас Санюшка хорош, он на барина похож!
Ясенская вол.: Щерепицы 2193-09 (пр.), 2194-02 (пр.).

2. «Распаталась в саду яблоня» / «Расцвела в саду вишня» / «Вы какую думу задумали» (варианты напевов 2, 9)

Распаталась в саду яблоня, распаталась кудрявая (расцвело в саду вишня). Порасплакалась Дунюшка, порасплакалась Ивановна, перед батюшкой стоя, перед матушкой сидя:

– Ах ты, папенька, родитель мой (ты родитель, родный батюшка), рано-рано замуж выдали меня. / Нельзя ли думушку отдумать, чтоб меня замуж не выдали.

– Ах ты, доченька Дунюшка (дорогая наша «дѣтища»), у нас по слову сказано, по белым рукам



ударено, пиво наварено (пьяно пиво понаварено), зелено вино накуплено (накуруено), у нас и Дунюшка продумана, прилюбилась к такому молодцу, как к Ивану Ивановичу.

Вариант текста:

– Вы какую думу задумали, за кого меня про-сватали? Нельзя ль эту думушку отдумать? Чтоб меня замуж не выдать. – Дары у нас заложены, до воскресенья отложено.

– С венца (от фаты) голова болит, от постоя ножки гибнут, от колечек пальцы ломаются, от целуя губки колются.

Славковская вол.: Гверстно 2983-36.

Ясенская вол.: Быстро 2193-12 (уп.); Жидовичи 2184-03; Качурицы 2204-10, 39.

3. «На горе стоит ёлочка» (вариант напева 7)

На горе стоит ёлочка, под горой стоит сосёночка. Под сосёночкой Ниночка сидит, под зеленою – Ивановна. Она шапочку «низила» по чёрному бархату.

Приходил добрый молодец Николай Иванович:

– Здравствуй, здравствуй, моя ценная, красота неоцененная, что и Нина Ивановна.

Дубровенская вол.: Ямкино 2181-08.

ДОЛЯ НЕВЕСТЫ / МОЛОДУХИ

разлука, слезы, печаль, жалобы;

родители – чужая семья, «своя – чужая» сторона;

«лихой – согласный» муж

4. «Отворились вороточки» / «Выходили две соловьюшки» / «Скрасовалась наша Женюшка» (варианты напевов 3, 5, 10)

Отворились вороточки, вылетали (улетали, выходили) две соловьюшки из ворот гулять на улицу, уносили красу девичью.

Красовалась (скрасовалась) наша Галенька у своей родной мамушки при своей доброй волюшке. Довела эта волюшка до большой неволюшки.

– Погуляйте, красны девушки, пока волюшка у матушки, у батюшки. / Вы гуляйте, красны девушки, пока волюшка у батюшки, пока нега у матушки.

Замуж выйдешь – какой муж попадёт (навяжется): вор или пьяница (картёжник, дурак). Он в кабаке идёт – как мак (цвет) цветёт, с кабака идёт – ломается (куражится), в грязи чёрной марается.

Домой придёт, куражится: – Разувай меня, молодая жена! – Разувай мне не хочется, хоть не хочется – приходится. Руки белые мараются (позапачкаются), золотые кольца ломаются. / Посудите, люди добрые, соседи приближенные: у него сапоги грязные, у меня руки белые замараются, кольца ломаются.

Посылают молодую за водой во темную ночь темную, во глухую полночь полную.

Утром встану я ранёшенько, за водой пойду тишошенько, вёдра ставлю помалёшеньку, размахну я «широкóшенько», почерпну я «глубокóшенько».

Подхожу к двору (а домой иду) – послушаю («кол» ворот вёдра поставлю, про своё горе послушаю). Свёкор-батюшка журит-бранит, а свекровушка побить велит, две золовочки хорошие (умницы) нашлись – два словечка позакинули (заложили слова):

– Не у вас она выросла (не у вас она выращена и на белый свет выпущена), не у вас она «поёная», не у вас она «кормлёная». Она готова приведённая (привезённая), бить она «недозволённая», называть – Галиной Ивановной.

Дубровенская вол.: Верхние Горки 2205-08, 23; Заболотье 2182-11; Поддубье 2196-17, 18; Ямкино 2181-07, 12а.

Славковская вол.: Дубровичи 2985-17.

НЕВЕСТА / ЖЕНИХ – СИРОТА:

ПРИЗЫВАНИЕ РОДИТЕЛЕЙ

«наделить – есть кому, благословить – некому»

5. «Пораскинулись вереюшки» (варианты напевов 1, 5)

Пораскинулись (порассыпались, раскачались, раскачалась) вереюшки (вереюшка). Наша Манюшка невесела сидит, буйную голову повесила, полна горя сидит – не усмехнётся, на сторонку не оглянется.

Оглянулась на сторонку – полон двор саней стоит, оглянулась на другую – полна горница гостей сидит, только нет гостя любимого – батюшки родного (папеньки родимого).

Попрошу я братца родного: – Дорогой ты братец Сашенька, запрягай (не жалея) своего доброго коня (пару коней вороных), поезжай к Божьей церкви (к Божьей Матери), встань на первую ступенечку, приударь в большой (единый) колокол, разбуди родного батюшку (папеньку) на мою горькую свадьбу, благословить меня, сиротушку.

Снарядить было (меня, её) некому, благословить меня (её) некому, отпустить во путь-дороженьку.

Дубровенская вол.: Верхние Горки 2205-16, 24; Заболотье 2183-01; Поддубье 2196-38.

РАССТАВАНИЕ НЕВЕСТЫ

расставание с девьей красотой, с подругами, с домом, с родной стороной

6. «Затопилась курна баенка» (варианты напева 2)
Затопилась «кёрна» баенка, задымилась (развалилась) в бане каменка.

Что не Катенька узор шила. Не дошла его – бросила. Прибежала к своему папеньке: – Ах ты, папенька, родитель мой (любитель мой), ты раскрой (раскрывай) свой широкий двор, вижу – едет неприятель мой, неприятель – добрый молодец.



Он начёсы начёсывал, слугам верным наказывал: – Ах вы, слуги, слуги верные мои, запрягайте тройку коней вороных. Я поеду свою суженую искать (катать), свою суженую-ряженую, Катерину Васильевну. Она ростом небольшой человек, она дому богатого, отца с матерью почётного [см. тексты 9, 19].

Ясенская вол.: Быстро 2193-12, 2194-01 (уп.); Жидовичи 2184-04; Качурицы 2204-41; Ясно 2177-08, 09.

7. «На горе сосна сколыхалась» / «Три сосны сколыхалось» / «У ворот сосна сколыхалась» (варианты напевов 11–13)

На горе (у ворот) сосна (три сосны) сколыхалась. Дочка к матери (мамушке) собиралась (дочка с матерью собирались, мать от дочери убиралась).

Тремя мылами (она «трём мылам») умывалась (намывалась): первым мыльцем (одно мыльце) – со белилами, вторым мыльцем – со румянами, третьим мыльцем – с горячими (с могучими) слезами, с большой бедностью.

Вариант продолжения текста: ...Как у солнышка лучи ясные, как у месяца звёзды частые, как у Ванюшки кудри русые по плечам лежат по могучим.¹

Варианты окончания:

а) Кто кудёрышки разукрашивал? Разукрасила душа Манюшка Алексеевна.

б) ...Но никто к кудрям не «пришанётся». «Пришанулась», подвернулась цветик Галенька Викторовна.

Дубровенская вол.: Верхние Горки 2205-27; Заболотье 2182-13; Заречье 2195-13; Поддубье 2195-31 (фр. т.), 2196-08, 16; Путилово 2180-07; Ямкино 2182-05, 06 (фр. т.).

Ясенская вол.: Быстро 2193-10.

¹ См. текст 15.

8. «Из-за лесу, лесу тёмненького»

Из-за лесу, лесу тёмненького, из-за садика зелёненького вылетало стадо серое гусей, а второе – лебединое.

Ясенская вол.: Жидовичи 2184-09 (фр. т.)

«КНЯЗЕВ ПОЕЗД»: СБОРЫ, НАСТАВЛЕНИЯ – НАКАЗЫ, «ДОРОГА – ПУТЬ»
поездка за невестой, «зять у ворот»

9. «Не по сахару речка бежит» (варианты напевов 4, 5, 7)

Не по сахару речка бежит, по изюму разливается (рассыпается). Берега там хрустальные, деревья там виноградные.

Против столика двухгранного, против зеркала хрустального там Толенька Петрович кудри чесал, русые завивал.

Он чесал и приговаривал, своим слугам наговаривал (спонаказывал): – Ах вы, слуги мои верные, кучера мои молодые, запрягайте пару коней воро-

ных, мы поедим мою суженую искать. Моя суженая-ряженая за столом она посаженная, всех получше разнаряженная, что и Ольга Викторовна [см. тексты 6, 19].

Дубровенская вол.: Верхние Горки 2205-14 (т.), 25; Заболотье 2182-18; Поддубье 2196-11 (пр.); Ямкино 2181-13.

СВАДЕБНЫЙ ПИР: ХВАЛА, ВЕЛИЧАНИЕ – «ЧЕСТЬ», «БЛАГОДАРСТВО»

«князь – княгиня», свадебные «чины», гости – «застолье»

10. «Листик, листик листовастый» (варианты напева 17)

Листик, листик листовастый, кто из ребят кудреватый? – У нас Ваня бел-кудрявый. Его мама породила, жёлтыми кудрями наделила, душой Нюшей благословила, в путь-дорожку проводила. – Вот моя дорогая, душа Нюша молодая.

Дубровенская вол.: Ямкино 2182-05.

Славковская вол.: Дубровичи 2985-20.

11. «То не поле, не зелёный луг» (вариант напева 5)

То не поле, не зелёный луг, соберёмтесь мы, девушки, во круг и поздравим с крепким браком молодых, чтоб веселья было навеки, чтоб жена не баловалась, перед мужем не ломалась – Зинаида Васильевна.

Дубровенская вол.: Поддубье 2196-20.

ПРИПЕВАНИЕ ПАР

*«жених – невеста», «супружеские пары»
«холостые парни – девушки»*

12. «Шапочка соболиная на окошечке пролежала» (варианты напевов 13, 14)

Шапочка соболиная на окошечке пролежала.

Варианты развития сюжета:

а) ...Тут соколики пролетали, эту шапочку всё хватили. Тут и Витенька проезжает, он и Наденьку вызывает: – Выйди, выйди, Наденька Ивановна. – Я бы рада выйти вон – ветер воет шибко, со головки цветки рвёт [см. текст 16].

б) ...Не весёл ли соколик пролетает. – Поди, мой хороший, пригожий, долго тебя ждала, долго дожидала, перинушку стлала, в изголовье клала, семь раз целовала! [см. текст 25].

в) ...Невесёл ли соколик пролетает. Здесь не Ванюшка ль проезжает. – Аннушка, скажи всю правду – кто тебе всех милее, всех дороже? – Родный батюшка всех милее, а матушка всех дороже. – Неправда, Иванушка всех милее, Егорович всех дороже.

г) ...Соколики пролетали, узнать правду хотели (уму-разуму всё пытали): – Даренька, скажи правду, Ивановна, скажи верно. Кто тебе всех дороже, всех



милее? – Родна маменька всех милее, родный папенька всех дороже. – Даренька, всё неправда, Ивановна, всё неверно. Тебе Витенька всех дороже, всех милее.

Дубровенская вол.: Готовино 2206-22; Заболотье 2182-22; Путилово 2179-09, 10; Степерино 2207-15.

Ясенская вол.: Качурицы 2204-11, 33; 2211-02 (пр.).

13. «Наша Галенька садом шла» (варианты напевов 4, 5)

Наша Галенька садом шла, у нас Ивановна зелёным шла.

На ней платице алеется (белеется), бело (алое) личинько белеется (алеется), на головушке батистовый платок (серебряный венок), в правой рученьке серебряный венок (шелковенький платок).

Она идёт-идёт, не встряхнется (смахнется), и венок не споманется.

Вот навстречу ей Витенька Николаевич:

– Здравствуй, здравствуй, моя ценная (вот идёт моя ценная), красотой неоцененная – Галина Ивановна.

Дубровенская вол.: Заболотье 2182-15; Степерино 2206-27.

14. «Клонится и вьётся во лугу трава шелковая» (варианты напева 16)

Клонится (стелется) и вьётся во лугу трава шелковая.

Хвалился-выхвалялся Ванюшка Васильевич молодой женой: – Молода жена моя Рита (душечка моя Лена), она (моя) умница дорогая. Мы пойдём с тобой в сад погуляем, в саду вишенья поломаем, зелёный виноград общипаем.

Дубровенская вол.: Поддубье 2196-27.

Славковская вол.: Дубровичи 2985-19, 22 (т.).

15. «Как по ельничку, по березничку» / «Как у Ванюшки тулуп до полу» (варианты напева 14)

Как по ельничку (что по «ёрничкам»), по березничку тут ходил-гулял добрый молодец – цветик Витенька.

Как у Витеньки тулуп до полу, кушак шёлковый, шляпа чёрная, кудри жёлтые (русые) по плечам лежат, по могучим (по макушечкам). Никто к кудрям (к нему) не «пришанется». «Пришанулась»-привернулась, приглянулась – цветик (душа) Галенька Николаевна [см. текст 7].

Дубровенская вол.: Готовино 2206-20; Заболотье 2182-20; Путилово 2179-17, 18.

16. «Витя коней запрягал, за невестой подъезжал»

Витя коней запрягал, за невестой подъезжал, во калитушку стучал, он невесту вызывал: – Выйди, выйди, Наденька, цветик Павловна. – Я и рада выйди вон – ветер воет, шибко вьёт, со головки цветки рвёт [см. текст 12].

Тут Ванюшка осерчал, назад коней ворочал. Тут Надя выходила, в ответ Ване говорила: – Ты вернись, Ванюшка, вернись, Андреевич. – А я рад бы воротиться – добрый конь мой не стоит, во путь-дороженьку спешит, родна маменька бранит. Не бранись, маменька родненька, жениться хочется.

Приведу себе жену «придворянку-фрейлину» – Надежду Павловну.

Дубровенская вол.: Верхние Горки 2205-06 (т.), 29; Заболотье 2182; Заречье 2195-12.

17. «Наши девки шелуши»

Наши девки «шелуши», через речку перешли. Один Ваня не перешёл, он и Маню не перенёс.

Славковская вол.: Шанево 2984-45 (пр.).

18. «Шла Валечка по поженке» (напев 5)

Шла Валечка по поженке, уколола себе ноженьку.

Она вышла на дороженьку. На дорожке два голубя сидят. Один голубь ничего не говорит, а голубка приговаривает: – Завтра праздник – Иванов день, Ванюшка гулять пойдёт, с собой Манюшку гулять возьмёт, поцелует, обоймёт.

Дубровенская вол.: Степерино 2207-25.

19. «Косил Витенька шелковую траву» / «Ах ты, Ванюшка, косил, косил, косил» (варианты напевов 2, 4, 5)

Косил Витенька шелковую траву (Ах ты, Ванюшка, косил, косил, косил). Покосивши, бросил в сторону косу (на прокос косу бросил).

– Пропади, моя «укладиста» коса, расплетись у Наденьки коса (расплетись у Мани волоса).

Варианты продолжения текста:

а) ...Тут и Витенька кудри чесал – против зеркала хрустального, против столика угластого. Он чесал и приговаривал, своим слугам понаказывал: – Ох вы, слуги мои верные, кучера мои молодые, мы поедемте суженую искать. Моя суженая-ряженая всех получше снаряжена [см. тексты 6, 9].

б) ...Что ни конь ходи[т] по бережку, ни вороненький по крутенькому. / Как по бережку конь вороной [далее – см. текст 27].

Дубровенская вол.: Верхние Горки 2205-28; Путилово 2179-12.

Ясенская вол.: Жидовичи 2184-07.

20. «Витя в зеркало гляделся» (вариант напева 15)

Витя в зеркало гляделся, сам себе дивился, что хорош родился, в Наденьку влюбился.

Наденька ключи в руки брала, шкафы открывала, ром доставала, Витю угощала.

– Наденька милая, не пью никакого вина зеленого. Дубровенская вол.: Путилово 2179-11.



21. «Возле дому сад возрос»

Возле («окол») дому сад возрос, во саду дорожка. Было можно поглядеть – глядела немножко. (Интересно посмотреть вечером в окошко).

Со графином за водой (за графином, за вином) Надя выходила (пробежала), и с улыбкою такой с Витей говорила (постояла).

А ей Витя отвечал: – Будь моя невеста! Сплю и вижу вас во сне в беленьком платье. На руке у вас кольцо непростое, и на другой есть у вас. Поцелую двести раз!

Вариант окончания: ...Ваша русая коса вся цветами убрана. На руке у вас кольцо: не простое, а алмаз, поцелую сорок раз!

Дубровенская вол.: Верхние Горки 2205-10 (т.), 32; Заболотье 2182-17; Путилово 2179-14; Степерино 2206-30; Ямкино 2182-02.

Славковская вол.: Подберезно 2972-31, 2973-02.

Ясенская вол.: Быстро 2193-13 (т.).

22. «Бутылочка хрустальна» (напев 10)

Бутылочка «хрустальна», она мёдом налита.

– Кто её наливал? – Цветок Ванюшка, подносил цветку Манюшке.

Маня белая, румяная, по тарелочке катается, словно сахар рассыпается.

– Хоть я Манюшку люблю, серьги новые куплю, посеребочке – «луны», шестьдесят рублей даны.

Дубровенская вол.: Поддубье 2195-32.

23. «А голуб мой, голубок»

А голуб мой, голубок, сизенький «горкунок» («вертунок»).

Он сидел и «горковал», на окошке (всё в окошко) послушал, что в тереме говорят.

Витя Наде говорил: – Наденька, мой дружок, роди сына во меня, а доченьку во себя, учи дочку шёлку шить, а я сына – грамоте. Сын будет пономарь, дочь будет попадьа.

Дубровенская вол. Заболотье 2182-21; Путилово 2179-04, 05; Ямкино 2181-14.

24. «Что же ты, лучинушка, не ясно горишь?» (варианты напева б)

– Что же ты, лучинушка, не ясно горишь? Что ты, Манюшка, невесело сидишь, ничего не говоришь? Или мужа дома не было?

Уехал муж со вечера со двора, стукнул-«гримнул» в ворота, приедет муж ко белу свету домой.

Бжит-бжит Марьюшка: – Всю ночь не спала, ковёр вышила для коня, узду вывязала, «жерёлок» вышила.

Вариант окончания: ...Ехал-приехал Коля к воротам, ударил ботом-копытом: – Спишь ли, не спишь ли, Наденька-жена? – Сударь, не спала, тебе ковёр вышила, коню – красоту, тебе навек похвалу.

Дубровенская вол.: Верхние Горки 2205-09 (фр. т.), 26; Заречье 2195-16.

Славковская вол.: Малое Заборовье 2972-17, 19.

25. «Кто у нас хороший?» (варианты напева 15)

Кто у нас хороший, кто у нас пригожий? Ванюшка хороший, Семёнович пригожий.

По горенке ходит (он модненько ходит), манерно ступает (модно выступает), сапог обувает (не ломает), чулок не марает. Сам коня седлает, на коня садится, а конь веселится. Он плёточкой машет, а конь под ним пляшет. Со двора съезжает – вся улица стонет (по улочкам едет – все улочки стонут). К грязям подъезжает – грязи высыхают. К речкам подъезжает – речушки сбегают, к лугам приезжает – луги зеленеют, к садам приезжает – сады расцветают (он дорожкой едет – дорожки желтеют).

К девкам приезжает – Манюшка встречает (Саша выбегает): – Пойди (здравствуй), мой хороший,¹ пойди, мой пригожий, давно тебя ждала, давно дождала. Перинушку стлала, в уста целовала, изголовье клала, Ваней называла (изголовье клала; изголовье крутое, слезами улитое).

– Ложись, мой хороший, ложись, мой пригожий. Я приберусь, к тебе привалюсь. Лягу, поцелую радость дорогую (радость дорогую сто раз поцелую).

Варианты припева: Лёшиньки-лёли / Люшаньки-люли / Ай, роза ала, виноград зелёный.

Дубровенская вол.: Верхние Горки 2205-07 (т.); Заболотье 2182-16; Поддубье 2196-10, 37; Путилово 2179-06; Степерино 2206-28; Ямкино 2181-10.

Ясенская вол.: Быстро 2193-14; Жидовичи 2184-01; Ясно 2177-07.

¹ См. текст 12.

26. «Что по сеням, по сеничкам» (варианты напевов 2, 7)

Что по сеням, по сеничкам (по сеням было, по сеничкам; что по сеням-полусеничкам), по крутым (частым) переходичкам (перекладинам).

Там ходила-гуляла молода жена-боярыня, что боярыня-барыня – Антонина Федоровна.

Она ходила-гуляла, своего мужа будила (побуживала): – Ты вставай (ты проснись), мой любезный муж (мой возлюбленный).

Разыгрался наш добрый (карий) конь¹ у столба точёного, у колечка золочёного. Разломал сады зелёные, с калиной-малиной, чёрной ягодой смородиной (калину-малину, чёрную ягоду смородину).

– Не тужи, жена-боярыня, может, Бог нас помилует, государь нас пожертвует – наживём сады зелёные со калиною-малиною, чёрной ягодой смородиной.

Дубровенская вол.: Путилово 2180-08; Ямкино 2182-03, 04. Ясенская вол.: Жидовичи 2184-02.

¹ См. текст 27.



27. **«Что не конь ходит по бережку» / «По бережку бежит конь вороной»** (варианты напевов 5, 7, 9)

Что не конь ходит (бежит) по бережку, не вороненький (вороной ходит) по крутому (по крутенькому, по частенькому). / По бережку бежит конь вороной. По крутому вороненький.

Сивой гривушкой помахивает (потряхивает), золотой уздой побрякивает (помахивает), золотая узда серебряная. Во колечушко «бряк-бряк» («бряки-бряки») во колечушко; золотая уздечка «бряк-бряк»), во серебряно «так-так» («бряки-бряки») во серебряные).

Свалился Ваня со коня среди поля на камушек. Прибежала к нему (его) молода жена-боярыня. И по блюдечку катается, сахар с мёдом рассыпается. Что молода-молодешенька, разбела-бела (без белил она) белёшенька, разрумяна (без румяна) румянешенька – Александра Ивановна.

Вариант продолжения текста:

...А я думала-подумала своего дружка Ванюшку:
– А вставай, Ванюшка, разыгрался наш добрый конь, разломал сады зелёные [см. текст 26].

Дубровенская вол.: Поддубье 2196-09, 19; Путилово 2179-15; Степерино 2206-29; Ямкино 2181-14–16, 2182-01.

Славковская вол.: Гверстно 2983-43; Козибор 2974-13; Подберезно 2973-01.

Ясенская вол.: Быстро 2194-01 (уп.).

28. **«Что на тоненький ледок выпадал белый снежок»**

Что на тоненький ледок выпадал белый снежок, ехал Ванюшка-дружок. Он и ехал, погонял, с доброй лошади упал.

Он упавши лежит, к нему никто не подбежит. Нюша увидала, тихонько подбегала, на добра коня сажала, говорила: – Ты поедешь, мой милой, по иным городам, по весёлым пирам.

Славковская вол.: Дубровичи 2985-21.

29. **«Верба ты, верба моя» / «Садовая верба, вишнёвая» / «Ах ты, верба ты, верба моя, золочёна, неточёная моя» / «Ах ты, верба-вербочка, с винограда веточка»** (варианты напевов 2, 4, 7–9)

Верба ты, верба моя. Верба кудрявая, зелёная моя. / Садовая верба, вишнёвая. / Ах ты, верба ты, верба моя, золочёна, неточёная моя (ах ты, верба-вербочка, с винограда веточка).

Ты не стой над рекой высокой (над водой глубоко), не пускай сучья ниже воды (сучья до земли; до низу), не давай соловью гнезда вить, перепёлоч-

кам детей выводить. Перепёлочка – Любушка, соловеюшка – Ванюшка. / Не расти, верба, во ржи, расти в поле на межи. Ветер вербу не берёт, соловей гнезда не вьёт. / Что не ветер вербу гнет, соловей песни поёт. Верба – Танечка, соловейко – Ванечка. / Вербу ветер не «шатё» [шатает], канарейка гнезда вьёт. Канарейка – Танечка, соловейка – Ванечка.

Вариант окончания сюжета: ...Ванька ходит по двору, его шапка на боку. Люди спросят: – Чей такой? Таня скажет: – Это мой, удивительный такой!

Дубровенская вол.: Верхние Горки 2205-11, 30; Готовино 2206-21; Заболотье 2183-02; Заречье 2195-14; Путилово 2179-08 (поют любому гостю на свадьбе); Степерино 2207-21; Ямкино 2181-09.

Славковская вол.: Гверстно 2983-44; Малое Заборовье 2972-16; Ольхово 2980-25.

Ясенская вол.: Быстро 2193-13 (фр. т.); Жидовичи 2184-06; Щерепицы 2194-03.

30. **«Ходит голубь со голубушкой»**

Ходит голубь со голубушкой. У голубки золотая голова, у голубя – позолоченная. Золотая голова – то Манюшка, позолоченная – то Ванюшка.

Они в гости шли, разговаривали. Позади мужик шёл – позавидовал:

– Кабы мне эта жена, лебёдушка белая, я бы летнею порой во коляске катал, а зимнею порой во точенных санях.

У меня кони вороные, у меня слуги молодые. Во слугах кафтаны из дорогого сукна, чёрны шляпы со пером, с позолоченным орлом.

Славковская вол.: Подберезно 2973-05, 06 (пр.).

31. **«Тут летел орёл, тут летел сизой»** (напев 15)

Тут летел орёл, тут летел сизой. Сел он на ворота широки, закричал орёл сизой:

– Ах ты, Настенька, не ходи боса, на дворе роса. – Ах ты, Коленька, если тебе жаль – возьми «под начал»: купи черевички, трое невелички, с крючком, замочком, с шёлковым чулочком.

Ясенская вол.: Жидовичи 2184-05.

ОТНОШЕНИЯ СТОРОН ЖЕНИХА И НЕВЕСТЫ

сваты – свахи, дружки – подружки; хвала – хула

32. **«Хозяин наш, кудрявый наш!»** (напев 18)

Хозяин наш, кудрявый наш, ты кудрями потряси и бутылку принеси (да нам по рюмке принеси).

Мы не тебя пришли смотреть, не хозяйку твою. Мы пришли глядеть вино – не прокисло ли оно?

Дубровенская вол.: Верхние Горки 2205-13, 31; Заболотье 2182-19; Степерино 2207-22.





Раздел 8

ПОХОРОННО-ПОМИНАЛЬНАЯ ОБРЯДНОСТЬ

Основные сведения о похоронно-поминальной обрядности на территории Порховского района зафиксированы в Славковской волости в экспедиции 1990 г., а образцы плачей по умершим – в экспедиции 1987 г.

ПОХОРОННЫЙ ОБРЯД

✦ Оповещение о смерти

Когда умирал человек, его родственники **ВЫВЕШИВАЛИ ОТРЕЗ ТКАНИ** или **ПОЛОТЕНЦЕ** – «беленькую тряпачку, платочик на улицы, на пярэжном углу» (Кириллово 2981-31) или внутри дома. «В избы вешали палатенца на угол. С каленкору атрэжу[т] тряпачку беленькую. На тряпачках дырычки маленьки нарежу[т] и лучининку [вставляют], в углышек втисну[т]» (Кириллово 2981-31).

Устойчивы сведения об особых способах оформления поминальной ткани. «С каленкору вырежешь тряпачку. Здесь вот таким дырычкам – “уголочкам” вырежешь. И на углы вешали всягда» (Капустино 2985-44). «И здесь “зубчикам” сделаишь, и здесь. И на лучинину, к углу» (Лог 2982-23). «На лучи[нке], в такую палку там яво [воткнешь]. И платочик сюды павешаешь и в стену на угол вторнишь. (Капустино 2985-44).

Полотенце висело «до саракавова дня»; «кагда сорак дней прайдё[т], тагда яво саймўт, снесўт и в реку бросют» (Кириллово 2981-31). «Шесть недель повисит эта тряпачка, забирая. С угарычкам с этим и носят в речку, пускают. Ана и пуплывет» (Капустино 2985-44). Этот обычай связан с представлениями о душе покойного и ее пути в иной мир. «А патом ево [коленкор] на воду пускают, штоб пашёл бы он па течению. Куда там он идёт? Гаварят, што за душой пакойнай» (Лог 2982-23). По сообщению рассказчиков, «эта и сийчас делают» (Кириллово 2981-31).

✦ Омовение покойного, надевание новой одежды

Сведения об омовении покойного довольно многочисленны. «Пакойника сажают на скамейку. Падставляют туда ванну или таз. И моешь, сидючи. А нет – паложись лёжа. Другой не застывши, так яво кладёшь. А другова моешь – он застывши, так яво кладёшь на скамейку и паварачиваешь, как калабашку» (Крюково 2970-12). Для омования брали

плохую посуду, которую не жалко было бы впоследствии выбросить («чашечку») (Малые Заходы 2984-26).

Того, кто мыл покойного, одаривали. «Кто мет – дают што-нибудь. Гаварили, штоб руки не балели» (Подсевы 2980-19). Если мыл мужчина, давали ткань на портянки.

После омования покойного воду выливали туда, где никто не ходит. «А воду сливают, где хаждения нет. Штобы пад нагам не была эта вада. Вот, примёрна, забор стайт. Лей пад забор или куда – так, штобы не хадили па ётай вады» (Крюково 2970-12).

Полотенце, которым вытирали покойного, спускали на воду: «...маленькае палатенчика на ваду пускае[т], на реку, штоб паплыла» (Малые Заходы 2984-26).

После омования и до положения во гроб покойный лежал на лавке, лицом к «перэжному углу». «А вымаишь – ляжит проста так, на лавки. Должон лежать вот так – [вдоль половиц]. Галавоё судя, ноги туда, штобы глядел ба на икону» (Крюково 2970-12). Под тело постилали ткань. «Немножка стелют и простынь павеша[т] наверх, штоб ана чиста была. А уже в гроб стелят другога. Вниз каленкору и накрывают каленкору» (Лог 2982-23).

На покойного надевали новую одежду: «смерятное платье» или «саван». «Одяваю[т] харошая, “смерятное платье” надеваю[т]. И в меня вот [есть]. [На голову – платок] какой хошь. Бланжевый такей есть, а кто беленький. А на ноги надеваешь тапки, чулки» (Славковичи 2973-12). Смертную одежду готовили «зарань» (заранее): «А умрешь, тагда плóха хадить куплять, а можа и нету. А то – всё пригатовлена, в каждава чилавэка. Калинкор куплена накрывать – вниз на гроб падстиляю[т]» (Славковичи 2973-12).

Староверов хоронили в саванах, сшитых «башлычком» (Ольхово 2980-33). «Как халат, а здесь капар. И здесь такая лентачка в складачку, такая же белая, пришита к этому халату. И так вот он надеваетца: здесь платье, внизу падвязана платок, а сверху капар адета на платье, накидка» (Большой Волочек 2977-03).

Одежду умершего, в том числе ту, в которой он умер, раздавали нищим, беднякам или сжигали. «Большинство сжигают. Выйдут за дирэвню. Если он не долга ляжал да пиридявали яво чиста – дру-



гой раз и выстираешь, и атдаю́т каму́-та, кто бе́нный был. А то и сами – вот как валенки аста́нутца или што такое – ни выкидывали, если свой кровный чи́лавек по́мер» (Малые Заходы 2984-26). «Ста́рья [одежда] – тагда́ атдаду́т ни́шшим» (Кириллово 2981-31). «Если есть каму́, так мо́жна насить. Я харани́ла атца́ – аде́жду атда́ла. Мать харани́ла – то же аде́жду атда́ла тёткам. Выстираешь, справишь, выгладишь. Успеешь, и сразу утдава́й» (Славковичи 2973-12).

Постель покойного непременно сжигали. «Вытря́хывают матра́с и салóму эту зажига́ют. Как то́лько умёр пакóйник, э́та и делали» (Малые Заходы 2984-26). Обы́чай сжигания постели покойного объясня́лся так: «Вы́трехнут и салóму, и матра́с. Пуска́й витяро́к развёит ево́ны грехи» (там же).

Как правило, жгли на перекрестках дорог – «на креста́х». «Сжигать то́же на́да где-та на креста́х, што́бы так шла даро́га, и так бы́ла даро́га. И на э́тых креста́х же́чь» (Крюково 2970-12).

«Чи́репку, [из] като́рай мы мыли яво́ [покойника]», несли к месту сожжения и уничтожали вместе с вещами и постелью умершего. «Вот си́час, приме́рна, моем пакóйника. Вымыли. Моешь-та яво́, лье́шь чем-та на́ руки-ты – вот э́та кидали. Уме́р на матра́си – вни́сишь, вы́трисишь салóму. И э́ту чи́ашку, като́рай палива́ешь, браса́ешь в аго́нь. И там сгара́ит. И чи́ашка сгара́ит, и салóма» (Славковичи 2973-12). «Выбрасываю́[т] на креста́х. Там же разо́бью[т] и бро́сую[т]. Ко́ла агня́ э́тава, где салóмку со́жгу[т]» (Малые Заходы 2984-26).

✦ Положение покойного во гроб

«Например, сыво́нне умре́т э́тат пакóйник, уже заказываю́[т] гроб делать; че́рез день сдела́ют гроб» (Кириллово 2981-31); «как памре́т и [в] э́тат день дела́ют, кали́ мо́жна и на вто́рой» (Кириллово 2982-03). Обы́чно гроб изготавливали три-четыре человека. По окончании работы их одаривали, угощали: «Хто делал гроб – таму́ дают абыза́тильна» (Подсевы 2980-19); «Гроб дела́ют, то́жа плóтют – во́дкай» (Лог 2982-23).

При изготовлении гроба – «нового дома» умершего – одним видам деревьев отдавалось предпочтение, на использование других, напротив, налагались запреты. «Больше, быва́ла, хате́ли еловый. Сасна́ или ель. Ни в коем слу́чае с аси́ны никто не делал» (Лог 2982-23). По традиционным народным поверьям и легендам осина – самое «плохое», «про́клятое дерево». «Делали больше с берёзы. С аси́ны никада́ не делали. Все́ гаваря́т, што́ э́та “про́клятае дере́ва”. Хоть есть ветер, хоть нет ветру – ана́ всё шумит. У нас тут ро́шшица ста́йт аси́навая. Хоть ти́ха, ветру нет никако́ва, а от ей всё шум есть» (Крюково 2970-12). «На аси́ны Ию́да павеси́лсе, вот и нельзя́ [делать гроб].

Аси́на-та никагда́ ни атды́хает. Ана́ день и но́чь [шумит], листок-та в ей шавели́тца. И во – нельзя́ делать с аси́ны [гроб]» (Лог 2982-23). Не делали гробы также из ольхи.

Гроб освящали: «Батю́шка, быва́ла, вызывали, кагда́ класть в гроб. Батю́шка крапи́т, а то так и сами крапи́ли. Тепе́рь-та э́тава нету, не э́здя [батю́шка]» (Малые Заходы 2884-26). Знание молитв («раз были все́ наба́жные, все́ малитвы́ знали») и исполнение ритуальных действий определенного типа (окропление, окуривание) создавали основу для возможного бытования обряда как в «церковном», так и в «народном» вариантах. «Гроб сдела́ют и яво́ свя́тишь “святой вадо́й”. Э́та са́мы-самы-самы» (Славковичи 2973-12). «Па́крапишь святой вадо́й. Хоть хто хо́шь» (Малые Заходы 2884-26). «Ла́дан с це́ркви. Да вади́чкай-та яво́ [затушишь]. И ла́дан, угалько́в – э́тат гроб все́ [окуришь]» (Славковичи 2973-12).

В отдельных случаях освящение гроба исполнялось только знающим человеком. «Вы́мали ево́ [покойника], нарядили – в гроб клась [надо]. Хади́ла [женщина, которая омы́вала покойного], дымила гроб-та. Ну, а па́том ужо́ яво́ взяли да пала́жили в гроб» (Луг 2980-03).

После освящения готовили убранство гроба. Дно посыпали стружками, оставшимися от обтесывания гробовых досок. «Гроб дела́ют – стружек кладу́т в гроб. <...> Па́крыва́ют каленко́рам» (Кириллово 2981-31).

В связи с убранством гроба актуализируется представление о смерти как сне: «На стружках ля́гишь спатъ-та в гроб» (Славковичи 2973-12). Подушку для умершего набивали стружками или сеном: «Паду́шу́чку набьют ише́па́чкам, а наведе́х, па́д са́мую-та галаву́, ма́ленька ва́тки па́ложу[т]» (Кириллово 2981-31). «Паду́шку се́нам набива́ют. Сшива́ют с тако́ва ж каленко́ра на́вала́чку, набива́ют сеном» (Крюково 2970-12).

В гроб клали различные ритуальные предметы, использовавшиеся при освящении гроба: «...в гроб клась ана́ угалько́в, да туды́ све́че́чки» (Луг 2980-03), икону. «Иконку́ бяру́[т], иконка ля́жи[т] вот на руках. Руки так сло́жены, а на руках ля́жи[т] иконка. <...> Накрываю́[т] каленко́р – тю́ль» (Малые Заходы 2984-26). В правую руку покойного вкладывали свечу, завязанную в платочек (Малые Пети РФ 1982).

До захоронения гроб с телом покойного находился в доме, его не закрывали крышкой. В этот период родные и близкие приходили проститься с умершим, съезжалась дальняя родня. «Ради́тили сидя́[т], сродственники приедут, в ка́во дети – до́чки, сыны́» (Славковичи 2973-12). Гроб ставили в избе так, чтобы покойный был обращен лицом к иконам и «мог молиться», как живой: «А галаво́й вот так



паложут – нагам к пэреду, а галаво́й к паро́гу, штоб глядеть вперёд на икону. Он б́удит на иконку ма-литца» (Кириллово 2981-03).

После положения во гроб над телом покойно-го начинали *причитать*. В тексте причитания, за-писанном в д. Качурицы, плачя передает с по-койным приветы-наказы умершим ранее родст-венникам:

«Ты Расскажи, мая милая нявёнюшка,
Кто ж нахад́илса кол тя́
 паслённии мину́тачки?
Как расстав́алася ты, любимая,
 са свётам бёлаим?
Ты крича́ла свайх милаих до́чиник –
Не данас́или твай ре́чи ветры буйныи.
Как приля́тят твай куку́шички
 на тваё тёпла гнёздушка.
И кто ж там встретит, мая Ната́шенька,
 ласкава́м славе́чушкам?
Мо́жа, будя свиданья у тябя́, любимая,
С тваёй уда́лай галову́шкой
И с майм братцем Ми́шенькай.
Ты пиряда́й яму́ ат меня низко́й пакло́н.
И ты скажи-кася, любимая,
Асирате́ла ваша тёпла гнёздушка.
И как даждёмсе мы весны красной,
Вы приля́тити сизым куку́ше́чкам,
Хоть навясти́ть сваё тёпла гнёзды́шка»
(Качурицы 2211-12).

ДЕНЬ ПОГРЕБЕНИЯ

Погребение умерших совершалось утром на третий или четвертый день после смерти: «...всё больше на трётъей день харо́ню[т] в деревнях» (Кириллово 2982-03). Накануне похорон, вечером, приглашали домой священника, и он отпевал покойно-го. «Памрёт пакóйник, и привезут батюшку. И яво́ он здесь атпаёт. Вё́черам, например. А ўтрам ха-ранить буду[т]» (Кириллово 2981-31).

На похороны собирались не только родствен-ники умершего, но и соседи, односельчане. «Тагда́ вся деревня хад́ила, весь народ. Кагда́ пакóйник в нас памрёт, так весь народ, вси – и ма́ленькии, и бальши́и – вси хад́или на по́хараны» (Капустино 2985-44).

Одним из наиболее напряженных эпизодов по-хоронного обряда был **ВЫНОС ГРОБА ИЗ ДОМА**. Гроб с телом покойного выносили «ногами впе-ред», в противоположность тому, как он находился в доме. На выносе *причитали*. Оплакивать умер-ших умели не все; имеются свидетельства о том, что плакальщиц нанимали. Во многих случаях, удалось записать лишь небольшие фрагменты текстов похоронных причитаний. Содержание плачей связано с укорами-сетованиями на то, что покойный ушел не в свой срок, с темой сиротства. В причетах отра-жаются представления о невозможности возвраще-ния в «этот» мир, о душе-птице:

«Жала́ннинькай ты мой,
Уходишь ты ат нас,
Уставля́ешь ты свайх ма́леньких детушек.
Што мы будем делать?..»

(Царево 2983-52).

«Ой! Бросил меня,
Теперь как я буду жить,
Ненаглядный мой, мой дараго́й?..»

(Большой Волочёк 2976-13).

«Ой, кто как знал. Кагда́ с до́му выно́сят пакóй-ника, <...> в нас старуха плакала, давно э́та. Мала-до́й если парень:

Не пажил, не покрасав́ался, добрый мо́ладец,
Уходишь ты ат нас на веки вёшныи,
Ника́ли мы тябя́ не увидим»

(Кириллово 2982-03).

После выноса гроба оставшиеся дома мыли по-лы и готовили поминальную трапезу. «Вот, кагда́ пакóйника [унесут] – вымоют пол. Патóм кагда́ прихóдют, уже палы́ вы́мата здесь, стол собран. С кла́дби́шша прихóдют, выпивают – паминки дела-ют» (Капустино 2985-44).

Чтобы не бояться покойников, после выноса гроба из дома садились на то место, где стоял гроб. «Где пакóйник стая́л – туда садитца [надо]. Вот уня-су́т яво́, а ты сядь на э́та ме́ста, где он стая́л – и не будешь ба́ятца. Я сама ба́ялася, нача́м не спала́. А вот малитву стала чи́тать и всё аташло́» (Большой Волочёк 2976-13).

ОТПЕВАНИЕ ПОКОЙНОГО В ЦЕРКВИ со-вершалось в день погребения. По пути на кладбище похоронная процессия останавливалась, и гроб несли в церковь или часовню. «На палатё́нцах там с даро́ги несут [гроб] в це́рькву» (Славковичи 2973-12). В церкви гроб ставили так, чтобы покойный лежал лицом к иконам. В прежние времена икону, ко-торая лежала на груди у покойного, после чина от-певания забирали в церковь. «Иконка палóжена [в гроб]. Быва́ла, батюшка брал в це́рькав, а теперь несут дамо́й. Раз батюшки-то нет – и несут дамо́й» (Подсевы 2980-19).

Если церковь располагалась не по пути следо-вания похоронного шествия, то гроб везли на ло-шадях (в старину), сейчас – на машинах. «Кагда́ яво́ харанить буду[т], тагда́ в це́рькву связу́[т]. В це́рь-квы яво́ правядёт батюшка. Пасыпле[т] пяско́м, как правядёт[т] савси́м – к зямли́ придаст-та. Патóм яво́ и зароят» (Кириллово 2981-31). Священник мог также сопровождать шествие до кладбища и отпе-вать покойного у места погребения (Ольхово 2980-33; Славковичи 2973-12).

По старинному обычаю, **ПУТЬ НА КЛАДБИ-ЩЕ** был пешим. На похороны собиралась вся об-щина: «Весь народ с деревни идё[т]» (Капустино 2985-44). Гроб несли на полотенцах «чужие» – те кто не имел родства с покойным. Запрет на несение



гроба родными умершего строго соблюдается в традиции по сей день: «...родственники савсім ня носьют» (Капустино 2985-44).

Путь похоронного шествия по деревне (от порога дома и до края деревни) был особым образом отмечен – впереди гроба шел человек и устилал дорогу еловыми ветками. «Ёлки брасáli, кагда вязут пакойника. По всэй дароги брасаю[т] помалёньку, до краю деревни» (Кириллово 2981-31).

Дойдя до конца деревни, до перекрестка дорог, шествие останавливалось – покойный «ПРОЩАЛ-СЯ» с деревней, члены деревенской общины прощались с умершим. «В дирёвню принясút, устанóвят, пуварнóутца. <...> “Глазám” [в деревню]. Несут ево нагám туда, [к краю деревни], а патóm, кагда дирёвню пранясút сваю всю, тада павёрнут. Раза три сдý[нут], паднóмут так, и апяты павяртываю нагám туда, и апяты нясút. Такой абычэй был» (Капустино 2985-44). «Ну, прашшáютца пакóйник. Вот так падымáют. Упускаю и апяты падымáют – до трёх раз всё вот так падымáютца, прашшáютца. Три раз надо паднóть гроб на палатéнцах, упустíть и апяты паднóть, апяты упустíть и апяты паднóть. Три раз так вот делают. Ну, как паслédний раз прашшáютца» (Молонец 2984-36).

При прощании с покойным следовала небольшая ПОМИНАЛЬНАЯ ТРАПЕЗА. «На “крестах” прашшáютца. Кто не пайдёт в цёркав, иль там не паédит на кладбище, тут и прашшáютца. Паминáют[т], паминавéния здéся. Выносьют на тарёлки. Бывáла, и кутью делают[т], – рис атвáриваю[т] и делают[т] слáдкай, с вадíчкэй» (Малые Заходы 2984-26). «Вынесут туды за деревню, на “крясты”, и там паминка. Рибятíшкам да старушки катóрыи – тут вот и паминáют. [Приговаривают]: “Цáрства Небéсная”» (Славковичи 2973-12).

Тех, кто копал могилу для умершего, угощали. «И накóрмют, и водки дают – кто капáет» (Лог 2982-23).

Гроб опускали в могилу на специальных «похоронных» полотенцах – «нада длíннаи палатéнца» (Славковичи 2973-12). «Упускали на палатéнцах. В кавó е[сть] – далгíи палатéнца. Палатéнцев далгíх нету – на вярёвках опускаю[т]» (Кириллово 2981-31). Эти полотенца отличались от обыденных особым типом тканья («такíи в клетóчку ёны»), отсутствием орнаментации (без вышивки и кружева), цветом («чíстыи, бéлыи и нет на (й)их ничёва») (Славковичи 2973-12). В противоположность этому, «абычныи мы ткали всяким таким “шáшечкам”, даматкáнны-та; вышивали хто какím – и зялёненьким, и красíньким» (Славковичи 2973-12).

«Похоронные» полотенца при погребении «...в яму туды кидают – к пакóйнику-та» (Молонец 2984-36). Их также могли стирать и убирать до следующих похорон. «Убираю[т]. А как же? Все умираим,

дак на́да и нам. Выстирают (й)их, убярóт апяты» (Славковичи 2973-12).

В момент захоронения и на могиле *причитали* – «на крик кричáт, плачóт», просили прощения у покойного, приговаривали: «Дарогóй мой, прашшáй, прастí мяня» (Малые Заходы 2984-26).

Намогильный крест ставили «в ногах» покойного, чтобы тот «глидёл бы на Бо́га» (Лог 2982-23).

ПОМИНАЛЬНЫЕ ОБЫЧАИ

✦ Поминальная трапеза

После захоронения следовало поминовение на кладбище, затем в доме покойного. Читали, пели *молитвы* по умершему. «Пакóйника всягда паминáют и “чítaют” [молитвы]. <...> Кагда паминáют, и кагда отпывáют. Кагда уже упустóют в землю, яво паминáют» (Лог 2982-23).

Важнейшая часть обряда поминовения – ритуальная трапеза. «Вот яво пахарóнют – здéся пóхараны настáяшшии сделаны. Все, кто на пахаранáх, все пьют, ядóт, што падгатóвлена» (Лог 2982-23). Среди обрядовых блюд наиболее часто упоминается кутья (каша из пшеницы с медом, в более позднем варианте – из риса с изюмом). «В кутью кладут рис или рáньши пшанó, пшаница – зярнó. Мёду наклáдут, вадóй халóнной развядóт и вот этóую пшаницу туды» (Лог 2982-23). «Рис атвáривали с изюмом ли там с чéм-та. Делали такую сладкую – “кутья” называлась (Ольхово 2980-33).

Кутья была первым блюдом, подаваемым за поминальным столом в доме. Кутьей называлась и сама поминальная трапеза: «Как за стол сядут – пёрва по три ложки вси глóнют. Патóm начíнают все абédать – этá “кутья” назывáютца» (Лог 2982-23).

На поминки подавали также кисель, его ставили на стол и читали *молитву «Отче наш»* (Лог 2980-03).

Специальная поминальная выпечка: «пиражкíи», «паминáльнички» (Славковичи 2973-12), «плюшки», «пышки» (Ольхово 2980-33). «Какíе-нибудь плюшки напечёны у хазáйки. Вот кúсют и запьют кутьёй – туда пакрóшат пышки и запивали» (Ольхово 2980-33). По имеющейся информации, в настоящее время редко поминают традиционными поминальными блюдами. «Вот этá рáньши такú кутью делали, а тяпёрь не делают, тяпёрь тóлька канфет, пячёнья носьют» (Молонец 2984-36).

В порховской традиции поминальными днями считались **девятый и сороковой дни, «годовáлый день» (годовщина смерти)**.

«Справляю дэвяты́й день. Падгатóвютца – кто и вы́пивки даст, и всякая закуска. Памáнут вси и тагда расхóдютца да саракаво́ва [дня]. И в саракаво́й день так жа паминáют, и в гадавшíны делают; «в гадавáлый день паминáют – атпывáют малитвы» (Лог 2982-23).



Традиционно поминали умерших **на Троицу**: приносили на кладбище поминальную еду и оставляли ее на могилах, читали молитвы, *причитали*:

«Прилети ты ка мне сізай галубушкой,
И Расскажи ты мне пра сваю жизнь-та горькаю.
И зачём же ты аставила их,
маленьких детаёчек свайх?

На каво ж ты их пакінула,
На каво ж ты их забросила?
И прилети ты сізай галубушкой,
Я тебе расскажу пра іхна горюшка,
И ты сама пасмóтришь»

(Ольхово 2980-33).

✦ Поминование умерших нищими

В поминальную обрядность включена традиция поминования умерших старцами, нищими. Они ходили под окнами в Коляды, посты, «припевали ро-

дителей», поминали умерших *молитвой*, выпрашивая подавание:

«Пада́йти, Христа́ ради, міластинку.
Спаси вас, Го́споди,
Пашлі вам, Го́споди,
Житьё харо́шее, здаро́вья.
Да́йти-пада́йти, ради Христа, міластинку»

(Кириллово 2981-31).

Нищим «яйцам падава́ли» и «сметаны, бывало, [небольшую] бо́чеёчку».

В д. Верхние Горки вспоминали про убогого Василия-старца, который пел *духовные стихи* под окошком. «Ходил па дама́м и пел э́тава “Лазаря” – радітилий паміна́л. Спросит: “Как радітилий звать?”. Эта всё как по-Бо́жьи. А ведь раньше Бо́га так не знали и ба́ялися – падава́ли. Вой-ой-ой как!» (Верхние Горки 2205-02).

ОБРАЗЦЫ НАПЕВОВ И ТЕКСТОВ ПОХОРОННЫХ ПРИЧИТАНИЙ

№ 1

♩=134

д. Верхние Горки, Порховский р-н, 2205-18

Ку - ды́ ж ты ут - прав - ля - ис - си, ма - я́ ми - линь - ка - я да ма - му - шка?
На ка - во́ ты у - ста - вля - ишь ми - ня́, горь - ку - ю да си - ро - ту - шку?
Не - ту мо - их ми - лы - их - та де - ту - шик.

Куды́ ж ты утправля́исси,
ма́я ми́линькая да ма́мушка?
На каво́ ты уставля́ишь ми́ня,
горькую да сироту́шку?
Не́ту моих ми́льных-та де́туши́к,

Уляте́вши па чужим дальним-та старо́нушкам.
Што ка́бы были у их сізьи-та кры́лушки,
Приляте́ли б оны́ на посленнее-то свиданьеце,
Ма́я ми́линькая-та ма́мушка,
Утпусті́ть тябя́ в сыру́ зямельку-та ма́тушку.

Исп.: Шорохова Е. А., 1913 г. р. Зап.: Мехнецов А. М., Лобкова Г. В., 06.02.1987. Расп.: Махова Л. П. Напев транспонирован на два тона вниз.

№ 2

♩=100

д. Ясно, Порховский р-н, 2177-03

Ой, а ку - да ж ты у - ля - та́-ишь, ма - я́ ся-стри́ - ца ла́с - туш - ка.

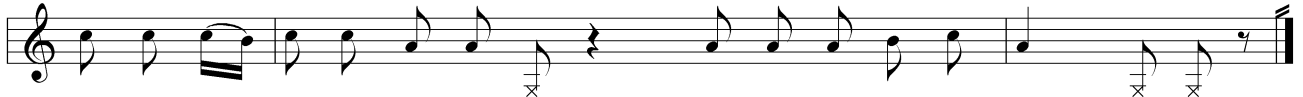

Ты не [о]би - жай - ся на мя - ня, на гóрь - кы - ю си - ро - ту - шку.

Ой, а куда ж ты улятаишь,
мая сястрица-ластуха?
Ты не [о]бижайся на мяня,
на гóрькью сиротушку.
А пахватайся-ка, мая
сястрица Танюшка.
Ты пахватайся-ка ко мне,
всё гóрькай-та сиротушки.
Уже вазьмите вы мяня,
гóрькаю сиротушку.

Уж да ня на́да я никóму,
горькая сиротушка.
Вы пастарайтесь аба мне,
вы мильи радители.
Уже ня на́да я никóму,
никóму, горькая сиротушка.
Уже спакинули мяне,
мяне милаи детушки.
Уже не на́да я никóму,
никóму, горькая сиротушка.

Исп.: Ермолаева А. Г., 1896 г. р. Зап.: Шишкова О. В., 04.02.1987. Расш.: Ивашина О. В.

ОБРАЗЕЦ НАПЕВА И ТЕКСТА ДУХОВНОГО СТИХА

№ 1

♩=72

д. Верхние Горки, Порховский р-н, 2205-02



При - шёл Ла - зарь к бра - ту: - Бра - тец, на - по́й, на - кар - ми!



За и - мя Хрис - то - во ду - шу на - пи - тай!

Пришёл Лазарь к брату:
– Братец, напой, накармай!

За имя Христово душу напитай!**
Я те на том свете заплачу заплачам.

Исп.: Шорохова Е. А., 1913 г. р. Зап.: Мехнецов А. М., Лобкова Г. В., 06.02.1987. Расш.: Мехнецов А. А. (ноты), Суханова И. В. (текст). Окончание текста исполнительницей забыто.

ПЕРЕЧЕНЬ ЗАПИСЕЙ ПОХОРОННО-ПОМИНАЛЬНЫХ ПРИЧИТАНИЙ

Верхнемостская вол.: Кондратово 2988-45 (фр.т.).
Дубровенская вол.: Верхние Горки 2205-18 (причитание по матери); Готовино 2206-13, 2207-43.
Славковская вол.: Большой Волочёк 2976-13; Замошье 2985-44 (т.); Кириллово 2982-03 (т.); Ольхово 2980-33

(т.); Славковичи 2975-03; Царево 2983-52 (на вынос покойника из избы, т.).
Ясенская вол.: Жидовичи 2184-10; Качурицы 2211-11, 12 (по невестке); Щерепицы 2193-02 (по брату, по родителям, т.); Ясно 2177-03 (по сестре).





Раздел 9

ЖАНРЫ НАРОДНОЙ ПРОЗЫ, ПОВЕРЬЯ

ОБРАЗЦЫ ТЕКСТОВ

БЫЛИЧКИ И ПОВЕРЬЯ

Среди жанров устной прозы, бытующих на территории Порховского района, особое место принадлежит быличкам. Экспедициями зафиксирован большой объем материалов, свидетельствующий о хорошей сохранности жанра в традиции.

Наиболее развернут цикл быличек о колдунах и колдовстве. Среди этих быличек можно встретить широко известные по всей России сюжеты: колдун (колдунья) «выкликает» (отбирает) молоко у коров, «вертит» (сбивает) на крыше дома масло (Бёрдово 2972-02; Верхний Мост 2988-73, 75); насылает порчу на домашнюю скотину, лошадей, подбрасывая наговоренные предметы (Крутец 2978-03; Девонисово 2966-11; Кондратово 2988-40); колдунья ездит на помеле (клюке) – делает «просёки», «заломы» во ржи (Бёрдово 2972-01; Верхний Мост 2988-73; Кондратово 2988-42).

Записаны былички об оборотничестве колдунов: колдунья оборачивается кошкой на Иванов день (Ясно 2176-06); колдун – медведем на свадьбе (Махновка 2174-06); о тяжелой смерти колдуна (Ясно 2176-03); о колдовстве на свадьбе: колдуны оборачивали свадебный поезд волками (Верхний Мост 2988-74), невесту «заголяли» (Махновка 2174-06). В ряде быличек развивается тема колдовства-знахарства: колдунья (бабка) лечит «испорченную» корову (Кондратово 2988-43; Махновка 2175-02; Ясно 2176-02, 04); тема сильного и слабого колдуна: колдун помогает «колдовку высушить» (Девонисово 2966-11); колдун, взятый в свадебный поезд, «отколдовывает ворожбу» другого колдуна (Большой Волочѣк 2977-20).

Распространены былички и поверья о домовом (дворовом). Согласно одному из поверий, домовый – это уж. Он живет под землей, поэтому его никто не видит; он сосет молоко у коров. Если дворовой полюбил скотину, то будет заплетать лошадям косы, а если нет – станет вредить скотине или может уйти. Заключить «договор» с дворовым может колдун и пастух (Девонисово 2966-12; Крутец 2978-05). Широко известен сюжет былички о домовом, который приходит во сне и пытается задушить хозяина.

Среди быличек о чертях, «шишкѣх», «бѣсах» отметим наличие таких сюжетов: черти являются во сне собаками, говорят: «Вставай, мы пришли тебя

давить!» (Ясно 2178-04); черти заводят пьяного мужика на «разбойный» камень, валят на землю, окунают в мочило, кидаются камнями, хлопают в ладоши, хохочут (Кондратово 2988-37–39; Крутец 2978-07; Лог 2980-06; Ольхово 2980-29; Ясно 2178-03); черт ловит девушек, пришедших гадать на колосники, и заставляет рассказывать, «как готовили лен» (Качурицы 2204-01, 2211-19; Ольхово 2980-29). По поверью, если чертенок подвернется, надо стегнуть его – и тогда найдешь клад (Крутец 2978-08).

Кроме того, записаны былички о русалках и «привидѣниях». Женщина нарушила запрет колдуна, когда возвращалась домой, и увидела серых змей (Крутец 2978-02). Часто «привидѣния» являются в людском обличе (девушка в розовом платье, баба голая с распущенными волосами) в «нечистых» местах – у бани, на мосту; могут случайно встретиться на дороге (Бёрдово 2972-04; Кондратово 2988-35, 36; Крутец 2978-06; Славковичи 2974-33, 2975-05; Ямкино 2182-08).

№ 1. Колдунья нашла заблудившегося быка

«Мой папа рѣдной работал [в] “Заготскот”. А у явѣ бѣла много скотины набрано. И бык потерялся в поле, ў лесу. Аны́ ня знали, плакали. На́да платить за быка.

Вот ана́ пашла́ туда в Аланѣц. Там бабка старая была. Ана́ на костоѣки загадала. Гавары́т: “Аксѣнья, Аксѣнья! Он тут близко-близко-близко в лесу. Он жив-жив-жив. Ишшы́те-ишшы́те в лесу”. Апя́ть паѣхали, стали искать. Нашли. На костоѣки знала гадать».

д. Большой Волочѣк, 2976-22. Исп.: Фѣдорова Р. В., 1929 г. р. (р. из д. Локоть). Зап.: Попова И. С., 26.01.1990. Расп.: Москвина О. И., Попова И. С.

№ 2. Поверье о домовом

«Ну, гаворя́т, што такой дамаво́й. Он заплята́ет косы. Вот приде́шь ва дворе – еси́ любит тебя, <...> он косы запляте́т карѣвы, каню́ запляте́т косы. А ня любит, так он каня́ бѣдя ганя́ть па двару́, ну, как ѣ́рт. Приде́шь дамо́й, ва дваре́, а у тебя конь весь в пены, еси́ не залю́бит».

д. Большой Волочѣк, 2976-27. Исп.: Фѣдорова Р. В., 1929 г. р. (р. из д. Локоть). Зап.: Попова И. С., 26.01.1990. Расп.: Москвина О. И., Попова И. С.

**№ 3. Как домово́й душил**

«Как ма́я до́чка гавари́ла... “Мама, я ля́гла, я не памали́лася. Ну и ни́чаво́ ни покрести́ла. Прише́л дамово́й, э́тат че́рт. Душить стал. Так в самом деле, как души́т. Так за́вярты́вает и души́т. Слышу, как он меня так и души́т. Без памяти́ вска́чила. Вот так, вот так пасте́лю зава́ривает! Я, гавори́т, сплю, сплю, вот так сплю, а он заво́ривает и души́т мяня, и души́т! Мне ды́шать не́чем”, гавари́т. Ана́ гавари́т – дамаво́й, а че́рт э́та прише́л».

д. Большой Волочѣк, 2976-26. Исп.: Федорова Р. В., 1929 г. р. (р. из д. Локоть). Зап.: Попова И. С., 26.01.1990. Расш.: Москвина О. И., Попова И. С.

№ 4. Черт заснуть не давал, душил

«Ваня пашѣл нача́вать. Ана́ [хозяйка] ушла к до́чке в Ве́шки (там деревня – Ве́шки). Ну, вот он спать ле́г. И шо ты думаешь? Дымава́я или че́рт к яму́ па́дходит, шш́пыит яво́. Как че́ловек. Шш́пыит и всё. И за сиськи, и за всё. Гавари́т: “Во-о! Какой ты мя́гкой. Во-о! Какой ты мя́гкой!” Все́ к яму́ ле́зит. Он а́пять атпи́хнет. То́ка на́цнѣт засы́пать, он а́пять ле́зит. Панима́ешь? Па́том нача́л засы́пать. Стал души́ть яво́, стал души́ть».

Я, гаварит, бяго́м бяжа́ть. Бягу́ да бяго́м, а он на ма́й пле́чи залез и сяди́т. Я, гавари́т, бяжа́л-бяжа́л, подбяжа́л к дому, дамо́й-та, кричу́: “Аткрьва́йте дверь ска́ре́я! Че́рта нясу́, че́рта нясу́!” Он прыг с пле́чи и саска́чил!».

д. Большой Волочѣк, 2976-28. Исп.: Федорова Р. В., 1929 г. р. (р. из д. Локоть). Зап.: Попова И. С., 26.01.1990. Расш.: Москвина О. И., Попова И. С.

№ 5. Шишки пьяного мужика водили

«Там мо́чи́лы были (раньше ле́н мо́чили). И вот иде́т[т] пьяный мужик. Обязательно́ пьянова́ мужука́ и так, што́ и вва́дут, и вва́ду. И пало́жут на камни как на пе́чку: “Иди́-иди́, пагре́йся!” Замо́рзне[т], прасне́тца – в вады́ или на камень пало́женный».

д. Хозяиново, 2986-06. Исп.: Тарасова Е. Т., 1908 г. р. (р. из д. Индеево), Федорова З. С., 1930 г. р., Павлова Н. С., 1940 г. р. (р. из д. Индеево), Павлов И. Н., 1939 г. р. Зап.: Маранина С. Ю., 29.01.1990. Расш.: Москвина О. И., Попова И. С.

№ 6. Черти на уду́вленных катаются

«Му́щина а́дин малати́л-малати́л ле́н. Он там ко́ней ганя́л. Ну, кони́ семя́ там малот́ят, всё это́ топча́т, мнут. А па́том яво́ [ле́н] уби́рают, это́ всё снима́ют, э́та – че́ вымола́чивали нога́м. Па́ра ко́ней ганя́ют. Ну, вот по́сли, по́сли э́та [мужчина] малати́л-малати́л. И как зашумела́, зашумела́! Зава́я-я-я! Как да́ла! – так кони́ и вывали́лись на ули́цу».

Гляжу́, гавари́т, едут на тройке. Но́чью едут на тройке и крича́т: “Но-о, пашѣл, но-о, пашѣл!!!” Гляжу́, гавари́т, мужчи́на запряже́на, а сами́ сидят – че́рти. А мужчи́на запряже́н».

Вот задави́лся мужчи́на. Никагда́ не давите́сь! И на тебе [если удави́шься] ката́ютца че́рти. Па пе́рвасти. Сядут сами́, а тебя́ в агло́бли запрягут, <...> че́рти “объя́жат”. Вот как задави́лся, то не дай Бо́г! Задави́тца не́льзя никагда́ – че́рти ката́ютца».

д. Большой Волочѣк, 2976-25. Исп.: Федорова Р. В., 1929 г. р. (р. из д. Локоть). Зап.: Попова И. С., 26.01.1990. Расш.: Москвина О. И., Попова И. С.

№ 7. Че́рт в пустом доме бегал

«Было́ у нас до войны́. Адна́я там хазя́йка, жи́ла там адна́я старуха. Бо́г знает – знала́ ана́ што́, а мо́жа и знала... Адна́я жи́ла. Хазя́ин умѣр. Дом харо́ший. <...> Вот так гляди́м – рябина́ там стаи́т бальша́я. Мы залезли на эту́ рябину́. <...> Гляди́м – а там никаво́ дома нет, а там как че́рти! Волосы́ так распу́шшаны в ба́бы, бе́гаит! И бряка́ют, и стука́ют! Мы взгля́нули, даже испуга́лись. А там э́та баба бе́гаит, волосы́ распу́шшаны. <...> Дамаво́й или че́рт? <...> Так волосы́ распу́шшаны, сама́ бе́гаит па избу́, хламо́чит, гремо́чит! Глядь – замо́к висит... То́же какой-то приви́жѣние».

И што́ ты ду́маешь? Ана́ пашла́ к до́чке нача́вать, киломе́тров пять, а сасе́да па́прасила́ нача́вать. <...> “Вань, схади́-ка ка мне пана́чавати́!” Да што́ ты думаешь – мужик спуга́лся, с до́ма убяжа́л. Во-о! <...>

Ана́ старая́ уже, пасиве́ли во́лосы. Ана́ была́ уше́вши из дома́, а двери́ были́ закрыты́. А там гляну́ли мы в акно́: а там и стако́чет, и гремо́чит, и во́лосы распу́шшан, па избу́ бе́гает! Мы испуга́лись и с ряби́ны убяжа́ли. Мо́жет быть, и че́рт бе́гал. Ей дома́ не было́, дверь́ закры́та».

д. Большой Волочѣк, 2976-27. Исп.: Федорова Р. В., 1929 г. р. (р. из д. Локоть). Зап.: Попова И. С., 26.01.1990. Расш.: Москвина О. И., Попова И. С.

№ 8. Привиде́лся огонь́ на месте́ подземно́го кла́да

«Мой муж расказа́ывал, што́ приви́жде́нье было́. <...> Ише́л с э́тава с гуля́нья. Яму́ приви́жѣ́нье – вот га́рит там аго́нь ясный. Ну, блясти́т-блясти́т-блясти́т! Как аго́нь какой́ ночью. Он взял ла́пату, пашѣл разрыва́ть. Ну, разрыва́л-разрыва́л, никак ни разры́л. Кла́д какой-то́ был, кла́д! Так ни да́ры́лса. Аташе́л, а он а́пять блестит. Уж тако́ приви́жѣ́ние было́».

д. Большой Волочѣк, 2976-23. Исп.: Федорова Р. В., 1929 г. р. (р. из д. Локоть). Зап.: Попова И. С., 26.01.1990. Расш.: Москвина О. И., Попова И. С.

№ 9. Привиде́лось на гумне́

«А то́ вот это́ расказа́ывал [мужчина́], как ба́бка (й)и́хная пашла́ малати́ть к сасе́ду в рей. Ну, раньше́ ви́шь приви́жѣ́ния бы́ла ра́зны... Пашла́ в рей малати́ть, а он гавари́т[т]: “Аню́та, – гавари́т[т], – не ха-»



дї ты. В нас тут привяжжєния, в нашем у гумне”. – “Да ну, – гаварю, – ладна, – гаварю, – ни́чаво ни сдєлаетца”. Вот ана малатїла-малатїла. Пашлї на рей скидывать, а там в бєлым весь стайт, как пакой-ник. <...> Ну, как это место про́клятое было».

д. Большой Волочѣк, 2976-24. Исп.: Фѣдорова Р. В., 1929 г. р. (р. из д. Локоть). Зап.: Попова И. С., 26.01.1990. Расш.: Москвина О. И., Попова И. С.

№ 10. У ручья прислышивалось

[Мама рассказывала]: «Бывало, говорит, ў нас такой там ручей был. А выдєшь, вот кадї месяц зимой (видь зїмы-та ни такие, как нынѣ). В Новый год месяц-та свѣте[т]. А там такая на ручью-то бїла прорубь ў нас, гаворїт. Вот идєшь ночью аткуд и, гаворїт, слышишь:

Свѣти, свѣти яснєе,
Свѣти, свѣти яснєе.

Погляжу – нет нигдє никово. Апїть установис-ся, слышу апїть:

Свѣти, свѣти яснєе.

А хто? Нязвѣстно. Хто святи? Как привижєние такое».

д. Хозяиново, 2986-06. Исп.: Тарасова Е. Т., 1908 г. р. (р. из д. Индеево), Фѣдорова З. С., 1930 г. р., Павлова Н. С., 1940 г. р. (р. из д. Индеево), Павлов И. Н., 1939 г. р. Зап.: Маранина С. Ю., 29.01.1990. Расш.: Москвина О. И., Попова И. С.

ЛЕГЕНДЫ

В Порховском районе записаны легенды о Иисусе Христе, Иоанне Предтече, местнотчимом монахе-отшельнике Никандре – основателе Никандровой Пустыни, расположенной на севере Порховского района. Часть легенд вошла в описание календарных обрядов, поскольку в них объяснялось происхождение тех или иных календарных обычаев (обычай красить яйца в Пасху, запрет на огородные работы в день Усекновения Главы Иоанна Предтечи).

В легендах объясняется происхождение местных святынь – источников, святых камней. Один из наиболее характерных мотивов легенд, зафиксированных на территории района, – проклятие святого.

№ 11. Проклятие святого Никандра

«Никандра хадїл. Это мама рассказывала. Он тоже был как святой – этот Никандра. Прихадїл к нам в дирєвню. Хадїл па дирєвне, прасїлся на́чавать. Никандра святой, преподобный Никандра.

Ну, ево так никто не пустил. Он залез в рей там, ва рью на́чавал.

В это время пришли цыгане, украли коней, а падумали, што он. И яво там пабили, издывалися там, били.

Он как стал на камень на э́тат, ну, на камень стал наго́й. Так и астался след на камни. Такой бальшой камень – там, на краю дирєвни (где васток – так вот сюда, в низины был). Как он стал на камень – так след астался на камне. Вот какой святой был!..

А после он сказал: “Бьдьте вы про́клятые, эта дирєвня, што вы меня пабили! Уже кагда-нибудь узнаете, какой я”. И пашѣл с дирєвни. А посли дирєвня скора сгарєла. Локать, вот Локать дирєвня – палавина дирєвни сгарєла. Он праклянул дирєвню: “Будьте вы ни сыты, ни голодные!”

Эта дирєвня так “Памятью” и празнует – называєтца “Память”. Вот э́та в честь Никандры эта “Память” – празник и называєтца. Сядьмова актєбря – “Память Никандра”. “Препадобный отче наш Никандра, мали Бога о нас”. Вот аны так э́тат Микандрой стали празнавать».

д. Большой Волочѣк, 2976-30, 31. Исп.: Фѣдорова Р. В., 1929 (р. из д. Локоть). Зап.: Попова И. С., 26.01.1990. Расш.: Попова И. С.

№ 12. Происхождение святых источников

«[Никандр] ишѣл. Притамїтца, захоѣе[т] пить. Он толька, гаваря[т], махнѣт рука́м, и ключо́к абразавїтца – он папѣт. Папѣт, дальши идѣт. И вот как на́чавши с Лактї и да самой да Никандровской Пустани – и всѣ пять ключо́ков в яво сдєлана.

И си́час не заплывають, ништо, кагда ни пайдї... <...> Пайдѣшь, бувала, в лес и захошь пить. Вада харашєнная! Адїн ключо́к так савершєнна на горки, и вада дѣржитца, а неглыбо́кай, с метр толька».

д. Луг, 2980-02. Исп.: Алексеева А. П., 1912 г. р. Зап.: Архипова М. В., 25.01.1990. Расш.: Ивашина О. В. Вариант сюжета: Большой Волочѣк 2976-32.

№ 13. Как во Пскове золотой крест с собора не могли снять

«В саборе в Пскове был залато́й крест. Ну, и захатєли, штобы снять. Иконы-та снимали. Им золото на́да было, маладѣжь. Ну, разряшила влас[т]ь. “Каму лез[т]ь, каму лез[т]ь?” Адїн храбрый палєз: “Я сниму!” Палєз. Толька далєзе[т] до креста, хоѣт снять, как ветер махнѣт!.. Так он в реку, с канцом. Яво не найдут. Другой: “Я палєзу, я сниму!” – “Ну, палязай”. Тот палєзит. Толька да креста далєзит, што снять, и таво так – и тот в реку, с канцом.

Вот тяпєрь ня знїю. Я в Пскове давно не бїла, не знаю – снятый э́тай крест залато́й или не-е... А тагда, кагда ужо хатєли снять – не магли».

д. Луг 2980-02. Исп.: Алексеева А. П., 1912 г. р. Зап.: Архипова М. В., 25.01.1990. Расш.: Москвина О. И., Попова И. С.





Раздел 10

ТРАДИЦИИ НАРОДНОЙ МЕДИЦИНЫ, ЗАГОВОРЫ

Основные сведения о традиционной народной лечебной практике были получены от Антонины Васильевны Фёдоровой (1925 г. р.) и Раисы Васильевны Фёдоровой (1929 г. р.). От них было записано более 20 текстов заговоров с комментариями. Среди них: заговоры от «сглаза», «уроков», «ветряного перелома», зубной боли, на лечение детских болезней («крика»), грыжи, зоба, ячменя, чирья, укуса змеи, кровотечения, ломоты суставов, болезней домашней скотины. Записаны также два текста заговора-оберега «от гада». Зафиксированы подробные описания процедуры лечения различных недугов. Получена информация о способах передачи знахарских знаний, рассказы о колдовстве.

Основной принцип традиционной народной медицины основан на вере в целительную силу различных ритуальных предметов и материалов, силу слова. Многие болезни вылечивались с помощью «СВЯТОЙ ВОДЫ».

Так описывается приготовление святой воды для лечения «сглаза», «худого глаза»: «Приходишь ты к рякы или же к канавке, вот где вадичка, и говоришь: “Мастырьянская вадичка”. Ну, святая вадичка. Придёшь на речку и говоришь. [Надо] зачернуть вадички, рячной вады, и прочитатъ, и патом самой абмытъца» (Ожёво 2986-29). «Вот вядро стайт. Ты вот ня так – к себе – черпай ваду, а от себя – вот так, [кружкой], сколько начёрпнешь. Хоть палавина, хоть сколько. Стишок вот три раза скажи и три раза сплунь. Потом иконочку надо мыть – «Божью Матерь» или «Исуса Христа». Ложечку маленьку вазьмёшь, три раза так смобишь иконку. Углы [стола] памобишь. Судá, патом на эту сторону. Вот на тот угол три раза. Патом на этот угол, и патом на этот, штоб крест-накрест был. Крест-накрест моишь. Патом три уголька судá кинешь и сольки три раза помаленьку кинешь. Этот стишок прочитаешь напроти[в] этой вады. И везде-везде намойсся. Патом вот туда наиспáшку выльешь, на пяткы [дверные петли] ваду» (Большой Волочёк 2976-14, 18).

Приготовление святой воды сопровождалось произнесением заговоров и кратких заговорных формул. «Взять вады, сколько пачернешь. И три раза нажом [надо] крестить и спрыснуть:

Куда вадá, туда худаба!

Спрыснешь э́та вот так вот, дапу́стим, чело́века, у каво́ болит и гаварить:

Куда вадá, туда худаба!

ТЬфу! Аминь. ТЬфу! Аминь. ТЬфу! Аминь.

Вады-та зачернишь – ско́ка зачернешь. Уже больше не повторяй. Вот, например, взял кружку – раз! И нажом вот эту вадичку в кружке крястишь. Прямо в кружке» (Ожёво 2986-32).

Чтобы младенец не кричал и хорошо спал, «вазьмёшь в рот вадичку эту и спрыснешь ребёнку» (Ожёво 2986-15). Оставшуюся после лечения воду выливали. «Час[т]ь спрыснешь, а патом эту взять ваду и вот так – через левое плячо́ – вот так – остатки и вылить, и сказать:

Куда вадá, туда худаба!

ТЬфу! Аминь. ТЬфу! Аминь. ТЬфу! Аминь»

(Ожёво 2986-32).

При лечении «волоса» заговор наговаривали на КАМНИ И КОЛОСКИ. «Сколько цветов волос, столько нужно набрать колосьев. А патом забрать три камышка, нагреть их, [чтобы] горячи [были]. И вот над этим камешкам палажить эти калосики. И держать то бальное мёста, где там “во́лас”. И гаварить:

Во́лас, во́лас,

Выходи на ко́лас!

ТЬфу! Аминь. ТЬфу! Аминь. ТЬфу! Аминь.

И колосики обвива[ются] “во́ласом” – волосинкам таким» (Ожёво 2986-14).

При лечении укуса змеи заговор читался на СЫРОЕ ЯЙЦО И ТАБАК, которые тем самым приобретали магическую силу. «Забираешь яйцо сырое и табаку туда шшепота́чку, и размешаешь. И над этим яйцом почитаешь то же самое и памажешь. Где укус, скýсана, намажешь. И патом вазьмёшь вот так прям пальчикам – крестикам. И апя́ть, начинаешь снова [читать]. Прочитаешь, э́та же самое снова прочитаешь. Вот так крестишь и прочитаешь. Назавтра уже всё – никакой опухали не будет. <...> Пока разговариваешь, всё время крестить [надо]» (Ожёво 2986-10).

При помощи табака лечили грыжу. «В пупке грыжа была, ни́чем не взяли, только э́тым табаком». Рассказывали, что сначала «на́да покусать зубам эту грыжу два раза», потом размачивать табак. «Табак вазьмёшь в вадичку горячую, ну, в кружечке. Завяжешь ма́рличку и в э́тый вады паде́ржишь.

Во́льга, Во́льга!

Аминь, аминь!

Грыжа, уба́рися!



Вольга, Вольга, Вольга!
Аминь, аминь!
Грыжа, убярыся!
Грыжа, аґыстись, убярысь!
Вольга!
Аминь, аминь! Тьфу-тьфу!

Вот нада поговорить и закусить три раза. Вот так покусать малёнько. Три раза плюнуть: «Тьфу-тьфу!». А патом табаком – тёпленькай на живот положишь, где грыжа, и привязать. Ана́ и сама уйдёт. Попрáвитца» (Большой Волочѣк 2976-21).

При лечении ломоты в руках («вот так кисть ломит, эта ана́ вот так скрипит») использовалась **ШЕРСТЯНАЯ НИТКА**, с завязанными на ней девятью узлами. «Берѣшь шерстяную ниточку, и вот таким манѣрам наґинаешь [читать заговор]. Потом завязываешь руку́ или там, где ломит. Завязываешь эту ниточку над э́тай [рукой] и забираешь вот так, трѣм пáльцам – так, как обычно крест – и гаворíšь [заговор]» (Ожѣво 2986-21). Затем этой ниткой привязывали веник к больной руке и приговаривали:

«Как мая нитка не хрястѣт,
Так и рука не хрястѣт.
Тьфу! Аминь. Тьфу! Аминь. Тьфу! Аминь»

(Ожѣво 2986-28).

Произнося магическую закрепку, сплевывали «ґерез левое плѣчо». Нитку на руке носили три дня, а после снимали и привязывали «к асыны».

При лечении различных недугов широко использовалась **СИМВОЛИКА КРЕСТА, КРУГА**. «Крест – э́та как аружия ґелавѣка» (Ожѣво 2986-21).

При лечении чирья вокруг больного места ключом очерчивали круг: «Берѣшь замок, вот ключ с замка з дырачкай. Падхóдишь. На [о]кне вот такой сук. Абы́чна где? На аблѣтке вот такие есь – сук (абы́чно суґок такой, где бывший суґок, кружочек). Э́там самым ключом абвóдишь э́тат сук и гаварíšь:

Сук, сук, вазьми свой сук,
А мне дай чистату́.
Тьфу! Аминь. Тьфу! Аминь. Тьфу! Аминь.

И берѣшь чирий, после э́тава абвóдишь чирий. Ровнѣнько абвóдишь и гаварíšь:

Сук, сук, вазьми свой сук,
А мне дай чистату́.
Тьфу! Аминь. Тьфу! Аминь. Тьфу! Аминь.

Где начал абвóдѣть, там и кончил, круг такой. И апя́ть. Девять раз проґѣтаѣшь. И всё – чирий исчезает. Раз на окне, раз на руке или там, где чирий. И всё исчезает» (Ожѣво 2986-19).

Различными способами лечили «сабаґья́ стáрасть» или «шшати́ну у рябѣнка». Считалось, что приобретение этого недуга у ребенка связано с несоблюдением правил и запретов беременной женщиной. «Нельзя, вот кагда́ беременна, нельзя ниґавó трогать. Кошку нельзя, саба́ку нельзя, ґерез верѣвку нельзя перехадить. [Если] пайдѣшь ґерез верѣвку беременная, у тебя́ будет ребѣнок пуповиной

[обвит]. Сабаґья́, кошкина тоже пристанет кака́-то шерсть» (Большой Волочѣк 2976-29). Чтобы вылечить «щетину», «выстрыка́ют с ґруди малако́ и трут па тельцу»: «Пря́ма как шшати́на выходит атту́дава. Вот э́ту шшати́ну-та я уви́дывала, как бабы [лечат]. Садѣтца бабка на парóг, бяре́т веник и вот и приговаривает там. Э́тат веник всё ножиком [секѣт]. Кладѣт веник и всё вот так водит, и приговаривает» (Большой Волочѣк 2976-29).

Важнейшее место в лечении принадлежало **заговорам**, которые назывались «божественными стишками». Молитвенные обращения к Господу Богу, Пресвятой Богородице органично входили в процедуру избавления от болезни.

«Приносят там младенца, <...> и вот говоришь. Возьмѣшь явó – дитѣ, и прежде так фúкнешь на грыжу-ту, на больно́ место и гаворíšь. Просто внимательно смотришь на это [место] – на пупавину или там на яйґка – и гаворíšь:

Как пакóйник закрѣпши, закалинѣвши,
Так и ты, грыжа, закрепи, закаменей
В белом теле, в горячей крóви.
Тьфу! Аминь. Тьфу! Аминь. Тьфу! Аминь.

Вот э́так фúкнешь. Проґѣтаѣшь девять раз и патом и гаворíšь:

В час добрый!

Памóлился Ѓóспаду Боґу:

Ѓóспади Боженька! Памаґи Ты,
Посаби́ Ты рабу́ Божьему [Ивану]!

Потом иду в церковь, ставлю свѣчку Ѓóспаду Боґу и малю́ся, шоб Ѓаспóдь дитѣ поправил. Тагда́ нужно [о]бязательно поясоґек и туда пять копееґек зашить, в марлеґку, и палаґить, штоб ана́ [грыжа] не расшѣривалась больше, если уже запущаная, большая. Ну, и раза три принясу́т. Потом дитѣ поправляѣтца. Неделю так приносят, када́ у кавó скока есь время. Абы́чно, если сразу как вот в час добрый, во святой час, бывает, небольшая – сразу [пройдет]» (Ожѣво 2986-11).

Важную роль играли **СПОСОБ И УСЛОВИЯ ПРОИЗНЕСЕНИЯ ЗАГОВОРА**. Текст наговаривался шепотом – «уже шѣптоисси» (Ожѣво 2986-29) или обычным голосом – «Как хошь, так и говори; хошь тихонько, хошь громко – всё равно» (Большой Волочѣк 2976-17). «Как хочешь, как тебе есь желáния. Ну, абы́чно разгавáривать вот так же, как мы с табóй разгавáриваем. Как говорю, так и заговариваю» (Ожѣво 2986-10).

По имеющимся комментариям, лечение должно проводиться без посторонних глаз, в непосредственном контакте больного и заговорщицы. «[Чужих не должно быть], патаму́ што ґужой глаз, а у ґужих – глаз есь вредный. Никавó ґужих! Адѣн на адѣн загавáриваетца» (Ожѣво 2986-10). Заговаривали так, чтобы воздух изо рта попадал непосредственно на больное место или на предметы и матери-



алы, с помощью которых осуществлялось лечение, – «это же твой с[вя]той дух». Произносили заговор до тех пор, пока не почувствуют, что «это не пайдёт в пользу». Магическое значение имел количественный фактор – текст говорили «в таком количестве, што три, девять, двенадцать [раз]» (Ожёво 2986-13).

При лечении зоба важны были временные условия произнесения заговорного текста. «Смотришь на месяц, ве́чером. И держат бальное место. Пасмотришь на месяц и говоришь:

На што гляжу – тот прибывает,
За што дяржусь – тот убывает.

Держать – вот таким манерам – пальчикам накрест» (Ожёво 2986-26).

Кровотечение лечили, пристально всматриваясь в больное место в момент произнесения заговора. «Тóжа, бывает, кров[ь] идёт и идёт, а надо заго-

ворить. Прóста здесь как-то, как гипнозирова́тца. И апя́ть смотришь на рану вот так, где кров[ь] появля́етца. И говоришь:

У матушки Руды
Нет ни крови, ни зямлі.
ТЬфу! Аминь. Тьфу! Аминь. Тьфу! Аминь.

Кров[ь] перестаёт. Но смотреть н́ужна на рану внимательно, ат души, настóлька внимательно н́ужна смотреть. И прóста ты даже атарвёсся ата всяво́. Вот так смотришь, и кровь перестаёт» (Ожёво 2986-13).

В благодарность за лечение нельзя было говорить спасибо. «Ну вот, например, я заговорила тебе, а ты говоришь “спасибо”, а говорить не надо “спасибо”. [Надо]: «Дай, Боженька, здаровьица!» (Ожёво 2986-10). Считалось, что с заговорщицами нельзя расплачиваться деньгами.

ОБРАЗЦЫ ТЕКСТОВ. ПЕРЕЧЕНЬ ЗАПИСЕЙ

№ 1. Заговор от «уроков»

«Ваді́ца Царица Васто́нница,
Христова памо́шница!
Я ня знаю, я ня пома́гаю,
Знает, пама́гаёт Присвята́я Божья Матерь
Са сваім апо́сталом.
Па сей день, па сей час,
Па сей день, па сей час,
Ня быть урёку, ня быть, ня быть!»

д. Большой Волочѣк, 2976-14, 18. Исп.: Федорова Р. В., 1929 (р. из д. Локоть). Зап.: Попова И. С., 26.01.1990. Расп.: Москвина О. И., Попова И. С. «Три раза плонуть, три раза на́да сказать над вадой́ и памы́тыца везде этой вадой́. <...> Папéй. Ано́ атхóдит сразу».

№ 2. Заговор от «сглаза»

«Мастыра́нская Ваді́ца Исто́нница,
Всему свету памо́шница!
День те́чеш па я́снаму солнышку,
Но́чь те́чеш па я́снаму месяцу,
Абмыва́ешь витяшкі́, коряшкі́, белы камешки.
Абмо́й, Го́спади, [рабу Божью – Татьяну].
ТЬфу! Аминь. Тьфу! Аминь. Тьфу! Аминь».

д. Ожёво, 2986-29. Исп.: Фёдорова А. В., 1925 г. р. Зап.: Маранина С. Ю., 30.01.1990. Расп.: Москвина О. И., Попова И. С. «Вот прочитаешь это три раза над водичкой, зааминываешь и патом памойсся. Вот так – апры́снулася вся».

№ 3. Заговор от «сглаза»

«Стану, благословя́сь,
Пайду, перекрестя́сь,
Из двери в дверь,
С варо́т в вара́та
И выйду в чи́ста по́люшко.
Стайт куст ра́кита́вый.
В э́там кусту ра́кита́вам
Сидит Мать Прасвята́я Багоро́дица.

Скажи ей – атча́го ей пришёл?
Ат же́нскава глаза,
Ат мужско́ва глаза,
Иль ат матушки сырой зямлі,
Или ат батюшки кипучей вады́?
Не я паса́бляю,
Не я пыма́гаю.
Мать Прасвята́я Багоро́дица.
Пашли́ час, памаги́!
Во веки веков, аминь!»

д. Ожёво, 2986-32. Исп.: Фёдорова А. В., 1925 г. р. Зап.: Маранина С. Ю., 30.01.1990. Расп.: Москвина О. И., Попова И. С.

№ 4. Заговор от «ветряного перелома»

«Ветряно́й перяло́м
От ветру пришёл.
Тут тебя ня звали,
Тут тебя ня дажида́ли.
В чи́стом поле, в синем море,
Те́мные леса.
Лес днявно́й, дубра́вый,
Матушка сыра зямлі,
Все скорби́ и балэ́сти прими
Раба [Божьего – Ивана]
И дай добро́го здоровья́.
ТЬфу! Аминь. Тьфу! Аминь. Тьфу! Аминь».

д. Ожёво, 2986-31. Исп.: Фёдорова А. В., 1925 г. р. Зап.: Маранина С. Ю., 30.01.1990. Расп.: Москвина О. И., Попова И. С. «Кагда́ идёт сляза́. Выйдеш на улицу и читаешь».

№ 5. Заговор от зубной боли

«Пайду́ в поля,
Увижу бальшо́е море,
На море стоит бальшо́й камень.
На камне стоит Адам
С бальшше́нным жалёзным зубам.
– Адам, Адам!



Атда́й мне зубы жалёзные,
Вазьми́ ма́й кастьяны́!»¹

д. Большой Волочёк, 2976-16, 17. Исп.: Федорова Р. В., 1929 г. р. (р. из д. Локоть). Зап.: Попова И. С., 26.01.1990. Расш.: Москвина О. И., Попова И. С. «У меня зубы болели, я поговорила-поговорила, аташлò».

¹ Надо повторить трижды последние три строки заговора.

№ 6. Заговор от «детского крика»

«Заря-Зарини́ца,
Красная дявй́ца.
Тваё дитё гулять хо́чет,
А маё дитё спать хо́чет.
Ты сваё дитё гулять пусти,
А маё дитё спать улажи́.
Тьфу! Аминь. Тьфу! Аминь. Тьфу! Аминь».

д. Ожево, 2986-23. Исп.: Фёдорова А. В., 1925 г. р. Зап.: Маранина С. Ю., 30.01.1990. Расш.: Москвина О. И., Попова И. С. «Завя́ртываешь ребё́нка и выноси́шь на зарю. Вот ве́черняя заря. Держи́шь ребё́нка перед сабо́й и говори́шь».

№ 7. Заговор от ячменя

«Ку́кыш, ку́кыш!
Што ты купи́шь?
Купи ты тапо́рик,
Руби я́чень.
Руби-руби без атды́шки,
Штоб не было́ б атры́жки.
Тьфу! Аминь. Тьфу! Аминь. Тьфу! Аминь».

д. Ожево, 2986-30. Исп.: Фёдорова А. В., 1925 г. р. Зап.: Маранина С. Ю., 30.01.1990. Расш.: Москвина О. И., Попова И. С. Читается девять раз. «Пока э́та чита́ешь, нужна́ три ра́за вот так ру́кой провя́сти».

№ 8. Заговор от укуса змеи

«Гад земляной,
Гад травяной,
Гад халмаво́й,
Гад гнездаво́й,
Гад, гад,
Вазьми́ свой яд!
Если не вазьме́шь –
Тебя не прапу́стит кульи́нь-трава.
Тьфу! Аминь. Тьфу! Аминь. Тьфу! Аминь».

Гад че́рный,
Гад красный,
Гад ря́бый,
Гад серый.
Гад, гад,
Вазьми́ свой яд!
Если не вазьме́шь –
Тебя не прапу́стит кульи́нь-трава.
Тьфу! Аминь. Тьфу! Аминь. Тьфу! Аминь».

д. Ожево, 2986-10. Исп.: Фёдорова А. В., 1925 г. р. Зап.: Маранина С. Ю., 30.01.1990. Расш.: Москвина О. И., Попова И. С. «Сказать́ ну́жна девять раз. Три ра́за: “Гад земляной, гад травяной, гад халмаво́й...” и три ра́за: “Гад че́рный, гад красный...” и ка́ждый раз крести́ть па́льчи́кам».

№ 9. Заговор от ломоты

«Улья́на-вдова,
Помоги ты мне».

Помаги́ ты мне,
Посаби́ ты мне, рабу́ Бо́жьему – Ивану.
Не я помага́ю,
Не я посабля́ю,
Сам Исус Христос,
Присвята́я Богороди́ца.
Тьфу! Аминь. Тьфу! Аминь. Тьфу! Аминь.¹

Марья-вдова,
Помаги́ ты мне,
Посаби́ ты мне, рабу́ Бо́жьему – Ивану.
Не я помага́ю,
Не я посабля́ю,
Сам Исус Христос,
Прасвята́я Богороди́ца.
Тьфу! Аминь. Тьфу! Аминь. Тьфу! Аминь.²

Девять бабушек,
Девять вдовушек,
Помога́йте мне,
Посаби́те мне, рабу́ Бо́жьему – Ивану.
Не я помага́ю,
Не я посабля́ю,
Сам Исус Христос,
Присвята́я Богороди́ца.
Тьфу! Аминь. Тьфу! Аминь. Тьфу! Аминь.³

д. Ожево, 2986-21. Исп.: Фёдорова А. В., 1925 г. р. Зап.: Маранина С. Ю., 30.01.1990. Расш.: Москвина О. И., Попова И. С.

¹ После этого обращаются к другой вдове и так девять раз: «Нужно найти девять вдов, девять старушек, штоб разные имена были».

² «Сделала девять узелочков, “девять старушек” почитала и па́том забираешь ладошку и опять начина́ешь».

³ Завязывают то место, которое ломит, и снова читают «Девять бабушек...».

№ 10. Заговор от мокроты у коровы

«Дамаво́й-Двараво́й, отец-батюшка.
Люби́ меня́ и маво́ живота.
Если любить не будешь –
Я тебя́ громом по́бью
И молни́ей са́жгу!»

д. Ожево, 2986-27. Исп.: Фёдорова А. В., 1925 г. р. Зап.: Маранина С. Ю., 30.01.1990. Расш.: Москвина О. И., Попова И. С. «Накры́ть корову салфе́ткой, обыкна́венной салфе́ткой». Гладить «по этой по салфе́тки – от головы́ к хвосту́» и трижды произнести́ заговор. «Пра́двинуть три ра́за к галава́, ка́ждый раз па-малитца. <...> И вот поня́мно́жку вот так сде́ргивать салфе́тку к галава́».

№ 11. Заговор, чтобы змея не укусила

«Стой, змея,
Не твоя́ зямля́.
До моего́ тела
Нет дела.
Тьфу! Аминь. Тьфу! Аминь. Тьфу! Аминь».

д. Ожево, 2986-33. Исп.: Фёдорова А. В., 1925 г. р. Зап.: Маранина С. Ю., 30.01.1990. Расш.: Москвина О. И., Попова И. С. Повторяется три раза. Произносятся, когда входят в лес.

№ 12. Заговор, чтобы змея не укусила

«Спереди́ аго́нь,
Сзади́ аго́нь,
Круго́м аго́нь.
Тьфу! Аминь. Тьфу! Аминь. Тьфу! Аминь».



д. Ожёво, 2986-33. Исп.: Фёдорова А. В., 1925 г. р. Зап.: Маранина С. Ю., 30.01.1990. Расш.: Москвина О. И., Попова И. С. Повторяется три раза. «Входишь в мох или в лес. Шагнёшь. Подошла, потом сделаешь три шага назад и говоришь».

* * *

Перечень записей заговоров

От «сглаза»

Верхнемостская вол.: Ожёво 2986-29, 32 (разные тексты).

От «уроков»

Славковская вол.: Большой Волочѣк 2976-14, 18.

От «ветряного перелома»

Верхнемостская вол.: Ожёво 2986-31.

От зубной боли

Верхнемостская вол.: Ожёво 2986-24.
Славковская вол.: Большой Волочѣк 2976-16, 17.

От «детского крика»

Верхнемостская вол.: Ожёво 2986-15, 23 (разные тексты).

От грыжи

Верхнемостская вол.: Ожёво 2986-11.

Славковская вол.: Большой Волочѣк 2976-21.

От зоба

Верхнемостская вол.: Ожёво 2986-26.

От ячменя

Верхнемостская вол.: Ожёво 2986-30.

От чирья

Верхнемостская вол.: Ожёво 2986-19.
Ясенская вол.: Щерепицы 2192-29.

От «бородашек»

Ясенская вол.: Щерепицы 2192-29.

От укуса змеи

Верхнемостская вол.: Ожёво 2986-10.

От кровоизлияния

Верхнемостская вол.: Ожёво 2986-13.

От ломоты

Верхнемостская вол.: Ожёво 2986-21, 28 (разные тексты).

От мокроты у коровы

Верхнемостская вол.: Ожёво 2986-27.

Чтобы змея не укусила

Верхнемостская вол.: Ожёво 2986-33.



МИНИСТЕРСТВО КУЛЬТУРЫ РОССИЙСКОЙ ФЕДЕРАЦИИ
ФОЛЬКЛОРНО-ЭТНОГРАФИЧЕСКИЙ ЦЕНТР

КОМИТЕТ ПО КУЛЬТУРЕ ПСКОВСКОЙ ОБЛАСТИ
ОБЛАСТНОЙ ЦЕНТР НАРОДНОГО ТВОРЧЕСТВА

*1100-летию первого упоминания
Пскова в летописи посвящается*



Народная
Традиционная
Культура
Псковской области

Обзор экспедиционных материалов
из научных фондов
Фольклорно-этнографического центра

ТОМ II

Санкт-Петербург - Псков

2002



ББК 82.3(2Рос=Рус)
Н 30

Автор проекта, составитель, научный редактор:
А. М. Мехнецов

Авторский коллектив:
Е. А. Валевская, И. В. Королькова, Г. В. Лобкова,
А. М. Мехнецов, К. А. Мехнецова, А. Ф. Некрылова,
А. В. Полякова, И. С. Попова, И. Б. Теплова

Ответственные редакторы:
Г. В. Лобкова, Е. А. Валевская

Литературный редактор:
кандидат искусствоведения А. Ф. Некрылова

Рецензенты:
доктор исторических наук В. Е. Гусев,
доктор филологических наук Т. Г. Иванова

Н 30

Народная традиционная культура Псковской области: Обзор экспедиционных материалов из научных фондов Фольклорно-этнографического центра. В 2 т. – Псков: Издательство Областного центра народного творчества, 2002. Т. 1. – 688 с., илл., нот.

Настоящее 2-х томное издание представляет читателю документальные материалы по народной традиционной культуре, собранные в результате многолетней экспедиционной работы (1978–1999) в Псковской области. Целью публикации является описание экспедиционных коллекций, а также возможно полное раскрытие содержания и выявление своеобразия местных культурных традиций Псковской земли, восходящих к глубинам истории славянской культуры.

Издание рассчитано на специалистов в области фольклористики, этнографии, искусствоведения, а также на широкий круг читателей.

*Издание осуществлено по Федеральной целевой программе
«Развитие и сохранение культуры и искусства Российской Федерации»
(1997–2000 гг.)*

*На обложке: Нил Преподобный – прорезная икона, Новоскольниковский район
(воспроизведение экспедиционной фотографии)*

ISBN

© Фольклорно-этнографический центр МК РФ, 2002
© Псковский Областной Центр народного творчества, 2002
© Мехнецов А. М., 2002
© Авторский коллектив, 2002



СОДЕРЖАНИЕ*

ТОМ I

ВВЕДЕНИЕ	9
ОТ СОСТАВИТЕЛЯ	23
<i>Список сокращений</i>	30
Часть I. СЕВЕРНО-ПСКОВСКИЕ ТРАДИЦИИ: Гдовский, Плюсский, Струго-Красненский районы ..	31
Раздел 1. Общая характеристика северно-псковских традиций	33
Раздел 2. Календарные и трудовые обычаи, обряды, праздники	44
Раздел 3. Календарно-обрядовый фольклор	76
Образцы напевов и текстов календарно-обрядовых песен, припевок, выкриков	76
Содержание поэтических текстов календарно-обрядовых песен, припевок, выкриков: темы, образы, сюжетные мотивы. Перечень записей	80
Раздел 4. Инструментальные и песенно-хореографические традиции	84
Образцы наигрышей на музыкальных инструментах	87
Перечень записей инструментальной музыки	91
Образцы напевов и текстов хороводных и плясовых песен	95
Раздел 5. Свадебный обряд	102
Раздел 6. Свадебный обрядовый фольклор	126
Образцы напевов и текстов свадебных хоровых и сольных причитаний	126
Содержание поэтических текстов свадебных причитаний. Перечень записей	129
Образцы напевов и текстов свадебных обрядовых песен и припевок	142
Содержание поэтических текстов свадебных обрядовых песен и припевок: темы, образы, сюжетные мотивы. Перечень записей	153
Раздел 7. Похоронно-поминальная обрядность	175
Образцы напевов и текстов похоронных причитаний и причитаний-«лелёканий»	180
Содержание поэтических текстов похоронных, поминальных, полевых причитаний. Перечень записей	183
Раздел 8. Песенно-повествовательные жанры фольклора	192
Образцы напевов и текстов лирических и балладных песен	192
Содержание поэтических текстов лирических и балладных песен: темы, образы, сюжетные мотивы. Перечень записей	198
Раздел 9. Детский фольклор	203
Образцы напевов и текстов	203
Перечень записей детского фольклора	204
Раздел 10. Жанры народной прозы, поверья	207
Образцы текстов	210
Раздел 11. Народная медицина, заговоры	216
Образцы текстов заговоров. Перечень записей	220
Часть II. ТРАДИЦИИ ПСКОВО-ПЕЧОРСКОГО ОБОЗЕРЬЯ И ВЕЛИКОРЕЧЬЯ:	
Псковский, Печорский, Палкинский, Островский, Пыталовский районы	225
Раздел 1. Общая характеристика традиций Псково-Печорского Обозерья и Великоречья	227
Раздел 2. Календарные и трудовые обычаи, обряды, праздники	238
Раздел 3. Календарно-обрядовый фольклор	259
Образцы напевов и текстов календарно-обрядовых песен и припевок	259
Содержание поэтических текстов календарно-обрядовых песен и припевок: темы, образы, сюжетные мотивы. Перечень записей	264

* Приводится содержание I и II томов



Раздел 4. Обрядовые и вечерочные хороводы и плясовые песни	267
Образцы напевов и текстов	267
Раздел 5. Народные музыкальные инструменты и инструментальная музыка	273
Образцы наигрышей на музыкальных инструментах	276
Перечень записей инструментальной музыки	278
Раздел 6. Свадебный обряд	286
Раздел 7. Свадебный обрядовый фольклор	303
Образцы напевов и текстов свадебных причитаний	303
Содержание поэтических текстов причитаний (в последовательности действий свадебного обряда). Перечень записей	306
Образцы обрядовых приговоров, диалогов дружки и подружек. Перечень записей	311
Образцы напевов и текстов свадебных обрядовых песен и припевок	314
Содержание поэтических текстов свадебных обрядовых песен и припевок: темы, образы, сюжетные мотивы. Перечень записей	332
Раздел 8. Похоронно-поминальный обрядовый комплекс. Проводы в армию	372
Образцы напевов и текстов похоронных и поминальных причитаний	375
Содержание поэтических текстов похоронных и поминальных причитаний. Перечень записей	377
Раздел 9. Песенно-повествовательные жанры фольклора	381
Образцы напевов и текстов исторических песен	381
Образцы напевов и текстов лирических и балладных песен	382
Содержание поэтических текстов исторических, лирических и балладных песен: темы, образы, сюжетные мотивы. Перечень записей	390
Раздел 10. Жанры народной прозы, поверья, заговоры	397
Образцы текстов	397

Часть III. ЦЕНТРАЛЬНО-ПСКОВСКИЕ ТРАДИЦИИ: Красногородский, Опочецкий,

Пушкино-Горский, Новоржевский районы, северная часть Бежаницкого района	403
Раздел 1. Общая характеристика традиций центральных районов Псковской области	405
Раздел 2. Календарные и трудовые обычаи, обряды, праздники	414
Раздел 3. Календарно-обрядовый фольклор	442
Образцы напевов и текстов календарно-обрядовых песен, припевок, выкриков	442
Содержание поэтических текстов календарно-обрядовых песен и припевок: темы, образы, сюжетные мотивы. Перечень записей	446
Раздел 4. Хороводные, плясовые песни и вечерочные припевки	449
Образцы напевов и текстов	449
Раздел 5. Инструментально-хореографические традиции	456
Образцы наигрышей на музыкальных инструментах	464
Перечень записей инструментальной музыки	479
Раздел 6. Родильные и крестильные обряды	493
Раздел 7. Дети в системе традиционной культуры	494
Образцы детского фольклора	496
Перечень записей детского фольклора	497
Раздел 8. Свадебный обряд	500
Раздел 9. Свадебный обрядовый фольклор	516
Образцы напевов и текстов свадебных хоровых и сольных причитаний	516
Содержание поэтических текстов свадебных причитаний. Перечень записей	521
Образцы напевов и текстов свадебных обрядовых песен и припевок	531
Содержание поэтических текстов свадебных обрядовых песен и припевок: темы, образы, сюжетные мотивы. Перечень записей	535
Раздел 10. Похоронно-поминальная обрядность	542
Похоронные, поминальные, полевые причитания. Образцы напевов и текстов	549
Содержание поэтических текстов похоронных и поминальных причитаний, причитаний на кукушку. Перечень записей	551
Раздел 11. Песенно-повествовательные жанры фольклора	558
Образцы напевов и текстов лирических и балладных песен	558
Содержание поэтических текстов лирических и балладных песен: темы, образы, сюжетные мотивы. Перечень записей	567
Раздел 12. Жанры народной прозы, поверья	572
Образцы текстов	582



Раздел 13. Народная медицина. Заговоры	592
Образцы текстов заговоров, молитв	593
Часть IV. ТРАДИЦИИ ПОРХОВСКОГО РАЙОНА	599
Раздел 1. Общая характеристика традиций Порховского района	601
Раздел 2. Календарные и трудовые обычаи, обряды, праздники	607
Раздел 3. Календарно-обрядовый фольклор	631
Образцы напевов и текстов календарно-обрядовых песен, припевок, выкриков	631
Содержание поэтических текстов календарно-обрядовых песен, припевок, выкриков: темы, образы, сюжетные мотивы. Перечень записей	635
Раздел 4. Инструментальные и песенно-хореографические традиции	637
Образцы наигрышей на музыкальных инструментах	642
Перечень записей наигрышей на музыкальных инструментах	644
Образцы напевов и текстов хороводных и плясовых песен	646
Раздел 5. Детский фольклор	648
Образцы текстов	648
Перечень записей детского фольклора	648
Раздел 6. Свадебный обряд	649
Раздел 7. Свадебный обрядовый фольклор	656
Образцы напевов и текстов сольных и хоровых причитаний	656
Содержание поэтических текстов свадебных причитаний. Перечень записей	658
Образцы напевов и текстов свадебных обрядовых песен и припевок	661
Содержание поэтических текстов свадебных обрядовых песен и припевок: темы, образы, сюжетные мотивы. Перечень записей	667
Раздел 8. Похоронно-поминальная обрядность	673
Образцы напевов и текстов похоронных причитаний	677
Образец напева и текста духовного стиха	678
Перечень записей похоронно-поминальных причитаний	678
Раздел 9. Жанры народной прозы, поверья	679
Образцы текстов	679
Раздел 10. Традиции народной медицины, заговоры	682
Образцы текстов. Перечень записей заговоров	684

ТОМ II

Часть V. ЛОКНЯНСКО-ЛОВАТСКИЕ ТРАДИЦИИ: Локнянский, Новосокольнический районы, северная часть Великолукского, южная часть Бежаницкого, северо-восточная часть Пустошкинского районов	9
Раздел 1. Общая характеристика локнянско-ловатских традиций	11
Раздел 2. Календарные и трудовые обычаи, обряды, праздники	21
Раздел 3. Календарно-обрядовый фольклор	50
Образцы календарно-обрядовых приговоров, кличей	50
Образцы напевов и текстов календарно-обрядовых песен и припевок	51
Содержание поэтических текстов календарно-обрядовых песен: темы, образы, сюжетные мотивы. Перечень записей	54
Раздел 4. Инструментальные и песенно-хореографические традиции	59
Перечень записей инструментальной музыки	61
Образцы напевов и текстов хороводных и плясовых песен	71
Раздел 5. Дети в системе народной традиционной культуры	75
Образцы детского фольклора. Напевы и тексты	77
Перечень записей детского фольклора	80
Раздел 6. Свадебный обряд	82
Раздел 7. Свадебный обрядовый фольклор	106
Образцы напевов и текстов свадебных причитаний	106



Содержание поэтических текстов свадебных причитаний. Перечень записей	110
Образцы свадебных обрядовых приговоров	126
Образцы напевов и текстов свадебных обрядовых песен и припевок	127
Содержание поэтических текстов свадебных обрядовых песен и припевок: темы, образы, сюжетные мотивы. Перечень записей	138
Раздел 8. Похоронно-поминальный обрядовый комплекс	153
Образец напева и текста старообрядческого распева	156
Образцы напевов и текстов похоронных, поминальных и полевых причитаний	157
Содержание поэтических текстов похоронных, поминальных, полевых причитаний. Перечень записей	159
Раздел 9. Другие семейные обряды	168
Раздел 10. Песенно-повествовательные жанры фольклора	169
Образцы напевов и текстов балладных и лирических песен	169
Содержание поэтических текстов балладных и лирических песен: темы, образы, сюжетные мотивы. Перечень записей	172
Раздел 11. Жанры народной прозы, поверья. Народная медицина, заговоры	176
Часть VI. ТРАДИЦИИ ВЕРХОВЬЕВ ЛОВАТИ И КУНЬИ: Великолукский, Куньинский районы	187
Раздел 1. Общая характеристика традиций верховьев Ловати и Куньи	189
Раздел 2. Календарные и трудовые обычаи, обряды, праздники	196
Раздел 3. Календарно-обрядовый фольклор	219
Образцы напевов и текстов календарно-обрядовых песен	219
Содержание поэтических текстов календарно-обрядовых песен: темы, образы, сюжетные мотивы. Перечень записей	227
Раздел 4. Свадебный обряд	241
Раздел 5. Свадебный обрядовый фольклор	253
Образцы напевов и текстов свадебных причитаний	253
Содержание поэтических текстов свадебных причитаний. Перечень записей	254
Образцы напевов и текстов свадебных обрядовых песен и припевок	261
Содержание поэтических текстов свадебных обрядовых песен и припевок: темы, образы, сюжетные мотивы. Перечень записей	268
Раздел 6. Похоронно-поминальная обрядность	297
Образец напева и текста похоронного причитания	298
Содержание поэтических текстов похоронных и поминальных причитаний. Перечень записей	299
Раздел 7. Песенно-повествовательные жанры фольклора	303
Образцы напевов и текстов лирических и балладных песен	303
Содержание поэтических текстов лирических и балладных песен: темы, образы, сюжетные мотивы. Перечень записей	308
Раздел 8. Песенно-хореографические жанры фольклора	312
Образцы напевов и текстов хороводных и плясовых песен	313
Раздел 9. Народные музыкальные инструменты и инструментальная музыка	318
Образцы наигрышей на музыкальных инструментах	320
Перечень записей инструментальной музыки	321
Раздел 10. Жанры народной прозы, поверья	328
Образцы текстов быличек, преданий, рассказов	328
Раздел 11. Народная медицина. Заговоры	334
Образцы текстов заговоров	336
Часть VII. НЕВЕЛЬСКИЕ ТРАДИЦИИ: Невельский район, южная часть Пустошкинского района	339
Раздел 1. Общая характеристика невельских традиций	341
Раздел 2. Календарные и трудовые обычаи, обряды и праздники	351
Раздел 3. Календарно-обрядовый фольклор	370
Образцы напевов и текстов календарно-обрядовых песен	370
Содержание поэтических текстов календарно-обрядовых песен: темы, образы, сюжетные мотивы. Перечень записей	379
Раздел 4. Свадебный обряд	393
Раздел 5. Свадебный обрядовый фольклор	406



Образцы напевов и текстов свадебных обрядовых песен и припевок	406
Содержание поэтических текстов свадебных обрядовых песен и припевок: темы, образы, сюжетные мотивы. Перечень записей	412
Раздел 6. Свадебные, похоронные, полевые и рекрутские причитания	440
Образцы напевов и текстов	440
Содержание поэтических текстов причитаний. Перечень записей	444
Раздел 7. Песенно-повествовательные жанры фольклора	451
Образцы напевов и текстов духовных стихов	451
Содержание поэтических текстов духовных стихов: темы, образы, сюжетные мотивы. Перечень записей	456
Образцы напевов и текстов лирических и балладных песен	458
Содержание поэтических текстов лирических и балладных песен: темы, образы, сюжетные мотивы. Перечень записей	469
Раздел 8. Песенно-хореографические жанры и инструментальная музыка	481
Образцы напевов и текстов хороводных и плясовых песен	481
Перечень записей инструментальной музыки	483
Раздел 9. Детский фольклор	487
Образцы напевов и текстов детского фольклора	487
Перечень записей детского фольклора	491
Раздел 10. Жанры народной прозы. Заговоры	494
Образцы текстов	494
Часть VIII. ТРАДИЦИИ СЕБЕЖСКОГО РАЙОНА	503
Раздел 1. Общая характеристика традиций Себежского района	505
Раздел 2. Календарные и трудовые обычаи, обряды, праздники	507
Раздел 3. Календарно-обрядовый фольклор	516
Образцы напевов и текстов календарно-обрядовых песен	516
Содержание поэтических текстов календарно-обрядовых песен: темы, образы, сюжетные мотивы. Перечень записей	528
Раздел 4. Крестины («хрестьбины»)	548
Образцы напевов и текстов крестьбинских песен	549
Содержание поэтических текстов крестьбинских песен: темы, образы, сюжетные мотивы. Перечень записей	552
Раздел 5. Свадебный обряд	554
Раздел 6. Свадебный обрядовый фольклор	559
Образцы напевов и текстов свадебных причитаний	559
Содержание поэтических текстов сольных и хоровых причитаний (в последовательности действий свадебного обряда). Перечень записей	560
Образцы напевов и текстов свадебных обрядовых песен	563
Содержание поэтических текстов свадебных обрядовых песен: темы, образы, сюжетные мотивы. Перечень записей	570
Раздел 7. Похоронно-поминальная обрядность	584
Содержание поэтических текстов похоронных и поминальных причитаний	584
Раздел 8. Песенно-повествовательные жанры фольклора	586
Духовные стихи	586
Образцы напевов и текстов духовных стихов	586
Содержание поэтических текстов духовных и поминальных стихов: темы, образы, сюжетные мотивы. Перечень записей	588
Лирические и балладные песни	589
Образцы напевов и текстов лирических и балладных песен	589
Содержание поэтических текстов лирических и балладных песен: темы, образы, сюжетные мотивы. Перечень записей	596
Раздел 9. Инструментальные и песенно-хореографические традиции	604
Образец напева и текста хороводной песни	605
Перечень записей наигрышей на музыкальных инструментах	605
Раздел 10. Детский фольклор. Игры	608
Перечень записей детского фольклора	609
Раздел 11. Жанры народной прозы. Заговоры	610
Образцы текстов. Перечень записей	610



Часть IX. СКАЗКИ	615
Раздел 1. Общая характеристика сказок, записанных в Псковской области	617
Раздел 2. Образцы текстов сказок	620
Раздел 3. Сюжетный каталог сказок	635
ПРИЛОЖЕНИЯ	639
Приложение 1	641
Указатель: Основные темы, образы, сюжетные мотивы календарно-обрядовых песен	641
Указатель: Основные темы, образы, сюжетные мотивы свадебных обрядовых песен и припевок	664
Указатель: Основные темы, образы, сюжетные мотивы лирических и балладных песен	702
Приложение 2	716
Каталог хороводных и плясовых песен. (Содержание поэтических текстов: темы, образы, сюжетные мотивы. Перечень записей)	716
Приложение 3	751
Указатель дат основных календарных праздников	751
Приложение 4	759
Статистические сведения о работе фольклорных экспедиций Санкт-Петербургской (Ленинградской) государственной консерватории им. Н. А. Римского-Корсакова и Фольклорно-этнографического центра МК РФ (г. Санкт-Петербург) в Псковской области	759
Список обследованных населенных пунктов	761
Список исполнителей	767
Список участников фольклорных экспедиций Санкт-Петербургской (Ленинградской) государственной консерватории им. Н. А. Римского-Корсакова и Фольклорно-этнографического центра МК РФ (Псковская область, 1978–1999 гг.)	809
Приложение 5	811
Публикации на основе материалов экспедиций Санкт-Петербургской государственной консерватории им. Н. А. Римского-Корсакова и Фольклорно-этнографического центра	811
<i>Список сокращений</i>	813







Часть V



**ОКНЯНСКО-
ЛОВАТСКИЕ
ТРАДИЦИИ**

**Локнянский, Новосokolьнический районы,
северная часть Великолукского,
южная часть Бежаницкого
и северо-восточная часть Пустошкинского районов**



Карта-схема распространения локнянско-ловатских традиций

УСЛОВНЫЕ ЗНАКИ

Населенные пункты

- Центры районов
- Центры волостей
- Населенные пункты сельского типа

Границы

- области
- районов

Территория распространения
локнянско-ловатских
традиций

Зоны взаимодействия
и распространения переходных
форм местных традиций

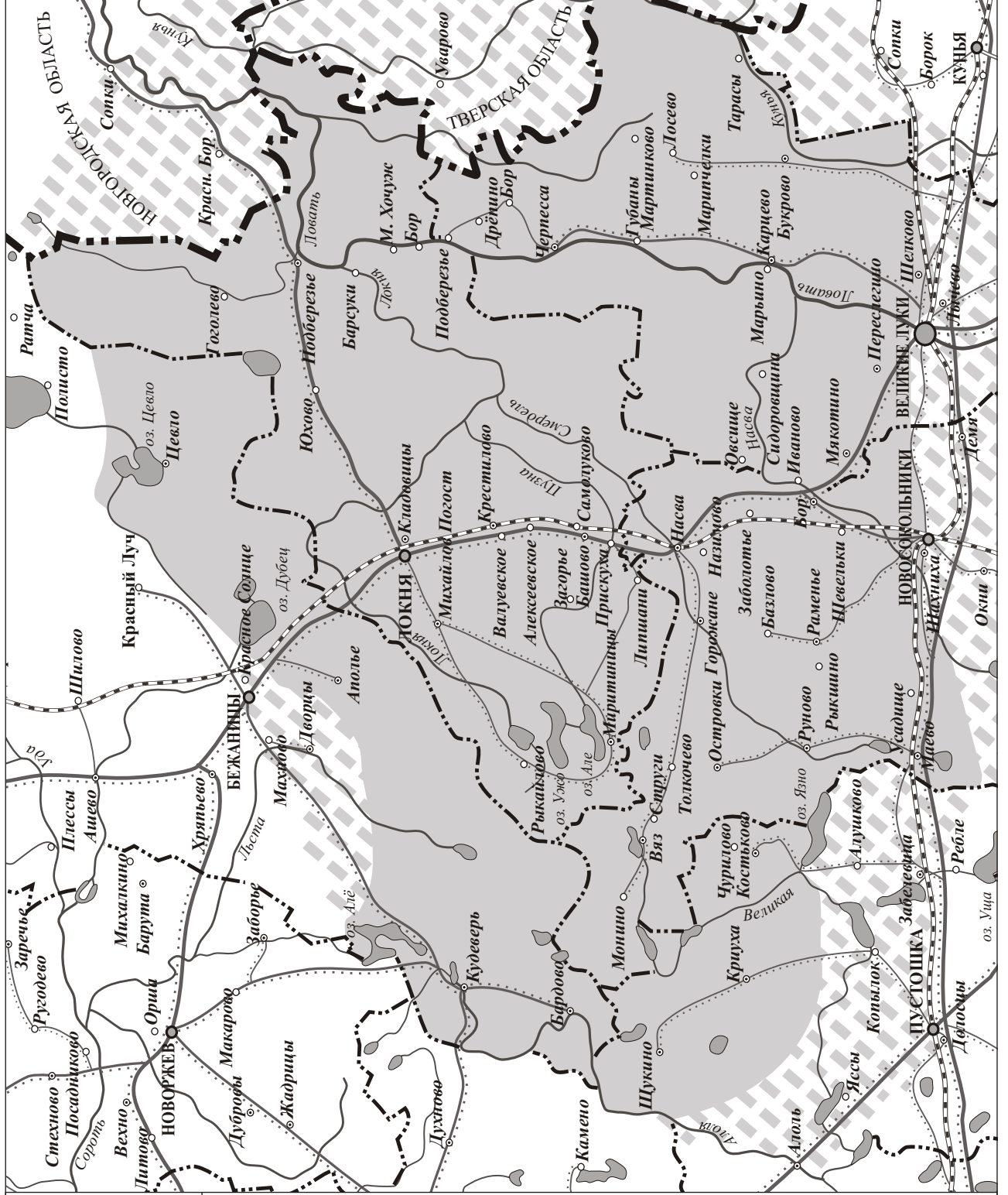



Раздел 1

ОБЩАЯ ХАРАКТЕРИСТИКА ЛОКНЯНСКО-ЛОВАТСКИХ ТРАДИЦИЙ

Полевые исследования традиционной народной культуры на территории междуречья Локни, Ловати и низовьев Куньи проводились экспедициями Ленинградской консерватории с 1985 по 1989 гг.

В Локнянский район состоялось 5 экспедиционных выездов (в 1985 г. – дважды, в 1988 г. – дважды, а также в 1989 г.), обследовано 100 деревень пяти волостей (Алексеевской, Локнянской, Миритиницкой, Подберезинской, Самолуковской), записано 1960 текстов.

В Новосокольнический район было организовано 4 экспедиционных выезда (1985, 1986, 1988, 1989 гг.), работа велась в 69 населенных пунктах семи волостей (Бологовской, Вязовской, Маевской, Насвинской, Островской, Раменской, Руновской), записано 1234 текста.

Важное значение при характеристике локнянско-ловатских традиций имеют также материалы из северных волостей Великолукского района: Букровской, Горицкой, Марьинской, Черпесской. В ходе двух фольклорных экспедиций 1985 г. на этой территории было обследовано 78 деревень, выполнено 1007 записей.

В Бежаницкий район осуществлено 3 выезда: в 1988 г. (дважды) и в 1999 г. В 1988 г. работа велась в 42 деревнях на территории пяти волостей (Бардовской, Бежаницкой, Кудеверской, Махновской, Цевельской), сделаны записи 719 текстов. Сведения из перечисленных северных волостей полностью учтены в данном разделе. В 1999 г. работа экспедиции, в основном, проходила в центральных волостях Бежаницкого района, поэтому материалы данной экспедиции представлены, главным образом, в Части III «Обзора», посвященной традициям народной культуры центральных районов Псковской области.

Северо-восточная часть Пустошкинского района включает Шукинскую, Бессоновскую, Васильковскую волости, изучение которых осуществлялось в 1986 г. Было выполнено 172 записи в 13 деревнях.

В целом, в данной части «Обзора» обобщаются сведения из 302 населенных пунктов 24 волостей 5 районов (общий объем звукозаписей – 5092 текста).

Локнянско-ловатские традиции обладают рядом общих свойств, свидетельствующих об их взаимосвязях и позволяющих рассматривать их в сово-

купности как целостное явление народной культуры – особый этнокультурный комплекс. Важно отметить, что восточная граница распространения локнянско-ловатских традиций выходит за пределы Псковской области и охватывает несколько волостей Торопецкого района Тверской области и Холмского района Новгородской области.

Вместе с тем, специфическими особенностями обладают отдельные местные традиции, среди которых можно выделить две основные:

- собственно локнянскую традицию (распространена в деревнях, расположенных в междуречье Локни, Смердели и Насвы в Локнянской, Алексеевской, Самолуковской, Миритиницкой волостях Локнянского района и в Насвинской, Бологовской, Раменской волостях Новосокольнического района);

- собственно ловатскую традицию (распространена в деревнях, расположенных вдоль реки Ловати в Марьинской, Черпесской волостях Великолукского района и Подберезинской волости Локнянского района).

Периферия зоны распространения локнянско-ловатских традиций уходит в прилегающие волости Бежаницкого, Пустошкинского и Новосокольнического районов. На этих территориях наблюдается постепенное угасание ключевых свойств, характерных для локнянско-ловатских традиций, а также появление новых признаков, указывающих на связи с другими этнокультурными ареалами.

При этом в периферийной зоне можно выделить самостоятельные «малые» очаги локальных культурных традиций, среди которых особое место занимают:

- лосевская (Букровская волость Великолукского района);

- бардовско-вязовская (северо-западная оконечность Новосокольнического района и примыкающая к ней Бардовская волость Бежаницкого района);

- цевельская (Цевельская волость Бежаницкого района).

Признаки, свидетельствующие о единстве локнянско-ловатских культурных традиций, обнаруживаются на разных уровнях: обрядовой системы в целом, отдельных фольклорных жанров, в стилизованных особенностях напевов и текстов и т. д.



НА УРОВНЕ КАЛЕНДАРНЫХ И ТРУДОВЫХ ОБЫЧАЕВ И ОБРЯДОВ можно обозначить следующие общие показатели:

1) Святочный период:

– разнообразные формы девичьих гаданий в кануны трех основных праздников (в «Калёды») (в том числе характерные для рассматриваемых традиций гадания с первым блином);

– ведущая роль ряженья в святочной обрядности (при этом ряженные повсеместно именуется «шўтками»): обходы дворов ряжеными («цыгане», «побира́хи»); разыгрывание ряжеными различных «сенок» на молодежных гуляньях (большинство сведений относится к локнянской традиции);

– отсутствие колядных празднично-поздравительных песен;

– «свято́шные» хороводы во время молодежных гуляний («игри́щ», «вечеров»).

2) Супрядки, посиделки:

– особые формы поведения «супряжонок» – бесчинство, озорство;

– пение баллад, хороводных песен, припевание пар, сказывание сказок на супрядках и посиделках.

3) Масленица:

– различные формы катания – «на долгий лён»;

– пение масленичных обрядовых песен на возвышенностях (реже – на перекрестках дорог или во время шествий); особый характер исполнения масленичных песен: во время пения женщины хлопали в ладоши, приплясывали (притопывали), могли класть на голову блин.

4) Весенняя обрядность:

– загадывание на «кóмы» (обрядовые изделия из теста) в «Сóроки»;

– обход дворов в Пасху с волочебными песнями (на локнянской территории преобладают наименования участников – «лалы́мщики», а самого действия – «ходили в лалы́м» или «лалы́н»);

– обход скота в Егорьев день как развернутое детализированное обрядовое действие; использование в магических целях многочисленных предметов и особое значение яиц; сочетание приговоров заклинательного характера и молитв; после обхода стада пучки вербы несут в рожь.

5) Троицкие обряды:

– украшение дома и двора березками;

– посещение кладбищ, поминание родителей, причитание (в Троицкую субботу или в день Троицы);

– «венчание коров» (пастухи плетут венки и надевают их на рога коровам).

6) Ночь накануне Иванова дня:

– разжигание огней за пределами деревни (на возвышенностях, в паровом поле); наиболее распространен обычай жечь березовые веники (также жгли ступицы от деревянных колес на жерди или вершине дерева; иногда – дегтярные бочки);

– сбор иванских трав и цветов (траву стелят на пол, кладут за иконы, дают скотине; на цветах гадают);

– поверья о колдовстве накануне Иванова дня;

– отсутствие иванских (купальских, петровских) обрядовых песен (осуществлена единственная запись петровской обрядовой песни в Букровской волости Великолукского района).

7) Жатвенная обрядность:

– особое значение «зажина» – первой пястки сжатой ржи; этой пясткой жницы опоясывались; ее несли домой и ставили в красный угол; к Спасову дню зерна из первой пястки обмолачивали в севалку и ими начинали сев озимой ржи (преобладает информация из западной части представляемого региона, а также из Марьинской и Букровской волостей Великолукского района);

– лаконичность форм пожинальной обрядности, которая ограничивается благословением и загадыванием на последнем снопе (лишь в отдельных деревнях с этим моментом связано исполнение обрядовых песен); отсутствие ритуальных действий с последними колосьями ржи.

8) Осенний период:

– поминание умерших в Дмитровскую субботу;

– толоки или посиделки в бане – чесали или мяли лен.

Повсеместно на обследуемой территории, как и в других районах Псковской области, важное значение имела традиция больших съезжих праздников: ярмарки («ярмалки», «ярманки»), которые устраивались в определенные дни церковного календаря.

Несмотря на то, что многие обозначенные свойства и элементы календарной обрядности имеют широкое распространение за пределами рассматриваемой территории, именно их совокупность обеспечивает своеобразие местных традиций.

Необходимо специально остановиться на особенностях календарно-трудовой обрядовой системы, определяющих специфику **собственно локнянской традиции**, которая занимает центральное положение на представляемой территории. Помимо отмеченной концентрации отдельных видов обрядовых действий, в бассейне реки Локни были получены сведения о таких показательных компонентах календарной обрядности, как:

– расстилание в избе соломы накануне Рождества;

– обход дворов со звездой и с пением тропаря в день Рождества;

– масленичное катание молодоженов за выкуп;

– качели для детей в период Масленицы;

– сведения об обрядовой лепешке – «балáбке» или «первúшке» («перлúшке»), выпекаемой в Благовещение или на пасхальной неделе специально для использования во время первого запахивания по-



лей или посева яровых; такую же «балабку» хозяйка должна подать пастуху в Егорьев день (во время первого выгона скота) и в день Троицы (когда «венчают коров»);

- традиция варить кашу в Борисов день – «борисовать»;

- обычай вывешивать на угол дома (на окно) полотенце с Троицкой субботы на три дня – для того, чтобы «прилетали утираться родители»;

- именование «маёвкой» иванского костра и гулянья, проходившего в ночь на Ивана Купалу (в нескольких деревнях Самолуковской волости Локнянского района).

Часть информации, касающейся содержания и структуры календарных обрядов, относится к **периферии зоны распространения локнянско-ловатских традиций** – к северо-западной части Новосокольнического района (Вязовская, Островская, Руновская волости), к Пустошкинскому, Бежаницкому районам, к Букровской волости Великолукского района. Отдельные сведения локализованы в определенной местности: так, например, наименование пасхальных молодежных гуляний – «ходить на просу» – встречается только в Букровской волости Великолукского района. Однако большинство материалов, зафиксированных на периферии, следует причислить к явлениям переходного характера, имеющим отношение к другим, географически близким центрам культурных традиций, в этом ряду:

- обряд закликания Мороза на кутью или блины (бытует на пограничье Новосокольнического и Пустошкинского районов); либо закликание Коляды на толокно (Цевельская волость Бежаницкого района);

- ряженье и другие смеховые элементы в масленичной обрядности – катание в корыте, соломенная кукла на лошади (зафиксированы только в Цевельской волости Бежаницкого района и в располагающейся поблизости д. Гоголево Локнянского района);

- изготовление чучела Масленицы из снопа (Васильковская волость Пустошкинского района);

- «шелугá» как обрядово-значимый элемент Масленицы – ее привозят молодожены во время посещения родителей невесты (д. Гоголево Подберезинской волости Локнянского района и Цевельская волость Бежаницкого района); либо «шелугá» как обычный мяч для игры (Вязовская волость Новосокольнического района);

- качели («зыбки») на Пасху (Бардовская и Кудеверская волости Бежаницкого района; Вязовская волость Новосокольнического района);

- обычай перепрыгивания через вербу после обхода стада в Егорьев день (Миритиницкая волость Локнянского и Бардовская волость Бежаницкого районов);

- обычай оставлять несжатыми последние колосья ржи, ячменя – «Богу на бороду» (Букровская волость Великолукского, Шукинская и Васильковская волости Пустошкинского районов); «закармливание» серпа с приговором (Островская волость Новосокольнического района); обряд «выметания мух» после окончания жатвы (Бардовская волость Бежаницкого района).

Одним из ключевых моментов, свидетельствующих об изменении системы календарной обрядности и позволяющих определить северную и западную границы распространения локнянско-ловатских традиций, является зафиксированный на периферии зоны факт приуроченности ритуального возжигания огней не к иванскому, а к масленичному или пасхальному периодам:

- разжигание костров, пучков соломы во время Масленицы (Раменская, Островская, Вязовская волости Новосокольнического района, Бессоновская волость Пустошкинского района, а также отдельные деревни в Махновской и Цевельской волостях Бежаницкого района);

- разжигание костров, хвороста в пасхальную ночь (Кудеверская волость Бежаницкого района) и в Фомино воскресенье (д. Шухово Руновской волости Новосокольнического района).

На юго-восточной границе локнянско-ловатской зоны происходит перенесение характерных особенностей иванской обрядности на Петров день: так, в нескольких деревнях Букровской волости Великолукского района огни разжигали в ночь на Петра, при этом также жгли старые березовые веники, колеса, и сам обычай был связан с поверьями о колдовстве. Однако далее – в южных районах Псковской области – преобладает именно иванская обрядность с обязательным разжиганием костров и пением обрядовых песен.

Особо следует отметить редко встречающиеся сведения по календарным и трудовым обрядам и обычаям, которые были зафиксированы только в отдельных деревнях, но, тем не менее, весьма показательны при оценке исторической глубины и самобытности локнянско-ловатских традиций:

- сведения о крещенских «крестках», имеющих антропоморфный вид (северо-запад Новосокольнического района и Букровская волость Великолукского района);

- катание на бороне молодилы и обливание ее водой в Масленицу (В.-Л., Шелехово 2468-01);

- подвешивание к березе крынки на период Великого поста – как знак запрета на молочную пищу (Новос., Козлово 2850-23);

- обычай зарывать яйцо на могиле в Пасху (Локн., Терехово 2542-03), либо относить пару пасхальных яиц на ржаную ниву (Новос., Фалютино 2390-48);



- катание по земле деревянных колес с огнем в иванскую ночь (В.-Л., Алёхново* 2569-13);
- ряженье медведем в иванскую ночь (Локн., Прискуха 2501-02);
- перебрасывание последнего снопа через голову с приговором в момент окончания жатвы (Локн., Мартьяново 2355-01);
- шуточное «венчание» во время жатвы или уборки льна с голошением и пением свадебных песен (Локн., Замосье 2565-09);
- обычай голошения на женских посиделках (В.-Л., Лосево 1745-06).

Локнянско-ловатские традиции характеризуются особым набором **ЖАНРОВ КАЛЕНДАРНО-ОБРЯДОВОГО ФОЛЬКЛОРА**. Основное место в жанровой системе занимают обрядовые масленичные и волочебные песни. Летние календарно-обрядовые песни представлены единичными образцами. Колядных празднично-поздравительных песен экспедициями записано не было.

Одним из важных факторов при определении границ локнянско-ловатской зоны служат результаты картографирования календарно-обрядового фольклора.

Так, например, в ходе экспедиционного исследования выявлены северная и западная границы распространения **масленичных обрядовых песен** – их не поют и о них не знают в Бежаницком районе, в северной части Пустошкинского района, а также в Вязовской и Островской волостях Новосokolьнического района. В то же время южная и восточная зоны бытования масленичных обрядовых песен не ограничиваются локнянско-ловатскими традициями (они записаны также в Невельском, Великолукском, Куньинском районах Псковской области, в прилегающих районах Тверской и Новгородской областей, а также в других районах).

Волочебные песни зафиксированы на большей части представляемой территории, однако в Подберезинской волости Локнянского и Букровской волости Великолукского районов не удалось осуществить записей волочебных песен и сведений об их бытовании получено не было. Таким образом, была определена восточная граница распространения волочебных песен. Этот факт подтвердили результаты дальнейших полевых исследований: при продвижении далее на восток – в северную часть Торопецкого района Тверской области и в Холмский район Новгородской области – волочебных песен не было обнаружено. При этом южная, западная и северная границы ареала распространения этого жанра открыты и уходят в центральные и южные районы Псковской области и далее – в Белоруссию и Смоленскую область (см. образцы напевов и текстов волочебных песен в Частях III, VI–VIII настоящего издания).

Следует также отметить, что в ходе экспедиционной работы зафиксирован в вариантах один формульный масленичный напев, с которым исполняется 7 различных по содержанию текстов. При этом своеобразие локнянского и великолукского вариантов напева прослеживается на уровне их интонационно-ладовой организации при общности всех остальных структурно-типологических признаков (см. напевы №№ 1 и 2 в подразделе «Образцы напевов и текстов календарно-обрядовых песен...»).

Разное интонационно-ладовое воплощение структурно однородных напевов характерно и для вариантов волочебных песен из Великолукского и Локнянского районов, с одной стороны, и из Бежаницкого и Пустошкинского районов, с другой (см. образцы №№ 3 и 4). За волочебным напевом на обследуемой территории закреплён один, но очень развитый обрядовый текст.

В редких случаях исполнители вспоминают о том, что пение волочебных песен сопровождалось игрой на гармонии (сведения из Бежаницкого, Пустошкинского, Новосokolьнического районов).

Как было сказано выше, о пении летних обрядовых песен во время толоки, иванских и петровских обрядов вспоминают только в Букровской волости Великолукского района. В этой местности записана единственная **петровская обрядовая песня** (см. образец № 6), напев которой значительно отличается от вариантов, распространённых в южной части Великолукского района, и оказывается близок напеву, относящемуся к торопецкой традиции.¹ Отдельными точками на обследованной территории представлены записи текстов **пожиночных песен** (полноценной записи напева осуществить не удалось). Таким образом, можно говорить об установленной в ходе экспедиционной работы северной границе зоны плотного распространения летних календарно-обрядовых песен, которая соотносится с южной границей территории бытования локнянско-ловатских традиций.

Для локнянско-ловатских традиций характерны различные виды непесенного фольклора – **календарно-обрядовые заклинания, приговоры, кличи, припевки**. При этом следует отметить образцы, представленные в единичных записях: это пастушья припевка-заклинание, приуроченная к празднованию «Межённого Бориса» (Алексеевская волость Локнянского района), а также – приговор во время обрядового «сечения вербой» (в Вербное воскресенье), кличи-призывания жаворонков; иванская закличка – образцы, зафиксированные только в Бежаницком и Пустошкинском районах и, возможно, имеющие отношение к другим близлежащим традициям.



Единство локнянско-ловатских культурных традиций в значительной мере проявляется на уровне СВАДЕБНОЙ ОБРЯДНОСТИ.

Повсеместно распространены два вида свадебного обрядового комплекса: «свадьба со сватовством» (включает все необходимые обрядовые компоненты) и замужество без разрешения родителей – «убегом», «тихо́нько». Во втором случае происходит значительное изменение содержания и упрощение структуры свадебного обряда, который нередко ограничивается проведением застолья. Если первый вид свадьбы считается основным во всех районах, то второй оценивается жителями деревень как ненормативное явление и распространен, в основном, в Новосокольническом районе и в северо-восточных волостях Пустошкинского района, где располагаются старообрядческие поселения. Во многих случаях замужество «убегом» связано с нарушением существовавшего запрета на смешанные браки между детьми из «мирских» и старообрядческих семей, но нередко обусловлено и другими причинами.

Основной вид свадьбы представляет собой развернутый по структуре обрядовый комплекс с развитыми, детализированными разделами, посвященными предварительному договору сватов, «красованию» невесты и ее прощанию с родительским домом (канун свадьбы и утро венчального дня), соединению новобрачной пары (день венчания). При этом необходимо отметить, что в Бежаницком, Новосокольническом, Пустошкинском районах свадебная обрядность представлена не в таком насыщенном и полноценном виде, как в Локнянском и Великолукском районах. Здесь наблюдается забвение многих важных деталей обряда, свадебных песен и причитаний.

При общей структуре обрядового комплекса в некоторых волостях установлен особый порядок развития событий свадьбы. Так, например, развернутый цикл обрядовых действий, связанных с «красованием» невесты, ее прощанием с родителями и родственниками (хождение по избе, призывание умерших родителей у окна, чесание головы, передача «красоты») может совершаться в доме невесты как накануне свадьбы, так и утром венчального дня. В большинстве деревень Локнянского района (в центре представляемых традиций) все перечисленные действия исполняются утром в день венчания. Приуроченность этих действий к кануну свадьбы характерна для северных волостей Великолукского района, а также зафиксирована в д. Гоголево Локнянского района и в отдельных деревнях Бежаницкого и Новосокольнического районов (т. е. на южной, северной и западной окраинах представляемой зоны).

Обрядовые циклы венчального дня также могут различаться по внутреннему наполнению (об этом подробно сказано в Разделе 6 «Свадебный обряд»).

Одним из важных компонентов локнянско-ловатских традиций являются **обрядовые шествия по деревне невесты и боярок** (подруг невесты или старших женщин, владеющих традицией голошения) накануне или утром венчального дня – «красу́ носят», «с красой́ ходят», «невесту с красой́ водят», «невеста красу́ется». Своеобразную форму имеет сама «краса́» – это украшенное шелковым платком и лентами решето, которое несут над головой невесты или в руках перед собой.

Повсеместно на представляемой территории символом девичьей красы́ также является украшенная ёлочка – ее ставят на стол во время вечерины, наделяя невесту родными и выкупа ее женихом.

В центре рассматриваемых традиций – в Локнянском районе (повсеместно), на севере Черпесской волости Великолукского района, а также в нескольких деревнях Бежаницкого и Новосокольнического районов – распространена самобытная форма ритуального действия, связанного со встречей женихова поезда у дома невесты перед венчанием («перейма́ли женихов с красой́»): невеста с боярками выходят на улицу с «красой» (украшенным решетом, в более редких случаях – с большим соломенным кувшином, ёлочкой). Жених и его спутники должны выехать навстречу невесте и выкупить «красу». Это обрядовое действие оказывается характерным именно для локнянско-ловатских традиций. В результате экспедиционной работы четко обозначены южная и юго-западная границы распространения этого компонента обряда, поскольку в южной части Черпесской волости, повсеместно в Букровской, Марьинской, Горицкой волостях Великолукского района, во многих деревнях Новосокольнического района в момент приезда жениха невеста с боярками не встречают его на улице, а находятся за столом. Полевые исследования также показали, что традиция встречи жениха на улице с «красой» имеет распространение в северных волостях Торопецкого района (Тверской области), в примыкающих к ним волостях Холмского района (Новгородской области), а также в несколько ином виде бытует в центральных районах Псковской области.

Различное смысловое наполнение имеет **обычай осыпания житом** (пшеницей, конфетами, деньгами и пр.), приуроченный либо к встрече жениха в доме невесты до венчания, либо к встрече молодых у дома жениха после венчания. В центре представляемых традиций (в Локнянском районе и в некоторых деревнях Великолукского района) жених бросает в боярок пшеницу (конфеты, орехи, деньги), а боярки в сторону жениха – жито (или горох) в тот момент, когда он входит в дом невесты (перед выкупом). Это действие воспринимается как символически преобразованная форма противоборства и, возможно, из-



начально было связано с необходимостью «завоевания невесты». В восточных волостях Великолукского и в нескольких деревнях Локнянского, Новоскольнического, Бежаницкого, Пустошкинского районов (т. е. на периферии рассматриваемых традиций) осыпание житом, хмелем, конфетами новобрачных во время встречи их «от венца» совершается родителями жениха, и в ответ жених или «шафер» могут бросать в присутствующих конфеты. В данном случае производимое действие обладает ярко выраженной продуцирующей функцией – осыпали «к жизни», к богатству.

Важным показателем специфики местных традиций служит **обрядовая терминология свадьбы**.

Например, по отношению к обрядовому действию, окончательно закрепляющему договор сватов о свадьбе, повсеместно распространены наименования – «богомолье» («богомолье», «Богу молиться») и «рукобътье». Другое наименование – «барыши» или «запивали барыши» – бытует только в Цевельской волости Бежаницкого района. На северо-западной окраине рассматриваемой территории изредка встречается название – «заручины» (при этом в северных волостях Пустошкинского района «заручинами» называли обрядовые действия иного содержания, проходившие в доме невесты накануне свадьбы). Также зафиксированы различные наименования обрядов второго (послевенечного) дня свадьбы: «хлѣбины» – в западной части представляемой территории, «отводины» – в восточной части (по реке Ловати).

К числу редких, самобытных обрядовых терминов, указывающих на мифологическую основу производимых действий, относится наименование – «медведицу подымать», которое связано с маркировкой качественно нового статуса молодницы во время вывода новобрачных за стол или бужения их утром второго свадебного дня. Встретилось это название дважды в Черпесской волости Великолукского района (на р. Ловати).

На рассматриваемой территории используются различные наименования свадебных чинов. Младшего товарища, сопровождающего жениха, в деревнях, расположенных по р. Ловати, называют «подкняжником», в других же деревнях Локнянского района более часто встречается наименование «шафер», в Самолуковской и Крестилевской волостях Локнянского района бытует также наименование – «подшáпошник». Старшего брата или крестного отца жениха, возглавляющего «князев поезд», почти повсеместно называют – «дружкó», кроме северных волостей Великолукского района, где наблюдается изменение в именовании свадебных чинов: старшего мужчину, который руководит «пóездом» жениха, здесь называют – «подкняжий» или «подкняж», «подкнязь».

Зафиксированы также особые местные наименования хлеба как необходимого атрибута обрядов благословения и наделения: в ловатских деревнях этот хлеб называют «кúрником» («советником»), а в Новоскольническом районе – «надѣльным хлебом».

Обрядовый женский головной убор в большинстве деревень имеет наименование «повóй», «повóйник», но в Букровской волости Великолукского района встретилось редкое для Псковской области название – «сорóка».

Основополагающее значение в довенечных обрядах имеют **хоровые и сольные причитания**, что является одним из характерных признаков локнянско-ловатских традиций, свидетельствующим об изначальном их родстве с северно-русскими традициями. В ходе фольклорных экспедиций записаны разнообразные по содержанию тексты свадебных причитаний и многочисленные варианты двух различных напевов хоровых причитаний, исполняемых боярками, и напевов сольных причитаний невесты и ее матери.

В западной части Локнянского района и на прилегающей к ней территории Бежаницкого и Новоскольнического районов распространен напев хоровой причеты, характерный для обширной зоны центральной Псковщины (варианты этого напева были записаны также в Пустошкинском, Опочечком, Красногородском районах). Данному напеву свойственны развитость мелодической линии (обилие слогораспевов), равномерность слогопроизнесения, стиховая организация музыкально-поэтической формы, имеющей стабильную слогоритмическую структуру с опорой на тонический принцип стихосложения (в большинстве случаев протяженность стиховой строки ограничивается 13–14 слогами; количество основных акцентов – три) (см. образец № 1 – напев, который исполняется боярками).

Второй тип напева хоровой причеты бытует в деревнях, расположенных вдоль реки Ловати (Подберезинская волость Локнянского и Черпесская, Марьинская волости Великолукского районов) (см. образец № 2). Ловатской напев хоровой причеты обладает теми же композиционно-ритмическими характеристиками, что и напев, распространенный в западной части Локнянского района. При этом своеобразие напева обусловлено особой формой исполнения голошения – с подводкой-вокализацией: старшая боярка или невеста воспроизводит текст и напев хоровой причеты, а девушки одновременно ведут тот же мотив без слов на гласную «и» – «икают», «ийкают», «прийкають», «воють». Происходит синхронное наложение хоровой подводки на сольное исполнение причитания, в результате чего возникает расслоение музыкально-речевого потока.² Декламационное начало превалирует в «вокальной партии» невесты (или боярки), воспроиз-



водящей текст голошения – здесь возникают некоторые приемы, характерные для сольного исполнительства (например, частые и иногда ненормированные по протяженности цезуры, обусловленные прерывистостью эмоционально окрашенного дыхания). Одновременно в хоровой партии девушек напев голошения свободен от поэтического текста и выступает как самостоятельный музыкальный феномен – здесь преобладает стремление к непрерывности и насыщенности звукового потока. Сложная организация художественной формы, основанная на одновременном проведении напева голошения в двух «звуковых ипостасях», придает локнянскому хоровому причитанию неповторимый облик. Такой характер исполнения хоровой причети свидетельствует о самобытности и исторической глубине местного певческого стиля и, в то же время, обнаруживает родство рассматриваемой традиции с центрально-псковской и со средневеликоречской, где встречаются сходные формы подводки в хоровых причитаниях и обрядовой вокализации без слов при исполнении свадебных песен – так называемое «вожókанье» (от «вожókать» – водить голосом).

Свадебное сольное причитание (невесты, ее матери, подруги) на интонационном уровне имеет общность с похоронным голошением. В целом, напевы сольных причитаний в представляемых традициях отличаются большим разнообразием в выражении плачево-повествовательного и возгласно-просительного начала. В отличие от хоровой причети, композиция напевов сольных причитаний подвижна, имеет тирадную основу; в ритмике отражаются все тонкости произнесения текста нараспев, возникает нерегулярная (в отдельных примерах – троичная) пульсация. Ведущую структурообразующую роль выполняет тонический принцип организации стиха (значимость фразовых акцентов как центров, организующих речевой процесс). Лад-интонационная система напевов голошений во многих случаях опирается на трихорд в кварте, однако в целом наблюдается подвижность и разнообразие ладовых моделей. Причем тот или иной характер интонирования и особенности напева причитания нередко определяются эмоциональным состоянием исполнителя (см. образцы напевов свадебных и похоронных причитаний).

Свадебные обрядовые песни и припевки составляют значительную часть собранного материала: экспедициями зафиксировано более 80 песенных сюжетов, 13 обрядовых формульных напевов.

Очень показательными для характеристики локнянско-ловатских традиций оказываются наблюдения, касающиеся стилевых особенностей и динамики распространения свадебных обрядовых напевов.

Особо выделяется группа напевов плачево-повествовательной направленности, в основе структуры

которых лежат разновидности слогоритмической модели тонического девятисложника (см. образцы №№ 1–4). В целом данная группа песен связана с обрядами приготовления к свадьбе. За четырьмя формульными напевами закреплены поэтические тексты, в которых развиваются темы прощания невесты с родителями, благословения сироты, расставания невесты с «красотой»; содержание отдельных поэтических текстов можно обобщенно представить как воплощение идеи предстоящего замужества: девушке (невесте) припевают жениха. Необходимо отметить, что напевы 2 и 4 записаны только в Подберезинской волости Локнянского района, напев 3 представлен одной записью из Бардовской волости Бежаницкого района, в то время как напев 1 встречается на обширной территории – во всех обследованных волостях Локнянского района, в Черпесской волости Великолукского района, в Бологовской, Раменской, Руновской волостях Новосokolьнического района, единичные записи этого напева были сделаны в Кудеверской и Цевельской волостях Бежаницкого района. Кроме того, варианты данного напева представлены во многих отдаленных в географическом отношении песенных традициях, имеющих новгородское происхождение. В других же районах Псковской области этот напев не встречается. Таким образом, обнаруживается важное звено, указывающее на связь локнянско-ловатских традиций с новгородской народно-песенной культурой.

В ходе экспедиционного обследования на реке Ловати и в северных волостях Великолукского района были записаны особо значимые обрядовые песни «Бласлави, Боже, Боженька» и «Сокола, солетайся», обладающие самостоятельными мелодически развитыми формульными напевами (см. образцы №№ 5–7). Жители деревень называют эти песни «бласславлёной» и «надельной» – их звучанием отмечены ключевые моменты свадебного обрядового действия, связанные с благословением и наделением невесты и жениха перед отправлением к венчанию или после венчания, когда молодых заводят за стол («сводят молодых в одно место»). Обе отмеченные песни относятся к самобытным явлениям локнянско-ловатских традиций.³

Связь с традициями западной и центральной Псковщины проявляется в особой форме величания участников свадебного пира, сохранившейся преимущественно в Подберезинской и Черпесской волостях (на р. Ловати): певицы «абайгрывают паездú», при этом в песне поименно называют «князя» и «княгиню», всех членов «князева пóезда», всех родственников невесты, сидящих за столом («невéстину паездú») (см. об этом подробно в Разделе 6 «Свадебный обряд» – «Застолье в доме жениха»). Сразу после исполнения основного текста величания на один из основных формульных напевов (см. образцы



№№ 8–15), для гостя поется «плясучая песня», припевка (№№ 18–21). В результате процесс «обыгрывания свадебного поезда» приобретает вид своеобразного песенного цикла, имеющего обрядовое значение. При этом нередко основной сложней в мелодическом и композиционно-ритмическом отношении напев воспроизводится с текстами величаний многократно, перемежаясь с различными скорыми напевами, сопровождаемыми всеобщей пляской.

Весьма показательна для локнянско-ловатских традиций характеристика преобладающего на данной территории свадебного обрядового напева-формулы (см. варианты данного напева – №№ 8, 9), с которым исполняется около 30 текстов. Поскольку поэтические тексты значительно различаются в образно-тематическом отношении, это позволяет судить о семантической многоплановости и полифункциональности данного напева. Музыкально-поэтическая строфа имеет сложную композицию – состоит из 4 стиховых строк, объединенных непрерывным потоком музыкального развития; в основе слогоритмической модели напева лежит тонический семисложник. Сходное композиционно-ритмическое строение и интонационное наполнение имеют варианты основного напева печорской и гдовской свадьбы, и, в то же время, по всем параметрам локнянский напев оказывается близок великолукскому формульному напеву. Отличие вариантов напева, относящихся к локнянско-ловатским традициям, состоит в гораздо большей распетости, замедленности музыкального движения, что придает ему особый вид.

Северная и западная границы распространения локнянско-ловатских традиций совпадают с крайними точками бытования указанного основного формульного свадебного напева. Уже в Бежаницком, Пустошкинском, Новококольническом районах наблюдается сокращение количества текстов, исполняемых на данный напев, и упрощается структура музыкально-поэтической строфы (см. образец № 10). Вместе с тем, восточные и южные пределы распространения этого напева не ограничиваются локнянско-ловатскими традициями.

Второе место по значимости в свадебном обряде принадлежит напеву, в основе структуры которого лежит силлабический слогоритмический период (см. напев № 11). Этот напев также политекстовый: с ним исполняется более 20 поэтических текстов, разнообразных по содержанию, но в большинстве своем являющихся художественно-символическим обобщением происходящих в момент их исполнения важнейших обрядовых действий (отправление жениха за невестой, встреча женихова поезда, вывод и соединение новобрачной пары за столами, отправление невесты к венцу). Многие тексты связаны с величанием участников свадебно-

го пира. Только один из сюжетов развивает тему прощания невесты с красотой (текст 21 – «Жар горит, жар горит на высокой горе»). Таким образом, данный напев преимущественно связан с заклинательной функциональной сферой, что в полной мере согласуется с его стилевыми свойствами.

Большая часть записей данного напева была выполнена в Подберезинской волости Локнянского и Черпесской волости Великолукского районов, что позволяет судить об усилении его значения в восточной части представляемой территории. В отдельных деревнях Букровской и Горицкой волостей Великолукского района встречается самостоятельный, очень выразительный в музыкальном отношении вариант данного напева с характерной подводкой-вокализацией (вторая часть строфы пропеваётся без слов – на «о-о-о») и ярко выраженной возгласно-кличевой интонационной основой (см. образец № 12). В песенных традициях Локнянского и Великолукского районов бытуют с отдельными текстами другие варианты напева № 11, сходные с ним в композиционном отношении, но имеющие иное мелодическое или музыкально-ритмическое воплощение (см. образцы №№ 13, 14).

Формульный напев, представленный в песенном образце № 15, записан в нескольких деревнях Подберезинской волости Локнянского и Букровской волости Великолукского районов с 4 текстами. Экспедиционные исследования показали, что центр распространения данного формульного напева располагается восточнее – в Холмском и Торопецком районах.

Другие обрядовые песни и припевки локнянско-ловатской свадьбы не столь характерны именно для местных традиций, а скорее относятся к общему фольклорному «фонду» Псковской области и Северо-Запада России в целом. В этом отношении, например, показателен набор свадебных обрядовых припевок (см. образцы №№ 18–21). Но, в то же время, на обследуемой территории зафиксированы интересные детали, раскрывающие особенности исполнения припевок: непременно пляска всех поющих, при этом участник застолья, которому предназначалась припевка, вскакивает на лавку и пляшет на ней (см. Раздел 6 «Свадебный обряд» – «Застолье в доме жениха»).

Специфической особенностью бежаницкой свадьбы является включение в процесс свадебного застолья необрядовых хороводных песен и плясок – женщины плясали «кружком», размахивали руками, «приушивали».

В экспедиционных записях содержатся также образцы обрядовых **приговоров** и развернутых диалогов дружки и боярок во время выкупа невесты, составляющие одну из ярких страниц локнянско-ловатской свадьбы.



Отметим некоторые отличительные особенности представляемых **ИНСТРУМЕНТАЛЬНО-ХОРЕОГРАФИЧЕСКИХ ТРАДИЦИЙ**.

При том, что живых форм гусельной традиции на рассматриваемой территории зафиксировано не было, именно в Новосокольническом и Локнянском районах осуществлены записи игры на скрипке, во многом соотносимые с древнерусской традицией «гудошной» игры, что свидетельствует об архаических истоках местной инструментальной музыкальной культуры.

Во всех исследуемых районах экспедициями обнаружено большое разнообразие инструментальных наигрышей. Сами народные музыканты отмечают самобытность местных вариантов одного и того же наигрыша, при этом он нередко получает название от той местности, где распространен (игра «Новоржевская», «Вязовская», «Монтеевская», или – «Дунянский скобарь», «Скобаря по-плоскошенски», «Скобаря под драку – по-лосевски» и т. д.). Стиль инструментальной музыки, характерные особенности наигрышей относятся к ряду важных этнокультурных признаков. Так, например, жители нескольких деревень, в которых играли «Скобаря», именовались «пáкальниками» (поскольку сам наигрыш раньше в этих деревнях имел название – «Пáкальник»); «ботвинниками» называли жителей деревень, где преобладали другие наигрыши; в «Новоржевщине» играли «по-новоржевскому» и т. д. (Локн., Тростино 2448-12).

На обследуемой территории распространены типичные для Псковской области формы традиционной **мужской и женской пляски** («ломанье» и «кружок»).

Характерной чертой локнянско-ловатских традиций являются **круговые хороводы**, приуроченные к святочному периоду («святошные»), а также хоровод «Просо» с общепринятым хореографическим движением (ряд на ряд) и интересными вариантами напева. Во многих деревнях на представляемой территории хороводные песни и плясовые припевки исполняются на посиделках и супрядках без хореографического движения, наряду с балладами и другими песнями.

Среди жанров **ПЕСЕННО-ПОВЕСТВОВАТЕЛЬНОГО ФОЛЬКЛОРА** преобладают **баллады** со своеобразными краткими (в большинстве случаев одностиховыми) мелодизированными напевами. Собственно лирические песни в местных традициях представлены единичными образцами.

Экспедиционные коллекции содержат многочисленные образцы **ПРОЗАИЧЕСКИХ ПОВЕСТВОВАТЕЛЬНЫХ ЖАНРОВ** – **сказок, быличек, преданий, легенд**, в которых не только отражен глубинный пласт мифологических представлений и поверий (о русалках, нечистой силе, колдовстве и др.), но и сохраняется память об исторических событиях

давнего времени, особым образом преломляются и осмысляются религиозные сюжеты и явления православной жизни.

К ряду важнейших составляющих локнянско-ловатских традиций следует отнести **ПОХОРОНО-ПОМИНАЛЬНУЮ ОБРЯДНОСТЬ**. Хотя сами ритуалы похорон и поминов не столь детализированы, огромное значение имеет связанный с ними круг образов и представлений (о бессмертии души, о «душе-птице», о мире усопших родителей), нашедший воплощение в причитаниях. Одним из центров распространения причетных традиций оказывается Новосокольнический район, где были записаны не только похоронные и большинство поминальных голошений, но и голошения, обращенные к солнцу, ветру, детские голошения, обладающие особой ценностью в силу того, что отражают ранее неизвестные стороны псковской традиционной культуры.

Традиция **голошения на кукушку** представлена записями из всех районов, кроме центрального – Локнянского, что позволяет уточнить восточную границу распространения этого жанра на территории Псковской области.

Следует специально отметить специфические черты тех форм культуры, которые связаны с **ВОСПИТАНИЕМ ДЕТЕЙ**, их трудовыми занятиями и играми. В экспедиционных коллекциях содержатся рассказы о детском пастушестве; об изготовлении игрушек; образцы детского фольклора и др. Кроме того, дети являются непосредственными участниками всего цикла календарно-трудовых обрядов и праздников, свадебного обряда (см. соответствующие разделы). В совокупности представленные материалы позволяют по-новому осветить многие вопросы этнического воспитания и социализации детей.

Во время экспедиций удалось осуществить лишь краткие записи, характеризующие крестильный и рекрутский обряды, что, по всей вероятности, обусловлено спецификой местных традиций.

В отдельных разделах представлены систематизированные сведения **О ТРУДОВЫХ ТРАДИЦИЯХ**: о сроках полевых работ, традициях земледелия и связанных с ними народных приметах; об обработке пряжи, ткачестве, изготовлении одежды, обуви; о заготовке дров. Специальное внимание уделено гончарным промыслам, распространенным в Новосокольническом районе, в Бардовской и Кудеверской волостях Бежаницкого района.

Экспедиционные звукозаписи могут в дальнейшем послужить бесценным источником и для изучения **ОСОБЕННОСТЕЙ НАРОДНОГО ГОВОРА**. В рамках данного издания не представляется возможным раскрыть в полной мере совокупность специфических свойств местного диалекта, при том, что локнянско-ловатская зона располагается на стыке южно-псковских и центрально-псковских говоров,



и нередко наблюдаются факты смешения или утраты (сглаживания) диалектных признаков. Вместе с тем, в отдельных записях прослеживаются такие характерные особенности местной речи, как «цоканье», смягчение глагольных окончаний. Сами рассказчики подчеркивают своеобразие говоров в отдельных волостях: например, на «Вязовщине» рань-

ше «цoкали», говорили «с пратягам» (Пуст., Копнино 2032-01).

Единые характеристики, указывающие на целостность системы локнянско-ловатских традиций, свидетельствуют о глубоких исторических корнях сохранившихся на этой территории до наших дней форм традиционной культуры.

- ¹ Торопецкие песни: Песни родины М. Мусоргского / Зап., сост. и комм. И. Земцовского. Л., 1967. С. 22. № 17: «Как Иван и Марья» (записано от А. Ф. Конюховой, уроженки бывшего Ильинского района).
- ² Подобные формы причитания с подводкой из ловатских деревень Дрёпино, Денёво и Подберезье, расположенных на границе Великолукского и Локнянского районов, приводятся в статье Е. Н. Разумовской «Плачи под язык и под йканье – особые вокально-ансамблевые формы причетной традиции» (см.: Экспедиционные открытия последних лет: Народная музыка, словесность, обряды в записях 1970-х – 1990-х годов: Ст. и материалы. СПб.: «Дмитрий Буланин», 1996. С. 9–60).

Однако Е. Н. Разумовская располагала лишь единичными звукозаписями голошений с подводкой (судя по расшифровке, были записаны краткие фрагменты голошений, неустойчивые в композиционном отношении), что не позволило автору статьи должным образом оценить данное явление, и, более того, привело к неверному выводу о том, что для местной традиции голошений характерно «свободное соединение разножанровых вокальных партий в традиционный полижанровый ансамбль» (см. указ. публ., с. 20).

- ³ Поэтический текст «бласловлёной» песни встречается также в Великолукском, Невельском и в других районах и областях, но с другими напевами.





Раздел 2

КАЛЕНДАРНЫЕ И ТРУДОВЫЕ ОБЫЧАИ, ОБРЯДЫ, ПРАЗДНИКИ

СВЯТОЧНЫЙ ПЕРИОД

Особое значение имеют **кануны трех основных святочных праздников** (Рождества, Нового года, Крещения), которые именуются «Калёдами». В эти дни старики обязательно **ПОСТИЛИСЬ**, иногда полностью отказывались от пищи «от звезды до звезды» – это называлось «Калядú калядúли», «калядавали».¹

В канун Рождества топили баню, мыли пол и **РАССТИЛАЛИ ЯРОВУЮ СОЛОМУ** на полу – в «переднем» (красном) углу и под столом. Иногда под столом стелили яровую солому, а по всему полу – ржаную (Локн., Терехово 2542-03). В сознании местного населения обычай расстилания соломы связан как с христианскими, так и с дохристианскими мифологическими представлениями: по объяснению жителей деревень, солому несут в избу и стелят в «переднем» углу, потому что Христос в соломе родился (Локн., Фильково 2388-29; Новос., Монино 2364-08, 09); по словам других рассказчиков, ржаную солому клали в передний угол – для Коляды, при этом приговаривали: «*Миластливая Каляда, прихадí спать ка мне вот сюда – на салóму*» (Локн., Марьино 2416-24).

В Кудеверской волости Бежаницкого района, когда в Рождественскую Коляду стелили на пол яровую солому, маленькие дети забирались под стол и просили: «*Каляда, Каляда, дай авсянова блина!*» – и мать кидала им блин (Беж., Павлово-Дорожково 2367-33). Дети на соломе валялись, кувыркались («кулялись»), прыгали.

В праздник на полу на соломе спали гости, иногда именно этим и мотивируется необходимость расстилания соломы. Вместе с тем, встречаются указания на ритуальное значение этого действия – «штóбы авéчки ягнúлись, штóб ягнúтки ни прападали» (Локн., Овинчище 2372-19). Утром, когда убирали солому, смотрели – сколько зерен осталось на полу. Если много: «Уж нóйма будет уража́й харóший! Видишь – скóлька зярéнак тúтака!». Потом эту солому («яровúцу») хозяин относил корове и давал ей кусок хлеба (Беж., Тим-Гора 2508-18; Новос., Чертёж* 2384-04).²

В Рождество хозяева совершали ряд магических действий для обеспечения приплода скота и благо-

получной пастьбы в наступающем году: первый испеченный на Рождество пирожок отдавали корове, «штóб карóва сразу пагуля́ла [зачала] – ат пёрвава раза»; поливали корову водой и хлопали хлебной лопатой, чтобы она «не зыка́ла в жару» (не страдала от укусов слепней и не убегала с пастбища домой) (Пуст., Мутовозово 2059-02). **Накануне Рождества** «пúтами» связывали две ножки стола, «штóб мая лошадь ни хадíла в чужую патра́ву»³ (Локн., Овинчище 2372-19).

С Рождественской Колядой связаны **НАРОДНЫЕ ПРИМЕТЫ И ЗАПРЕТЫ**:

– если небо звездное, то в этом году будет много грибов, ягод, урожай будет хороший;⁴

– нельзя в эту ночь вывешивать мокрое бельё, чтобы волки не ходили (Беж., Бардово 2384-01).

Считалось, что **в день Рождества** нельзя идти к кому-либо с пустыми руками, нужно нести гостинец или хотя бы брать с собой палочку, чтобы в доме была прибыль (Локн., Миритиницы 2372-19).

Зафиксирован также запрет **в период Святок** есть горох, иначе руки покроются бородавками (Пуст., Кряковка* 2844-08).

✦ **Закливание Мороза, Коляды**

В Новосокольническом районе и в прилегающих деревнях Пустошкинского района распространены обычай **накануне Рождества** закликать Мороз. Хозяйка выходит из избы, в руке держит толкно или кладет блин на «передний» угол избы и «кричит Мороза»:

«Марóз, Марóз!
Хадí к нам зимой,
А лéтам ни хадí!»

(Новос., Чертёж* 2384-04, 2370-30).

По другим сведениям, кликали Мороз, когда садились ужинать – хозяйка ставила кутью на стол и кричала в окно:

«Марó-о-оз, Марóз!
Иди кутью йись!
Зимой ешь,
А лéтам ни хадí,
Пад мяжóй ляжí,
Авёс ни маразí!»

(Новос., Козлово 2850-23).⁵

По воспоминаниям, дети также могли выбегать на крыльцо, вынося в ложках какую-либо постную



еду (например, суп), и кричать – «звать Мороза» (Новос., Девичье 2365-03).

В Бежаницком районе осуществлена одна запись призывания Мороза в Рождественскую Коляду на первые блины – «кричали Марóза»:

«Марóз, Марóз,
Приходи блины исть!
А ни хадí лётам гарóх маразítь!»
(Беж., Цевло 2419-19).

Блины, которые подавали Морозу, на следующий день (в Рождество) относили животным.

В одной из деревень призывали «на толокно» Коляду (Новос., Мошково 2343-01).

В некоторых местах зафиксированы указания на то, что Мороза не кликали и кутью не варили (Локн., Самолуково 2567-15).

✦ Обход дворов со «звездой»

В день Рождества совершался обход дворов со «звездой» (решето, обшитое разноцветной бумагой, свеча, икона). Под каждым окном пели тропарь *«Рождество Твое, Христе Боже наш»* – «СЛАВИЛИ ХРИСТА». Поющим подавали зерно (рожь, ячмень), пироги, деньги.⁶

✦ Святочные гадания

К трем канунам («калёдам») приурочены девичьи гадания.

В Рождественскую Коляду обязательным атрибутом гадания становится первый, испеченный вечером блин (или лепешка): девушка кладет его на голову либо за пазуху (при этом блин нередко прокусывают посередине) и бежит гадать. С блином слушали на «ро́станях» («пакрестнѣх» – перекрестке дорог) – где собака залает, в ту сторону замуж идти.⁷ Или бегали «по подокóнью»: слушали под окном, что в доме говорят (например, если говорят кому-нибудь «иди» или «сиди», то гадающая девушка выйдет или не выйдет замуж), либо «спрашивали судьбу» – как зовут жениха.⁸

Когда девушка выходила с блином на голове на улицу, она примечала, кто попадется навстречу: если мужчина, то в этом году девушка выйдет замуж, если нет, то останется «в девках» (Пуст., Лешно 2028-09). По отдельным свидетельствам, девушка не просто бежала по улице с блином, а «ехала верхом» на «каталке» или на кочерге (В.-Л., Шиши 1803-07; Новос., Вяз 2365-31).

Девушки выбегали на перекресток и «пололи снег»: по очереди каждая набирала снег в подол, в передник или в «начóлку»,¹⁰ трясла снег, *приговаривала* и слушала, где собака залает:

«Палю́, палю́ бѣлый снег,
Где залает чѣрный псек,
Там мая́ судьбѣнка»

(Локн., Тростино 2447-17).¹¹

Рождественские гадания могли предвещать и смерть (девушка во время гадания на росстанях услышала, как в лесу с треском упало дерево, и в тот же год умерла – В.-Л., Кашевицы 1869-12). Многие из гаданий оказывались опасными: стоя в избе (у печки), девушка гадала – бросала через плечо (к порогу) зерна ячменя и *приговаривала*: «*Суженый-ряженный, приходи жито сеять*», после чего обернулась, и ей привиделся парень с палкой, девушка спряталась на печку, а он бил палкой по печке (В.-Л., Молоди 1812-08).

Девушки гадали поздно вечером в бане (то же могли делать и в риге): задирали платье и выставляли «задницу» в дверь – примечали, какой рукой погладит (холодная или голая рука – значит, будет муж бедный, пьяница; прикосновение теплой рукой или шерстью означало, что муж будет богатым).¹²

В канун Нового года и Крещения, когда мылись в бане, девушки выбегали из бани голые и падали навзничь в снег, а на следующее утро смотрели – если «пастѣн» (след) на снегу иссечен, то муж будет драться.¹³ Когда идут из бани, веник «втрóнут» в снег, и если наутро он покроется инеем, то значит, что эта девушка выйдет замуж (Локн., Липшани 2411-01); по другому рассказу, веником не парились, оставляли его в бане, а утром смотрели: если он покроется инеем, то муж будет богатый, а если веник «голый», то муж – бедный (Беж., Сысово 2418-04).

Поздно вечером девушки «на лучинине ездили» к проруби: «зжму́ришься», «сядешь верхом» на лучину, потом эту лучину в воду опустишь, принесёшь (причем, во многих случаях, обратно несли лучину в зубах), «тóркаешь под слегу́»¹⁴ и зажигаешь – если ясно горит, то за богатого выйдешь замуж, нет – за бедного, или – чья лучина загорится первой, та девушка первой выйдет замуж.¹⁵

Необычна форма гадания, когда девушки «с хворостом бегали» по улице – хворостиной стегали первого, кто встретится, «что он ответит тебе – хоршее или плохое?» (Локн., Липшани 2411-01).

Среди гаданий на сон зафиксированы следующие варианты: девушка плетет пояс, кладет его на ночь у стола в углу на лавке и приговаривает: «*Пóяс, пóяс, пакажѣ мне поезд и жениха́ вмѣсте!*». Девушка ложится спать с блином на голове, повязав сверху платок, и призывает суженого: «*Суженно-ряженный, приходи касу́ чѣсать и блин ѣисть ка мне!*». Мать девушки кладет «пад галава́шку» сковородник,¹⁶ чтобы увидеть во сне, какому зятю будет блины печь (все три формы гадания записаны в д. Девичье, Новос. 2365-05).

Встречаются также и общераспространенные формы гаданий:

– иголку мололи в жерновах (можно услышать имя жениха);



- крали охапку дров и считали (парно или непарно);
- охватывали руками тын и затем считали жерди («засек – торба»); также охватывали стену амбара и считали бревна («мяшѣчек – засѣчек – торбачка»);¹⁷
- бросали через крышу (через ворота) валенок (лапотъ) – в какую сторону покажет носом, туда выйдешь замуж;
- приносили в избу петуха или курицу – чье зерно клонет или что клонет – крупу, хлеб, или будет воду пить (иногда в тех же целях использовали котла – смотрели, чье мясо съест, та девушка выйдет замуж);
- у петуха и курицы связывали хвосты и смотрели – кто из них в свою сторону перетянет;¹⁸
- гадали на сон – кто приснится: клали под подушку гребень, «колодец» из лучинок, таракана в коробке;
- яичный белок выливали в стакан с водой и ставили к божнице, на следующий день смотрели – какая получилась фигура в стакане; лили олово; жгли бумагу;
- в стакан с водой, поставленный на белое полотенце, опускали кольцо, по обе стороны зажигали свечи и смотрели в кольцо – что привидится.

В качестве самостоятельного обряда можно рассматривать следующую форму магического действия, совершаемого в **Новогоднюю Коляду**: одна из девушек верхом на метле проезжала из края в край деревни – «ДЕВУШЕК ВЫМЕТАЛА», чтобы замуж выходили (Локн., Кошнево 2413-20).

♦ Святочные гулянья

В период от **Рождества до Крещения** – «святые вечера» – существовал запрет на все работы, особенно в вечернее время; в некоторых семьях работали только ранним утром (с 4 часов утра шили пологи, полотенца, простыни, занавеси, мяли лен).¹⁹

На протяжении всего святочного периода каждый вечер проходили праздничные гулянья молодежи с играми, песнями, плясками; в северных волостях Великолукского района эти гулянья назывались «ИГРЬЩА»,²⁰ в Новооскольническом районе – «ВЕЧЕРА».²¹ Гулянья устраивали по очереди в тех домах, где в семьях были дети. В других случаях молодежь «просилась в избу» или «откупала» избу. Хозяева обычно пускали на гулянье до 12 ночи. Набивалась полная изба народа, парни и девушки сидели друг у друга на коленях; взрослые, старики приходили на вечер посмотреть, как веселится молодежь.²²

На гулянье играли в «перебѣжные номера»; в «ремешки»; в «свои соседи»;²³ в «швейки»,²⁴ плясали «Гуся», «На первую», «Левоницу», «У ворот» и др. Имеются сведения о приуроченных к Святкам «святѣшных» песнях²⁵ и хороводах: «А мы просо сеяли, сеяли» (распространен повсеместно), «Захо-

телось чернечищу погуляти» (Локн., Самолуково 2567-16), «А во лужях» (В.-Л., Торопчино 1745-23), «Как за двором, за двором» и «Сею-вею белый лён» (В.-Л., Мартинково 1726-05; 1727-14), «Хожу я, гуляю вдоль по хороводу» (В.-Л., Куковичино 2553-13). В хороводе девушки и женщины ходили по кругу или ряд на ряд (В.-Л., Мартинково 1727-13). Могли петь на гулянье и другие песни: «длинные» (лирические), «прибабунышки» (шуточные песни, припевки) (Новос., Чертѣж* 2384-04).

На «большие игрища» ходила молодежь с 14–15 лет, а подростки 10–12 лет собирались отдельно – на «маленькие игрища», учились от старших танцевать и плясать под балалайку (В.-Л., Крутовраг 1801-39).

В святочные вечера молодежь в деревне совершает разные БЕСЧИНСТВА («уродуютъ»): подпирают снаружи дверь (из избы не выйти), закрывают трубу (дым идет в избу), уносят дрова, сволокут на реку все сани и дровни; из тряпок сделают чучело на палке и поставят его под окно.²⁶

♦ Святочное ряженье

Обычай святочного ряженья имеет местные наименования: «шутки ходили», «шутки водили», «шутки выводили», «шуткам обдѣлывались», «сдѣлаются шуткам», «шуткам дѣлались», «дѣлались на шутку», «шуткам шутили», «шуткам оденемся»;²⁷ «абдѣлывались»;²⁸ «чудили».²⁹ В единичных записях встретились такие характеристики: «абрядютца – хуже нет!» (В.-Л., Хохлово 1708а-08), «чучела дѣлали» (В.-Л., Бокланово 1753-12), «маскированные хадили» (Локн., Медвѣдово 2570-31).

Жители деревень говорят о том, что «водили шутки» вплоть до 1952–53 гг., и многие из них были непосредственными участниками этих увеселений (Локн., Щенайлово 2566-07).

В Коляду «ШУТКИ ХОДИЛИ ПО ИЗБАМ» – обходили дворы.³⁰ В большинстве случаев – это ряженые «цыганями», «пабирахами». «Цыганям ходят по избам» не только в Коляду, но и в **любой святочный вечер** – и по своей, и по всем близлежащим деревням. Ряженые посещают все дома, попрошайничают (в этом значении – «калядуют»), им подают мясо (свинину), хлеб, но могли и ничего не давать. Ряженые мазали сажей или завязывали платком лицо (позже стали натягивать на лицо чулок); нередко женщины надевали мужскую одежду, а мужчины – женскую; надевали «цыганскую» – старую, долгополую и рваную одежду (кафтаны, порты – одна штанина длиннее другой), вывороченные шубы; в руках – дубина, торба, «лялька». «Цыганки» гадают, «ребенок плачет», «цыгане» дубинами стучат, кричат, говорят «по-цыгански», «полѣхают» (пугают), пляшут под гармонь – «папляшутъ, пакричатъ, пастрадають, дальше пайдуть» (Локн., Сухлово 2414-15). Ряженые пели смешные припевки (Новос.,



Ушаково* 2365-25); а иногда, наоборот, «голос не показывали» (Новос., Овсяниково 2845-12) – меняли голос (клали наперсток в рот, чтобы шепелявить – В.-Л., Овсище* 2366-08) или молчали (чтобы их не могли узнать). «Шутки» могли «начудить», что-нибудь «украсть» (Локн., Прискуха 2564-10).

В отдельных случаях рассказчики указывают на то, что по дворами ходили «цыганями» в основном женщины и девушки, мужчины не ходили (Локн., Прискуха 2564-10), по другим сведениям – ходили все: молодежь, дети, старики (Новос., Мошково 2343-01). При обходе домов ряженные не пели обрядовых (колядных) песен, что является показательной чертой представляемой традиции.

РЯЖЕННЫЕ ПРИХОДИЛИ НА МОЛОДЕЖНОЕ ГУЛЯНЬЕ. «Цыгане» «гадали» на картах. «Жорав» («журка» или «гусь») клевал девчат (накрыт вывернутой шубой, в рукав вдевают «киселёвку»).³¹ «Медведь» повалится под ноги, хватается девушек за ноги, катает их по полу («медведь» – в одной или двух вывернутых шубах – на руки и на ноги натянуты рукава, вставлен горб, в «шаклатой», вывернутой шапке или в картонной маске с красным языком).³² По некоторым описаниям, ряженные «творят, што хощут» и всё делают «молчком», народ хохочет, девушки кричат, визжат (Новос., Хряни 2847-06).

На гуляньях особенно распространены были разыгрываемые ряженными «сценки», в которые вовлекались девушки или пары (девушка и парень) против их воли – «штобы посрамить» (если девушки не хотят участвовать, убегают, то парни хлещут их ремнем) (Локн., Замошье 2565-17). Приведем краткое содержание таких «сценок», разыгрываемых ряженными:

– «Венчали молодых» – «поп» водит пару вокруг ступы, хлебная лопата – вместо иконы; «венцы» соломенные; ряженные приговаривают по-чуждому – «ввярзуху вяръзуть, штоб смяялися»; спрашивают: «По любви сходились?»³³

– «Судили» – подводили пары к «воеводе» и судили их: «Когда будешь жениться?» – «провинившимся» «плётков давали».³⁴

– «Приедут у сваты» на «лошади»: двое парней связаны вместе, третий – верхом, выбирает девушку: «Сватаю Вас!» – нужно его поцеловать, а кто отказывается, того бьют плетью (Локн., Валуевское 2569-13).

– «Нетелёй³⁵ закупать» приедут на «лошади»: два парня станут спиной друг к другу, их снизу свяжут, и они бегают, согнувшись, как будто лошадь, держат две дуги со звонками, сверху – прялка, на прялке сидит «наездник» с кнутом. Парни «перебирают» девчат – «нетелёй» (Локн., Самолуково 2566-25).

– «Покупают лошадь» («торгуют лошадь»): наездник («цыган») въезжает на «лошади» – так же,

как и в предыдущих случаях, двоих парней свяжут спиной друг к другу, они согнутся, сверху их покроют тканым пологом, из ухвата сделают «голову» – ржаную солому скрутят наподобие морды с ушами и носом. Парни, изображая лошадь, «иржали, стучали, грохотали по полу»; «лошадь задом кидает». «Цыган» продает «лошадь»: «Давай, радитель, заменим! Ох, у меня кабыла бегавая! Бяри, хазяин, ня бойся!». «Лошадь» падает – «сдохла».³⁶

– «Лося бить и сапоги шить»: «лось» (человек в вывернутой шубе, вместо рогов – в рукава вставлена дуга) – «рогами ковыряет» парней и девушек. Два «охотника» «бьют лося», начинают «мять шкуру» – кувыряться по шубе; потом вызывают парня и девушку: «Кому шить сапоги?» – «снимают мерки» (Локн., Щенайлово 2566-07).

– «Бьют борова»: «боров» – в вывернутой шубе, на голове – чугун; боров «хрюкает», «боец» бьет его по голове ржаным снопом, внутрь которого добавлен навоз (Локн., Щенайлово 2566-07).

– «Ситец меряют»: подводят девушку или пару и спрашивают: «Сколько метров?». Один из ряженных «отмеряет» «ситец»; пачкает всех грязной тряпкой; рвет «ситец» – перд...³⁷

– «Масло мешают»: ряженный в «чарёпачку» насыпает снег, палкой мешает и приговаривает; другой «малец», одетый кошкой (в вывернутой шубе), подскакивает и рассыпает грязный снег, потом, выпачкавшись, «пойдет по девкам»; по другому описанию, к ряженным подводили пару – «масло кушать».³⁸

– «Блины пекут»: подводят девушку, сзади поднимают ей платье, мажут «задницу» снегом («штоб пожарче»), выкрикивают: «Гарять, гарять блины!» – и хлопают хлебной лопатой.³⁹ По одному из рассказов, старый дед шлепает девок «трепалкой»⁴⁰ (Локн., Башово 2452-05).

– «Горох молотят»: принесут на гулянье необмолоченный горох и бьют «привязям» (лапти привязаны к палкам) – «девчонкам по коленям»; потом начинают «вевать» – сыпать мусор; затем делят горох – выводят пары, обсыпают их горохом, заставляют целоваться, «наказ делают».⁴¹

– «Рыбу удят»: на «удочку» навязывают лапоть и забрасывают его туда, где больше скопилось девушек (Локн., Башово 2452-05).

– «Дровы колют»: один «намахивается» – рубит, а другой из-под ног ворует поленья (Локн., Степановщина 2410-13).

– «Покойника» приносят, всего измазанного углем, зубы из «редчины» (вырезаны из редьки). Девушек подводят «прощаться», целовать покойника, а он их хватает; «поп отпевает покойника», «кадилом» дымит; девушка голосит, «воет»:

«Вы паслушайте, любимаи саседюшки,
И как мне жалка свай крôвушки гаряченькый,



И што ж он малодинький памёр,
и мая крѡвушка»

(Локн., Самолуково 2566-26).

Покойник соскакивает и – по народу.⁴²

– «Волк и овцы» – ребят одевают овцами (в вывернутые шубы); «волк» ловит «овец», потом «пастух» ищет «овцу» – «мечется по девкам» (Локн., Тростино 2447-19).

– «Рябятёнки снаряжены» – в шубах – прячутся под ноги молодежи, спрашивают: «Щипать или парить?». «Хозяин» отвечает: «Щипать!» (или «Парить!») – и они щиплют девушек либо «парят» их вениками (Локн., Ледея 2566-02).

– «Пчёл приносили» – приносили завернутых в полог маленьких детей и заставляли их жужжать. «Как мёд взять?» – обливали водой «пчел», дети разбежались в разные стороны.⁴³

Показательно, что для участия в разыгрываемых на гуляньях «сценках» обычно рядились мужчины («мужики сделаются шуткам») или парни, они привлекали в качестве помощников детей и подростков.⁴⁴ Основным атрибутом ряженья была вывернутая «шаклатая» шуба. Шубы надевали не только те, кто изображал различных животных и птиц («медведь», «лось», «конь», «боров», «кот», «журавль», «гусь»), но и основные участники действия, которые «пекли блины», «молотили горох», «судили» и др. Особенно характерен вид ряженных, «молотивших горох»: они выглядят, «как старики», одеваются в вывернутые шубы или старые армяки, подпоясываются кушаками, делают себе горбы и бороды из льна, мажут углем брови, надевают старые шапки (их также выворачивают), валенки; ряженные обращаются друг к другу по именам: Тит и Фрол.⁴⁵

В Локнянском районе (на р. Ловати) **во время зимнего мясоеда** (в январе) в послевоенные годы молодежь и женатые пары (30–35 лет) устроили для смеха «СВАДЕБНЫЙ ПОЕЗД» РЯЖЕННЫХ. Мужик оделся «нявёстой», женщины оделись мужчинами, мужчины – женщинами, лица покрасили, приделали горбы, парами расселись в сани (10 лошадей), вместо ковров сзади привязали «голяки» (веники) и «атопки» (лапти), на дугу «намест бубёнчикыв» – лапти. Такой «свадьбой» объехали все близлежащие деревни вдоль р. Ловати – «как свадьба катается», народ выбегал смотреть, все «в пократку хахатали!» (В.-Л., Бор* 2502-28).

♦ Крещение

Накануне Крещения мелом или углем ЧЕРТИЛИ КРЕСТЫ на всех дверях в доме, на печи и в хозяйственных постройках, чтобы «бёси не хадили», «чёрт не прашёл», «вот где не пакрестишь, там и чёрт живёт!» (Локн., Медвёдово 2570-10; Новос., Монино* 2352-13; Раменьё 2344-01; Сушино 2850-43). «Закрестят» «все двери, швёли [щели] и касястыи акó-

шечки» – больше нельзя «шуткам хадить», т. е. нельзя ходить ряжеными («святки прашли – шутки прашли») (Локн., Овинчище 2372-19; Сергеевское 2571-09).

Повсеместно **утром в день Крещения** свершали **ОБРЯД ОСВЯЩЕНИЯ ВОДЫ**. На реках делали проруби («прóлыб»), это место называлось «Иордан». Прорубь освящали, и все жители брали оттуда святую воду (Локн., Иванишево 2465-05); больные омывались в проруби (Беж., Фильково 2348-12).

Кроме общинной формы обряда, в которой участвовали служители церкви, повсеместно было принято освящать воду самостоятельно – это делали простые деревенские жители. **В Крещенскую Коляду или ранним утром в день Крещения** хозяйка несла и ставила на колодец (ключ) или к проруби небольшой деревянный крестик – «вада свѣтитца» (Новос., Хряни 2847-06). Крестики делали из лучины и украшали тряпочками, цветной бумагой. Особо выделяется группа украшенных «крестков», которые представляют собой антропоморфные фигурки (верхняя часть покрыта тряпочкой наподобие платка, подвязан «передник»). Такие «крестки» до сих пор ставят в Букровской волости Великолукского и Вязовской волости Новооскольнического районов (участникам экспедиций довелось видеть «крестки» у ключей и колодцев). Прежде чем поставить «кресток» у проруби, его окунали в воду и проводили им «крест-накрест» по воде, *приговаривая: «Крестися, вода и земля»* (В.-Л., Шелехово 2468-01). Каждая хозяйка старалась первой принести крест на колодец, в этом случае у ее коровы будет больше молока или будет «съём харóший малака» (молоко будет жирное) (Беж., Фильково 2348-12; Новос., Вяз 2339-12). Через некоторое время крестик с колодца могли убрать: его или сжигали в печи, или пускали «на бегучую ваду» – в реку (Новос., Хряни 2847-06). Вода, принесенная из колодца (или из ключа) накануне и утром в день Крещения, считается святой.

Одна из рассказчиц до настоящего времени в Крещение рано утром носит на ключ иконы в решете («несу Боженок на Ердань, помою») и крестообразным движением поочередно опускает их в воду. Затем набирает ведро воды и приносит его домой. Эта вода хранится более года и используется в лечебных и очистительных целях (В.-Л., Шелехово 2468-01).

На озерном льду в день Крещения **УСТРАИВАЛИ БЕГА**: мужчины в санях мчались наперегонки, «жеребец шёл, как стрела» (Беж., Зубково 2348-02).

ПЕРИОД ОТ КРЕЩЕНИЯ ДО МАСЛЕНИЦЫ (ЗИМНИЙ МЯСОЕД)

ПОСИДЕЛКИ, СÚПРЯДКИ – деревенские (в основном девичьи) собрания, связанные с совместным изготовлением пряжи и другим рукоделием, проходили по вечерам с поздней осени (с Покрова)



до Рождества, но особенно интенсивно – после святочного периода во время зимнего мясоеда, поскольку до Великого поста необходимо было закончить прядение (см. ниже – подраздел «Осенний период календаря»). Девушки со всей деревни собирались на посиделки в одну избу: пряли (от родителей задание – 2 катушки на прясть), вязали, рукодельничали, по одному из описаний – «скубли» гусиные перья (обдирали пух)⁴⁶ – сидели до 12 часов ночи (а то и до 2 часов). В некоторых деревнях Самолуковской волости Локнянского и северо-восточных волостей Пустошкинского районов посиделки именовались супрядками (в других местах супрядками называли форму коллективной помощи – см. ниже).

Поздно ночью, когда все ложились спать, девушки бегали с посиделок («супрядок») воровать березовую «дровину» (бревно) для лучины. Хозяйка дома, в котором проходили посиделки, сушила лучину и разжигала «святёц» (Новос., Монино 2364-29).

За работой *припевали пары (парня к девушке): «А мы, девушки, просу сеяли», «Не трупка трушит-ся»* (В.-Л., Бор 1746-06, 07), *«Как по сеням, как по сёнюшкам»* (В.-Л., Пахомково 1812-28), *«Из-за лесуку, лесу тёмныва»* (Локн., Гоголево 1789-14);⁴⁷ а также *пели любые песни, «кто какие знает»* (Локн., Степановщина 2411-07) – *баллады: «Глазки дремлют, спать хотят», «Калина с малинушкой рано расцвела», «Ни с-под камешка, ни с-под белого», «Широк листок на калине»* (Локн., Валуевское 2568-30, 2569-07; Новос., Павлово* 2028-05, 06), *«короткие песни»* (В.-Л., Михаи* 1840-23), *романы* (Локн., Самолуково 2567-02; Пуст., Копнино 2031-01).

На посиделки приходили парни с гармонью, балалайкой. Парень садился рядом с девушкой у прялки, мог занять ее место, спрятать прялку, поджечь кудель, порвать нить, распустить клубок. Чтобы парень не портил пряжу, девушка должна была его поцеловать. Парни могли приходиться со своей работой (плели лапти из лыка и «чүни» из веревок, вили веревки), *рассказывали сказки – «были-нёбыли»* (Новос., Раменье 2343-06). На посиделках «устраивали гулянку»: «прялки – в кучу» и плясали.⁴⁸

Подростки (12–15 лет) собирались на посиделку отдельно – устраивали «мёньшии супрядки», где они также пряли, «скубли» перья (Беж., Сысово 2418-05; Пуст., Мельница 2032-07).

Женщины также собирались на свои посиделки в вечернее время в одну избу – прясть лен. «[На женских посиделках] – там и песни, и плаку! Галóсить вазмўтсья! <...> Про кавó-нибудь, хоть он и жив, и начинают оплакивать ево! Как наплачутся бабы вволю!» (В.-Л., Лосево 1745-06).

В зимнее время могли созывать **СЎПРЯДКИ** («ШЕРСТЯНЫЕ СЎПРЯДКИ»)⁴⁹ для изготовле-

ния шерстяной пряжи: если хозяйка не справлялась сама с шерстью, она приглашала на супрядку девушек из разных деревень (при этом хозяева специально ездили на санях в эти деревни – привозили в свой дом прялки).⁵⁰ Девушки пряли на протяжении нескольких дней и ночей (3 и более), хозяйка кормила их и укладывала спать в избе на полу. Во время супрядки девушки *пели*. К ним приходили парни (так же, как и на посиделки). Хозяйка перематывала приготовленную девушками пряжу, и если с чьей-то катушки нитка обрывалась, то эта девушка должна была поцеловать парня (В.-Л., Буркино 1812-24).

В деревнях Локнянского и Великолуцкого районов, расположенных вдоль рек Ловати и Чернушки, и в некоторых других деревнях был распространен обычай **ОЗОРСТВА ВО ВРЕМЯ СУПРЯДОК**. Увидев в окно проезжающих мимо парней или мужчин, девушки неожиданно выбегали на улицу, «ради смеха» выпрягали коня и переворачивали воз с дровами; если мужчина сопротивлялся, его разували «серёд марóза», «а раз и партянки на крышу вскинули!» (В.-Л., Буркино 1812-24; Локн., Замошье 2565-17). Рассказывают, как девушки с супрядки ночью поехали в соседнюю деревню, повалили прясло, снопы на дорогу составили – против каждой нивы (Локн., Самолуково 2567-02). Супряжонки ночью слепили из снега вдоль улицы «ярмалку» (Беж., Тим-Гора 2509-01), спустили хозяину желоб в колодец, на крыше закрыли трубу, замазали оконные стекла (Беж., Межник 2420-01), развалили поленицу, закрыли с улицы дверь (Беж., Скрыпли 2421-13). В д. Мутовозово девушки с супрядки глубокой ночью отправились «водить невесту» по деревне: «А мы сидим на сўпрядки, и давай нóчью вадить нявэсту пы дярэвни, во! И паём, а ана галóсья! И люди спяты, другей мóже и спужаетца, а мы вядём, а ана всё галóси, што: “Ох, лиханька! Куды ж я выхажу, сиратинушка! Ух! Ух!”» (Пуст., Мутовозово 2058-16).

К Масленице основная работа с пряжей должна быть закончена, во время Великого поста женщины ткали и белили холсты.

Старики зимой плели лапти на весь год – «грядки ломались от лаптей» (Локн., Замошье 2565-17), вили веревки. За работой мужчины *пели песни: «Ты воспой весной, жавранёнок мой»* (Локн., Башово 2566-09).

МАСЛЕНИЦА

В одном из рассказов неделя, предшествующая масленичной, называется «рябóй», а масленичная неделя – «сплошной» (Новос., Козлово 2850-24). Суббота на неделе перед Масленицей считается одним из четырех основных дней, когда поминали родителей.⁵¹



Скрытая связь масленичного периода с последующим ростом льна обнаруживается в НАРОДНОЙ ПРИМЕТЕ: на масленичной неделе в ночное время смотрели на небо – в какой день будут тянуться длинные облака, именно в тот день недели (например, в четверг) нужно сеять лен, и он уродится длинный, хороший (Новос., Момино* 2373-25).

Одним из центральных компонентов масленичной обрядности были разнообразные КАТАНИЯ. Это действие имеет продуцирующее значение, что отражено в высказываниях крестьян: на Масленицу катались, «чтобы лён длинный рос» (Беж., Кудеверь 2370-01, 30; Новос., Момино 2364-13), «чтобы лён родился» (Локн., Иванищево 2453-07), «кататься на Масленице на́да, штоб лён был ско́льзкий»⁵² (Беж., Фильково 2349-01), «чтобы лён хороший рос» (Пуст., Фомино 2052-04).

Катались с гор: дети – «на ледянках», «на козлах»; парни и девушки – в больших санях («кучей» – до 20 человек; «кто да куды лятить!»). В дровни или «подса́нки» (на которых возят лес) садятся женщины «и кáтятся пад гару́ с пёсням»: «*Мы Масленицу встречали...*».⁵³

Катались по деревне: хозяин впрягал лошадь, сажал в сани детей и катал по своей и по другим деревням, чтобы был «лён больш́ей».⁵⁴ Дети в санях пели: «*Роди, Господи, лен долгой!*»; «*Мы Масленицу прокатали!*» (Локн., Рыкайлово 2355-05; Степановщина 2410-06). Молодежь с гармонью, балалайкой каталась «по полям», по другим деревням, «разъязжали в гости», при этом сани украшали, на дуги привязывали бумажные цветы (Пуст., Копнино 2031-07). Парни сами впрягались в сани и возили девушек по деревне, могли перевернуть сани в сугроб, спустить с горы (Новос., Раменьё 2343-07).

В Бежаницком районе встретились упоминания о катании в корыте:⁵⁵ сажали «мáльца» в корыто и тащили по улице, он играл в гармонь, песни пел (Беж., Сысово 2418-19); ставили в сани корыто, и в него садился мужчина – «што́бы смяшнёй бы́ла» (Беж., Цевло 2418-20); молодоженов спускали с горы в корыте (Беж., Сысово 2418-19).

Роль молодоженов особо выделена в масленичных обрядах. Молодые обязательно должны с горы прокатиться, чтобы «лён долгий рос» (Локн., Иванищево 2456-08). В Самолуковской волости Локнянского района встретилось описание КАТАНИЯ МОЛОДОЖЕНОВ (в первый год после свадьбы), которое имеет форму развернутого ритуального действия: мужчины впрягаются в сани, въезжают в дом, в сани бросают подушки, сверху – молодых и тащат на улицу, резко «крутнут» – молодые валятся в снег, их снова усаживают и катают, пока молодой не откупится (нужно дать бутылку, тогда привезут обратно в дом) (Локн., Воронцово 2499-06). В Букровской волости Великолукского района молодич-

цу, которая в этом году вышла замуж, мужчины сажали на борону, везли на колодец и обливали водой (В.-Л., Шелехово 2468-01).

МОЛОДОЖЕНЫ ПОСЕЩАЮТ РОДИТЕЛЕЙ НЕВЕСТЫ: «Зять при́едит пад блины́ с дачко́й» (Новос., Хряни 2847-06). Предварительно, в четверг на масленичной неделе кто-нибудь из родных невесты (как правило, отец) приезжал и звал молодых в гости. Они отправлялись в дом молодой в четверг или в пятницу, а в воскресенье возвращались.⁵⁶

В северо-восточной части Локнянского и в Цевельской волости Бежаницкого районов молодожены, приезжая на масленичной неделе, должны привезти «шелугу́» («шелы́гу») – небольшой мячик из липового лыка или тряпок. Молодой отдавал «шелугу́» парням. Если он не привез «шелугу́», то парни требовали выкупа: «Будем твою жену шелыга́ть, давай нам водки!» (Беж., Макарино 2462-26; Цевло 2507-09; Локн., Гоголево 1790-01; а также: Беж., Вихрище 2461-15). В некоторых случаях «шелугу́» изготавливал кто-нибудь из деревенской молодежи, ее украшали тряпочками («накíстють кíсткам красивым»), эту «шелугу́» гоняли по деревне и «подка́тывали малады́м» (молодоженам), чтобы поставили бутылку: «А не хóчешь шелуги́, став бутылку!» (Беж., Вихрище 2461-15; Цевло 2507-02).

В Новосокольническом районе встретилось упоминание о том, что «шелугу» на Масленицу шила любая девушка и отдавала парням (круглую деревяшку обшивала тряпочкой). Парни палками («ки́ями») «гоняли шелугу» по деревне (Новос., Баландино 2333-21).

На протяжении масленичного периода звучали обрядовые песни. Традиция исполнения песен во время Масленицы распространена на всей обследуемой территории. Их начинали петь в «Мáслешную суббóтку» (субботу накануне масленичной недели) и заканчивали – в Прощёное воскресенье (по некоторым сведениям – в понедельник Великого поста).⁵⁸ «Хóдишь на гару́, игра́ишь песни – всю нядэлю, кáжный вёчир сабира́ютца бабы. Бы́ла, при́дешь на бёрег – и там паю́ть, и ва всíх старана́х э́та го́лас раздаётца! Всю нядэлю хади́ли мáсленаю». По вечерам женщины и девушки выходили на гору или взбирались на «сумёты» (сугробы) и пели («кричали», «играли песни»): «*Мы Масленицу встречали...*» и др. На один формульный напев исполнялись тексты разного содержания, среди которых встречаются и корильные сюжеты – «дразнили» молодоженов, «маладу́ху страми́ли»: «*На горушке лён посеян, во льну трава повилы́ца. Наша Алёна – кобылица*». Зафиксировано единственное упоминание о том, что если молодича не выходит на гору, то ей пели особую песню – «*Сову́*»⁵⁹ (Локн., Тряпичино 2539-52).



В деревнях, где не было возвышенностей, женщины с пением ходили «скрозь деревню», за ними гурьбой бежали ребяташки (В.-Л., Свистунково 1752-20; Локн., Прискуха 2564-10). Могли останавливаться и петь на перекрестке дорог (Локн., Степановщина 2410-16). Во время пения «в ладошки клёцкали» и приплясывали (притопывали) (Локн., Замощье 2565-17). По отдельным сведениям, во время пения женщины клали на голову блин: выйдут «на гару, кладут блин на галаву и начинают песни петь. <...> Масленица, вот напякуть блинов, и – на галаву блин и кричат: “Мы Масленцу пракатили” или “сустрячали”» (Новос., Борисово 2391-12, а также: Локн., Прискуха 2589-20).

По вечерам молодежь собиралась на ГУЛЯНЬЕ в одной избе, девушки *водили хороводы*: «*Просу сеяли*» – ходили рядами навстречу друг другу (Новос., Баландино 2333-21).

В нескольких записях содержится информация о том, что именно на масленичной неделе в сараях, гумнах или на улице устраивали КАЧЕЛИ. На веревки клали доску, на неё садились дети, а по краям – взрослые, и раскачивались. Маленьким детям дарили качельки в доме.⁶⁰

ОБРЯДОВЫЙ СТОЛ. На масленичной неделе пекли блины (овсяные, гороховые, пшеничные, а в воскресенье – обязательно «ситные», из белой муки); готовили «сырницу» – запекали в печи творог с маслом (макали в него блины); варили кисели (гороховый с льняным маслом, овсяный); готовили «солодуху» (жидкую кашу из пророщенной ржи с добавлением ягод).⁶¹ В последний день Масленицы вечером жарили яйца и «заговлялись» всей семьей, «штоб курачки квахтали» (Локн., Тростино 3447-15).

Собственно праздничным считался **период с четверга по воскресенье** («Широкая Масленица»).⁶² В эти дни проводились ярмарки в различных деревнях, куда съезжались жители из близлежащих мест. В воскресенье во время ярмарки устраивали конские бега на речном или озерном льду.

Последний день масленичной недели – Прощёное воскресенье – в Букровской волости Великолукского района называется «кирмашом».

На протяжении всего дня продолжались катания на лошадях вдоль улицы («на длинный лён» – В.-Л., Марьино 1810-25). По обеим сторонам дороги стояли и смотрели люди. Девушки покрывались нарядными большими шелковыми цветными («марёвыми») платами с кистями, завязывая концы сзади узлом (Локн., Чернушка* 2504-18). Родственники собирались за праздничным столом; выпив по рюмочке, плясали и пели «маслишные» песни.⁶³

В одной из деревень на северо-западе Локнянского района в последний день Масленицы старый дед делал СОЛОМЕННУЮ КУКЛУ, «усаживал» ее

на лошадь (белую кобылу вымажет какой-нибудь краской), полные сани насадит старых баб и катает их с песнями по улице (Локн., Гоголево 1790-01).

В расположенной по соседству от этого места Цевельской волости Бежаницкого района очевидно описан Поезд РЯЖЕННЫХ, которые в вывороченных шубах катались по деревням в последний день Масленицы: на дуги навешивали звонки (как во время свадьбы), кучеру пришивали два больших гусиных крыла («как у чёрта»), «чтоб неузнаваемо было», и на голову надевали смешную шапку (Беж., Сысово 2418-04).

Вечером в Прощёное воскресенье все жители собираются посреди деревни (на перекрестке, на горе), поют и пляшут (Локн., Медвёдово 2570-29).

Отличительной особенностью представляемой традиции является отсутствие обычая ЖЕЧЬ КОСТРЫ во время Масленицы повсеместно в Локнянском районе и на прилегающих территориях. Упоминания о возжигании огней в масленичный период зафиксированы лишь на юго-западной периферии представляемой зоны: в отдельных деревнях Раменской, Островской, Вязовской волостей Ново-сокольнического района, Бессоновской волости Пустошкинского района, а также в нескольких деревнях Бежаницкого района. Приведем некоторые из описаний этого действия:

– ребята жгли хворост в последний день Масленицы (Новос., Козлово 2850-23);

– жгли куль соломы на шесте и кричали: «*Прашла наша Масленца, пракатилася, а назад не варадилася!*» (Новос., Козлово 2850-27);

– на гору приносили по пучку соломы, поджигали, бегали друг за другом, жгли на шесте «баклажку» (Беж., Аксёново 2421-13; Сысово 2418-04);

– за деревней на горе, с которой катались, жгли солому и кричали: «*Сы-ы-ыр да масла! В пё-е-ечке пагасла!*» (Новос., Девичье 2365-07);

– костер (из дров) жгли ребята поздно вечером (в любой день) на горе, с которой в это время катались дети, а женщины пели стоя на горе у костра («с огнём») масленичные песни (Новос., Рыкшино 2344-07);

– с субботы на воскресенье ночью возле костра плясали, «кричали песни»: «*Как на Масляной неделе вси блины пад стол лятели!*» (Новос., Струги 2362-16);

– в последний день Масленицы жгли костер из дров у горы, с которой катались на санях, бегали вокруг костра и кричали: «*Ма-а-асленицу жгём!*». У костра целовались и прощались «на Большой пост» (Новос., Мокрыши 2848-18, 2849-01);

– молодежь на поле или на «ростанях» (перекрестке) жгла костры (Пуст., Фомино 2052-04).

В единичном описании, зафиксированном на юго-западной окраине представляемой зоны, содержится информация об обрядовом ЧУЧЕЛЕ МАС-



ЛЕНИЦЫ: девушки наряжают сноп – «што страшнэй, то смяшнэй» – надевают юбку, платок, навязывают тряпки, ленты, «усаживают» чучело на санки, возят по деревне, спускают под гору, потом вывозят за деревню и сжигают, там кричат, хохочут, пляшут. По объяснению рассказчицы, «поджигают Масленицу» как знак окончания гуляний молодежи – настает Великий пост (Пуст., Кряковка* 2845-01).

Вечером в Прощёное («Прощальное») воскресенье повсеместно в деревнях все выходили на улицу или шли по избам (либо под окно) к своим родственникам и соседям и **ПРОСИЛИ ДРУГ У ДРУГА ПРОЩЕНИЯ**, «всех-всех – и малых, и старых, пацалуемся – на пост Бальшой»: «*Прасти ты меня, грешную!*» – «*И ты меня праси!*» – «*Бог прасит!*». ⁶⁴ Так прощались «на весь Великий пост», а в Пасху – «здоровкаются, христосуются», целуются (Локн., Степановщина 2410-16).

В Прощёное воскресенье ужинают без огня (Локн., Медвёдово 2570-29).

В некоторых деревнях гулянье и пение обрядовых масленичных песен продолжалось и в первый день Великого поста (Локн., Паново 1849-08).

ПЕРИОД ВЕЛИКОГО ПОСТА

В северных волостях Великолукского района первый день поста именуется «**Кривым понедельником**» (В.-Л., Бокланово 1753-12).

Во время Великого поста жители соблюдали строгость в принятии «постной» пищи. Не разрешали есть молочное даже подросткам. Ели «глазуху» (ячменная каша с горохом); гороховый кисель с льняным маслом; квас с грибами, сметками, капустой и т. п. ⁶⁵

В д. Козлово Новосокольнического района записаны воспоминания о том, как мать во время поста **ПРИВЯЗЫВАЛА КРЫНКУ К БЕРЕЗЕ**, которая стояла под окном – «высо-о-ока падтянить, там привяжить», а затем постепенно ее опускала все ниже и ниже, показывая детям, что скоро можно будет снова пить молоко (Новос., Козлово 2850-23).

Во время Великого поста не разрешали кататься с гор – пугали тем, что можно врезаться в кол. Говорили, что если будешь кататься, «медведь ж... обдеря» (Без., Зубково 2348-02).

Молодежь собиралась вместе – «посиделки сидели», но гуляний не устраивали – не пели и не приносили гармоней (В.-Л., Каменка 2468-05).

Календарные обычаи отдельных дней Великого поста связаны с подготовкой к пахоте и севу.

Примечали по прилету первых птиц (грачей, жаворонков): сколько снега «захватит», столько еще будет. ⁶⁶

«**Сороки**» (День сорока мучеников Севастийских) – «сорак сороков». ⁶⁷ По поверьям, в этот день сорок птиц прилетает; сорок мучеников выйдет, и

сорок – «опять посадят в смолу» (Новос., Чертёж* 2384-06); с этого дня – «сорок морозов» (Новос., Монино 2363-58).

В «Сороки» повсеместно **ВАРЯТ «КОМЫ»** (производное от «комкать», «мять») – изделия из тугого белого (или серого) теста. В один из комов кладут копейку и загадывают: кому попадет, тот пойдет засеивать (он хранит эту копейку и затем бросает ее в севалку – Новос., Чертёж* 2384-06), или тот будет «запахивать» (счастливый человек, значит и урожай будет обильнее – Новос., Струги 2362-18), или будет летом находить гнезда уток, куропаток (Локн., Самолуково 2567-15). В комы могли класть не только копейку, но и уголь, лук, по которым загадывали на счастье, бедность, горе (Новос., Чертёж* 2384-06).

В одной из деревень на юго-западной границе представляемой традиции в «Сороки» лепили из пшеничного теста и выпекали фигурки птиц – «**ЖАВОРОНКОВ**». Сведения о «жаворонках» были записаны от одной рассказчицы и не получили подтверждения в других деревнях. По ее воспоминаниям, каждая хозяйка кричала около дома: «*Жаворонак, прилетай! Весну принаси!*» – и одаривала детей испеченными из теста «жаворонками». Дети бегали от дома к дому, собирали «жаворонков» и поедали их (Пуст., Кряковка* 2845-01).

Благовещение: «Птица гнезда не вьет, девица касы не плетёт» (Новос., Хряни 2847-06).

В Благовещение **ПЕКУТ ЛЕПЕШКУ**, «перлушку» (круглый хлебец без начинки с четырьмя или одним крестиком сверху – Без., Алоль 2351-10; Цевло 2419-20), либо пирожок с яйцом внутри (целое яйцо в скорлупе) – «балабку⁶⁸-заровницу»⁶⁹ (Без., Заречье 2385-28; Новос., Козлово 2850-23). Просвирку из церкви принесут (Без., Цевло 2419-20) – «заворовошная» просvirка (Локн., Самолуково 2567-15). Эти обрядовые разновидности хлеба хранят до начала весенней пахоты и сева (см. соответствующий раздел ниже; также см.: «**Фомино воскресенье**»).

В Вербное воскресенье (последнее воскресенье Великого поста) во всех деревнях освященную в церкви вербу (пучок) приносят в дом и хранят в божнице до Егорьева дня. Лишь в одной из записей содержатся сведения о том, что когда мать принесит из церкви освященную вербу, она поднимает с кровати маленьких детей, **СЕЧЕТ ВЕРБИНКОЙ** и **приговаривает:**

«Не я вас секу, а верба сечёт –
На красная яйчка,
На мякенький пиражок»

(Пуст., Кряковка* 2845-01).

Встречается упоминание и о том, что вербинкой нужно похлестать («постебать») корову (Без., Зубково 2348-02).



В «Чистый четверг» на «страшной неделе» (Великий четверг на Страстной неделе) мыли избу, скоблили потолок;⁷⁰ клали яйцо в рукомойник и умывались, чтобы лицо было «чистым» (Новос., Вяз 2339-09).

В «Чистый четверг» нельзя ничего давать из избы (одна женщина попросила безмен, хозяйка ей дала, после чего в этом дворе сдох поросенок) (В.-Л., Овсище* 2366-15; Локн., Алексеевское 2503-18).

ПАСХАЛЬНАЯ ОБРЯДНОСТЬ

В ночь накануне Пасхи в большинстве семей СПАТЬ НЕ ЛОЖИЛИСЬ, в 12 ночи читали молитвы, хозяин провозглашал: «Христос воскрес!» – ему отвечали: «Воистину воскрес!». Потом дети ложились спать, а хозяйка начинала топить печь (Новос., Чертёж* 2384-04). По воспоминаниям, раньше все жители деревни собирались в один дом, где хозяин рассказывал сказки всю ночь (Новос., Антушово 2338-26). Запрет ложиться спать ночью или в день Пасхи объясняют так: «Если на Паску сам спишь, то дом гарить», то есть может случиться пожар в доме (Локн., Овинчище 2372-19).

В нескольких деревнях сохранились представления о том, что на Пасху «СОЛНЦЕ ИГРАЕТ». Ранним утром (когда шли из церкви домой или специально выходили на улицу) наблюдали восход солнца. Это удивительное зрелище очевидцы описывают так: солнце «надвае раздвѣиваитца и сталбѣм стѣнит, и напалѣам – ой, красѣва! И сырѣнвае сдѣлаитца, и зялѣнае – всѣким рѣзным [цветом]! Красѣва!» (Локн., Прискуха 2501-02).

Для локнянско-ловатской традиции не характерно РАЗЖИГАНИЕ КОСТРОВ в пасхальную ночь. Этот обычай зафиксирован лишь в отдельных деревнях на западе представляемой зоны (на границе с Опочецким районом):⁷¹ в ночь на Пасху молодежь выходила в поле за деревню или на особую гору («Сакирницу», «Гарадише»). Они собирали хворост, «ломѣны» (сломанные или поваленные деревья), приносили дрова и жгли костер – «праздник встречали». У костра пели песни, плясали всю ночь, дети бегали вокруг костра, парни с девушками сидели.

По одному из рассказов, в Пасху принято ПРИНОСИТЬ В ДОМ «ЧѢЩШУ» (еловые ветки): «А в Паску чѣщшѣ кидали в избѣ, насѣли к Паске. <...> А чѣщшѣ щас и я нашѣ, чѣщшѣ кидѣю, у пятницу. Плащаницу [в церкви] в два часа выносятся, вот спускают аттуда, свѣрху еѣ чѣщшѣ накѣдывають. И мы кидѣем уже [дома]. Эѣта – как пакѣйника спускають. Ана ж там ляжить – икона [плащаница], как пакѣйник, грѣб – всѣ настѣящѣи эѣта» (Локн., Тростино 2449-07).

В пасхальной обрядности на всей обследуемой территории центральное место занимает обряд ОБ-

ХОДА ДВОРОВ ВОЛОЧЕБНИКАМИ. Зафиксированы местные наименования участников обхода: «лалѣмщѣики» (широко распространено в Локнянском районе, также встречается и в других районах),⁷² «валѣнщѣики» (встречается реже);⁷³ названия самого действия: «ходили в лалѣн» или «в валѣн», «в лалѣм», «лалѣны хадѣли»;⁷⁴ «лалѣмитѣ» или «лалѣнитѣ хадѣли пад акнѣам», «лалѣнили»;⁷⁵ «славѣли Христа»;⁷⁶ названия песенной формы: пели «лалѣм», «лалѣн», «волѣн» (повсеместно). Обходы совершались в день Пасхи, могли продолжаться всю ночь и на следующий день.

«Валѣнщѣики хадѣли. Вот сабѣремѣ штѣк пятѣ-шесть, чѣтыри, и пайдѣм. И всѣ дерѣвни мы абайдѣм! Яѣц принѣсѣм кѣѣу! Булак рѣзных, рѣзных бабѣшек нанѣсим! А всѣ свет абайдѣм!» (Локн., Воронцово 2498-14). Подойдя к дому под окно, женщины пели волочебную песню: «Не шум шумит, не гром гремит...». Хозяева их одаривали через окно яйцами, пирогами, хлебом, могли давать также мясо, деньги, приглашали зайти в дом, угощали. Хозяева ждали «лалѣмщѣиков», просили спеть волочебную песню несколько раз, обижались, если те не заходили (Новос., Антушово).

Участниками пасхальных обходов дворов были, в основном, женщины, с ними ходил мужчина – носил в корзине яйца (Локн., Башово 2568-10). Есть упоминания о том, что с женщинами ходил музыкант и сопровождал пение волочебной песни игрой на гармонии (Новос., Климово 2345-07; Пуст., Кряковка* 2845-02; Лешно 2028-08).

В некоторых деревнях «валѣнщѣиками» ходили «па падакѣню» ватаги молодежи, парни, мужчины (по 2–3 человека), но они пели не обрядовую песню, а припевки под гармони, плясали, кричали под окном: «Христос воскрес! Яѣчки есь?» – им подавали яйца (Новос., Гришино 2831-17; Сушино 2850-41).

В Бежаницком районе рассказывают, что дети ходили по деревне из дома в дом, приветствовали хозяев: «Здрѣствуйте! Христѣс васкрѣсь!» – и им также подавали крашеные яйца (Беж., Алоль 2351-12; Зубково 2348-02; Цевло 2507-09).

В день Пасхи дети ходили к своим крестным – «крѣстнѣй подарит яѣчко» (Беж., Бардово 2384-01) или подаст «балѣбку» (булочку с запеченным внутри яйцом) (Беж., Алоль 2351-10).

В период от Пасхи до Вознесения каждый мог петь у себя дома или в другой ситуации пасхальный тропарь «Христос воскрес из мертвых» (Новос., Хряни 2847-09; Пуст., Фомино 2052-05).

В день Пасхи могли ПОСЕЩАТЬ КЛАДБИЩЕ (В.-Л., Каменка 2468-07). Одна из жительниц до настоящего времени в Пасху приносит крашеные яички на кладбище и зарывает их на могилах умерших родственников. По ее словам, это обычай



– «ат старе веку», «как в стари годы наши радители делали»: «А иньи и ни закапывають, так кладуть – пад крестом. А я всягда, как мамушка закапывала, тут, вот так – против рук, в земельку – адному, другому. <...> У меня там ляжать свай – мамка, папашка, сятричка, я им па яйчку вот кладу и напаминаю свайх братьев, а ихних дятей. <...> Радителям закапываю: “Вот – вашим деткам, братцам-воинам”, – гаварим. <...> “Вот, мамушка, вот яйчки – майм деткам (у меня двое умерши) – Мани и Саша, свайм сынкам – майм братцам-воинам, Санюшке-сястричке”. Патом папашке закапываю, тому гаварю» (Локн., Терехово 2542-03). В этом действии запечатлены представления о загробной жизни, вера в возможность общения с умершими или погибшими, желание передать им весть через родителей.

ПАСХАЛЬНЫЕ ЯЙЦА наделялись в представлениях крестьян особым значением: их хранили за иконой или подвешивали под божницей в холщовом мешочке; пасхальное яйцо предохраняло от несчастного случая (пожара); есть упоминание о том, что через год в Пасху этим яйцом разговлялись (В.-Л., Шелехово 2468-01). Пару пасхальных яиц хозяйка относала на свою ниву – клала на землю, «где рожь запахана» (Новос., Фалютино 2390-48); скорлупу от пасхальных яиц хранили в божнице до начала сева (Новос., Момино* 2373-25). В Пасху обменивались яйцами между собой, дарили яйца (Новос., Бритвино 2391-36).

Широко распространена игра «катать яйца»: в избе или на улице устраивали лубок, пускали крашеное яйцо и смотрели, заденет ли яйцо чье-либо другое («выкатают или пракатают?»), иногда играли на деньги.⁷⁷ Эта игра была основным развлечением мужчин на пасхальной неделе и во время других весенних праздников (например, в день святого Николая – Локн., Липшани 2411-08).

Со дня Пасхи молодежь собиралась на улице на **ГУЛЯНЬЯ**; ставили на улице или вешали в сарае большие качели – раскачивалось сразу по несколько человек («зыблютца на зыбках», «зыбались»).⁷⁸ Парни по дороге *катали колесо*: один парень запускал «кийком» (палкой) «колесо» (тонкий срез бревна), другой на расстоянии также «кийком» отбивал его обратно, и если колесо упало, то первый парень становился на это место – таким образом, в процессе игры оба парня постепенно смещались то вперед, то назад вдоль улицы (Беж., Кудеверь 2370-28) (см. также Раздел 5 «Дети в системе народной традиционной культуры»).

В Букровской волости Великолукского района каждый вечер на Святой неделе (пасхальной неделе) «на просу ходили». «Мальчуганы и дывчаты» собирались «на кружок» – на горе или на лужайке – всю ночь играли в игры, пели: «А мы просу сеяли» (В.-Л., Лосево 1744-45; Мартинково 1726-07, 19).

Понедельник после Пасхи в одной из записей имеет наименование – «**Пудов день**». Существует представление, что в этот день обязательно нужно трудиться, нельзя ни лежать, ни сидеть, ни в гости ходить, иначе на весь год «напанет пуд на плечи» – по объяснению рассказчицы, это означает, что будет тяжело, на плечах – «груз какой-то» (Локн., Овинчище 2372-19).

Первое воскресенье после Пасхи – Фомино воскресенье («Хомино воскресенье») – в д. Шухово Новосokolьнического района молодежь (парни и девушки) **ЖГЛИ КОСТЕР** (из дров) (единичное свидетельство – 2808-04).

По записи из Бежаницкого района, первое воскресенье после пасхальной недели именуется «Сборным воскресеньем», в этот день **ПЕКУТ «БАЛАБОЧКУ»** – хлеб из сборной муки (ржаной, ячменной, овсяной, гороховой) (Беж., Борисково 2386-05). Эти сведения находят подтверждение в Локнянском районе: здесь в «Хамино воскресенье» также пекли небольшой круглый хлеб из разной муки (пшеничной, ржаной, ячменной) – «засявной хлеб» (Локн., Терехово 2542-03). «Засявной хлеб», как и «балабочку», хранили в божнице до начала весенних полевых работ и затем брали с собой на пахоту или клали в севалку (в других деревнях во время пахоты и сева использовался благовещенский хлеб).

В Радоницу (вторник на Фоминой неделе) ПОМИНАЛИ УМЕРШИХ: ходили на кладбище, очищали («опаживали») могилы, посыпали их сухим зерном (позднее – рисом), чтобы прилетали птицы и клевали; сами поминали умерших яйцом, лепешками, раздавали другим, на могиле *причитали* (Беж., Зубково 2348-02; Локн., Чернушка* 2504-18).

ЕГОРЬЕВ ДЕНЬ, БОРИСОВ ДЕНЬ: СКОВОТОВОДЧЕСКИЕ ОБРЯДЫ

Егорьев день. Основное празднично-обрядовое содержание этого дня представлено этнографическими сведениями о **ПЕРВОМ ВЫГОНЕ СКОТА В ПОЛЕ**.

Рано утром хозяин выгоняет свой скот на «придворок» и трижды обходит его с иконой (в одном из описаний – с чашкой, в которую кладут балабку и три камешка с трех полей – ржаного, ярового и парового). За пояс (за спиной) затыкает топор. Пройдя круг, хозяин перекрестится, помолится и «ляпнет топорком». Обход связан с оберегом скотины от зверей: «Обносють животов – от зверя». Затем пару яиц кладут под ворота и прогоняют через них скотину на улицу («чтобы скотинина покрывалась» – давала приплод), при этом около двери ставят икону.⁷⁹

Некоторые хозяева вешают под крышу в хлеву торбу с муравейником, потом убирают ее (Локн.,



Фильково 2388-29). Цель и подробности этого действия самими рассказчиками забыты, однако, по аналогичным материалам из других мест, можно раскрыть его значение следующим образом: чтобы скотина ходила в поле дружно и вовремя возвращалась домой.

В Егорьев день каждая хозяйка гонит скот вербой, которую хранят с Вербного воскресенья, украшают бумажными цветами. В отдельных записях этот обычай объясняют так: вербой прогоняют скотину, чтобы не болела, и чтобы не сглазил никто (Пуст., Кряковка* 2845-01).

В поле стадо трижды обходит пастух, богатый хозяин или старик с решетом, за ним могут идти все остальные. По одному из описаний, все идут с зажженными свечами (Локн., Иванищево 2459-01). В решето обычно кладут полотенце, икону, хлеб, яйца, вербу; кроме этого – веточку из березового венника, пястку жита (Беж., Медвёдово 2369-03); жито и балабку (Беж., Зубково 2348-02; Локн., Малое Каськово 2450-09); или свечу, соль, пасхальную булочку, шерсть (В.-Л., Михаи* 1840-22); могли класть только шерсть и яйца (Локн., Терехово 2542-03). В д. Чертёж обходит стадо старшая женщина, многократно повторяя *приговор*:

«Где ль не, карówki, хадіте,
На ésta мѣста прихадіте.
Где ль не, карówki, хадіте,
На ésta мѣста прихадіте...»

(Новос., Чертёж* 2384-04).

Идут «против солнца» (В.-Л., Михаи* 1840-22) – в ту сторону, где «солнце всходит» – заходят справа и движутся налево.⁸⁰ После того как обойдут круг, останавливаются и молятся в сторону, где находится церковь или на восход солнца,⁸¹ перекрестят стадо, *приговаривают*: «*На всё лето прасвятója! <...> Ходи с Богом, коровка*» (В.-Л., Канивицы 1869-17); или кричат трижды на две партии: «*Христос воскрес!*» – «*Воистину воскрес!*» (Беж., Медвёдово 2369-03).

В это время мужчины три раза стреляют из ружей, оберегая стадо от зверей – чтобы волки не ходили к стаду, и чтобы скотина «не блудила, вместе б ходила», чтоб волк овец не уносил.⁸² С этой же целью – «штоб воўк в стада не хаділ» – через стадо бросают яйцо (В.-Л., Молоди 1812-05; Новос., Борисово 2391-23). После обхода мужчины становятся с двух сторон с иконами и между ними гонят коров (В.-Л., Каменка 2468-07).

В одной из деревень зафиксирован следующий обычай: хозяйки в поле «скидывают все дубинки вместо» – бросают прутья, которыми гнали скот, в одну кучу – для того, чтобы скот не бодался, ходил «дружно» (В.-Л., Мартинково 1726-14).

После обхода ВЕРБУ (с которой выгоняли скотину) НЕСЛИ В РОЖЬ на свою полосу (в единич-

ном случае – на яровую пашню – Локн., Липшани 2411-03) и «торкали» в землю на ниве, «штобы Гаспóдь хранил бы всё», «штоб Боґ раділ ба хлѣба», «сидит верба – к богатству».⁸³ Также могли брать с собой и оставлять в озимой ржи вместе с вербой пасхальное яйцо (В.-Л., Смычок 1869-30). В пучок вербы добавляли прут из березового венника, перевязывали лентой и ставили в рожь, чтобы хлеб рос кудрявый, приговаривали: «Раді, Ѓóспади, <...> штобы сто[ль]ка раділ, как была в прошлый год». При этом пастух должен был перескочить через вербу и не зацепить ее ногами, иначе и хлеб, и год «будет худой» (Локн., Рыкайлово 2356-09). По сведениям из Бежаницкого района, все пучки вербы ставили вместе в том поле, где обходили скотину, и хозяйки (или парни и девушки) перепрыгивали через них (дважды – туда и обратно; или три раза), «чтобы ягнятки скакали».⁸⁴

Пастуху в Егорьев день каждая ХОЗЯЙКА ПОДАЕТ «БАЛАБКУ»,⁸⁵ «егорьевскую балабку», «первúшку», «пярвúшечку», «перлúшку»,⁸⁶ «маленький колобок»⁸⁷ – небольшой хлебец (или лепешку) из ржаной (реже – из белой) муки, внутрь которого кладут сырыми и запекают два яйца (или одно яйцо) в скорлупе. Всем пастухам и мужчинам, обходившим стадо, стрелявшим из ружей, женщины дают яйца. К Егорьеву дню яйца красили березовыми листьями, отчего, по рассказам, они делаются «красными» (Локн., Башово 2568-10).

ЯЙЦА ПОДКАТЫВАЛИ под коров (каждая хозяйка катила яйцо под свою корову).⁸⁸ Подкатывали яйцо под лошадь, «штобы лóшадь глáдка была, как яйцо», а с другой стороны дети ловили это яйцо и забирали его себе (В.-Л., Михаи* 1840-22). По одному из описаний, хозяйки «яйца катали» вокруг стада – «идёшь сгарбáтилши» и толкаешь «за карóвам, па нивáм», потом эти яйца отдавали пастухам (Локн., Самолуково 2567-15). Хозяйки могли просто пускать яички по земле (1–3 пары) – они катились, а пастух их собирал (В.-Л., Дрёпино* 1769-03). В д. Сергеевское это действие происходило следующим образом: пастух становился, раздвинув ноги, а женщины подходили сзади и между ног пастуха по земле катили яйцо, «штоб пастух валка не баялся» (Локн., Сергеевское 2570-38).

Когда возвращаются домой после выгона скота, нужно «ДУБИНКИ КИДАТЬ» (прут, которым погоняли коров, перебрасывают через хлев), тогда «будет скотина дома ходить» (В.-Л., Мартинково 1726-14).

Обычаи, связанные с домашней скотиной, приурочены также к **Борисову дню**. Тем, кто пас в этот день, хозяйки утром давали крупу, масло, молоко, мясо, яйца, и ПАСТУХИ «ВАРИЛИ КАШУ», жарили яйца. Если в деревне пасли стадо дети, то к ним специально приходила женщина, чтобы по-



мочь приготовить кашу. «Рябят с дярэвни панабжыць на ёту кашу!» (Локн., Прискуха 2564-10; Тросино 2447-20; см. также Новос., Бритвино 2391-36).

В других деревнях дети по 5–6 человек во время обеда сами собирались на краю деревни – «хаділі барысавать»: разводили костер, варили яйца (добавляли в котелок желтые цветы – «лапуха»), отчего яйца окрашивались в желтый цвет), отдельно варили шпик, затем все это съедали – «садимся всей артэлей, барысываим», после чего расходились по домам (Локн., Терехово 2542-03).

Если Егорьев день – праздник «дли каровак», то Борисов день – «дли лашадак» (Локн., Иванишево 2459-01). Борисов день называют «Лошадиный Борис», «конячий праздник», в единичной записи – «Борис-кожэвник» (Новос., Климово 2345-09). В Борисов день на лошадях в поле не работали.⁸⁹

С этого дня начинали **ГОНЯТЬ ЛОШАДЕЙ В НОЧНОЕ**. Конопасы (один постоянный пастух и помощники, в основном – подростки, которые ходили в ночное по очереди) в поле варили кашу. Ночью жгли березовые веники, пекли яйца, ели их сами и подкатывали под лошадей («чтобы кони были гладкие») (Локн., Карцево 2502-23; Новос., Маньково 2390-50).

ОБРЯДЫ, СВЯЗАННЫЕ С ВЕСЕННИМИ ПОЛЕВЫМИ РАБОТАМИ

Перед выходом на весеннюю **ПАХОТУ** мужчины (тот, кто будет «заарывать», «заворывать») садится на лавку, перекрестится и *приговаривает*: «Баґаславі, Ѓоспади, зараді, Ѓоспади, на всякую долю хрысціянскую» (Беж., Заречье 2386-01). Уходя на пашню, он берет с собой балабку, сохраняемую с Благовещения или с Фомина воскресенья. Когда пахарь выходит в поле, он снимает шапку и перекрестится, затем берется за вожжи. После того как мужчина вспашет первую борозду или предварительно специально объедет трижды вокруг поля, он садится, съедает кусок балабки, остальное дает коню (Беж., Борисково 2386-05; Заречье 2385-28; Цевло 2419-20).

Есть сведения о том, что благовещенскую лепешку кладут в первую борозду (Локн., Богданово 2388-03), или хозяйка с благовещенской «перлушкой» встречает («перенимает») пахаря, возвращающегося с поля, и отдает ее лошади (Беж., Алоль 2351-10).

Сроки **ВЕСЕННЕГО СЕВА** определяли по отношению к Никольской неделе (неделя, на которую приходился день Николая чудотворца), а также считали недели, оставшиеся до Ильина дня (см. раздел «Традиции земледелия»); знание о сроках сева передавали «по наследству» – «от дедов-прадедов» (Пуст., Копнино 2031-11).

Перед выходом в поле вся семья собиралась за столом, на который ставили икону, круглый хлеб, все молились, после чего хозяин уходил сеять (Локн., Миритиницы 2359-05).

Выпекать обрядовый хлеб для засева могли в Благовещение или в Фомино воскресенье (см. выше). Сеятель («сявец»), открывающий весенний сев, брал «благовещинскую ляпешку» с собой в поле – клал ее за пазуху, а возвратившись домой после сева, раздавал всей семье по кусочку лепешки (Новос., Козлово 2850-23). По материалам из Бежаницкого района, засещик брал в поле «балабку» или «перлушку»; хозяйка специально выпекала этот хлебец, перекрещивала им трижды того, кто шел засеять поле, и «наделяла его» этим хлебцем; хозяин клал «перлушку» в севалку; после сева съедал ее сам или приносил домой (Беж., Андро-Холмы 2347-04; Зубково 2348-02). По комментариям рассказчиков, благовещенский пирог в севалку клали, чтобы «хлеб хароший рос» (Новос., Момино 2364-17). Одна из жительниц деревни отмечает, что прежде «севец» брал с собой благовещенский пирожок с яйцом внутри, заворачивал его в полотенце и привязывал к севалке, а позже стали брать просвиру (Локн., Сергеевское 2571-09). В Бежаницком районе находим подтверждение сведений о том, что во время сева брали с собой в поле благовещенскую просвиру, разламывали и съедали ее (Беж., Цевло 2419-20).

Перед началом сева, перекрестившись на все четыре стороны, *помолятся*: «Ѓоспади, благаславі. Зараді, Боґ, на всякую долю», «Раді, Ѓоспади, на всю нищенскую брaтiю»; первую горсть зерна бросают крест-накрест (Пуст., Кряковка* 2844-12; Локн., Миритиницы 2359-05; Новос., Вяз 2339-09). Значимость этого приговора раскрывается в притче о том, как во время сева проходящая мимо поля «бобылка», которая «жила милостыней», пожелала хозяйке: «Зароди, Боже, на всякую долю». На это спесивая хозяйка ответила: «На всю, только не на твою», и в наказание у этой хозяйки ничего не уродилось (Пуст., Кряковка* 2844-13).

Скорлупу от пасхальных яиц, которую хранили в «божнице», высыпали в первую севалку и рассевали вместе с зерном (Новос., Момино* 2373-25).

Во многих деревнях к празднованию дня Николая чудотворца приурочен **МОЛЕБЕН, СОВЕРШАЕМЫЙ НА ПОЛЯХ**. В д. Мутовозово накануне праздника икону несли в ржаное поле две девушки, священник окроплял всходы святой водой (Пуст., Мутовозово 2058-14).

К области аграрной магии относятся разнообразные народные приметы, заклинания, связанные с посадкой овощей.

Когда **САЖАЮТ ЛУК**, целуются через грядку, чтобы лук сладким был (Новос., Козлово 2850-23; Пуст., Кряковка* 2844-08).



Во время ПОСАДКИ КАПУСТЫ произносят заговоры:

«На гарé,
На солнечнам сiянии
Лежит злат камень,
На том камне петух стаит,
Сверху червь клюёт,
Снизу кiлы рвёт.
Аминь.

– Три раза скажешь, через плечо левое плюнешь, “аминь” скажешь, и всё – и тагда капуста б[удит] харошая радiтца. Сажая ишо капусту, гаварили:

Не будь пуста, будь густа.
Не будь галянiста, будь пузiста»
(Пуст., Кряковка* 2844-08).

Когда рассаду капусты высаживают, с первым растением в землю кладут камешек (чтобы «кашóк» капусты был таким же крепким) и «крапiвину» (чтобы колдуну «гiазы вiжгла») (Новос., Козлово 2850-23).

Зафиксированы также народные приметы, связанные с картофелем: в четверг нельзя сажать картофель, иначе клубни будут червивыми; по той же причине нельзя садиться на ведро во время посадки картофеля (Пуст., Кряковка* 2844-08).

Во время ПЕРВОГО ГРОМА катались («кулялись») по земле и трижды *приговаривали*: «*Кóтом качусь, грому не боюсь!*» – чтобы спина не болела во время жатвы.⁹⁰

ТРОИЦКАЯ ОБРЯДНОСТЬ

Основные обрядовые действия, совершаемые в период Троицы, связаны с ПОМИНОВЕНИЕМ РОДИТЕЛЕЙ.

В Бежаницком и Новосокольническом районах, в некоторых деревнях Локнянского и Пустошкинского районов в «Троицкую субботу» так же, как и во время похоронных обрядов, ВЫВЕШИВАЛИ ПОЛОТЕНЦЕ на три дня на улицу (в окно, на «передний» угол дома, реже – на березку, на кустик) – умершим родителям, чтобы «прилетали утираться родители», «родным гiазки утирать», «радители прилетают», «прилетят умершие и будут вытираться полотенцем».⁹¹ Полотенце специально хранили для этих целей, оно было длинное, тканое, с вышитыми концами (Новос., Струги 2362-22).

Необходимость соблюдения этого обычая подерживается представлениями о возникающих взаимосвязях мира живых и мира «родителей». В одной из записей содержится рассказ о том, что женщине, которая не вывесила полотенце в Духовскую субботу, во сне привиделся отец и стал просить: «Даiушк, ты ж падашь мне вот тот кусочек тóчи на анúчи,⁹² в тебе там есть!» – это было воспринято как свидетельство того, что умершие действительно по-

сещают деревню, и убедило женщину в том, насколько важен обычай вывешивания ткани у избы (Локн., Терехово 2542-03).

Повсеместно в субботу накануне Троицы ПРИНОСИЛИ К ДОМУ И СТАВИЛИ БЕРЕЗКИ⁹³ («траецкую березку») – «сажали на придворке»: по деревцу под каждым окном, две березки по обе стороны у крыльца и в хлеву возле двери. При этом выметали все дорожки перед домом – «улицу пашут» (В.-Л., Шиши 1803-07; Локн., Козино 2415-12). Приносили веточки березы в избу – в красный угол («божницу») и по другим углам комнаты.⁹⁴ Как объясняют жители деревень, березки ставили для того, чтобы «родители прилетали» (Локн., Иванищево 2459-03). «У Траецкую суббóтку иду́ть за бярэзкам, ставя́ть бярэзки пад акно́м. Ну, сколько: три акна́ – три бярэзки, чiтыры – чiтыры бярэзки, штоб радiтили прилитáли. На эти бярэзки пад акно́м вешали палатéнцы красiвыы вышивáны – ну, у кавó какiи были. Што, мол, éта радiтили прилетáють. <...> Вешали рáна úтрам, што радiтили прилитя́ть пад акóшичiка. Прилитя́ть на éта палатéнце – пад акóшичiка» (Новос., Мошково* 2352-10). Примечали: если березка засохнет в три дня, то «сушка сена будет хорошая» (В.-Л., Каменка 2468-07). Через три дня березки убирали; березовые ветки из избы старые люди несли в сарай, где сушили сено, «штóбы ни сякли́ мыши сена» (Пуст., Кряковка* 2843-05). Некоторые жители деревень на протяжении всего года хранили пучок «траецкой березки» в красном углу – «в передú, для Бóга», поскольку существует поверье, что эта березка оберегает дом от грозы (Локн., Терехово 2542-03).

Во всех деревнях на обследуемой территории в Троицкую субботу («родительскую субботу») или в сам день Святой Троицы (в воскресенье) рано утром ХОДИЛИ НА КЛАДБИЩЕ поминать родителей, брали с собой «помiн»: кутью из пшеницы, пшеничную лепешку, яйца, мед (теперь берут выпивку, а раньше не брали). «На Троицу – хоть дождь, хоть камни вались – паминáть нáда» (Новос., Коларево 2362-08); все три дня положено поминать родителей (Новос., Монино 2363-60; Струги 2362-22). С утра стараются посетить все кладбища, где захоронены родные – «радителей навястiть»: «Радители стая́ть уже, дажидáють: к камú пёрва придúть? <...> А патóм уже, после абéда, анi [родители] – вси па мястáм апя́ть, анi никакó ня увидю́ть, кадá ты хошь прихадi» (Новос., Маево 2843-01); «Троица – для усóпших, анi ляжáт и ждóт нас раз ў год, штоб мы пришли, навестили их – пабýли б, памали́лись» (Пуст., Копнино 2031-09).

Из дома несут на кладбище пучок березовых веток, ими проводят несколько раз по могиле – «опáхывають могилку», чтобы у родителей «гiазы сматрели» (Беж., Бардово 2384-01), «пашóть радителей



<...> – радителим гла́зки распáшим, да яны́ – радители – увидю́ть, мол, там тибя́ или миня́» (Новос., Мошково* 2352-10). В одном из вариантов встретилось такое символическое наименование свершаемого действия: березовым веничком «родителей попарим» (Беж., Цевло 2508-03). Березовые ветки «пото́рнут на могилочку» у креста. Поминают родителей: крестятся, повернувшись к надмогильному кресту, поминают в молитве умерших родных: «Царство небесное»; крошат еду на могилку, угощают посещающих могилу родственников («роду»), «побира́шек»; обязательно нужно что-нибудь дать калекам. Батюшка служит молебен на могилах, ему подают еду, лепешки.⁹⁵

Причитают на могиле в Троицу, если «лихая бяда» (Локн., Пашково 2567-11). «Утром ра́на придёшь, бабы – ту! – только валяютца, галосят!» (Локн., Медвёдово 2570-10), «приду́ть на кладби́ше – то́ка галаса́ всо́дых!» (Новос., Хряни 2846-09). Женщины ложатся на могилы и причитают (Новос., Лядово 2809-08); говорят, что «родители слышат, как ты голосишь» (Новос., Маево 2843-01).

В Троицу на кладбище «всегда людно». В одной из записей содержится информация о том, что на кладбище раньше продавали глиняные «свистульки» – детям на забаву (Новос., Момино 2364-05).

Во время троицких праздников шел КРЕСТНЫЙ ХОД из разных церквей по деревням (В.-Л., Кузнецово 1707-36).

В отдельных деревнях Великолукского района (например, в дд. Марипчелки, Бокланово Букровской волости, В.-Л.) в Троицкую субботу, Троицу и Духов день проходили ЯРМАРКИ, собирались люди со всего прихода – «соберётся, там и дождем не смочишь – наро́ду!» (В.-Л., Кузнецово 1707-36), «не разойти́цца на кило́метр – сто́лько наро́ду было!» (В.-Л., Свистунково 1752-23).

После службы в церкви молодежь ходила по деревне с музыкальными инструментами («гармошек – счёту нет!»), а взрослые собирались за столом (В.-Л., Горбачи 2466-02). Гулянье молодежи могло продолжаться в понедельник: ходят вдоль улицы, по мосту, а бабы сидят и смотрят. Парни могли устроить драку с парнями, пришедшими из чужой деревни (В.-Л., Каменка 2468-07). Детям покупали свистульки из глины, и они развлекались игрой на свистульках (Новос., Девичье 2365-11).

Пастухи в день Троицы, перед тем как гнать стадо с поля в деревню, плели венки из веток березы или различных трав и цветов и надевали их на рога коровам («ВЕНЧАЛИ КОРОВ»). Хозяйка должна была за это подарить пастуху пару яиц, в некоторых деревнях – «бала́бку». Венок снимали с коровы и вешали на хлев.⁹⁶

Плели также небольшие венки из березы (пастухи или сама хозяйка), которые надевали на подой-

ник и через венки доили корову в день Троицы (единичная запись – В.-Л., Дрёпино* 1769-04).

Обрядовых троицких песен на данной территории не зафиксировано.

ОБРЯДЫ, СВЯЗАННЫЕ С ЛЕТНИМИ ПОЛЕВЫМИ РАБОТАМИ

Неделя после Троицы называется «Русальной». На «Русальной неделе» могли устраивать «ТО́ЛОКИ» или «ТО́ЛОКИ» (совместные работы) по вывозу позема из хлевов на паровое поле. Но в большинстве случаев толоки проводились во время **Петрова поста** («Петровки»).⁹⁷

При единоличной системе хозяйства возили позем на свои полосы, поочередно собирая «толоку» то к одному, то к другому хозяину: мужчины расчищали двор и «накапывали» позем, дети («повозники») погоняли лошадей (до 12 подвод), в поле мужчина или женщина «скапывала» крюком навоз в кучи, другие женщины и девушки его «разбивали» («разбивальщицы», «разбóйшики»), а мужчины «запахивали» («абáрывали») позем, если для этого хватало лошадей. Работали «с темна́ до темна́» (Локн., Медвёдово 2570-10). Дети гнали лошадей наперегонки, последнего называли «затылёпой».⁹⁸

После работы «ЗАТЯЛЁПУ» поймают и ВОДЯТ ПО ДЕРЕВНЕ с гармонью или заслонкой, в руках «затылёпа» должен нести «ато́пак» (лапоть), наполненный навозом, все смеются (Беж., Цевло 2419-03).

Во время обеда выпрягали коней; ОБЛИВАЛИ ВОДОЙ «ради шу́тки» «повозников» (особенно – «затылёпу»), «разбивальщиц»; парни бросали девушек в «мочи́ло», в пруд; все смеялись, веселились. Обязательно нужно было облить хозяйку, «чтобы хлеб рос хоро́ший» (Локн., Медвёдово 2570-10). Как поясняют жители деревень, всех обливали и бросали девушек в воду для того, «штобы хлеб рос», «штоб хлеб ради́лся лу́чше» (Новос., Струги 2362-16; Пуст., Копнино 2032-01).

Девушки озорничали – могли поменять места колес у телеги (В.-Л., Михаи* 1840-14).

ОБЕД: хозяйка готовила еду для всех участников толоки (кормили несколько раз в день). На «Русальной неделе» – «мясная толока́», а «в Петровки» – «постная толока́» – подавали «грибы на квасу», кашу, залитую сладким сусликом, толокно, толченое жито с льняным маслом, овсяный и гороховый кисель, угощали пивом.⁹⁹ После того как накормят обедом взрослых, собирали за стол детей – их называли «камышы́» (Локн., Миритиницы 2359-05).

Единственная звукозапись «петровской» обрядовой песни «Во поле гуляла, огонь раскладала» была сделана в д. Мартинково Букровской волости Великолукского района (1726-10) от Евдокии Аксёновны Даниловой (1905 г. р.). По воспоминаниям



певицы, эту песню исполняли женщины в поле во время толоки и ее же пели в Иванов день. В других деревнях жители говорят о том, что особых (обрядовых) песен во время толоки не пели. Встречаются только упоминания об исполнении «коротких» (*ча-стушек*) и «долгих» песен.

В летний период дети и подростки ПАСУТ СКОТ, ГОНЯЮТ ЛОШАДЕЙ В НОЧНОЕ (см. Раздел 5 «Дети в системе народной традиционной культуры»).

Начиная с Троицы, и в Иванов день ЛОМАЮТ БЕРЕЗУ для веников.

В большинстве деревень ПОКОС начинают после Иванова или Петрова дня (в прежние годы начинали косить позже – с «Казанской» – см. раздел «Традиции земледелия»). На покосе во время обеда мужчины хватили «молодух» и бросали их в реку, девушки могли затащить в реку парня (Локн., Самолуково 2567-15); женщины «задирали подолы и залезали в озеро по колено» (Новос., Лядово 2809-13). Во время отдыха играли на гармонии, плясали и пели частушки (Пуст., Лешно 2030-01). Когда ездили на покос, пели по дороге туда и обратно «длинные» песни (В.-Л., Курова Гора 1822-01).

ЛЕТНИЕ КАЛЕНДАРНЫЕ ПРАЗДНИКИ И ОБРЯДЫ

Иванов день. Основные обрядовые действия совершались в ночь накануне Иванова дня.

Одной из характерных особенностей местных традиций северных волостей Великолукского, Новосокольнического и основной части Локнянского районов (кроме Миритиницкой волости) является обряд РАЗЖИГАНИЯ ОГНЕЙ в иванскую ночь, при этом наиболее распространен обычай жечь березовые веники. Жители деревень вспоминают, что в старину жгли только веники, для этого дети и молодежь собирали по домам и несли их на костер (В.-Л., Дрёпино* 1769-05; Локн., Степановщина 2410-06); все «лётшны» (прошлогодние) веники на Ивана сжигают (Локн., Алексеевское 2503-17; Замосье 2565-15; Терехово 2542-03); «прошлогодние веники нельзя оставлять» (Новос., Раменье 2344-01); «веники сабэрут са всево свёту» (В.-Л., Свистунково 1752-23). Веники привязывали к длинному шесту и зажигали. Каждый жег свой веник (Локн., Малое Каськово 2450-09). При этом могли загадывать на горящий веник – «куда веник наклонится, там моя судьба» (Локн., Малое Каськово 2450-09). В одной из деревень веники связывали по два (это называлось – «козёл») и жгли их на палке (В.-Л., Овсище* 2366-14). Горящие веники подбрасывали сверху (В.-Л., Свистунково 1752-23).

Наряду с вениками, на земле разжигали обычный костер из хвороста, а в некоторых деревнях

также жгли деревянные «смаляные» колеса от телеги: ступицу насаживали на жердь, внутрь набивали бересты (вставляли веники или накладывали сверху хворост) и поджигали¹⁰⁰ либо поднимали колесо на вершину елки или другого высокого дерева и жгли.¹⁰¹ В отдельных рассказах содержится информация о том, что кроме веников и колес жгли дегтярную бочку на жерди или на дереве.¹⁰²

Встречаются свидетельства о том, что через разложенный на земле костер могли прыгать и дети, и взрослые – «скакаим через агонь, штобы лён хароший радился» (Локн., Володьково 2411-13; Пуст., Кряковка* 2844-08). Парни «пускали калёсы с огнём»: вставляли внутрь ступицы веник, поджигали и толкали – колесо катится и горит, его ловит другой парень и снова запускает (В.-Л., Алёхново* 2569-13). «Мальцы» девчонок хлестали («стебали») вениками (В.-Л., Бокланово 1753-12); баловались – стлкнували девушек и друг друга с горы – «тебё талкнут, ты пакатилася!» (Локн., Козино 2415-12; Прискуха 2501-02); гонялись друг за другом с зажженными пучками соломы (Пуст., Кряковка* 2844-08). В материалах экспедиций содержится единственное упоминание о том, что парни рядились медведем и кидались на девушек (Локн., Прискуха 2501-02).

Семантика иванских костров связана с охраной полей от колдовских сил. Это значение раскрывается в описании обряда из д. Замосье: березовые веники жгут на Иван – «КОЛДУНОВ ОТГОНЯЮТ» – разводят костер на паровом поле, «ребятишки» («мальцы и девки») зажигают от костра привязанные к палке веники, бегут с горящими вениками к лесу и кричат: «Калдунóв атганяим! Калдунóв атганяим!» (Локн., Замосье 2565-15).

Важным оказывается место, где разжигали костер: во многих случаях – это паровое поле («пар»; «папáр»),¹⁰³ гора, возвышенность, высокая сопка (в поле, на открытом пространстве);¹⁰⁴ особая возвышенность, как правило, имеющая форму сопки или городища – «гора Субóрница» (Беж., Павлово 2367-36), «Дёдова гора» (Локн., Тростино 2448-14); «Городище» (Локн., Терехово 2542-03); перекресток дорог за деревней («рósстани» – Новос., Раменье 2344-01).

Нередко в одно место сходилась молодежь из нескольких деревень (3–5).¹⁰⁵ Гуляли всю ночь до утра: возле костра девушки и парни играли в игры, плясали под гармонию; ходили по дороге («по большаку»). Взрослые и старики не ходили на костер, только смотрели из деревни, как во всех сторонах горели огни.¹⁰⁶

В нескольких деревнях Самолуковской волости Локнянского района гулянье у иванского костра или сам иванский костер называли «МАЁВКОЙ» – «жгли маёвку», «зажгли маёвку», «жгли веники на маёвку», «ходили на маёвку», «пабыли на маёвке».¹⁰⁷ Необходимо подчеркнуть, что такое наиме-



нование имеет древние корни и восходит к обрядам почитания растений («маем» в различных областях России называют троичную зелень, березы, которыми украшают дома).

В отдельных деревнях Бежаницкого района и в Миритиницкой волости Локнянского района (в северо-западной оконечности обследуемой зоны) получены свидетельства о том, что костры в иванскую ночь НЕ РАЗЖИГАЛИ.¹⁰⁸

В Миритиницкой волости «Иван-градобой» был одним из «завётных» праздников (отмечаемых «по завёту» по случаю грозы и града), который проходил в д. Анциферово, куда съезжался народ из других деревень (Локн., Вознесенское 2371-03).

Многие обрядовые действия связаны с ИВАНСКИМИ ТРАВАМИ.

От колдовства приносили в дом (клали за икону и на пол) и давали скотине накануне Иванова дня траву «иван-да-марья» («ива́шки», «ива́нки», «ива́навки», «ява́нки»).

Гадали на «бога́тках»: приносили в дом и «торкали» под матицу несколько растений, загадывая на каждого члена семьи (по старшинству – от «переднего угла»), утром смотрели – чья «бога́тка» расцветет, жизнь хорошая будет, чья завянет – плохая.¹⁰⁹ Из цветов (собранных на 12 полях) плели венки и пускали их по воде – загадывали на судьбу (если сойдутся, выйдешь замуж; или куда поплывут, в ту сторону выйдешь замуж) (Локн., Прискуха 2589-04; Новос., Баландино 2339-21; Девичье 2365-08). Встречаются и другие формы девичьих гаданий:

– Собирали 12 разных цветов, перед сном клали их под подушку и приговаривали:

«Милый парянек,
Приди́ ка мне, спляти́ вянóк,
Вянóк спляте́шь,
Мене́ найдёшь»

(Локн., Козино 2415-12).

– Под подушку могли класть папоротник и загадывать:

«Па́паратник, цвятóчик,
Цвятёшь ты в год разóчик,
Скажи́ нам Божью правду –
Какая́ мая́ судьба?»

(Локн., Башово 2452-06).

Собирали целебные травы – «Божье семечко», зверобой, бессмертник, брусничник (Локн., Кошнево 2412-24; Пуст., Копнино 2031-11).

Искали «цвет» папоротника: если найдешь, то будешь много знать и сможешь колдовать (Локн., Алексеевское 2503-17).

В Новосокольническом районе Иванов день имеет наименования «Травный Иван» (Новос., Раменье 2343-07); «Иван цветной» (Новос., Монино 2364-28). Кроме вышеописанных гаданий с цветами, здесь накануне Ивана девушки ходили «корни

копать» – искали особые травы, выкапывали корень, жевали, натирали лицо, чтобы быть румяной, красивой; когда девушка находила траву, она «считала» ветки, приговаривая: «*Купан, лупан, Ма́рья, Ёван*», и выкапывала ту ветку, на которую выпадет имя – «Марья» (Новос., Черте́ж* 2384-06).

Накануне Иванова дня ТОПИЛИ БАНЮ, парились новым, украшенным травой «иван-да-марья» веником и припевали:

«Иван и Ма́рья,
Выходи́ на горку!
Спеку я коко́рку,
Семечком намажу,
Тебе́ не покажу!»

(Беж., Цевло 2508-02, 03).

Как было отмечено выше, березу для новых веников начинали ломать именно в Иванов день или сразу после Иванова дня (В.-Л., Овсище* 2366-14; Новос., Астратово 2366-24). В одной из деревень «ивановский веник» собирали из веточек разных деревьев (береза, дуб, орешник), считалось, что он обладает лечебными свойствами: «Чевó-то немо́жетца, на́да ива́навым ве́ничкам папа́ритца» (Локн., Кошнево 2413-03).

В Букровской волости Великолукского района женщины собирались **вечером накануне Иванова дня** и пели *петровские песни*: «Не то краси́ва, што там жгуть калёса да веники. Э́та – ништо́! А вот краса́та в песнях! Даже се́рце замира́ет ат э́тых песен! А как краси́ва па заре́!..» (В.-Л., Лосево 1745-06). В традициях Бежаницкого, Локнянского, Новосокольнического районов и в северо-восточных волостях Пустошкинского района *летних обрядовых (иванских, петровских) песен* и упоминаний о них не было зафиксировано.

Повсеместно **с ночью накануне Иванова дня** (а в деревнях Букровской волости Великолукского района и **с кануном Петрова дня**) связаны представления об особой активности КОЛДУНОВ. Оберегаясь от нечистой силы («чтобы не сколдова́ли»), хозяйки в иванскую ночь выкапывали с корнем, приносили в хлев «дедо́вник» («дед колючий»), осинное деревцо (осину, «которой семь лет» – Беж., Медведово 2368-41) и ставили их у дверей или подпирали ими двери; в одной из деревень – подпирали дверь иконой (В.-Л., Лосево 1745-06). В хлеву в ясли бросали цветы «иван-да-марья», а на рога коровам вешали крестики, чтобы колдун молоко не унес (Локн., Тростино 2447-20, 2449-02). В ночь на Ивана накрывали горшки папоротником, чтобы «съём» у молока был хороший (Локн., Степановщина 2410-06); в дойку наливали воду и клали крест-накрест цветы «иван-да-марья» – от колдовства (Локн., Тростино 2447-20). Мужчины не спали ночь, караулили колдунов, стреляли в них из ружей, били камнями (см. также Раздел 11 «Жанры народной прозы...»).



В нескольких деревнях Букровской волости Великолукского района молодежь собиралась **в ночь на Петров день** и **РАЗЖИГАЛА ОГНИ**: жгли старые березовые веники (навязывали на палку); колесо на палку надевали, сверху клали веники, поднимали высоко и жгли (гуляли на мосту, а жердину с горящим колесом ставили в реку, возле моста). С вечера до утра гуляют – «пляшут, скачут» под гармонь (В.-Л., Горбачи 2466-02; Шелехово 2467-04; Каменка 2468-07).

Борисов день (24 июля по ст. ст.) – «Межённый Борис»¹¹⁰ – утром, когда выгоняют коров, пастух с торбой обходит деревню, подходит под окно хозяйки, чью корову пасет, и кричит: «*По Борису, по завету – парочку яичек, пирожка конечек!*...». Хозяйка должна вынести пару яиц (Локн., Карцево 2502-21).

В «Спас Маккавей» (1 августа по ст. ст.) или **Спасов день** (6 августа по ст. ст.) освящают в церкви чашечку ржи для засева.¹¹¹

В Спасов день «разговляются горохом» – первый стручок приносят домой; со Спасова дня начинают косить горох (Новос., Чертёж* 2371-01).

В одной из записей именно с **днем Спаса Маккавея** связаны обрядово-магические действия, направленные на обеспечение урожая капусты: «Празник жи есть – Маккавэй. <...> И вот на́да встать упря́д усёх, ускачи́л с крава́ти – вутрам у Маккавэй – впря́д усёх што́ба, и бечь в ага́род. И вот – и па качна́м, хоть ни па всим, па капу́сте:

Маккавэй, Маккавэй,
Качашо́к завей!
Пакро́в, пакряпи́!
Маккавэй, Маккавэй,
Качашо́к завей!
Пакро́в, пакряпи́!»

(Пуст., Фомино 2052-08).

По рассказам жителей деревень, **в период празднования Спаса** наблюдаются особые явления в яровом поле – сполохи, которые, по представлению крестьян, связаны с **СОЗРЕВАНИЕМ ХЛЕБОВ**: «Мол́ния мига́ить. Вот э́та быва́ить, вот кагда́ ираво́я – авёс, ячень спе́ють. Э́та гаваря́ть – “спяли́ть”, э́та “спяли́ть хлеб”, э́та ни граза́, а “хлеб спяля́ть”. Вот тапе́рь – Испаса́м – вот тут быва́ить. Как сича́с вижу! Гуля́нка бы́ла, та́к вот! – вот то́лька спялье́нья тако́я! – стра́шная бы́ла мо́ланья!» (Локн., Терехово 2542-05).

ОБРЯДЫ, СВЯЗАННЫЕ С ЗАВЕРШЕНИЕМ ЦИКЛА ЛЕТНИХ ПОЛЕВЫХ РАБОТ

ЖАТВА. Начинали жать обычно с **Ильина дня**, но есть указания и на то, что могли начать жатву раньше – с «**Казанской**» (8 июля по ст. ст.) (Локн., Самолуково 2567-15). В первую очередь жали озимую рожь, затем яровые – пшеницу, ячень, овес.

По сведениям, полученным в Пустошкинском районе, рано утром в день начала жатвы (так же, как и в день начала сева, и когда в первый раз весной выгоняют скотину в поле) пекли хлеб (каравай), клали его на стол на салфетку, рядом ставили соль, вся семья садилась (как перед дорогой), потом все молились Богу и шли в поле, хлеб оставался на столе (Пуст., Мутовозово 2058-14).

Начинали жать, перекрестившись и благословясь: «*Благослови, Господи*». Первая пястка ржи («три раз резнёшь») – «**ЗАЖИ́Н**» – имела особое значение. Во многих деревнях на всей представляемой территории из первой сжатой пястки делали связку (как для снопа), ею опоясывались и жали, или эту пястку подтыкали за пояс, чтобы спина не болела во время жатвы («на всю страду́»). Когда опоясывались, *приговаривали: «Бла́гослави́, Христо́с! Давай, Го́сподь, здра́вья!»* (Пуст., Фомино 2052-08).

В большинстве случаев первую пястку ржи несли домой и ставили в красный угол «в божницу» – «к Богу ставят», «за Боженьку»;¹¹² при этом колосья сгибали вдвое – «зёрнышки и камель вверх, <...> канёчком завяжешь»;¹¹³ закручивали;¹¹⁴ иногда – сплетали косичкой (В.-Л., Каменка 2468-05); закручивали и завязывали, как маленький сноп (Локн., Прискуха 2589-04); перевязывали ленточкой (Пуст., Кряковка* 2844-14). «Зажин» сохраняли за иконой, «штоб Бо́г дал бы спо́ру, штоб хлеб ражда́лся» (Беж., Алоль 2351-12), чтобы хлеб был «спаро́ше», «зерно было спо́рко» (Локн., Чернушка* 2504-18), «штобы Го́сподь Бо́г приспарил ба э́тат хлебе́ц на це́лый гадо́чек» (Локн., Крестилово 2417-09), «штоб Го́сподь бы Бо́г дал на ле́та бо́льши за э́та» (Локн., Рыкайлово 2356-09). По обычаю, зерна из «зажина» обмолачивали в севалку и ими начинали сев озимой ржи.¹¹⁵ По другим сведениям, первая пястка стоит в божнице до следующего года, чтобы «хлеб был всю жизнь»,¹¹⁶ или ее обмолачивают в засек, где хранится зерно (Локн., Степановщина 2410-18).

Иногда рассказчицы поясняют смысл этого действия несколько иначе: «зажин» хранили у божницы для того, чтобы спина не болела во время жатвы или чтобы руки не ломило, а по окончании жатвы колоски сжигали в печке (Беж., Зубково 2348-02; Фильково 2368-15; В.-Л., Смычок 1869-31).

Имело значение, кто из деревни первым начнет жатву: просили «зажинать» ту женщину, у которой рука счастливая; если «кто-то несчастливый зажинал», то жницы могли порезать руку серпом во время жатвы.¹¹⁷

Когда сжинали первый сноп, старались потуже стянуть его связкой, тогда «мужик будет крепко жалеть». Обязательно нужно было посидеть на первом снопе (Беж., Струпливец 2572-04).

ПРОЦЕСС ЖАТВЫ был очень напряженным: «до солнца» начинали и «до луны» продолжали



жать (Новос., Глядково 2341-04); в поле – от восхода до заката солнца (Новос., Семёново 2366-04); если погода хорошая, то отец скажет: «По месяцу жните!» (Новос., Чертёж* 2371-01). Жали «артелью» – каждый свою полосу и подгоняли того, кто отстаёт, говорили: «“Ты на казё атстáлась!” – значит, тябё уже стýнно, шева́лись, быстрее жни!» (Беж., Алоль 2351-12; Новос., Баландино 2340-01).

Чтобы не пошел дождь во время жатвы, запрещали класть серп острием вверх (В.-Л., Алёхново* 2569-13).

Женщины непосредственно в процессе жатвы пели песни: «жа́мши, пели длинные песни» – «хто на всю гáлаву, а хто тихóнечка бубнít» (Новос., Лядово 2809-13). Во время жатвы пели частушки в вечернее время в поле – было слышно отовсюду (Беж., Межник 2420-01; Новос., Монино 2363-17); если скучно станет, то «переключивались» – пели «припéвки», аукали (Новос., Климово 2345-10; Пуст., Кряковка* 2845-06).

ВО ВРЕМЯ ОТДЫХА («на па́ужинок») и по дороге домой с жатвы пели *всякие песни*, «кто какую знает»: «Долгую вси хóрам заведём, длинную какую песню. Старые старухи как натянут! И свадебные, кто какие, какая на ум прибрядёт»; пели военные песни и плакали;¹¹⁸ пели «долевые» песни¹¹⁹ – «Зашумели комары» (Новос., Шухово 2808-01); «коротенькие припевки под язык», подражая наигрышу на гармони.¹²⁰ Так пели, что «езде только гуль!» (Беж., Фильково 2368-15).

В одной из записей содержится редкая информация о ШУТОЧНОМ «ВЕНЧАНИИ» с *голошением и пением свадебных песен* в поле во время жатвы (или уборки льна): «Пайдём у по́ле на рабóту – рожь жали, лён тягáли. Ну, сядим вот на óтдыхи, ана́ [старуха] и на́чина́ить... хто там девчáта дружи́ли с ка́ким ребя́там, ана́ и на́чина́ить: “Дава́йти вя́нчáть!” – “А дава́йти!”. Шас бу́[д]ить вя́нчáть, свадебные пёсны падпява́ть. Хто вазьме́тца галаси́ть, хто пла́чит, хто... Смéх! Ну, проста шути́ли, шу́тки на по́ли. <...> А “нявэ́сту” – уплята́ють с цвято́в у касу́. Цвято́в нарвёшь на по́ле пылявých, и вот – у касу́ ёй. <...> Стару́ха – на пымяле!¹²¹ А мы сэди́ ходим. <...> Как пызда́ сде́лала, как ло́шадь. А там – назад – дёвки и “нявэ́ста”. “Нявэ́сту” вяду́ть, за ру́ки взя́вши. А стару́ха э́та вот нам пы́дпява́ла – ана́ запява́ла, а астальны́ пы́дпява́ють ей. <...> С “нявэ́стай” ходю́т в кружо́к, падпява́ють и ходя́т в кружо́к» (Локн., Замошье 2565-09). Это свидетельство указывает на важное значение брачной тематики в земледельческих обрядах.

ОБРЯД ОКОНЧАНИЯ ЖАТВЫ имеет краткую форму. Закончив жатву, садились на последний сноп и *приговаривали*: «Слава тебе, Го́споди! Пажа́лся; Го́споди, благода́ви!».¹²² В д. Мартьяново сохранилось воспоминание о ритуальном действии, в кото-

ром раскрывается особая жизнедающая сила последнего снопа: после того, как все снопы составят в «сто́йки» и посидят на последнем снопе, старушки перебрасывают его через себя с *приговором*: «На бу́дущее ле́та сто раз пабо́льши за э́тава!» – чтобы хлеб родился (Локн., Мартьяново 2355-01).

В некоторых случаях, сидя на последнем снопе, ГАДАЛИ: смотрели под него (что привидится – паучок или букашечка – значит, родишь мальчика или девочку);¹²³ брали серп за кончик, раскручивали (три раза) и бросали через голову (куда концом ляжет, туда выйдет замуж).¹²⁴

Одна из рассказчиц дала такую характеристику обряда окончания жатвы: «паж́инки, как пам́инки» – посидят, «помянут» (что кончили жать), пообедают в поле и пошли по домам (Беж., Струпливец 2572-04).

В отдельных деревнях сохранились воспоминания о пении обрядовых песен во время окончания жатвы – пели «паж́инные» или «паж́инашные» песни: «На ниве паю́т, ра́дуютца, што уже пажáли всё! <...> Пасле́дний сноп как завя́жут, так и на́чина́ют петь. Сядут на э́тат сноп – ка́ждая же́нщина (жнут же много людей), и сядут на свай снапкí, и паю́т пёсенки» (Пуст., Копнино 2031-12). Среди ранее бытовавших песенных сюжетов встретились: «Как на нашей нивке сегодня пожинки»,¹²⁵ «Слава табё, Боже, два поля пажáла».¹²⁶

В д. Фомино зафиксировано воспоминание о том, что при единоличном хозяйстве одна и та же женщина каждый год, когда заканчивала жатву ржаной нивы, раздевалась догола и бегала по своей полосе, поднимая руки вверх и распустив волосы, «как у русалки». Смысл совершаемых этой женщиной действий объяснить не смогли (Пуст., Фомино 2052-08).

Характерной чертой представляемой традиции является отсутствие ритуальных действий с последними колосьями ржи. На периферии данной традиции зафиксированы лишь три свидетельства о том, что при единоличном хозяйстве ПОСЛЕДНИЕ КОЛОСЬЯ в ржаном и овсяном (либо в ржаном и ячменном) полях не сжинали – оставляли «Бо́гу на бараду́» (В.-Л., Мартинково 1726-16; Пуст., Мutowo-зово 2058-14) или «святым душам», «на ка́ждава ни́шшава», чтобы птички склевали (Пуст., Кряковка* 2844-14).

В д. Козлово Островской волости Новосокольнического района записан *приговор на серп* в момент окончания жатвы: серп обкручивали тремя колосками и «ДАВАЛИ СПАСИБО СЕРПУ»:

«Спаси́ба, батюшка сярпо́к,
Што ма́й ру́чушки сбяре́г!».

С колосками серп несли домой и хранили до следующей жатвы или «всю зиму» (Новос., Козлово 2850-23).



Среди редко встречающихся сведений – описание обряда «ВЫМЕТАНИЯ МУХ». После окончания жатвы ржаного поля хозяйка по дороге домой ломает ветви березы или ольхи и делает венчик – «принесит пашья», открывает дверь, размахивает венчиком и «выметает мух», приговаривая: «Камары и мухи – вон! А хазяйку – в дом!» – чтобы в избе не было мух (Беж., Бардово 2384-02).

В случаях, когда хозяин не успевал сжать в срок, он собирал «ТОЛОКУ́» или нанимал нескольких жниц (на подёнщину),¹²⁷ которые сжинали полосу в один день. В этом случае хозяин угощал тех, кто помогал жать, приглашал за стол, подёнщикам давал денег. Когда женщины шли вечером (с подёнщины), они «кричали» песни.

День окончания уборочной страды отмечался в основном во времена колхозов – «СПРАВЛЯЛИ ПОЖИНКИ»: бригадир покупал выпивку, готовили обед, резали телят, барана или собирали складчину (Локн., Тростино 2447-20; В.-Л., Шелехово 2467-03). Существуют указания на то, что при единоличном хозяйстве во время окончания жатвы праздничного угощения не было.¹²⁸ Лишь в отдельных записях содержатся рассказы о том, что когда заканчивали жатву, женщины устраивали «пожинки» – собирались вместе на ниве, закусывали, выпивали и плясали (Локн., Крестилово 2417-01; Тростино 2447-20).

Вместе с тем, и в относительно недавние времена окончание полевых работ могло иметь обрядовую форму, обладающую признаками архаики. В д. Овсище*, когда заканчивали тягать лён, устраивали «ПАТЯГАШИ НА ЛЬНУ»: «звенавова» отправляли за выпивкой, женщины собирали еду (кто что из дома принес), выпивали и закусывали в поле. Потом, «собравшись арте́лей», шли с нивы и пели песни (частьшки, «кто да какую»), при этом отвязывали передник и били им по дороге: «Как на ярмалках лама́ймся! <...> Аб даро́гу – пры́дникым, лама́ймся, пля́шем, паду́хываим! Хто песни и́граить, хто паду́хывыить, хто прищёлкывыить!» (В.-Л., Овсище* 2366-13).

После Спасова дня обычно начинают ПОСЕВ ОЗИМОЙ РЖИ. Освященную рожь («святую рожь») высыпают в первую севалку, куда добавляют также зерна из первой сжатой в этом году пястки ржи, которая хранится «в божнице». Когда зерно сыплот в севалку, приговаривают: «Приспарй, Ѓоспади, штоб зярно паспаро́ше бы́ла» (Локн., Чернушка* 2504-18). Этими зернами начинают сев, благословясь: «Благаславй, Ѓоспади. Радй, Бог, на всякую долю хрещёную» (Беж., Борисково 2386-05); «Радй, Бог, на всякую долю крящёную – на воровую, на Ягоровую и на нашу сиро́цкью» (Новос., Козлово 2850-23). «И вот на́чинаеть ана́ рожь се́ять. Так ана́ пер́вым до́лгам памо́ит руки, памо́литца и выхо́дит засява́ит. И гаварй́т, с таким пры́гаварам: “Зара́дй, Ѓоспади, на всякую долю”» (Пуст., Коп-

нино 2031-11). Затем в севалку засыпают зерна из мешка и продолжают сев.

Засеянное поле ржи нужно было забороздить и благословить: «Багаславй, Христос», – «пускай с Бо́гам расте́» (Новос., Черте́ж* 2371-01).

ОСЕННИЙ ПЕРИОД КАЛЕНДАРЯ

Покров – перед сном девушки загадывали на замужество, приговаривали: «[Покров], пакро́й зямлю́ и ваду́, и мене́, маладу́» (В.-Л., Мартинково 1728-11).

Обычно в Покров завершались все полевые работы, оканчивался срок выпаса скотины. В одной из записей содержатся сведения о том, что пастухи в день Покрова, чтобы освободиться от своих обязанностей, совершали магические действия для ускорения наступления холодов: обводили барана вокруг березы, в результате чего выпадал снег (Новос., Раменье 2374-62).

Дмитровская суббота (суббота, предшествующая дню Димитрия Солунского) – «родительская субботка», в этот день ходили на кладбище и поминали умерших. Несли и клали на могилу кутью из пшеницы, лепешки (раньше вино не приносили); все подходили, принимали еду и поминали. Батюшка проводил молебен на кладбище.¹²⁹

В осенний период (в ноябре) в деревнях бытовал обычай «СПРАВЛЯТЬ ПЕЧЁНКИ»: собирались соседи поочередно к каждому хозяину, помогали резать свиней и поросят на зиму и затем в этом доме устраивали всеобщее застолье: среди обязательных угощений – жареная печень и домашнее пиво (В.-Л., Шелехово 2467-04).

Поздней осенью девушки и женщины собирались «ЛЁН ЧЕСАТЬ» в одну баню («на посиделку»).¹³⁰ «Толоко́й» мяли лен, за это хозяева кормили работников.¹³¹

В одной из записей содержатся сведения о «ЗАПРЯДКАХ» – первом собрании молодежи, открывающем период прядения в начале декабря во время Рождественского поста. По воспоминаниям рассказчицы, на «запрядках» девушки и молодые женщины становились в круг, пели «Уж я сеяла, сеяла ленок» и плясали, изображая все перечисляемые в песне трудовые действия, связанные с обработкой льна, а после этого садились и начинали прясть. Парни и старые женщины, пришедшие на «запрядки», рассматривали первые катушки пряжи, хвалили или поучали девушек: «Вот – эта руки залатыи, а твай руки никуда ня го́жи, у тебя руки – как крjúки! <...> Ско́лька сукара́дак!»¹³² (Пуст., Кряковка* 2844-10). К Рождественской Коляде заканчивался период осенних супрядок, нельзя было оставлять кудель на «личинке» прялки, иначе кто-нибудь посмеется: «Не да-



пряла!» – и насыплет в кудель золы с углями (Локн., Терехово 2542-05).

«**Повороты**» («Павараты») – день святого Спиридона) – с этим днем связано представление о том, что медведь переворачивается на другой бок, ползими уже отлежал (Беж., Цевло 2505-12).

МОЛЕБНЫ, КРЕСТНЫЕ ХОДЫ

В деревнях в разные дни весенне-летнего и осеннего календарных периодов проводились богослужения «над скотом» и «на полях», для этого приглашали и привозили в деревню батюшку, он служил молебн. С иконами обходили поля. Батюшка окроплял стадо святой водой.

Такие молебны совершались, например, в Егорьев день (Беж., Зубково 2348-02); в «обещанный праздник Богомоления» перед Петровым днем в д. Загарье (В.-Л., Каменка 2468-07); в Ильин день – от засухи (Пуст., Копнино 2032-01); в «Хрол» – день Флора и Лавра (Локн., Башово 2568-12). В отдельных деревнях НовоСокольнического района устраивали «молебствие» на конец уборки зерновых, освящали стадо и посева озимой ржи – 29 августа по ст. ст. (Новос., Глядково 2341-04; Монино 2364-20).

По случаю каких-либо бедствий (например, засухи) устраивали крестный ход от ближайшей церкви, служили молебн в поле, обходили с иконами все дома; каждый хозяин подавал священнику что-либо из продуктов (Беж., Андро-Холмы 2347-04).

ЯРМАРКИ

Повсеместно на обследуемой территории вплоть до 1950–1960-х годов сохранялась традиция больших съезжих праздников: регулярно в определенные дни церковного календаря последовательно во всех деревнях прихода устраивались ярмарки («ярмалки», «ярманки»).

Ярмарка могла быть приурочена к одному из двенадцатых и великих праздников, к престольному празднику или к «заветному» («завещанному», «обещанному») празднику – в этом случае молебн и «ярманка» проводились «по завету» в день, когда случилось какое-либо несчастье в деревне – падеж скота, пожар и др. Заветные праздники могли быть приурочены к какой-либо дате церковного календаря и, соответственно, называться по имени святого. В народной речи имена святых преображались («Ляксандра») или получали дополнительные характеристики («Иван грозный», поскольку в этот день бывают грозы, либо упомянутые выше «Иванградобой», «Борис-кожевник»).

Нередко заветный праздник получал собственное наименование, например – «Баранье воскресенье»: «Раньше бараны дохли, и вот сделали завет –

праздник заветный, и хадили там кругом церьквы, Богу малились. Эта называлась – Баранье воскресенье» (Беж., Цевло 2506-12).

В большие праздники гулянье продолжалось на протяжении от 2–3 и до 7 дней («в Успенью по сем дён хадили») – В.-Л., Свистунково 1752-23). В одну деревню собиралась молодежь «со всего прихода», съезжались родственники: «Народу – ни разайтита была! – са ўсих старон! <...> И вот ходють па дярэвнэ – ўзад и ўпярэд – ярманкай» (Новос., Хряни 2847-06).

На ярмарку могли привозить товар на продажу, но в основном это были сладости, гостинцы (пиво, конфеты, семечки, орехи, «гороховые пряники», печенье, баранки, игрушки, глиняные свистульки и посуда).

Днем после службы в церкви старшие расходились по домам, родственники садились за праздничный стол. Хозяин угощал пивом (варили пиво из ягод можжевельника – «вересья» – Беж., Кудеверь 2371-02; «вересовое» и «ячневое» пиво – Локн., Иванишево 2456-02; «растили солод» – Новос., Мошково 2343-01). К осеннему празднику (например, к Покрову) хозяева резали бычка, барана.

Встречаются сведения о том, что в большой праздник собирали «СКЛАДЧИНУ» – угощение для жителей всей деревни. В Ильин день в д. Хряни НовоСокольнического района женщины приходили на складчину, приносили водку, закуску, пели и плясали (Новос., Хряни 2846-05). В Духов день складчину собирали в д. Ляхново Великолукского района: «Эта была как па-Божьему, как абящание», к этому дню варили пиво на всю деревню в больших «дашанах» (В.-Л., Ляхново 2529-24).

После обеда молодежь в лучших одеждах группами и парами ходила вдоль деревни – по обе стороны центральной улицы. Парни приглашали девушек и ходили с ними под ручку. Ярмарочное гулянье сопровождалось игрой на инструментах (гармонь, балалайка, скрипка), звучали различные наигрыши «под припевки» (самый распространенный наигрыш – «Скобаря»), при этом либо парни шли «артелью» и пели, либо рядом с гармонистом шла девушка и пела (В.-Л., Бошенки 1753-01). При большом стечении народа одновременно звучала игра на нескольких инструментах. Группы парней из различных деревень (или из разных концов одной деревни) во время шествия по улице могли повздорить («бузували») и устроить драку (сначала на кулаках, потом в ход шли «кийки»,¹³³ колья, железные «тростки», ножи). Драка обычно предварялась особой игрой на гармонии – «Скобаря под драку», пением припевок «на задор», «ломаньем» по-боевому настроенных парней. Желаящий подраться ведет себя вольно – идет «как пьяный», согнувшись, «выламывается» (выгибается), энергично размахивает руками (руки



«вразмашку»), приплясывает (притопывает, «драбака» дает), прыгает, «подушивает», бьет по дороге палкой или железной «тросткой»: «Дарогу увсю чиста разабьем!». «Стоит талкнуть – и всё!» – начинается драка.¹³⁴

Вечером в день праздника молодежь со всей округи собиралась на гулянье: плясали летом на улице (ночью обычно собирались за деревней – например, на сопке «Городища» – Локн., Кошнево 2413-03, на мосту – Локн., Башово 2452-05, в лесу на расчищенном месте – Пуст., Лешно 2029-08), зимой – в одной избе. Летом устраивали на улице качели (Локн., Башово 2452-05). Если ярмарка продолжалась несколько дней, то на следующий день до обеда работали, а после обеда снова ходили вдоль улицы, вечером гуляли (Локн., Вознесенское 2371-03).

ТРАДИЦИИ ЗЕМЛЕДЕЛИЯ

В экспедиционных материалах содержатся важные сведения о традициях земледелия, сроках полевых работ и связанных с ними народных приметах. Основные записи были сделаны от уроженцев Новосокельнического района Александры Павловны Ягодиной (1909 г. р., д. Чертеж) и Николая Ульяновича Яковлева (1916 г. р., д. Момино), сохранивших в памяти и сообщивших многочисленные сведения о традиционных принципах крестьянского хозяйствования и о порядке земледельческих работ, который соблюдался их родителями.

♦ Предсказания погоды

– Весной ждали тепла, примечали: если на «Встреченье» (Сретение) «стрэки капають» («стрэки» – сосульки), «из лужи петушок напьётся», то значит скоро наступит тепло: «Встреченье – петушка, а Евдокья – бычка [напоит]» (т. е. если 2 февраля – оттепель, то к 1 марта снег растает) (Без., Цевло 2505-12; Новос., Чертеж* 2370-30). Смотрели, если на «Встреченье» «стрэки» (сосульки) длинные и тонкие, то лето будет мокрое, если же короткие и толстые, то год будет урожайным (Новос., Чертеж* 2370-30); если в Евдокию будет мороз, то весна будет поздней (Без., Цевло 2505-12).

– Если во время «Зимнего Егория» «завьят аглобли сняжком», то весной в Егорьев день «аглобли травой зарастут»,¹³⁵ а если зимой «чисто», то и весной будет «чисто» – не будет травы, к поздней весне (Новос., Момино* 2373-25).

– Если в Благовещение «вүтрянник есть мороз, то на болоте сей овёс» – лето будет сухое, овес не отмокнет и на болоте (Новос., Момино* 2373-25).

– В «Борис-кожевник» (2 мая по ст. ст.) – всегда холодный день (Новос., Климово 2345-09).

– Погоду могли предсказывать по нарождающемуся месяцу: когда «молодик нарождаётся», в

3-й день смотрят: если серп «отлогий», то это к «худой погоде», если «круглый» – к сухой погоде; «молодик нарождается» «только на северном ветру» и не в понедельник, среду, пятницу – «с постных дней он никогда не может выйти» (Новос., Чертеж* 2384-03).

– Для определения погоды мать каждый вечер «на звёзды глядит» (Новос., Момино* 2373-25).

– Записывали погоду в зимние дни, поскольку им должно соответствовать состояние погоды летом: «зима с летом – должно сходиться» (насколько зимой холодно, настолько же летом будет тепло); «Новый год – проти Петра» (т. е. идет отсчет от 1 января по ст. ст., и с ним соотносится – 29 июня по ст. ст.) (Новос., Чертеж* 2384-03).

– Еловую ветку (сухую) ставили в муравейник: если муравьи будут подниматься вверх по ветке, значит будет сухая погода. Еловую ветку втыкали за оконную раму с улицы: если стоит ровно, то будут морозы; если гнется – к оттепели (зимой), к дождю (летом) (Новос., Вяз 2339-08).

♦ Сроки и порядок полевых работ

– Сроки весенней пахоты определяли по состоянию земли: снег согнало, обсохло, земля «не грязная», значит – можно пахать; раньше пахали сохой (Новос., Момино* 2373-25).

– Для определения сроков весеннего сева считали количество недель до Ильина дня. Весной после дня Николая чудотворца («Никола» – 9 мая по ст. ст.) начинается 10-я неделя до Ильина дня:¹³⁶ в этих числах – «после Николы», «на десятке» (10-й неделе) – можно сеять лен, на «девятке» (9-й неделе) сеяли жито (ячмень), овес и горох сеяли раньше – «до Николы», «овёс не боится мороза». Огурцы и лук не сажали раньше «восьмерки» (8-й недели) (Новос., Чертеж* 2384-03, 06, 2370-31, 2371-01); лук хорошо сажать в Борисов день (2 мая по ст. ст. – Новос., Струги 2362-18).

– На «одиннадцатой неделе» (11 недель до Ильина дня) нельзя лен сеять – «блошистая неделя», «гораз блох много», и «лён блашійстый будет» (т. е. будет тля объедать лен) (Новос., Чертеж* 2384-03).

– Когда «ужовка» (желтые полевые цветы) зацветает, нужно сеять овес (В.-Л., Каменка 2469-01).

– Когда калина зацветет, можно сеять ячмень (Новос., Козлово 2850-33).

– Когда «балченки» (разрывные тучи) пойдут по небу, в тот день нужно сажать картофель, чтобы был хороший урожай (В.-Л., Каменка 2469-01); обычно сажают картофель близко к Борисову дню (Новос., Чертеж* 2384-03), когда зацветут яблони (Пуст., Кряковка* 2844-08). На той неделе, на которую приходится Вознесение, никогда не сажали картофель, урожая не будет, сажали на Никольской неделе (Новос., Вяз 2339-09).



– Сроки сева также были обусловлены состоянием земли (должна обсохнуть, «палец уторнешь – тёплая земля») и зависели от ее качества («грубая» – суглинистая или «лёгкая» – песчаная земля) (Новос., Монино* 2373-35; Чертёж* 2384-03). Кроме того, замечали по цветению деревьев, какое будет лето: когда на «черной ольхе», которая растет в болоте, много шишек, нельзя сеять жито на «грубой земле», и если на белой ольхе (по кустам растет) много шишек, надо горох сеять «па лёгким землям» (Новос., Чертёж* 2384-03). На суглинистой почве сеяли «летнюю пшеницу», жито (ячмень) (Новос., Чертёж* 2384-03).

– Покос начинали с Иванова дня (Новос., Чертёж* 2371-01); по другим сведениям – с Петрова дня после молебствия начинали косить «клеверá» и «огумёнки», с «Богомоления»¹³⁷ отправлялись косить по хуторам; называли – «ржаное сено», «яровый покос» (Новос., Монино* 2373-25). Есть указание на то, что только в последнее время начинают покос рано, а прежде косили с «Казанской» (8 июля по ст. ст.) (Локн., Самолуково 2567-15). Косили ранним утром – по росе. Если сена у хозяина не хватает на зиму, говорят: «Касой не накасил, пазжай дугой касить!» – этому хозяину придется зимой ездить по деревням и покупать сено (Новос., Монино* 2373-25).

– Начинали жатву ржи «Ильей» – в период от Ильина дня, но также смотрели – созрело ли зерно (должен налиться и пожелтеть колос) и старались закончить жатву ржи «к Спасу»; ячмень жнут «Богородицей» (Успение Богородицы); горох косят «Спасом», но у тех, кто поздно посеял, горох к этому времени еще не созрел. К Покрову все должно быть убрано с полей (Новос., Чертёж* 2384-06, 2371-01). По отдельным сведениям, в прежние годы начинали жатву ржаного поля с «Казанской» и к Ильину дню могли уже закончить жатву ржи (Локн., Самолуково 2567-15; Пуст., Мутовозово 2058-14). В первую очередь жали озимую рожь, затем яровые – пшеницу, ячмень, овес, «тягали» лен. Старались срезать стебли низко – «к самой земле» (Новос., Чертёж* 2371-02); жали, пока нет росы (иначе солома и зерно «сгорят» – будут гнилыми); к вечеру (по росе) ставили снопы, чтобы зерно не осыпалось (Пуст., Кряковка* 2844-14).

– Ржаные снопы ставили в «бабки» (по 10 снопов); с поля везли в гумно («токовню»), где сушили в риге («рее»). Молотили рожь ранним утром (до восхода солнца), а днем продолжали жатву. В старину рожь вязали небольшими снопами и обмолачивали их в гумне особым образом – «стебали», ударяя об лавку или толстую, установленную с наклоном доску (Новос., Монино* 2373-25; Пуст., Кряковка* 2844-14). По другим описаниям, рожь стелили на пол в два ряда и «стебали привязя-

ми».¹³⁸ Яровые (овес, жито, горох) ставили в «стойки», «стоянки», потом метали «в остробье» – ставили «прясла» и на них сушили и хранили снопы вплоть до зимнего периода, обмолачивая постепенно; метали «в одонье».¹³⁹ После обмолота в гумне зерно сметали («спáхивали») в кучи и веяли (кидали деревянной лопаткой, отделяя зерно от шелухи и пыли). Хранили зерно в амбарах («анбарах»), где были сделаны «засеки» с двух сторон для разных видов зерна (в центре – проход) (Новос., Чертёж* 2371-01).

– После обмолота солому трясали «за хвост» и били об пол, чтобы очистить от мелкой соломы и травы. Затем хорошую солому вязали в большие «кули». Ею крыли крыши (толстая крыша, подбитая «под лопату», могла служить до 40 лет; если жили бедно и было мало соломы, крыли крышу «вниз комлям»).

– Обработка льна продолжалась с Покрова и до поздней осени: снопы складывали на 5–7 дней в специально подготовленные «мочила» (копали длинные рвы, в воду заранее добавляли золу и навоз; если более тысячи снопов льна, то нужно 5 ведер золы и 2 воза позема). Лен доставали из «мочила», стелили и приговаривали: «Стелите потоньше, чтобы не было зеленков». Когда лен «вльежится» (волокно начнет отделяться), его подымали граблями; сухой лен возили в гумно, «садили на рей», потом мяли «мялкам», трепали, чесали; зимой женщины пряли; в Великий пост до Пасхи «ткали крósны» (Новос., Чертёж* 2371-01; Пуст., Кряковка* 2845-06).

– К посеву озимой ржи пашню готовили на протяжении всего летнего периода. До начала сенокоса на паровом поле пасли скот; после окончания сева яровых, незадолго «до косы» (до сенокоса) – с Троицы до Петрова дня – на это поле возили позем, после чего ниву пахали (могли это делать дважды), боронили. Рожь сеяли в августе: в большинстве рассказов – «со Спаса» (6 августа по ст. ст.); «где грубая земля, ко Спасу надо посеять», а на песчаной земле рано сеять нельзя (быстро вырастет и к осени «в трубки идёт», зимой «подопревает»); «к Богородице» или «в Богородиво» должна быть посеяна рожь (имеется в виду Успение Богородицы – 15 августа по ст. ст.).¹⁴⁰ Если сев задерживался до «Хралков» (дня Флора и Лавра), рожь не успевала взойти в нужный срок и вырастала неравномерно («хохолками»), отсюда – пословица: «Кто пашет Хралкам, тот жнёт хахалкам» или «Пасеишь Хралкам, и вырастят хахалкам», «Кагда сеишь к Хралкам, будет рожь хахалкам» (Локн., Мартьяново 2355-01; Самолуково 2567-15; Новос., Монино* 2373-25). Сеяли рожь из нового обмолота (т. е. через 2–3 дня после обмолота только что сжатой ржи); у зажиточных крестьян могло оставаться для засева зерно прошлого года (Новос., Чертёж* 2371-01).



✦ Правила обработки пашни

– Разбивали земельный надел на «три поля»: на одном «рожь азимая стайть», на втором сеяли «яровое», третье оставляли под пар («папáр») – «земля отдыхает» (Новос., Монино* 2373-25; Чертёж* 2370-31).

– В прежние годы «зьябь не пахивали» – т. е. не было осенней вспашки полей под яровой сев (Новос., Монино* 2373-25).

– Весной на поле, где была сжата рожь, сеяли яровые: горох, ячмень, чаще всего – лен (Новос., Вяз 2339-11); при этом встречаются упоминания о том, что ранней весной (как только «снег вытаял») сеяли горох «по ржанищу» и «по дудкам пахали овёс» (т. е. полосу, на которой летом сжинали рожь, осенью не вспахивали, а весной на этой полосе сеяли горох или овес, чтобы трава не успевала «забить» всходы); затем «тоненько абарывали и барновали», «гаро́х так и вы́сверлить!» (Новос., Монино* 2373-25).

– Ранней весной (пока земля «не возьмётся травой») начинают «целину́ паро́ть» – вспахивают под лен: «пласт тоненький берёт», два раза «забарнуёт» и снова перепашет (Новос., Чертёж* 2370-31). Пахать сохой («косулей») или плугом надо неглубоко, «чтобы легче росток лез», «не замёр» («каждая культура растёт только солнцем»); отец жито сеял «мелко», сохой «абарывал», через два дня «забарнуёт», после этого жито «всходит ровненько» (Новос., Чертёж* 2384-03).

– Ячмень после посева запахивали поглубже, а овес – неглубоко (В.-Л., Каменка 2469-01).

– Когда заканчивают сев яровых и до начала сенокоса, на паровое поле возили навоз «талако́й», навоз разобьют и «запашут» сохой (или плугом) – «абару́т», «абарывать поедут», «пары паднима́ют» (по описанию из д. Монино*, пахут не подряд, а «через соху» – нужно «завалить»); земля несколько дней «лежит», «рассыхается» – «стоит земля». Через некоторое время – в период сенокоса – «пары барану́ют», после «барнатя́я» пахут второй раз – «меша́ют» (называлось – «мешень», «под мешень пахать»), земля подсыхала («перегорéвши земля́, в россыпь идёт»), тогда «запружиню́т» бороной (чтобы не было комов). Если сеяли озимую рожь на «грубо́й земле», в «лощине», то предварительно паровое поле вспахивали три раза, называлось: «трои́ть», «тро́йка» (если почва песчаная, или нива находится на возвышенности, то «трои́ть» не надо). До Спаса нужно было посеять рожь и «забарнава́ть».¹⁴¹ После сева ржи землю «борозди́ли» – делали борозды для ската воды (Локн., Замошье 2565-15; Новос., Чертёж* 2371-01).

– Если рожь посеяна «в лощине», в сырое лето она могла повалиться на землю (колос не нальется, почернеет), поэтому отец заставлял «ста́вить под-

порины и жерди́ны класть», чтобы «не полегла рожь» (Новос., Монино* 2373-25).

✦ Как расчищали «лядо»

От Н. У. Яковлева записан подробный рассказ о разработке участков земли на хуторах. Хотя хуторская система была введена после стольпинской реформы, очевидно, что крестьяне задолго до этого владели технологиями освоения новых пахотных земель.

На выбранном месте в лесу осенью вырубят деревья и кусты под корень и расчищают «лядо»: деревья увозят на дрова, а хворост складывают в ряд. Ранней весной, когда заканчивают вспашку «по нивам» (т. е. на яровом поле), идут «на лядо»: заходят с той стороны, откуда дует ветер, подкладывают пучки соломы и поджигают хворост. Подсвистывают, чтобы ветер поддувал, метлой «подпахивают», вилами «подпахивают» хворост. Трава и сучья сгорают, а пни и корни остаются. Поверху сеют зерно и сохой запахивают. Специально делают деревянную борону из «сукáтой ели» (сучья – зубья бороны – до 20 см длиной) и ею боронят: «Кобыла тащит, а сучья прыгают через пень, корень».

Первым на расчищенном поле сеют жито (ячмень), оно взойдет редко, но потом «клучам вазмётца» – кустится, солома длинная, а колос – «как брус налитый!» – «лядное жито» («с ляд»). На следующий год весной на этом поле топором подрубят отростки около пней и «па но́вины» сеют рожь. «Яровую рожь» сеют в то время, когда «на нива́х» сеют жито, а созревает она к тому же сроку, что и озимая рожь. По сравнению с озимой, эта рожь не такая высокая и густая, зерно поменьше, но «колос тяжёлый». Яровая рожь «обмолóтней» («как ударишь об лавку в гумне – так чо́хом! чо́хом!» – сыплется зерно из снопа), озимая рожь давала дохода вполовину меньше. Из яровой ржи «хлеб – как булка, жёлтый».

Постепенно, год от года поле очищают от пней и со временем на этом месте «нива́ будет» (Новос., Монино* 2373-25).

✦ Приметы на урожай

– Проверяли качество земли: если берешь землю, и она в ком сожмется, а бросишь – рассыплется, то будет урожай хороший (В.-Л., Каменка 2469-01).

– Если зимой инея много на деревьях («лес гнёт»), то будет хороший урожай (Новос., Чертёж* 2384-03).

– «Если в Евдакею мо́кры крыльцы́, сажа́й агурцы́» (будет урожай огурцов в этом году, если в день Евдокии наступит оттепель) (Новос., Чертёж* 2384-06).

– Если на ольхе много длинных шишек, то будет хороший урожай овса, а если на черной ольхе



много круглых шишек, то в этом году горох уродится (Новос., Момино* 2373-25).

Во многих хозяйствах хлеба не хватало на всю зиму, просили зерно в долг: «Ульян Яковлевич, дай пудок, пакá гудок!». Взятое в долг зерно могли отработывать на покосе, жатве, помогали резать скотину. Если в семье не было зерна, начинали жать еще не вызревшую рожь и пекли хлеб к празднику. Когда у бедной хозяйки созревала своя рожь, она перед началом жатвы в поле кричала: «Багачу тятё-ре х... закалачу!» (Новос., Момино* 2373-25).

ДРУГИЕ ТРУДОВЫЕ ТРАДИЦИИ

✦ Обработка пряжи, ткачество; изготовление одежды, обуви¹⁴²

Когда чешут лен, верхний слой – «верховья» – снимают редкой гребенкой, в нем много «костры», прясть тяжело. Второй слой – «пáчесья» – снимают гребнем погуще. Оставшееся волокно – «кúжель» – потрясут и раскладывают на столе как вату – слоями. Лен надо выпрясть, «на мотушки смотать», пряжу выварить с золой (в печке), на проточной воде полоскать и «колотить» «прáльником» – «напёрить», потом развешивать и сушить. После этого нити «разматывали на вьюшки», сновали и навивали «на став». «Наряжали крósны» или «став» – устанавливали ткацкий станок.

Льняная пряжа, выработанная из «верховья», использовалась для грубой прочной ткани, из которой шили мешки, матрацы. Из этой же пряжи раньше ткали половики, перемежая полосы из нитей с полосами из окрашенной соломы. Пряжа из «пáчесья» шла на холсты для рабочей одежды (порты, рубахи). Из «кúжели» изготавливалось тонкое белое полотно – «гладкое» и «с узóром», а также – «кисея» «на зáвесы». Этот холст белили – варили с золой в большом котле в печи, полоскали в проточной воде, расстилали на снегу. Из тонкого белого полотна шили праздничные полотенца с «прóшвами» (вязаными кружевными вставками, нередко повторяющими рисунок вышитого узора), «салфётки» (скатерти), простыни, рубахи.

Рубахи, сшитые из белой «тóчи», могли вышивать по рукавам, по вороту. Для сарафанов ткань красили в синий или красный цвет. Сарафаны шили «с проймой», с ляжками. Сарафаны и юбки снизу могли украшать полосами (две узкие, посередине – широкая), для этого либо во время изготовления ткани пропускали разноцветные нити, либо сверху нашивали ленточки.

Из шерстяной пряжи ткали сукно для юбок, кафтанов, ткали цветные одеяла, вязали чулки, зимние платки.

Самой распространенной обувью среди крестьян были лапти, сплетенные из лозового или липово-

го лыка. Из бересты плели «босовики», для работы в поле и в лесу делали «босовики с голянничечком» (с голенищами), чтобы не сколоть ноги. Из льняных ниток или веревок плели «чúни» (с помощью колодки). Выделывали телячью кожу и сами изготавливали простейшим способом «пóршни» или нанимали сапожника, который мастерил сапоги и другую кожаную обувь. Для утепления использовали «обóры» или «онúчи» (из полотна) и вязаные шерстяные носки.

✦ Гончарный промысел¹⁴³

В Новосокольническом районе, в Бардовской и Кудеверской волостях Бежаницкого района были развиты гончарные промыслы. Подробное описание процесса обработки глины («гнйлы») было записано в д. Баландино от Новиковой Надежды Васильевны (1930 г. р.). Она вспоминает, что недалеко от их деревни отец и его братья копали синюю глину. Дома отец складывал глину в корыто, заливал водой и «межевал» лопатой, чтобы она была мягкой («всю перекуляит, штобы ана с вадóй – приимчивая бýла»). Потом глину выкладывал на пол. Сначала пол, а затем пласт глины отец посыпал золой (золу предварительно просеивал через решето). Глину топтал ногами. Затем разделял ее на «кóмья» (небольших размеров, около 10 см – как ему нужно).

У него был большой гончарный круг (около 1 м в диаметре), работающий на подшипнике. Гончар сидел на лавке и крутил круг ногами. Внутри горшка вставлял одну руку, а второй рукой снаружи «выводил фигуру» с помощью дощечки, приглаживал руками. В последний момент дощечкой продавливал узор – 1–3 волнистые линии («извивинки», как «пружиночка»). Горшок с круга срезал «прóволочиной».

Готовые изделия ставили на доски («грядки») и сушили. Когда посуда высохнет, ее обливали специальным раствором (свинец мололи на особых жерновах, полученный порошок смешивали с мелким желтым песком и добавляли воды – до консистенции жидкой сметаны). Горшок обливали не полностью, до половины. Посуду ставили в горн, который был выложен из кирпича (сверху – свод, высота до 2 м). Когда всю посуду поставят, отец «черепам» (черепками) заделывал верх горна, чтобы «огонь не выходил». Он разжигал горн сначала крупными дровами, топил в течение дня до поздней ночи, под конец бросал в печь мелкое сухое «берёзье». Когда «всё расплавится», прекращал топить, но печь раскрывал только через день. Свинец «тает», посуда получается блестящая, с разными оттенками – зелёным, красным. Если было недостаточно огня – «не пропáлило», то посуда быстро разобьётся.

Некоторые гончары добавляют в глину стекло, оно «тает» и образует разноцветные прослойки (так делали в д. Глядково).



В деревнях делали «кринки», «муравлешки» («муравлехи») – для хранения сметаны, творога, жароустойчивые горшки – чтобы «топить» в печке молоко, чашки с ручками.

Были мастера и по изготовлению глиняных детских игрушек – на продажу. Рассказывают, что в д. Баландино жила старушка Домнушка, жена гончара, она делала из глины «свистульки», «котиков», «петушков», «птичек». Обычно игрушки раскрашивали специальной краской: свистульки – в красный, желтый, зеленый цвета; птичкам рисовали крылышки, гребешки; котики были черные с красным, им рисовали белые усики. Игрушки сначала раскрашивали, потом обжигали.

Посуду возили в крупные населенные пункты, на железнодорожные станции, на «ярмалки» и продавали.

♦ О заготовке дров

Рубят деревья под дрова поздней осенью (когда все убрано с полей, с деревьев «сыплется лист»). По первой пороше начинают возить бревна. Они лежат до Пасхи, а с Пасхи их «режут», так что до следующей зимы дрова будут сухими (Новос., Чертёж* 2371-02).

♦ «Бурлаки»

По сведениям, полученным в д. Кряковке* Пустошкинского района, «бурлаками» называли мужчин, которые уходили в зимний период в город на заработки, а к Пасхе возвращались в деревню и все лето работали на земле.

«Бурлак» обязательно привозил из города гостинцы и раздавал их всем деревенским детям. Дети радовались: «Бурлак приехал! Пайдёмте под гаси́нец!» (Пуст., Кряковка* 2844-08).

¹ В этом значении глагол «колядовать» встретился в деревнях: Беж., Бардово 2384-01; Новос., Козлово 2850-27; Чертёж* 2384-04; Пуст., Мутовозово 2058-08.

² Об обычае расстилания соломы накануне Рождества см. также: Локн., Тростино 2449-07; Новос., Сушино 2850-43.

³ «В чужую патра́ву» – в чужое поле.

⁴ Беж., Фильково 2368-13; В.-Л., Шелехово 2468-01; Локн., Самолуково 2567-15; Новос., Монино* 2373-25.

⁵ Сходные образцы закликаний Мороза были зафиксированы также: Новос., Девичье 2365-03, 04; Монино 2363-57; Пуст., Мутовозово 2058-08.

⁶ Локн., Валуевское 2569-17а; Иванищево 2456-04; Самолуково 2566-25; Терехово 2542-01; Новос., Вяз 2339-10.

⁷ В одной из записей содержится информация о том, что после гадания девушка бросала блин в ту сторону, где залаяла собака (Новос., Монино 2363-55). По единичному свидетельству, девушка слушала, где залает собака, а с банным венником в руке; а с блином на голове слушала под окном или под дверью, что в избе говорят (Беж., Зубково 2348-02).

⁸ Беж., Бардово 2384-01; В.-Л., Житницы 1753-34; Лосево 1744-45; Шелехово 2467-08, 2468-01; Локн., Самолуково 2567-15; Сергеевское 2571-09; Новос., Монино 2369-55; Монино* 2367-07.

⁹ В одном из вариантов – «сеяли снег» – набирали его в решето, трясали и приговаривали: «Сеем, сеем белый снег...» (Новос., Вяз 2365-31). Также по единичному свидетельству, когда девушка «полола снег» в подоле, она его перебрасывала через голову (Пуст., Копнино 2031-07).

¹⁰ В «начёлке» просеивали («выпальывали») крупу.

¹¹ Также: Локн., Кошнево 2413-20; Самолуково 2567-15; Тростино 2447-18; Новос., Вяз 2365-31–33; Коларево 2362-01; Маево 2843-17; Овсяниково 2847-06; Хряни 2847-06; Чертёж* 2384-04; Пуст., Копнино 2031-07; Костьково 2012-01.

¹² Например: Беж., Бардово 2384-01; В.-Л., Шелехово 2468-01.

¹³ Например: В.-Л., Свистунково 1752-23; Шелехово 2468-01; Шиши 1803-07. В одном из описаний встретилось такое предназначение: если «пастён» (след на снегу) будет обосс., то девушке достанется муж-пьяница.

¹⁴ Слега – продольный опорный брус на потолке.

¹⁵ Например: Беж., Бардово 2384-01; Локн., Башово 2452-05; Степановщина 2410-18; Новос., Девичье 2365-05; Пуст., Кряковка* 2843-17.

¹⁶ Сквородник – крюк на рукоятке для захватывания горячей сковороды.

¹⁷ Например: Локн., Башово 2452-05.

¹⁸ Пуст., Лешно 2028-09.

¹⁹ Новос., Монино* 2367-07; В.-Л., Овсище* 2366-06.

²⁰ Например: В.-Л., Берглезово 1729-04.

²¹ Например: Новос., Чертёж* 2384-04.

²² Описание составлено по звукозаписям: Локн., Козино 2415-10; Самолуково 2566-25; Новос., Фетинино 2345-15; Чертёж* 2384-04.

²³ В.-Л., Кашевицы 1869-12; Тулубьево 1777-06.

²⁴ Пуст., Костьково 2012-02.

²⁵ Термин «святóшные» или «свѣтошные» песни встретился только в Великолукском районе (В.-Л., Мартинково 1727-13; Игнашёво 1752-35).

²⁶ Беж., Бардово 2384-01; Локн., Степановщина 2410-06; Новос., Сушино 2850-42.

²⁷ Представленные наименования обрядового действия распространены в большинстве деревень, например: В.-Л., Бокланово 1753-12; Куковичино 2553-13; Тулубьево 1777-06; Локн., Башово 2568-10, 2452-05; Володьково 2411-10; Кошнево 2412-19, 2413-03, 20; Медвёдово 2570-31; Самолуково 2566-25; Степановщина 2410-06, 13; Сухлово 2414-15; Новос., Монино 2363-52; Овсяниково 2845-12; Хряни 2847-06.

²⁸ Такое наименование зафиксировано в деревнях: Беж., Кудеверь 2370-28; Павлово 2366-26; Новос., Девичье 2365-03; Монино 2364-08, 09; Монино* 2367-07; Ушаково* 2365-25.

²⁹ Беж., Кудеверь 2370-28; Локн., Валуевское 2569-11; Степановщина 2410-06; Новос., Девичье 2365-03; Монино 2363-52.

³⁰ Ниже обобщаются сведения из деревень: Беж., Кудеверь 2370-01, 28; Фильково 2368-13; В.-Л., Житницы 1753-34; Овсище* 2366-08; Хохлово 1708а-08; Локн., Липшани 2411-01; Медвёдово 2570-10; Прискуха 2564-10; Сухлово 2414-15; Новос., Антушово 2363-30; Девичье 2365-03; Мошково 2342-13, 2343-01; Овсяниково 2845-12; Раменье 2344-01; Струги 2362-14; 2363-52; Ушаково* 2365-25; Чертёж* 2384-04.

³¹ Например: Беж., Фильково 2368-13; В.-Л., Бокланово 1753-12; Овсище* 2366-06; Локн., Замошье 2565-17;



- Кошнево 2413-03; Липшани 2410-21; Прискуха 2590-05. «Киселёвка» – деревянный крюк, которым в печке мешают кисель.
- 32 Локн., Замошье 2565-17; Новос., Монино 2363-54; Мошково 2342-13.
- 33 Например: В.-Л., Овсище* 2366-08; Локн., Башово 2452-05; Ледяха 2566-02; Тростино 2447-20; Пуст., Мутовозово 2058-08.
- 34 Например: Беж., Павлово 2367-35; В.-Л., Овсище* 2366-06.
- 35 Нетель – молодая, ещё не телвившаяся корова.
- 36 Например: Локн., Замошье 2565-17; Новос., Девичье 2365-03; Монино* 2367-07; Мошково 2343-01.
- 37 Локн., Башово 2568-10 и др.
- 38 Например: Локн., Башово 2568-10; Кошнево 2412-19; Прискуха 2589-01.
- 39 Например: Локн., Липшани 2410-21; Степановщина 2410-13.
- 40 «Трепáлка» – плоская длинная дощечка с ручкой для обработки льна.
- 41 Например: Локн., Иванищево 2456-04; Малое Каськово 2450-11; Степановщина 2410-13; Тростино 2447-20; Щенáйлово 2566-07; Новос., Антушово 2338-20; Пуст., Мутовозово 2058-09.
- 42 Например: Беж., Кудеверь 2367-27; Павлово 2367-35; Фильково 2368-13, 2368-28, 2349-01; В.-Л., Овсище* 2366-06; Локн., Липшани 2412-08; Медвёдово 2570-31; Самолуково 2566-25; Новос., Коларево 2362-01.
- 43 Например: Локн., Щенáйлово 2566-07; Беж., Фильково 2368-13.
- 44 Указания на это содержатся в записях: Локн., Башово 2568-10; Ледяха 2566-02; Самолуково 2566-25.
- 45 Локн., Башово 2452-05; Кошнево 2412-19; Поддубье 2453-02; Самолуково 2566-25; Сухлово 2414-15; Щенáйлово 2566-07; Новос., Антушово 2338-20; Коларево 2362-01.
- 46 Пуст., Копнино 2031-01.
- 47 Указанные песни по своим типологическим свойствам относятся к хороводным и плясовым, однако в деревнях их исполняли без хореографического движения (во время прядения на посиделках или супрядках). Вместе с тем, песни «Не труппа труппится» и «Как по селям по сенюшкам» включались также в свадебный обряд, звучали во время застолья, когда женщины величали всех участников свадьбы, припевали пары и плясали. Сюжеты этих песен приводятся в перечне хороводных и плясовых.
- 48 В описании учтены также сведения из следующих деревень: В.-Л., Михай* 1840-23; Локн., Замошье 2565-17; Кошнево 2413-20; Медвёдово 2570-31; Прискуха 2589-22; Самолуково 2567-02; Степановщина 2410-06; Пуст., Кряковка* 2844-12.
- 49 Термин «шерстяные супрядки» отделяет эту форму совместной работы от обычных посиделок, которые в данной местности нередко также назывались супрядками (см., например, Локн., Замошье 2565-17).
- 50 В.-Л., Кашевицы 1869-17; Хохлово 1869-36; Новос., Монино 2363-52.
- 51 Новос., Глядково 2340-07; Сатонкино 2847-16.
- 52 «Скользкий» лён – волокнистый.
- 53 Сведения о катании с гор на больших санях, дровнях содержатся в записях: Локн., Воронцово 2499-06; Иванцево 2449-16; Липшани 2411-01; Пашково 2567-09; Новос., Климово 2345-07; Хряни 2847-06.
- 54 Новос., Козлово 2850-27; Чертёж* 2384-04 и др.
- 55 Особое значение катания в корыте обусловлено тем, что оно изготовлено из долбленной колоды и имеет внешнее сходство с древней формой гроба. Из долбленных бревен изготавливалась также и озерная лодка – «камейка» (по сведениям из Новосокольнического, Бежаницкого районов).
- 56 Сведения о сроках почерпнуты из записей: Локн., Иванищево 2453-07, 2456-08; Малое Каськово 2450-07.
- 57 Название – «шелугá» или «шелыгá» – происходит от глагола «шелыгáть», что означает пихать, толкать. На это указывают сами жители деревень (Беж., Макарино 2462-26; Цевло 2507-02).
- 58 О сроках исполнения масленичных песен: В.-Л., Шелехово 2467-06.
- 59 Текст масленичной песни с названием «Совá» забыт рассказчицами, однако, по всей вероятности, он имеет сходство с образцами, записанными в Новгородской и Тверской областях (имеющимися в фондах ФЭЦ).
- 60 Локн., Малое Каськово 2450-09; Новос., Фетинино 2346-03.
- 61 В.-Л., Шелехово 2467-06; Локн., Степановщина 2410-06; Пуст., Кряковка* 2845-01.
- 62 Например: Новос., Раменье 2344-01; Пуст., Лешно 2028-08.
- 63 Например: В.-Л., Лосево 1745-06.
- 64 В.-Л., Бокланово 1753-12; Локн., Иванищево 2456-04, 06; Новос., Девичье 2365-07 и др.
- 65 Локн., Замошье 2565-17 и др.
- 66 Локн., Самолуково 2567-15; Новос., Чертёж* 2384-04.
- 67 Новос., Струги 2362-18; Монино 2363-58.
- 68 «Балабка» с яйцом внутри выпекается также в Егорьев день, в Троицу и используется как особый дар пастуху. В Пасху балабку дарят крестные своим крестникам.
- 69 «Зáровница» или «завóровошная» – от глагола «орáть» – пахать, «зобóрывать» – запахивать.
- 70 Например: В.-Л., Овсище* 2366-15; Локн., Самолуково 2567-15.
- 71 Показательно, что в этих деревнях не жгли костров ни в иванскую ночь, ни в Масленицу. Например: Беж., Кудеверь 2370-28; Медвёдово 2350-11, 2368-41, 2369-01; Павлово 2367-07; Фильково 2348-12, 2368-15, 2368-28.
- 72 Новос., Струги 2362-19; Шухово 1807-08 и др.
- 73 Новос., Вяз 2339-10; Гришино 2831-17; Козлово 2850-25; Новое 1810-07; Раменье 2344-01; Хряни 2847-06; Пуст., Лешно 2028-08.
- 74 Например: Беж., Кудеверь 2371-02; Локн., Иванцево 2449-15; Карцево 2501-25; Малое Каськово 2450-07; Поддубье 2453-02; Новос., Новое 1810-05.
- 75 Например: Новос., Монино 2364-08, 2363-52; Чертёж* 2384-04.
- 76 Например: Беж., Кудеверь 2370-28; В.-Л., Городище 1812-11; Хохлово 1869-37; Новос., Монино 2363-52; Пуст., Мутовозово 2058-09.
- 77 Локн., Липшани 2411-08; Степановщина 2410-16.
- 78 Упоминания о качелях в Пасху содержатся в записях: Беж., Алоль 2351-12; Бардово 2384-01; Зубково 2348-01; Новос., Чертёж* 2384-04.
- 79 В описании суммируются сведения из деревень: В.-Л., Мартинково 1726-14; Смычок 1869-30; Локн., Фильково 2388-29.
- 80 Локн., Башово 2568-10; Самолуково 2567-15; Новос., Раменье 2343-07.
- 81 Локн., Богданово 2388-03, Иванищево 2495-01; В.-Л., Каменка 2468-07.
- 82 Беж., Зубково 2348-02; Медвёдово 2369-03; Новос., Девичье 2365-11; Монино 2363-58.
- 83 Беж., Андро-Холмы 2347-04; Павлово 2366-26; Локн., Башово 2568-10; Иванищево 2459-01; Терехово 2542-03; Новос., Бритвино 2391-36; Девичье 2365-11.



- ⁸⁴ Беж., Бардово 2384-02; Борисково 2386-05.
- ⁸⁵ Локн., Иванищево 2459-01; Малое Каськово 2450-09; Башово 2452-10.
- ⁸⁶ Эти наименования обрядового хлеба встретились в Бежаницком районе: Борисково 2386-05; Заречье 2385-28; Зубково 2348-02; Медвёдово 2369-03.
- ⁸⁷ В.-Л., Каменка 2468-07.
- ⁸⁸ Локн., Иванищево 2459-01; Новос., Борисово 2391-23.
- ⁸⁹ Например: В.-Л., Городище 1813-11; Новос., Монино 2364-06.
- ⁹⁰ Например: Беж., Кудеверь 2371-02; Локн., Алексеевское 2504-03; Новос., Баландино 2340-01.
- ⁹¹ Беж., Аксёново 2421-13; Бардово 2384-01; Зубково 2347-10; Кудеверь 2370-03; Романово 2420-02; Сысово 2418-04; Локн., Иванищево 2459-03; Терехово 2542-03; Тростино 2447-11; Новос., Кошнево 2365-16; Лядово 2809-10; Маево 2843-05; Мошково 2343-01; Струги 2362-22; Чертёж* 2384-06; Шухово 2807-09; Пуст., Кряковка* 2844-12.
- ⁹² «Тóчи на анúчи» – полотна на портянки.
- ⁹³ Выбирали березы – «весёлочки» (Локн., Иванищево 2459-03).
- ⁹⁴ Например: Беж., Зубково 2347-10; В.-Л., Горбачи 2466-02; Кострово 1870-14; Шиши 1803-07; Локн., Володьково 2411-13; Иванищево 2459-03; Липшани 2411-03; Степановщина 2410-06, 18; Новос., Маево 2843-05; Мошково 2343-01.
- ⁹⁵ Локн., Леяха 2566-02; Степановщина 2410-18; Пуст., Копнино 2031-09.
- ⁹⁶ Например: В.-Л., Дрёпино* 1769-04; Кострово 1870-14; Локн., Башово 2568-12; Иванищево 2459-03; Карцево 2569-31; Марьино 2416-25; Пашково 2567-11; Степановщина 2410-18; Новос., Шухово 2807-09.
- ⁹⁷ О сроках проведения толок: В.-Л., Мартинково 1726-07, а также: Пуст., Копнино 2031-15.
- ⁹⁸ Например: В.-Л., Дрёпино* 1769-06; Локн., Степановщина 2410-10. В некоторых деревнях последнего «повозника» называли «гонёц», а первого – «манёц» (Беж., Цевло 2419-20); или последнего – «гонец», а предпоследнего – «затялёпа» (Локн., Терехово 2542-03).
- ⁹⁹ В.-Л., Лосево 1744-45; Мартинково 1726-17; Локн., Козино 2415-12; Пуст., Копнино 2032-01.
- ¹⁰⁰ Например: В.-Л., Кузнецово 1707а-36; Куковичино 2553-24; Локн., Прискуха 2501-02, 2564-10.
- ¹⁰¹ Например: В.-Л., Молоди 1812-14; Локн., Овинчице 2372-20; Пашково 2567-11.
- ¹⁰² Например: Беж., Павлово 2367-36; В.-Л., Овсище* 2366-14; Локн., Овинчице 2372-19; Новос., Монино 2364-14; Пуст., Кряковка*.
- ¹⁰³ Например: В.-Л., Кашевицы 1869-17; Кузнецово 1707а-36; Локн., Замошье 2565-15. По сведениям из д. Замошье, на паровом поле до Иванова дня пасли скот, а после Иванова дня это поле запахивали под озимую рожь.
- ¹⁰⁴ Указания на то, что огни жгли на горе, содержатся в большинстве записей, например: В.-Л., Дрёпино* 1769-05; Овсище* 2366-14; Свистунково 1752-20; Локн., Башово 2568-10, 2452-02; Володьково 2411-13; Иванищево 2449-19; Кошнево 2412-24; Малое Каськово 2450-09; Пашково 2567-11; Прискуха 2503-17, 2590-02; Степановщина 2410-06.
- ¹⁰⁵ Например: В.-Л., Алёхново* 2569-13; Кузнецово 1707а-36; Курова Гора 1821-42; Мартинково 1726-07.
- ¹⁰⁶ Например: В.-Л., Свистунково 1752-20; Локн., Володьково 2411-13.
- ¹⁰⁷ Локн., Башово 2452-04, 05; Волынцево 2539-02; Прискуха 2590-02; Тростино 2447-19, 2448-14.
- ¹⁰⁸ Беж., Медвёдово 2368-41; Фильково 2368-15; Локн., Вознесенское 2371-03. Не зафиксировано сведений об иванских кострах и в северо-восточных волостях Пустошкинского района.
- ¹⁰⁹ Например: Беж., Медвёдово 2368-41; Фильково 2368-15; Цевло 2419-20; В.-Л., Лосево 1745-06; Свистунково 1752-23; Смычок 1869-31; Локн., Башово 2568-10; Володьково 2411-13; Липшани 2411-03; Степановщина 2410-06.
- ¹¹⁰ Наименование «Меженный Борис» встретилось дважды: Локн., Карцево 2502-21; Иванищево 2456-02.
- ¹¹¹ Например: Беж., Борисково 2386-05; Локн., Прискуха 2590-08.
- ¹¹² Например: Беж., Павлово 2366-26; В.-Л., Шелехово 2467-05; Локн., Прискуха 2501-02; Сергеевское 2571-09; Тростино 2447-20.
- ¹¹³ Беж., Борисково 2386-05; Локн., Медвёдово 2570-10; Ягодкино* 2497-05.
- ¹¹⁴ В.-Л., Смычок 1869-31; Локн., Кошнево 2413-02.
- ¹¹⁵ Например: Беж., Борисково 2386-05; В.-Л., Мартинково 1726-16; Марьино 1810-39; Шелехово 2467-05; Локн., Володьково 2411-15, Зенцово 2412-15; Иванищево 2453-07; Степановщина 2410-06.
- ¹¹⁶ Например: В.-Л., Марьино 1810-07; Локн., Башово 2452-10; Прискуха 2501-04.
- ¹¹⁷ Например: Локн., Башово 2566-08; Сергеевское 2571-09.
- ¹¹⁸ В.-Л., Дрёпино* 1769-07; Хохлово 1869-36; Локн., Кошнево 2413-02.
- ¹¹⁹ Например: Локн., Башово 2567-14; Новос., Баландино 2340-01.
- ¹²⁰ Например: В.-Л., Хохлово 1708а-07; Новос., Баландино 2340-01.
- ¹²¹ Садилась верхом на помело. Помелом обычно выматывали угли в печи – это пучок сосновых веток, привязанный к длинной палке.
- ¹²² Например: Беж., Бардово 2384-02; Борисково 2386-05; Зубково 2348-04; Фильково 2368-15; Локн., Башово 2568-12, 2452-10; Самолуково 2567-15.
- ¹²³ Беж., Бардово 2384-02; Локн., Алексеевское 2504-03; Башово 2568-12.
- ¹²⁴ Беж., Бардово 2384-02; Цевло 2505-12; Локн., Зенцово 2412-15; Самолуково 2567-15; Сергеевское 2571-09; Тростино 2447-20; Новос., Баландино 2340-01.
- ¹²⁵ Новос., Фалютино 2390-46; Курочкино 2830-23; Локн., Алексеевское 2504-06; Пуст., Копнино 2031-11, 12.
- ¹²⁶ В.-Л., Мартинково 1726-12; Свистунково 1752-44. Упоминания о пении обрядовых песен во время жатвы: В.-Л., Каменка 2468-05; Новос., Маево 2843-03; Сатонкино 2847-14.
- ¹²⁷ Сведения о толоке во время жатвы: В.-Л., Мартинково 1726-16; Новос., Баландино 2340-01; Пуст., Копнино 2031-12, 2032-01. Сведения о подёнщине: Беж., Зубково 2348-04; Межник 2420-01; Фильково 2368-15; Локн., Леяха 2566-02; Новос., Астратово 2366-23.
- ¹²⁸ Указания на это содержатся в записях: В.-Л., Житницы 1753-34; Кострово 1870-14; Смычок 1869-31; Локн., Иванищево 2453-07; Тростино 2447-20.
- ¹²⁹ Например: В.-Л., Каменка 2468-07.
- ¹³⁰ В.-Л., Каменка 2468-05; Локн., Замошье 2565-17.
- ¹³¹ Локн., Тростино; Новос., Монино* 2367-04.
- ¹³² «Сукарáдки» – узелки на нити.
- ¹³³ «Кий», «киёк» – «дубинка с набалдашником» из березы, черемухи, «вереса», которые выкапывались с корнем, и из корневища вытачивали «набалдашник». Ручку могли украшать резьбой. Длина «кийка» зависела от роста парня, чтобы при ходьбе он мог опи-



- раться на «набалда́шник» (Новос., Вяз 2338-05; Мошково 2343-01).
- ¹³⁴ Сведения о «ломании» содержатся в записях: В.-Л., Кузнецово 1707-36; Сматы 1728-13; Новос., Вяз 2338-01; Лядово 2810-01; Мокрыши 2848-08; Мошково 2343-01; Пуст., Костьково 2012-17, 19; Лешно 2029-08.
- ¹³⁵ Зимой день святого Георгия – 26 ноября по ст. ст., весной – 23 апреля по ст. ст.
- ¹³⁶ День Николая чудотворца приходится на конец 9-й недели до Ильина дня.
- ¹³⁷ «Вязовское Богомоление» – праздник, который отмечался в Вязовском приходе «по завещанию»: проводили молебен, привозили батюшку, обходили и освящали поля. По указанию рассказчика, этот молебен проходил 22 июля, т. е. 9 июля по ст. ст. (Новос., Монино* 2373-27).
- ¹³⁸ Например: Локн., Ягодкино* 2497-05; Новос., Чертёж* 2371-01; Коларево 2362-01.
- ¹³⁹ Зафиксированы упоминания об укладке снопов в «одонья»: Локн., Володьково 2411-15; Самолуково 2567-02; Новос., Монино* 2373-25; Чертёж* 2371-01.
- ¹⁴⁰ Локн., Замошье 2565-15; Самолуково 2567-15; Сергеевское 2571-09; Новос., Монино* 2373-25; Чертёж* 2371-01.
- ¹⁴¹ В описании суммируются сведения из деревень: Локн., Замошье 2565-15; Самолуково 2567-15; Новос., Вяз 2339-11; Монино* 2373-25; Чертёж* 2371-01.
- ¹⁴² Данный подраздел составлен по звукозаписям: Беж., Зубково 2348-01; Новос., Глядково 2341-02; Пуст., Копнино 2031-01; Кряковка* 2844-08, 12.
- ¹⁴³ В подразделе обобщены сведения, полученные в деревнях: Беж., Бардово 2370-18; Новос., Баландино 2340-03–05.





Раздел 3 КАЛЕНДАРНО-ОБРЯДОВЫЙ ФОЛЬКЛОР

ОБРАЗЦЫ КАЛЕНДАРНО-ОБРЯДОВЫХ ПРИГОВОРОВ, КЛИЧЕЙ

ШУТОЧНЫЕ ПРИГОВОРЫ РЯЖЕНЫХ

№ 1. Диалог ряженых («молотят горох»)

- «– Я пасéил гарóх!
– Ну и харашó, што ты пасéил.
– Как, харашó?! Гарóх-та вы́рас редкий!
– Как, редкий?! Да так – плóха!
– Ну, чем плóха?! Струци́ст затó!
– Ах, ну так – харашó!
– Де ж харашó?! Сабра́лись папóвы сви́ньи, все и съели!
– Так – плохо!
– Как, плóха?! А я сви́ней перяби́л, кадку сала на-сали́л!
– Так э́та и харашó!
– Где ж харашó?! А сабра́лися мыши и вы́насили всё с кадки, нет!
– Так э́та ж плóха...
– Ничево́! Я и мыше́й перяби́л, сябе́ шубу сшил.
– Дак э́та ж харашó!
– Да где ж харашó?!..»

(Пуст., Мутовозово 2058-09).

№ 2. Приговоры ряженых («венчали» пару вокруг ступы)

- «Сяво́нни такую́ будим пару́ жани́ть!
А то ча́во адин к адно́му дахади́л,
Сталбы́ все сбил!»

(Пуст., Мутовозово 2058-08).

- «Сама́ с вершок,
П... с горшок,
Ж... ящичком,
П... гашничком»

(Локн., Замошье 2565-17).

№ 3. Приговоры ряженых («мешали масло»)

- «Ма́сельце мешаю,
С п... вашéй тяга́ю,
На зубы кладу»

(Локн., Кошнево 2412-19).

- «Кашу мешаю,
Вашéй сажа́ю»

(Локн., Сергеевское 2571-09).

МАСЛЕНИЧНЫЕ ОБРЯДОВЫЕ ВОЗГЛАСЫ-КЛИЧИ

№ 4

♪~276

д. Девичье, Новосokolьнический р-н, 2365-07



Сыр

да ма́с - ла, в пéч - - ке па - га́с - ла!

«Сыр да ма́с - ла, в пéчке пага́сла!»

№ 5

- «Прашлá наша Ма́сленца, пракати́лася,
А назад не вара́тилася!
[Большой] пост прижмёт нам усём хвост»

(Новос., Козлово 2850-27).

№ 6

- «Лучше б ба́енка сгарéла,
Чем я в ба́тьки заговела»

(Локн., Барсуки 1823-16).

№ 7

- «Девки, Ма́слена прахо́дит,
Настаёт Вяли́кий пост.
Палезáй, матка, пад печку,
Тяни́ редчину́ за хвост!»

(Пуст., Фомино 2052-04).



ОБРАЗЦЫ НАПЕВОВ И ТЕКСТОВ КАЛЕНДАРНО-ОБРЯДОВЫХ ПЕСЕН И ПРИПЕВОК

МАСЛЕНИЧНЫЕ ПЕСНИ

№ 1 (с вариантами напевов 1, 2 исполняются тексты 1–3, 5–8)

♩=168

д. Паново, Локнянский р-н, 1849-08



Мы Мас - лён - цу пра-ка - та - ли, пра - ка - та-ли, ду - ша, пра - ка - та - ли.

Мы Маслёнцу праката́ли,
Праката́ли, ду́ша, праката́ли.
На го́рушке не бува́ли,
Не бува́ли, ду́ша, не бува́ли.
Бл... Ма́сленца с(ы)падмани́ла,
Спадмани́ла, ду́ша, спадмани́ла.
На Ба́льшой пост посади́ла,
Посади́ла, ду́ша, посади́ла.
Бу́дем пасто́к пастава́ти,

Пастава́ти, ду́ша, пастава́ти.
Пайдём к папу́ спавяда́тца,
Спавяда́тца, ду́ша, спавяда́тца.
Мы пра ўсе гряшкі раска́жем,
Мы раска́жем, ду́ша, мы раска́жем.
А пра а́дін гряшо́к ня ска́жем,
Мы ня ска́жем, ду́ша, мы ня ска́жем.**
Мы ва де́вушках дивава́лись,
Па се́мь рябе́нкав зади́вава́ли.

Исп.: Сидоренкова М. И., 1896 г. р. Зап.: Теплова И. Б., 15.07.1985. Расш.: Лобкова Г. В., Суханова И. В.

№ 2 (вариант напева 1 – распространен в северных волостях Великолукского района)

♩=84

д. Ямно, Великолукский р-н, 1708-19

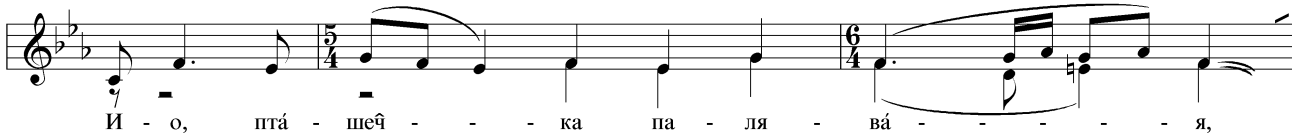

И - о, пта́ - ше́ч - - - ка па - ля - ва́ - - - я,



па - ля - ва́ - я, ле́ - ли, па - ля - ва́ - - - я.

И-о, пташе́чка палява́я,
Палява́я, ле́ли, палява́я,
И где ж ты была́-прыбува́ла,
Прыбува́ла, ле́ли, прыбува́ла?
И перьву но́чку – вы лясо́чку,
Вы лясо́чку, ле́ли, вы лясо́чку,
И а дру́гую – пад кусто́чком,
Пад кусто́чком, ле́ли, пад кусто́чком,
И пад ма́линовым листо́чком,
Все́ листо́чком, ле́ли, все́ листо́чком.**
Ишли-прайшли скамаро́хи,
Ишли аны́ па луже́чку,
Нясли́ в руках па наже́чку,
Вырезали па пруте́чку,
Сделали па гуде́чку:

Вы, гудки, ни гудіти,
Маво ба́тку ни будіти,
Мой ба́тнюшка – за ряко́ю,
А мату́шка – за Няво́ю.
Он няча́ста в го́сти ходіть,
Па анно́й но́чушки на́чуить,
Пад ако́шкам спатъ лажі́тца,
Ако́шичка аткрыва́ить,
Бе́ла све́ту дажида́ить:
– Устава́й, мая да́чушка,
Устава́й, мая ранна́я,
Праважа́й мене́ дамо́ю
Че́рез два по́ля шירו́ких,
Че́рез три лу́га зялёных.
Где ба́тка с до́чкой рысстава́лись,
Там зямелька рыздава́лись.

Исп.: Лебедева Н. С., 1907 г. р., Лебедева М. С., 1911 г. р., Чистова Т. Е., 1923 г. р., Солохова Е. А., 1922 г. р. Зап.: Мехнецов А. М., 06.02.1985. Расш.: Лобкова Г. В., Суханова И. В. Текст песни ранее опубликован: ППЗ. С. 68. № 67.



ВОЛОЧЕБНЫЕ ПЕСНИ

№ 3 (с вариантами напевов 3–5 исполняется текст 9)

♩=180

д. Черепаги, Локнянский р-н, 2539-06

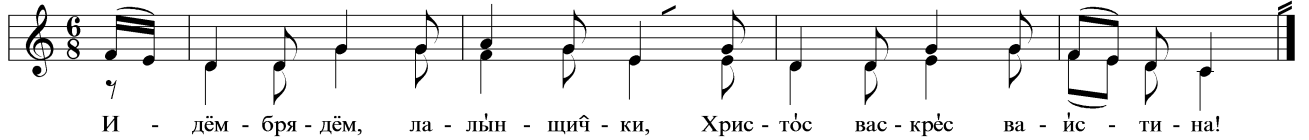

Идём-брядём, лалынщички,
Христос васкрес вайстина!
К чийму двару? – К хазяйскому,
Христос васкрес вайстина!
Хазяюшка, наш батюшка,
Христос васкрес вайстина!
Аткрый акно, гляди ў свой сад,
Христос васкрес вайстина!
В тваём саду пристол стайт,
Христос васкрес вайстина!
Пристол стайт, книга ляжит,
Книга ляжит напысына,
Христос васкрес вайстина!
Первый празник – Христовый дянёк,
Христос васкрес вайстина!
Втарой празник – Ягорий-свет,
Ягорий-свет каров пасёт,
Христос васкрес вайстина!

[Илья] прарок – зажимщичик,
Христос васкрес вайстина!
Где раз резнул – стаги стайт,
Христос васкрес вайстина!
Стаги стайт някрытыи,
Христос васкрес вайстина!
Святой Пакров, стага пакрой,
Христос васкрес вайстина!
Белым листом, белым(ы) снегам,
Христос васкрес вайстина!
Хазяюшка, наш батюшка,
Дари гаслям лалын(ы)щичкым,
Христос васкрес вайстина!
Эты гости – нячастаи,
В гадок разок, на адин(ы) часок,
Христос васкрес вайстина!
[воскликает]:
Христос васкрес! – Вайстину васкрес!

Исп.: Фомченкова К. И., 1913 г. р., Богданова А. К., 1924 г. р. Зап.: Шишкова О. В., 21.07.1988. Расп.: Лобкова Г. В., Суханова И. В.
Исполняли в первый день Пасхи, вечером, когда ходили по дворам.

№ 4 (вариант напева 3 – распространен в южных волостях Бежаницкого района)

♩=252

д. Бобровец, Бежаницкий р-н, 2508-12



Хазяйнушка, наш батюшка,
Христос васкрес, Сын Божий наш!¹
Аткрый акно, гляди в гумно,
В этем гумне мног празничкав,²
Первый празник – Христова день,
Втарой празник – Ягорий-свет,
Ягорий-свет каров пасёт,
Третий празник – Барис святой,

Барис святой лашадык пас,
Микола-свет – с сываленкуй.³
Хазяйнушка, наш батюшка,
Аткрый акно, гляди в гумно,
Хазяйнушка, наш батюшка,
Дари скарей, ня бау⁴ гастей,
Ня хошь дарить – пайдём-ка с нам,
Сабак дразнить, людей смяшить.**

Исп.: Савельева К. А., 1913 г. р. Зап.: Лобкова Г. В., 03.08.1988. Расп.: Лобкова Г. В., Суханова И. В.

¹ Припев исполняется после каждой строки, кроме 10–12 и 15.

² После пения исполнительницами был уточнен и дополнен текст: «В этам гумне – бальша царьква, в этай царькве – мног празничкыў».

³ «Севаленка», «свалка» – луно для зерна, используемое во время посева.

⁴ «Ня бау» – не задерживай.

№ 5 (вариант напева 3 – зафиксирован в единичной записи)

♩=192

д. Самолуково, Локнянский р-н, 2566-28





Идём-брядём, валымщича́чки.
 Спява́йтесь, братцы́, спява́йтесь!
 К чийму́ к двару́? – К хазя́йскому.
 Спява́йтесь, братцы́, спява́йтесь!¹
 Хазя́йнушка, наш ба́тюшка,
 Ты спишь-ляжи́шь с сваёй жа́ной,
 Ты спишь-ляжи́шь с сваёй жа́ной,
 С сваёй жа́ной, как с ба́рыний,
 Ня спи, аткро́й, аткро́й а́кно,

Сма́три в чи́сто, в чи́сто по́ля.**
 В чи́стом по́ли престо́л стаи́ть,
 На том престо́ле три кни́ги лежи́ть,
 У той кни́ги три пра́зничка,
 Три пра́зничка – зажи́нщи́чка:²
 Пе́рвый пра́зник – Христо́с васкрёс,
 Вто́рой пра́зник – Илья́ праро́к,
 Тре́тий пра́зник – зажи́нщи́чик.

Исп.: Емельянова О. Н., 1906 г. р. Зап.: Мехнецов А. М., 23.07.1988. Расп.: Лобкова Г. В., Суханова И. В.

¹ По комментарию исполнительницы, припев должен повторяться и далее – после каждой строки.

² Окончание текста исполнительница помнит неуверенно.

ПЕТРОВСКАЯ ПЕСНЯ

№ 6 (с данным напевом исполняется текст 11)

♩=96

д. Мартинково, Великолукский р-н, 1726-11



Ва по́ле гуля́ла, ва по́ле...
 Аго́нь рысклада́ла, аго́нь рысклада́...
 Змяю́ за... змяю́ зыжи́гала:
 Ко́я змяя́ лю́та, ой, куда́ пыляте́ла?

Исп.: Данилова Е. А., 1905 г. р. Зап.: Теплова И. Б., 05.02.1985. Расп.: Лобкова Г. В., Суханова И. В. «Петровская». Приводится наиболее стабильный вариант первой песенной строфы, при повторной звукозаписи певица повторила его без изменений, в следующих строфах подтекстовка смещается, хотя сам напев имеет ту же форму. Напев транспонирован на 1,5 тона вверх. Текст песни ранее опубликован: ППЗ. С. 181. № 215.

ПРИПЕВКИ (ЧАСТУШКИ) ВО ВРЕМЯ ПОЛЕВЫХ РАБОТ

№ 7

♩=108

д. Мутовозово, Пустошкинский р-н, 2058-03

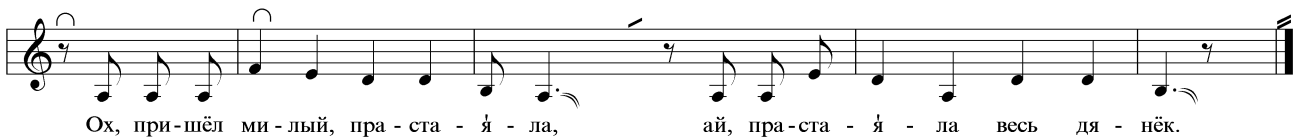
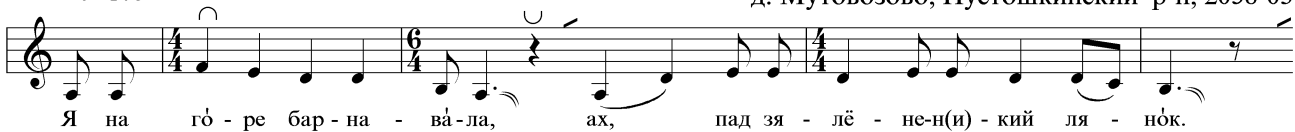

Я на го́ре барнава́ла,
 Ах, пад зялёне́н(и)кий ляно́к.
 Ох, прише́л милый, прастая́ла,
 Ай, прастая́ла весь дяне́к.

Исп.: Михайлова М. С., 1909 г. р. Зап.: Лобкова Г. В., 25.07.1986. Расп.: Лобкова Г. В., Суханова И. В. Пели во время полевых работ.



СОДЕРЖАНИЕ ПОЭТИЧЕСКИХ ТЕКСТОВ КАЛЕНДАРНО-ОБРЯДОВЫХ ПЕСЕН: ТЕМЫ, ОБРАЗЫ, СЮЖЕТНЫЕ МОТИВЫ. ПЕРЕЧЕНЬ ЗАПИСЕЙ

МАСЛЕНИЧНЫЕ ПЕСНИ И ПРИПЕВКИ

ВСТРЕЧА – ПРОВОДЫ МАСЛЕНИЦЫ:

*масленичная горка – «старое – молодое»,
«наши – чужие»; канун поста,*

Масленица – «обманщица»; наказания)

1. «Мы Масленицу састрячали»¹ (варианты напево- в 1, 2)

Мы Масленицу встречали. (Сыр с маслом почи-
нали).

Мы на горюшку выходили, сыр с маслом выно-
сили (с сыром кадочку выносили; кадку с творогом
выносили; вороного коня выводили, сыра с маслом
вывозили). Сыром горюшку «выкладали» («набыва-
ли»), блинами гору устилали, маслом поливали
(ручками «приклясали», ножками притоптали).

Наша горюшка, будь «катлива», а зарецкая
– «калатлива» («калахлава», «драгатлива», «спа-
тыклива»).

Наши бабушки – веселые, а зарецкие – угрю-
мые. Наши девушки – «гулливы» («гудливы»; «гар-
катливы», «игривы»), а зарецкие – блудливы («ще-
бятливы», «ляныи», «злы, бл...вы», «дурливы»). /
...Наши девушки, будьте игривы, молодухи – ве-
селые, стары бабы – «варкатливы» – на печи сидят
«варкочут», с печи лезть долой «не хочут», нас на
горку не пускают (нас, девушек, зажурили, на ули-
цу не пускали).

Варианты продолжения:

а) ...Мы думали, Масленица – шесть неделек, а
Масленица – шесть денечков.

б) ...Масленица наша, протянися, с пѣреду² до
порога, с порога – в чисты сени, а с сеней – в чисто
поле.

в) ...У нас на горочке веселье, а под горкой лён
посеян, в том льну травы нету, только есть трава –
повилица, у соседа жена – кобылица... [см. текст 5].

г) ...Не с-за гор ли снежки сыплют, не меня ли
домой кличут? – Иди, невестка, домой, у нас дома
«не тихоя»³ – свалился свѣкор со полатей, а све-
кровь со «ленушки»!⁴ – Если б знала я про то, я бы
подняла полаты выше того, чтобы свѣкор убился
больше того.

д) ...Кума к кумушке приходила, попросила:
– Кума-кумушка, дай рубашку! – Кума-кумушка,
провалися, у меня у самой ленок не родился.

Великолукский район:

Букровская вол.: Большая Усвята 2529-23, 45; Игнашево
1752-40; Куковичино 2553-21 (пр.); Мартинково

1728-10; Старые Тарасы 2553-27 (пр.); Лосево 1744-39 (с
прод.: «В нас на горюшке лён посеян»), 1745-07а; Тороп-
чино (Лосево) 1745-12 (с прод.: «Под горкой лён посе-
ян»); Шелехово 2467-06 (пр.), 07.

Горицкая вол.: Крутовраг 1801-23; Овсище 1768-57а,
1768-58.

Марьянская вол.: Буркино 1812-19 (пр.); Власково 1821-
05-07; Кашевицы 1869-13 (с прод.: «Под горкой лён по-
сеян»); Курова Гора 1821-38 (с прод.: «К попу пойдѣм
сповядаться»); Марьино 1810-34, 23 (с прод.: «Кума к
кумушке приходила»); Молоди 1812-03; Рожковичи
1841-10; Смычок 1869-31 (пр.).

Черпесская вол.: Городище 1813-06 (фр.); Губаны 1842-
04; Житницы 1753-33 (фр.); Кострово 1870-13 (т.); Ми-
хай* 1840-16 (т.), 17 (с прод.: «В Большой пост будем
спасаться, к попу пойдѣм сповядаться»); Овиново 1844-
08 (т.), 09 (с прод.: «Нас Масленица сподманила»); Са-
мушенки 1822-05; Хохлово 1708а-02, 1822-46 (пр.), 1869-
35; Шиши 1803-05.

Локнянский район:

Алексеевская вол.: Иванищево 2456-06, 2460-05 (т.); Ма-
рьино 2416-13 (т.); Медвѣдово 2570-08 (с прип. сл. «ду-
ша»), 2570-28 (с прип. сл. «душа»), [2578-18]; Чернушка*
2504-18 (фр. т.).

Локнянская вол.: Юхново 1823-45 (пр.).

Миритиницкая вол.: Вознесенское 2353-03, 2371-04, 08;

Мартьяново 2354-22 (т.); Фильково 2388-28 (т.).

Подберезинская вол.: Лазарево 1765-45; Паново 1849-06;
Полошутино 1803-34.

Самолуковская вол.: Башово 2452-04, 2568-09 (т.), 2569-09
(с прип. сл. «душа», с прод.: «Не с-за гор снежки белые
сыплют»); Воронцово 2499-05а (т.), 07 (пр.); Иванцево
2449-18; Кошнево 2412-17 (пр.), 2413-04, 05; Пашково
2567-10 (пр., т.); Самолуково 2566-30а; Терехово 2541-
27 (т.), 28 (т.), 41; Тряпичино 2539-51.

Новосокольнический район:

Бологовская вол.: Лиситки 1789-09 (т.; с прод.: «Наша
Масленица, протянися»).

Маѣвская вол.: Усадище* 2391-14 (т.).

Насвинская вол.: Погостище 2347-01 (т.), 02 (пр.).

Раменская вол.: Бритвино 2392-16 (т.); Раменье 2393-22
(пр.), 25; Рыкшино 2344-06 (т.), 10; Фетинино 2346-02
(пр.); Щепчино 2394-35-37 (пр.).

Руновская вол.: Гришино 2831-21 (пр.); Курочкино 2830-
28 (пр.).

¹ В данной традиции часто происходит объединение в развер-
нутом песенном тексте масленичной песни сюжетных мо-
тивов, которые нередко составляют основу различных самосто-
ятельных текстов.

² «С пѣреду» – из переднего (красного) угла.

³ «Не тихоя» – не тихо, несчастье.

⁴ «Ленушка» – лежанка на печи.

2. «А мы Масленицу прокатали» / «У нас Мас- леница – дорогая» (варианты напево- в 1, 2)

Мы Масленицу прокатали, в ямочку закопали
(под угольщиком закопали; в сыру земельку закопа-
ли). Лежи, Масленица, до «налѣтья», до доброго «слѣ-
тья». А «налѣта» раскопаем, «лядяначкам» раскатаем.

Великолукский район:

Горицкая вол.: Тулубьево 1777-05 (т.)

Локнянский район:Миритиницкая вол.: Миритиницы 2359-01 (т.), 02 (пр.).
Самолуковская вол.: Прискуха 2589-29 (с зач.: «Масленица дорогая»).Новосокольнический район:

Маёвская вол.: Усадище* 2391-13.

Раменская вол.: Лёхово 2392-23 (с зач.: «Масленица дорогая»).

Руновская вол.: Шухово 2807-10, 11 (пр.), 2808-11.

3. «А мы Масленицу прокатали» / «У нас Масленица – дорогая» / «Нас Масленица сподманила» (варианты напевов 1, 2)

Мы Масленицу прокатали (провожали; дорогую «проиграли»). На горушке не бывали. Сыра с маслом поскребáли (сыр с маслом доедали; сыр с маслом не едали, молока в глаза не видали).

У нас Масленица – дорогая, немножко постояла. Мы думали – семь неделек, а Масленица – семь денёчков. / Нас Масленица («б... Мáсленца») «спадманила». На Большой пост посадила, на хрен, на редьку и на кислую капусту.¹

Варианты продолжения:

а) ...Будем пост «постовáти» (будем спасаться), пойдем к попу «споведáться» [исповедоваться], мы про все грешки расскажем, про один грешок не скажем. Как мы в девушках «дивовáли», семерых молодцов любили. По семь детей родили, по восьмому загубили (восьмерых ребят родила, девятого загубила), под ёлочкой закопали, правой ножкой затоптали. (По семь штук ребят родили, под сосенкой хоронили. Сырая сосенка, будь им матка. А сырой дубок, будь им батька. Белые берёзы – сёстры).²

б) ...По семеро мы рожали, под листочек хоронили, там шли-прошли скоморохи... [см. текст 7].

в) ...Лучше б «баенка» у батюшки сгорела, чем я в девушках «заговéла».

Те же сюжетные мотивы могут располагаться в другом порядке, образуя, например, следующую последовательность:

Масленица дорогая немножко постояла. Мы думали – семь неделек, а Масленица – семь денёчков.

Нас «Мáсленца» («скорёхонько») «спадманила», на Большой пост посадила...

А мы будем пост «постовáти», пойдем к попу споведаться... [исповедаться].

Великолукский район:

Букровская вол.: Игнашево 1752-41 (с зач.: «Нас Масленица сподманила»), с прод.: «Ишли-прошли скоморохи»); Куковичино 2553-22 (фр.); Лосево 1744-40, 1745-076; Мартинково 1726-01 (т.), 02; Свистунково 1752-22 (т.; с зач.: «Нас Масленица сподманила»); Старые Тарасы 2553-28 (пр.).

Горицкая вол.: Овсиче 1768-576.

Марьинская вол.: Ведерниково 1812-13; Кашевицы 1869-14 (с прод.: «К попу пойдем сповядаться... Масленица дорогая немножечко постояла»); Марьино 1810-24.

Черпеская вол.: Кострово 1870-12; Михаи* 1840-18; Пахомково 1812-29 (с зач.: «Нас Масленица сподманила»); Сосноваха 1871-08 (с зач.: «Нас Масленица сподманила»).

Локнянский район:

Алексеевская вол.: Иванищево 2456-07, 2460-04 (т.), 08; Карелово 2588-05 (пр.); Козино 2415-13 (т.); Марьино 2416-09 (т.); Сергеевское 2571-10 (с зач.: «Мы на горушке не бывали» и прип. сл. «душа»).

Локнянская вол.: Юхново 1823-44 (пр.).

Миритиницкая вол.: Вознесенское 2371-06 (фр. т., с зач.: «Нас Масленица обманила»); Калиткино 2358-02 (т., пр.).

Подберезинская вол.: Паново 1849-08 (с прод.: «Пойдем к попу сповядаться»).

Самолуковская вол.: Воронцово 2499-056 (т.); Кошнево 2412-18; Малое Каськово 2450-08 (т.); Самолуково 2566-306; Тростино 2447-09 (пр.), 16 (т., пр.).

Новосокольнический район:

Раменская вол.: Бритвино 2392-17 (т.); Козоногово 2394-21 (т.), 25; Моршилово 2391-33 (пр.); Раменье 2393-20 (пр., т.); Рыкшино 2344-10; Фалютино 2390-26 (т.).

¹ Данные сюжетные мотивы могут лежать в основе самостоятельных текстов масленичных песен, а также открывать песенную форму.

² Соединение двух сюжетных мотивов – «Масленица обманула» и «будем пост постовати» – в данной традиции явление очень устойчивое. Только в редких случаях эти два сюжетных мотива составляют основу различных самостоятельных текстов.

4. «Роди, Господи, лён долгой!»

Роди, Господи, лён долгой! [множественно повторяется].

Локнянский район:

Миритиницкая вол.: Рыкайлово 2355-06 (пели во время катания на лошадях).

БРАЧНЫЕ ПАРЫ

зятя – молодухи; похвала – хула

5. «На горушке лён посеян» (варианты напевов 1, 2)

На горушке лён посеян, во льну растет повилиця. У Ивана жена (наша Алёна) – кобылица.

За водой пойдет – обольётся, за стол сядет – обожрётся. / Она воду носить ленится, за дровами пойдёт – разобьётся, за водой пойдёт – обольётся. / Она полоть-толочь не умеет, за водой пойдёт – обольётся, за квасом пойдёт – обопьётся, за хлебом пойдёт – обожрётся. / Она коров доить ленится, молоко хлебает большой ложкой-поварёшкой.

Великолукский район:

Черпеская вол.: Городище 1813-08 (т.).

Локнянский район:

Алексеевская вол.: Марьино 2416-08 (т.).

Подберезинская вол.: Паново 1849-09.

6. «Вился-вился хмелёк по болоту» (варианты напевов 1, 2)

Вился хмелёк по болоту, прививался ко воротам ко тесовым, к закруточкам золочёным. Просил-



ся хмельёк ночевати, у кого жёночка молодая, перинушка пуховая.

Толочь-молоть – то не дюжа, плясать-скакать – то «досу́жа». / За дровами пойдёт – разобьётся, за водой пойдёт – обольётся.

Великолукский район:

Черпеская вол.: Шиши 1803-06.

Локнянский район:

Самолуковская вол.: Башово 2568-03 (т.).

СУДЬБА: «СВОЯ – ЧУЖАЯ СТОРОНА»

*«проклятое замужество»,
несогласная семья, разлука*

7. «Ты, пташечка полевая» (варианты напевов 1, 2)

Пташечка полевая, где ж ты ночку ночевала? – В чистом поле под кусточком, под ракиновым листочком (во лесочке под ракиновым кусточком, под малиновым листочком).

Тут шли-прошли скоморохи, вынули по ножечку, вырезали по пруточку (высекли по дубочку), сделали (вывернули) по «гудёчку».

Вы, гудки мои, не гудите, моего батюшку не будите.

Мой батюшка – за рекою, а матушка – за Невою, варит пиво молодое («курит» вино молодое).

Варианты окончания:

а) ...Он [батюшка] нечасто в гости ходит, одну ночушку ночует. Под окошком спать ложится, окошечко открывает, бела света дожидает: – Вставай, моя дочушка, провожай меня до дому через два поля широких, через три луга зелёных. Где батька с дочкой расставались, там земелька раздавалась.

б) ...Мои братцы пиво варят, меня в гости ожидают. А невестки избу рядят, меня в гости ожидают. А сестрицы на дорожку выбегают, меня, горюшеньку, встречают.

Великолукский район:

Букровская вол.: Бокланово 1753-13; Лосево 1744-42; Свистунково 1752-21; Ямно 1708-19, 20.

Черпеская вол.: Городище 1813-07; Гусиный Бор (Бор) 1746-05 (пр.).

Локнянский район:

Подберезинская вол.: Паново 1849-07.

8. «И на улице снежок сыплет» (варианты напевов 1, 2)

На улице снежок сыплет, батька-свёкор домой кличет: – Молодушка молодая, ягодка наливная, иди домой поскорее, твои детки дома плачут.

Вариант окончания: – Свёкор-батюшка, я не нагулялась, с ребятами не наигралась – с ребятами молодыми, неженатыми-холостыми.

Великолукский район:

Букровская вол.: Лосево 1744-41; Мартинково 1725-15; Торопчино (Лосево) 1745-13.

ВОЛОЧЕБНЫЕ ПЕСНИ

СЛАВЛЕНИЕ ХРИСТА – ПОЗДРАВЛЕНИЕ ХОЗЯЕВ

волочebники и хозяин, «праздники-помощники»;

чудо – «Божья благодать»; просьба подарить

9. «Не шум шумит, не гром гремит» / «Не гром гремит, не шум шумит» / «Идут-бредут вольнички» / «Идём-бредём, лалымщички» / «Идём-бредём дорогою» / «Челом здоров, хозяйнушка» (варианты напевов 3–5)

Не шум шумит, не гром гремит. Идут-бредут «валынщички». (Шумят-гремят «лалымщички»; Идём-бредём дорогою широкою). Под чьё окно? – под хозяйское (к чьему двору? – к хозяйскому).

Хозяюшка, наш батюшка, ты спишь-лежишь со своей женой, что с барыней (со своими сынами – желтыми кудрями, со своими дочками – с «румяночками», с «боярочкам»), под окошечком на перинушке (кроватушка тесовая, перинушка пуховая).

Варианты развития сюжета: ¹

а) ...Встань-проснись, сходи на двор. Погляди на дворе – благодать Божья. Коровушки телились, всё тёлочек – твоим дочкам «приданочки». Кобылушка – жеребчика – твоему сыну жениться.

б) ...Открой окно, гляди в гумно (в поле). В твоём гумне (в твоём поле; в чистом поле; на твоей нивке) церковь стоит, в этой церкви престол стоит, на престоле книга лежит, в книге – шесть праздничков. / В твоём гумне роса пала, церковь стала престольная, богомольная, в этой церкви пять праздничков. / В твоём гумне костёр горит, церковь стоит, много праздничков. / В твоём гумне – зелёный сад, железный тын, в этом саду Божья церковь (в этом саду много праздничков). / В твоём гумне – много праздничков (три праздничка, три угодничка).

Далее перечисляются «праздники-помощники» (состав праздников может различаться):

Первый праздник – Христов денек (Христос воскрес) – «яйца катать».

Второй праздник (ещё праздник) – Егорий свят – коров пасёт (травы даёт).

Третий праздник (ещё праздник) – Борис святой (Борис и Глеб) – «кожевничек» («канятничек»; «лошадничек»; коней пасёт, «лошадушек»).

Ещё праздник – «Микóла» свят – «засёвничек» (с «сёвалинкой»; с «засёвочкой»; гору роет, горох сеет; овец пасет; курей пасёт). / «Микóла»-свет «ровый» роет, горох сеет, Богу молит: – Создай, Господь, в засеке спор, в квашне подъём!

Троица – «сама третá»,² к обедни шла, Петра-Павла с собой звала.

Ещё праздник – Петров денёк – «закóсщичек», «загóнщичек».

Ещё праздник – Илья пророк – «закáинщичек», «зачáинщичек» («зажни снопок»; «с зажиночкой»;



«Илья святá» – «зажинщицка»). Золотым серпом, правой рукой. Где раз резнет – там сноп вяжет (где раз резну, там сноп кладу), где сноп вяжет – там стоечка, где стоечка – там сотенка, где сотенка – там тысяча, где тысяча – там счёта нет (где сноп нажнёшь – там бабочка, где бабочка – там стоечка; где зёрнышко – там пясточка, где пясточка – там сноп свяжу; где сноп свяжешь – скирду складёшь). На «рей» везёшь, пирог пекёшь (домой вожу, на «рей» сажу. С «рёя» мечу, замолачиваю. Пиво варю, сына женю). / Илья пророк – «зажымщик». Где раз резнул, стога стоят некрытые. Святой Покров, стога покрой белым снегом.

Хозяюшка, наш батюшка, дари гостей «вольничков» (не май гостей, дари скорей) – пару яиц, пирога конец. Эти гости нечастые (незваные, небывалые) – в годок разок, в Христов денек, на один часок.

Не хочешь дарить – одень кафтан, пойдём с нами, собак дразнить (волков давить), грязи месить, людей смешить.

Варианты окончания:

а) [пропевают]: ...Не много дарить – пару яиц, пирога конец, кружку пива, полуштоф вина (пива – кружку, вина – «осьмушку»). Кружку пива – для голоса, полуштоф вина – для смелости.

б) [выкрикивают]: ...Пару яиц, пирога конец, кружку пива, стакан вина!

в) [если хозяин не хочет одаривать]: ...Не будешь дарить – амбар сгорит. Не дашь яйца – сдохнет овца. Не дашь другого – сдохнет корова. Не дашь три – сдохнешь ты.

г) [выкрикивают]: Христос воскрес! [Хозяин должен ответить]: Воистину воскрес!

Варианты припевного раздела: «Христос воскрес воистину»; «Христос воскрес, Сын Божий наш»; «Христос воскрес, вольнички» [с повтором последнего слова предыдущей строки]; «Спевайтесь, братцы, спевáйтесь».

Бежаницкий район:

Бардовская вол.: Бардово 2384-01 (пр.), 2509-12 (с зач.: «Хазяйнушка, наш батюшка»); Бобровец 2508-12 (с зач.: «Хазяйнушка, наш батюшка»); Струпливец 2572-03, 11 (пр., с зач.: «Хазяйнушка, наш батюшка»); Шумиха 2544-15 (с зач.: «Хазяйнушка, наш батюшка»).

Кудеверская вол.: Алоль 2351-11; Заречье 2386-02 (с зач.: «Хазяйнушка, наш батюшка»); Кудеверь 2370-02; Медвёдово 2350-08 (с зач.: «Хазяйнушка, наш батюшка»); Павлово 2367-18 (с зач.: «Хазяйнушка, наш батюшка»), 2381-13; Сукино 2385-08 (пр., с зач.: «Хазяйнушка, наш батюшка»).

Цевельская вол.: Вихрище 2462-02 (с зач.: «Идём-бредём по улице»).

Великолукский район:

Горицкая вол.: Крутовраг 1801-22.

Марьинская вол.: Марьино 1810-37; Смычок 1869-28, 29. Черпесская вол.: Городище 1813-11 (пр.); Дрёпино* 1769-02; Михай* 1840-21; Хохлово 1708а-04-06, 1869-37, 1870-01 (с зач.: «Идут-бредут вольнички»).

Локнянский район:

Алексеевская вол.: Алексеевское 2503-06 (фр., т.), 10; Иваннишево 2458-06; Карелово 2588-07 (с зач.: «Хозяюшка, наш батюшка»); Карцево 2501-26 (пр.); Козино 2415-11; Марьино 2416-14 (пр., т.); Медвёдово 2570-09 (фр. т.), 11 (пр.), 30 (пр., т.); Сергеевское 2571-12.

Миритиницкая вол.: Богданово 2388-02 (с зач.: «Идём-бредём дорогою»); Вознесенское 2353-05; Демидово 2357-04 (с зач.: «Идём-бредём дорогою широкою»); Калиткино 2358-03 (с зач.: «Идём-бредём дорогою»); Миритиницы 2359-03 (т.), 04; Обухово 2373-19 (пр.); Рыкайлово 2355-12 (с зач.: «Ишли-бряли дорогою»); Фильково 2388-30.

Самолуковская вол.: Башово 2452-03, 09 (т.), 2566-22 (с зач.: «Идём-бредём, вольнички»), 2568-11; Валуевское 2569-10 (с зач.: «Идём-бредём, вольнички»); Володьково 2411-11; Волынцево 2538-30; Воронцово 2498-14 (т.); Замошье 2565-16; Иванцево 2449-15; Кошнево 2413-07 (с зач.: «Идём-брядём, лалымщички»); Липшани 2411-02; Паново 2452-11; Поддубье 2453-03 (фр. т.); Прискуха 2501-03, 2589-03 (с зач.: «Идём-брядём, лалымщички»), 21, 2590-01 (с зач.: «Идём-брядём, лалымщички»), 2564-09; Самолуково 2566-28 (с зач.: «Идём-бредём, вольнички»); Степановщина 2410-11 (т.), 12 (т.), 17; Сухлово 2414-18; Терехово 2542-02; Тростино 2447-10; Тряпичино 2539-49, 50; Черепяги 2539-06 (с зач.: «Идём-бредём, вольнички»).

Новосокольнический район:

Бологовская вол.: Лиситки (с зач.: «Идут-бредут вольнички») 1789-07 (т.), 08; Санталово 1802-10; Собольки 1788-36.

Вязовская вол.: Антушово 2338-24, 25 (с зач.: «Идём-бредём дорогою широкою»); Вяз 2390-22 (с зач.: «Идём-брядём, вальнички»), 2393-15 (пр., с зач.: «Идут-бредут вальнички»); Девичье 2365-10 (с зач.: «Ишли-бряли лалымщички»); Дровенёво 2390-09, 18 (с зач.: «Хазяйнушка, наш батюшка»); Кошнево 2365-17 (с зач.: «Идём-брядём, вольнички»); Монино 2363-53, 2364-07 (с зач.: «Хозяйнушка, наш батюшка»); Мошково* 2352-05 (с зач.: «Ты спишь-лежишь с своей женой»); Чертёж* 2384-05.

Маевская вол.: Усадище* 2391-15, 16.

Островская вол.: Козлово 2850-25 (с зач.: «Идём-бредём дорогою»); Мокрыши 2849-06 (с зач.: «Идём-бредём дорогою»); Новое 2810-05 (т., с зач.: «Хозяюшка, наш батюшка»), 06 (пр.), 07; Павлово* 2028-07 (с зач.: «Идём-бредём дорогою»); Сушино 2831-42, 43 (с зач.: «Идём-бредём, вольнички»), 2850-40 (с зач.: «Идём-бредём, вольнички»).

Раменская вол.: Бритвино 2392-18; Климово 2345-08, 09 (с зач.: «Идём-брядём, лалымщички»); Козоногово 2394-26; Лёхово 2392-26 (т., с зач.: «Идём-брядём, лалымщички»); Маньково 2390-53 (с зач.: «Идём-брядём, вальнички»); Овсиче* 2366-10 (пр.); Струги 2362-20 (т., с зач.: «Идём-брядём, лалымщички»), 21; Фалотино 2390-33 (пр., с зач.: «Идём-брядём, вальнички»); Щепчино 2394-40, 41, 2395-18.

Руновская вол.: Овсяниково 2845-15, 2846-01 (с зач.: «Идут-бредут вольнички»); Хряни 2847-07, 08; Шухово 2807-08 (с зач.: «Идём-брядём, лалымщички»); 2808-09 (с зач.: «Идём-брядём, лалымщички»).

Пустошкинский район:

Бессоновская вол.: Копнино 2031-06 (с зач.: «Не гром гремит»); Фомино 2052-07 (с зач.: «Идём-бредём дорогою»).

Васильковская вол.: Кряковка* 2845-02 (т.), 04 (с зач.: «Челом здоров, хозяйнушка»).

Щучинская вол.: Мутовозово 2058-13 (с зач.: «Здоров, здоров, хозяйнушка»).



¹ В некоторых вариантах волочебных песен возникает вставка сюжетного мотива – «в хозяйском дворе приплод» («коровушка телилась, лошадушка жеребилась»). Тексты подобного строения встречаются на представляемой территории в единичных записях.

² «Сама трета» – сама третья.

ИВАНСКАЯ ЗАКЛИЧКА

ЗАКЛИКАНИЕ ИВАНА И МАРЬИ

10. «Иван и Марья»

Иван и Марья, приходи на горку, спеку я кокорку, семечками намажу, тебе не покажу!

Бежаницкий район:

Цевельская вол.: Цевло 2508-02 (припевали, когда парились в бане «иванским венником» из новой березы, добавляли траву «иван-да-марья»).

ПЕТРОВСКАЯ ПЕСНЯ

ЗАКЛИНАНИЕ ОТ КОЛДОВСТВА

11. «Во поле гуляла» (напев 6)

Во поле гуляла, огонь «раскладала», змею зажигала. Куда, змея люта, куда полетела?

Великолукский район:

Букровская вол.: Мартинково 1726-08 (т.), 09, 11.

ЖАТВЕННЫЕ ПЕСНИ («ПАЖИННЫЕ», «ПАЖИНАШНЫЕ»)

ВЕСТЬ ОБ ОКОНЧАНИИ ЖАТВЫ

благодарение Богу; требование угощения у хозяев

12. «Слава тебе, Боже, два поля пожала»

Слава тебе, Боже, два поля пожала, третья запала. Жала, не гуляла, краю не видала.

Великолукский район:

Букровская вол.: Мартинково 1726-12 (т.), 13 (пр.); Игнашево 1752-44 (пр.).

13. «Как на нашей нивке сегодня пожинки»

Как на нашей нивке сегодня пожинки. Наш хозяин-селезень за горелкой полетел, а хозяйка-утка развернется круто. Хозяюшка наша, варила ль ты кашу?

Локнянский район:

Алексеевская вол.: Алексеевское 2504-06 (фр. т.).

Новосокольнический район:

Бологовская вол.: Гостилово 1787-44.

Раменская вол.: Фалютино 2390-46 (пр.).

Руновская вол.: Курочкино 2830-23.

Пустошкинский район:

Бессоновская вол.: Копнино 2031-11а (т.), 12 (пр.).

ОБРЯДОВАЯ ПРИПЕВКА НА «МЕЖЕННЫЙ БОРИС»

ВЕСТЬ О ПРАЗДНИКЕ

требование даров

14. «По Борису, по завету»

По Борису, по завету – парочка яичек, пирога «конечик», молочка «лапешку», круп «поварешку»! Бабка, давай сюда!

Локнянский район:

Алексеевская вол.: Карцево 2502-22 (пастух обходит дворы).

* * *

Перечень записей рождественского и пасхального тропарей

«Рождество Твое, Христе Боже наш»

Локнянский район:

Самолуковская вол.: Башово 2566-23; Самолуково 2566-29.

Новосокольнический район:

Руновская вол.: Овсяниково 2847-09 (т.).

«Христос воскрес»

Локнянский район:

Алексеевская вол.: Алексеевское 2504-02.

Новосокольнический район:

Руновская вол.: Хряни 2847-09.

Пустошкинский район:

Бессоновская вол.: Фомино 2052-05.

Перечень записей различных форм пастушьих сигналов и ауканья

Великолукский район:

Букровская вол.: Каменка 2469-05 (как «укались» в лесу).

Локнянский район:

Алексеевская вол.: Медвёдово 2571-09.

Миритиницкая вол.: Вознесенское 2354-05, 2372-01.

Самолуковская вол.: Альфимово 2565-25, [2578-02] (выкрики пастуха); Башово 2568-13 (выкрики пастуха);

Тростино 2449-06.

Новосокольнический район:

Вязовская вол.: Мошково 2341-15–17 (переключка пастухов); Мошково* 2352-16, 17 (дети «покликали» в поле).

Маевская вол.: Маёво 2845-06 (во время жатвы).

Раменская вол.: Козоногово 2394-29; Раменье 2344-01;

Рыкшино 2345-03; Страховно 2344-02.

Руновская вол.: Овсяниково 2847-05.





Раздел 4

ИНСТРУМЕНТАЛЬНЫЕ И ПЕСЕННО-ХОРЕОГРАФИЧЕСКИЕ ТРАДИЦИИ

В деревнях в настоящее время из музыкальных инструментов широко распространены *балалайки* и *гармони* («хромки»). По воспоминаниям, в довоенные годы особой любовью пользовались старинные «*тальянки*». ¹ Хороший гармонист мог идти по улице, поставив на голову тальянку, и играть на ней (Новос., Вяз 2338-01). В экспедиционном собрании содержатся звукозаписи игры трех тальянщиков из Бежаницкого района: Тимофея Ивановича Иванова (1902 г. р.), Алексея Васильевича Гаврилова (1903 г. р.) и Николая Андреевича Сидорова (1928 г. р.). Все трое исполняли старинные наигрыши на тальянках-пятирядках. Несомненно, звукозаписи тальяночной игры представляют уникальный и неповторимый материал, свидетельствующий о своеобразии и богатстве выразительных возможностей этого музыкального инструмента.

Особой ценностью обладают записи *скрипичной* игры от Василия Федотовича Кривенко (1905 г. р.), Гаврилы Семёновича Голубева (1906 г. р.), Николая Лаврентьевича Иванова (1913 г. р.). Важен тот факт, что музыканты сохраняют приемы игры на скрипке, свидетельствующие об исторической глубине местной инструментальной традиции: скрипач держит инструмент вертикально с опорой в колено и использует в качестве игровых две-три струны. Кроме того, жители деревень вспоминают о самодельных скрипках, имеющих форму гудка – долбленный корпус, жильные струны. Смычок называют «лучком» (Локн., Ледея 2566-03; Осиновка 2830-29; Новос., Вяз 2338-01).

Скрипка могла играть в ансамбле с гармонью или мандолиной (Локн., Осиновка 2830-32). В послевоенные годы на гулянье в деревнях собирались и большие ансамбли: две балалайки, гармонь, скрипка, мандолина, гитара (Новос., Вяз 2338-01).

Лишь в отдельных деревнях записаны рассказы о *гусях* (о 6-струнных гусях – Локн., Карцево 2569-31). Встречаются упоминания о *ложкарях* – слепой «выигрывал и пад песни, и пад пляску» (Новос., Струги 2362-26).

По воспоминаниям, прежде музыкальный инструмент был в каждой семье: «А у нас гармоней много там была. А мальцы – так каждый в балалайку играл, каждый-каждый малец! Балалайщик свой

был – была надéлаить балала́ек им» (Локн., Бор* 2502-27). Нередко музыкальные инструменты мастерили жители деревень простейшим способом из подручного материала. Существуют описания самодельной балалайки, округлый корпус которой выдалбливался из «чёрной ольхи», к деревянным колкам крепились три струны (из проволоки или суровой нити) (Беж., Бардово 2544-33).

♦ Традиционные наигрыши под шествие с пением припевок

Большим разнообразием отличаются исполнительские интерпретации основного наигрыша «*Скобаря*» («*Скобаря под песни*», «*Псковская под песни*», «*Цевельская*», «*Монтеевская*», «*Вязовская*», «*Смотская*» и т. д.). По игре можно было отличить одного музыканта от другого, хотя исполняли они один и тот же наигрыш (Новос., Вяз 2338-01). Кроме того, каждый музыкант владел разными вариантами игры и воспроизводил их в зависимости от ситуации. «Скобаря» можно играть «с растягом», «отлого» («*Скобаря длинногова*», «*скучного*», «*унывного*») и «часто» («*Скобаря весёлого*»). ² Когда на ярмарке парни из разных деревень повздорят, наигрыш звучит особенно динамично, напористо – «*Скобаря под драку*». В этом случае игра сопровождается «*ломаньем*» – особой формой мужской пляски с пением припевок «под задор»:

«Скыбарі, наши ребята,
А чаво скабарітися?
А в вас па ножику в кармане,
А кулака байтися!».³

Возвращаясь с гулянья в нерадостном настроении, музыкант тот же наигрыш воспроизводит в высоком регистре: «*Скобаря тоненького – с неудачей*». Многие исполнители могут воссоздать наигрыш в том виде, как он звучал прежде, как играли отцы и деды: «*Скобаря старинного*». По-разному играют «Скобаря» под мужские и женские припевки. Выделяется группа рекрутских и военных припевок:

«Рекрутá наши скучный,
Ой, а ударяйт скука их,
Ой, сваю родину брасають,
Ой, ящё девчонок маладых».



«На германской на границы,
Ой, мой милёнок умирал,
Ой, глазки сёрыи, весёлыи,
Ой, только навеки закрывал»

(В.-Л., Ямно 1708-08).

Записаны и другие наигрыши, сопровождающие шествие по деревне с пением «припевок» («коротких песен»): «Бологовка» («Бологолка», «Бологовка прохожая», «Бологовка отрывистая»); «Колотушка»; «Новоржевская», «Разливная»; «Полянская» («Сумецкая»). Варианты перечисленных наигрышей могут различаться в зависимости от приемов игры: «на все», «на басок» (при игре на тальянках), «на высоких», «на низких» (при игре на скрипке).

♦ Традиционные наигрыши под пляску

В деревнях особой популярностью пользуются инструментальные наигрыши «Русского» («Русского по-старинному», «Барынька», «Крутая»), «Трепака», «Залётка», «Соломушка», «На-первое», «Ши варить», «Завидочка», «Подергуха», «Ляно́ва», «Ляво́ниха» («Под яблонькой»), «Камаринского».

В Новосокольническом, Великолукском, Бежаницком районах была распространена старинная традиционная женская пляска: женщины плясали «кружком» – от 3 до 6 человек ходят по кругу (друг за другом, одна перед одной, бочком), равномерно притопывая ногами; могут держать в одной руке платок (поднимали руку вверх, помахивали платком), могут прихлопнуть руками, подбоchenиться. Поскольку женщины раньше носили длинные сарафаны, то движения ног в пляске были незаметны. Женщина двигалась плавно, как будто плыла.⁴ «Кружком плясали» под игру на балалайке, гармонии (наигрыши «Ба́рынька», «Русского»). Во время пляски женщины «приухивали», «причичикивали» («чи-чи-чи-чи...» или «ш-ш-ш-ш...»), припевали припевки (В.-Л., Ямно 1708-08; Новос., Фетинино 2346-01).

«Камаринского» пляшут и мужчины, и женщины – по очереди, «кто как может» (В.-Л., Кузнецово). Парни плясали «Русского» вприсядку, «выкидывали колёна», дробили (под наигрыши «Русского», «Залётка») (Беж., Кудеверь 2367-27).

Более поздние пляски – «Сербияночка», «Страндания», «Цыганочка», «Семёновна» – сопровождаются наигрышами, имеющими те же названия. Это парные виды пляски (пляшут парень с девушкой или две женщины: одна пляшет, вторая стоит, поет, потом меняются местами), при этом женщины дробят ногами, прискакивают, что не характерно для старинной женской пляски.⁵

На игрищах самая скорая игра – «Крутеля» – сопровождает пляску, построенную на кружении

пар (парни с девушками кружатся под руку) (В.-Л., Берглезово 1729-04). В других деревнях эта пляска именуется «Ляво́нихой» (В.-Л., Лосево 1745-03). Интересный вариант подобной пляски записан в д. Антушово Новосокольнического района – играли «В носы́» под наигрыш «Русского»: парни загадывали, кому какая девушка нравилась, и договаривались между собой, после этого одна из девушек подходила и кружилась по очереди с каждым парнем под руку; если это не тот парень, который ее «загадал», то он, покружившись, показывал девушке «нос», если девушка находила свою пару, они отходили и садились вместе; потом девушки загадывали парней, а те по очереди подходили, приплясывая («трапакá забива́ют»), и также кружились с каждой девушкой (Новос., Антушово 2338-13). Во время гуляний молодежи сменялись разнообразные формы совместных плясок: «Гуся́» (бегали вереницей за ведущим, повторяя все его движения) (В.-Л., Тулубьево 1777-06); многофигурные пляски на 4–6 пар: «На первую», «Ляво́ниха», «У ворот», «Кадрель», «Лентяя́», «Метелица» (Локнянский, Новосокольнический районы).

♦ Пастушеские наигрыши

В деревнях до сих пор бытует развитая традиция игры пастухов на рожке: ольховая или тростниковая «дудка» (пищик) с «рогом», «трубой» (раструбом) из бересты или из ольховой коры (в отдельных случаях – из коровьего рога – Новос., Вяз 2339-15). Количество отверстий в дудке – 3 (по самым распространенным данным), но могло быть и больше (до 6). Игру на рожке было слышно за 2–3 км – «гулы́ раздаются» (Новос., Вяз 2339-15, 2365-43).

Зафиксированы упоминания об использовании пастухами *деревянных долбленых труб*.

Дети, когда пасли коров в поле, делали себе *тростниковые «дудки»* (с пищиком) и играли на них в любое время. Встретилось самобытное наименование тростниковой дудки – «просвирель» (В.-Л., Каменка 2469-06). Пастухи и дети для развлечения могли играть одновременно на двух дудках (Новос., Девичье 2365-11; Вяз 2365-45).

Дети также делали себе «свистки́»: срезали тонкий ствол ольхи (длиной около 20 см), выкручивали сердцевину, в верхней части трубочки вырезали маленькое отверстие и вставляли пробку – получался свисток (Новос., Вяз 2365-45).

Основу традиции рожечной музыки составляет система *пастушеских сигнальных наигрышей*, обеспечивающая все главные производственные задачи: утренний сигнал – «Как гнать коров в поле»; вечерний сигнал – «Сбор в поле», «Как гонят домой»; игра в поле во время пастьбы (чтобы все слышали и знали, где находится пастух со стадом) – «Для се-



бя». Кроме того, на рожках, дудках, свистках пастухи и просто любители («дудары»), а также дети могли играть в любое время, на гулянье или для забавы *наигрыши под пляску и под песни* («как на гармонии») – «Русского», «Бологовку».⁶

Кроме рожечных наигрышей, в деревнях были записаны особые выкрики пастухов: «Тпру, до-

мой!»; «Тпру, домой, коровка Домка!»; «Тпру, встань, тпру, ляг, идёт поляк!».

Среди сигнальных шумовых инструментов упоминаются также: *трещотки* – «барабан из дерева», с помощью которого сообщали о пожаре, будили народ; *колокол, лемех* (часть плуга) – «тревогу давали» (Новос., Вяз 2338-01).

¹ Упоминания о тальянках содержатся в записях: Новос., Кошнево 2365-20; Монино 2363-52; Беж., Кудеверь 2367-27, 2369-30.

² Например: В.-Л., Кузнецово 1708; Шабуниха 1744-24.

³ Например: В.-Л., Башенки 1753-01; Кузнецово 1707-36; Сматы 1728-13.

⁴ Беж., Кудеверь 2369-30, 2370-04; В.-Л., Лосево 1745-02; Ямно 1708-08; Новос., Сенютино 2363-08; Фетинино 2346-01.

⁵ Беж., Кудеверь 2369-30, 2370-27; В.-Л., Лосево 1745-02.

⁶ Новос., Антушово 2363-33, 34; Вяз 2339-15; Девичье 2365-11; Монино 2363-59, 2364-02.

ПЕРЕЧЕНЬ ЗАПИСЕЙ ИНСТРУМЕНТАЛЬНОЙ МУЗЫКИ

РОЖОК

(ольховая дудка и берестяной или ольховый рог)

Настройка

Локнянский район:

Алексеевская вол.: Карцево 2502-07–09, 11, 16.

Самолуковская вол.: Замощье 2583-13.

НАИГРЫШИ

Великолукский район:

Марьинская вол.: Гороваха 1838-106 (пастуший сигнал), 1871-10 («По деревне с колотушкой»), 1838-10а («Русского»), 1871-11 («Коробочка»).

Локнянский район:

Алексеевская вол.: Валуевское 2570-12, 14, 15, 17, [2578-19, 20, 2579-01, 02]; Карцево 2502-10, 17, 18, 2569-24, 28 (пастуший сигнал), 2569-29, 30, [2578-13] (сигнал «Как гнать коров»); Крестилово 2502-01, 02.

Подберезинская вол.: Власково 1811-12, 1813-39 (сигнал «Выгонять в поле и с поля домой»); Куницы (Подолы) 1804-30, 32.

Самолуковская вол.: Замощье 2583-10, 12, 14.

Новосокольнический район:

Раменская вол.: Козоногово 2394-32 (пр.), 2395-22, 23, 27, 29, 31, 33.

Руновская вол.: Сатонкино 2850-47, 48, 50–52 (наигрыши), 49 (сигнал «Как подавали друг другу звук»).

ОЛЬХОВЫЕ ДУДКИ (пищики без раструба)

НАИГРЫШИ

Локнянский район:

Алексеевская вол.: Валуевское 2570-18 (наигрыш), 2570-19 («Плясовая»), 2570-20 («Под песни» – пр.); Карцево 2502-13, 14, 2569-19, 21–23, 26, 27 (наигрыш на одной дудке), 2501-24 (пр.), 2569-32, [2578-14] (наигрыш на двух дудках одновременно); Крестилово 2502-03 (наигрыш), 04 («игра для себя»), 05 («игра под песни»); Сергеевское 2570-37, 2584-02, 03.

Новосокольнический район:

Руновская вол.: Сатонкино 2850-55–59 (наигрыш на одной дудке), 2850-53, 54 («Под пляску» на двух пищиках одновременно).

ТРОСТНИКОВЫЕ ДУДКИ

НАИГРЫШИ

Новосокольнический район:

Вязовская вол.: Антушово 2360-18, 2363-34 (игра на дудке с припевками); Вяз 2361-09, 2365-44; Монино 2363-62, 64; Мошково 2338-06–08.

Раменская вол.: Козоногово 2395-21, 28; Раменье 2374-64 (пр.); Семёново 2395-25.

СКРИПКА

Строй скрипки

Бежаницкий район:

Бежаницкая вол.: Сущёво 2572-12.

Локнянский район:

Локнянская вол.: Осиновка 1883-10, 2830-30 (гармонный).

Новосокольнический район:

Раменская вол.: Раменье 2374-01, 2830-01.

НАИГРЫШИ ПОД ШЕСТВИЕ (ПОД ПРИПЕВКИ)

«Скобаря»

Бежаницкий район:

Бежаницкая вол.: Сущёво 2685-03, 07.

Локнянский район:

Локнянская вол.: Осиновка 1769-57 (фр.).

Новосокольнический район:

Раменская вол.: Раменье 2374-03, 05, 12, 63, 2376-01, 02, 04, 05, 15, 25, 32, 2796-06, 08 («Скобаря»), 2374-07, 24, 26, 28, 53, 2376-06, 07, 16, 22–24, 29, 30 («Скобаря – как к девкам идут»), этот же наигрыш – «Под драку»), 2374-08, 10, 16, 2376-08, 11, 14 («Скобаря – как от девок идут»), 2374-17, 50, 52, 56, 57, 65, 2376-28 («Скобаря – желанная, расхожая»), 2796-10–13 («Скобаря – Бологовская»).

**«Под песни»****Бежаницкий район:**

Бежаницкая вол.: Сущёво 2572-15, 16.

«Под драку»**Новосокольнический район:**

Раменская вол.: Раменье 2830-02, 05, 07 (пр.).

«Бологовка», «Балаголка»**Локнянский район:**

Локнянская вол.: Осиновка 1769-56 (фр.), 2833-01, 03 («Бологовка», «Бологовская»), 2830-31, 2833-07 (то же – гарм. стр.).

Новосокольнический район:

Раменская вол.: Раменье 2374-09, 18, 51, 2376-09, 10, 26, 27, 2830-03 (пр.), 04, 11 (пр.), 14 (пр.) («Бологодская», «Балаголка», «Бологовка»), 2830-08, 09 («Бологовка», «Желанная»).

«Новоржевская», «Под яблонькой»**Локнянский район:**

Локнянская вол.: Осиновка 2833-04 («Новоржевская»).

Новосокольнический район:

Раменская вол.: Раменье 2374-14, 2376-12, 13, 31, 2830-17 (пр.) («Под яблонькой»).

НАИГРЫШИ ПОД ПЛЯСКУ**«Русского», «Барыня», «Под пляску»****Бежаницкий район:**

Бежаницкая вол.: Сущёво 2572-17 («Под пляску»), 2572-18–20, 2585-04, 06 («Барыня»).

Локнянский район:

Локнянская вол.: Осиновка 2833-06, 09 («Русского»).

Новосокольнический район:

Раменская вол.: Раменье 2374-04, 21, 22, 23, 58, 59, 66, 2376-03, 20, 21, 33–35, 2796-07 (пр.), 2830-15 («Плясовая», «Под пляску», «Барынька»).

«Залётка»**Локнянский район:**

Локнянская вол.: Осиновка 1883-13, 2833-05 (пр.), 10.

«Камаринская»**Бежаницкий район:**

Бежаницкая вол.: Сущёво 2572-13, 14, 2585-02, 05 («Камаринская»).

Новосокольнический район:

Раменская вол.: Раменье 2374-19, 60, 61, 2376-17, 19, 2796-14, 2830-06 (пр.) («Раскамаритский», «Камаринская»).

НАИГРЫШИ ПОД ЧАСТУШКИ**«Страдания»****Локнянский район:**

Локнянская вол.: Осиновка 1883-11, 12 (пр.).

«Семёновна»**Локнянский район:**

Локнянская вол.: Осиновка 2833-08.

БАЛАЛАЙКА**Строй балалайки****Бежаницкий район:**

Бардовская вол.: Бардово 2370-11 («минорный»).

Кудеверская вол.: Павлово 2348-10 («балалаечный»), 2368-09 («балалаечный»).

Великолукский район:

Букровская вол.: Смота 1729-02 («гитарный»); Шабуниха 1744-34.

Локнянский район:

Алексеевская вол.: Крестилово 2417-29 («гитарный»).

Миритиницкая вол.: Овинчище 2372-22, 30 («балалаечный»).

Подберезинская вол.: Подберезье 1804-19 («гитарный»).

Самолуковская вол.: Загорье 2540-52; Липшани 2411-16 («гитарный»), 2412-036 («балалаечный»).

Новосокольнический район:

Вязовская вол.: Сеньютино 2363-21 («балалаечный»).

Раменская вол.: Яковцево 2374-30 («гитарный», «балалаечный», «скрипочный», «минорный»), 42, 47 («балалаечный»), 2375-09 («скрипочный»), 16 («балалаечный»).

Пустошкинский район:

Бессоновская вол.: Чурилово 2012-10.

НАИГРЫШИ ПОД ШЕСТВИЕ (ПОД ПРИПЕВКИ)**«Скобаря»****Бежаницкий район:**

Цевельская вол.: Цевло 2505-02 («Скобаря» с пением, гит. стр.), 2505-03 («Скобаря по-частенькому», гит. стр.), 2505-08–11 («Скобаря по-частенькому» с пением, бал. стр.).

Великолукский район:

Букровская вол.: Смота 1729-03 (с пением, гит. стр.); Шабуниха 1744-24, 37 («Скобаря скучного» с пением), 1744-26 («Скобаря третьего корпуса» с пением), 1744-32 («Скобарь унывный – к девкам иду»).

Горицкая вол.: Крутовраг 1801-30–32, 34, 36 (с пением); Тулубьево 1763-30, 31 (с пением), 32, 36, 1777-09, 12 (с пением), 13 (гит. стр.), 1763-34, 35 (с пением), 1777-14 (с пением) («Разливного, унылого», гит. стр.).

Марьинская вол.: Гороваха 1841-01, 03 (с пением) («Скобаря», гит. стр.), 1841-06 («Длинный скобарь» с пением, гит. стр.).

Локнянский район:

Алексеевская вол.: Алексеевское 2504-08 (с пением), 09 (гит. стр.).

Подберезинская вол.: Подберезье 1804-15–17, 25 («Скобарь под частушки»), 1804-24, 26 («Скобарь под женские частушки»), 1847-10 («Как мальцы пели Скобаря»), 1847-11, 12 («Как девки пели, девичья» с пением).

Самолуковская вол.: Альфимово 2498-06, 2565-18, 23, 24 (с пением) («Псковская под песни», гит. стр.), 2565-20, 2583-15, 16 (с пением), 17, 18 (с пением) («Скобаря», гит. стр.), 2583-23 («Разливное», гит. стр.); Загорье 2540-49, 50 («Скобаря», бал. стр.), 2540-51 («Скобаря монтеевского», бал. стр.), 2540-56 («Скобаря», гит. стр.); Липшани 2412-03, 04 (бал. стр.); Монтево 2540-43, 44, 48 (гит. стр.); Прискуха 2499-27 (с пением), 28 («Скобаря – Псковская под песни», гит. стр.), 2500-19, 20, 23 (с пением), 2575-09, 2576-01, 03, 2577-01 (с пением) («Скобаря», гит. стр.), 2501-05, 07, 10 («Псковская» с пением, гит. стр.), 2500-09, 10 (с пением), 25, 2575-01, 03 (с пением) («Скобаря», бал. стр.).

Новосокольнический район:

Вязовская вол.: Вяз 2365-50, 51, 2366-01, 02 (с пением) («Скобаря под песни», гит. стр.).

Островская вол.: Борисово 2811-04 («Скобаря под песни», гит. стр.), 2812-02 (бал. стр.); Ульянцево 2052-16, 18 (с пением) («Скобаря», гит. стр.).



Раменская вол.: Козоногово 2394-34 («Скобаря», пр.); Яковцево – см. «Бологовка».

Руновская вол.: Руново 2807-02, 03 (с пением) («Под песни», гит. стр.).

Пустошкинский район:

Бессоновская вол.: Лешно 2001-05 («Скобаря» с пением, гит. стр.); Чурилово 2001-08, 2012-11 («Скобаря под песни», гит. стр.).

**«Скобаря под драку»,
«Под ломанье», «Под драку»**

Великолукский район:

Букровская вол.: Смота 1728-12 («Скобаря под драку» с пением, гит. стр.); Шабуниха 1744-25, 27, 28, 38 (с пением) («Скобаря веселого» – «под драку»).

Локнянский район:

Самолуковская вол.: Загорье 2540-58–60 («Скобаря под ломание», гит. стр.); Липшани 2412-10 («Под драку», бал. стр.); Прискуха 2499-30, 2500-21, 2576-02 («Скобаря под драку», «Под драку» гит. стр.), 2500-11, 2575-02 (бал. стр.).

Новосокольнический район:

Вязовская вол.: Вяз 2361-10, 11 (с пением) («Под драку», гит. стр.).

Раменская вол.: Яковцево 2374-37, 2375-11, 2377-06 («Под драку», то же – «Весёлая, к девкам», скр. стр.), 2374-44, 2375-18, 2378-01 («Под драку», бал. стр.), 2375-23, 2378-04 («Под драку», гит. стр.).

Руновская вол.: Руново 2807-01, 06 («Скобаря под драку», гит. стр.).

Пустошкинский район:

Бессоновская вол.: Бессоново 2051-08 («Под драку», гит. стр.); Чурилово 2001-11, 12 (с пением), 2012-16 («Под драку»).

«Бологовка», «Балаголка»

Бежаницкий район:

Бардовская вол.: Бардово 2370-09, 10, 2379-06–08 («Балаголка», гит. стр.), 2370-12, 2379-09 («Балаголка», мин. стр.).

Кудеверская вол.: Медвёдово 2378-07 (пр.), 08, 11 (с пением) («Балаголка»); Павлово 2348-05, 06, 2368-03–05 («Балаговка», бал. стр.).

Локнянский район:

Алексеевская вол.: Крестилово 2417-30, 2418-03 («Бологовка», гит. стр.).

Миритиницкая вол.: Овинчище 2372-23, 24, 2380-06 («Балаголка», бал. стр.).

Новосокольнический район:

Вязовская вол.: Вяз 2338-04, 2361-12, 13 (с пением) («Балаговка», гит. стр.); Сенютино 2360-11, 2363-16 («Бологовка», бал. стр.), 2360-12 («Бологовка», гит. стр.), 2363-47–48 (с пением, комб. зап. в д. Антушово).

Раменская вол.: Яковцево 2374-31 (пр.), 32, 2375-08, 10, 12, 2377-05 («Скобаря – Бологовка – прохожая, заунывная», скр. стр.), 2374-43, 2375-17, 2377-11 («Бологовка», бал. стр.), 2375-22, 2378-03 («Бологовка», гит. стр.), 2377-07 («Бологовская к девкам», скр. стр.).

Пустошкинский район:

Бессоновская вол.: Бессоново 2051-05 (с пением), 06, 09 («Балаговка», гит. стр.).

«Вязовская»

Новосокольнический район:

Вязовская вол.: Вяз 2361-07, 08 (с пением), 2365-35, 36 (с пением), 41, 42 (с пением), 46, 47 (с пением) («Вязовская», гит. стр.).

«Подерьгуха»

Новосокольнический район:

Вязовская вол.: Сенютино 2363-18 («Подерьгуха» – «Балаговка», гит. стр.), 2363-49 (с пением, комб. зап. в д. Антушово).

«Старинная» под девичьи припевки

Бежаницкий район:

Кудеверская вол.: Павлово 2367-38, 2368-02 (бал. стр.).

«Старинушка – на басок»

Бежаницкий район:

Кудеверская вол.: Медвёдово 2378-13 (с пением).

«Новоржевского»,

«Песня пополам», «Под яблонькой»

Бежаницкий район:

Бардовская вол.: Бардово 2370-08, 2379-05 («Новоржевская», гит. стр.).

Кудеверская вол.: Медвёдово 2369-27 («Новоржевка – Под драку» с пением, гит. стр.), 2378-10, 12 (с пением), 2379-02 (с пением) («Новоржевка», бал. стр.); Павлово 2367-37, 2368-01 («Новоржевка», бал. стр.).

Цевельская вол.: Цевло 2505-04 («Новоржевского», гит. стр.), 2506-07 («Новоржевского скобаря», гит. стр.), 2506-12 («Новоржевского», бал. стр.).

Локнянский район:

Миритиницкая вол.: Овинчище 2372-29, 2380-08 («Новоржевская – парням», бал. стр.).

Подберезинская вол.: Подберезье 1804-18 («Новоржевская»).

Самолуковская вол.: Альфимово 2565-19, 2583-21 (с пением) («Новоржевская», гит. стр.); Загорье 2540-57 («Новоржевская», гит. стр.); Прискуха 2500-12, 13 (с пением), 2575-04 («Новоржевская», бал. стр.).

Новосокольнический район:

Вязовская вол.: Вяз 2361-05, 06 (с пением), 2365-34, 38, 39 («Новоржевская», гит. стр.); Сенютино 2363-20 («Новоржевская»).

Островская вол.: Ульяновцево 2052-19 («Новоржевская», бал. стр.).

Раменская вол.: Яковцево 2374-49 («Под яблонькой», бал. стр., пр.).

«Колотушка», «Колотуха»

Бежаницкий район:

Цевельская вол.: Цевло 2506-08, 09, 10 (с пением) («Колотуха», гит. стр.), 2506-13 («Колотуха», бал. стр.).

Локнянский район:

Алексеевская вол.: Крестилово 2418-01 («Колотушка», гит. стр.).

НАИГРЫШИ ПОД ПЛЯСКУ

«Русского», «Барыня», «Под пляску»

Бежаницкий район:

Бардовская вол.: Бардово 2370-07, 2379-04, 2379-11 («Русского», гит. стр.), 2370-13, 14, 2379-10 («Русского», мин. стр.); Медвёдово 2378-09, 14 (с пением), 2379-03 (с пляской и пением) («Под пляску», бал. стр.).

Кудеверская вол.: Медвёдово 2369-24 (с пляской и пением), 2382-16 («Под пляску», бал. стр.); Павлово 2348-07, 08, 2368-06 («Русская плясовая», бал. стр.), 2348-11, 2368-10 («Барынька», бал. стр.).

Цевельская вол.: Цевло 2505-07, 2506-06 («Русского под пляску», гит. стр.), 2506-11 («Русского под пляску», бал. стр.).

**Великолукский район:**

Букровская вол.: Смота 1728-14, 15 (с пением) («Русско-го – Барынька», гит. стр.); Шабуниха 1744-29, 33, 35 («Барынька – Русского» с переходом на «Страдания»).

Горицкая вол.: Крутовраг 1801-37 («Барынька»).

Марьинская вол.: Гороваха 1841-02 («Русского», гит. стр.); Рожковичи 1841-11, 13, 14 («Русского», «Топор-рукавица»).

Локнянский район:

Миритиницкая вол.: Овинчище 2372-31, 2380-09 («Русского», бал. стр.).

Подберезинская вол.: Подберезье 1847-14 («Русского – Залётка»).

Самолуковская вол.: Альфимово 2583-19, 20 («Русского», гит. стр.); Загорье 2540-53 («Русского», гит. стр.); Монтево 2540-46, 47 («Русского», гит. стр.); Прискуха 2500-14, 2575-05 («Русского», бал. стр.), 2500-18, 2575-06 («Под пляску», бал. стр.), 2500-22, 2576-04 («Под пляску», гит. стр.).

Новосокольнический район:

Вязовская вол.: Вяз 2338-02 («Русского под пляску», гит. стр.), 2365-37 («Плясовая», гит. стр., пр.); Сенютино 2360-13 («Плясовая», гит. стр.), 2360-14, 2363-50-51 («Плясовая» с пением, бал. стр., комб. зап. в д. Антушово).

Островская вол.: Борисово 2811-05 («Под пляску», гит. стр.), 2812-02 («Под пляску», бал. стр.); Ульяновцево 2052-20, 21 («Русского – Барынька», бал. стр.), 2052-22-23 («Русского – Барынька» с пением, гит. стр.).

Раменская вол.: Яковцево 2374-41, 2375-13, 2377-08 («Русский», скр. стр.), 2375-19, 2378-02 («Русский», бал. стр.), 2375-24, 2378-05 («Русский», гит. стр.), 2374-33-35, 2375-15, 2377-10 («Под пляску – Крутая», скр. стр.), 2374-45, 2375-20 («Плясовая», бал. стр., пр.).

Пустошкинский район:

Бессоновская вол.: Бессоново 2051-12 («Русского» с пением и пляской); Лешно 2001-06 («Русского», гит. стр.).

**«Лентяя», «На ворота»,
«На первую»****Бежаницкий район:**

Кудеверская вол.: Медвёдово 2369-25 («На первую» с пением и пляской, бал. стр.); Павлово 2348-09, 2368-07, 08 («На первую», бал. стр.).

Локнянский район:

Миритиницкая вол.: Овинчище 2372-33, 2380-11 («На первую», бал. стр.).

Самолуковская вол.: Альфимово 2565-21 («Лентяя», гит. стр.), 2565-22 («На первую», гит. стр.); Загорье 2540-54 («На первое», гит. стр.); Липшани 2412-06 («На первую», бал. стр.); Прискуха 2500-15, 2575-07 («На первую», бал. стр.).

Новосокольнический район:

Вязовская вол.: Вяз 2338-03, 2361-04 (под пляску «Лентяя», «На ворота», гит. стр.).

Раменская вол.: Рамење 2393-30 («Лентяя»); Яковцево – см. «Камаринский».

Руновская вол.: Руново 2807-05 («Лентяя под пляску», гит. стр.).

Пустошкинский район:

Бессоновская вол.: Чурилово 2001-09, 10 (под пляску «На ворота»).

«Трепакá»**Локнянский район:**

Подберезинская вол.: Подберезье 1804-20, 21.

«Камаринский»**Великолукский район:**

Марьинская вол.: Рожковичи 1841-15 («Камаринский»).

Локнянский район:

Миритиницкая вол.: Овинчище 2372-32, 2380-10 («Камаринский», бал. стр.).

Новосокольнический район:

Раменская вол.: Козоногово 2394-31, 33, 2395-34 («Камаринская»); Яковцево 2374-39, 2375-14, 2377-09 («Камаринский» – под пляску «Лентяя», скр. стр.), 2374-46 («Камаринский», бал. стр.), 2375-25, 2378-06 («Камаринский», гит. стр.).

«Левони́ха»**Великолукский район:**

Горицкая вол.: Крутовраг 1801-38 («Лявони́ха»); Тулубьево 1763-33, 37, 1777-10 («Лявони́ха», гит. стр.).

Марьинская вол.: Гороваха 1841-04 («Лявони́ха» с пением, гит. стр.).

Локнянский район:

Алексеевская вол.: Алексеевское 2504-10 («Левони́ха», гит. стр.).

Самолуковская вол.: Липшани 2412-07 («Левони́ха», бал. стр.); Прискуха 2499-29, 2501-08 («Левони́ха», гит. стр.), 2500-16 («Левони́ха по-старому», бал. стр.), 2500-17 («Левони́ха на новый манер», бал. стр.), 2575-08 («Левони́ха», бал. стр.).

Новосокольнический район:

Вязовская вол.: Вяз 2361-03 («Левони́ха», гит. стр.).

«Казачка́»**Бежаницкий район:**

Кудеверская вол.: Медвёдово 2369-28 («Казачка́ – старинная под пляску», бал. стр.).

«Залётка»**Бежаницкий район:**

Цевельская вол.: Цевло 2505-05 (с пением), 06 (гит. стр.).

Локнянский район:

Подберезинская вол.: Подберезье 1804-22, 23.

НАИГРЫШИ ПОД ЧАСТУШКИ**«Страдания», «Под частушки», «Соломушка»****Великолукский район:**

Букровская вол.: Смота 1728-16 («Страдания» с пением, гит. стр.).

Горицкая вол.: Крутовраг 1801-26, 28, 33 («Страдания»); Тулубьево 1777-11 («Страдания»).

Марьинская вол.: Гороваха 1841-05 («Страдания» – «крутятся на руку», гит. стр.).

Локнянский район:

Миритиницкая вол.: Овинчище 2372-26, 28, 2380-07 («Под частушки – Соломушка», бал. стр.).

Подберезинская вол.: Подберезье 1847-13 («Солома»).

Самолуковская вол.: Загорье 2540-55 («Страдания», гит. стр.); Липшани 2412-02 («Страдания», гит. стр.); Монтево 2540-45 («Страдания», гит. стр.).

Новосокольнический район:

Вязовская вол.: Вяз 2365-49 («Страдания» с пением, гит. стр.); Сенютино 2363-17, 19 («Страдания»).

Островская вол.: Борисово 2811-06 («Частушки – Страдания», гит. стр.); Ульяновцево 2052-24 («Страдания»).

Раменская вол.: Рамење 2393-28, 29, 33 («Страдания» с пением); Яковцево 2374-36 («Частушки», скр. стр.), 2374-48 («Частушки», бал. стр.), 2375-26 («Страдания», гит. стр.).



Пустошкинский район:

Бессоновская вол.: Бессоново 2051-10 («Страдания» с пением), 2051-13 («Под частушки»); Лешно 2012-07 («Страдания» с пением); Чурилово 2012-13 («Страдания»).

«Цыганочка»

Бежаницкий район:

Бардовская вол.: Бардово 2370-06 («Залётка – Цыганка», гит. стр).

Великолукский район:

Букровская вол.: Смота 1728-17 (с пением), 1729-01 («Цыганочка», гит. стр.).

Новосокольнический район:

Островская вол.: Ульяновцево 2053-01 («Цыганочка» с пением).

Раменская вол.: Раменье 2393-27 («Цыганочка»).

Пустошкинский район:

Бессоновская вол.: Чурилово 2012-15 («Цыганочка»).

«Семёновна»

Локнянский район:

Алексеевская вол.: Крестилово 2417-31 (гит. стр.).

Самолуковская вол.: Липшани 2411-17, 2412-01.

Новосокольнический район:

Раменская вол.: Раменье 2393-31, 32 (с пением).

ТАНЦЫ

«Коробочка»

Новосокольнический район:

Раменская вол.: Раменье 2393-34.

«Краковяк»

Великолукский район:

Букровская вол.: Шабуниха 1744-36 (фр.).

«Светит месяц»

Локнянский район:

Самолуковская вол.: Липшани 2412-11 (бал. стр.).

ГАРМОНЬ ТАЛЪЯНКА (ПЯТИРЯДКА)

Строй тальянки

Бежаницкий район:

Бежаницкая вол.: Большая Горка* 2464-06.

Кудеверская вол.: Кудеверь 2367-31.

Цевельская вол.: Скопиха 2543-12.

НАИГРЫШИ ПОД ШЕСТВИЕ (ПОД ПРИПЕВКИ)

«Бологовка», «Балаголлка»

Бежаницкий район:

Бежаницкая вол.: Большая Горка* 2464-04 («Бологовка»).

Кудеверская вол.: Кудеверь 2367-30 («Балаголлка», пр.).

«Новоржевская», «На басок»

Бежаницкий район:

Бежаницкая вол.: Большая Горка* 2464-02 («Новоржевская на басок»).

Кудеверская вол.: Кудеверь 2367-21 (с пением), 2382-01 («На басок»).

Цевельская вол.: Скопиха 2543-03, 28 («Новоржевского на все» с пением), 2543-04, 29 (с пением), 2584-06 («На басок»), 2543-05 (с пением), 30 (с пением), 2584-04, 05, 07 («Новоржевского»).

«Под драку»

Бежаницкий район:

Кудеверская вол.: Кудеверь 2367-22 (пр.).

НАИГРЫШИ ПОД ПЛЯСКУ, ЧАСТУШКИ, ТАНЦЫ

«Залётка»

Бежаницкий район:

Кудеверская вол.: Кудеверь 2367-20 (с пляской и пением), 2381-14.

«Русского»

Бежаницкий район:

Бежаницкая вол.: Большая Горка* 2464-03 («Под пляску»).

Кудеверская вол.: Кудеверь 2367-26, 28, 2382-03, 04 (под пляску «Русского»).

Цевельская вол.: Скопиха 2543-09, 24, 2584-08, 09 («Русского»), 2543-23, 26, 2594-10 («Русского по-старинному»).

«Семёновна»

Бежаницкий район:

Цевельская вол.: Скопиха 2543-25.

«Краковяк»

Бежаницкий район:

Цевельская вол.: Скопиха 2543-07.

ГАРМОНЬ НЕМЕЦКОГО СТРОЯ

«Ленóва»

Бежаницкий район:

Бардовская вол.: Бардово 2544-27.

ГАРМОНЬ ХРОМАТИЧЕСКОГО СТРОЯ

Строй переделанной хромки-двухрядки

Бежаницкий район:

Кудеверская вол.: Кудеверь 2370-26.

НАИГРЫШИ ПОД ШЕСТВИЕ (ПОД ПЕСНИ)

«Скобаря»

Бежаницкий район:

Цевельская вол.: Межник 2419-08, 09 («Скобаря под песни» с пением); Сысово 2418-14 («Скобаря»); Цевло 2508-07, 08 («Скобарская» с пением).

Великолукский район:

Букровская вол.: Берглезово 1729-06, 12 («Скобарь старинный»), 1729-07 («Скобарь простой»), 1729-08 («Скобарь – в гости»), 1729-09 («Скобарь – из гостей»); Бошенки 1752-61, 1753-06 («Скобарь» с пением), 1753-10 («Скобарь протяжный»), 1753-11 («Скобарь частый» с пением); Лосево 1744-48 («Скобарь по-старинному»), 1744-47 («С неудачей»); Ляхново 2529-01 (с пением), 08 («Скобаря озерецкого»), 2529-02, 03 («Скобаря мариупольского» с пением), 2529-04 («Скобаря мерилубского» с пением); Ямно 1708-10, 1708-17, 28, 30, 31 (с пением) («Длинно́ва скобаря»), 1708-12 («Скобаря среднего»), 1708-13 («Скобаря тоненького, с неудачей»), 1708-16 («Скобаря старинного»), 1708-26, 27 (с пением), 1708а-01 («Скобаря среднего, весёлого»).

Горицкая вол.: Иваново 1800-37, 38 (с пением) («Скобаря»), 1800-39 («Долго́ва»), 1800-31, 32, 36 («Скобаря – грустная, под песни, желанная»); Крутовраг 1801-40



(«Скобаря с неудачей»), 1801-41 («На нижних»); Овсище 1776-33 («Скобаря»).

Марьинская вол.: Петрово 1821-29 («Скобаря с неудачей»), 1821-30 («Скобаря с удачей»); Черпесса 1822-39, 40 («Скобаря марипчелского»), 1822-41, 42 («Скобаря черпесского»).

Локнянский район:

Алексеевская вол.: Карцево 2501-11 («Скобаря под песни»), 2501-23 («Скобаря по ярмарке» с пением), 2501-18 («Дунянский Скобарь» с пением); Козино 2415-31-34 («Скобаря»); Сергеевское 2570-33 («Скобаря»).

Подберезинская вол.: Бор 1871-31 («Скобаря по-мужицки» с пением), 1871-32 («Скобаря по-бабьи» с пением); Заполье 1813-14 («Скобаря» под мужские частушки), 1813-15 («Скобаря» под женские частушки); Подберезье* 2417-14 («Скобаря»).

Самолуковская вол.: Айдарово 2413-21, 22 («Скобаря»); Загорье 2540-27 («Скобаря монтеевского»); Каленидово 2451-01, 02, 08 («Скобаря»); Монтеево 2540-16, 20, 21 (с пением), 23 (с пением) («Скобаря»), 2540-17, 41 («Монтеевская»); Прискуха 2449-23, 24 (с пением), 2450-04, 2542-06, 07, 2577-03, 04, 2589-27, 28 (брак записи) («Скобаря»); Тростино 2448-13 («Скобаря» с пением).

Новосокольнический район:

Бологовская вол.: Санталово 1802-01 («Скобаря»).

Вязовская вол.: Вяз 2393-16, 17 («Скобаря» с пением и «ломаньем»); Сенютино 2360-01, 2363-02 («Скобарь потешный»), 2360-02, 03 («Скобарь по деревне, расхожего»).

Островская вол.: Вырино 2850-01 («Скобаря» с пением); Сушино 2831-31 («Скобаря» с пением); Ульяновцево 2052-15 («Скобаря» с пением).

Раменская вол.: Астратово 2361-16 («Скобаря»); Морщилово 2391-09 («Скобаря»); Фалютино 2391-17 (с пением), 22 («Скобаря»).

Руновская вол.: Буровец 2796-01, 02 («Длинно́ва Скобаря» с пением), 2831-26 («Русского под песни – Длинно́ва»); Руново 2831-46 («Скобаря длинно́ва»), 2831-49 («Скобаря покру́че»).

Пустошкинский район:

Бессоновская вол.: Лешно 2000-03 (с пением), 2012-03, 09 (с пением), 2029-03, 04 (с пением), 2030-02, 09 («Скобаря»).

**«Скобаря под драку»,
«Под ломанье», «Под драку»**

Бежаницкий район:

Бардовская вол.: Бардово 2510-12, 2544-24, 31 (с пением) («Под драку»).

Великолукский район:

Букровская вол.: Берглезово 1729-04, 05, 13 («Скобарь под драку»); Бошенки 1753-02 («Скобаря под драку»); Лосево 1744-46 («Под драку»); Марипчелки 1708-01, 06 («Под ломанье – под драку»); Ямно 1708-14, 15 («Скобаря под драку» с пением), 1708-11 («Скобаря под драку, почаще»).

Горицкая вол.: Иваново 1800-33, 34 («Под драку»); Крутовраг 1801-42 («Под драку»).

Марьинская вол.: Власково 1821-13, 20 («Скобаря под драку – по-местному» с пением), 1821-15 («Скобаря под драку – по-камаевски или по-максимовски»), 1821-16 («Скобаря под драку – по-лосевски, быстрого»); Петрово 1821-22, 23 («Скобаря под драку – по-местному»), 1821-24 («Скобаря под драку – по-букровски, шальной»), 1821-25 («Скобаря под драку – по-шелковски»), 1821-26 («Скобаря под драку – по-переслегински»).

Черпесская вол.: Губаны 1822-44, 45 («Скобаря под драку»); Черпесса 1822-34, 35 («Скобаря под драку»).

Локнянский район:

Алексеевская вол.: Карцево 2501-12, 21 («Скобаря под драку»).

Подберезинская вол.: Барские Куницы 1823-04 («Под драку»); Заполье 1813-18 («Под драку»); Подберезье 1850-02 («Под драку – на низах»), 1850-03 («Под драку – на дискантах»).

Самолуковская вол.: Айдарово 2413-25 («Скобаря под драку»); Прискуха 2542-09, 15, 16 («Под драку»).

Новосокольнический район:

Бологовская вол.: Санталово 1802-02 («Скобаря под ломание»).

Вязовская вол.: Антушово 2363-39 («Под драку», пр.); Баландино 2341-07 («Под драку»).

Островская вол.: Вырино 2850-02, 03, 05, 06 («Под драку» с пением); Козлово 2850-17–21 («Скобаря под драку» с пением); Сушино 2831-35, 36, 40, 41 («Скобаря под драку» с пением и «ломанием»); Ульяновцево 2053-03, 05 («Скобаря под драку» с пением и «ломанием»).

Раменская вол.: Морщилово 2391-06 («Под драку»), 2392-04 («Горбатого под скандал», пр.); Раменье 2375-02, 03, 2377-02 («Под драку»), 2394-10 («Скобаря под драку», пр.); Фалютино 2391-20 («Под драку»).

Руновская вол.: Буровец 2831-30 («Скобаря короткого – под драку»).

Пустошкинский район:

Бессоновская вол.: Лешно 2000-04, 05 (с пением), 2029-06, 07 (с пением) («Под драку»).

**«Бологовка»,
«Балаголлка», «Галаголочка»**

Бежаницкий район:

Бардовская вол.: Бардово 2510-03 (с пением), 06, 10, 13 (с пением), 16, 2544-20, 28 (с пением) («Бологовка», «Балаголлка»).

Бежаницкая вол.: Андриюшино 2386-09, 09а, 2386-19 («Гологолочка»).

Кудеверская вол.: Кудеверь 2370-21, 2380-02 («Балаголлка – Галаголочка»), 2392-31, 38, 39 («Бологовка» с пением).

Цевельская вол.: Межник 2419-07, 15 («Бологовочка» с пением); Сысово 2418-15 («Бологовочка», пр.); Цевло 2508-05, 06 («Бологовка» с пением).

Локнянский район:

Миритиницкая вол.: Овинчище 2372-03, 2380-12 («Бологовка»); Рыкайлово 2372-10, 13 («Балаголочка скобарская»).

Подберезинская вол.: Подберезье 1850-04 («Бологовка» «по низам» и «по верхам»); Подберезье* 2417-18–20 («Бологовская»).

Самолуковская вол.: Прискуха 2542-14 («Балаголлка»).

Новосокольнический район:

Вязовская вол.: Антушово 2360-19 (с пением), 22, 2363-35, 36 («Бологовка»); Баландино 2341-06 («Балаговка – Скобаря» по нижним), 10 (по верхним), 11 (с переходом); Вяз 2393-13 («Бологовка» с пением); Дровенёво 2390-01, 06 («Бологовка» с пением); Монино 2360-24, 2361-02, 2363-65 («Балаговка»); Сенютино 2360-05, 2363-05 (пр.) («Бологовка»), 2360-06, 2363-06 («Бологовка отрывистая»).

Раменская вол.: Астратово 2361-14, 15, 2366-19 («Балаговка» с пением); Морщилово 2391-05 («Скобаря – Бологовская»), 2392-01 («Бологовка»), 2392-06 («Бологовка длинная»); Раменье 2374-67, 2375-01, 06, 2377-01, 04 («Балаговка – расхожего»), 2394-01–03 («Бологовка»).

Пустошкинский район:



Бессоновская вол.: Бессоново 2053-12, 13 («Скобаря – Бо-
логовка» с пением).

«Цавельская»

Локнянский район:

Подберезинская вол.: Подберезье* 2417-15, 16, 27 (с пе-
нием).

«Горицкая»

Новосокольнический район:

Раменская вол.: Морщилово 2392-07.

«Немчиновская»

Локнянский район:

Подберезинская вол.: Заполье 1813-20.

«Смотская»

Локнянский район:

Подберезинская вол.: Лазарево 1759-19а, 1763-56 («Смот-
ская»); Подберезье 1804-27, 28 («Смотская»); Подбере-
зье* 2417-17 («Под песни – Смотская»).

«Ловатская»

Локнянский район:

Подберезинская вол.: Лазарево 1759-21 (с пением), 1763-
55.

«Подерьгу́ха»

Новосокольнический район:

Вязовская вол.: Сенютино 2360-07, 2363-07.

«Старинная – под песни»

Бежаницкий район:

Бардовская вол.: Бардово 2510-18 («Старинушка»).

Бежаницкая вол.: Андриюшино 2386-11, 12 («Под песни
по-старинному»).

Локнянский район:

Подберезинская вол.: Барские Куницы 1823-01 («Старин-
ная расхожая» с пением), 1823-02 («Под песни»); Лаза-
рево 1759-26, 1765-43 («Под песни парней»), 1759-20,
1765-30, 31 («Женского под песни»).

Новосокольнический район:

Раменская вол.: Семёново 2395-24 («Под песни»).

«Новоржевского»,

«Песня пополам», «На басок»

Бежаницкий район:

Бардовская вол.: Бардово 2510-04 (с пением), 05, 11, 2544-
22, 29 (с пением) («Новоржевского»).

Бежаницкая вол.: Андриюшино 2386-22, 23 (с пением),
2387-02 («Новоржевка»), 2386-06 («Новоржевка под ча-
стухи парней»), 2386-07, 08 (с пением), 14 («Ново-
ржевка девочка»).

Кудеверская вол.: Кудеверь 2370-20, 2379-12, 2380-01,
2392-29, 30, 36 (с пением), 37 (с пением) («Новоржевка –
Новоржевская»).

Махновская вол.: Аксёново 2421-05, 06 (с пением), 17, 18,
20 («Новоржевского»).

Цевельская вол.: Межник 2419-04 («Скобаря под песни –
Новоржевская»), 2419-11 («На басок»); Скопиха 2584-
11 («Новоржевская»); Цевло 2505-13, 14 («Новоржев-
ского скобаря»), 2506-03 («На басок»).

Локнянский район:

Алексеевская вол.: Карцево 2501-19 («Новоржевского»,
пр.).

Миритиницкая вол.: Овинчище 2373-04 («Новоржевка»);
Рыкайлово 2372-11, 14 («На басок»).

Подберезинская вол.: Заполье 1813-17 («Новоржевского
– Расхожего»); Лазарево 1763-54, 1765-28 («Пополам –
Холовицкая»); Подберезье 1850-01 («Новоржевского»).

Самолуковская вол.: Монтеево 2540-18 («Новоржев-
ская»); Прискуха 2449-25, 2542-08 («Новоржевская» с
пением), 2542-17 («Под басок» с пением); Тростино
2448-11 («Новоржевка» с пением).

Новосокольнический район:

Бологовская вол.: Санталово 1802-05, 06 («Скобаря – Но-
воржевского» с пением), 1802-09 («Скобаря – Ново-
ржевского» – «другим манёром»).

Вязовская вол.: Баландино 2341-08 («Новоржевская»);
Дровенёво 2390-02 («Новоржевская»); Момино 2360-25
(«Новоржевская»); Сенютино 2360-04, 2363-03 (пр.), 14,
15 (с пением) («Новоржевская»).

Раменская вол.: Морщилово 2391-07 («Новоржевская»).

Руновская вол.: Руново 2831-47 («Новоржевская»).

Пустошкинский район:

Бессоновская вол.: Лешно 2030-07 («Новоржевская»).

«Колотушка»

Бежаницкий район:

Махновская вол.: Аксёново 2421-07 («Колотушка»).

Цевельская вол.: Межник 2419-05, 16, 17 («Колотушка –
Колхозная – Спольская» с пением); Сысово 2418-16, 17
(«Колотуха под ломание»); Цевло 2506-02, 04 («Колоту-
ха под драку» с пением).

Новосокольнический район:

Вязовская вол.: Антушово 2363-40 («По деревне с коло-
тушкой» – опочечкая игра).

«Сумецкая», «Полянская»

Бежаницкий район:

Бежаницкая вол.: Андриюшино 2386-17 («Полянщина»).

Кудеверская вол.: Кудеверь 2370-22 («Полянская»), 2392-
34 («Суметчина – Полянская», пр.).

Махновская вол.: Аксёново 2421-09 (с пением), 11 («По-
лянская – Сумецкая»).

НАИГРЫШИ ПОД ПЛЯСКУ

«Залётка», «Кружок»

Бежаницкий район:

Кудеверская вол.: Кудеверь («Залётка») – см. «Страдания».

Цевельская вол.: Межник 2419-06, 10 («Залётка» с пением
и пляской); Цевло 2508-04, 09 («Залётка» с пением).

Локнянский район:

Подберезинская вол.: Барские Куницы 1823-05 («Залёт-
ка» с пением); Заполье 1813-16 («Залётка» с пением);
Лазарево 1759-22, 1765-36 («Кружок – Залётка»); Под-
березье 1850-05, 06 («Русского – Залётка», «Залётная»);
Подберезье* 2417-23, 24, 26 («Залётка»).

«Русского», «Барыня»

Бежаницкий район:

Бардовская вол.: Бардово 2510-07, 14 («Русского под пля-
ску»), 2544-26, 32 («Под пляску» с пением).

Бежаницкая вол.: Андриюшино 2386-13, 16, 2387-03 (под
пляску «Русского»).

Кудеверская вол.: Кудеверь 2370-25, 2380-05 («Под пляс-
ку»), 2380-03 («Русского под пляску»), 2392-32 («Русско-
го»).

Махновская вол.: Аксёново 2421-08 («Русского»).

Цевельская вол.: Межник 2419-13, 14 («Барыня – Ши ва-
рить» с пением); Цевло 2506-05, 2508-10 («Русского под
пляску»).

Великолукский район:



Букровская вол.: Берглезово 1729-11, 15 («Русского»); Бошенки 1753-03 («Русского»); Лосево 1744-49, 1745-01, 02 («Русского – Барынька»); Ляхново 2529-06 («Русского» с пением); Марипчелки 1708-02 («Русского»); Ямно 1708-18, 32 («Русского – Барыня» с пением).

Горицкая вол.: Крутовраг 1801-43 («Барынька»).

Марьинская вол.: Власково 1821-18 («Русского – Барынька»); Петрово 1821-27 («Русского – Барынька», «Крутелка – Лентя – Левониха»).

Локнянский район:

Алексеевская вол.: Карцево 2501-14, 15 («Русского»), 2501-24 («Барыня»); Козино 2415-35 («Русского»); Сергеевское 2570-35 («Барыня»).

Подберезинская вол.: Бор 1871-33 («Русского»); Лазарево 1759-23, 1765-40 («Русского» – «парни пляшут»); Подберезье 1850-08, 09 («Русская – Крутая – Расхожего» – когда на свадьбе наделяли, плясали); Подберезье* 2417-28 («Барынька»).

Самолуковская вол.: Каленидово 2451-04 (пр.), 06 («Русского – Растатуриха»); Монтеево 2540-34, 35, 37, 38 («Русского»); Прискуха 2450-01, 2542-13 (с пением), 2577-05, 06 («Русского»).

Новосокольнический район:

Вязовская вол.: Антушово 2360-20, 2363-37 (под пляску с припевкой «Журавель мой, журавель»), 2360-21, 2363-38 (под пляску с припевкой «Сорока-белобока»); Баландино 2341-13 («Русского»), 2341-12 («Плясовая – Барыня»); Вяз 2393-07, 11 (с пением), 12 («Русского»); Дровенёво 2390-04, 05 («Русского»); Момино 2360-26 («Под пляску»); Сениотино 2360-08–10, 2363-09, 10, 13 (пр.) («Русского»).

Островская вол.: Вырино 2850-08 («Барыня» с пением); Сушино 2831-32–34, 38–39 («Под пляску» с пляской); Ульянцёво 2053-07 (с пляской), 09, 11 («Русского»).

Раменская вол.: Моршилово 2391-04, 2392-02 («Русского»); Раменьё 2394-07, 08 («Русского»); Фалютино 2391-18 («Русского»).

Руновская вол.: Буровец 2796-03, 05 («Плясовая – Русского»), 2831-28 («Плясовая»), 2831-29 («Барынька»); Руново 2831-48 («Барыня – Лентя»).

Пустошкинский район:

Бессоновская вол.: Бессоново 2053-14 («Русского» с пляской и пением); Лешно 2000-07, 2001-01, 2012-05 (с пением), 2029-09, 2030-10 («Русского»), 2029-10 («Русского» под пляску «Суп варить» с пением), 2029-12, 2030-03 («Барыня»).

«Лентя»

Новосокольнический район:

Вязовская вол.: Антушово 2360-23 (с пением); Вяз 2393-03, 04 (с пляской); Момино 2361-01.

Бологовская вол.: Санталово 1802-04.

Островская вол.: Вырино 2850-09 (фр.).

Раменская вол.: Раменьё 2375-04, 05, 2377-03, 2394-04.

Пустошкинский район:

Бессоновская вол.: Лешно 2000-06.

«На первую»

Бежаницкий район:

Бардовская вол.: Бардово 2544-25 («На первое»).

Бежаницкая вол.: Андриюшино 2386-20 (с пением), 21 («На первое»).

Великолукский район:

Букровская вол.: Яхново 2529-07 («На первое»).

Локнянский район:

Алексеевская вол.: Козино 2415-36 («На первую»); Сергеевское 2570-34 («На первую»).

Самолуковская вол.: Айдарово 2413-24 («На первую»).

«Суп варить»

Новосокольнический район:

Вязовская вол.: Вяз 2393-05.

«Камаринский»

Бежаницкий район:

Бардовская вол.: Бардово 2510-15 («Камаринского»).

Кудеверская вол.: Кудеверь 2370-24 («Камаринский»), 2380-04 («Русского – Камаринский»).

Великолукский район:

Букровская вол.: Марипчелки 1708-03, 04 («Камаринский»).

Локнянский район:

Подберезинская вол.: Лазарево 1759-25 («Камаринский» – кружатся «на руку»).

Самолуковская вол.: Монтеево 2540-39 («Камаринский»).

Пустошкинский район:

Бессоновская вол.: Лешно 2000-08, 2001-02–04, 2012-06, 2030-05 («Русского» – «Лявониха» – на мотив «Камаринского»).

«Левониха»,

«Крутеля»

Великолукский район:

Букровская вол.: Берглезово 1729-10, 14 («Крутеля»); Лосево 1745-03 («Лявониха – Суп варить»).

Горицкая вол.: Крутовраг 1801-44 («Лявониха»); Овсище 1776-36 («Лявониха – Крутеля»).

Марьинская вол.: Власково 1821-17 («Крутеля» – «Левониха – Лентя – Суп варить – На-первого»).

Локнянский район:

Алексеевская вол.: Карцево 2501-13, 27 («Левониха»).

Новосокольнический район:

Бологовская вол.: Санталово 1802-03 («Лявониха»).

Раменская вол.: Моршилово 2392-10 («Крутеля», пр.).

Руновская вол.: Буровец 2796-04 («Левониха»).

«Казачка»

Великолукский район:

Букровская вол.: Марипчелки 1708-07.

«Малороссийского»

Великолукский район:

Букровская вол.: Бошенки 1753-04 («Малороссийского»).

Новосокольнический район:

Раменская вол.: Моршилово 2392-09 («Малороссийского – Страдание», пр.).

НАИГРЫШИ ПОД ЧАСТУШКИ

«Кохановская»

Великолукский район:

Букровская вол.: Бошенки 1753-08 («Кохановская – девки пляшут»).

«Хвоянка»

Бежаницкий район:

Бардовская вол.: Бардово 2510-17.

«Страдания», «Под частушки»,

«Соломушка», «Елецкого»

Бежаницкий район:

Бардовская вол.: Бардово 2544-21 («Страдания»).

Кудеверская вол.: Кудеверь 2370-23 («Под частушки»), 2392-33 («Залётка – Страдания»).



Махновская вол.: Аксёново 2421-10 («Страдания» с пением).
Цевельская вол.: Сысово 2418-13 («Страдания»).

Великолукский район:

Букровская вол.: Берглезово 1729-16 («Страдания» под пляску); Ямно 1708-29 («Страдания» с пением).

Горицкая вол.: Иваново 1800-35 («Страдания»); Крутовраг 1801-45 («Страдания»); Овсище 1776-36 («Страдания»).

Марьинская вол.: Власково 1821-19 («Страдания»).

Черпесская вол.: Губаны 1822-43 («Страдания – разливного»); Черпесса 1822-36 («Страдания»).

Локнянский район:

Алексеевская вол.: Карцево 2501-16 («Соломушка»); Козино 2416-02 («Страдания»).

Подберезинская вол.: Бор 1871-30 («Солома» с пением); Заполье 1813-13 («Страдание – Солома» – под женскую пляску); Лазарево 1759-24, 1765-38, 41 («Соломушка»); Подберезье* 2417-22 («Страдания»).

Самолуковская вол.: Айдарово 2413-23 («Страдания»); Каленидово 2451-03 («Страдания»); Монтеево 2540-32 («Страдания»); Прискуха 2449-26, 27 («Страдания»); Тростино 2448-10 («Страдания» с пением).

Новосокольнический район:

Бологовская вол.: Санталово 1802-07 («Страдания»).

Вязовская вол.: Антушово 2363-46 («Страдания»); Баландино 2341-09 («Под частушки»); Вяз 2393-01, 02, 08–10, 14 («Страдания» с пением), 2393-06 («Елецкого» – «Соломушка»); Дровенёво 2390-03 («Страдания»); Момино 2360-27 («Частушки»); Сенютино 2363-04 («Страдания», пр.), 2363-12 («Залётка» – «Страдания»).

Островская вол.: Вырино 2850-07 («Страдания» с пением); Ульяновцево 2053-10 («Страдания» с пляской и пением).

Раменская вол.: Морщилово 2391-03 («Страдания»); Раменье 2394-05 («Страдания»); Фалютино 2391-19 («Страдания»).

Пустошкинский район:

Бессоновская вол.: Бессоново 2053-15 («Страдания» с пением).

«Цыганочка»

Великолукский район:

Горицкая вол.: Овсище 1776-35.

Черпесская вол.: Черпесса 1822-37.

Локнянский район:

Самолуковская вол.: Каленидово 2451-05.

Новосокольнический район:

Раменская вол.: Морщилово 2392-08.

«Семёновна»

Бежаницкий район:

Кудеверская вол.: Кудеверь 2392-40 (пр.)

Махновская вол.: Аксёново 2421-19.

Великолукский район:

Черпесская вол.: Черпесса 1822-38.

Локнянский район:

Подберезинская вол.: Барские Куницы 1823-06; Заполье 1813-19.

Самолуковская вол.: Монтеево 2540-33.

Новосокольнический район:

Раменская вол.: Раменье 2394-06; Фалютино 2391-21.

ТАНЦЫ

«Полька»

Великолукский район:

Марьинская вол.: Петрово 1821-28.

«Краковяк»

Великолукский район:

Букровская вол.: Бошенки 1753-07.

Марьинская вол.: Власково 1821-21.

БАЯН

**НАИГРЫШИ ПОД ШЕСТВИЕ
(ПОД ПРИПЕВКИ)**

«Скобаря»

Новосокольнический район:

Островская вол.: Мокрыши 2848-06, 12 («Скобарёк»).

«Под драку»,

«Скобаря под драку»

Бежаницкий район:

Кудеверская вол.: Кудеверь 2369-36 («Под драку»).

Цевельская вол.: Макарино 2462-15 («Под драку»); Скопиха 2543-21 («Скобаря под драку»).

Великолукский район:

Марьинская вол.: Петрово 1821-10 («Скобаря под драку»).

Новосокольнический район:

Островская вол.: Мокрыши 2848-07, 13 (с пением), 16 (с пением) («Под драку»).

«Бологовка», «Балаголка»

Бежаницкий район:

Кудеверская вол.: Кудеверь 2369-37 («Балаговка»).

Цевельская вол.: Макарино 2462-11, 12 (с пением), 18, 23 («Бологовка»); Скопиха 2543-16, 31, 32 (с пением), 33, 2584-14 («Балаголка»).

«Новоржевская», «На басок»

Бежаницкий район:

Кудеверская вол.: Кудеверь 2369-34 («Новоржевская – уличная для девушек»), 2369-35 («Новоржевская – для парней»).

Цевельская вол.: Макарино 2462-10 («Новоржевская»), 2362-22 («Новоржевская на басок»); Скопиха 2543-13, 2584-12 («Новоржевка»), 2543-14, 2584-13 («На басок»), 2584-16 («Новоржевская под драку»).

«Колотушка»

Бежаницкий район:

Цевельская вол.: Макарино 2462-19; Скопиха 2543-15, 2584-15.

НАИГРЫШИ ПОД ПЛЯСКУ

«Русского», «Барыня»

Бежаницкий район:

Кудеверская вол.: Кудеверь 2369-32, 33 («Барыня»).

Цевельская вол.: Макарино 2462-05 («Русского»); Скопиха 2543-17 («Русского»).

Великолукский район:

Марьинская вол.: Петрово 1821-12 («Русского»).

Новосокольнический район:

Островская вол.: Мокрыши 2848-09 («Под пляску»), 2848-10 («Под Лентя»).

«На первую», «У ворот»

Бежаницкий район:

Кудеверская вол.: Кудеверь 2369-31 («На первую»).

Цевельская вол.: Макарино 2462-06 («У ворот»), 2462-07, 08 («На первого»).

**«Камаринский», «Левониha»**Бежаницкий район:

Кудеверская вол.: Кудеверь 2369-39 («Камаринский»).

Великолукский район:

Марьинская вол.: Петрово 1821-11 («Левониha»).

НАИГРЫШИ ПОД ЧАСТУШКИ**«Рябинушка»**Бежаницкий район:

Цевельская вол.: Макарино 2462-20.

«Страдания»Бежаницкий район:

Цевельская вол.: Макарино 2462-04; Скопиха 2543-18.

«Цыганочка»Бежаницкий район:

Цевельская вол.: Макарино 2462-09 (с пением).

«Семёновна»Бежаницкий район:

Цевельская вол.: Скопиха 2543-20.

ТАНЦЫ**«Вальс»**Бежаницкий район:

Цевельская вол.: Макарино 2462-13.

ВОЛОЧЕБНАЯ ПЕСНЯ НА БАЯНЕБежаницкий район:

Цевельская вол.: Макарино 2462-16.

**АНСАМБЛЬ:
ГАРМОНЬ И БАЛАЛАЙКА****«Скобаря»**Локнянский район:

Самолуковская вол.: Загорье 2540-26 («Скобаря монтеевского»); Прискуха 2577-02 («Скобаря»; на гармонии играет участник экспедиции Мехнецов А. А.).

Пустошкинский район:

Бессоновская вол.: Лешно 2001-07 («Скобаря» с пением).

**АНСАМБЛЬ ИЗ ДВУХ БАЛАЛАЕК
(на второй балалайке играет участник экспедиции
Мехнецов А. А.)****Строй двух балалаек**Локнянский район:

Самолуковская вол.: Прискуха 2500-28.

«Скобаря»Локнянский район:

Самолуковская вол.: Прискуха 2500-27, 2576-05, 07 (с пением) («Скобаря»).

«Русского»Локнянский район:

Самолуковская вол.: Прискуха 2576-06 («Русского» с пением).

* * *

**Перечень записей инструментальных
наигрышей от переселенцев
из других областей**Воронежская обл. (записи производились в д. Корняки Великолукского района): строй балалайки – 1801-12, наигрыши на балалайке – 1801-11, 13 («Русского по-воронежски»), 1801-14 («Саратовская с прибасками»), наигрыши на гармонии – 1801-15, 16 («Русского»), 1801-17 («Страдания»).Новгородская обл. Холмский район, Сопкинская адм., д. Стёпоново (записи производились в д. Иваново Великолукского района): строй балалайки – 1800-46 («гармонный»), 50 («гитарный»), 1801-08 («балалаечный»), наигрыши на балалайке – 1763-38-40, 1801-09 («Скобаря» с пением, бал. стр.), 1763-47, 1801-02 («Скобаря скучного», гит. стр.), 1763-49, 1800-45, 51, 52 («Скобаря», гит. стр.), 1801-03, 04 («Скобаря-цыганочка» с пением рекрутских частушек, гит. стр.), 1800-47-49 («Скобаря» с пением, гарм. стр.), 1763-50-52 («Песня пополам – Под драку» с «некрутскими» частушками, гарм. стр.), 1801-01 («Скобаря под драку – Новоржевского», гарм. стр.), 1763-44, 45 (с пением), 46, 1801-06, 07 («Русская Залётка», гарм. стр.), 1763-53 («Под пляску», гит. стр.), 1763-41, 42, 1801-10 («Моросика», бал. стр.), 1763-43 («Сербирьянка», бал. стр.), 1763-48, 1801-05 («Сербирьянка», гит. стр.).Смоленская обл. Ярцевский район (записи производились в д. Прискуха Локнянского района): наигрыши на гармонии – 2543-01 («Завидочка»), 2543-02 («Страдания»).Тверская обл. Западно-Двинский район (записи производились в д. Барсуки Локнянского района): наигрыши на гармонии – 1823-09 («Скобаря по-плоскошенски»), 1823-07 («Скобаря под драку»), 1823-10 («Завидочка»), 1823-11 («Барыня», с переходом на «Камаринского»).**Перечень записей частушек,
наигрышей «на язык»**Бежаницкий район:

Бардовская вол.: Бардово 2509-22 («Залётка»).

Кудеверская вол.: Кудеверь 2367-23 (частушка), 2367-24-25, 2382-02 («Под драку»), 2369-42 (частушка), 2370-04 (под пляску), 2392-35 (под «Суметчину»); Медвёдово 2350-14 («Страдания»), 2369-02 (под язык), 2369-29 (под пляску); Фильково 2349-19, 2368-34 («Страдания»), 2349-20, 2368-35 («Бологовка»), 2349-21 («под язык» с припевкой).

Цевельская вол.: Макарино 2463-16 («Камаринская под язык»); Сысово 2418-12 (припевка под наигрыш на рожке); Цевло 2507-11.

Великолукский район:

Букровская вол.: Каменка 2468-06 («Скобаря под язык» с припевками); Ляхново 2529-15 («Тырликанье»), 2529-16 («Страдания»), 2529-17 («Скобаря» с припевками); Сви-стунково 1752-30; Хохлово 1708а-07; Ямно 1708-09.

Горицкая вол.: Тулубьево 1777-07 («Гуся пляшут»).

Марьинская вол.: Кашевицы 1869-18 («под язык»).

Черпесская вол.: Городище 1813-04 (т.), 09.

Локнянский район:

Алексеевская вол.: Алексеевское 2503-08, 09, 2504-07 («Скобаря на язык», с пением); Карцево 2569-33 («Страдания»), 2569-34 («Псковская»); Крестилово 2417-02 («Скобаря – заунывная»), 2417-12 («Камаринская» – под язык, как играли на рожке); Плиски 2588-15 («Цыганочка»).



Миритиницкая вол.: Вознесенское 2354-04 (в поле пели), 2353-22–25 (припевки с игрой «под язык»), 2354-01, 02 (припевки с игрой «под язык»), 2354-04, 2371-10 (т.), 20 («тырликанье под песни»), 2371-21 («под язык», с припевками); Мартьяново 2354-13, 14 (припевки с игрой «под язык»), 2354-15 («Балаголочка»), 2354-16 («Новоржевская»), 2354-17 («На басок»); Рыкайлово 2372-18 («Балаговка»).

Подберезинская вол.: Барсуки 1823-26; Лазарево 1765-33, 34 (т.), 39.

Самолуковская вол.: Альфимово 2583-22 («Разливное»); Замошье 2565-12, 13 («Как пели в поле»), 2565-14 («Скобарская»); Монтево 2540-22 (т.), 24 (т.); Паново 2452-13 (цикл частушек про атамана на мотив «Скобаря»), 2452-14 («Скобаря»), 2452-16 (рекрутские частушки); Прискуха 2501-17 («Новгородского на язык»), 2501-20 («Новоржевского на язык»), 2501-28 («Раскамаритский на язык»), 2542-10 (т.), 12 (т.), 18 (т.), 2589-05 («Под пляску»), 2589-06 («Семёновна»), 2589-13 (пр.), 2589-23 («Под пляску»), 2589-25, 2590-03 («Под пляску»), 2590-04 («Под песни»); Самолуково 2567-22 (т.); Синихово 2499-15; Тростино 2447-13 («Под пляску с причичкиванием»), 2447-14 («Русского»), 2448-05, 07 (припевка пастуха), 2448-20; Тряпичино 2540-09.

Новосокольнический район:

Бологовская вол.: Гостилово 1787-43, 46 («по-бологодски»), 1788-38, 51.

Вязовская вол. Антушово 2338-11 («Балаговка» с припевкой), 2338-12 («Семёновна»), 2339-02 («Страдания»), 2339-05 («Балаговка» с частушками), 2360-15 («Балаговка» с припевками), 2360-16, 17 («Трепака под

язык»), 2363-23, 29 («Барыня» – «Трепака»), 2363-24, 25, 31 («Балаговка» с припевками), 2363-27, 28 («Под драку», с частушками); Баландино 2340-02; Вяз 2365-40, 48, 2390-23 («Страдания»), 2390-24 («Бологовка»); Девичье 2365-09 («Бологовка»); Монино 2363-71 («Под драку»); Монино* 2367-09 («Страдания»); Струги 2362-15.

Островская вол.: Борисово 2811-07, 2812-01 («Скобская под песни»); Вырино 2850-04 («под язык»); Мокрыши 2848-14 (игра «под язык» – «к девкам»), 15 (игра «под язык» – «от девок»).

Раменская вол.: Астратово 2366-20; Климово 2345-11–13 (пели в поле); Раменье 2374-15 («Новоржевская»), 2374-27 («Под драку»); Щепчино 2394-42, 2395-05 («Под язык»), 2395-06 (т.), 2395-17 (под «Скобаря»).

Руновская вол.: Буровец 2831-24 («Русского под песни», «Короткого под драку»), 2831-27 (т.); Лядово 2809-05 («Долгова под песни»), 2810-02 («Скобаря»), 2810-03 («Под драку»), 2831-44, 45 («Под драку», с «ломанием»); Овсянниково 2845-07 («Скобарские»), 2845-08 («Под драку»), 2845-09 («Под пляску»); Руново 2807-04 («Под песни»); Хряни 2846-06, 07; Шухово 2808-04–07 («Тырликанье с частушками»), 2808-08 («Под драку»), 2808-09 («Под пляску»).

Пустошкинский район:

Бессоновская вол.: Копнино 2031-02; Фомино 2052-10 («Семёновна»), 2052-11 («Скобская»), 2052-12–13 (игра «На язык»); Чурилово 2012-18.

Васильковская вол.: Кряковка* 2844-15, 16.

Щукинская вол.: Мутовозово 2058-02, 03 (припевки в поле), 2058-04 («тырликанье»), 2058-05, 06 («Цыганочка»), 2058-11 (под пляску).

ОБРАЗЦЫ НАПЕВОВ И ТЕКСТОВ ХОРОВОДНЫХ И ПЛЯСОВЫХ ПЕСЕН

№ 1 (с вариантами данного напева исполняется текст 86)

♩ = 120

д. Бардово, Бежаницкий р-н, 2509-20



–А мы про́-су се́ - е - ли, се́ - е - ли, лю́ - ли, м(ы)-ла́-да, се́ - е - ли, се - е - ли.

– А мы про́су се́ели, се́ели,
Лю́ли, м(ы)ла́да, се́ели, се́ели.

– А мы про́су вы́тапчим, вы́тапчим,
Хо́дим(ы) ла́дам, вы́тапчим, вы́тапчим.¹

– А мы тапта́ть не да́дим, не да́дим(ы).
– А мы ко́ней на́пустим, на́пустим.
– А мы ко́ней в хлев за́прём, в хлев за́прём.
– А мы ко́ней вы́купим, вы́купим.
– А мы на куп не да́дим, не да́дим(ы).
– А мы да́дим сто рублёй, сто рублёй.

– Нам не на́да ты́сечи, ты́сечи!
– А што жа вам на́дабна, на́дабна?
– А нам(ы) на́да де́вица, де́вица.
– У́ нашей де́вицы и́мя ес[т]ь, и́мя е[сть].
– А нам(ы) на́да Та́нюшка, Та́нюшка.
– А́ткрыва́йти во́раты, во́раты,
При́нима́йти де́вицу, де́вицу.
– В на́шим по́лку при́была, при́была.
– В на́шим палку́ вы́была, вы́была.
– В на́шим палку́ ска́чутца, ска́чутца.
– В на́шим палку́ пла́чутца, пла́чутца.

Исп.: Иванова А. В., 1914 г. р. Зап.: Лобкова Г. В., 04.08.1988. Расш.: Лобкова Г. В., Суханова И. В. Исполняли в Святки, ходили «ряд на ряд»: «Вот две па́ртии: адна – так, другая – напро́тив. Вот иду́т и вот и распява́ют. <...> Па о́чириди – адін вот: “Мы про́су се́ели”, а вто́рой и́дет: “А мы про́су вы́тапчим”, и в их у́же завяза́лись спо́ры. А те гава́рят: “Мы тапта́ть ни да́дим”, а э́ти гава́рят: “А мы ко́ней на́пустим”. Вот так, и так и шло – пака́ вот а́ни де́вушку возьму́т с та́во ря́да, тагда́ уже – им жа́лка, пла́чуть, а э́ти уже ска́чуть, навися́ле. Вот э́та ра́ньше вот – э́та мы “се́яли про́су”. <...> В Святки, э́та вот в Святки».

¹ Во второй строфе припев изменяется, и далее припев «Ходим(ы) ла́дам» и окончание стиха исполняются после каждой строки, кроме 16, 17.



№ 2 (текст 90)

♩=102

д. Цевло, Бежаницкий р-н, 2507-08



Как па-шёл ма-ла - дёц, как па - шёл у - да - лёц, Ду-най, мой Ду-най, ра - зу-да-лый мой Ду-най!

Как пашёл маладэц, как пашёл удалец,
Дунай, мой Дунай, разудалый мой Дунай!

– Ни слуга, сударь твая, я ня слушаю тябя,
Дунай, мой Дунай, разудалый мой Дунай!

Што ня пир пиравать, вы кумпани гулять,
Дунай, мой Дунай, разудалый мой Дунай!

[Затем текст вновь начинается от первых строк, в заключение поётся:]

Маладэц дёвке паклон, с мыладца шляпа далой,
Дунай, мой Дунай, разудалый мой Дунай!**

– Я паслушаю тябя, падниму шляпу с зямлі,
Падниму шляпу с зямлі и надэну на тябя.

– Прашу, дэвица, паднять, красавица, мне падать!
Ай, Дунай, мой Дунай, разудалый мой Дунай!

Исп.: Любомирова Н. С., ок. 1909 г. р. (поет); участвуют в записи: Смирнова А. С., 1911 г. р., Алексеева А. А., 1921 г. р., Никулина Е. Е., ок. 1932 г. р. Зап.: Лобкова Г. В., 31.07.1988. Расш.: Лобкова Г. В., Суханова И. В. Исполняли на свадьбе: «Эта на свадьбы, на свадьбы пели. <...> Плясали бабы и ухали: “Ух! Ух! Ух!”. <...> [Плясали] нескалька – челабек дэсять там <...> ва кругу, бывало, пляшут, скачут и, вот, и с пясням, и с платком. <...> И бабы – в сени: “Их! Их! Их! Их!”. И апяты с сяней как прибяжать, апяты запяют так. <...> Пляшут бабы, пляшут, скакают, платком махают. <...> Бывали такие, што всё! – есть такие “завадилавки”, бабы добры! А тут кто и ня так, так падхватывают их, да. <...> И пайдут – такие бабы салидны, пайдут и приухывают, и приплясывают! <...> Ну, эта ня все пели: хто-то паёт, а хто-то приухывает, а хто-то пляшет – драбит, нагам драбит <...> пад песню пад эту» (комм. к №№ 2507-07, 08). Напев транспонирован на 1,5 тона вверх.

№ 3

♩=96

д. Игнашово, Великолуцкий р-н, 1752-37



Чёр - ный во - рын, где ж ты был, там где ж ты был?



Где ж ты но́ч - ку пры - ва - дил, там пры - ва - дил да?

Чёрный вóрын, где ж ты был, там где ж ты был?
Где ж ты но́чку прывадил, там прывадил да?

Чёрный вóрын, прывадил там, прывадил там?
Где ж ты дёвушка любил, эй, ты [любил]?¹

Исп.: Ипатов М. К., ок. 80 лет. Зап.: Неудачина Е. А., 05.02.1985. Расш.: Лобкова Г. В., Суханова И. В. Исполняли в Святки, девушки ходили по кругу: «Ходют дёвки увакрут, гуляишь, <...> увакрут ходишь с дёкам да играишь. А ни плясали, ни пад пляску».

¹ Приводится реконструкция поэтического текста по двум вариантам звукозаписи. В экспедиционной тетради (РФ 1631) текст зафиксирован в следующем виде: «Чёрный вóрын, где ж ты был, ночку кылотил, на канавке воду пил, чёрный вóрын проводил, где ж ты девушек любил».

№ 4 (с вариантами данного напева исполняются тексты 94, 70)

♩=102

д. Гоголево, Локнянский р-н, 1789-14



Из - за ле - си-ку, ле - су тём - на-ва, ай, лю-ли, лю-ли, ле - су тём...

Из-за лесуку, лесу тёмнава,
Ай, люли, люли, лесу тём...

Тут ишло-прашло два малодчика,
Ай, люли, люли, два малод...

Из-за садику с-за зелёнава,
Ай, люли, люли, с-за зелён...

Ани спорились и бранилися,
Ай, люли, люли, и бранил...



Аб адной душе красной девушки,
Ай, люли, люли, красной де...
Красной девушке – Пелагёюшки,
Ай, люли, люли, Пелагё...
Выходила к им красна девица,
Ай, люли, люли, красна де...
– Вы ня спóртыся, ни бранітися,
Ай, люли, люли, ни брані...
Дóбрый совестий разайдітися,
Ай, люли, люли, разайдіт...
Што ня обим я вам дастануся,
Ай, люли, люли, вам дас...
Ліба чёрному, чірнабрóваму,
Ай, люли, люли, чірнабрó...

Ліба бéламу, билакúдруму,
Ай, люли, люли, билакú...
Ты пайдём са мной, билакúдринький,
Ай, люли, люли, билакúдринь...
Вдоль па ўлицы па ширóкинький,
Ай, люли, люли, па ширóкинь...
Пускай лóдюшки падивуютца,
Ай, люли, люли, падивú...
Атэц с матирью палюбúютца,
Ай, люли, люли, палюбú...
Што ня кум с кумой и ня брат с сястрóй,
Ай, люли, люли, и ня брат с сяс...
Пáринь с дэвушкай Пелагёюшкый,
Ай, люли, люли, Пелагёюшкый.

Исп.: Афанасьева М. Д., 1900 г. р., Баринова А. Д., 1911 г. р. Зап.: Неудачина Е. А., 14.07.1985. Расп.: Лобкова Г. В., Суханова И. В. Пели, сидя за прялкой, на посиделках.

№ 5 (текст 100)

♩=168

д. Бор, Великолукский р-н, 1746-06



А мы, де - вуш-ки, прó - су сé - и - ли, ай, лю - ли, лю - ли, прó - су сé - и - ли.

А мы, девушки, прóсу сéили,
Ай, люли, люли, прóсу сéили.¹

А мы, девушки, пынабра́лись,
А в нас Ню́рынька ни набра́лись,
Зы сырым дубым зыстайлыся,
Зы сырым дубым сы милым дру́гим,
Сы милым дру́гим всё с Тимóшинькый.

Мы, пасéивши, в лес за ягы́дкым,
В лес за ягы́дкым, за бру́сничёнкым,

Исп.: Михеенко А. С., 1902 г. р., Бусырева А. А. (г. р. не указ.). Зап.: Шишкова О. В., 07.02.1985. Расп.: Лобкова Г. В., Суханова И. В. Поют («играют») на посиделках, на супрядках (комм. по тетр. РФ 1628).

¹ Припев «Ай, люли, люли» с повтором полустиха исполняется после каждой строки.

№ 6 (с вариантами данного напева исполняются тексты 7, 59)

♩=96

д. Гоголево, Локнянский р-н, 1789-16



Ни в пи-ру́ ль бы - ла́, ни в бя - сé - душ - ки да, ай, да лю-ли, лю - ли, ни в бя - сé - душ-ки.

Ни в пирú ль была́, ни в бясе́душки да,
Ай, да люли, люли, ни в бясе́душки.¹

Я паля́м ишла́ – ни шата́лася,
Ка дварú пришла́ – пышану́лася:
– Вере́я ма́я, свет вярéюшка,
Выздя́ржи ми́ня, жену́ пьяную,
Жену́ пьяную, шéльму пахмéльную,
У ми́ня, младóй, до́ма у́брына,
До́ма у́брына, пéча сто́плина,
Пéча сто́плина, гарóх сва́ренный.**
У ми́ня, младóй, до́ма у́брына,
До́ма у́брына, сталóк вы́мыта,
Сталóк вы́мыта, ва щи вы́лита.

Я была́, младá, у ми́ла дру́жка,
У ми́ла дру́жка, у [Ерёмушки],² да,
Я ня ме́д пи́ла, я ня па́току,
[Я пи́ла, младá, сла́дку во́дычку],³
Сла́дку во́дычку, ви́рясовы́чку,
Я ня чáрычкai, я ня рю́мычкai,
Я пи́ла, младá, сы всяво́ вядра́ да,
Сы всяво́ вядра́ чéриз край да дна,
Я лясáм ишла́ – ни бя́ялася,

Исп.: Афанасьева М. Д., 1900 г. р., Баринова А. Д., 1911 г. р. Зап.: Неудачина Е. А., 14.07.1985. Расп.: Лобкова Г. В., Суханова И. В. Песню пели во время свадебного пира и плясали.

¹ Припев «Ай, да люли, люли» с повтором полустиха исполняется после каждой строки.

² Исполнители поют «у вярéюшки» в данной строке и при повторе.

³ Данная строфа реконструирована в связи с одновременным пропеванием разных строк текста двумя исполнительницами.



№ 7 (текст 56)

♩=96

д. Мартинково, Великолукский р-н, 1726-05

...5. За па́ - ны́ч - куй пан и - шёл, за па́ - ны́ч - куй пан и - шёл, о - - - о - - - о! Кри - чал: «Па́-ня, ты ма - я!» Кри-чал: «Па́-ня, ты ма - я!» О - - - о!

Как за двóрам, за дварóm,
Как за двóрам, за дварóm,
О-о-о!

Зы зялёным зы садóm¹
Расла́ тра́ва шилкава́.
Па той тра́вы па́ня йшла,
За па́нычкуй пан ишёл,
Кричал: «Па́ня, ты мая!»

– «А я, судырь, ни твая,**
Госудáря ба́тюшки,
Судáрыни ма́тушки.²
Любименький деверёк,
Свяди́ мене́ к мужу спать
На тесовую кровать.
Сяду плакать, горевать,
Не придёт ли муж опять,
Не воротится ль назад?»

Исп.: Козлова Д. Б., 1911 г. р., Козлова Е. Н., 1913 г. р., Данилова Е. А., 1905 г. р. Зап.: Теплова И. Б., 05.02.1985. Расш.: Лобкова Г. В., Суханова И. В. Комментарии к исполнению песни по экспедиционным тетрадам (РФ 1624, 1627): «Игра поцелуйная. Святки. Ходили по кругу одна за одной, за руки не держались; переходили парами; <...> пели с протягом, с петьём; <...> на складчину».

¹ Каждая строка повторяется, в конце строфы исполняется припев-возглас (по образцу первой строфы).

² Далее текст приводится по записи в экспедиционной тетради (РФ 1624).

№ 8 (с вариантами данного напева исполняются тексты 11, 30, 98, 135, 175, 177, 178)

♩=144

д. Щепчино, Новосокольнический р-н, 2395-20

Ах ты, Марь - я Гри - го́рь - ив - на, зы - всяг - да́ бы - ла у - бо́рь - ив - на.

Ах ты, Марья Григорьевна,
Зывсягда́ была убóрьивна,
Мужа́ до́ма пасáживыла,
Па бясе́дам сама́ хáживыла:
– Пасиди́-тка, муж, до́ма за мене́,
Парабо́тай-ка рабо́тку за мяне́:
Накарми́ ты ма́йх ку́рычк, ¹
Пакача́й мило́ва дититка,
Ты смяша́й-ка смята́нки гаршо́к,
Ты смяли́-тка паша́нцки мяшо́к.
Ну й пашла́ млада́я мая́ жана́,
Ну й пашла́ Марья́ Григорьевна.
Аннóй ру́чкай я пшани́цку малóл,
Другóй ру́чкай я смята́нку мяша́л,
А но́жинькай я дититка́ качáл,
А гла́занькам я ку́рычк сматрёл.
Приляте́ла сава́ с аршин,
А рызляте́лись ма́й ку́рычки,
Я ушиб́ мило́ва дититка,

Ах, рассы́пался пшани́цки мяшо́к,
Я разби́л же смята́нки гаршо́к!
Ну й пришла́ млада́я мая́ жана́,
Ну й пришла́ Марья́ Григорьевна,
Нача́ла мяне́ бранить и журить:
– Ты лягу́ха падкало́дная!
Ты падти́рка скыварóдная!
Ты пад ла́вичью валя́лася,
А на маю́ до́лно дастáлася!
Ай, за э́та тябе́ вы́слугу
Палавина́ яе́² вы́стригу,
Рысчашу́ яе́ мяко́шинька,
Я спряду́ яе́ танёшинька,
Выви́жу тябе́ дяны́чки,
Яёныи валася́нычки!
И муж па го́ринки хади́л, и он хади́л,
И он на дяны́чки сматрёл, он сматрёл:
– Ах, хараши́ ма́й дяны́чки,
Яёные валася́нычки!

Исп.: Смирнова П. Е., 1903 г. р. Зап.: Теплов А. Н., 22.01.1988. Расш.: Лобкова Г. В., Суханова И. В.

¹ Исполнительница прерывает пение словесной вставкой, комментируя происходящее: «Ана́ же взяла тапо́р, пашла́ в дрóвы».

² Исполнительница заменяет «срамно́е» слово («п...») на «яе́», «яёные».



Раздел 5

ДЕТИ В СИСТЕМЕ НАРОДНОЙ ТРАДИЦИОННОЙ КУЛЬТУРЫ

Важную часть локнянско-ловатских традиций составляет сложившаяся система игровых и трудовых занятий детей, образцы детского фольклора.

С самого раннего возраста (с 5 лет) дети были вовлечены в ТРУДОВУЮ ДЕЯТЕЛЬНОСТЬ семьи и общины.

В своей семье старшие дети не только выполняли работу по дому, но и брали на себя ответственность за младших (старшая дочь оставалась «нянькой» с детьми на весь день, пока взрослые работали в поле). С малых лет родители приучали детей к разным полевым работам – боронить, сеять, косить. Во время жатвы дети носили снопы и составляли их в «стойнки». Дети помогали даже при строительстве домов (Новос., Чертёж* 2371-02; Пуст., Кряковка* 2844-14).

Зимой на супрядке обязанностью маленькой девочки было разжигать лучину и следить за огнем, чтобы старшие могли прясть (Новос., Монино 2366-27). Сами девочки начинали «крутёлки крутить» с 5 лет, прясть с 8–9 лет, а ткать «ставы» с 10 лет. Мальчики учились плести лапти (Беж., Зубково 2348-01; Пуст., Кряковка* 2844-11).

Если в бедной семье было много детей, то их отдавали работать няньками, пастухами по найму («на прокормление») в другие дома.

Традиция **ДЕТСКОГО ПАСТУШЕСТВА** была распространена в деревнях повсеместно: с марта и до Покрова дети пасли скотину, принадлежащую семье (каждый пас по 4 и более коров). Дети ходили в подпасах у взрослых пастухов (если большое стадо, то пасли его два-три человека) или нанимались в пастухи к богатым хозяевам. Хозяева могли договариваться о том, что маленький пастух пасет их скотину на протяжении всего лета, и за это хозяева по очереди кормят его (каждый – в течение недели).¹ По окончании работ хозяин мог расплатиться с работавшим по найму пастухом хлебом и тканью на платье (Новос., Монино 2366-27).

Скотину пасли в поле (на «чистины») и в лесу. Во время пастьбы пастухи *перекликались* между собой («вукыли» – «голыс на голыс») или с теми, кто мог услышать: «Пастух, или хто идёт, или ёдет, вот тоже гул даёт». Друг с другом переговаривались: «Ты скора дамой пайдёшь?» – «Скора!» – ну так сгукымси и – дамой» (Новос., Мошково 2341-

17). Маленькие пастухи «поклика́ли» в поле родителей (традиция полевого «уканья»): «Как загрусишь, вот и вукыишь. Бывала, грустна станет, так закричишь прóстки так» (Новос., Мошково 2341-16). Братья и сестры, которые пасли скот у разных хозяев, друг друга «поклика́ют» – «адин аннаму гулы даём». «Вукыли» гулко, «гулы» по лесу раздавались. Мать в деревне слышала, как в поле «поклика́ют», и плакала, жалела, что такие маленькие дети одни с раннего утра пасут скотину (Новос., Мошково* 2352-16).

Дети *голосили* в поле, обращаясь к солнцу, ветру, матери:

«Прагляни, тёплая солнушка,
Разагрэй горькую сирóтушку
У чужих лóдюшкых, в чýстым пóлюшки.
Няўж ты не живáла, тёплае солнышко,
В чужих лóдюшкых?»

(Новос., Мошково 2341-20).

Девочка-сирота во время пастьбы в поле могла *голосить*:

«Ох, када б была у миня рóдныя ма́мушка,
Ох, ни ганялась ба я в чужих лóдюшкых,
Ни хадыла б я па чужим угóлушкым!
Нихто миня ни пыжалéет, горькью сирóтушку»

(Новос., Монино* 2367-02).²

Во время пастьбы в поле дети играли *на тростниковых дудочках, свистках* (см. Раздел 4 «Инструментальные и песенно-хореографические традиции»). Дети в поле могли для развлечения исполнять на дудочках *наигрыши под пляску*: «[Братья] в дудки играли, а я выплясывала» (Новос., Монино* 2366-27). Многие пастухи виртуозно владели дудочками: «Так выигрывает, как на гармóни. И дабрó выходит, все слушают – ой, какой!» (Новос., Монино 2363-59).³

Любимым занятием маленьких пастухов была *игра в камешки*: несколько камешков подбрасывали особым образом и ловили, используя различные приемы (Пуст., Копнино 2031-07).

Дети и подростки (мальчики и девочки) гоняли лошадей **В НОЧНОЕ** – на пустое поле, «где хлёба не запахана, где пашни нет». Коней спутывали и пу-скали пастись, а сами разводили костер, играли на гармошке, плясали – «всю ночь шутим». Дети спали тут же в поле, завернувшись в «кафтанчики» (Пуст., Копнино 2031-07).



Дети ДЕЛАЛИ ИГРУШКИ: летом в поле изготавливали из тряпочек или из глины кукол; также из глины лепили посуду, животных, птиц. Игрушечную посуду украшали, по краям чашечки палочкой продавливали «брильки» (вмятины); посуду оставляли сушить на солнце (Новос., Мошково* 2352-15). Мальчики делали для кукол «тележки» (Новос., Момино* 2367-03). Зимой, когда плели лапти, из обрезков лыка дети мастерили лошадей, коров, собачек. Животных из лыка складывали таким образом, что они могли стоять на ногах, вырезали голову, корове – «роги, ушки пада́ывали». Игрушечных лошадей и коров «пасли в поле», «кормили». Простая лучина заменяла «человечков» (сверху делали 2–3 угловых выреза, напоминающих профиль лица) (Новос., Фетинино 2346-03; Пуст., Кряковка* 2844-08).

В Новосокольническом районе записаны интересные сведения об играх с куклами.⁴ Их лепили из глины («гнили»), скручивали или шили из тряпочек (для этого тряпочки могли «воровать» – отвязывать с крестиков, которые женщины ставили на колодец в Крещение, в своей или в соседней деревне). Изготавливали несколько разных кукол – семью с маленькими детьми. Куклам делали руки, грудь, «наводили» лицо (углем). На улице из песка и палочек («чурочек») строили для кукол дом, шили «постели», «варили кашу», «пекли баба́шки» из песка; куклы «ходили в гости»; «мама»-кукла кормила «дочку» грудью; девочки укладывали кукол спать и пели им колыбельные: «Вот мы их ка́чаем – де́лаим вярёва́чки, дасо́чку па́ложим и вот и ка́чаем, и лю́ликаим их» (Локн., Тростино 2449-05).

Девочки хоронили кукол летом в поле, когда пасли скотину – в «вересняге» (где «верес» растёт) или рядом с кладбищем в песке. Гробик закапывали в ямку, делали насыпь, ставили крестик, его украшали тряпочками, могли сделать «ограду» (тряпочки навязывали на палочки). По куклам *голосили*, при этом нередко их называли по имени матери, сестры: «Куды́ ж ты улята́ешь, мая пта́шечка, браса́ешь нас, сирóтушек...» (Новос., Рыкшино 2344-11); «Ой, па́чаму ты умёр? Ой, как ску́нёханька мне!» (Новос., Фетинино 2346-03). На второй день приходили «поминать» кукол – хлебными корочками, ягодами, орехами, шавелем (Новос., Фетинино 2346-03; Пуст., Кряковка* 2844-08).⁵ На «могилке» *причитали*:

«Приляте́ла го́ркая сирóтушка
К тябе́ на кру́тью магіла́чку,
И дараго́я ж маё́ дэ́тятка»

(Новос., Мошково* 2352-14).

Мальчики могли разрыть могилки, не давали хоронить, разбивали кукол.

В данной местности на ярмарках также продавали глиняных и тряпочных кукол, деревянных лошадок, глиняные игрушки и свистульки в форме животных и птиц. Некоторые мастера раскрашива-

ли глиняные игрушки и свистки (см. подраздел «Гончарный промысел» в Разделе 2). «Тут сде́лан свисток: фо́рма за́йца, а он сви́шшит, фо́рма пти́цы – ана́ то́же сви́шшит, вот петушо́к <...> – и он то́же сви́шшит. Быва́ла и ряб́ятам пакупа́ли, де́тям ради́тели пакупа́ли э́ты свистки́. <...> [Дети] играю́ть – бе́гають вот, сви́шшут. <...> Сви́стулька ку́плена, и вот он хо́дит и сви́шшит. И до́ма пасви́шшит, и вся́ка» (Новос., Вяз 2338-01). Зафиксировано интересное описание торговой куклы – «васи́шки» – с двумя лицами (с двух сторон) (Беж., Зубково 2348-01).

УЛИЧНЫЕ ПОДВИЖНЫЕ ИГРЫ. На улице дети играли в лапту, «в рю́хи», «в 12 палочек» (дети прячутся, пока тот, кто водит, собирает 12 палочек) (Новос., Климово 2345-14), в «Косой дождь» (становятся спиной в круг, берутся за руки и бегают, пока не упадут) (Беж., Кудеверь 2370-28; Новос., Сушино 2850-42). Играли в «Горелки» или «В за́днюю пару» – становятся по два человека в ряд, *кричат*: «Га́ри, га́ри я́сна, штобы не пага́сла, задняя па́ра – пашла́ в ход!» или «Задняя пара, напе́ред, направо!». Последняя пара бежит вперед, а один человек, который стоит впереди, их ловит (Беж., Кудеверь 2370-28; В.-Л., Городище 1813-12; Новос., Фетинино 2346-03).

Дети были включены в КАЛЕНДАРНЫЕ ОБРЯДЫ И В СВАДЕБНЫЙ ОБРЯД. Ниже собраны и кратко перечислены основные формы участия детей в обрядах календарного и семейного циклов, более полное описание которых приведено в соответствующих разделах.

Накануне Рождества дети валялись, кувыркали, прыгали на расстеленной под столом и в кутнем углу соломе, просили у Коляды овсяного блина. Видя, как женщины в Рождество кличут с кутьей Мороза, ребята выбегали на крыльцо с ложками и тоже призывали Мороз. Дети принимали участие в святочном ряженье: ребят заворачивали в полог и приносили на вечерку («пчелы»); дети в вывернутых шубах прятались под ногами, щипали или «парили» девушек.

В Масленицу дети катались с гор на санках, ледянках, «на козлах», взрослые катали ребят на лошадях. В Масленицу (или, в отдельных деревнях, в Пасху) для ребят делали качели (натягивали веревки и клали доску).

Во время Великого поста дети тоже постились. Взрослые запрещали им есть скоромную пищу, пугали их: «...а то пойдёшь к причастию, Боженька⁶ тебе ушки отрежет, жо́пку зала́пит!» (Беж., Черте́ж* 2384-04). В д. Козлово Новосокольнического района мать старалась показать детям, когда закончится пост: привязывала кринку с молоком высоко к дереву и с истечением времени поста постепенно опускала ее вниз.

В Пасху дети ходили к крестным, и те дарили им яички. На Святой неделе могли вечерами уст-



раивать пляски и игры. Дети приходили на пасхальный костер, бегали вокруг него.

Во время обхода скота в Егорьев день через спину лошади перекачивали яйца (чтобы гладкая была), а с другой стороны дети их ловили. В Борисов день пастухи и с ними дети (подпаски) варили в поле кашу, жарили яйца.

Дети участвовали в толоках, они работали «повозниками» (до 12 подвод на толоке). Гоняли

лошадей наперегонки, последнего называли «затялёпой».

На Иванов день дети вместе с молодежью собирали по домам и несли на костер старые березовые веники; привязывали веники к шестам и поджигали их, бегали с зажженными вениками.

Во время свадьбы дети наблюдали за происходящим, сидя на печке. Маленькой девочке или мальчику поручали «рзать косу» во время выкупа невесты.

1 Локн., Богданово 2388-01.

2 Также: Локн., Сергеевское 2571-09; Синихово 2499-26.

3 Также: Новос., Ангушово 2363-33, 34; Вяз 2339-15; Девичье 2365-11; Монино 2363-59, 2364-02.

4 Локн., Тростино 2449-03; Новос., Монино* 2367-03; Овсяниково 2845-11; Рыкшино 2344-11; Сушино 2850-35, 38; Тириново 2849-04; Фетинино 2346-03; Хряни

2847-11; Мошково* 2352-13; Пуст., Кряковка* 2844-08.

5 Раньше давали поесть детям только за столом и то – «куси с ложечки только раз!» (Новос., Фетинино 2346-03). В поле, чтобы перекусить, дети гайком уносили хлебные корочки, этими же корочками они поминали кукол.

6 «Боженькой» мать называла священника.

ОБРАЗЦЫ ДЕТСКОГО ФОЛЬКЛОРА. НАПЕВЫ И ТЕКСТЫ

КОЛЫБЕЛЬНЫЕ ПЕСНИ

№ 1

♩=168

д. Шумиха, Бежаницкий р-н, 2544-07



Бай, бай, бай, ни ла - жи - ся ты на край, а то с кра - юш - ку впа - дёшь и га - лоў - ку ра - за - бьёшь.

Бай, бай, бай,
Ни лажися ты на край,

А то с краёшкy впадёшь
И галоўкy разабьёшь.

Исп.: Иванова Т. С., 1914 г. р. Зап.: Шишкова О. В., 03.08.1988. Расп.: Лобкова Г. В., Суханова И. В.

№ 2

♩=204

д. Шумиха, Бежаницкий р-н, 2544-18



Ба - ю, ба - ю, ба - ю, бай, ты, са - ба́ч - ка, ня лай, ма - во́ Са - шу не пу - га́й.

Баю, баю, баю, бай,
Ты, саба́чка, ня лай,
Маво́ Сашу не пуга́й,

Саша вы́спитца,
Ни кура́житца.

Исп.: Александрова А. А., 1916 г. р. Зап.: Шишкова О. В., 03.08.1988. Расп.: Лобкова Г. В., Суханова И. В.

ПОТЕШКИ («ПРИБАБУНЬКИ»)

№ 3

♩=136

д. Мутовозово, Пустошкинский р-н, 2057-31



-Кў - кал - ка - ю - кал - ка, ча - во́ ве - че - р(ы) ни бы - ла? - Я ба - я - лась се - ку - на. Се - ку - но́ - вы



де - ти ха - те - ли ўле - те - ти. Па - ля - тел га - лу - бок, па - тя - рьял сы - па - жок.

– Кўкалка-юкалка,
Чаво вѣчер(ы) ни была?
– Я баялась секуна.
Секунóвы дети
Хатѣли ўлетѣти.
Палятѣл галубок,
Патярьял сыпажок.

– Ты, Мишенька-дружок,
Падымі-ка сыпажок.
– Мне нѣкаль падымать –
Пайду пўстыню тягать,
И квашóнычку мясїть,
И к абѣду пыспяшїть.

Исп.: Михайлова М. С., 1909 г. р. Зап.: Лобкова Г. В., 25.07.1986. Расш.: Зилотина Е. А. Комментарий исполнительницы: «Вот – рябятam [пела]. Затó все рябяты – май, вот. Правда, всягда, всягда так. Вот я им всё вот так паю, и аны сидят и слўшаютъ». Данный образец ранее опубликован: МД. С. 141. № 18.

КУМУЛЯТИВНАЯ СКАЗКА-ПРИПЕВКА

№ 4

♩=72 [Начинает медленно]

д. Мутовозово, Пустошкинский р-н, 2057-32



Ка-зѣл па-шѣл в лыч-ки, а ка-за - в а-рѣш - ки, ка-зѣл при-шѣл с лы-чик, нет се-рої с а-рѣ - шик.



На-шлѣм на те вóл - ка: волк ня идѣ ка - зў иисть, ка - за нѣ иде да-мої жить, нет ка-зы с а -



рѣш - кыв, нет се - рої с а - рѣш-кыв.<...> Нашлѣм на те ли - сў: ли-са нѣ иде гу - сѣй



иисть, гў - си нѣ идут чѣр-вий кля-выть, чѣр-ви нѣ идут ка-мень зуб-рить, ка-мень нѣ иде та - пор



та-чить, та - пор нѣ иде кї - и сечь, кї - и нѣ идут ва - лов бить, ва - лы нѣ идут ва - дў



пить, ва - да нѣ иде а - гоњ лить, а - гоњ нѣ иде мѣд-вю пá-лыть, мѣд-вя нѣ иде лю-дей



ла-мыть, лю-ди нѣ идут вóл-ка гá-нить, волк ня идѣ ка - зў иисть, ка-за нѣ иде да-мої жить.

Казѣл пашѣл в лычки,
А каза – в арѣшки,
Казѣл пришѣл с лычик,
Нет серої с арѣшик.
Нашлѣм на те вóлка:
Волк ня идѣ казў иисть,
Каза нѣ иде дамої жить,
Нет казы с арѣшкыв,
Нет серої с арѣшкыв.

Нашлѣм на те люóдей:
Люóди нѣ идут(ы) вóлка гáнить,
Волк ня идѣ казў иисть,
Каза нѣ иде дамої жить.
<...>¹
Нашлѣм на те агóњь:
Агóњь нѣ иде мѣдвю пáлыть,
Мѣдвя нѣ иде люóдей ла́мыть,
Люóди нѣ идут(ы) вóлка гáнить,



Волк ня йде казу йисть,
 Каза не йде дамоу жить,
 Нет казы с арешкыв,
 Нет сероу с арешкыв.
 <...>

Нашлём на те каминь:
 Каминь не йде тапар² тачить,
 Тапар не йде кии сечь,
 Кии не йдут валов бить,
 Валы не йдут ваду пить,
 Вада не йде агонь лить,
 Агонь не йде медвю палыть,
 Медвю не йде людеу ламыть,
 Людеу не йдут волка ганить,
 Волк ня йде казу йисть,
 Каза не йде дамоу жить.
 <...>

Нашлём на те лису:
 Лиса не йде гусей йисть,
 Гуси не йдут червий клявуть,
 Черви не йдут камень зубрить,
 Камень не йде тапор тачить,
 Тапор не йде кии сечь,
 Кии не йдут валов бить,

Валы не йдут ваду пить,
 Вада не йде агонь лить,
 Агонь не йде медвю палыть,
 Медвю не йде людеу ламыть,
 Людеу не йдут волка ганить,
 Волк ня йде казу йисть,
 Каза не йде дамоу жить.
 Нашлём на те ружье:
 Ружье пашло лису бить,
 Лиса пашла гусей йисть,
 Гуси пашли червий клявуть,
 Черви пашли камень зубрить,
 Камень пашел тапор тачить,
 Тапор пашел кии сечь,
 Кии пашли валов бить,
 Валы пашли ваду пить,
 Вада пашла агонь лить,
 Агонь пашел медвю палыть,
 Медвю пашел людеу ламыть,
 Людеу пашли волка ганить,
 Волк пашел казу йисть,
 Каза пришла дамоу жить,
 Пришла каза с арешкыв,
 Принясла полны прарешки.

Исп.: Михайлова М. С., 1909 г. р. Зап.: Лобкова Г. В., 25.07.1986. Расш.: Лобкова Г. В., Суханова И. В. Пели детям (см. комм. к предыдущему образцу). Данный образец ранее опубликован в другой редакции: МД. С. 148–154. № 25.

¹ В поэтическом тексте должно постепенно прибавляться по одному «участнику событий», но исполнительница сокращает текст.

² «Тапар» – топор; далее произносится «тапор».

ДЕТСКИЕ ПАСТУШЕСКИЕ «ПОКЛИКАНИЯ»

№ 5

1) $\text{♩} = 208$ 2) д. Мошково*, Новосокольнический р-н, 2352-16, 17

3) 4)

5)

у - - - - - у!

Исп.: Малышева М. И., 1910 г. р. Зап.: Лобкова Г. В., 29.01.1988. Расш.: Лобкова Г. В. Данный образец ранее опубликован: ДПЗ. С. 131.



ПЕРЕЧЕНЬ ЗАПИСЕЙ ДЕТСКОГО ФОЛЬКЛОРА

КОЛЫБЕЛЬНЫЕ ПЕСНИ

1. «Баю-баюшки, баю, не ложися на краю»

Баю-баюшки, баю, не ложися на краю. Придѣт серенький волчок, тебя схватит за бочок и утащит во лесок.

Вариант окончания: Ложись посередочке в золотой пелѣночке.

Локнянский район:

Самолуковская вол.: Тростино 2449-04.

Новосокольнический район:

Островская вол.: Сушино 2850-36.

Раменская вол.: Козоногово 2394-28б; Щепчино 2395-14.

2. «Бай, бай, бай, не ложися ты на край»

Бай, бай, бай, не ложися ты на край, а то с краю упадѣшь, головку разобьѣшь.

Бежаницкий район:

Бардовская вол.: Шумиха 2544-07.

3. «Баю, баю, баю, бай, ты, собачка, не лай!»

Баю, баю, баю, бай, ты, собачка, не лай, моего Сашу не пугай! Саша выспится, не «куражится».

Бежаницкий район:

Бардовская вол.: Шумиха 2544-18.

4. «Баю-баюшки, баю, отец ушѣл за рыбою»

Баю-баюшки, баю, отец ушѣл за рыбою, а мать платьѣ полоскать, а я дитятку качать.¹

Локнянский район:

Самолуковская вол.: Тростино 2449-05 (т.).

¹ Эту колыбельную девочка пела кукле.

5. «Живѣт мужик на краю»

Живѣт мужик на краю, любит хатку он свою. Он не беден, не богат, полна комнатка ребят, все по лавочкам сидят, кашку с маслом едят.

Бежаницкий район:

Бардовская вол.: Шумиха 2544-18.

6. «Люли, люли, люли, прилетели голубы́» / «Люли, люли, люленьки, прилетели гуленьки» / «Баю, баю, покачаю»

Люли, люли, люли, прилетели голуби на зелёные дубы (прилетели гуленьки, сели вокруг люленьки). Стали гули ворковать, стал мой мальчик засыпать.

Варианты продолжения:

а) ...Стали гули ворковать, стали плакать и рыдать, чем нам детушек питать? Одна гуля говорит: – Будем кашку варить. А другая говорит: – Будем молочком поить.

б) ...Придѣт серенький волчок, схватит Васю за бочок.

Бежаницкий район:

Бардовская вол.: Шумиха 2544-18.

Локнянский район:

Самолуковская вол.: Терехово 2542-04 (с зач.: «Люли, люли, люленьки, прилетели гуленьки»).

Новосокольнический район:

Островская вол.: Сушино 2850-37.

Раменская вол.: Козоногово 2394-28а (с зач.: «Баю, баю, покачаю»); Рыкшино 2345-02 (т.)

ПОТЕШКИ («ПРИБАБУНЬКИ»)

7. «Ладушки, ладушки»

– Ладушки, ладушки, где были? – У бабушки. – Что ели? – Кашку. – Что пили? – Бражку.

Вариант продолжения: ...Пили, ели пирожки, «написали» в сапожки. Ай, «тюх, ты патюх», разгорелся мой уютюг. Я тебя – уютюгом, а меня ругают уютюгом.

Бежаницкий район:

Бардовская вол.: Шумиха 2544-18.

Локнянский район:

Миритиницкая вол.: Мартьяново 2354-20.

8. «Куколка-юкалка» (напев 3)

– Куколка-«юкалка», чего вечер не была? – Бо-ялась «секуна́»...

Полетел голубок, потерял сапожок. Мишенька-дружок, подыми сапожок... – А мне «нѣкаль» подымать...

Пустошкинский район:

Щукинская вол.: Мутовозово 2057-31.

9. «Сорока-белобока»

Сорока-белобока, где была? – Далѣко, в городе на току кликала толоку.

Кони вороные, слуги молодые. Сядемте на бочку, продадим дочку.

Как у нашего князя трое саней, трое палат, трое кроватей. Коза проскочила, рогами проломила.

Села баба на барана, поехала по горам, приехала к мосту, ударила в доску: – Не хочу этого вина, когда б «сы́ченное»,¹ сразу б выхлебнула.

Новосокольнический район:

Вязовская вол.: Антушово 2338-16, 17.

¹ «Сы́ченное» – сладкое, от «сы́та» – подслащенная вода.

10. «Ду-ду-ду, ду-ду-ду, сидит жорав на дубу»

Ду-ду-ду, сидит «жорав» на дубу, он играет во трубу позолоченную. У него шпага на боку. Я солдата заколю, сам в лес убегу.

Великолукский район:

Букровская вол.: Шабуниха 1744-30.



КУМУЛЯТИВНЫЕ, «ДОКУЧНЫЕ», ШУТОЧНЫЕ СКАЗКИ-ПРИПЕВКИ

11. «Дарья Степановна, Фёкла Николаевна, никто совушку не знает, никто не проводит»

Никто совушку не знает, никто не проводит...

Вороны-«пóроны» по двору летали, куриц зазывали: – Курочки-матушки, приходите в гости, лунь женится, сову замуж берёт...

Сова села на полу и повесила голову: – ...Лунь женился, только разорился...

Пустошкинский район:

Щукинская вол.: Мутовозово 2057-29.

12. «Ай, люли, люли, люли, прилетели галубы» / «Ярзы́, ярзы́, наша свиночка во ржи»

Ай, люли, люли, люли, прилетели голуби, сели на ворота. Чего им дать? Пясточку горошка, «ржички» на дорожку.

Свиньи влезли в «тюшечку».¹ / «Ярзы́, ярзы́», наша свиночка во ржи. А где она влезла? – В «тюшечку».

– Где «тюшечка»? – Водой заплыла. – Где вода? – Быки выпили. – Где быки? – За гору ушли. – Где гора? – Цветами заросла. – Где цветы? – Девки выщипали. – Где девки? – Замуж «выскакали».

Вариант окончания: ...Где их мужики? – В разбой пошли. – Где разбой? – Под филипповой избой. Кто сватался, тот спрятался, кто коня держал, тот сам заржал: «И-го-го!».

Новосokolьнический район:

Вязовская вол.: Антушово 2338-18 (с зач. «Ярзы́, ярзы́»).

Пустошкинский район:

Щукинская вол.: Мутовозово 2057-30 (с зач.: «Ай, люли, люли, люли»).

¹ «Тюшечка» – дыра под изгородью.

13. «Козёл пошёл в лычки, а коза в орешки» (напев 4)

Текст складывается из повтора блоков, которые постепенно расширяются: Козёл пошёл «в лыко», а коза «в орешки». Козёл пришёл «с лыка», нет козы «с орешков». Нашлём на тебя волка. Волк не идёт козу есть, коза не идёт домой жить. Нет козы «с орешков».

Предпоследний, самый полный текстовый блок: Нашлём лису. Лиса не идёт гусей есть, гуси не идут червей клевать, черви не идут камень зубрить, камень не идёт топор точить, топор не идёт «кии»¹ сечь, «кии» не идут волов бить, волы не идут воду пить, вода не идёт огонь лить, огонь не идёт медведя палить, медведь не идёт людей ломать, люди не идут волка гнать, волк не идёт козу есть, коза не идёт домой жить.

Завершение текста: Нашлём ружьё. Ружьё пошло лису бить, лиса пошла гусей есть, гуси пошли червей клевать, черви пошли камень зубрить, камень пошёл топор точить, топор пошёл «кии» сечь,

«кии» пошли волов бить, волы пошли воду пить, вода пошла огонь лить, огонь пошёл медведя палить, медведь пошёл людей ломать, люди пошли волка гнать, волк пошёл козу есть, коза пошла домой жить. Пришла коза «с орешков», принесла полные «прорешки».

Пустошкинский район:

Щукинская вол.: Мутовозово 2057-32, 2058-01.

¹ «Кий» – дубинка или палка.

14. «А, журавль мой, журавль – птица умная»

Журавль, мой журавль – птица умная, разумная. По болоту он ходил, нос «завязыл», он и этак, и так, нос не вытянуть никак: хвост вытянет – нос заткнёт, нос вытянет – хвост заткнёт, хвост вытянет – нос заткнёт и т. д.

Новосokolьнический район:

Вязовская вол.: Антушово 2338-14, 15, с наигрышем на гармони– 2360-20, 2363-37.

15. «Ишёл Фёдор да Федорка»

Шли Фёдор и Федорка, нашли лапти и «оборки», и сказал Фёдор Федорке: – Тебе – лапти, мне – оборки.

Шли цыган и цыганка, нашли трубку и сигарку... Шли Петька и Хаврушка, нашли кружку и подушку...

Завершение текста: Шли Прокоп с Прокóпихой и с маленькими Прокопенятами.

Новосokolьнический район:

Вязовская вол.: Антушово 2338-19.

16. «Как у нашей Дуняши целый двор скотины»

Как у нашей Дуняши целый двор скотины: курица – «Рябушка», петушок – Андрюшка, утка – «Агáтка», селезень – Игнатка (и т. д.) ...козелок – Никита. Все убрались в жито.

Новосokolьнический район:

Вязовская вол.: Антушово 2339-03, 04.

ИГРОВЫЕ ПРИПЕВКИ

17. «Горí, горí ясно, чтобы не погасло»

Бежаницкий район:

Кудеверская вол.: Кудеверь 2370-28.

Великолукский район:

Черпесская вол.: Городище 1813-12.

Новосokolьнический район:

Раменская вол.: Фетинино 2346-03.

СЧИТАЛКИ

18. «Шараги-бараги, тихилки-михилки, па насту, па беламу лябьясту!»

Бежаницкий район:

Бардовская вол.: Шумиха 2544-09.



Раздел 6

СВАДЕБНЫЙ ОБРЯД

В настоящем разделе обобщаются сведения, относящиеся к различным историческим периодам и отражающие динамику существования традиций, начиная с рубежа XIX–XX веков и вплоть до настоящего времени. Основную часть материалов, в которых раскрывается содержание довенечной части обряда (всё, что связано с причитаниями), можно датировать началом XX в. (до конца 30-х гг.) – большинство рассказчиц были очевидцами, а иногда и участницами обрядов в годы своей молодости или детства. Однако отдельные сведения относятся к более раннему времени, поскольку в них передается информация от предшествующих поколений (переизлагаются рассказы родителей и др.). Вместе с тем, до настоящего времени в живом бытовании сохраняются многие компоненты, составляющие основу обряда (сватовство; обряды надения и благословения; выкуп невесты; все, что связано с переездами участников свадьбы в дом невесты и в дом жениха – проводы, встречи, загораживание дороги; свадебный пир). Вместе с комплексом обрядовых действий, имеющих праздничное наполнение, в современную свадьбу включаются многие традиционные элементы, в том числе – приговоры, свадебные обрядовые песни и припевки, пляски.

ОБЩИЕ СВЕДЕНИЯ

В большинстве семей свадьбы устраивали **зимой во время мясода**.¹ Выбирали жениха или невесту по «роднэ-порóде», по «прирóды», ссылаясь на пословицу: «Ат яблыни – яблыка, ат ёли – шійшка» (Локн., Паново 1848-01).

Иногда девушки «ТИХÓНЬКО» **ВЫХОДИЛИ ЗАМУЖ** («убéгом», «убегали», «украдали») – без согласия родителей с ярмарки или с гулянья уходили в дом жениха. Родители жениха могли заранее знать о том, что он приведет невесту, и встречали их по обычаю – расстилали шубу, осыпали житом. Свекровь должна была поцеловать жениха и невесту, но если она была не согласна на женитьбу, то могла в этот момент **ГОЛОСИТЬ**:

«Не надéялась я, мйлая дётетка,
Што не паслúшаешь меня, сирóтушку»
(Пуст., Фомино 2051-14, 2052-01).

Через неделю жених с кем-нибудь из родственников (или жених и невеста, или только близкие родственники жениха – отец, мать, сестры) ехали в

дом невесты «НА МИРÉНЬЕ» (или «на мировúю», «на мировóе», «просить мировóе», «мириться»); кланялись родителям в ноги. Если родители невесты прощали молодых, то могли после этого играть свадьбу (через две-три недели).

Судя по экспедиционным материалам, обычай уходить замуж «тихóнько» особенно был распространен в Новосокольническом районе и северных волостях Пустошкинского района, где расположены старообрядческие поселения.²

СВАТОВСТВО, БОГОМОЛЕНИЕ

При согласии невесты и ее родителей сватовство завершалось общей молитвой, и сваты «били по рукам» (т. е. сватовство и рукобитье объединялись в одно неразрывное действие).³ В других случаях процесс сватовства мог занимать несколько дней.

Если жених (или его родители) не был уверен в успехе сватовства, то он просил тетюшку предварительно (до сватовства) получить от невесты «ЗАДАТОК» (платок) – в знак того, что она ему не откажет, и только после этого ехал сватать невесту (В.-Л., Мартинково 1726-20). В Бежаницком районе девушка до сватовства давала парню как знак согласия на брак «цапíну» (мелкую серебряную цепь с подвесками, которую носили поверх пальто) (Беж., Цевло 2506-14).

СВАТОВСТВО. Сватать отправлялись жених с отцом или с матерью; по другим сведениям – один отец (мать) с кем-нибудь из знакомых (но без жениха), а на богомоление приезжали с женихом.⁴ В некоторых случаях в сваты приглашали колдуна (Локн., Паново 1848-03).

Сватали в вечернее время. Сваты могли наряжаться и повязывать полотенце через плечо, украшать коней, вешать на дугу звонки (В.-Л., Иваново 1800-42; Пуст., Кряковка* 2843-16). В момент, когда сваты выезжали из своего дома, кто-нибудь вслед им бросал валенок или «отóпок»,⁵ чтобы сватовство было удачным (В.-Л., Дроздово 1729-17).

Когда сват заходил в дом невесты, он специально ногой «зацапáл» и с грохотом валил на пол кочергу, ухваты, которые обычно стояли у печи, **приговаривал**: «Здравствуйте! Валитесь, крюки, ухваты, а мы приехали в сваты» (Локн., Борок 1845-17);⁶ «Мы приехали у сваты, у нас нóги касмáты!» (В.-Л., Городище 1813-10). С приговором сваты



«через парог лезуть»: *«Мы приехали к вам у сваты! Не глядите, што у нас ноги лахматы. Наш дуб – ваша бярэста, сайдэтца в места аль не?»* (В.-Л., Марьино 1810-30). Сваты за «слегу» или «ма́тицу» (центральную балку на потолке) не проходили, садились против двери,⁷ начинали разговор в условно-символической форме – «басни гаварили» (Локн., Зенцово 2412-12), «шутками гаварили»: *«Наш дуб – ваша берёза, давай у места свадьить»* (В.-Л., Городище 1813-10); *«У нас убежала телушка, не пришла ли ана к вам?»* (Пуст., Кряковка* 2843-16); *«Есть у вас парасяты прадажны?»* (Пуст., Фомино 2051-14). Если жених – единственный сын в богатой семье, его расхваливали: *«К ётаму кастру жар пригрябать можна»* (В.-Л., Иваново 1800-42). По одному из рассказов, сваха надевала на ногу повойник⁸ – «сидить, нагой балтаёт» (Без., Фильково 2349-02).

Зимой сваты приезжали в больших овчинных тулупах, и в прежние годы существовал обычай «парить жениха»: родители невесты не предлагали сватам снять тулупы, пока не договорятся о свадьбе (Локн., Бор 1871-12).

Родители невесты спрашивали согласия у дочери, но не всегда придавали значение ее решению – «отдавали силком», «за нелюбого», «хошь не хошь – атдають!».⁹ Невеста в знак согласия подает жениху «заклад» – плат (кашемировый или шелковый) или «исподки» (рукавицы). Если при этом свадьба все-таки не состоится, то жених мог оставить дары себе, но мог и вернуть их невесте (Локн., Борок 1845-17; Пуст., Копнино 2030-11).

После предварительного разговора всех приглашали за стол, угощали сватов, пили чай из самовара; жених ставил на стол бутылку с вином, если дело шло на лад. В деревнях это застолье иногда называют «запівками».¹⁰

Девушки – подружки невесты – слушали под окнами, чем кончится сватовство: если жениху отказывали, то говорили – «в галавешках асталься», ему вслед парни кидали головешку или подбрасывали обгоревшую головешку в сани – «пусть еда с галавешкый» (Локн., Демидово 2357-02; Новос., Павлово* 2028-16; Пуст., Кряковка* 2843-16; Мутовозово 2058-26). В противоположном случае, удачно «высватав» невесту, сваты привязывали к дуге «звонки» (В.-Л., Дроздово 1729-17).

На сватовстве назначают день богомоления (обычно – через три-пять дней после сватовства), к которому должно быть принято окончательное решение.

В одной из записей содержится указание на то, что жених мог оставаться ночевать в доме невесты в случае удачного сватовства (В.-Л., Шиши 1803-07а).

После того как «высватают» невесту, ее родители (или только отец) едут осматривать хозяйство жениха – «МЕСТО ГЛЯДЕТЬ» («дом глядеть»). Если

что-то не понравится, то могут отказать сватам и свадьба «расстроится».¹¹

БОГОМОЛЕНИЕ («богомоленье», «богомолье», «Богу молиться»; «рукобитье», «рукабитки»; «запівки»;¹² «заручины»; «барыши», «запівали барыши»)¹³ На «богомоление» приезжают родители жениха (или только отец), близкие родственники и сам жених. Все становятся лицом к иконам (жених и невеста – рядом, около каждого из них – свои родители), зажигают свечи и молятся Богу, трижды кланяются в землю. Затем жениху и невесте дают поцеловать икону, родители целуют жениха и невесту – благословляют. Приглашают всех за стол, жених должен привезти вино, все выпивают.¹⁴ От жениха родители подают деньги, а от невесты мать **ПОДНОСИТ ДАРЫ**: свекру – ткань на рубашку (из полотна – «точевнова» – отрезают «рукава», сворачивают и связывают поясом); свекрови – плат, жениху – рубаху; девушкам, золовкам – на платье (если невеста богатая). Свекру и свекрови обязательно дарили вязаные рукавицы с узорами – «исподки».¹⁵ Во время «богомоления» назначают день свадьбы (как правило, через неделю в воскресенье) и договариваются о количестве гостей со стороны жениха и со стороны невесты.

При завершении сватовства отец невесты и отец жениха надевают «исподки» (рукавицы) и **БЬЮТ ПО РУКАМ**: «по рукам вдарять», «здороваются», «за руку брались – мы сваты теперь» (с этого момента родители жениха и родители невесты называют друг друга «сватами»)¹⁶ По объяснению рассказчиц, рукавицы надевали для того, чтобы братья «не голым рукам» – чтобы «богатство было» (Локн., Сухлово 2413-26). Невеста подавала одну пару рукавиц на двоих, отец жениха и отец невесты надевали по рукавице на правые руки, били по рукам, и после этого тот, кому попала правая рукавица, забирал себе обе (Локн., Кошнево 2413-19). В момент отъезда рукавицы надевали и сваты (мать жениха и мать невесты), чтобы «голыми руками не прощаться» (Локн., Вознесенское 2353-15).

После «рукобитья» невеста и ее мать **голосили**.¹⁷ Невеста причитала, кланяясь в ноги отцу, матери, брату:

«Как вы абдумали эту крепкую думушку –
Завязать маю буйную галовушку
И атдать мяня в чужие добрые лодюшки?»
(В.-Л., Мартинково 1726-20).

ПРИГОТОВЛЕНИЯ К СВАДЬБЕ

Срок от богомоления до свадьбы определяется тем, сколько потребуется дней на подготовку: неделя или больше. Раньше к свадьбе варили пиво на «поварне», в котлах (Локн., Паново 1848-01).

После сватовства («как сосватаются») к невесте каждый день приходят подружки.¹⁸ В доме невесты



ГОТОВЯТ ПРИДАНОЕ: полотенца; «салфетки» (скатерти); «завесы» на окна (для этого предварительно ездили в дом жениха «окна мерить» – Локн., Борок 1845-18). **«ШЬЮТ ДАРЫ»:** вяжут «узорчистыи исподки» (цветные рукавицы с узорами), плетут пояса, шьют «сорóки»¹⁹ (женские головные уборы). Для жениха нужно было сшить рубаху, связать «исподки». Подруги помогают невесте: «Вечарам шьють, тожа пёсны паю́ть, а нявэста уже ня шьёт, нявэста то́лька, бува́ла, пла́чить» (Локн., Ягодкино* 2497-06). Невесту «снаряжа́ют» – всё ее «добро́» складывают в сундук (Локн., Борок 1845-18).

КАНУН СВАДЕБНОГО ДНЯ

Канун свадебного дня – один из самых насыщенных ритуальными действиями периодов свадьбы. Основные события происходили в доме невесты. Если собрать рассредоточенные в различных описаниях сведения о ритуалах предсвадебного дня, то получим следующий ряд: в этот день невеста-сирота посещала могилы родителей; вечером невесту вели в баню; после бани невеста с боярками ходила по деревне, зазывала родственников на свадьбу, невесту и девушек приглашали в избу, угощали; вернувшись в свой дом, невеста «ходила по избы́», кланялась в ноги родителям; после этого во многих деревнях в доме невесты устраивали «вечерину» («вечеринку»), на которую мог приезжать жених.

Ведущую роль в обрядах кануна и утра венчального дня исполняли «**БОЯРКИ**» – девушки (сестры и подруги невесты). Вместе с боярками могли участвовать в обрядах женщины, которые помогали «обголашивать» невесту.²⁰ «Старшей бояркой» была, как правило, пожилая женщина, которая хорошо знала песни и причитания, могла их «заводить», ее приглашали на все свадьбы («вази́ли па бая́ркам» – Локн., Ягодкино* 2498-01; «заво́далку приглашали на свадьбу» – Локн., Валуевское 2568-18; «женщин нанимали» – Новос., Глядково 2340-06). Девушки учились *хоровым голошениям и песням* от старшей боярки: для этого они собирались за неделю до свадьбы, «и а́на заво́дит, а мы уже па́дво́дим, мы уже – после е́е, <...> и го́лос справля́ем, на́лажива́ем, и паём. <...> У нас уже идёт го́лас – как у ванно́й»²¹ (Локн., Ягодкино* 2497-06, 2498-03). «Бая́рка ста́ршая гавари́ть, а э́ты – па́дхва́тываю́ть. Как га́йнуть, што на кры́ласе!»²² И а́ны за́рань ищэ сы́граю́тца, быва́ла – хо́днють, сы́грываю́тца» (Локн., Прискуха 2500-07).

Особая форма *хорового голошения с подводкой-вокализацией («иканием»)* характерна для средне-ловатской традиции: старшая боярка причитает, а девушки подхватывают и ведут мотив без слов – «икают». Нередко заводит хоровое голошение не боярка, а сама невеста: невеста «чита́ет» (поет со словами), а боярки только «подво́дют па́д ей-

ный го́лас», «ика́ют», «ийка́ют», «прийка́ют», «вою́ть» (без слов).²³

В особо значимые и эмоционально напряженные моменты обряда невеста причитает одновременно с боярками, но «на свой голос» (см. нотный пример № 1 – образец наложения голошения невесты на хоровое исполнение причитания боярками). Сольное причитание невесты имеет интонационное сходство с похоронным голошением, на что обращают внимание и сами рассказчицы: невеста причитает «плаку́чим» голосом, «страшным», «как у поко́йника», «смертным голосом», «как на ма́гылках пла́чем», «как вот пако́йника право́днють».²⁴ На этот же «голос» («как на кладбище») причитала мать по невесте.²⁵ Вместе с тем, некоторые исполнительницы отмечают различие между напевами свадебного и похоронного причитаний: «Дало́же, гарче́е плачеш па пако́йнику, а э́та – па́кру́че – кагда нявэста плачет. Э́та припла́кива́ют [невесты], как гавари́ть – как чера́ду атправля́ю́ть» (В.-Л., Мартинково 1727-04).

Считалось, что невеста обязательно должна плакать: «Если шё́дши заму́ж не отпла́чеш – заму́жем отпла́чеш» (Беж., Бардово 2509-13). Но не каждая невеста голосила: «Ка́то́рая суме́ть пла́кать [причитать] – суме́ть, пла́чить, ка́то́рая ня суме́ть – та и ня пла́чить» (Локн., Паново 1848-08). Особенно много плакала и причитала невеста-сирота, вызывая сочувствие и плач всех присутствующих: «Так напла́читца всей свет па ей, как пла́чить сирата́! А́на пригала́шива́ить – ра́дителей са́бира́етъ всих, там матери или атца́ не́ту, <...> пла́кавши га́лосить, на всю галава́у кричи́ть!» (Локн., Прискуха 2500-31).

Накануне свадьбы, перед тем как идти в баню, боярки **ВОДИЛИ НЕВЕСТУ-СИРОТУ НА КЛАДБИЩЕ**.²⁶ *Боярки пели песни, а невеста причитала, «просила благословения»:*

«Падыми́тесь, ветры буйныи,
Разняси́те пяски́ жёлтыи,
Падыми́сь, грабава́я даска́,
Вста́ньти, май жа́лки ра́дители,
Бла́гаслави́ти мене́, го́рькую сироту́шку,
У чу́жии до́брыи лю́дошки»

(Локн., Самолуково 2566-33).

По дороге с кладбища невеста и боярки могли заходить к родственникам или соседям, если их заранее приглашали «на чай». Невеста причитала – «спасибо давала» (Локн., Самолуково 2566-38).

Вечером накануне свадьбы совершался **БАННЫЙ РИТУАЛ**, который во многих отношениях имел переломное значение в довенечной обрядности. С этого момента невеста окончательно прощалась с девичьей волей, своими родными и кругом девушек, подруг.

Баню («ба́йню») топят старшая боярка, при этом «го́ловэшки» в печи «не ко́лотит», иначе муж будет «ко́лотить».²⁷



Боярки ведут невесту в баню. Обычно бани ставили на краю деревни или у реки, поэтому девушки и невеста проходили с голошением через всю деревню. По некоторым свидетельствам, по дороге в баню и из бани, а также когда невесту водили по улице накануне свадьбы, над ее головой несли решето, накрытое большим «марёвым» платом с кистями;²⁸ в большинстве деревень накрывали саму невесту платом – «платом накрѣли сглу́ху» (наглухо).²⁹ В единственной записи из Пустошкинского района упоминается украшенный цветами и лентами банный веник, с которым ведут невесту в баню (Пуст., Копнино 2030-11).

По отдельным свидетельствам, невесту сопровождают в баню около 12 человек – подруг или боярок.³⁰ Они «*песни припевают*» или *исполняют хоровой причет*, а невеста «*в голос плачет*», «*голосит*»;³¹ в некоторых деревнях по дороге в баню девушки поют: «*Растопіся, баенка*» (Локн., Башово 2568-05; Пашково 2567-06).

В бане невесту моет старшая боярка, «шаферіца» или подруги, сама невеста не моется; невесту не парят, а то «обпáрют», и муж «будет драться» (В.-Л., Шелехово 2466-05; Новос., Шевельки 1801-50). Встречается упоминание о том, что невеста в бане *плачет, голосит*:

«Май сястрицы-лябѣдушки,
Павесяліте менѣ, гóркую сирóтушку,
Паслѣнный раз в радітеля-батюшки,
В сваѣй тѣплай бáйнинки»
(Локн., Воронцово 2498-12).³²

Боярки *голосят*, стоя возле бани (или в предбаннике):

«Памóйся, сястрица-лябѣдушка,
Паслѣнный раз в сваѣй тѣплай бáйнинки»
(Локн., Воронцово 2498-12).

По другим описаниям, «дѣвушки с нявѣстай у бáйне мýютца, а тут – бабы песни паю́ть, кала бáйни сто́я» (Локн., Ягодкино* 2498-01; Пуст., Кряковка* 2843-08); «...и пляшуть кáла бáйни бабы с пѣсням» (Локн., Липшани 2411-06); «...паку́ль нявѣста мóйтцы там, пату́ль аны́ [женщины] песни паю́т для бáйны» (Локн., Сухлово 2413-26); пели: «*Растапіся, баенка, разгаріся, каменка*» (Локн., Прискуха 2564-07; Терехово 2541-17; Новос., Шевельки 1801-50); пели свадебные песни, «приплясывали и платкам махали» (Локн., Замошье 2565-06).³³

В бане девушки одевали невесту, чесали ей голову и заплетали косу.³⁴ По одному из свидетельств, в бане невесте заплетали волосы на две косы³⁵ (Новос., Рыкшино 2345-04).

Выйдя из бани, невеста благодарила подруг, кланялась, «давала спасибо за знойную баенку», «*причѣтывала*»:

«Спасіба вам, май мѣлыя падру́жиньки,
Што вы вы́мыли міня в знойный бáинки,

Смѣли с мьявó ретивóва сѣрца
бальшó-вялікыя горюшка»
(Локн., Паново 1846-03).

Когда невеста и боярки идут из бани, они останавливаются и кланяются на четыре стороны – «Богу памóлются» (В.-Л., Курова Гора 1821-31).

В некоторых записях содержатся сведения о том, что невеста с боярками сразу после бани заходит домой и просит у отца разрешения выйти на улицу и позвать родных на свадьбу, *голосит*:

«Рызряші ты, мой радітель жáлкый бáтюшка,
Схадіть мне в чѣстыя пóлюшка,
Пазвáть сваіх <...> радні-парóдушку. <...>
Рызряші мне пазвáть брáтца рóднава
На пир, ны бясѣдушку, ны гарячѣи май слѣзы»
(Локн., Паново 1846-096).

После этого невеста и боярки идут **ЗАЗЫВАТЬ РОДНЫХ НА СВАДЬБУ**.³⁶

Невеста-сирота останавливается на дороге или «на крестнях» (перекрестке дорог), поворачивается лицом «к бую» (в сторону кладбища) или, по другим рассказам, идет за деревню, «в чистое поле» и «кричит» – зовет на свадьбу умерших родителей.³⁷ «В поле идѣшь кричáть – батьку с мáткый кричáть» (Локн., Паново 1846-05); «...вот в кавó нет батьки, выходѣют на вóлицу в канцѣ дярѣвни и прикрѣкываю́ть» (В.-Л., Дрѣпино* 1776-29). Накрытая платком невеста *причитает*, а боярки «*ікыю́ть*»:

«Пайдѣмте, май мѣлыя падру́жиньки,
В э́та чѣстыя пóлюшка.
Пу́стим мы гулóчки гу́лкии
Па тѣмному лѣси́чку,
У сыру́ю зямѣлюшку.
Пазаву́ я сваіх жáлкых радітелей
С э́тый сыро́й мáтушки-зямѣлюшки,
Штоб аны́ прилятѣли зáвтра
вóтрым-вóтрышнѣя
Ка мне, гóркый сирóтушки,
Баславѣть міня, сирóтушку,
В чужѣи добрыи лóдюшки»
(Локн., Паново 1846-06).

Невеста также призывает брата, если он находится на чужбине:

«Иду́ я скарѣшенька,
Кладу́ сляды́ чáстѣшенька,
Наливаю́ слезáм палнѣшенька,
Ня услышит ли мой братец-салавѣюшка,
Ни прилятит ли ка мне на маю́ бясѣдушку
Атпуститъ меня в чужѣи лóдюшки?»
(Новос., Девичье 2364-31).

Если в деревне живут близкие родственники невесты («у кавó есть парóда на дярѣвни» – «тѣтушка или дядюшка», брат со своей семьей), то боярки с невестой «заходѣют у гóсти» – ходят «по избáм» и заывают родных на свадьбу. Невеста «*оплáкивает*» свою родню (В.-Л., Каменка 2468-04). Заходят также и в гости к соседям (Беж., Медвѣдово 2349-25;



Локн., Хочуж 1871-34); или подходят под окно к каждому соседу и кланяются (В.-Л., Житницы 1753-24). Невеста *причитает* подругам:

«Пайдёмти, май мільны падружыньки,
Этым пугём-дарожынькым
К маёму роннаму братцу.
Пызавём яво на пир, ны бясэдушку,
Ны гарячии май слэзыньки»
(Локн., Паново 1846-11).

Подойдя к дому родственника, невеста продолжала *голосить*, просила открыть дверь:

«...Вы паслұхыйти, мая жа...
да жалкыя тётушка,
Аткрыйти навые да двері дашцаты ж,
Абагрэйти вы менэ да с гордым байрынькым.
Што спасіба табэ, мая да жалкыя тётушка,
Што аткрыла ты нам, го...
горьким сиратінушкым,
Абагрэла нас, мая да жалкыя тётушка.
И паходимти, май го... горды байрыньки,
И паходимти мы па... да тэплым ізобушки,
Пакрасуюся я, го... горькыя сиротушка...»
(Локн., Хочуж 1872-12).

Родственники невесты приглашали девушек в дом, невеста «ходила по избь» и *причитала*, обращаясь к хозяину и хозяйке дома, а боярки плакали, *подводили голосом* – «*икали*»:

«Паслұхай ты, мой братец милешенькый,
Што я тебе буду прасить, горькая сиротушка.
Што праедь зы маей буйнай галовушкый
в чужии добры людюшки.
Пыгляді, как миня примуть
чужии добры людюшки.
Приёдишь дамой, расскажишь маиму радителю
жалкому батюшку,
Как приняли миня
в чужих добрых людюшках»
(Локн., Паново 1848-13).

Невесту и боярок усаживали за стол, кормили «обедом». После угощения, когда девушки собирались уходить, они благодарили родственников – «давали спасибо» – голосили. Одновременно с ними «плакала голосом» и невеста:

«Спасіба, роненькая тётушка,
Што угастіла менэ, горькую сиротушку,
Пригласила менэ, горькую сиротушку,
У сваю тэплую ізобушку»
(Локн., Ягодкино* 2498-01).

Невеста плачет, тетушка ее уговаривает: «Ня плачь, ня плачь! Ня анна ты идёшь, и там и другий идуть» (Локн., Ягодкино* 2498-03). Невеста также могла голосить, «обхвативши» дядюшку, брата.

Подруги водили невесту по деревне «дотемна» (Локн., Прискуха 2564-12) – «пакуль усех абайдуть, всё кричат, плачут» (Локн., Ледея 2565-27).

В некоторых деревнях само шествие невесты по улице с боярками называют – «НЕВЕСТА КРАСУ-ЕТСЯ» (В.-Л., Шиши 1802-31). В это время невеста

«*причитывает*» подругам, а боярки подводят голо- сом без слов – «*икывают*»:

«Што пайдёмти, май ж сястри...
сястрицы приятны,
Всё па путям жа, па дарожынькым,
Всё ныкладём жа слядочкав частынькых
Всё па этим па дарожынькым.
Што как будити хадить, сястрицы приятны,
Всё па ётай жи путі-дарожыньки
Всё в вясэлынькы празнички,
Всё ж вы будити вспаминать миня,
горькыю сиротушку,
Как хаділа я с вам па путям,
па путям-дарожынькым,
Всё в эти Гасподнии ж всё празнички.
Толька минавальсь менэ ж, всё горь...
горькый сиратінушки...»
(Локн., Паново 1853-02).³⁸

В д. Бор, расположенной на р. Ловати, сохранились воспоминания о том, как вечером накануне свадьбы (после омовения в бане) невеста-сирота, у которой не было отца, и ее подруги обходили всю деревню – «НОСИЛИ КРАСУ», при этом в каждом доме невесту наделяли. «Девичью красу» – решето, накрытое большим «марёвым» платом с кистями – девушки несли над головой невесты, причитали. Из дома выходили хозяева и клали на решето деньги. «Вся дярэвня наделяеть». Этот «надёл» передавали сначала матери, потом – самой невесте (Локн., Бор* 2502-25, 27).

Несколько иную форму обрядового действия находим в записях из Новосокольнического рай- она. Вечером после бани девушки водили невесту под руки «по росстаням» – «красу носили». Одна из девушек («шаферіца») шла впереди и несла в руках перед собой «красу» – решето, покрытое шелковым платком (плат клали на дно решета – «у глубину», чтобы края свисали, и обшивали плат бумажными цветами – «цветам усажена»). Невеста, накрытая большим платком, кланялась, *причитала*:

«Прашшай, тёплая ізобушка,
И усй май ракітываи кустушки!
И где хаділа я, горятничушка,
И пы с(ы)ваим я па п(ы)рисадушкам,
И па высоким па яблынькам.
И тяперь кончилась полная волюшка
Хадит(и) па ётам па п(ы)рисадушкам.
Нада привыкать тяперь, гарятничушки,
и к чужим(ы) людюшкам.
И всё ат сваей, ат сваей сударыньки,
А п(ы)ривыкать к чужой сьвяжрвоушки.
И будить тижалешинька, гыратничушки,
И мне забыть сваю полную волюшку!
И я ж ни знала, што так будить тижалешинька!
И ранавата я ряшила бросить полную волюшку»
(Новос., Козлово 2850-16).

Одновременно боярки *лоют* – «припявают ей- ную красу» (Новос., Монино 2363-61, 67).

По другим рассказам, когда накануне свадьбы «носили красу», вместе с невестой шли две девушки,



и все трое держали над головами решёта, покрытые платками (сначала – большой плат, а поверх него – маленький) и перевязанные лентами. Девушки и невеста *голосили* (*пели «жалостные песни»*), ходили по улице, к родственникам и соседям не заходили (Беж., Бардово 2370-17, 19; Новос., Мошково 2342-06).

В Пустошкинском районе вечером накануне свадьбы подруги также водили невесту по деревне, а когда подходили к ее дому, женщины и девушки *голосили*:

«И всё ль ня свет ли на дварé и рассвятáйтца,
И всё ль ня ўтренняя ли зóрюшка разгара́йтца?
И тут идёт жа ни княжня́ и ни баярыня,
А тут вяду́т гарятни́чушку с гаря́чим сляза́м.
Ни шатáйтся, ни шатáйтся, сéни нóвыи,
Ну ни гибнáйтся, ни гибнáйтся,
слежы́ дубóвыи.
И тут ня зóлатам увéшена грудíнушка,
А тут увéшена грудíнушка злой кручíнушкой.
И атапрí-тка ты, атапрí-тка, и рóдна мáтушка,
И ты примí-тка, ты вот примí-тка
гарятни́чушку,
И гарятни́чушку с гаря́чим, с гаря́чим сляза́м»
(Пуст., Мутовозово 2057-14, 2058-23).

Когда боярки и невеста с голошением возвращаются к ее дому, дверь должна быть закрыта. Невеста **«КОЛОТИТСЯ В ИЗБУ»**,³⁹ *причитает*, а боярки *подводят голосом («икают»)*:⁴⁰

«И всё атапрí-тка, мая́ ж всё ро...
да рóдная мáмушка,
Éту тэ́пльню ж изóбушку,
Ни студí ты миня́ ж всё, мая́ рóдная мáмушка,
Настужýся в ё́ужих я людо́шкых.
Всё атапрí ты, мая́ ж ради...
ради́тельница-мáмушка»
(Локн., Паново 1846-13).

Невесту с боярками на крыльце встречает мать (или отец). Если невеста – сирота, то она голосит у закрытых дверей: *«Нет маёй радíтельницы-матушки!..»* (Локн., Медвёдово 2570-03).

Невеста не сразу заходит в дом: мать открывает дверь, а боярка закрывает ее снаружи – «ня йдутъ у хáту» (В.-Л., Михаи 1822-32). Когда мать (или отец) наконец выпускает их в дом, невеста кланяется («падает») в ноги и *причитает*:

«Охти, всё спасíба табé ж всё, ро...
да рóдная ж мáмушка,
Што аткрýла мне тэ... тэ́пльню ж изóбушку,
Всё ни студíла миня́ ж на ўлицы, гóрь...
гóрькью ж сирóтушку...»
(Локн., Паново 1846-14).

В доме невесты собираются родственники, все садятся в ряд по лавкам, около стола сидят отец и мать, боярки стоят. Старшая боярка водит невесту под руку – невеста **«ПО ИЗБЕ ХОДИТ»**, *причитает*:

«И рышанíтсия, рыступíтсия,
май гóрдыи баярыньки,
Па ё́тый тэ́пльый изóбушки.
И пыхажу́ я ё́та, красны́я дéвица,

Пы сваёй тэ́пльый изóбушки
Ёты паслэ́нии часóчки-минúтычки.
И пыглядí ты, мая́ радíтельница-мáтушка,
На меня, красны́ю дэвицу,
И как хажу́ я па вашей тэ́пльый изóбушки
Ёты паслэ́нии часóчки-минúтычки...»
(В.-Л., Дрёпино* 1761-28).

Невеста кланяется в ноги отцу и голосит, боярка ее унимает. Потом невеста плачет и голосит вместе с матерью и со всеми сестрами, братьями и родственниками. В одной из записей есть упоминание о том, что боярки *«припевают»* вместе с невестой (В.-Л., Лосево* 2569-12); в других материалах отмечено, что невеста в этот момент плачет одна, без боярок – «не такíм гóласам пла́чить», а как по покойнику, «сшита́й, как па мирьтвяцу́ пла́фить» (В.-Л., Дрёпино* 1769-09; Локн., Паново 1848-17). Невеста *«припла́кывает»* отцу («жáлуитца на батýку», «абижа́етца», «на батýку бядну́йтца»):

«Как рыдаснё́шинька табé,
мой радíтель жалкый батю́шка,
На меня глядéть, гóрькую сирóтушку,
Што я хажу́ по ё́тый тэ́пльый изóбушки <...>
ни в парú, ни ва вре́мíчка,
Ётыт паслэ́нный ё́сак-минúтычки
ва красных дэвы́чка! <...>
Пыглядí-ка ты, мой радíтель жалкый батю́шка,
На миня́, гóрькую сирóтушку.
Вить ни равнё́шинька я тапéрь
с сваím мýлым падрúжинькам.
Стану́ я с сваím мýлым падрúжинькам:
Как цвятéт ны майх мýлых падрúжиньках,
на их цвётнае платíйце,
А на мне, гóрький сирóтушки,
Паблэ́кли ё́ты а́лыи цвятóчки. <...>
И беднё́шенька мне на сваё радíтеля
жалкава батю́шку,
Што он насёл на маю́ буйную галóвушку,
Атдал́ меня в ё́ужии добрыи людо́шки.
Надаёла́ я сваёму радíтелю жалкаму батю́шки»
(Локн., Паново 1848-14, 10, 12).

В дом невесты собирались люди, для того чтобы послушать, как она голосит: «Народ слúхаитъ – вот пришёдши из ё́ужих диравэнь – всё слúшают. Дáже в избу́ ня вбíтьца бýла, народ хадíл. Всё слúхали, как нявэ́ста пла́кала. Ё́ншая плакала харашó, так гаваря́ть: “Ай! дáжа пла́кыли вси!” А ё́ншая бурзды́лась...»⁴¹ (Локн., Хочуж 1872-14).

В некоторых деревнях северных волостей Великолукского района, а также в д. Гоголево Локнянского района (т. е. на южной и северной окраинах представляемой зоны) цикл обрядовых действий, происходивших в доме невесты вечером после банного ритуала, имеет развитую многосоставную форму: невеста «ходит по избе» – «красуется» (если невеста – сирота, то она призывает у окна родителей), кланяется – «даёт спасибо родителям» («за красату и за волюшку»); невесте «чешут голову»; после этого она, накрытая платом, снова «ходит по избе», кланяется и «даёт спасибо» («што пачесáли



маю буйную галóвушку)). В завершение невеста носит в руках ленты, ПЕРЕДАЕТ «КРАСУ́ ДЭВИЧЬЮ» сестре, *причитает*:

«Ах, пагадiты, май дóбрыи лóдюшки,
Дáйти падúмать мне, гóрькый сирóтушки,
Куда ж прiдiялiть мне сваю красú дэвiчью?
А пýдарю я сваю красú дэвiчью
Сваёй мiльый прiятный падру́жинки.
А всé-таки абдúмылысь я, гóрькыя сирóтушка,
Ня к мéсту падарiла я сваю красú дэвiчью.
Вiть самá ж бúдiть май падру́жка милéшинькыя
выхадiть замуж на чужúю старóнушку
И пýзабудiть пры маю красú дэвiчью.
Вазьмú я лúчши сваёй мiлай
сястрицы милéшинькый
Пýдарю я сваю красú дэвiчью,
Пускай красúтца май сястрица милéшинькыя»
(Локн., Гоголево 1790-15).

В отдельных деревнях Бежаницкого и Новоскольного районов невесте также «чесали голову» накануне свадьбы, после того как ее приведут из бани. Вместе с тем, в Бежаницком и Новоскольном районах довенечная обрядность представлена не в таком развернутом виде, как в Великолукском районе, наблюдается забвение многих важных компонентов обрядового комплекса, свадебных песен и причитаний.

В большинстве деревень Локнянского района (в центре представляемой традиции) невесте «чесали голову» и она передавала «красу́» утром в день венчания,⁴² поэтому подробное описание этих ритуальных действий будет представлено ниже (в разделе «Утро свадебного дня»).

Сразу после того, как невеста «ходит по избе», или спустя некоторое время боярки заводят невесту за стол, и начинается ВЕЧЕРИНА. В перерыве родители могли покормить невесту и боярок, после чего девушки и невеста передевались, готовились к вечерине (Локн., Прискуха 2564-12). Вечерины были не всегда и не у каждого (Локн., Борок 1845-18). Например, в д. Хочуж не было вечерины: жители данной деревни объясняют это тем, что у них «песни бабы ня знáли вiчарiшныя – петь нéкаму» (Локн., Хочуж 1871-34). В некоторых деревнях канун свадебного дня завершался не вечериной, а застольем, которое родители невесты устраивали для девушек (боярок) и женщин, готовивших угощение к свадьбе. Во время этого застолья пели свадебные песни (Локн., Замосье 2565-06).⁴³

«ВЕЧЕРИНА» («вечерiнка», «вечер»). Нарядно одетые девушки собирались в доме невесты – «на вéчар сидéть» (Локн., Ягодкино* 2498-01). На стол ставили украшенную бумажными цветами, тряпочками ёлку⁴⁴ (или две-три ёлки на разных концах стола),⁴⁵ клали угощение (семечки, конфеты).

Боярки заводят невесту за стол, все садятся в ряд. Если невеста – сирота, то старшая боярка «заводит голосом» *хоровое причитание*, все присутст-

вующие плачут («обоплáкала всех» – В.-Л., Горбачи 2466-01). После этого боярки (или собравшиеся смотреть на вечерину женщины) поют «вечериношные» (или «вечеришныя», «вечеришныя», «вечаришныя») песни: «*При в канúне часа вéчера*», «*Бежит речка, не скалóхнется*» (пели сироте), «*Вечер, вечер-вечариначка*», «*Под горой, горой-горушечкой*», «*А ты, ель-елушечка*», «*Сборы мои, сборы*», «*Аленькаю ленточку буйным ветром бьёт*». В Подберезинской и Черпесской волостях на вечерине, кроме указанных песен, исполняются: «*Кал варóт ляжiть павáлушек*», «*Вперёд у вратá бýла вóзера*», «*Белá-румянá да в нас Настя-душа*», «*Мамушка, во полюшке пыльно*», «*Рыбинка платiчинка в биряжку жила*», «*Катилося колечушко ко быстрой реке*», «*Над рекой там стоит терем*». Во время пения невеста «сидит за столом, нагнóвши, плáчет», голосит (В.-Л., Марьино 1810-22).

На вечерину могли приезжать жених с «шáфером» («подкнiяжником») – «прияжáють женихи на вéчар» (Локн., Ягодкино* 2498-01).⁴⁶

В «подкнiяжники» («шáферы») выбирали кого-нибудь из молодых парней – родственников (братьев) или друзей жениха. Наименование свадебного чина младшего товарища, сопровождающего жениха – «подкнiяжник» – в Локнянском районе встречается не так часто, как «шáфер» (в большинстве случаев – в деревнях, расположенных по р. Ловати). В Самолуковской и Крестиловской волостях Локнянского района бытует также и другое наименование – «подшáпошник» (Башово 2451-16; Крестилово 2416-27). На вечерину жених мог брать с собой не только «подкнiяжника», но и других парней.

Жених садится напротив невесты, рядом с ним – «подкнiяжник». Жених дает невесте деньги – «на слéзы», чтобы она унялась, не плакала (В.-Л., Горбачи 2466-01); он привозит угощение, конфеты (Локн., Башово 2451-18). Невеста на вечерине могла одаривать жениха и сопровождающих его братьев или друзей «испóдками» (рукавицами), жениху дарит рубаху (в которой он будет венчаться) (В.-Л., Молоди 1810-43; Новос., Хряни 2846-08).

«Как приехали женихи, тагда́ уже ёлку – к старанý, и тагда́ уже начинáють: смяióтца, шúтють, разгавáривають. Пасидя́ть... А байрки паióть. Парни сидят слúшаютъ – против – нарядныи. А девки ж, бывало, девки – ой! ой!» (Локн., Ягодкино* 2498-01). На стол подают чай. По некоторым рассказам, парни (приехавшие с женихом) могли *плясать* с девушками, а невеста в это время плакала (Локн., Кошнево 2412-20).

К концу вечерины девушки *поют* песни, чтобы разжалобить невесту, а невеста и ее мать *голосят*.⁴⁷ Когда жених уедет с вечерины, мать с дочерью садятся рядом на скамейку, мать плачет, *причитает*:



«Скóра ўлятышь ты ат мяня, мілья дóбчынка,
С маёй тóплым прыйтны́м ізóбушка.
Буду сидеть я, гóркыя сирóтушка,
И глядéть в ё́та кася́щие акóшничка,
Ни приляты́ть ли мая мília дítетка
Ка мне, сирóтушки, в маю тóплую ізóбушку?
Параска́жить мне, сирóтушки,
как живéть в чужих добрых лóдюшк.
Я панастáвлю сваю мília дóбчынку,
Штоб паважа́ла чужих жа́лких радíteлей
И слóшала сваю уда́лую галóвушку.⁴⁸ <...>
Бессча́стненькое, бестала́нненькое,⁴⁹
маё мília дítятко,
Была ни дасáдница, ни супратíвница,
Была скóрая паслúшница»
(Локн., Гоголево 1789-28, 29).

Если жених приезжал на конях, то после вечеринки он катал невесту, потом уезжал домой (Локн., Ягодкино* 2498-01). Девушки также расходились по домам.

По сведениям из деревень, расположенных по р. Ловати, вечером накануне свадьбы в доме невесты ПЕКУТ «КУРНИК» («советник»). По одним данным, это простой пирог (без начинки) из белой муки, по другим – в пирог впекается курица или гусь. Сверху пирог красиво украшен – «нацвячóбный», «сдэлана такая свёрху – как курица». Этот «курник» утром в день свадьбы лежит на столе в доме невесты, потом крестная невесты («свáшка») его заворачивает и везет в дом жениха.⁵⁰

Накануне свадьбы⁵¹ из дома невесты ВЕЗУТ ПРИДАНОЕ в дом жениха («сундук везут»; «кравáтнее везут», «кравáтнёе везут»; «добрó везут»; «приладок»).⁵² Когда складывают приданое, под матрац прячут полотенце (или платок) либо перевязывают постельное белье поясом – это подарок тому, кто будет расстилать постель в доме жениха.⁵³ Если невеста богатая, то могли везти также шкаф («шкап»), комод, кровать – на 2-х или 3-х лошадей (В.-Л., Тулубьево 1776-45).

Со стороны невесты едут женщины и подруги «ОБРЯЖАТЬ ИЗБУ» жениха: они развешивают в комнате вдоль стен полотенца («рушники») вешают на натянутых поясах – Локн., Борок 1845-18), на окна и вокруг кровати – «завесы» (шторы); «кряпáют» (набивают соломой) матрац; раскладывают перину, все одеяла и подушки на кровати; расстилают простыни – чтобы «всё было показано». Перед этим женщины приговаривают: «Снимíти сваё шалкóвья, а мы павéсим пьянкóвья» (Пуст., Мutowозово 2058-15). Того, кто привез и развешивал приданое, родители жениха угощают (В.-Л., Каменка 2468-04; Хочуж 1872-04).

В день свадьбы утром жители деревни, соседи приходят «СМОТРЕТЬ ПРИДАНОЕ», «глядят – какое кравáтнее», «какая нявэ́ста багáтая» (Локн., Кошнево 2413-19; Сухлово 2414-14); хвалят невесту: «О! какая невеста ловкая!» (Локн., Борок 1845-18).

ДЕНЬ ВЕНЧАНИЯ

События венчального дня могут разворачиваться в различном порядке не только в зависимости от местных традиций, сложившихся в той или иной деревне, но и в связи с конкретными обстоятельствами – состоятельностью семей жениха и невесты, отдаленностью деревень, расстоянием до «погóста» (церкви).

В ходе экспедиционной работы на данной территории удалось выявить следующие варианты обрядового наполнения венчального дня:

1. Вариант наиболее развернутого действия:⁵⁴ ранним утром невеста «склика́ет парóду», в ее доме собираются родственники, боярки и «чешут голову» невесте (Локн., частично – Новос., В.-Л., Беж.); ее наделяют и благословляют родители и родственники. В доме жениха его также наделяют родные. Жених со свадебным поездом приезжает к дому невесты; невеста и боярки выходят на улицу, жених «ловит невесту» (Локн., Беж., Новос., частично В.-Л. – Черпесская волость), жених наделяет невесту деньгами (либо на улице, либо за столом); «дружкó» должен «выкупить невесту» и «выкупить место» у боярок. Невесту передают жениху и их вместе заводят за стол; участники «женихова поезда» садятся за стол; им поют песни женщины, пришедшие на свадьбу. Едут в церковь. После венчания молодые сначала едут в дом невесты, где их встречают родители невесты; молодые и все приехавшие садятся за стол; молодых наделяют; подают обед; женщины поют песни для всех участников застолья. Вечером едут к жениху; встречают родители жениха; родственники жениха и гости из родни невесты садятся за стол и пируют; здесь также могли наделять молодых, невеста раздавала дары; поют песни.

2. Краткий и самый распространенный в данной местности вариант обряда:⁵⁵ утро в доме невесты и жениха проходит так же, как описано выше, но «от венца» едут сразу в дом жениха; встречают у крыльца его родители; заводят за стол; поют песни: «малады́х абайгрыва́ют, усю́ паездú».

3. Краткий вариант, встречающийся в единичных записях (в Букровской и Марьинской волостях Великолукского, в Руновской волости Новосokolьнического и в отдельных деревнях Бежаницкого районов):⁵⁶ утром жених не приезжает в дом невесты, и к венцу они едут раздельно – каждый из своего дома; после венчания едут в дом невесты, а вечером – в дом жениха.

Три варианта последовательности обрядовых действий венчального дня во многом сходны и нередко, по рассказам жителей деревень, сами родители жениха и невесты во время сватовства договариваются о том или ином порядке проведения свадьбы.⁵⁷ Например, в некоторых деревнях бытовали и



первый, и второй варианты обряда, при этом, как уже было отмечено, конкретное наполнение и последовательность событий зависели от многих обстоятельств.⁵⁸ Возможно также, что надделение молодой пары после венчания служит дополнением к основному виду обряда (когда надел совершался только утром до венчания) и включается в обряд в том случае, когда родственники жениха и невесты достаточно богаты. В то же время необходимо учитывать свидетельства нескольких рассказчиков о том, что наделять молодых совместно за одним столом стали лишь в недавнее время, раньше жениха и невесту наделяли до венчания только свои родственники – каждого в своем доме.⁵⁹

Третий вариант развития обряда обусловлен, в основном, причинами топографического порядка: большим расстоянием между деревнями и отдаленностью их от центрального «погоста» (где располагалась церковь) – на что указывают сами рассказчицы (В.-Л., Лосево 1745-11). В экспедиционных материалах существуют также данные, позволяющие делать выводы об изменениях структуры свадебного обряда в советский период: жители деревень подчеркивают, что раньше, когда венчание было неотъемлемой частью свадьбы, жених не заезжал в дом невесты до венца, а с того времени, как венчаться в церкви запретили, структура обряда изменилась – жених утром посещал дом невесты, выкупал ее и увозил из родительского дома (В.-Л., Лосево 1745-11). Вместе с тем, при установлении порядка проведения свадьбы могли иметь значение и другие причины: застолье в доме невесты устраивали только богатые родители, и тогда жених с «поездом» заезжал в дом невесты (либо до, либо после венчания); если же свадьбу играли в бедных деревенских семьях, то жених и невеста ехали к венчанию каждый из своего дома, а из церкви сразу ехали в дом жениха (самый краткий вариант обряда) (Новос., Астратово 2366-21). Однако, как было отмечено, третий вариант последовательности событий основного свадебного дня имеет ограниченную территорию распространения, т. е. может быть противопоставлен первому варианту как относящийся к иной традиции.

✦ Утро свадебного дня

Рано утром в день венчания в доме невесты собирались боярки «справлять невесту». Здесь же готовили «печиво» (еду) к свадьбе (В.-Л., Шелехово 2466-08).

Мать невесты «гарáзд плакала», голосила, когда утром в день венчания будила невесту (Новос., Шелехово 1801-46, 50). Невеста-сирота с самого раннего утра тоже начинала *причитывать*, подходила к матери:

«Спрóсит миня раннэшинькая мáтушка,
Спáла ль я сявóнная нóчку тёмную? –

Вить ня спáла я сявóнная нóчку тёмную,
Сидéла я пад кася́шшим а́коши́чкам,
Глядéла я в кася́шшее а́коши́чка,
Дажидáла я сваёва жáлкыва
ра́днэшинькава ба́тюшка
Эты паслédний часóчки-минúтачки
Нады́лить миня, гóрькую сирóты́чку,
Паступи́ть в ма́ть Бажы́ю це́ркви,
И взыди́ть мне к чужи́м к до́брым лю́дюшкым.
И был падля́тэвши ка мне
мой жáлкый ра́днэшинький ба́тюшка,
Аткры́ла я кася́шшее а́коши́чка,
Праси́ла я взля́тэть в тэ́плую изóбушку.
Атля́тэл он ат миня́ сиза́й дрóбнай пта́ши́чкай,
Ат кася́шшива а́коши́чка.
Абиди́лся он на миня́, гóрькую сирóта́чку,
Што ни пригласи́ли мы сваёва жáлкыва
ра́днэшинькава ба́тюшка,
Кагда́ мали́лись, прикланя́лись мы
Гóспáду Бóжиньки»

(В.-Л., Овиново 1844-07).

Тексты причитаний свидетельствуют о том, насколько необходимым и значимым для невесты является родительское благословение. В них отражены глубинные представления о возможности общения с душами усопших родителей.

В экспедиционных материалах содержится рассказ о ПРИЗЫВАНИИ УМЕРШИХ РОДИТЕЛЕЙ невестой-сиротой – ритуале, который отличается особой архаичностью. Образ души-птицы не только включается в текст причитания, но и выступает в качестве незримого участника обрядового действия, воплощается в «осязаемых» атрибутах ритуала благословения невесты. Накануне свадьбы вечером невеста дает наказ своему брату:

«[Послушай,] бра́тиц-салавэ́юшка Ми́шинька,
Ня усыпáй ты сявóннишню́ю тёмную нóчку,
Слята́й ты к ё́тай к Бажы́ёй це́ркви.
Рыска́жи ма́йм жáлкым радýтилим,
Штóбы приля́тэли а́ны
сизы́й дрóбный пта́ши́чкый,
Ныды́лили минé, гóрькую гарю́шинку,
Атпра́вили в чужи́и до́брыи лю́дюшки»
(В.-Л., Михай* 1839-17).

Затем невеста просит двоюродную сестру передать весть брату, находящемуся на чужбине:

«[Не] усыпáй ты сявóннишнюю тёмную нóчку,
Пайма́й ты сизу́ю дрóбную пта́ши́чку,
И напи́ши ты ё́ту ча́стую гра́матку,
И па́шли ны иéных сизых пёру́шках
Ны чужу́ да́льную старóнушку,
Штóбы приля́тэл мой
бра́тец-салавэ́юшка Пятру́шинька»
(В.-Л., Михай* 1839-17).

Утром в день свадьбы невеста «даёт спасибо» своим брату и сестре, показывая им перышки и деньги как знак того, что родные получили весть, прилетали и наделили ее:

«[Спасибо, братец]-салавэ́юшка Ми́шинька,
Што не высыпáл ты сявóннишню́ю
тёмную нóчку,



Сказал майм жалким радитилим,
Пришли аны, ныдьялили мине,
горькую гарюшинку. <...>

И дёньги паказывыить. У ёй и дёньги с сабой – што вот яны ныдьялили. И патом ётый сястры дваю-раднай то же причитывала – спаcиба давала:

Што ты не высыпала сявонни тёмную но́чушку,
Паймала сизую дробную пташе́йку
И паслала ёту частую гра́матку
Маему́ бра́тцу-сылавеюшки Пятру́шиньки. <...>

И паказывая эти дёньги, будта ён приляте́л и ныдьялил ие» (В.-Л., Михаи* 1839-20).

На утренней заре боярки водят под руки закрытую большим красивым платком невесту по улице с голошением – «ПРИКЛИКАЮТ ПОРОДУ», «СОЗЫВАЮТ РОДНЮ» – «хóдють склика́ють парóду», «штоб сабира́лися на свадьбу». Сирота ходила к погосту – «прикли́кивала» отца и мать (Локн., Сергеевское 2571-08).⁶⁰ Невеста и подружки голосили, обращаясь к умершим родственникам и к тем, кто не ходил далеко и не мог приехать на свадьбу:

«Приляти́, братец-салавеюшка,
С чужой да́льней старóнушки,
Ба́гаслави́ мене́, горькую гарюше́нку
(или – сиротушку),
В чужии́ до́брыи лю́дюшки»
(Локн., Ягодкино* 2498-05, 2497-06).

По воспоминаниям, ранним утром голос причитающих раздавался по всем сторонам, так что было слышно в других деревнях – «то́лька гу́ль иду́ть!», «даже в дрожь! – как харашо́ бува́ла пели!» (Локн., Ягодкино* 2498-03). «В сасе́дней дярэ́вни свадьба, а мы уже слы́шим – во́дють её па у́лицы, крича́ть на всю галаву́ песни! Уже и мы бяжи́м туда – на свадьбу глядеть» (Локн., Прискуха 2500-31).

Вернувшись, боярки причитали у дома невесты – просили родителей невесты открыть им дверь, а если невеста была сиротой, то она в этот момент «кричи́ть, пла́четь» (Локн., Прискуха 2500-31).

В дом невесты собираются родные, «ЧЕШУТ ГОЛОВУ» невесте («галаву́ чесали»).⁶¹ В Локнянском районе это действие включено в утренний цикл обрядов венчального дня, тогда как в некоторых деревнях Новосokolьнического, Бежаницкого и Великолукского районов оно совершалось накануне (перед вечеринкой – см. об этом выше).

Обряд «чесания головы» отличается особой архаичностью всех входящих в него элементов. По рассказам жителей деревень, это действие можно было наблюдать воочию в 1917–20-х гг., но уже в это время обряд «чесания головы» исполнялся не на каждой свадьбе (Локн., Ягодкино* 2497-06).

По отдельным сведениям, невеста-сирота, перед тем как ей будут «чесать голову», подходила к окну и «прикли́кивала матку». Все плакали, невеста причитала:⁶²

«Вы завейтиса, буйны́и вятро́чки,
Са всех чатырёх старóнушек, <...>
Аткрыйти́ ёта кася́шшее акóшичка –
Ни приляты́ ли май жалкии радитили
Мене́ ныдьяли́ть, горькую сирати́нычку,
В ёты до́брыи лю́дюшки,
Ка чужóму ба́тюшки,
Ка чужóму ма́тушки,
Ка сваёму сужэ́наму»

(В.-Л., Шиши⁶³ 1802-32, 40).

В редких записях содержатся воспоминания о том, как невеста утром свадебного дня «ХОДИТ ПО ИЗБЫ» – «КРАСУ́ЕТСЯ», передает свои ленточки («красу деви́чью») сестре, причитает:

«Охти, што паслу́хайти, май го...
да горды́ ба́ярыньки,
Расшани́теса, разайдите́сь, гóрдаи ба́ярыньки,
Пакрасу́юса я жа, го... горькы́я травину́шка,
Пакрасу́юса я па те́... па те́плый изóбушки ж,
Аткажу́ я сваю́ красу́, я красу́ все́ деви́чью.
Охти, што паслу́хай ты, мая́
сястри́ца милё́шинька,
Ты вазьми́ маю́ красу́, красу́ маю́ деви́чью,
Ты пайдёшь, мая́ сястри́... сястри́ца милё́шинька,
на вясёлыи гуля́начки,
Пакрасу́исса ты маёй да красой́ все́ деви́чьей.
Што бяни́шинька, мой ты бра...
братец размилё́шинький,
Ни сажай́ миня́ на... на дубóвыи сту́лика,
А ни тряпли́ти вы маю́... маю́ рúсаю́ ко́сыньку»
(Локн., Хочуж 1872-16).

Невесту сажают на хлебную квашню перед столом – «посере́д по́лу». Для этого квашню переворачивают, сверху кладут скатерть или «плат-наде́жник»,⁶⁴ подушку. Одна из рассказчиц пояснила: на квашню сажали невесту, чтобы она была богатой, хлеб всегда был (Новос., Страхово 2344-03), позже стали сажать невесту на стул. Она сидит согнувшись, накрытая платком или «салфеткой» (скатертью). «Нявэ́ста причита́ет, прикли́кает: пёрво – ба́тьку и ма́тку там, и бра́тьев, и сясте́р усíх, и падруженек это тагда́» (Локн., Ягодкино* 2497-06, 2498-05). В некоторых деревнях в этот момент невеста *голосит* («припла́кивает») одна, без боярок:

«Падайдí, мой раннёше́нький ба́тюшка,
к сваёй любóмый до́чиньки,
Рысча́ши май рúсыи ко́сыньки,
вазьми́ май а́лыи лёндачки,
Пало́жь май а́лыи лёндачки ны дубовый́ столик.
Аткрысавала́сь твая́ любóмыи до́чинька
в ётых кра́сных де́вушик»
(Локн., Борок 1845-06, 03).

По другим рассказам, боярки стоят рядом с невестой («кругóм нявэ́сти») и причитают («прикли́кают»), «примани́вают», «всю рóду призыва́ют»), повторяя те же слова с напевом хорового голошения:

«Падайдите́, жалкии радитили,
Пачаши́те маю́ буйную́ гало́вушку,
Ба́гаслави́те мене́ в до́брыи лю́дюшки»
(Локн., Ягодкино* 2497-06).



Первыми подходят отец и мать, раскрывают невесту (снимают платок) и чешут ей голову гребенкой или щеткой для чесания льна:⁶⁵ проведут «разок-другой» и оставляют гребенку в волосах или кладут щетку на квашню рядом с невестой.⁶⁶

По отдельным сведениям, именно в этот момент невесту НАДЕЛЯЮТ деньгами.⁶⁷ Деньги кладут в подол или в поставленное перед невестой на пол решето, украшенное шальями и лентами, как «краса́», или накрытое белым платком, в других случаях – в тарелку, которая стоит у невесты на коленях – «в подоле» или рядом на табуретке. Могла класть деньги на стол. Невеста «охватывает» каждого, *плачет, голосит* – «спасіба дае́тъ»:

«Спасіба, жа́лкии ради́тели,
Пачаса́ли маю́ буйную гало́вушку,
Пригато́вили мене́ в до́брые лю́дюшки»
(Локн., Ягодкино* 2497-06).

В материалах экспедиции содержится уникальная информация о том, что при завершении ритуала «чесания головы» невесты к ней подходит крестная и отрезает кончики волос – «ПОДРЕЗАЕТ КОСУ» – с приговором: «Падравняю тебе́, мая́ ми́лая крестни́ца, ко́сыньку тваю́ ру́сую. <...> Атправляю тебе́ в чу́жи лю́ди. Вяді́ по́вад над му́жем, любі́, жалей́ и радных ни забува́й». Крестная закручивает отрезанные волосы в бумагу и подает их невесте, и та хранит их до смерти (как и «венчальное платье», в котором женщину должны хоронить) (Локн., Прискуха 2589-17).

Затем НЕВЕСТУ ОДЕВАЮТ в подвенечный наряд (по описаниям, это светлое красивое платье любого цвета, но в некоторых случаях подчеркивается, что платье не должно быть белым), на голову кладут восковой веночек («цветы», фату). Косу не заплетают, только завязывают сзади ленточкой (Локн., Иванишево 2454-01; Ягодкино* 2497-06). Волосы могут скрутить «пучком» (Локн., Воронцово 2498-09; Сухолово 2414-10). По сведениям из д. Михаи*, невеста венчалась с распущенной косой, а после венчания в сторожке при церкви сваха закручивала ей волосы по-женски – «завивала ки́рку» (В.-Л., 1839-07).

Старшая боярка заводит невесту за стол; в этот момент невеста – в подвенечном наряде, на голове – веночек с фатой; в одном из описаний – она снимает веночек (Локн., Ягодкино* 2497-06). Рядом садятся боярки, зажигают свечи, и начинается обряд НАДЕЛЕНИЯ невесты. На столе лежит «надельный» хлеб,⁶⁸ накрытый платком (или тарелка, накрытая полотенцем либо платком) – на этот хлеб (тарелку) будут класть деньги.⁶⁹ На столе также стоит украшенная ёлка.⁷⁰

Боярки призывают – «прикрикивают» отца и мать, братьев, сестер, родственников, соседей – звучит напев *хорового голошения*:

«Ох, и мы присядимти, баярушки,
вдоль да па ла́вачкам,

Ох, да паблі́жи к Прасвято́й Матушки
к Бага́ро́дицы,
Ох, мы папрóсимти, падрў́жиньки,
благославлéньица...»
(Локн., Вознесенское 2353-08).

«И мы зай(и)дём(ы)те-ка, сястри́цы,
за ста́лы дубо́вай,
И мы присядим(ы)ти, сястри́цы,
на тясóву ла́вычку,
И мы пакри́чим(ы)ти, сястри́цы,
суда́рыню ма́тушку,
Штоб надели́ла ж сирати́нушку
в чу́жие лю́дюшки,
В чу́жие лю́дюшки, к чу́жой ма́тушке,
к чу́жому ба́тюшке.
Тебе́ спасі́ба, мая́ суда́рыня ро́д(ы)на ма́тушка,
Што надели́ла ж сирати́нушку
в чу́жие лю́дюшки,
В чу́жие лю́дюшки, к чу́жой ма́тушке,
к чу́жому ба́тюшке.
И ни втуля́йтися, ни втуля́йтися,
до́брыи лю́дюшки,
И надели́ти ж сирати́нушку в чу́жие лю́дюшки,
В чу́жие лю́дюшки, к чу́жой ма́тушке,
к чу́жому ба́тюшке»
(Беж., Кисели 5217-16).

В деревнях Подберезинской волости Локнянского района и Черпесской волости Великолукского района перед началом наделения не только боярки, но «все крящóныи, все игри́цы» *поют* «блаславлёную» *песню* «Бласлав, Боже, Боженька»⁷¹ и затем призывают к наделу – *поют свадебную «надялённую» песню*:

«Всё и ро́дный ба́тюшка!
Падхаді́ти, лё-лё-лё,
Ка дубо́ваму сто́лику,
Ныдяля́йти, лё-ля-лё,
Сряябро́м и зо́лытым»

(Локн., Паново 1852-13).⁷²

Текст «надельной песни» многократно повторяется: призывают поочередно родных сестер, братьев, «крёстного батюшку», «крёстную матушку», родственников (родную тетюшку, родного дядюшку), соседей и всех «добрых людей». «Вси чі́ста прихóдють – сваі́ ро́нныи и сасéди надыля́ють. Надылю́ть усі́. Да ищэ́ тарапáтца: “Скаре́й, скаре́й, скаре́й, приéдут женихи сича́с!”» (Локн., Ягодкино* 2497-06).

В деревнях Букровской волости Великолукского района обряд наделения сопровождался другой «надельной песней»: «Сока́ла, салята́йся, князи, ба́яры, сы́язжайся, брат с сястро́й, призы́вайся». Невеста во время пения сидела за столом и голосила, плакала, а боярка ее унимала⁷³ (В.-Л., Мартинково 1727-05).

Невесте-сироте во время наделения *пели* обрядовые песни, в которых содержится сюжетный мотив призывания умерших родителей на свадьбу («Ель-елушечка», «Бежит речка, не сколыхнется»). Если же невеста не была сиротой, ей *пели* «жалостную песню» «Куковала кукушечка»; невеста *голосила*.⁷⁴



Приведем один из редких текстов сиротской песни, непосредственно связанной с обрядом наделения:

«Аглянісь, княгёньюшка,
В касящія акошечка,⁷⁵
Зли⁷⁶ касящшева акошечка
Вьютца дробныя пташечки,
Вьётца дробныя пташечка –
Твой радіть-батьюшка. <...>
Ён ва правый рўчушки
Дяржыць Спаса образа,
А ва левый рўчушки
Дяржыць злата-серебра.
А как хочіть батьюшка
Ныдзяліть мілью дитетку»

(Локн., Барсуки 1823-23).

Прежде всего во время наделения подходят к столу родители невесты и **БЛАГОСЛОВЛЯЮТ** ее.⁷⁷ Невеста стоит за столом в «перёднем углу», наклоняется, родители берут со стола хлеб, соль, икону (хлеб ставят на солонку,⁷⁸ а икону кладут на хлеб), обводят хлебом и солью вокруг головы невесты три раза справа налево (или делают крестообразное движение над головой). Потом рукой перекрестят невесту, *говорят*: «Благославй, Христос»; «Благословляю табé счастьем-долей», – «наделяют батька с маткай хлѣбам и солью». Родители три раза целуют невесту. По одному из воспоминаний, в этот момент родители держат в руках зажженные свечи (Локн., Иванишево 2454-01). Родная мать, а также и крестная мать, перекрестив невесту, надевала ей на шею нательный крест на ленточке – «крестком наделяла» и *голосила*: «Пускаю тебе с сваей родной семейки...». Невеста и мать могли «обхватываться» через стол и голосить вместе:⁷⁹ «[Невеста] плачит, обхватывает мать сваю, и мать яе... Так плачут! Што абхвativity, и их даже развѣдют, разтягивают. И батька так. Батьку ана абхвativity, батька убягая скарѣй патом, ухѣдит» (Пуст., Мутозово 2058-19).

Затем так же благословляют невесту все, кто подходит ее наделять. Остальные присутствующие наделяют невесту в основном деньгами, крестная мать или родные могли положить ткань на платье (Локн., Прискуха 2500-31). Во время наделения невеста и боярки стоят и кланяются каждому, кто подходит к столу. Боярки *голосят* («тонким голосом» – Локн., Ягодкино* 2498-05), «дают спасибо» всем, кто наделяет невесту. Отец невесты (или ее крестный) стоит рядом со столом и угощает каждого, кто наделяет невесту, «рюмочкой винца» (Локн., Гоголево 1790-02); или подает пиво из деревянного ведра, которое стоит на столе (Локн., Марьино 2416-03). При завершении наделения боярки *поют*:

«Спасіба, добрыи людюшки,
Приблїжѣнныи сасѣдюшки,
Багаславіли менѣ, гѣркую сирѣтешку
(или гаріюшеньку)»

(Локн., Ягодкино* 2498-05).

Все, чем наделяли невесту, заворачивают в «салфетку» (скатерть), отдают невесте и застилают стол другой скатертью. Деньги могли также заворачивать в платок, которым был накрыт хлеб, или вместе с хлебом оставлять на столе: «Патом тут уже сукрашають, дажидают женихов – и водка паставлен, и пирог хароший напечена, пригатовлена, и деньги вси чиста – пирог уложен деньгам, бумажкам, штобы давали женихи больши денег» (Локн., Ягодкино* 2497-06).⁸⁰

После наделения в доме невесты «**ДОЖИДАЮТ ЖЕНИХОВ**». Сидя за столом, боярки *поют песни*: «Над рекой сосна» (Локн., Сухлово 2413-26, 2414-09; Ягодкино* 2498-05), «Катилоса колечушко» (Локн., Гоголево 1790-12), «Как во лесах-лесах там тихой Дунай» (В.-Л., Каменка 2468-03), «Бяжит речка, не скалыхнется» (Локн., Гоголево 1790-10), «Сборы мои, сборы» (Локн., Гоголево 1791-11), «Матушка моя, во полюшке пыльно» (Локн., Гоголево 1790-25), «играют жалостные песни» (Локн., Тряпичино 2539-42).

В доме жениха утром свадебного дня его также **НАДЕЛЯЛИ** родные. Мать «приголашивала» по жениху (Локн., Сухлово 2414-12; Пуст., Копнино 2030-17). К наделению призывал «дружко» *приговором*:

«Есть ли у нашова князя навабразнова
Матушка ранная, батьюшка ранной,
Крестная матушка, крестный батьюшка?
Прашу к столу падайтить –
Нашова князя надялить!»

(В.-Л., Подберезье 1870-27).

Во время наделения в доме жениха женщины также *пели обрядовые песни*: «Бласлав, Боже, Боженька», «Приступайте, лё-ля-лё-ля, ко дубовому столику» (В.-Л., Подберезье 1870-22-28).

♦ Жених приезжает за невестой

«Поезд» жениха возглавляет «дружко», он едет в первых санях рядом с женихом. В дружки выбирали старшего, «рязонного» мужчину; это мог быть крестный отец или старший брат жениха.⁸¹ В некоторых деревнях Великолукского района наблюдается изменение в наименованиях свадебных чинов: старшего мужчину, который руководит «поездом» жениха, здесь называют – «подкняжий» или «подкнязь», «подкнязь».⁸²

По характеристике, данной в д. Паново Подберезинской волости, «дружко» должен обладать колдовскими знаниями: «А без дружкa раньши свадьбу ня дельли, и йшшуть дружкa – кылдунa, штобы знал. <...> Штоба малитву Васкресную штоб знал, Васкресную малитву – штоб упряд и назад яе прачитать» (Локн., Паново 1848-05). Знание Воскресной молитвы и умение прочесть ее от конца к началу требуется дружке для противоборства с другим колдуном. В случаях, когда «дружко» сталкивается



с вредительством по дороге, он останавливает «поезд», бьет по земле крест-накрест кнутом (Локн., Паново 1848-02). «Без калдуна не поедешь к венцу» (Новос., Лядово 2808-16) (см. также Раздел 11 «Жанры народной прозы, поверья...»).

Когда жених едет за невестой, «свадебный поезд» КАТАЕТСЯ ПО ДЕРЕВНЕ, а собравшиеся на улице женщины поют: «Из-за лесу, лесу, лесу тёмныва» (Локн., Подберезье 1852-10), «Чий ж это ко-мани, чий ж это добрай» (Беж., Бобровец 2508-14). Когда жених подъезжает к дому невесты, поют: «Што далеча в чистом поле не туман туманится» (В.-Л., Дрёпино 1753-16; Самушеники 1822-16; Локн., Хочуж 1871-43), «Через бор зелёнький пролегла дороженька» (Беж., Фильково 2385-03), «Вился вихор пиряд тучею, зять маладой пиряд тещею» (Локн., Гоголево 1790-05; Паново 1853-12).

Важной особенностью локнянско-ловатских традиций является включение в обряды венчального дня самостоятельного ритуального действия – ВЫХОДА НЕВЕСТЫ С «КРАСОЙ» НА ВСТРЕЧУ ЖЕНИХОВА ПОЕЗДА – «красу носят», «с красой ходят», «невесту с красой водят», «невеста красуется», «переймали женихов с красой», «идут красоваться в последний раз» (жених «ловит», «перенимает» невесту и выкупает «красу»).

Как уже отмечалось, устойчивой и очень своеобразной оказывается сама форма «красы»: это решето, покрытое сверху большим «марёвым» шелковым платом с кистями и перевязанное лентами. Поскольку большинство описаний убранства «красы» и действий с ней связано именно с обрядом встречи женихова поезда, суммируем здесь имеющиеся сведения. В некоторых деревнях «красу» делали в виде «большой головы»: на покрытое «марёвым платком» большое решето ставили маленькое решето, покрытое маленьким платком, и перевязывали их двумя широкими лентами (Локн., Воронцово 2498-12); «укрутють, аввяжутъ – как гылава» (Новос., Тириново 2849-02). В единичном случае «салфеткой» (скатертью) покрывали соломенный «кукшин»,⁸³ сверху крест-накрест клали две ленты и обвязывали верхний край кувшина третьей лентой (Новос., Мошково* 2352-01). В некоторых деревнях девушки выносили с собой, кроме украшенного решета, ёлку.⁸⁴

«Красу» (решето) боярки держали над головой невесты. По другим рассказам, одно или два-три накрытых платками решета несли в руках над собой подруги невесты или молодые парни (обычно невестины братья), которые шли перед невестой или рядом с ней. В одной из записей – решето несли в руках боярка перед собой, в решето клали хлеб и икону и накрывали сверху шелковым платом (Локн., Прискуха 2500-07). Так же – в руках перед собой – несли соломенный «кукшин» (Новос., Мошково* 2352-01). В этих случаях саму невесту

накрывали платком (Локн., Прискуха 2500-07; Ягодкино* 2498-01) или она шла без плата, наряженная в подвенечное платье, на голове – веночек, фата (Локн., Воронцово 2498-12; Прискуха 2564-12).

По записи из д. Хочуж, перед выходом на улицу с «красой» невеста причитает, а боярки «подводят ей голосом» («икают»):

«Охти, што пайдёмти, май вы го...
горды баярыньки,
Што пайдёмти мы на ши... на ширькыню улицу.
Ты паслуший, мой бра... да братец милёшинький,
Ты вазьми маю красу дэвицью,
Панасі ты маю красу, красу всё жа дэвицью.
Вот паходимти, вы май горды баярыньки,
Што паходим мы па е... па етый па ши...
па ширькый улицы,
Всё паслэнние часо... часо́чки-мину́тачки
Пакрасуюся я жа, го... горькыя сиротушка,
С сваім гордым баярынькым...»
(Локн., Хочуж 1872-18).

В других деревнях девушки поют на напев хорového голошения:

«Пакрасуйся, пакрасуйся, красная девушка,
А паслэдний гадкй, а паслэдний мину́тачки»
(Локн., Воронцово 2498-12).

Увидев приближающийся «поезд» жениха, боярки поют:

«Чий кони, чий кони по палю катаюцца?...»
(Локн., Воронцово 2498-12).

Боярки и невеста идут, взявшись под руки, пытаются уйти от «поезда» жениха, развернуться к нему спиной. Жених должен так изловчиться, чтобы выехать с «поездом» навстречу невесте. Иногда для того чтобы настигнуть невесту, жених и «шафер» сходили с коней, но во многих рассказах отмечено, что ловить невесту обязательно «надо на лошадях, с упряжкой» (Локн., Прискуха 2564-07).

По одному из воспоминаний, три решета несли над головой невеста и две ее подруги, подобранные «одна под одну» (одного роста), они шли вместе, «сцепившись» под руки, и жених должен был узнать, под каким именно решетом идет невеста. Если поймает не ту: «Ха-ха-ха! – все закричат. – Ня тую!»). Опять ездит, ловит, до тех пор пока не поймает невесту, тогда все «захлопают у ладошки» (Локн., Прискуха 2500-31).

«Поезд» жениха окружает боярок со всех сторон (это могло происходить возле дома невесты – «на придворке» – Локн., Хочуж 1871-34), они останавливаются, жених или «шафер» подходит и кладет сверху «на красу» (на решето) деньги или баранки, конфеты (при этом брат невесты старается поднять решето выше, чтобы труднее было его достать)⁸⁵ – «ЖЕНИХ ВЫКУПАЕТ НЕВЕСТУ», «откупает от боярок».⁸⁶

В единичной записи встреча жениха предстает в ином свете, все происходит чинно и спокойно: невеста, боярки с ёлкой и двое парней по краям с укра-



шенными решётами идут в ряд навстречу жениху, кланяются три раза, и затем все идут в дом (т. е. в этом случае жених не ловит невесту и не выкупает «красу») (Локн., Башово 2566-14).

После выкупа «красы» все идут в дом невесты: боярки с невестой спешат пройти вперед и занять место за столом, а жениха у дома **ВСТРЕЧАЮТ РОДИТЕЛИ НЕВЕСТЫ** с иконой (В.-Л., Дрёпино 1813-01). Женщины в этот момент поют. Крестному отцу жениха в воротах подают водки, *приговаривают*: «*В нас так не запускаётца, а па кружке водки наливаётца*». Он должен выпить, после чего пускают всех в избу (Локн., Валуевское 2570-21).

В таком виде (с выкупом «красы» на улице) обряд был зафиксирован в Локнянском районе (повсеместно), а также на севере Черпесской волости Великолукского района⁸⁷ и в нескольких деревнях Бежаницкого⁸⁸ и Новосокольнического районов.⁸⁹

По другим материалам, невеста и боярки не встречают жениха на улице, а в момент появления «женихова поезда» находятся за столом (такие сведения получены в Букровской, Марьинской, Горицкой волостях и, частично, в Черпесской волости Великолукского района, а также во многих деревнях Новосокольнического района). Жениха перед домом встречают родители невесты и ведут его в избу (В.-Л., Дроздово 1729-21). Непосредственно в этот момент в доме происходит надделение невесты ее родственниками, и жених «со всей поездой» также поочередно «наделяют невесту» – кладут деньги на тарелку или пирог, и их угощают пивом; подходит наделять и сам жених (В.-Л., Михаи* 1838-17; Петрово 1821-08).

Как в первом, так и во втором случаях,⁹⁰ подходя к столу, жених должен был «**ВЫКУПИТЬ НЕВЕСТУ**» И «**ВЫКУПИТЬ МЕСТО**» у боярок.⁹¹ По одному из описаний, во время выкупа невесту накрывают, чтобы жених ее не мог узнать (Новос., Шевельки 1801-46).

Как только жених и его «пороба» войдут в избу – переступят через порог и перекрестятся, *боярки поют*:

«Не малітиса, не малітиса Бо́гу нашему,
Вы малітиса, вы малітиса катú сэраму,
Катú сэраму, [катú сэраму], пню гарэламу»
(Беж., Фильково 2388-19).

По материалам из Бежаницкого, Новосокольнического, Великолукского районов, в этот момент боярки сыпали житом (ячменем) «па паездь», а жених – конфетами по тем, кто стоял за столом, и по всему дому.⁹² Невеста спешила первой бросить жито, тогда «её власть» будет в доме (Беж., Зубково 2347-07).

Во время выкупа «*спóрются*», «*отговáриваются*» старшая боярка и «женихов дружкó» («подкняжий»):

«– Паді-тка, князь, паді-тка!
– Здра́стуйте!

– Здра́стуйте!
Што вы хóдите,
Што вы йщите?
Или рыбы акуніцы,
Или красную дявіцу?
– Нет, ня рыбу акуніцу,
А красную дявіцу!
– Может быть вы не суды⁹³ заехали?
– Как не судá?! Судá!
– Нет, не судá!
Вот там такая-та дыривушка,
За ётай дыривушкай стайть избушка.
Стайть избушка, там живёт старушка,
В ётай старушки две дачушки –
Аннóй сто лет, а другой вёку нет!
Вот там ваша нявэста!
– Ха-ха-ха! Не-не, мы атсúдава не пайдём!
– А не пайдёте, тагда давайте выкуп такой,
как у нас!»

(Локн., Прискуха 2500-31).

Приведем еще один пример *диалога* боярки и «дружкó»:

«– Здра́стуйте!
– Здра́стуйте!
Ну што вы к нам ходите,
Што вы йщити?
Или ат дёла лытайти,
Или дёла пытайти?
Кавó вы йщити –
Или акуніц,
Или лисиц,
Или красных дявиц?
– Красных дявиц!
– Вы пабліжи падайдіти,
Парызóнней раскажыти,
Мы хóчим знать –
Как вас звать? <...>
Мы-та даждідали,
Гаваріли, што приедит свадьба ба́гáтая –
Кони сывыи,
Тулúпы синии,
Канькі – бегункі,
Сáначки – летункі!
Приэхали сватішки –
Рвáньи кафтанішки,
Санішки – с дравнішки,
Лётнии хомутишки!
– Не, ня правда, всё у нас – паглядіти! <...>
– У нас невэста дарагáя –
Анна бров – сто рублёв,
А втарáя – ты́си́ча,
А самой и цань нет!
– Ну, уже гарáзд и дóрага вы за её!
– Наша нявэста ба́гáтая –
Два кары́та пад пё́чкай зóлата зары́та,
Си́рябра – два вядра,
Да бумáжек – пуд!
Ну как вы хóчите аткупить такую дарагúю?
– Не, аткупим.
Тут вот и вам усё – и пирог, и всё.
– А што ваш пирóг?
Салóмай увита,
Гвóздем при́бита!
А наш пирог – што рог!
На́чінка – што плешь!
Падсáкывай да ешь! <...>



Ну, лánна, пушáй наш князь узгля́нить,
Так ё́н нам ешо́ прибавить! <...>
Ну што́ ё́та вы нам медь даёте?
У нас такую медь
Кошка на пёчке льёт!»

(Локн., Валуевское 2569-04).

«Дружко́» кладет деньги, бутылку, конфеты, круглый пирог из белой муки – «надыля́ить» боярок, «нявёсту аткупáить» (Локн., Паново 1848-07), но боярки продолжают «отговáриваться», поют (на напев хорового голошения):

«Ни сдава́йтесь, ни сдава́йтесь,
падру́жки-лябёдушки,
Мы бяз íхный хлэ́бе-со́ли сытёшиньки»
(Локн., Валуевское 2569-04).

В локнянских деревнях жених тем временем старается сломать у стоящей на столе ёлки макушку для того, чтобы «евóный верх был», но боярки не дают, накрывают ёлку платком.⁹⁴

В некоторых деревнях Великолукского района «подкня́жий» (или жених) мог незаметно перебросить через боярок шапку (реже – кнут) так, чтобы попасть на «подушку» (место жениха за столом) или в невесту. В этом случае боярки должны были без выкупа отдать невесту и пропустить жениха за стол.⁹⁵ Если жених ловкий и нетерпеливый («нахальный»), он мог запрыгнуть за стол и занять свое место без выкупа (единичные упоминания – В.-Л., Лосево 1745-11; Локн., Сухлово 2413-26). В некоторых деревнях жених после выкупа, по обычаю, за скакивал за стол и целовал невесту, после чего боярки выходили из-за стола с песней:

«Не абижа́йсе, Манюшка,
Не обижа́йсе, Васильевна,
Ня мы тебя́ про́дали,
Ня мы тебя́ о́тдали.
Отдал тебя́ ба́тюшка
Да радна́я ма́тушка»

(Беж., Бардово 2509-14).

В Локнянском районе и в некоторых деревнях Великолукского района при завершении выкупа жених бросал бояркам конфеты (или орехи с семечками и конфетами, или деньги), а боярки в ответ сыпали в сторону жениха жито (ячменные зерна), горох.⁹⁶ Как отмечают рассказчицы, раньше, когда конфет не было, жених бросал зерна пшеницы (Локн., Прискуха 2500-31).

В момент выкупа невесты рядом с ней на скамейку ставят младшего брата (около 10 лет), а в некоторых случаях могли ставить девочку – сестру, «крёстницу» – «КАСУ́ РЕЗАТЬ» невесте. Мальчик (или девочка) держит в руках лучину либо тупой нож, «режет» крест-накрест лучиной по «слегé» (по потолку), по другим рассказам – втыкает нож в потолок или делает вид, что режет косу, и *выкрикивает*: «Сват, касу́ режу! Сват, касу́ режу!» – или: «Ножик та́чу, касу́ атхва́чу! Ножик та́чу, касу́ атхва́чу!»; «Ножик та́чу, си́час нявёсты касу́ атхва́чу!» (В.-Л.,

Иваново 1800-42; Новос., Шевельки 1801-58); «*Выкупáй, жани́х, касу́, а то но́жикам атсажу́*» (Локн., Марьино 2416-03). Жених (или «дружко́») должен заплатить деньги – «выкупить косу».⁹⁷

Боярки ПРИКАЛЫВАЮТ ЦВЕТЫ на грудь молодым участникам женихова поезда, которые должны за это отблагодарить боярок, одарить их деньгами (Локн., Марьино 2416-03; Паново 1848-07).

После выкупа невесты боярки забирают все, что им подарили (потом делят между собой), и уходят из-за стола с песней, приплясывая: «*И мы пайдёмти, бая́рушки, у зялёный сад гулять*» (Локн., Ледеяха 2565-27; Медвёдово 2570-04); «*выляза́ють вон и крича́ть*»: «*А мы кня́зя амманíли – ста́рай ба́бай надыли́ли!*» (Локн., Терехово 2541-03; Новос., Гришино 2831-01).

Старшая боярка выводит невесту из-за стола к жениху, и их «СВО́ДЮТЬ ВМЕСТО» – «свóдют за руки», «случа́ют жениха с невестой» – жених и невеста берут друг друга за руку и целуются. С этого момента на протяжении всей свадьбы жених с невестой не расстаются и держат друг друга за руку или «рука по-за рукой» (чтобы в жизни «не разойтись»)⁹⁸

«Дружко́» («подкня́ж») ведет их «кругом стола» и САДИТ ЗА СТОЛ – жених садится ближе к переднему углу, справа от жениха садится «подкня́жник», потом крестный отец жениха («ты́сяцкий» – Локн., Хочуж 1872-04). Невеста садится слева от жениха, рядом – сестра (боя́рка) и крестная мать невесты («сва́шка») (Локн., Паново 1848-05). В д. Лосево получены важные сведения о том, как должны заходить за стол и садиться молодые: «Как за лес солнце заходит, так аны́ и далжны́ зайти [по солнцу]. И садятся от так – не на супративна́й скаме́йки, а прямо, как солнце стайть-от на палня́х» (В.-Л., Лосево 1745-11). На место, где должны садиться жених и невеста, положены подушки, на полочке над ними поставлены иконы Спаса и Богородицы, горят свечи (В.-Л., Тулубьево 1777-01, 03). Когда «дружко́» заводит жениха и невесту за стол, женщины поют: «*Ягодка с ягодкой сокати́лися*» (Локн., Гоголево 1790-23; Подберезье 1847-05).

В момент, когда все садятся за стол, «подкня́жник» мог схватить подушки, на которых должны сидеть жених и невеста. Нужно было выкупить у «подкня́жника» подушки⁹⁹ – это вызывало общий смех, веселье (Локн., Паново 1848-07).

За стол садится «порóда» жениха – «вси сва́дьбишны́», «сва́дьбишных сажа́ли». По некоторым рассказам, за стол могли садиться и родственники невесты, но ее родители за стол не садились.¹⁰⁰

♦ Застолье в доме невесты (до венца)

По материалам из Подберезинской волости Локнянского района, Черпесской и Букровской волостей Великолукского района, когда молодых заведут



за стол («сводят молодых в одно место»), их БЛАГОСЛОВЛЯЮТ, «маладых благославляют радители».

Собравшиеся в доме женщины поют «благословлённую песню»: «Баслав, Боже, Боженька, свадьбу играти, Боженька».¹⁰¹ Во многих случаях песню начинает петь старший мужчина¹⁰² (крестный отец, «дружкó», «дед старый» – «сивый, с барадóй»): он становится около стола, перекрестится, начинает петь и трижды хлопает («клéщцить», «грóхает»), взяв в руки два пирожка («балáбки»; «калабкí»; «бабушечки»; «косые длиненькие пирожки» – «благославлённыи») – «пирог об пирог бьёт». Женщины сразу подхватывают песню и допевают ее до конца с такой силой, что «изба трясётся!» (Локн., Хочуж 1871-40, 41). В других деревнях пирожками хлопает женщина, которая «заводит» песню («бóльшая боярка» или «старшая боярка»)¹⁰³ После того как «сыграют песню», пирожки ломают и делят между всеми певицами – «праздвляють».¹⁰⁴

В некоторых деревнях в момент, когда жениха и невесту заведут за стол, происходит их НАДЕЛЕНИЕ гостями со стороны жениха («всей паездóй») и всеми присутствующими.¹⁰⁵ Первыми подходят мать и отец невесты с хлебом, иконой, дарят нательные кресты – жениху надевает отец, а невесте – мать, молодые «принимають па крестку» (В.-Л., Шелехово 2466-08).

Перед наделением «С ПÍВАМ ПАДХÓДЮТ» – на стол ставят в деревянном ведре пиво, рядом – кружки. Невеста (или кто-то из ее подручников) должна накрыть пиво вышитой «салфеткой» или полотенцем, платом – «дары дóрють». Этот дар берет тот, кто варил пиво, или сам «дружкó». Каждому, кто затем подходит наделить молодых и кладет деньги, «дружкó» подает кружку пива и стакан вина.¹⁰⁶

Во время наделения жених и невеста всем, кто их наделил, кланялись – «спасибо отбивали за надéл» (В.-Л., Житницы 1753-28; Новос., Мошково 2342-12), и невеста подавала каждому подарок (пояс, «исподки») (В.-Л., Шелехово 2466-05).

В экспедиционных записях есть указания на то, что в доме невесты до венчания на стол не выносили никаких угощений («не обедают» – Локн., Прискуха 2564-07; «не сидят за столом» – Локн., Сухлово 2413-26; «на столах нет закуски» – В.-Л., Тулубьево 1777-03). По другим сведениям, гостям подают угощение.

Когда гости сидят за столами, пришедшие посмотреть на свадьбу деревенские женщины просят разрешения петь и плясать: «У на́шева свáта изба гарбáта! На́да равня́ть!» (Локн., Ягодкино* 2498-05). Перед каждой песней певицы благословляются: «Господи, благослови!» (Локн., Башово 2568-08). В первую очередь поют для «князя» (жениха) и «княгини» (невесты) (Локн., Валуевское 2569-04); в д. Подберезье невесте поют «Жáркое ка́мэня самацвётная», а жениху – «Звóнкая дэ́рева ви́рясóвая»

(Локн., Подберезье 1852-01, 02). В д. Мартинково первую песню поют крестному отцу («ты́сяшному» – В.-Л., Мартинково 1727-12). Для каждого участника застолья поют особую песню: «Табé паю́ть, при тебе́ там муж есть, и с му́жем тебе́ там праздвляють! Вы день́ги плóтите нам. И выпивать даю́ть!» (Локн., Ягодкино* 2498-05). Если за столом сидит девушка, «песнахóрки» (певицы) подходят к ней, гладят по голове и «припевают» ей любого парня, какого «задумают»: «Иной-то и ндрáвитца, што харóший парень, а иной-то не ндрáвитца, а платить надо» (Без., Бардово 2509-07). После основной песни, в которой величают гостя, женщины припевают:

«Помнишь ли, Иры́чка, как гавáривыла:
– Бабушки, дéвушки, пóйти пéсенки,
Буду сидеть, буду сидеть во чáсном пиру,
Буду дарить, буду дарить залатóй казнóй. <...>
Слы́шишь ли, Ирочка Ива́нывна,
Што мы тебе́ пэ́сню паём, чéсь атдаём?»

(Локн., Паново 1853-08).

Певицы приговаривали: «Мы тебе песенку, а ты нам дэнюжку. Мóжна крáсинькую, ну уж лáдна, пусь и зялэ́нинькая бóдить»¹⁰⁷ (Локн., Паново 1853-08). Гости за столом подавали певицам деньги и угощали пивом, вином (в прежние годы деньги опускали в стакан с пивом – В.-Л., Петрово 1821-08; Разливы 1838-08). «Мне пэ́сню атыгра́ли, я далжнá дэ́ньги запла́тить. Вот я и гаварю́:

Игрíцы-пяви́цы,
Малад́и малад́ицы,
Нóжкам падайд́ите,
А гла́зкам пасматр́ите,
Мáлая прим́ите,
А на бóльшая ни суд́ите.
Пíсенак ня ўбáвьте,
А яшó прибáвьте!
У на́шева свáта изба́ гарбáта!

А изба́ [горбата] – на́да ж пляса́ть. Тагда́ аны́ идúть, бабы, песни паю́ть – там ка́кую припéвку и песни, и пля́шуть!» (Новос., Шевельки 1801-46).

Сидящие за столом гости могли заказывать, какую именно песню спеть: «Я ха́чу такую, мне спойте» (Локн., Гоголево 1789-31). Если гостя богатая, то она просит спеть еще одну песню и снова расплачивается (Локн., Сухлово 2414-10). Главная певица («заводáлка») собирает деньги в платок, а потом делит их между всеми поющими (Локн., Валуевское 2568-22).

Певицы приплясывали на месте, «патрэхывая дьян́гáм» – мелочью, завернутой в платок (Локн., Гоголево 1789-37), притопывали ногами («тропóчут») (В.-Л., Каменка 2468-03). Женщины могли плясать на свадьбе «кружкóм» – друг за другом по кругу, поворачиваясь во время пляски то спиной, то бочком (Локн., Башово 2568-08); во время круговой пляски размахивали руками, «приухивали» (В.-Л., Михай* 1840-12). Пели «сва́дьбишныи», «плясúчии» песни: «А кто у нас богачём живёт» (Локн., Борок 1845-01). Под пляску могли петь и необрядо-



вые плясовые песни: «Ты припáнь, припáнь, лунёк», «Ах вы, сени, мои сени», «Не тебя ль, рябина, морозом побило?», «Не в пиру была, не в беседашке» и др. (Беж., Бардово 250-18; Заречье 2385-21; Локн., Лазарево 1813-30–32).

✦ Молодых благословляют и отправляют к венчанию

Как только ЖЕНИХ ВЫВОДИТ НЕВЕСТУ за руку из-за стола, девушки снимают со стола «салфетку» (скатерть) и перебрасывают ее через головы всех идущих – за порог, на улицу, чтобы и другие девушки «не сидели, замуж ишли».¹⁰⁸

Жениха и невесту родители невесты благословляют и «ОТПРАВЛЯЮТ ПОД ВЕНЕЦ». Родная мать трижды просит: «Благославите, добрые люди!» – и народ трижды отвечает: «Бог благославляйте!». Стелят скатерть: «Кланяйтесь в землю, маляды!» – жених и невеста кланяются, целуют икону. Вслед родители перекрестят «всю паездú» (В.-Л., Горбачи 2466-01).

Первым из дома идет «дружкó», ведет за руку жениха, а жених держит за руку невесту (Локн., Гоголево 1790-29). В то время, когда жених и невеста выходят из дома, женщины поют: «Сасну сякут да павэрх дирывá, де́рку вяду́т с высакá тирямá» (Локн., Гоголево 1790-07; Подберезье 1852-05).

Когда весь свадебный поезд соберется и будет готов ехать в церковь, «дружкó» или крестный отец, взяв в руки икону, крестит ею первого коня и затем с иконой трижды обходит вокруг всех коней – «ДРУЖКÓ ИКО́НОЙ ОБНО́СИТ ПОЕЗД» (Локн., Паново 1848-02; Новос., Рыкшино 2345-04).

К венцу жених и невеста едут в разных санях (В.-Л., Мартинково 1727-08). Вслед отъезжающим к венцу кидают жито (ячмень) и овечью шерсть, «штоб жили ба́гáта» (в одной записи – Беж., Синцово 2571-16).

Жениха и невесту «са всёй паяздóй, са всем гас-тя́м» провожают к венчанию – «с пясня́м атправляю́ть у це́ркви и с пясня́м встре́аю́ть» (Локн., Ягодкино* 2497-06), поют: «Как па бору, по́ бору, по бя-рэзью бе́ламу» (Беж., Бардово 2509-08), «С Богом, с Богом, дítетка» (Беж., Подоржéвка 2543-40; В.-Л., Курова Гора 1821-37; Локн., Черепяги 2539-22).

✦ Венчание

Обряд венчания совершался по церковному чину. Венцы над головами держали «ша́фер» и «ша-фе́рица» (Локн., Ягодкино* 2497-06).

✦ Едут из церкви («от венца»)

После венчания молодые «КАТАЮТСЯ» по деревням: «Лашадя харóшии, са званка́м, сну́ряже-ныи, па дярэ́вне ката́ютца! Ой, антярэ́сно бува́ло, как харашо́!» (Локн., Ягодкино* 2497-06). Жених

едет с невестой в одних санях, здесь же стоит украшенная ёлка.¹⁰⁹ Когда молодые катаются, они бросают конфеты «по народу» (Новос., Глядково 2340-06; Козлово 2850-13).

Большой свадебный «поезд» включал от 10 до 20 и более лошадей. В экспедиционных записях содержатся разные сведения о внутренней организации свадебного поезда: по одной из записей, в первых санях едут крестные жениха и невесты, во вторых – «подкня́жник» («дружкó»), в третьих – жених с невестой, а за ними – «весь поезд» (В.-Л., Самушенки 1822-26); по другому описанию, в первых санях едет «подкня́жий», а за ним – невеста с женихом (В.-Л., Михаи* 1839-07); в третьем случае – на первых санях ехали молодые, их лошадь была украшена более других – грива заплетена косами, дуги и оглобли в лентах и цветах, звонки звенят (Новос., Глядково 2340-06).

Когда «свадьба катается» по деревне, собравшиеся на улице женщины поют: «Сакалы́ ль вы, со́калы, далякó ль вы лё́тали?» (Локн., Подберезье 1852-04).

✦ После венчания едут в дом невесты (в отдельных вариантах обряда); праздничное застолье в доме невесты

Как уже было обозначено выше, ПРАЗДНИЧНОЕ ЗАСТОЛЬЕ в доме невесты после венчания является необязательным компонентом обряда, и его включение в обряд может быть обусловлено косвенными причинами: состоятельностью семьи невесты, продолжительностью разъездов и т. д.

При обобщении кратких и немногочисленных сведений об этом эпизоде свадьбы обнаруживается, что его наполнение частично совпадает с содержанием свадебного застолья в доме невесты до венчания и включает некоторые обряды, совершаемые в доме жениха после венчания.

Родители невесты встречают молодых из церкви (так же, как позже их будут встречать родители жениха): благословляют иконой, целуют, осыпают молодых хмелем и ячменем (В.-Л., Смычок 1869-22). Из довенечных обрядов перенесены следующие: когда молодых заводят за стол, происходит выкуп невестинной косы – младший брат (или сестра) «режет ко-су» (В.-Л., Мартинково 1727-08). Молодых наделяют; невеста дарит подарки; всех участников «свадебного поезда» родители невесты кормят обедом. В доме собираются певички и «абайгрываю́т паездú».

Вместе с тем, отметим, что в случаях, когда существовала договоренность о том, что свадебный поезд после венчания возвращается в дом невесты, застолья до венчания не устраивали («обедом не кормили»), и сам обряд ВЕЛИЧАНИЯ («абайгрывания») участников свадебного застолья певичками – жительницами деревни, откуда родом невеста – был возможен только во время послевенечного праздничного пира в доме невесты.¹¹⁰



По полученным данным, один из элементов свадебного обряда по своему содержанию оказывается непосредственно связан с ситуацией праздничного застолья в доме невесты после венца: в то время, когда певицы «абайгрывают» всех участников пира, на столе стоит ёлка, украшенная («кищенная») конфетами; под конец застолья кто-нибудь из «свадебных» (сестра невесты) берет ёлку, срывает конфеты и бросает их «по наро́ду», «штобы все малады́х праздравля́ли» (В.-Л., Мартинково 1727-08).

Вечером свадебный поезд отправляется в дом жениха.

✦ Едут в дом жениха (из дома невесты или сразу после венчания)

По дороге к дому жениха молодым «ВОРО́ТА ЗАКЛАДЫВАЛИ» – перегораживали дорогу (веревкой, жердиной) в каждой деревне, через которую проезжал свадебный поезд: выносили стол, ставили хлеб и соль, икону, накрывали «салфеткой». Женщины стояли по обеим сторонам дороги и пели свадебные песни, например: «Сакалы́ ль вы, со́калы, дая́ко ль вы лётали?» (Локн., Башово 2451-14; Пуст., Кряковка* 2843-08). Жених должен выкупить ворота, «дружко́» («подкня́жий») «наде́ляет» всех – дает деньги, бутылку с выпивкой, бросает конфеты во все стороны. После выкупа хлеб и соль, которые были вынесены на дорогу, жених забирает с собой.¹¹¹

Свадебный поезд проезжает через всю деревню, а затем возвращается к дому жениха (Пуст., Кряковка* 2843-08).

✦ Встречают в доме жениха

У дома жениха на улице собираются женщины и встречают молодых («перема́ют с-под венца») с песнями: «Как па бору, по́ бору, по бяре́зью бе́ламу» (Беж., Бардово 2509-08), «Соколы вы, соколы, далеко ли лётали» (Локн., Борок 1845-11; Пуст., Мутовозово 2057-28), «Въязжа́л князь на крутую гару́» (В.-Л., Шиши 1802-52), «Из-за лесу, лесу те́мнава» (В.-Л., Мартинково 1726-03; Новос., Лиситки 1789-03).

Родители жениха ВСТРЕЧАЮТ МОЛОДЫХ с хлебом и солью, поздравляют молодых, целуют и ведут в дом (Локн., Ягодкино* 2497-06). В отдельных записях содержится информация о том, что свекровь встречает молодых с пивом, поздравляет, и невеста должна положить на кружку подарок (варежки, платок) (Локн., Ледеях 2565-27). К поздним явлениям относится обычай выносить на подносе бутылку и рюмки: молодые должны выпить, поцеловаться и бросить рюмки на землю или назад через себя;¹¹² а также – обычай давать молодым откусить пирога: кто больше откусит, «тот хозяином будет».¹¹³ От ворот по земле стелят дорожку, чтобы по ней заходила в дом молодая (Локн., Степановщина 2410-09).

В восточных волостях Великолукского и в нескольких деревнях Локнянского, Новосокольнического, Бежаницкого, Пустошкинского районов зафиксирован обычай во время встречи «от венца» молодых на улице ОСЫПАТЬ ЖИТОМ¹¹⁴ (ячменным зерном), хмелем, конфетами, которые отец, дядя или мать жениха выносили в решете – «к жизни», «штобы жили харашо́, штобы абвива́лась, как хмяли́нка, их-ная жизнь», к богатству. В Новосокольническом районе в момент, когда на молодых сыпали жито, жених или «ша́фер» бросал по народу конфеты, гостинцы.

Архаичная форма этого ритуала зафиксирована в Вязовской и Раменской волостях Новосокольнического района и в Пустошкинском районе: когда встречают («перенима́ют») молодых у крыльца, свекровь или свекор выходят с решетом (в решете – жито); шубу, вывернутую наверх шерстью, подстилают под ноги молодым, они становятся, кланяются, и их осыпают житом, «штоб жили ба́гата и харашо́» (Новос., Девичье 2364-35; Момино 2364-27).¹¹⁵ В момент встречи молодых сама свекровь могла надевать вывернутую шубу, «штобы невеста падчиня́лась, бая́лась» (Новос., Астратово 2366-21; Пуст., Кряковка* 2843-08). Свекор «поздравляет» молодых: «Дара́гие дэтушки, встре́аю я вас с хлебом-со́лей и крепкой любо́вей, штобы вам жить, друг друга любить и нас не забыва́ть!» (Новос., Девичье 2365-01).

Особым значением наделяется сам момент входа молодых в дом жениха. По одной из записей, родители жениха, стоя у порога, поднимают в руках хлеб, и молодые проходят в избу под хлебом: «Аны́ сквозь хлеб лёзуть, малады́и, рука́ за руку́ взёмши лёзуть!» (В.-Л., Шиши 1803-01). Невеста старается войти первой и ступить за порог правой ногой (В.-Л., Тулубьево 1777-03).

В момент, когда молодых заводят в дом, женщины «игра́ют» песни: «Как на Васькином дворе́ке выра́стала сморо́душка» (В.-Л., Гусиный Бор 1802-25), «Ты пади́-тка, ко́ханка, ты пади́-тка, не́женка» (Беж., Бардово 2509-09; Локн., Тряпичино 2539-33 и др.), при этом пляшут: «И всё вприпля́ску – все ска́кають, пля́шуть» (Новос., Шевельки 1801-54).

Прежде чем занять место за столами, молодые идут в другую половину избы, где их кормят отдельно – «ЗАКАРМЛИВАЮТ» или «падка́рмливают» молодых.¹¹⁶ Как уже было сказано выше, в деревнях, расположенных по р. Ловати, встречается упоминание о «ку́рнике» (или «советнике») – это украшенный пирог из белой муки, который привозила в дом жениха крестная мать невесты. Именно этот пирог ели молодые до выхода за стол, и само название пирога – «советник» – связано с пожеланием молодым любви, согласия (Локн., Борок 1845-15) (по другим сведениям, «курник» съедали на второй день свадьбы – см. ниже). В д. Гоголево принято было давать молодым молоко и яички, «штобы



дети были целы и беленькие, гладенькие» (Локн., Гоголево 1790-08).

К ряду уникальных экспедиционных записей относится рассказ о призывании молодых из другой половины избы на свадебный пир – «МЕДВЕДИЦУ ПАДЫМАЮТЬ».¹¹⁷ Когда молодых «заводят закармливать», все участники застолья собираются у стола и стоят по сторонам, ждут. Через некоторое время женщины идут в другую половину избы: «*Пайдёмти медведицу падымаць!*». Одна из них берет в руки две лучины и так сильно шелкает ими, что лучина летит вверх: «Как шóлнуть! Лучину – вверёх! Мядвэдицу падымаць на́да! <...> На́да ж падымаць как-та мядвэдицу, штоб стала скаре́й, шибче». После этого крестная мать («сваха», «сва́шка») и крестный отец выводят молодых за стол – «к паезды́» (В.-Л., Шиши 1803-01).

В тот момент, когда молодые заходят в комнату, женщины поют: «*Пади́-тка, ко́ханка, пади́-тка, не́женка*», – «и клещем в ладо́шки, и пёсны играём ей» (Локн., Баколово 2571-14; Прискуха 2500-31).

♦ Застолье в доме жениха

После того, как молодых заведут за стол (или непосредственно перед этим), молодежи НАДЕВАЛИ ПОВОЙ¹¹⁸ – «окручивали», «повязывали»¹¹⁹ молодую. Крестная мать (или «свашка», «сваха») снимает с нее венок, заплетает волосы «на две косы», складывает («завивает») косы сзади («корзиночкой») и надевает на голову «молодúшке» «повой», «повойник» («сорóку» – в Букровской волости Великолукского района) – женский головной убор в виде сатиновой шапочки с завязками. Поверх шапочки могли повязать «чёрную косынку», «платком подвязывали» по-женски.¹²⁰ В Новоскольническом районе, когда молодежи надевают «повойник», их вместе с женихом «закрывают» или «завешивают» большим платом (или тканью) – две женщины (или «ша́фер» с «шаферйцей») стоят с двух сторон со свечами и держат в руках плат (ткань) так, чтобы другие не видели молодых; при этом «ша́фер» и «шаферйца» «колóтят» (трясут) платом (Новос., Девичье 2365-01; Новое 2810-04; Шевельки 1801-58). После того как молодежи наденут повойник, подходят свекор и свекровь и поднимают платок.¹²¹

В деревнях Букровской волости Великолукского района «ОТКРЫВАЮТ МОЛОДУЮ», «ГЛЯДЯТ НЕВЕСТУ». Когда молодых заводят за стол, невеста закрыта платом. Крестный жениха или свекор подходит: «*Ня сляпáя ль нявэста? Ня сляпáя ль нявэста?*»; «*Не сляпúю ль привяли невесту?*»; «*Либа па ку́стам, па пням везли, привезли негожую?*». Он поднимает плат огарком лучины или кнотом: «*Не, добрая, добрая, добрая!*». Этот плат свекор забирает себе. Кроме того, под плат могли класть полотно

(«то́чу») – в подарок кому-нибудь из жениховой «порóды».¹²² В одной из деревень Пустошкинского района крестная должна была накрыть молодую платом или материалом, а свекровь снимала эту ткань и брала себе в подарок – «сняма́ла верх над невесткой» (Пуст., Кряковка* 2843-16).

В некоторых деревнях, расположенных по реке Ловати, свадебный пир в доме жениха (так же, как в доме невесты) открывался песней-благословением: «*Боже, благослови*», после чего происходило наделение молодых.¹²³

Когда молодых заведут за стол, в деревянном ведре приносят пиво – «С ПИ́ВАМ ПАДХÓДЮТ». Так же как и в доме невесты, за пиво нужно подать в дар полотенце или плат – «накрывают пиво». Пиво в ведре ставят на стол и пьют (В.-Л., Мартинково 1727-08).

Во время ЗАСТОЛЬЯ по обычаю выносили каждое блюдо отдельно и поочередно. На свадебный стол раньше подавали холодец, потом горячее – щи, суп или лапшу, капусту, картошку с мясом, каши («прусо́вая», гречневая или «гу́шша» из толченого жита, «белая» из пшена), блины с маслом, яичницу; молоко, клюквенный кисель, чай с пирогами из белой муки, с печеньем («баба́шки» – Новос., Тириново 2849-02).¹²⁴ Подносили пиво и водку: отец или брат жениха наливал и подавал напиток гостям (Локн., Леяха 2565-27; Новос., Страхово 2344-03; Пуст., Кряковка* 2843-16).

Молодые за столом не едят и не пьют, хотя им наливают рюмки, кладут ложки, но они ничего не трогают – «яны́ уже не лезут в чашки» (Локн., Хочуж 1872-02). В некоторых деревнях было принято «ЗАКАРМЛИВАТЬ МОЛОДЫХ» за столом: свекровь подносит ложку сметаны и мажет по щекам жениху и невесте (В.-Л., Михаи 1822-32); свекор подает молодежи в ложке мед и норовит пронести мимо рта, вымажет лицо медом (В.-Л., Горбачи 2466-01).

В дом жениха собираются посторонние люди из его деревни СМОТРЕТЬ НА СВАДЬБУ, это называлось – «на глазу́ху», «глазу́ху хади́ли ели», «глазу́ху яды́м» (В.-Л., Горбачи 2466-01; Новос., Хряни 2846-02).¹²⁵ Женщины «песни то́же паю́ть – сва́дбишныи, ра́зныи, пля́шуть – плисовы́и, ох как!» (Локн., Ягодкино* 2497-06); поют «на всю галаву́» (Локн., Володьково 2411-12). «Песнахо́рки»¹²⁶ поют всем гостям так же, как это происходило в доме невесты: «Малады́х абайгрываю́ть и усю́ паездú, <...> ка́жный до́рить э́тых, кто абайгрываи́ть. И па галавы́ пагла́дню́ть и власы́ расшакла́тню́ть» – гостей по голове «дро́чат» (В.-Л., Игнаше́во 1752-58; Мартинково 1725-13; Шелехово 2466-05). Когда «абайгрывали сваде́бных», певицы заскакивали на скамейку и плясали; вместе с ними плясал и тот, кому посвящалась песня (В.-Л., Городище 1813-05; Лосево 1745-19; Мартинково 1727-08).



В Подберезинской и Черпесской волостях сохранилась особая форма величания участников свадебного пира. Когда «застóлица сидит», женщины одной песней «АБАЙГРЫВАЮТ ПАЕЗДУ́», при этом в песне поименно называют «князя» и «княгиню», величают всех членов «князева пóезда» (крестного отца – «тýсяшного», «подкняжника»), затем обращаются к «княгíне» и величают всех ее родственников, сидящих за столом («невéстину паездú» – крестную, родную тетушку, брата): «*Князь маладо́й жа Васенька, мы хо́чим пыдайти́ть к тебе, мы хо́чим спраси́ть в тебя...*»; «*Мы тябе́ песни паём, мы тябе́ честь ваздаём, вот са всёй твае́й раднёй, и са всёй парóдушкай*»; «*Княгиня-баярыня Настасья Ляксеевна, мы хо́чим пыдайти́ть к тебе, мы хо́чим спраси́ть в тебя*»; «*Приказáла княгíнюшка взвисяли́ть бясе́душку*». При завершении песни «поздравляют»: «Мно́га ли здра́вуеть крёстный ба́тюшка!» – «праздра́вують» гостя (Локн., Подберезье 1851-12). В этот момент молодые встают и кланяются в благодарность за пение (В.-Л., Подберезье 1870-41). Сразу после исполнения основного текста величания на формульный обрядовый напев для гостя поется «плясу́чая песня», и все пляшут. Затем участник застолья одаривает певиц деньгами (бумажные – кладет на стакан вина, медные или серебряные – в стакан).¹²⁷

В Цевельской волости Бежаницкого района «песнахо́рки» во время пения величаний «вытя́гивали маладо́ва из-за сталá и шувы́кыли» – КАЧАЛИ на руках жениха, а за ним и всех «свадьби́шников», чтобы заплатили больше денег (Беж., Вихрище 2461-10). В других деревнях этот обычай не встретился.

ДАРЫ. Во время послевенечного застолья невеста одаривала родителей и родственников жениха: свекру дарила рубаху (или ткань на рубаху); свекрови – ткань на платье; всем участникам женихова «поезда» – «испóдки» (рукавицы), кisetы; «родне́-парóдушке» – платки, «рукава». ¹²⁸

Вечером, когда последнее блюдо (в большинстве случаев – ГОРШОК С КАШЕЙ) станут выносить на стол, свекровь (или другая женщина, «которая стря́пала»), подходя к столу, *кричит*: «*Ой! Жáрка, жáрка, жарка!*»; «*Рúки жгу! Рúки жгу!*». При этом она роняет и разбивает чашку с едой об пол (в одном из описаний – об порог). В этот момент невестина «свáшка» (крестная мать) должна ей через стол «на́ руки» бросить полотенце («утира́льник») или платок, «пово́й» (женский головной убор), ситец на платье – «свашка уже с узлом и сидит за сталóм». ¹²⁹ Все участники застолья кладут деньги сверху на брошенный «свашкой» подарок – нужно «натиска́ть», «нажима́ть» (Беж., Бардово 2509-19; Новос., Мошково 2342-12). Получив подарок, свекровь «коло́тила ситцем» (трясла в руке), *плясала и припевала*:

«Как мая малада́я
То́нка пря́ла,

Зво́нка тка́ла,
Бéла бяли́ла,
Мне пада́рила!»

(Беж., Бардово 2509-19).¹³⁰

В других деревнях «кашу накрывают», когда «стол идёт»: свекровь ставит на стол кашу, невеста должна положить сверху платок или ткань (ситец). В этот момент гости за столом *кричат*: «*Нема́слена каша, на́да примáслить!*». Свекровь несет масло – «подма́сливать кашу» и забирает подарок (Локн., Баколово 2571-14; Сухлово 2414-14).

Иногда это действие имеет иной вид и значение: хозяйка выносит на стол и «закрывает кашу» (платком), тогда жених (или кто-то другой) эту кашу выкупает – кладет деньги на «покры́шку», после чего кашу открывают и едят (Локн., Пашково 2567-08; Самолуково 2567-15).

По сведениям из д. Шевельки, свекор выносит особое блюдо – «са́льницу» (чугунок с мясом) – и *кричит*: «*Ой, ру́ки аб[в]а́рил!*». Невеста ему бросает «испóдки» в подарок. Последним же блюдом во время свадебного застолья в этой деревне был кисель, говорили – «глазе́я принесли», значит пора выходить из-за стола (Новос., Шевельки 1801-58).

По отдельным сведениям, молодых уводили на ночь в другой дом (к родственникам) (В.-Л., Молоди 1810-43).

ОБРЯДЫ ВТОРОГО ДНЯ СВАДЬБЫ

✦ Утро после свадьбы

«Будят молодых» – утром, когда молодые еще спят, приходят посторонние (или родственники) и около кровати РАЗБИВАЮТ ГОРШОК,¹³¹ при этом пляшут по черепкам (Новос., Шевельки 1801-58). В деревнях Бежаницкого района горшки били об стену или об дверь, это называлось – «РО́ГИ СБИЛИ» молодым, чтобы они дружно жили, «не рогáтились» (Беж., Зубково 2347-09). Молодые встают и угощают тех, кто бил горшки. В некоторых деревнях Великолукского района бьют горшок с деньгами или бросают мелкие деньги («сто рублей денег – капéйкам») на пол, а жених и невеста собирают черепки и деньги, «кто больше абéреть» (В.-Л., Буркино 1812-17; Молоди 1812-01).

Важно, что по отношению к бужению молодых так же, как и к моменту вывода молодых за стол после «закармливания», встретилось символическое наименование – ХОДИЛИ «МЕДВЕДИЦУ ПОДЫМАТЬ». Родственники невесты приходили будить молодых и *кричали*: «*Медведицу падыма́ть!*» (В.-Л., Житницы 1753-31). Это наименование вскрывает смысловую взаимосвязь обрядовых действий, направленных на утверждение нового статуса молодой.

Из воспоминаний далекой старины: если узнавали, что девушка «нечéстная», то надевали хо-



мут¹³² (Локн., Ледея 2565-27); или в момент, когда били горшки, расстилали рубашку молодухи на пол и *плясали* на ней (В.-Л., Марьино 1810-30).

В некоторых деревнях утром после свадьбы приходят посторонние и сорят в избе, а молодуху заставляют «ПАХАТЬ ИЗБУ» – подметать пол. Невеста нарочно начинает мести мусор в красный угол («в пѣред шѹму пашет») и вешает веник на гвоздь в красном углу («к Боженъке», «ка́ла Бо́га»). Ее ругают, смеются: «Непутѣвая невеста!»; «Ай-яй-яй! Во гаварѣли – такая-сякая! А тѹта избы пахатъ и то ня умѣить! А ка́ла Бо́га рѣзви веники вѣшаютъ?! Ха-ха-ха!». Молодица к венику привязывала пояс – это подарок той женщине, которая снимет веник и уберет мусор, будет «учить невесту».¹³³ В одной из деревень молодуху также заставляют и «дрѹвы рѣзатъ», она держит пилу «зубѹм кверху» и «пилюка́еть», ее ругают: «Ничего не может делать!» (Локн., Борк 1845-16).

В доме жениха утром устраивают застолье, во время которого режут и едят «кѹрник» (пирог, испеченный накануне свадьбы и привезенный из дома невесты) (Локн., Паново 1848-05).

Невеста дарит новой родне подарки: платки, пояса, кисеты (В.-Л., Лосево 1745-11; Самушеники 1822-28).

✦ Молодые едут к родителям невесты

Новобрачные, а также родители и самые близкие родственники жениха едут в дом невесты «на хлѣбины» (или «на отвѹдины», «на отвѹды»)¹³⁴ – «на́да сватава́тьца», «сваты́ знако́мятца» (поскольку, по традиции, во время свадьбы родители невесты и жениха не встречались и не сидели за столом). Родители невесты подают на стол угощение такое же, как и во время свадебного пира. Песен на «отвѹдинах» не пели. Сваты гостят, ночь ночуют.

ПОСЛЕСВАДЕБНЫЕ РИТУАЛЫ

В материалах экспедиции содержатся единичные сведения о том, как первый раз ВЕДУТ МОЛОДЫХ В БАНИЮ в доме жениха: молодых сопровождают до бани женщины с пением и пляской (Новос., Лядово 2809-01).

Поскольку свадьбы, как правило, устраивали в период зимнего мясоеда, то во время Масленицы новобрачные обязательно должны были посещать родителей невесты, кататься в санях по деревням. Многие масленичные обряды непосредственно связаны с молодоженами (см., например, действия с «шелугой» – в Разделе 2 «Календарные и трудовые обычаи...»).

¹ Прямые указания на это содержатся в записях: В.-Л., Михаи* 1839-10; Локн., Бор* 2502-27; Гоголево 1789-39.
² Локн., Прискуха 2564-12; Степановщина 2410-15; Новос., Астратово 2366-21; Девичье 2365-01; Козлово 2850-10; Коларево 2362-04; Лядово 2809-01; Монино 2364-04; Павлово* 2028-17; Погостище 2346-05; Струги 2362-12; Пуст., Кряковка* 2843-16; Мельница 2031-06; Мутовозово 2057-26; Фомино 2051-14.
³ В.-Л., Смычок 1869-20; Шиши 1803-07а; Локн., Бор 1871-12; Паново 1848-01; Ягодкино* 2497-06.
⁴ Локн., Паново 1848-01.
⁵ «Отѹпок» – лапоть, изношенная обувь.
⁶ Также: В.-Л., Михаи 1822-40; Шиши 1803-07а; Локн., Тростино 2446-29.
⁷ В.-Л., Молоди 1810-43; Шиши 1803-07а; Новос., Шевельки 1801-46.
⁸ Повойник – женский головной убор в виде шапочки с завязками.
⁹ Например: Локн., Липшани 2411-06; Степановщина 2410-15; Тростино 2446-29.
¹⁰ В.-Л., Иваново 1800-42; Михаи 1822-40; Молоди 1810-43; Пуст., Копнино 2030-11.
¹¹ В.-Л., Мартинково 1726-20; Михаи* 1838-11; Локн., Борк 1845-17; Корелово 2588-01; Сергеевское 2571-08; Новос., Шевельки 1801-46.
¹² Относительно термина «запѣвки» в одной из деревень дано пояснение, что это – новое название для «богомоления»: раньше было «богомоление», а теперь – «запѣвки» (В.-Л., Смычок 1869-20); в других описаниях «запѣвки» представляют собой один из эпизодов обряда сватовства.
¹³ Различные наименования обряда встречались в следующих деревнях: «богомолье», «богомолье», «Богу молѣться» – Беж., Сысово 2418-18; В.-Л., Каменка 2468-04; Смычок 1869-20; Локн., Борк 1845-18; Ива-

ничево 2453-05; Крестилово 2416-27; Марьино 2416-03; Паново 1848-03; Степановщина 2410-15; Ягодкино* 2497-06; Новос., Шевельки 1801-46; «рукобѣть» – В.-Л., Лосево 1745-11; Мартинково 1726-20; Локн., Иванищево 2453-08; Кошнево 2413-19; «рукабѣтки» – Локн., Иванищево 2459-12; «запѣвки» – Локн., Зенцово 2412-12; Новос., Астратово 2366-21; «зарѹчины» – Беж., Кисели 5215-42; Локн., Вознесенское 2353-15. В Пустошкинском районе «зарѹчинами» называли обрядовые действия, происходившие в доме невесты накануне свадьбы (Пуст., Кряковка* 2843-08; Мутовозово 2058-17, 26). Наименование «барыши» (или «запѣвали барыши») распространено в Цевельской волости Бежаницкого района (Вихрище 2461-10; Макарино 2462-26; Сысово 2418-18).

¹⁴ Например: Локн., Иванищево 2453-08; Паново 1848-03.
¹⁵ Например: В.-Л., Житницы 1753-24, 31; Шиши 1803-07а; Локн., Вознесенское 2353-15; Иванищево 2453-08; Паново 1848-03; Степановщина 2410-15; Новос., Шевельки 1801-54.
¹⁶ В.-Л., Житницы 1753-24, 31; Шиши 1803-07а; Локн., Паново 1848-03.
¹⁷ Например: В.-Л., Лосево 1745-11; Мартинково 1726-20.
¹⁸ Сведения об этом содержатся в записях: В.-Л., Игнашово 1752-45; Каменка 2468-04; Локн., Борк 1845-18; Паново 1848-04; Ягодкино* 2497-06.
¹⁹ Сведения о том, что «сорѹки» также входили в состав даров от невесты, содержатся в одной из экспедиционных записей (В.-Л., Игнашово 1752-45).
²⁰ Термин – «обголѣшивать невесту» – встретился, например, в д. Глядково (Новос., 2340-06).
²¹ «Ванной» – одной.
²² «На крыласе» – на клиросе.
²³ В.-Л., Бор 1802-12, 13, 1745-26; Гусиный Бор 1745-28; Житницы 1753-32; Дрѣпино 1753-19, 21; Дрѣпино*



- 1769-09; Каверзино 1871-03; Лазарево 1813-35; Маришчелки* 1838-15; Михаил* 1838-14, 16; Овиново 1844-04; Подберезье 1870-17, 31; Самушеники 1822-10; Шиши 1802-35; Локн., Бор 1871-12; Борок 1845-03.
- 24 Такие характеристики содержатся в записях: Беж., Медвёдово 2369-14, 2349-25; В.-Л., Марьино 1810-30; Самушеники 1822-23; Локн., Кошнево 2413-09; Марьино 2416-17; Паново 1848-12, 17; Хочуж 1871-35; Новос., Погостище 2346-09.
- 25 Новос., Кошнево 2365-13.
- 26 Локн., Башово 2566-14; Самолуково 2566-33; Щенайлово 2566-17. Могли водить невесту-сироту на кладбище в другое время. Например, отправляясь к венчанию, невеста посещала могилу вместе с женихом, «шафером» и «шаферницей», становилась на колени и просила благословения (Пуст., Кряковка* 2843-16).
- 27 В.-Л., Лосево* 2569-12; Марьино 1810-30; Шелехово 2466-05.
- 28 Например: Беж., Медвёдово 2349-25; Локн., Степановщина 2410-15; Сухлово 2413-26; Новос., Хряни 2846-02.
- 29 Например: Локн., Башово 2568-05; Бор 1871-17, 26; Новос., Мошково 2342-06; Новое 2810-04; Тириново 2849-02; Шевельки 1801-50.
- 30 Локн., Замошье 2565-06.
- 31 Например: В.-Л., Каменка 2468-02; Старые Тарасы 2553-25; Локн., Башово 2451-19.
- 32 Также: Новос., Погостище 2346-07.
- 33 Также: Локн., Малое Каськово 2450-10; Новос., Астратово 2366-21; Погостище 2346-05; Страхново 2344-03; Тириново 2849-02.
- 34 В.-Л., Иваново 1800-42; Локн., Замошье 2565-06; Степановщина 2410-09; Пуст., Кряковка* 2843-08.
- 35 По сведениям из этой деревни, когда невесту везут под венец, у нее волосы заплетены на две косы, надет венок, а после венца косы закручивали и надевали женский головной убор – «повойник» (Новос., Рыкшино 2345-04).
- 36 В некоторых деревнях невеста посещала родственников по дороге из бани, не заходя домой.
- 37 Сведения об этом содержатся в записях: В.-Л., Гусиный Бор 1802-12; Дрёпино* 1769-09, 1776-29; Локн., Медвёдово 2570-03, 24; Паново 1846-05, 06, 09; Хочуж 1871-34, 37.
- 38 Текст причитания отредактирован: сняты огласовки, словообрывы и вставки.
- 39 Беж., Бардово 2509-13; В.-Л., Бор 1844-16; Горбачи 2466-01; Гусиный Бор 1745-28; Михаил* 1839-15, 1838-13; Овиново 1842-13; Локн., Паново 1846-04; Прискуха 2564-12, 16; Ягодкино* 2498-05; Новос., Монино 2363-66; Тириново 2849-02.
- 40 Этот и следующий за ним тексты отредактированы: сняты огласовки, словообрывы и вставки.
- 41 «Буруздйлась» – сбивалась, не умела причитать.
- 42 Обряд чесания головы невесте совершался накануне свадьбы вечером в следующих деревнях: Беж., Бардово 2509-13; Павлово 2367-11; В.-Л., Горбачи 2466-01; Курова Гора 1821-30; Михаил 1822-32; Самушеники 1822-09; Тулубьево 1776-45; Шиши 1802-31-40; 1803-07а; Локн., Поддубье 2452-17; Новос., Гришино 2831-18; Козлово 2850-10; Хряни 2846-08.
- 43 В Пустошкинском районе получены сведения о том, что накануне свадебного дня вечером собирали в доме невесты «заручины». На «заручины» обязательно приезжал жених, происходил выкуп невесты, после чего в доме невесты устраивали праздничное застолье. На следующий день жених не езжал за невестой, а они ехали к венцу каждый из своего дома. После венца все отправлялись в дом жениха (Пуст., Кряковка* 2843-08; Мутовозово 2058-17, 26, 28). Поскольку такого рода последование событий свадебного обряда встретилось на западной окраине локнянско-ловатской традиции и не подтверждается в других материалах по этой зоне, то в данном случае наблюдаются особенности структуры обряда, свидетельствующие о влиянии другой традиции.
- 44 Упоминания об украшенной ёлке получены в большинстве обследованных деревень: В.-Л., Иваново 1800-42; Мартинково 1727-08; Марьино 1810-30; Молоди 1810-43; Пахомково 1812-30; Тулубьево 1777-03; Локн., Башово 2568-04, 06, 2451-22; Глухово 2450-14; Гоголево 1789-29; Зенцово 2412-12; Иванищево 2453-09; Иванцево 2449-12; Козино 2415-08; Кошнево 2413-09; Леяха 2565-27; Марьино 2416-12; Паново 1848-18; Пашково 2567-04; Поддубье 2453-01; Прискуха 2500-31, 2564-12; Сухлово 2413-26; Тростино 2446-29; Чернушка* 2504-15; Ягодкино* 2498-01; Новос., Кошнево 2365-12; Новое 2810-04; Погостище 2346-05; Тириново 2849-02; Ушаково* 2365-24; Шевельки 1801-48. В д. Тулубьево Великолукского района зимой ставили ёлочку, а летом – цветы (1777-03); в д. Шухово Новосokolьнического района зимой ставили ёлку, а летом – берёзку (2808-12). Однако встречаются и сведения отрицательного плана – ёлку не ставили: Локн., Кошнево 2412-20.
- 45 Локн., Глухово 2450-14; Гоголево 1789-29; Паново 1848-18.
- 46 По отдельным указаниям, жених приезжал на вечеринку только в тех случаях, когда жил поблизости (Локн., Башово 2568-04).
- 47 Например: Локн., Чулинино 2565-01; Новос., Тириново 2849-02.
- 48 «Удалая головушка» – устойчивое именование мужа в текстах причитаний.
- 49 «Бессчастливая и бесталанная» – такая характеристика дана невесте потому, что она выходит замуж за вдовца.
- 50 Локн., Борок 1845-15; Паново 1848-05.
- 51 В некоторых случаях везли приданое в дом жениха утром в день свадьбы (после надения невесты) (Беж., Зубково 2347-09; Локн., Гоголево 1790-24) или на следующий день после свадьбы (В.-Л., Игнашёво 1752-58). По сведениям, полученным в Пустошкинском районе, тех, кто вез приданое из дома невесты, называли «закашники», и если утром в день свадьбы они опаздывали, приезжали позже молодых, им пели песню: «Косые закашники, в огород заехали» (Пуст., Мутовозово 2058-15).
- 52 В.-Л., Каменка 2468-04; Смычок 1869-20; Тулубьево 1776-45; Локн., Алексеевское 2503-05; Борок 1845-18; Гоголево 1790-24; Кошнево 2413-19; Сухлово 2414-14; Хочуж 1872-04; Пуст., Мутовозово 2058-15. Наименование «приладок» встретилось один раз (Беж., Вихрище 2461-10).
- 53 Например: Беж., Зубково 2347-09; Локн., Гоголево 1790-24; Кошнево 2413-19; Хочуж 1872-04.
- 54 Например: В.-Л., Городище 1813-05; Курова Гора 1821-30; Лосево 1745-11; Мартинково 1727-08; Марьино 1810-30; Смычок 1869-23; Тулубьево 1776-45, 1777-01, 03; Локн., Зенцово 2412-14; Иванищево 2453-05; Иванцево 2449-14; Поддубье 2453-01; Прискуха 2564-04; Новос., Рыкшино 2345-04; Страхново 2344-03.
- 55 Например: Беж., Бардово 2509-13; Фильково 2368-22; В.-Л., Горбачи 2466-01; Дрёпино 1813-01; Овиново 1843-16; Пахомково 1812-30; Хоружево 1870-02; Шелехово 2466-05, 08; Локн., Борок 1845-16; Вознесенское 2353-07; Гоголево 1790-02; Леяха 2565-27; Поддубье 2453-01; Прискуха 2500-31, 2564-04, 2564-12; Чернушка* 2504-12; Ягодкино* 2497-06; Новос., Глядково 2340-06; Струги 2362-10; Тириново 2849-02; Пуст., Коппино 2030-17.
- 56 Например: Беж., Фильково 2349-02; В.-Л., Буркино 1812-17; Ведерниково 1812-12; Игнашёво 1752-58; Лосево 1745-11; Новос., Гришино 2831-01; Хряни 2846-08.
- 57 Указания на это содержатся в записях: Локн., Глухово 2450-14; Тростино 2446-29.
- 58 В.-Л., Мартинково 1727-08; Локн., Глухово 2450-14; Поддубье 2453-01; Прискуха 2564-04; Новос., Семёново 2366-05.



- ⁵⁹ В.-Л., Лосево 1745-04; Тулубьево 1777-01; Локн., Ягодкино* 2497-06.
- ⁶⁰ Также: В.-Л., Дрёпино* 1769-10.
- ⁶¹ Сведения об обряде «чесания головы» невесте утром в день венчания получены в следующих деревнях: Беж., Бардово 2370-19; Медвёдово 2369-14; Фильково 2349-02; В.-Л., Каверзино 1870-44; Локн., Башово 2568-06; Воронцово 2498-09; Иванищево 2453-05, 2454-01, 2459-12; Кошнево 2413-09; Ледея 2565-27; Липшани 2411-04; Марьино 2416-03; Медвёдово 2570-24; Прискуха 2500-07, 2500-33, 2564-07, 2564-12; Самолуково 2566-35; Сергеевское 2570-39; Степановщина 2410-15; Сухлово 2414-10; Хочуж 1871-34; Ягодкино* 2497-06; Новос., Астратово 2366-21; Гришино 2831-01; Рыкшино 2345-04; Страхово 2344-03; Тириново 2849-02; Хряни 2847-12; Шевельки 1801-46; Шухово 2807-13; Пуст., Копнино 2030-11.
- ⁶² Также: Локн., Самолуково 2566-38; Хочуж 1872-11.
- ⁶³ Как было отмечено выше, в этой деревне обряд чесания головы невесте происходил накануне свадьбы.
- ⁶⁴ «Надѣжник» – от «дѣжка», квашня; такое наименование полотна для покрытия квашни встретилося в единичной записи (Новос., Страхово 2344-03).
- ⁶⁵ Указания на то, что голову невесте чесали щеткой для льна, содержатся, например, в записях: Беж., Фильково 2368-17, 2349-09; Локн., Башово 2566-14; Воронцово 2498-09; Гоголево 1790-12; Ледея 2565-27.
- ⁶⁶ Например: Локн., Ледея 2565-27; Ягодкино* 2497-06, 2498-05; Новос., Хряни 2847-12.
- ⁶⁷ Например: Беж., Фильково 2368-17; Локн., Гоголево 1790-12; Ледея 2565-27; Прискуха 2500-07, 31, 2564-04; Новос., Астратово 2366-21; Козлово 2850-13; Погостище 2346-06; Тириново 2849-02; Шухово 2808-14.
- ⁶⁸ Такое наименование – «надельный хлеб» – встречается не повсеместно, а в основном – в Новосокольническом районе (Новос., Лядово 2808-18; Рыкшино 2345-04; Страхово 2344-03). Как было отмечено выше, в некоторых деревнях Локнянского района этот хлеб особым образом украшают и называют «курником» (Локн., Борок 1845-15; Паново 1848-05).
- ⁶⁹ Например: В.-Л., Тулубьево 1777-01; Локн., Медвёдово 2570-24; Прискуха 2500-01; Чернушка* 2504-12.
- ⁷⁰ Во время наделения ёлку ставили на стол не во всех деревнях (Локн., Крестилово 2417-04; Ягодкино* 2497-06).
- ⁷¹ Об этой песне подробнее будет идти речь ниже.
- ⁷² Также: В.-Л., Подберезье 1870-36; Локн., Хочуж 1872-11.
- ⁷³ В д. Мартинково эту же песню поют во время наделения молодых после венчания (В.-Л., Мартинково 1727-08).
- ⁷⁴ Беж., Шумиха 2544-02; В.-Л., Подберезье 1870-36; Локн., Вознесенское 2353-12; Черепяги 2539-04, 05.
- ⁷⁵ В песенной форме каждые две строки текста повторяются.
- ⁷⁶ «Зли» – возле, около.
- ⁷⁷ Например: В.-Л., Дроздово 1729-21; Локн., Вознесенское 2353-13; Иванищево 2454-01; Ледея 2565-27; Медвёдово 2570-03, 24; Прискуха 2564-11; Чернушка* 2504-12; Новос., Хряни 2846-08.
- ⁷⁸ Или, в других случаях, соль завязывают в платочек.
- ⁷⁹ В.-Л., Молоди 1810-43; Тулубьево 1777-01, 03; Локн., Вознесенское 2353-13; Иванищево 2454-01.
- ⁸⁰ Жених должен будет положить такую же сумму денег – Локн., Прискуха 2500-32; Самолуково 2566-35.
- ⁸¹ Например: В.-Л., Дроздово 1729-21; Подберезье 1870-34; Локн., Борок 1845-05; Ледея 2565-27; Самолуково 2566-35.
- ⁸² Например: В.-Л., Дроздово 1729-21; Игнашево 1752-58; Лосево 1745-11; Михаил* 1840-07; Разливы 1838-07; Хохлово 1869-34; Шелехово 2466-08.
- ⁸³ «Кукшин» – большой соломенный кувшин для хранения зерна (см. цветные иллюстрации).
- ⁸⁴ В.-Л., Самуценки 1822-26; Локн., Башово 2566-14; Иванищево 2459-18; Ледея 2565-27; Сергеевское 2571-06; Новос., Погостище 2346-05; Тириново 2849-02.
- ⁸⁵ В.-Л., Подберезье 1870-19; Локн., Хочуж 1871-34.
- ⁸⁶ Локн., Валуевское 2568-16; Сухлово 2413-26; Ягодкино* 2498-01.
- ⁸⁷ Например: В.-Л., Дрёпино 1753-16, 1813-01; Житницы 1753-28, 31; Михаил 1822-32; Пахомково 1812-30; Подберезье 1870-19; Самуценки 1822-09.
- ⁸⁸ Например: Беж.: Алоль 2369-19; Бардово 2509-13, 2370-16, 2383-05; Зубково 2347-05; Медвёдово 2349-25; Фильково 2368-22, 2349-02.
- ⁸⁹ Например: Новос., Астратово 2366-21; Козлово 2850-10; Мошково 2342-06; Погостище 2346-05; Тириново 2849-02; Шухово 2807-13.
- ⁹⁰ В одной записи рассказчица (А. Г. Голубева, 1910 г. р.) указывает на подвижность состава обрядовых действий: в случае, если невеста не вышла «с красой» на улицу (не успевала или ей было «не в силу»), жених «выкупал невесту» за столом, а если жених уже «выкупил красу» на улице, то они с невестой сразу шли за стол. Эта же рассказчица подчеркивает, что «красу носили» только в прежние времена, когда она была еще девочкой (Локн., Воронцово 2499-01). В тех вариантах развития свадебного обряда, когда жених не заезжал за невестой до венчания, выкуп невесты происходил после венца: за стол сначала садилась «невестина поезда» и девушки, а «женихова поезда» должна была выкупить невесту (Новос., Гришино 2831-01).
- ⁹¹ По единичным сведениям, на время выкупа невесту прятали «за занавесом» – т. е. за перегородкой в избе (В.-Л., Тулубьево 1777-03); невесту подменяли – сажали на ее место другую девушку (В.-Л., Михаил 1822-32).
- ⁹² Например: Беж., Бардово 2509-13; В.-Л., Куковичино 2553-17; Тулубьево 1777-03.
- ⁹³ «Судь», «судá» – сюда.
- ⁹⁴ Например: Локн., Воронцово 2498-09; Сергеевское 2571-06; Сухлово 2413-26.
- ⁹⁵ Например: В.-Л., Городище 1813-05; Дроздово 1729-21; Житницы 1753-28; Куковичино 2553-17; Лосево 1745-11; Петрово 1821-08; Самуценки 1822-26; Локн., Прискуха 2589-15. В отдельных деревнях указывают на то, что у них не принято было бросать шапку (см.: В.-Л., Тулубьево 1777-03; Локн., Сухлово 2413-26).
- ⁹⁶ Например: В.-Л., Петрово 1821-08; Локн., Башово 2568-08; Воронцово 2498-09; Пашково 2567-08. В некоторых деревнях женихова и невестина стороны обсыпали друг друга житом и конфетами до начала выкупа (см. выше).
- ⁹⁷ Беж., Зубково 2347-09; Медвёдово 2369-14; Павлово 2367-11; Фильково 2368-12; В.-Л., Городище 1813-05; Дроздово 1729-21; Каверзино 1871-01; Овиново 1843-16; Петрово 1821-08; Шиши 1802-49; Локн., Гоголево 1789-19; Марьино 2416-03; Прискуха 2500-01; Чулиново 2565-05; Новос., Момино* 2367-08; Хряни 2846-08; Шевельки 1801-58.
- ⁹⁸ Например: В.-Л., Житницы 1753-28; Шелехово 2466-08; Локн., Башово 2568-08; Паново 1847-05.
- ⁹⁹ В одном из вариантов подушки уносили боярки, подкняжник или крестный жениха должен был их выкупить (В.-Л., Михаил 1822-32).
- ¹⁰⁰ Например: Локн., Башово 2566-14, 2568-06; Валуевское 2569-04; Чернушка* 2504-12.
- ¹⁰¹ Например: В.-Л., Дрёпино* 1776-18, 29; Лосево 1745-09; Михаил* 1840-07; Самуценки 1822-21; Локн., Бор 1871-18, 23; Гоголево 1790-04; Паново 1846-01; Полошутино 1803-10; Хочуж 1871-40, 41. По некоторым данным, эту песню пели до приезда жениха, когда наряженная в подвенечное платье невеста стоит за столом с боярками (до или после наделения невесты) – «даждают паездú жениха», «атправляют невесту» (В.-Л., Горбачи 2466-01; Игнашево 1752-45; Каверзино 1871-02; Лосево 1745-04; Шелехово 2466-05; Шиши 1802-30; Локн., Борок 1845-12). По сведениям, полученным в деревнях Горбачи, Лосево, Шелехово Букровской во-



- лости, в момент пения мать плакала и голосила по невесте, или голосила сама невеста. Возможно, что такой характер включения песни в обряд исходно был связан с той ситуацией, когда жених не заезжал за невестой до венчания, в таком случае песня завершала цикл довенечных обрядов – невесту благословляли и «отправляли в чужие люди» (см.: В.-Л., Лосево 1745-04, 11). В отдельных деревнях вспоминают, что «бла-славлённую песню» пели также и в доме жениха, когда его «атправляють за нявэстай» (В.-Л., Подберезье 1870-23; Шиши 1802-30; Локн., Гоголево 1791-02). В д. Свистуново песней «Боже, благослови» открывают свадебный пир, когда придут из церкви, после чего наделяют молодых (В.-Л., Свистуново 1752-27).
- ¹⁰² Например: В.-Л., Дрёпино* 1776-18, 29; Каверзино 1871-02; Самушени 1822-21; Горопчино 1745-14; Шиши 1802-30; Локн., Бор 1871-24; Борок 1845-13, 15; Гоголево 1790-04, 1791-02; Хочуж 1871-40, 41.
- ¹⁰³ Например: В.-Л., Горбачи 2466-01; Игнашёво 1752-45; Шелехово 2466-05; Шиши 1802-30; Локн., Паново 1846-01; Новос., Хряни 2846-08.
- ¹⁰⁴ В случаях, когда песню пели одной невесте во время отправления ее к венчанию, до приезда женихова поезда, «колобочки» (пирожки) могли отдавать невесте. Она их клала за пазуху и не вынимала до приезда в дом жениха, где эти пирожки съедали (по всей вероятности, невеста с женихом) (В.-Л., Горбачи 2466-01). Также: Локн., Бор 1871-24; Полоштуино 1803-12; Хочуж 1871-40, 41; Новос., Хряни 2846-08.
- ¹⁰⁵ В.-Л., Шелехово 2466-08; Шиши 1802-49; Локн., Замошье 2565-05; Паново 1848-04.
- ¹⁰⁶ Например: В.-Л., Мартинково 1727-08; Локн., Паново 1848-04.
- ¹⁰⁷ После денежной реформы 1961 г. «красненькими» («червонцами») называли бумажные купюры достоинством 10 рублей, зеленую же окраску имели купюры по 3 рубля. Текст приговора свидетельствует о том, что традиция опевания участников свадебного застолья активно развивалась в 60–70-е гг. XX в.
- ¹⁰⁸ Например: Локн., Башово 2568-08; Ягодкино* 2497-06. В некоторых деревнях девушки тянут скатерть со стола и перебрасывают ее через головы всех присутствующих на улице (к порогу) раньше – в момент, когда жених выкупит невесту, и боярки выходят из-за стола – освобождают место (Локн., Башово 2451-26; Ледяха 2567-27; Медвёдово 2570-05; Сергеевское 2571-06).
- ¹⁰⁹ В.-Л., Житницы 1753-28; Дрёпино 1813-01; Пахомково 1812-30; Подберезье 1870-19; Самушени 1822-26; Шиши 1803-07а; Локн., Алексеевское 2504-25; Паново 1848-18; Новос., Крестилово 2417-04; Тириново 2849-02.
- ¹¹⁰ В.-Л., Тулубьево 1777-03; Локн., Прискуха 2564-07.
- ¹¹¹ В.-Л., Дроздово 1729-21; Иваново 1800-42; Игнашёво 1752-58; Локн., Башово 2451-14; Степановщина 2410-09; Чулинино 2565-05; Новос., Козлово 2850-10 и др.
- ¹¹² Например: В.-Л., Буркино 1812-17; Локн., Прискуха 2564-11, 2589-17; Новос., Мошково 2342-12. На то, что это действие является поздним привнесением в свадебный обряд, указывают сами рассказчицы (см. Новос., Шевельки 1801-54).
- ¹¹³ Локн., Прискуха 2589-17; Новос., Мошково 2342-12.
- ¹¹⁴ Например: Беж., Бардово 2509-09; В.-Л., Буркино 1812-17; Курова Гора 1821-37; Лосево* 2569-12, 1745-11; Самушени 1822-26; Смычок 1869-23; Локн., Валуевское 2569-15; Козино 2415-08; Сергеевское 2571-06; Новос., Глядково 2340-06; Мошково 2342-06; Сатонкино 2848-04; Тириново 2849-02; Хряни 2846-02; Шевельки 1801-54; Пуст., Кряковка* 2843-08; Мутовозово 2057-28.
- ¹¹⁵ В северных волостях Пустошкинского района, когда жених приводил в дом невесту «потихоньку» (без сватовства и свадебного обряда), родители ждали и встречали их: расстилали шубу от порога на улицу, «штобы маладыі вхаділі ў хату па шэрсці», и осыпали их ячменем (Пуст., Фомино 2051-14).
- ¹¹⁶ В.-Л., Шиши 1803-01; Локн., Гоголево 1790-08; Пашково 2567-08; Хочуж 1872-02; Ягодкино* 2497-06.
- ¹¹⁷ В материалах экспедиций это наименование встречается также по д. Житницы Черпесской волости Великолукского района, но оно относится к другому обрядовому действию – на второй день (после свадьбы) ходили будить молодых – «медведицу подымали», см. подраздел «Обряды второго дня свадьбы».
- ¹¹⁸ По другим сведениям, «повой» («сорочу») надевала на голову «молодúшке» крестная мать, когда заканчивалась застолье в доме жениха, и родные невесты собирались уезжать домой (Локн., Воронцово 2498-09); или надевала сама молодича – утром на следующий день после свадьбы (Беж., Фильково 2368-12; В.-Л., Лосево 1745-11; Локн., Валуевское 2569-15).
- ¹¹⁹ Наименование ритуального действия – «окручивают» – встретилось в записи из д. Девичье, Новос., 2365-01.
- ¹²⁰ В.-Л., Мартинково 1727-08; Новос., Астратово 2366-21; Пуст., Кряковка* 2843-08; Мутовозово 2058-26.
- ¹²¹ В.-Л., Игнашёво 1752-58; Мартинково 1727-08; Новос., Астратово 2366-21; Козлово 2850-15; Рыкшино 2345-04.
- ¹²² В.-Л., Горбачи 2466-01; Игнашёво 1752-58; Мартинково 1727-08.
- ¹²³ В.-Л., Житницы 1752-28; Пахомково 1812-30; Свистуново 1752-27.
- ¹²⁴ Суммируются сведения по звукозаписям: Новос., Мошково 2342-06; Тириново 2849-02; Пуст., Кряковка* 2843-16.
- ¹²⁵ В одной из записей содержится упоминание о ряженных (3–4 человека), которые приходили с гармонистом во время свадебного застолья и плясали «Русского» (Пуст., Фомино 2052-03).
- ¹²⁶ В некоторых деревнях женщин, которые поют во время свадебного пира, так же как и подруг невесты, зовут «боярками» (В.-Л., Мартинково 1725-13).
- ¹²⁷ В.-Л., Гусиный Бор 1802-27, 28; Локн., Лазарево 1813-26, 29; Подберезье 1851-10, 12, 13.
- ¹²⁸ Например: В.-Л., Иваново 1800-42; Мартинково 1727-12; Молоди 1810-43; Локн., Степановщина 2410-15; Пуст., Кряковка* 2843-08.
- ¹²⁹ В представленном описании суммируются сведения из деревень: Беж., Бардово 2509-19; Зубково 2347-09; Медвёдово 2369-14; В.-Л., Горбачи 2466-01; Городище 1813-05; Дрёпино 1813-01; Житницы 1753-31; Куковичино 2553-20; Молоди 1810-43; Пахомково 1812-30; Петрово 1821-08; Тулубьево 1776-45; Локн., Паново 1848-05; Новос., Мошково 2342-06, 12; Новое 2810-04.
- ¹³⁰ Аналогичный приговор содержится в записи: Беж., Павлово 2367-11.
- ¹³¹ В.-Л., Пахомково 1812-30; Локн., Башово 2568-08; Сухлово 2414-14. В некоторых деревнях получены указания на то, что утром после свадьбы не принято было бить горшки (Локн., Сергеевское 2571-08).
- ¹³² Рассказчики не уточнили, на кого надевают хомут.
- ¹³³ Например: В.-Л., Дрёпино 1813-01; Житницы 1753-28; Мартинково 1727-12; Самушени 1822-28; Локн., Борок 1845-16; Хочуж 1872-04.
- ¹³⁴ Название «хлебный» встречается в деревнях: Беж., Зубково 2347-09; В.-Л., Тулубьево 1776-43; Локн., Глухово 2450-14; Гоголево 1790-02; Иванцево 2449-12; Сергеевское 2571-08; Сухлово 2414-14; Новос., Астратово 2366-21; Шевельки 1801-58. Название «отводи-нь» – в деревнях: В.-Л., Каменка 2468-04; Марьино 1810-30; Михай* 1839-14; Самушени 1822-28; Локн., Борок 1845-16; Паново 1848-06; Хочуж 1872-04.



Раздел 7 СВАДЕБНЫЙ ОБЯДОВЫЙ ФОЛЬКЛОР

ОБРАЗЦЫ НАПЕВОВ И ТЕКСТОВ СВАДЕБНЫХ ПРИЧИТАНИЙ

№ 1. Хоровое причитание с одновременным звучанием solo-причитания невесты (локнянский напев)

боярки $\text{♩} = 108$

д. Самолуково, Локнянский р-н, 2567-27

О - х(ы) - ти, ня у - - - трен - - - ня - - - я ли

зо - рюш - ка раз - - - га - - - ра - - - ит - - - ца.

О - х(ы), ни раз - лу - - - ка ли жа ви - - - ка - - -

невеста $\text{♩} = 228$

боярки $\text{♩} = 108$ Вы ж па - слу́ - шай - ти, лю - би - ма - и пад - ру́ - жинь - ки.

веш - не - я сна - ря - жа́ - ит - ца.

боярки Ой, не ўпус - кай - те вы ми - не́ в чу - жи - и

О - х(ы), вы па - слу́ - - - шай - ти - тка, па - - -

боярки лю-дюш-ки. И па - ма - ги́ - те мне, няс - щас - най си - ра - ти́ - нуш - ки.

дру́ - жань - ки ма - - - и́ ми́ - ла - и.



Боярки:

Ох(ы)ти, ня ўтренняя ли зорюшка разгарайтца.
 Ох(ы), ни разлука ли жа викавешня снаряжайтца.
 Ох(ы), вы паслушайти-тка, падружаньки май милаи,
 И што я буду прасить вам(ы), горькая гарюшинька.¹
 Охти, не ўспайти ш(и) ёту тёмнин(и)каю но́чушку,
 Ох(ы)ти, устаньти ш(и) паутру ранá-ранёшинька,
 Охти, вы выйдити ж, вы у чйстая у пюлюшка.
 Ох(ы), засякити усй пути и усй дарожаньки,
 Штоб ни приехала б разлука викавешня,
 Штоб ни разлучила мине
 с радител(и)ницкай-матушкой,

Штоб ни раз(ы)лучила мине
 с радителем майм батюшкой**
 И с братцем-салавёюшкым,
 С сястрицам-лябёдушкым
 И с майм падружинькым.

Невеста:

Вы ж паслушайти, любимаи падружиньки,
 Ой, не ўпускайте вы мине в чужии людошки
 И памагите мне, нящаснай сиратинушки,
 Штоб я асталася с вам, май падружиньки.

Исп.: Емельянова О. Н., 1906 г. р. Зап.: Мехнецов А. М., 20.07.1988. Расш.: Лобкова Г. В., Кузьмина Л. С. Поют боярки утром в день венчания, сидя за столом, а невеста одновременно причитает. Запись выполнена методом двукратного наложения пения на звучание фонограммы с ранее записанным образцом.

¹ Данная и последние три строки дополнены по предшествующим звукозаписям (2567-25, 2566-37).

№ 2. Голошение с хоровой подводкой – «йканием» (ловатской напев)

д. Дрёпино*, Великолукский р-н, 1761-25

♩=80

И то - ка спа - си - ба вам, ма - (а) - и - та (а) гор - ды - и ш(и) ба - (а) -

И... И...

я - (а) - рынь - ки, што - (о) па - вы - мы - ли вы (ы) ми -

И...

ня да бя - лы - м(ы) - бя - (а) - лё - (о) - шинь - ка.

И...

И то́ка спаси́ба вам, май-та го́рдыи ш(и) ба́ярыньки,
 Што па́вымыли вы ми́ня да бя́лым(ы)-бялё́шинька.
 То́л(и)ки бя́дуюсь я на вас, ё́та кра́с(ы)ная де́вица,
 Што ви́т(и) смыли вы маё с ру́мяны́ва ли́чика,
 Вы ви́т(и) смыли в ми́ня ё́ту к(ы)расу́ всю де́вичью.
 То́лько спамя́нители ж вы, май го́рдыи ж ба́ярыньки,
 Кагда́ пайдё́ти вы на ё́ту вясе́льно гуля́нницу.
 Ви́т(и) ня бу́дители ми́ня ж,
 ё́тый кра́сный ж все́ де́вицы,

Ви́т(и) то́ка буду я гляде́ть в ё́та
 ка́сяца ж а́кошничка.
 Ни да́пустю́ть ми́ня ж на... ны ба́льшо́я гуля́нница ж,
 Аба́люсь я ё́тым гаря́... гаря́чим(ы) с(ы)лёзы́нкам.
 То́л(и)ки бя́днёшинька мне бу́дители
 ны ра́дители́ницу-ма́тушку,
 И бя́дуюсь я все́ на ра́дителя́ ж свабо́ батю́шку,
 Што ж отда́ю́ть а́ны ми́ня в чу́жи
 до́б(ы)рыи лю́дошки.

Исп.: Цветкова А. Г., 1914 г. р. Зап.: Мехнецов А. М., 09.07.1985. Расш.: Мехнецов А. М., Лобкова Г. В. Невеста причитает, а боярки подводят голосом – «йкают», когда везут ее из бани в дом. Запись выполнена методом наложения пения на звучание фонограммы с ранее записанным образцом.



№ 3. Сольное голошение невесты (ловатской напев)

♩=204

д. Дрёпино, Великолукский р-н, 1776-32

И рыс - ша - нй - ти - ся, рыс - сту - пй - ти - ся, ма - и гёр... - ды - и ба - я - рынь - ки.
 И толь - ки прай - дү я па сва - ей тё... (о) - пльй и - зó - буш - ки
 ё - ты па - слё... - нни - и ча - со... - (о) - чки - ми - ну - тыч - ки.
 И толь - ки бяд - нё - шинь - ка мне на те - бя, ма - я рó... - (о)д - ны - я ма - туш - ка,
 и што ат - да - ёшь ты ми - ня, кра... - (а) - сны - ю дё - ви - цу,
 и в чу - жй дó... - (о) - бры - и лю - дюш - ки,
 и вить ни пы ма - ей дóб - ры - я во - лю - ш(и) - ки.

И рысшанйтися, рысступйтися,
 май гóрдыи байрыньки.
 И тольки прайдү я па сваей тёпльй изóбушки
 Ёты паслэнний часóчки-минүтычки.
 И тольки бяднёшинька мне на тебя,
 мая рóдных матушка,
 И што атдаёшь ты миня,
 краснью дёвицу,

И в чужй дóбрыи лüдюшки,
 И вить ни пы маей дóбрыя волюш(и)ки,
 А вить силком ты миня атдаёшь,
 мая рóдных матушка,
 Миня в чужй дóбрыи лüдюшки.
 И вить толька бяднёшинька мне на тибя,
 мой радитиль жáлкый бáтюшка,
 Што ни ўгыварйл ты сваю удалью галóвушку.¹

Исп.: Цветкова А. Г., 1914 г. р. Зап.: Мехнецов А. М., 09.07.1985. Расш.: Лобкова Г. В. Невеста причитает, когда ходит по избе, накрывшись платом.

¹ В данном случае невеста высказывает обиду отцу за то, что он не уговорил мать («свою удалую головушку») не выдавать ее замуж.

№ 4. Сольное голошение невесты-сироты

♩=216

д. Курова Гора, Великолукский р-н, 1821-35

Ох, мй - лы - и па - дрү - жинь-ки!
 Ох! И ас - та - ви - ла ми - ня рóд - ны - я ма - туш-ка,



и го́рь - кы - ю - ня - щас - ны - ю,
 ня - щас - ны - ю си - ро - ты-т́ку.
 Ох! Ох, ни ста - йт ли ма - я ма - минь-ка
 пад ка - ся - тым а - ко - ши́-кым? Ох!

Ох, мýлы падрýжиньки!

Ох! И аста́вила ми́ня ро́дныя ма́тушка,
и го́рькью, няща́сныю,

няща́сныю сирóтыт́ку.

Ох! Ох, ни ста́йт ли ма́я ма́минька
пад ка́сястым а́коши́кым? Ох!

Исп.: Кузнецова Е. П., 1909 г. р. Зап.: Валевская Е. А., 09.07.1985. Расп.: Лобкова Г. В., Кузьмина Л. С.

№ 5. Сольное голошение матери по невесте

♩=216

д. Липшани, Локнянский р-н, 2411-05

Ох, ма - я ж ми́ - лень-кы - я ди́-тет-ка, ма-я лю-бо́в-ны - я,
 и ат - да - ю ш(и) я ти - бе́, го́рь... ..кы-я си-ро́-туш-ка, в чу́-жи́-е до́б-рынь-ки - и лю́-дюш-ки.

Ох, ма́я ж ми́ленькыя ди́тетка, ма́я любо́вныя,
И атдаю́ ш(и) я тибе́, го́рькыя сирóтушка,
в чу́жие до́брыньки лю́дюшки,
И на ба́льшо́я ж, на ба́льшо́я на па́дчи́не́ния,

И ты расла́ и ты, ма́я ми́лая, ма́я га́лу́бушка,
у ро́нныя ма́мушки,
И ни ви́дала ника́ко́ва ба́льшо́ва го́рюшка.

Исп.: Ярушкіна Е. Н., 1923 г. р. Зап.: Валевская Е. А., 21.07.1988. Расп.: Лобкова Г. В.

№ 6. Сольное голошение матери по невесте

♩=156

д. Игнаше́во, Великолуцкий р-н, 1752-50

...2.О - х(ы), ни сяр - дись ты ны ми - ня, на го́рь-ка - ю,
 о - х(ы), ля - та́й ты в ма - ю те́п... лы - ю жи - зо́-бынь-ку.
 И всё бу - ду да - жи - да́ть я ти - бе́, па - гля́-ды - вать,



и бу - ду при - мя - чать и тва - й тóр... ны - и тра - пй - нач - ки,
и мй - лы - я ма - я жа... лкы - я дй - тит - ка.

Милый мой, жал(ы)кий дятёначик,
Ох(ы), ни сядись ты ны миня, на горькаю,
Ох(ы), лятай ты в маю тёплью ж избыньку.
И всё буду даждать я тибё, паглядывать,
И буду примячать и твай тóрны трапйначки,

И милья мая жалкыя дйтитка,
И будь ты пыпакóрней, и будь ты пыпатóрней
и в дóбрых лóдюшкых.
И штоб ни шарáлись, ох, на тибё,
гóрькую гарюшинуку.

Исп.: Ипатова М. К. (г. р. не указ.). Зап.: Неудачина Е. А., 05.02.1985. Расп.: Лобкова Г. В.

СОДЕРЖАНИЕ ПОЭТИЧЕСКИХ ТЕКСТОВ СВАДЕБНЫХ ПРИЧИТАНИЙ. ПЕРЕЧЕНЬ ЗАПИСЕЙ

Сюжетные мотивы свадебных причитаний, как правило, имеют непосредственную связь с происходящим обрядовым действием.¹ На этом основании проведен анализ имеющихся в экспедиционных коллекциях текстов причитаний, выявлены основные поэтические мотивы и осуществлена их группировка согласно смысловому наполнению и функции в обряде.

Выделяется группа поэтических мотивов **повествовательной направленности** (описание ритуальных действий, сообщение о происходящих событиях). Важное значение имеют также поэтические мотивы, в которых содержатся **побуждения к действию, наказания**: невеста (или боярки от лица невесты) призывает дать ей благословение, расчесать косу, подойти к столу и наделить, «даёт спасибо», просит боярок пройти по улице, просит мать открыть ей дверь, мать дает наказания невесте и т. д. Указанные две группы поэтических мотивов обладают устойчивой приуроченностью к тому или иному моменту обряда.

Самостоятельную группу составляют поэтические мотивы, в которых действенное начало отсутствует или не имеет ведущего значения, и на первый план выступает эмоциональное наполнение того или иного высказывания – это **мотивы прощания, сожаления и обиды**, возникающие в текстах причитаний невесты, ее матери и боярок в различных обрядовых ситуациях – сразу после сватовства, вечером накануне свадьбы (после банного ритуала, после вечерины), утром свадебного дня (во время обряда чесания головы невесты, наделения), в момент отправления к венцу.

Формульность проявляется и на уровне кратких словосочетаний: для примера приводятся **устойчивые формы обращений и самоопределений** в причитаниях.

ПРИЧИТАНИЯ НЕВЕСТЫ (СОЛЬНЫЕ) И БОЯРОК (ХОРОВЫЕ)

Устойчивые формы обращений

- «Жалкие радители»
- «Сударынька матушка»
- «Радительница-матушка»
- «Мая радительница-матушка»
- «Мая раннёшиньякая матушка»
- «Разлюбимая мая радительница-матушка»
- «Багданныя матушка» (по отношению к мачехе)
- «Родный батюшка»
- «Мой радитиль жалкий батюшка»
- «Жалкий батюшка» (отчим)
- «Братец-салавёюшка»
- «Мой братец милёшенький»
- «Сястрица мая ронненькая»
- «Разлюбимая мая сястрица-ластушка»
- «Май сястрицы-лябёдушки»
- «Май гóрдыи баярачки»
- «Май мйлыи падрюжиньки»
- «Мйлыи май, жалкии падрюжиньки»
- «Ронненькая тётушка»
- «Вся радня-парóдушка»
- «Май дóбрыи лóдюшки»
- «Дóбрыи лóдюшки»
- «Приблйжённыи сасёдушки»

Устойчивые формы самоопределений

- «Красныя дёвица»
- «Горькая гарюшенька» (если невеста не сирота)



«Горемы́шница»
 «Горькая сирóтушка», «сирóтушка»
 «Круглая сиратинушка»
 «Горькыя травинушка»

Возгласы (вставки)

«Ох!», «Ох, лиханька»

Сюжетные мотивы, имеющие непосредственную связь с происходящим действием (располагаются по ходу развития обряда в соответствии с приуроченностью)

Вечером накануне свадьбы подруги выводят невесту на улицу и ведут в баню:

- ✧ побуждение к действию – выход на улицу, шествие по деревне в баню, плач
 - *хоровое причитание от имени невесты:*
 - «Мы прайдёмте-ка, сясстри́чушки,
 тиханёшинька,
 И вы кладите, май матушки, сляды́ частёшинька,
 <...> А я буду наливáть слезáм палнёшенька»
 (Новос., Камушки* 2364-25, 26).
 - «Вы прайдíti, май сясстри́цы, тиханёшенька,
 Пыкладíti, май сясстри́цы, слядки́ частёшенька»
 (Новос., Мошково 2342-07).
 - «Кладíti па́чáшши слядóчки частёхиньки,
 Ныливáйти слязáм палнёхиньки»
 (Локн., Башово 2451-19).
 - «[Гордые] байрыньки, пайдём в банюшку,
 Всю атмóим таскú-кручúнушку,
 всю пóльную вóлюшку»
 (В.-Л., Старые Тарасы 2553-25).

Когда невесту моют в бане, она причитает подругам:

- ✧ просьба-побуждение к действию – просит «повеселить», спеть песню
 - *сольное причитание невесты:*
 - «Май сясстри́цы-лябёдушки,
 Павесялите менé, горькую сирóтушку,
 Паслénний раз в радíтеля-батюшки,
 В сваёй тóплай байнинки»
 (Локн., Воронцово 2498-12).

Пение боярок возле бани:

- ✧ наставление, побуждение к действию, обращенное к невесте – «помыться в последний раз»
 - *хоровое причитание:*
 - «Памóйся, сясстри́ца-лябёдушка,
 Паслénний раз в сваёй тóплай байнинки»
 (Локн., Воронцово 2498-12).

Когда выходят из бани, невеста и подруги причитают одновременно:

- ✧ повествование о совершаемых событиях – выход из бани, предстоящее замужество
 - *сольное причитание невесты:*

«Иду я с вам, с свайм мýлым падрúжинькым,
 с сваёй тóплай банюшки
 паслédний разóчик.
 Улятаю с сваёй тóплай изóбушки
 к чужим нярóдным радíтилим»
 (В.-Л., Рожковичи 1841-17).
 – *хоровое причитание от имени невесты:*
 «Выйду я с ётай знойнай банюшки,
 Пагляжú я на эта чýстыя пóлюшка...»
 (В.-Л., Михаи* 1838-12).

- ✧ благодарение – невеста «даёт спасибо», обращаясь к бане и подругам
 - *сольное причитание невесты:*
 - «Спасíба тибé, май знойная банюшка,
 Што вóмыла минé, горь... горькаю гарюшиньку»
 (В.-Л., Михаи* 1839-24).
 - «Спасíба, май гóрдые байрыньки,
 Што вóмыли вы минé, красную дéвушку»
 (В.-Л., Гусиный Бор 1802-12).
 - *хоровое причитание от имени невесты:*
 - «Што тóко спасíба табé, з(ы)нойныя банюшка,
 А за душóк малинавай и за бярэзу бéлую»
 (В.-Л., Подберезье 1870-31).
 - «И всё с(ы)пасíба табé, май зной...
 да знойная ж ба́инка,
 Што ты смýла с мавó ретивá ж сяр(и)дé...
 бальшóя ж, вяли...
 вяликая ж гóрюш(и)ка.
 Всé с(ы)пасíба, май ж пад(ы)ру...
 май ж всё пад(ы)рúжин(и)ки,
 Што вы с(ы)мýли с миня́ ж бальшó...
 бальшóя ш(и), вяли...
 вяликая гóрюш(и)ка...»
 (Локн., Паново 1846-04).
 - «Охти, ш(и)то спасíба табé,
 май сясстри́ца прýтныя,
 Што стапíла ты зно... да знойнаю ба́инку,
 И спасíба табé, май сясстри́ца прýтныя,
 За халóннаю, за халóннаю вóдушку»
 (Локн., Хочуж 1872-12).
 - «И што спасíба вам, май гóрды байрыньки,
 Што стапíли вы ёту зной... да тóплай ба́иньку.
 Вот вы вóмыли миня́, да красную дéвицу...»
 (В.-Л., Овиново 1844-02).
- ✧ высказывание обид-сетований
 - *хоровое причитание от имени невесты:*
 - «...Вы вот смýли с миня́ красú,
 всю красú маю дéвичью.
 Но ня смýли с мавó ре(тивá),
 с ретивá сяр(ы)дéчушка
 Вы ня(й) смýли всю ма...
 всю маю вяли́кью скúкушку.
 Ня смýли вы с маявó рятíвава сярдéчушка,
 Ня смýли вы маю грусть пýчáльную»
 (В.-Л., Овиново 1844-02).
- ✧ побуждение к действию – возвращение домой
 - *хоровое причитание от имени невесты:*
 - «...Што пай(и)дём(ы)ти, май сяс(ы)три́...
 да сяс(ы)три́цы мý... да милéшин(и)ки,
 путём(ы)-дарóжин(и)кым.



Всё пай(и)дём(ы) жа в(ы) тёп(ы)...
тёпльно ж изобуш(и)ку...»
(Локн., Паново 1846-04).

Когда невеста с боярками идут по улице:

- ✧ побуждение к действию – шествие по улице, плач
– *хоровое причитание от имени невесты:*
«Вы пайдёмте-тка, сястрицушки,
на широкую вулачку,
И накладёмти мы, сястрички,
там сляды частёшиньки, <...>
И панальёмти слязам вси палнёшинька»
(Беж., Бардово 2509-03, 06).
«И што пайдём(ы) жи, май сястри...
сястрицы п(ы)риятныи,
Па путём(ы) жи, па дарожинькам,
Охти, накладём(ы) жи чьастых(ы) слядочкы
па ётый путі, па пути и дарожинькам»
(Локн., Паново 1848-15).
- ✧ прощание с подругами, сообщение о предстоящей разлуке
– *хоровое причитание от имени невесты:*
«...Будите хадить, май сястрицы приятныи,
Па ётым путям-дарожинькым
Ны вясёлыи празнічки, ны вясёлыи гуляначки.
Будити вспоминаць миня, горькую сиротушку,
Как хаділі па ётым па путям-дарожинькам
ны вясёлыи гуляначки...»
(Локн., Паново 1848-15).
«...Толька минавалысь менэ ж, всё горь...
горькый сиратинушки,
Што минаваць жа мне хадить с вам,
май мільи падружин(и)ки,
Што ж атлудчаюсь я ж ат вас(ы), горь...
горькыя ж сиротуш(и)ка,
Што ж атхажу я талёре, горь...
горькыя ж сиротуш(и)ка»
(Локн., Паново 1853-02).

Вечером накануне свадьбы (по пути из бани или через некоторое время) боярки и невеста заходят к ее родственникам и заывают их на свадьбу (в этот момент исполняются одновременно сольное и хоровое причитания):

- ✧ побуждение к действию – от имени невесты боярки призывают подруг пройти по улице и зайти к родственникам
– *хоровое причитание:*
«Што пай(и)дёмти, май вы да горды баярыньки,
Што пай(и)дёмти мы па ётый жи
шырыкый (в)улицы,
И дайдёмти, май вы го... да горды баярыньки,
И зай(и)дёмти мы к(ы) сваём
да к дядюшки ронному,
Залятім мы и к нямуд да в тёп(ы)лу изобушку...»
(Локн., Хочуж 1872-12).
«...И паходимти, май го... гордыи баярыньки,
И паходимти мы па... да тёпый изобушки,
Пакрасуюся я, го... горькыя сиротушка...»
(Локн., Хочуж 1872-12).

- ✧ просьба-побуждение к действию – просят родственников открыть дверь, впустить в избу, наделить
– *сольное причитание невесты:*
«Атапрі тёплаю изобушку, <...>
Примі меня паслэнний раз, <...>
Перяймите меня, ронненьякая тётушка,
В ётат паслэнний час, в ёту минутачку, <...>
Ныдялите меня, ронненьякая тётушка...»
(Локн., Терехово 2541-32, 33, 35).
– *хоровое причитание от имени невесты:*
«Паслушай, мая милая тетинька,
Аткрый ёту дашшату двёрюшку,
Пусти нас, горьких сиротушк,
Абагрётыца в тёплую изобушку,
Пригласить вас на пир-бяседушку
Атправить миня в добрыи людюшки»
(Локн., Хочуж 1871-35).
«Атапріти-ка мне ёту тёпльно ж изобушку,
Мая жалкия толька тё...
(и) толька жалкия тётушка ж,
И прийти, мне прийти в тваю тёпльно ж изобушку,
Пыкрысаватьца, ётый красныи дёвычки»
(В.-Л., Шиши 1802-37).
- ✧ сообщение о происходящем действии и будущем расставании
– *сольное причитание невесты:*
«Падайшла к роннай тётушки, <...>
Ухажу я к добрым чужим людюшкам, <...>
Замятуць ёты пути-дароженьки,
Ня буйть маевó следочка кала тебе»
(Локн., Терехово 2541-32, 33, 35).
- ✧ приглашение родственников на свадьбу
– *хоровое причитание от имени невесты:*
«...Приглашаю я вас, горькая сиротушка,
Штоб пришли на маю на вясёлаю свадибку
Надялить миня, горькаю сиротушку,
И на путь, на дарожиньку,
И в чужии добрыи людюшки»
(Локн., Хочуж 1871-36).
- ✧ благодарят за гостеприимство, за угощение («дают спасибо»)
– *хоровое причитание от имени невесты:*
«Спасіба, мая милая тетинька,
Што абагрёла нас, горьких сиротушк,
Аткрыла ёты дашшаты двёрюшки,
Пустила нас в тёплую изобушку»
(Локн., Хочуж 1871-35).
«И спасіба табэ, мой(и) жа... да жалкий дядюшка,
Што угастил ты миня жа с го...
да с гордым баярынькым,
Не сбьяшчестил(ы) ты минэ
с майм гордым баярынькым.
И спасіба табэ, мая да жал(ы)кыя тётушка,
Напали-накармили миня, горькаю сиротушку,
И с сваім жа всё жа го...
да гор(ы)дым баярынькым...»
(Локн., Хочуж 1872-13).
– *сольное причитание невесты:*
«Спасіба, ронненьякая тётушка,
Што угастила менэ, горькую сиротушку,



Пригласила менé, гóрькую сирóтушку,
У сваю тёплую избóушку».
(Локн., Ягодкино* 2498-01).

Вечером, когда невеста с боярками возвращается домой из бани (или после шествия по улице), она причитает, обращаясь к родителям (на крыльце, в сенях, потом в избе); одновременно боярки исполняют хоровой причет:

✧ повествование о происходящем – утренняя заря, шествие по улице

– *хоровое причитание:*

«И всё ль ня свет ли на дварé и рассвятáйтца,
И всё ль ня ўтренняя ли зóрюшка разгарáйтца.
И тут идéт жа ни княжнjá и ни байрыня,
А тут вядут гарятнiчушку с гарячiм слязám. <...>
И тут ня зóлатам увéшена грудiнушка,
А тут увéшена грудiнушка злой кручiнушкой»
(Пуст., Мутовозово 2057-14).

✧ возвращение в родительский дом, просьба открыть дверь и впустить в избу, обогреть (причитание на крыльце, в сенях)

– *хоровое причитание:*

«И што ж пайдём(ы)ти вы, май го...
и гóрдый ж байрушки,
Вить пайдёмти-ка мы ж у тé...
тёпльно ж избóушку...»
(В.-Л., Бор 1844-16).

«...Ни шатiтiся, ни шатiтiся, сéни нóвыи,
Ну ни гибнiтiся, ни гибнiтiся,
слежi дубóвыи. <...>
И атапрi-тка ты, атапри-тка, и рóдна мáтушка,
И ты примi-тка, ты вот примi-тка гарятнiчушку.
И гарятнiчушку с гарячiм, с гарячiм слязám»
(Пуст., Мутовозово 2057-14).

«Тóл(и)ки [а]тапрi-ка, май ж радi...
радiтил(и)ница ж матушка,
Сваю ж тéп(ы)льно ты ж всё,
тёпльно ж избóушку...»
(В.-Л., Бор 1844-16).

«Ох, ты ни в(ы)туляйся ж, ты ни втуляйся ш(и),
радiтель мой бáтнюшка,
Ох(ы) ж, ат(ы)варi-ка ж, ты атварi-ка ш(и)
тёпльно избóушку,
Ох(ы), ты пус(и)тi-ка ш(и), ты пусьтi-ка ш(и),
ты менé, гарiушаньку»
(Локн., Прискуха 2564-16).

«Аткрый ты, май радiтильница-матушка,
Мне ёту тёплую избóушку»
(В.-Л., Михай* 1838-13).

«Стук-стук по сéнюшкам, гром-гром по новеньким,
Перяймi-ка, матушка, [горькую горющицу]»
(Беж., Бардово 2509-13).

«...Што ат(ы)крый же май ж, баг(ы)дá...
багáнный ж мáмуш(и)ка,²
Всё ат(ы)крый жа м(ы)не ж ты тé...
тёпльно ж избóуш(и)ку,
Што абаг(ы)рэй жа миня ж, сирó...
гóрькую ж сирóтыч(и)ку,
Всё нас(ы)тужýся я, гóр(и)ка...
гóрькую ж сирóтыч(и)ка,

В чужих(ы)-дóб(ы)рых(ы) ж
всё лiдóуш(и)кых. <...>

Всё ни студi ты миня ж, май ро...
да роднáя ж мáтуш(и)ка. <...>

Всё пай(и)дём(ы)ти, май ж мi...
мiльи падрóжин(и)ки,

В эту тéп(ы)льно ж избóуш(и)ку...»
(Локн., Паново 1846-04).

«Ай, што ж ты паслúхий-ка ж, май ради...
и радiтил(и)ница-мáтушка,

Вить ат(ы)крóй-ка ты сваю тé...
и тёпльно ж избóушку,

Вит(и) абагрéй-ка ты маé
и рятивóя сяр(и)дéчушка,

Вит(и) зызнабiла ж я сваé
и ретивóя сяр(и)дéчушка...»
(В.-Л., Гусиный Бор 1745-28).

«Ни шатiтiся, ни шатiтiся, сéни дубóваи,
И ни чужáйтiся, и ни чужáйтiся,

падрóжки лóбóвнай,
И пак(ы)расúйся, пак(ы)расúйся,

май пад(ы)рúженька...»
(Новос., Момино 2363-66).

– *сольное причитание невесты:*

«И атакрýйти, атапрiти, май жáлкии радiтили,
Пустiти минé, гóрькую гарiушиньку,
в ёту тёпльно избóушку

Прайтiся пакрысавáтыца
паслénнии часóчки-минúтачки
в ётых красных дéвущкых»

(В.-Л., Михай* 1839-15).

«Паслúшай ты, май раднёшинькая мáтушка,
Што я буду прасiть табé, гóрькая сирóтушка:
Пыдайди ты к свáйм к дверям дашшáтным,
Аткрóй ты мне свáи двери дашшáтныи,
Пустi ты меня в сваю в тёплую избóушку
Пакрысавáтыца мне паслénнии часки-минúтачки
В тваéи тёплай избóушки»

(В.-Л., Овиново 1842-13).

✧ благодарят – «дают спасибо» родителям, что пустили невесту в избу

– *хоровое причитание:*

«...Тóл(и)ки спасiба табé ж, май
да роннýя ж матушка,

Што ж пустiла ты минé ў тé...
ў тёпльно ж избóушку...»

(В.-Л., Бор 1844-16).

«...Вит(и) спасiба табé ш(и), май
и радiтил(и)ница-мáтушка,

Што ж ат(ы)крýла ты сваю тé...
и тёпльно ш(и) избóушку,

Што впустiла ты минé сы с(ы)вáйм,
и са свáйм гóрдым байрушкым»

(В.-Л., Гусиный Бор 1745-28).

✧ обращение к матери и отцу, повествование-сообщение о совершившихся событиях

– *хоровое причитание от имени невесты:*

«...Тóл(и)ки спрасi ты ў минé ж, май
да роннýя ж матушка,

Тóл(и)ки кудá ж ёта я ж хадi...
хадiла, к(ы)расна дéвушка.



Ведь скажу ж я табé ж, мая
ради́тил(и)ница-матушка,
Ведь хадíла я с свайм жа го...
да с горды́м(ы) баярушкым,
Ох(ы)ти ж, хадíла я ў ёту з(ы)но...
да ў знойны́ю ж ба́инку.
То́л(и)ки ж памы́ли минé ж май
го́рды ж баярушки,
Вит(и) абíдилысь я ж, мая
да ронны́я ж матушка,
Што ж пас(ы)мы́ли яны́ ж маю́
красу́ то́л(и)ка ж девичью»
(В.-Л., Бор 1844-16).

«...Расс(ы)кажу я табé ж, ба́г(ы)да́...
ба́гданны́я ма́мычы́(и)ка,
Што как(ы) мыли́ миня́ ж всё́ ми́...
ми́лыи ж пад(ы)ру́жин(и)ки
В э́тыи зной(и)най(и) жа ж всё́ ба́ин(ы)ки ж,
Аны́ с(ы)мы́ли ў миня́ к(ы)расу́ де́...
красу́ маю́ девич(и)ю,
Всё́ как(ы) лягло́ ны маé ж ря...
ретиво́ ж сяр(и)де́чуш(и)ка,
Всё́ ж бал(и)шо́я ж всё́ ж вяли́...
вяли́кыя го́рюш(и)ка...»
(Локн., Паново 1846-04).

«...Ты паслу́хый, мая́ радí...
ради́тильница-ма́тушка,
Што куды́ я хадíла, го... го́ркыя сирóтушка,
Я хадíла всё́ к тваéму бра...
бра́тцу размилéшинькыму,
И ни бясчэ́стили миня́ там твай жа́лкый бра...
бра́тиц рызмилéшинькый,
Што привéтили миня́, го... го́ркыю сирóтушку,
И с свайм миня́ го́рдым баяры́нскым»
(Локн., Хочуж 1872-15).

– *сольное причитание невесты:*
«Спрасí, мая́ ради́тильница-ма́тушка,
Куды́ я хадíла, красная́ девушка́,
Са свайм го́рдым баярушка́м.
Хадíла я в ёту знойную́ ба́енку,
И мы́ли менé, красную́ девушку́,
Мой го́рды баярушки.
Пасмы́ли аны́ маю́ красу́ девичью...»
(В.-Л., Гусиный Бор 1802-17).

- ✧ высказывание обиды бояркам
– *сольное причитание невесты:*
«...Абíдилась я на свайх го́рдых баяры́чик,
Што смы́ли аны́ маю́ красу́ девичью»
(В.-Л., Гусиный Бор 1802-17).

Вернувшись с улицы, невеста ходит по избе – «красуется»; подходит к родителям и кланяется им в ноги, просит прощения (в это время невеста в большинстве случаев причитает одна, только в некоторых записях есть упоминание о хоровом голошении боярок):

- ✧ обращение к отцу (просьба разрешить пройти по избе, «покрасоваться»)
– *хоровое причитание от имени невесты:*
«Охти, ты паслу́хый жа, мой всё́ жал...
няро́нный мой ба́тюшка,

Раз(ы)ряши́ ты мне вот всё́, го́рь...
да го́ркый сирóтычки,
Пахадíть мне па тваéй па тёплый изóбушки
Всё́ ш(и) паслénнии́ часы́, да часы́ ж мину́тычки,
Пакрысава́тьца мне, вот и кра...
да вот краси́ый де́вушки,
Па тваéй жа всё́ па те́... па тёплый изóбушки...»
(В.-Л., Овиново 1842-18).

- ✧ обращение к бояркам с просьбой расступиться, пропустить невесту (зачинные формулы)
– *сольное причитание невесты:*
«И рысшанíтися, рысступíтися,
май го́рдыи баяры́нски...»
(В.-Л., Дрёпино* 1761-28).

«Ма́й го́рдыи баярушки,
Атступíти ат маéй буйнай гало́вушки,
Да́йти мне прайтíть па тёплай изóбушки,
Па ширóкаму по́лышку. <...>
Разда́йтися, май го́рдыи баяры́нски...»
(В.-Л., Дрёпино 1813-01).

«Атступíтися, атшатнíтися, май го́рдыи баярушки,
Да́йте мне прайтíть па́красава́тьца
па э́тай тёплай изóбушки
Паслénнии́ часо́чки-мину́тачки»
(В.-Л., Михаи* 1839-16).

«Рызайдíтися, расступíтися,
май го́рдыи баярушки,
Да́йте мне прайтíть па́красава́тьца
па э́тай тёплай изóбушки
Паслénнии́ дянéшичы́-мину́тачки
красный́ де́вушкый»
(В.-Л., Михаи* 1838-14).

«Прайде́мти па э́тай тёплай изóбушки,
май го́рдыи баярушки,
Да́йти я па́красуюсь па э́тай тёплай изóбушки
паслénний разо́чик»
(В.-Л., Шиши 1802-32).

«Ну ня спо́рты вы, май ми́лыи баяры́чки,
Да́йти мне часо́чки-мину́тачки
Па́красава́тьца па сваéй тёплай изóбушки
в краси́ых де́вушках,
Вить ска́решинька́ минецца́ мне
э́та во́льная во́лушка»
(В.-Л., Овиново 1844-05).

- ✧ повествование о происходящем – невеста ходит по избе, «красуется»
– *сольное причитание невесты:*
«...И то́лькый прайдú я пы сваéй тёплым изóбушки
Еты́ паслénнии́ часо́чки-мину́тычки...»
(В.-Л., Дрёпино* 1768-69).

«...Стя́сни́ли миня́ го́рдыи баяры́нски,
Ни даю́ть мне прайтíть го́рдыи баяры́нски.
Я б пыхадíла б анна́ па́красава́лься
Паслénнии́ дянéчы́, паслénнии́ часо́чки»
(В.-Л., Дрёпино 1813-01).

- ✧ обращение к родителям (отцу, матери) – просьба посмотреть, как невеста «красуется»
– *сольное причитание невесты:*
«...И пы́сма́трь-ка ты,
мой роди́тель жа́лкый ба́тюшка,



Ны сваю мільню дитетку,
А на меня, красную дівуцу,
А вить как хажу я па ва́шей тэпльы ізобушки
И с сваім гордым баярынькам...»
(В.-Л., Дрэпино* 1761-28).

- ✧ высказывание обиды родителям, что отдают в чужие люди; сетования-жалобы на предстоящую жизнь в замужестве

– *сольное причитание невесты:*
«...И то́ка вспамянишь ты мине́,
ма́я ради́тельница-матушка,
И вить ня ввидишь ты миня́, красную дівуцу,
И в сваёй тэпльы ізобушки,
И вить вспамянишь ты мине́,
мой роди́тель жа́лкий ба́тюшка,
Вить нада́ела ве́рна я вам, красная вить дівуца,
Што атда́ете меня́ в чу́жи до́брыи лю́дюшки...»
(В.-Л., Дрэпино* 1761-28).

«...И вить то́ка придут́ э́ты Гаспо́днии пра́зники,
И как пайдут́ ма́й любо́вныи па́друженки
На э́ту вясэ́льню гуля́ньцу,
А я вить буду сидеть, э́та го́ркая трави́нушка,
И с сваёй уда́лый гало́вушкы́»
Пад э́тым ка́сящим а́коши́чкым»
(В.-Л., Дрэпино* 1761-28).

– *хоровое причитание:*
«...Все́ ни приве́тют(и) ми́ня ж чу́жи...
чу́жи́ ж все́ лю́дош(и)ки
Э́тым(ы) ж ла́с(ы)кавы́м в(ы)се́ с(ы)ло́ви́ч(и)кым,
Как ты привита́ла ми́ня ж, рад(ы)не́...
ра́днёши́н(и)кы́я ма́муш(и)ка,
Все́ э́тым с ла́с(ы)кава́м(ы) жа́ с(ы)ло́ви́ч(и)кым...»
(Локн., Паново 1846-04).
«...Все́ бя́н(и)не́шинька́ мне ны тибя́,
ма́я все́ ж ба́г(ы)да́...
ба́гданна́я ма́туш(и)ка,
Што ныда́ела я табе́
в э́тых(ы) кра́с(ы)нах(ы) дівушкых.
А ты п(ы)ра́думы́ла ми́ня
у́ чу́жи́ ж все́ лю́дош(и)ки,
Што прима́ть жа́ э́та ба́льшо́... ба́льшо́я ш(и) вяли́...
вяли́кая го́рюшка»
(Локн., Паново 1846-04).

- ✧ обращение к отцу, повествование о сне (предсказание грядущих событий)

– *хоровое причитание от имени невесты:*
«...Расспра́си ты в ми́ня, мой жа́л...
да няро́нный ба́...а)тюшка,
Как вот спа́лась ли мне сяво́...
вот но́чушка те́...о)мныя?
Рыскажу́ я табе́, мой жа́л...
ты ж мой жа́л(ы)кый ба́тюшка,
Што ня спа́лась мне сяво́... вот но́чушка те́мныя,
То́л(и)ка́ сні́лися мне сны,
сны мне приста́шэнныи,
Как ха́дила́ бы́дта́ па те́...
я па те́м(ы)ным(ы) ле́сика́м,
Пада́йшла́ я вот и к бы́ст...
вот я к бы́стрый ре́чушки,
Пада́йшла́ ка́ мне в(ы)се́ бы́ст...
да бы́стрыя ло́тычка́,

Пада́йшла́ я́на с мала́д...
(а) с мала́ды́м(ы) же́ с мо́лыдцым,
И забра́л ё́н ми́ня вот в бы́...
в сваю́ бы́стрыю ло́тачку́.
И вот атби́лася ат кру́... ат кру́тыва бе́рюжка,
Паплы́ла́ я с мала́ды...
(а) с мала́ды́м(ы) я́ с мо́лыдцым,
Паплы́ла́ я па бы́стрый ре́чушки ж.
Ата́бьюсь ат вас, мой жа́л...
ты мой жа́л(ы)кый ба́тюшка ж»
(В.-Л., Овиново 1842-18).

- ✧ просит прощения у родителей
- *сольное причитание невесты:*
«...Пра́сти́ти ж мяне́, ради́тель-ба́тюшка,
суда́рынька́ матушка,
Што я кину́лись в чу́жи́ до́брыи лю́дошки –
Ня к ро́дному ба́тюшки,
ня к ро́дно́й суда́рыньки ма́мушки»
(Новос., Гостилово 1788-45).
«Пра́сти́ ми́ня, ради́тельница-ма́тушка,
Што я иду́ в чу́жи́ до́брыи лю́дошки...»
(В.-Л., Дрэпино 1813-01).
– *хоровое причитание от имени невесты:*
«...И па́к(ы)ла́нюсь, па́к(ы)ла́нюсь
сва́йм ради́тели́м,
И вы п(ы)ра́сти́ти, вы п(ы)ра́сти́ти
ми́ня, го́ркую, <...>
Што ни с(ы)пра́силась я, сиро́тушка,
в сва́йх(ы) ради́тели́х,
И патара́пилась я, сиро́тушка,
в чу́жи́ лю́дош(и)ки,
И завяза́ла я гало́вушку до́брым мо́ладца́м»
(Новос., Камушки* 2363-69).

- ✧ просит прощения у присутствующих в избе
- *сольное причитание невесты:*
«...Ни суди́ти, до́брыи лю́дошки...»
(В.-Л., Дрэпино 1813-01).

Вечером накануне свадьбы в доме невесты:

- ✧ обращение к подругам от имени невесты – просьба посидеть ночь в доме невесты
- *хоровое причитание:*
«Ах(ы), ни кру́чи́ньтися, ни кру́чи́ньтися,
сястри́цы-па́дружиньки,
Ах(ы), пакаро́тайти, пакаро́тайти
те́мнаю но́чушку»
(Локн., Тряпичино 2539-40).

Невеста-сирота и боярки призывают умерших родителей, родственников (на могиле; в поле, на улице – вечером накануне свадьбы; или в избе у окна – вечером накануне и утром свадебного дня):

- ✧ обращение невесты к отцу с просьбой разрешить призвать «родню-породушку» (перед выходом на улицу)
- *сольное причитание невесты:*
«Ры́зряши́ ты, мой ради́тель жа́лкий ба́тюшка,
Схади́ть мне в чи́стыя по́люшка,
Па́звать сва́йх <...> ра́дно-па́родушку...»
(Локн., Паново 1846-096).



- ✧ побуждение к действию – выход в чистое поле, окликание умерших родителей
– *хоровое причитание*:
«Што пай(и)дём(ы)ти, май ж всё ми...
мільи падружин(и)ки,
В эта чйс(ы)тыя ж всё пólюш(и)ка,
Всё папúстим(ы) жа гулó... гулóчки в(и)сё гúлкии
В эта чйс(ы)тыя ж всё пólюш(и)ка.
Да будит(и) жи мне свайх жал...
жалких(ы) всё радíтили
Всё са мать са сыру́ зямéлюш(и)ку,
Штоб прилятэли май всё жа...
жалкии ж радíтили
Завтра рана в(ы)сё вутрэшин(и)кым,
Всё пызахватывыли б миня
ва красных(ы) ва дэвуш(и)кых.
Баславiли б миня ж всё, горь...
горькью ж сирóтуш(и)ку,
В эты дóбрыи всё лóдюш(и)ки...»
(Локн., Паново 1846-08).
«Охти, ш(и)тó пастóйти, май го...
гóрдыи баярыньки,
Да атдам я свóй гóлас ка сваму́ ранно...
раннóму я бáтюшки,
Штоб прилятэл ён ка мне атпра...
атправит на путь-дарóжиньку,
Надялiть миня, горькью сиратiнушку,
Надялiть он мне свайм
всё злáтым(ы) жа, сéрибрым»
(Локн., Хочуж 1871-38).
- ✧ обращение к умершим родителям с просьбой – прийти («прилететь») на свадьбу и наделить невесту (во время призывания на улице)
– *хоровое причитание*:
«...Ох, папрашú я вас, май жал...
жалкии ж радíтили:
Паспяшiти вы завтра ра...
рана всё ж вутрэшин(и)кым,
Ни забúдьти, ш(и)тó я прашú вас,
всё горькья ж сирóтушка»
(Локн., Паново 1846-08).
«Прилятiти, май жалкии радíтели,
И на маю́ вы вясéлаю, вясéлаю бясéдушку,
И вы атправiти миня, сирóтушку,
в чужii лóдюшки»
(Беж., Фильково 2349-05).
«Ох(ы), прилятiти, май вы жалкии радíтили,
Ох(ы), надялiти меня, горькаю сирóтушку,
Ох(ы), у чужii дóбрыи ш(и) лóдюшки...»
(Локн., Терехово 2541-15).
- ✧ заклинание птиц, сил природы, могилы; призывание умерших родителей – просьба прийти («прилететь») на свадьбу, благословить и наделить невесту (в момент причитания в избе у окна вечером накануне и утром в день свадьбы)
– *сольное причитание невесты*:
«Ня вéйтесь, эты сiзыи пташiчки,
Слятáйти вы к éтай к Бóжий церькви-мáтушки.
И завéйтись, эты витярóчки буйнéшинькии,
Вдáрьти в эты в бальшii кóлаки,⁴
Штóба раздалася сыра́я зямéлюшка,
Раскрýлась ба грабавáя дасóвичка,
Штóба встала мая радíтильница-мáтушка
В завтришня в рáнния úтирца,⁵
Прилятэла б анá ка мне в тёплую изóбушку
Баславiть минé, красную дэвушку,
У эты чужii дóбрыи лóдюшки
Ка чужóму роннаму бáтюшки,
Ка чужóй роннii мáтушки.
Прилятi, мая радíтильница-мáтушка,
Встань в рáнния úтирца
И захватi миня ва красных дэвушiк»
(В.-Л., Гусиный Бор 1802-23).
«Вы завéйтись, буйнii вятрóчки,
Са всех чатýрэх старóнушек. <...>
Аткрóйти эта касяшше акóшичка –
Ни прилятят ли май жалкии радíтили
Менé выдьялiть, горькую сиратiнычка,
В эты дóбрыи лóдюшки...»
(В.-Л., Шиши 1802-32, 40).
«Падымiтесь, ветры буйнii,
Разнясiте пяски жёлтыи,
Падымiсь, грабавáя даска́,
Встаньти, май жалкии радíтили,
Блағаславiти менé, горькую сиротушку,
У чужii дóбрыи лóдюшки»
(Локн., Самолуково 2566-33).
«Падымiтись, ветры буйныи,
Рызнясiти пяски жёлтыи,
Аткрóйся, грабавá даска́ тясóвая,
Встаньти, май жалкии радíтили,
Блағаславiти минé
в чужii дóбрыи лóдюшки»
(Локн., Щенайлово 2566-17).
- ✧ наказ брату призвать умерших родителей на свадьбу (накануне вечером)
– *хоровое причитание*:
«Вит(и), а паслúхий-ка ж ты, мой бра...
и братиц рызмиéшинький,
Што прасiть бúду я табé ш(и), горь...
и горькья ш(и) сиратiнычка,
Вит(и) ня атстáв жа ты маю́
и вялiкью п(ы)рóсибку,
Вит(и) слятáй-ка ты к éтый цар(и)квi,
и к царьквi Бóжей Мáтири,
Вит(и) ударь-ка ты в эты гу...
и в гúлкии ш(и) у кóлыкы,⁶
Штóб(ы) раз(ы)дáлыся éта сыра́,
и сыра́ мат(и)-зямéлюшка,
Штóб(ы) прилятэл ба мой радi...
и радíтил(и) жалкый бáтюшка,
Штóб(ы) прилятэл ба ён в éта ра...
и в рáнния ш(и) ва (в)úтирка,⁷
Штóб(ы) зыхватiл бы ён минé
и за дубóвым(ы) стóликым,
Штóб(ы) выдьялiл бы ён минé
в эты чужii дóбрыи лóдюшки»
(В.-Л., Гусиный Бор 1745-28).
– *сольное причитание невесты*:
«[Послушай,] братиц-салавёюшка Мiшинька,
Ня усыпáй ты сьявóннишню тёмную нóчушку,
Слятáй ты к éтай к Бажéй церькви.
Рыскажi майм жалким радíтилим,



Штобы прилятели аны
сізый дробный пташичкый...»
(В.-Л., Михаи* 1839-17).

- ✧ благодарит брата («даёт спасибо») за то, что он призвал умерших родителей на свадьбу (утром в день свадьбы)

– *сольное причитание невесты:*
«[Спасибо, братец]-салавёюшка Мишинька,
Што не высыпал ты сывоннишню
тёмную нощушку,
Сказал майм жалким радитилим,
Пришли аны, нядялили мине,
горькую гарюшинку»
(В.-Л., Михаи* 1839-20а).

- ✧ повествование-сообщение о совершившихся событиях
– *сольное причитание невесты:*

«Спраси ты миня, жалкая
раднешинькая матушка,
Где я была, горькая травиначка?
Я хадила далек ва чистая полюшка,
Стаяла я на пути, на дарожинках,
Прикликивала я свайх жалких радитилев,
Звала я сваеве жалкыва раднешинькава батюшку
Правесть эта пачальная времечка...»
(В.-Л., Овиново 1842-13).

«Паслухай, ты мой жалкий батюшка,⁸
Што буду прасить я тебе, горькая сиротачка.
Вить я хадила далек, ва чистая полюшка,
Звала я к сабе сваева жалкыва
раднешинькава батюшку
На эту тёмную скучную нощинку,
Паувивался б ен зли миня, горькай травиначки»
(В.-Л., Овиново 1842-14).

«Спросит миня раннешинькая матушка,
Спала ль я сывоння нощку тёмную? –
Вить ня спала я сывоння нощушку тёмную,
Сидела я пад касяшшим акошичком, <...>
Дажидала я сваева жалкыва
раднешинькава батюшку
Эты паследнии часочки-минутачки. <...>
И был падлятевши ка мне мой жалкий
раднешинький батюшка,
Аткрыла я касяшшее акошичка,
Прасила я взлятечь в тёплую избушку.
Атлятел он ат миня сизай дробной пташичкой,
Ат касяшшила акошичка.
Абидился он на миня, горькую сиротачку...»
(В.-Л., Овиново 1844-07).

Невеста-сирота ищет родителей (вечером накануне свадьбы, когда «ходит по избе», и утром до обрядов «чесания головы» и наделения):

- ✧ вопросы-сетования (не может увидеть родителей)
– *сольное причитание невесты:*
«О-ох! Ох, ни стайт ли мая маминька
пыд касястым акошичкым? <...>
О-ох! И аставила мине родныя матушка,
и горькью нясцасню,
нясцасню сиротычку...»
(В.-Л., Курова Гора 1821-34).

«Дайти пасматреть па тёплай избушки –
Ни сидит ли где сударынька,
притайлши в уголушки?»
(Новос., Шухово 2808-14).

«Расшанитися вы, добринькии людюшки,
Дайти поглядеть мне па чатырём
тёмнам уголушкам –
Ни прилятели ль май жалкии радитили
дробненькой пташечкой?
[Не подойдут] ли ани пачасать маю галовушку
в чужии людюшки?»
(Локн., Самолуково 2566-39).

«Што прайдю па чистай избушки,
Пасматрю па чёрным уголушкым:
Ни прилятел ли мой радитель-батюшка
Благаславить миня, горькую сиротушку?»
(Локн., Сергеевское 2571-08).
«Расшанитися, вси добрыи людюшки, <...>
Ни втуляютца ли май жалкии радитили
В этих тёмных уголушках?»
(Локн., Щенайлово 2566-17).

Невеста призывает умерших родителей непосредственно во время наделения (утро свадебного дня):

- ✧ обращение к умершим родителям с просьбой наделить невесту
– *сольное причитание невесты:*
«Падляти, радитель-батюшка, с сырой зямелюшки,
Папраси Спасителя Батюшки,
штоб атпустил тебя на анну минутачку
Надялить меня, горькую сиротушку,
В чужии добрыи людюшки»
(Локн., Прискуха 2500-04).
«Раскрыти касястая акошичка,
Штоб влятела мая жалкая мамушка
дробной мелкой птушечкой
Надялить меня, горькую сиротушку»
(Локн., Прискуха 2500-04).
«Раскрысь, крутая магилачка,
Встань, радитель-батюшка,
на свай скорыи ноженьки,
И падляти надялить миня, горькую сиротушку,
у чужии добрыи людюшки»
(Локн., Прискуха 2500-04).
«Прилятити, май жалкии радитили,
Хоть и сизешинький пташичкый,
Нядялити мине, горькую сиротушку,
У чужии добрыи людюшки.
И сядьте на касястае акошичка
Сизай пташичкой»
(Локн., Щенайлово 2566-17).

- ✧ благодарят умерших родителей за наделение
– *хоровое причитание от имени невесты:*
«...Ох(ы)ти, спасибо, май вы жалкии радитили,
Што надялили миня, гарюшиньку,
в добринькии людюшки»
(Локн., Терехово 2541-15).

Невеста призывает умершего или находящегося на чужбине (в армии) брата (вечером накануне свадьбы или утром в день свадьбы):



- ✧ окликание брата, призыв-просьба прийти на свадьбу
– *сольное причитание невесты:*
«Пушшў я свай гулўчки гулістыи
ва чїстая пўлюшка,
Ни дылятї ли май гулўчки гулістыи
Да раннїшиньково братца-салавєюшки,
Ни приедит ли он ка мне,
гўрькай сирўтушки,
Атправить меня ва чужїи лўдюшки?»
(Локн., Гоголево 1790-14).
«Прилятї, братїц-салавєюшка,
С чўжўй дальней старўнушки,
Пащашї май русїи кўсыньки»
(Новос., Новое 2810-04).
«Прилятї, братец-салавєюшка,
С чўжўй дальней старўнушки,
Багаславї менє, горькую гарўшеньку
(или – сирўтушку),
В чўжїи дўбрыи лўдюшки»
(Локн., Ягодкино* 2498-05, 2497-06).
- ✧ наказ сестре призвать брата (который служит в армии) на свадьбу (накануне вечером)
– *сольное причитание невесты:*
«[Не] усыпай ты сьвўннишную
тёмную нўчўшку,
Паймай ты сїзую дрўбную птїшичўку,
И напиши ты эту чїстую грўматку,
И пашлї ны иєных сїзых пєрушках
Ны чўжў дальной старўнушку,
Штўбї прилятєл мой брўтец-сьлавєюшка
Пятрўшинька»
(В.-Л., Михаи* 1839-17).
- ✧ благодарит сестру («даёт спасибо») за то, что она призвала брата на свадьбу (утром в день свадьбы)
– *сольное причитание невесты:*
«[Спасибо,] што ты не высypала
сьвўнни тёмную нўчўшку,
Паймала сїзую дрўбную птїшечўку
И паслала эту чїстую грўматку»
(В.-Л., Михаи* 1839-20a).
- Во время обряда расплетения косы и «чесания головы» невеста призывает родителей и родственников – причитает одновременно с боярками (вечером накануне свадьбы или утром в день венчания):**
- ✧ просят благословения
– *хоровое причитание:*
«Благаславї-тка, Присвятїя да Багарўдица»
(Беж., Фильково 2368-18).
- ✧ призывают каждого подойти, расчесать косу, выплести ленты, благословить невесту
– *хоровое причитание:*
«Ах, падайдїти, пащашїти бўйнаю галўвушку.
Ох, благаславїти минїя, гарўшиньку,
дўбрїнькїи лўдюшки.
Ох(ы), мне ня дўрага вїша злїта ж,
ваша сєрибра,
Ох(ы), а мне дўрага вїша щ(и) благаславєнїйца»
(Локн., Терехово 2541-07).
- «Пыдайдї, кармїлиц бїтўшка,
И пыдайдї, рўдная матўшка,
Пыщашї бўйнаю галўвушку,
Рўсаю кўсыньку
В паслєннїе минутїчки»
(Новос., Козлово 2850-10).
«И пыдайдїти, надялїти минє,
май жалкїи радїтели,
Рысщашїти маў бўйнаю галўвушку»
(Локн., Тростїно 2447-04).
«Ах, падайдїти, сьстрїцы, ка тьсўвўй лївачїки.
Ах, развєсялїти вялїкая гўрўшка...»
(Локн., Башово 2451-23).
– *сольное причитание невесты:*
«А пыдайдї, мая раннїшинька матўшка,
Рысщашї май русїи кўсыньки, <...>
Палўжь май алїи лєндычїки на дубовый столїк»
(Локн., Борок 1845-09).
«Падайдїте, жалкїе радїтели,
Пачашїте маў бўйнаю галўвушку,
Багаславїте меня в дўбрые лўдюшки»
(Локн., Ягодкино* 2497-06).
«Придїте и благаславїте маў бўйнаю галўвушку»
(Локн., Валуевское 2569-16).
«Пыдайдїти, май радїтели,
Прищашїти маў кўсыньку,
Атпрывлїяти в чўжїи лўдюшки,
Ныдылїти, благїславїти»
(Новос., Бабки 2849-13).
«Падайдї, радїтель-бїтўшка,
К маєй бўннїй галўвушки.
Пыщашї маў галўвушку
Апаслєннїй разўчїк»
(Локн., Марьїно 2416-17).
«И падайдї, радїтель-бїтўшка,
И рысщашї маў русїю кўсыньку
паслєннїи чїсы-минўтачїки
крїснїй дєвўшкїй»
(Локн., Прїскуха 2500-08).
«Падайдї, брўтец-салавєюшка,
Пачашї бўйнаю галўвушку,
рўсынькїю кўсыньку»
(Локн., Кошнево 2413-13).
«Ох, падайдї ка мне, раннїшинькїя тєтїнька,
А пащашї ты маў бўйнаю галўвушку
В этых в астїтычкых и вы паслєдычкых...»
(Локн., Гоголево 1790-13).
«...Падайдї, мая раннїя-парўдушка,
Пачашїти маў бўйнаю галўвушку,
Атправїти минє в чўжїи дўбрыи лўдюшки»
(Локн., Сысоево 2538-26).
- ✧ сетования, высказывание обиды и одновременно поветствование о происходящем действии (расплетение косы, чесание головы)
– *сольное причитание невесты:*
«Бяднїшинька мне на тїбїя, жалкїй бїтўшка,
Штў ж ты рызряшїл маємў нявєрнїмаму дрўжиньке
Пысадїть минїя на дубовїя стўлчїк,
Распустїть май русїи кўсуньки
Па майм бєлым плєчўшкам,
Вывїзатї с маєй с русїй кўсыньки,



Вывізаты шалкóвыи лэнта́чки»
(В.-Л., Овиново 1842-16).
«Ни падайшэ́л рóнный ба́тюшка⁹
Пы́часать мне буйну́ю гало́вушку»
(В.-Л., Самушенки 1822-11).
«Бя́ннэ́шинька, ма́я сястри́ца пры́ятная,
Распу́стила ты маю́ буйну́ю гало́вушку,
маю́ ру́сую ко́суньку
па бе́лым плéчушкым»
(В.-Л., Каверзино 1871-01).
«...Ни па-прэ́жнему ты че́шешь
маю́ буйну́ю гало́вушку,
Как расча́сывыла я, го́ркая сирóтушка,
Кагда́ ишла́ я на вясе́лья гуля́ница.
Тепе́рь паблэ́кнуть ма́й а́лыи лэ́нтычки...»
(Локн., Гоголево 1789-38).

- ✧ сетования-жалобы на сиротство, просьба наделить – *хоровое причитание – от имени невесты:*
«...Ох(ы), нету у минé ма́тири,
го́ркая сирóтушка, <...>
Ох(ы), нэ́ту бра́тца мавó, салавэ́юшки,
Ох(ы), на чужóй-да́льней старóнушки,
Ни приля́тит минé атпра́вить,
го́ркаю сирóтушку. <...>
Ох(ы), нет ма́ей сястри́цы-лябэ́душ(и)ки,
Ох(ы), заляте́ла на чужóю старóнуш(и)ку.
Ох(ы), как маму́ лихан(и)ка сяр(и)де́чку!
Ох, а любíмы до́браи лю́дюшки,
Ох(ы), падайдíти надя́лит го́ркаю сирóтуш(и)ку»
(Локн., Башово 2451-24).
- ✧ благодарят («дают спасибо») за то, что расчесали голову – *сольное причитание невесты:*
«Спасíба, ма́я рóнная ма́мушка,
Што мне па́часала́ буйну́ю гало́вушку,
ру́сую ко́суньку
У чужíи до́брыи лю́дюшки»
(Локн., Кошнево 2413-15).
«Спасíба, радíтельница-ма́мушка,
Што па́часала́ маю́ буйну́ю гало́вушку,
Вабра́ла маю́ ру́сую ко́суньку,
Штоб ня сты́дна мне, го́ркой гарю́шиньки,
Идти в чужíи до́брыи лю́дюшки»
(Новос., Шевельки 1801-46).
– *хоровое причитание от имени невесты:*
«Ох, спасíба те, спасíба, рóдная ма́тушка,
Ох, што па́часали́ маю́ бо́йнаю гало́вушку,
Ах, ат(ы)пра́вляити миня́
у чужíи до́брыи лю́дюшки»
(Локн., Терехово 2541-12).
«Спасíба вам, што у́часали́ маю́ буйну́ю гало́вушку
Вме́ста радíтиля-ба́тюшки
и радíтильницы-ма́тушки»¹⁰
(Локн., Щенайлово 2566-15).

Невеста «ходит по избе», передает «красу» (ленточки из косы) – вечером или утром во время обряда «чесания головы»:

- ✧ повествование о происходящем обрядовом действии (невеста передает «красу»); прощание с «красой девицей»
– *сольное причитание невесты:*

«Ня зна́ю, куды дэ́ть-пылажítь
Мне э́ты а́лыи лэ́ндычки?»
Палажу́ я э́ты свай а́лыи лэ́ндычки
На э́ту тясóвую ла́вачку,
Атайду́ ат свайх я а́лых лэ́ндычк.
Пыгляжу́ я на э́ты а́лыи лэ́ндычки –
Ня ме́ста тут ма́йм а́лым лэ́ндычкым.
Пабяжа́ть ма́й любíмыи пляме́нничк
Па э́тай тисавóй ла́вычки,
Разнясу́ть ма́й а́лыи лэ́ндычки.
Палажу́ я свай а́лыи лэ́ндычки
На э́та тясóвае акóшичка –
Ня ме́ста тут ма́йм а́лым лэ́ндычкым.
Зайдúть вятры́ буйны
И рызнясу́ть ма́й а́лыи лэ́ндычки.
Пада́м я свай а́лыи лэ́ндычки
Свайéй любíмай пляме́нницы,
Пагляжу́ я на свай а́лыи лэ́ндычки –
Ме́ста тапе́рь ма́йм а́лым лэ́ндычкым,
В ма́ей любíмай пляме́нушки Ве́раньки»
(В.-Л., Михаи* 1839-21).
«...Тепе́рь паблэ́кнуть ма́й а́лыи лэ́нтычки,
Каму́ предя́лю я свай а́лыи лэ́нтычки?
Палажу́ я на кася́шщия акóшечка,
Пызынясу́т там э́ты вятры́ буйны.
Ох, пыдарю́ я сястри́цы раннэ́шинькый,
Штоб саблюда́ла маю́ а́лью лэ́нтычку»
(Локн., Гоголево 1789-38).
«...Аткрысавáлься твая́ любíмая до́чинька
в э́тых красных де́вушек...»
(Локн., Борок 1845-06).

Невеста и боярки «носят красу» по улице (вечером накануне или утром в день свадьбы):

- ✧ невеста прощается с родительским домом и со своей улицей
– *сольное причитание невесты:*
«[Прощай], тёплая изóбушка,
Прашша́й, ширóкая у́личка,
Прашша́йти, ра́китавыи ку́стышки!
Тяпе́рь кончи́лась ма́я пóльная во́лушка
Хадítь па вам, тёплая изóбушки,
И хадítь пы свайéй ширóкой у́лички»
(Новос., Козлово 2850-15).

Во время обряда наделения (утром венчального дня) боярки и невеста причитают за столом – призывают родителей и всех присутствующих наделить ее:

- ✧ побуждение к действию – выход за столы, благословение на свершение обряда
– *хоровое причитание:*
«Ох(ы), мы присядимти, падрúжиньки,
в круг па ла́вычкам»
(Локн., Сергеевское 2570-40).
«Ох, и мы присядимти, баярушки,
вдоль да па ла́вачкам,
Ох, да пабл́жи к Прасвятой Матушки
к Багарóдицы,
Ох, мы папрóсимти, падрúжиньки,
благославлéньица»
(Локн., Вознесенское 2353-08).



- «Ох(ы), мы присядимти, сястрицы ж,
на тясóву лáвушку,
Ох(ы), мы папрóсим <...> Бо́га блаславéнийца»
(Локн., Волянцево 2538-37, 35).
- «Присядим(ы)ти, сястрицы ж, на дубóву лáвычку,
Ох(ы), мы папрóсим(ы)ти ш(и),
Бóжже¹¹ бла́гаславéнийца...»
(Локн., Валуевское 2568-23).
- «Што ж мы, сястрицы, засидéлись,
Бýдта нет в нас бальшо́й таскé,
бальшо́й таскé-круч́инушки,
Павустáним с тясóвенькый лáвычки,
И памóлимся Христу́ Бáтюшке,
Штоб баславил мeня, сирóтушку,
И пайти́ ва чужии́ лóдюшки,
К чужо́й рóнной мáтушки
и чужóму рóннаму бáтюшки»
(Локн., Гоголево 1789-23).
- ❖ обращение к родителям и всем присутствующим с призывами – просьба благословить, наделить, отправить в чужие люди
– *хоровое причитание от имени невесты:*
«Вы сабяр́итися, сабяр́итися,
сястрицы-лябéдушки.
Вы пазави́ти, вы пазави́ти радно́ва бáтюшку,
Штоб надяли́л, надяли́л бы миня́, сирати́нушку...»
(Локн., Крестилово 2417-03).
- «И мы зай(и)дём(ы)те-ка, сястрицы,
за сталы́ дубóваи,
И мы присядим(ы)ти, сястрицы, на тясóву лáвычку,
И мы пакр́ичим(ы)ти, сястрицы,
судары́ню мáтушку,
Штоб надели́ла ж сирати́нушку в чужие́ лóдюшки,
В чужие́ лóдюшки, к чужо́й мáтушке,
к чужóму бáтюшке...»
(Беж., Кисели 5217-16).
- «Ох(ы), мы присядимти, мы присядимти
к тясóвый ка лáвачки,
Ох(ы), мы папрóсим(ы), мы папрóсим(ы),
жа́лкыи радити́ли...»
(Локн., Сухлово 2414-04).
- «...Ох(ы), бла́гаслави́-ка ж миня́,
Прасвята́я ш(и) Ба́гаро́дица,
Ох(ы), мне павый́ти ш(и) у чужии́
у до́бры лóдюшки.
Ох(ы), пыдайди́-ка ш(и), мой радителъ
ро́д(ы)нный бáтюшка,
И бла́гаслави́-ка ж миня́ ж ты,
го́рькыю гарю́шиньку.
И пыдайди́-ка ж, мая́ ж радителъница
родная́ матушка,
Ох(ы), бла́гаслави́-ка ж ты миня́
в чужии́ до́бры лóдюшки.
Ох(ы), то́лька ж тянутца́ ль твай
ско́раи ш(и) но́женьки,
Ох(ы), то́лька ж ма́шутца́ ль твай
бе́лаи ш(и) ру́чюшки
И бла́гаслави́ть жа миня́, гарю́шеньку,
в чужии́ лóдюшки?»
(Локн., Валуевское 2568-23).
- «...Бла́гаслави́ти-ка, бла́гаслави́ти-ка,
до́бры лóдюшки.
- Бла́гислави́ти-ка, вся́ рання́ ж, уся́ парóдушка»
(Локн., Козино 2415-25).
- «...Ох(ы), мы папрóсим(ы), мы папрóсим(ы),
жа́лкыи радити́ли:
Ох(ы), падайди́ти, надяли́ти
го́рькую гарю́шеньку»
(Локн., Сухлово 2414-04).
- «Ох(ы), падайди́-ка ш(и), блас(ы)лави́,
мая́ радителъница-мáтушка!»
(Локн., Сергеевское 2570-43).
- «Ох(ы), падайди́ти-тка, май́ жа́лкыи радити́ли,
Ох(ы), надяли́ти менé, гарю́шин(и)ку,
в чужии́ лóдюшки»
(Локн., Самолуково 2566-34).
- «Ох, падайди́ти-тка, падайди́ти-ка,
жа́лкыи радителы́,
Ох, надяли́ти-ка, надяли́ти-ка
го́рькою сирóтушку»
(Локн., Черепяги 2539-12).
- «Ах(ы), падайди́-ка ш(и), падайди́-ка,
судары́ня мáтушка,
Ах(ы), надяли́-ка ш(и), надяли́-ка ш(и),
го́р(и)кою гарю́шиньку»
(Локн., Тряпичино 2539-35).
- «Пыдайди́, бра́тиц-салавёюшка,
Ныдяли́ миня́, буйна́ю галóвушку,
Намест радити́ля-бáтюшки»¹²
(Локн., Сергеевское 2570-42).
- «Ох(ы), ни втуля́йтися, ни втуля́йтися,
до́брыи лóдюшки.
Ох(ы), падайди́ти-ка, надяли́ти миня́,
го́рькою сирóтушку»
(Локн., Сергеевское 2570-43).
- «Ох, ни чужа́йтися, ни чужа́йтися,
вся́ радня́-парóдушка,
Ох, падайди́ти-ка, падайди́ти-ка надяли́ть
го́рьку сирóтушку,
Ох, мне ня до́рыга, мне ня до́рыга
ва́ша зláто-се́рибра,
Ох, а мне до́рыга, а мне до́рыга
ва́ша бла́гаславлéния»
(Локн., Черепяги 2539-11).
- *сольное причитание невесты:*
«Падайди́ ж ты, надяли́, родный бáтюшка
и судары́нька мáтушка,
Атпра́вьте ж вы мяне́ в чужии́ до́брыи лóдюшки,
Ня к родна́му бáтюшки и к судары́ньки мáтушки»
(Новос., Гостилово 1788-50).
- «Вот кали́ бласлав́ити-ка мeня,
ро́дненьки радителы́,
И надяли́ти сваёй сщасли́вой
талáнливой до́люшкой
Менé в чужии́ до́брыи лóдюшки»
(В.-Л., Мартинково 1727-06).
- «...Пыдайди́ к э́тому дубóваму сто́лику,
Ныдяли́ менé, го́рькыю гарю́шинькую,
В до́брыи лóдюшки, к чужим радителым»
(В.-Л., Буркино 1812-17).
- «Падайди́, радителъ-бáтюшка,
Надяли́ менé, го́рькую сирóтушку,
В чужии́ до́брыи лóдюшки
Пад бальшóю нявóлюшку»
(Локн., Прискуха 2500-04).



- ✧ благодарят – «дают спасибо» за наделение и благо-
словение
– *хоровое причитание от имени невесты:*
«Ох(ы), всё спасибо, всё спасибо, жалкии радители,
Ох(ы), што надялили, баґаславили
в чужии добры людюшки»
(Локн., Сухлово 2414-04).
«Ох(ы), спасибо ш(и) вам, спасибо,
жалкии радители,
Ох, што надялили менé, гарюшеньку,
в чужии людюшки»
(Локн., Самолуково 2566-34).
«Ох, спасибо, да спасибо, сястрица-лябедушка,
Ох, што надялила, што надялила
горькаю сиротушку.
Ох, мне ня дорага, мне ня дорага,
ох, злато-сэрибра.
Ох, а мне дорага, а мне дорага
ва́ша баґаславлéния»
(Локн., Черепяги 2539-18).
«Ах(ы), всё спасибо ш(и), всё спасибо ш(и),
сястрица-лябедушка,
Ах, што надялила, што надялила ш(и)
в чужии добры людюшки»
(Локн., Тряпичино 2539-37).
«Ох(ы), спасибо ж, мая сястрица-лябедушка,
Што надялила ж миня, горькую сиратинушку»
(Локн., Сергеевское 2570-43).
«О-ох, спасибо ш(и), вам спасибо,
май добраи людюшки»
(Локн., Сергеевское 2570-43).
– *сольное причитание невесты:*
«Спаси́ба, радительница-мамушка,
Што надялила меня, горькую сиротушку»
(Локн., Прискуха 2564-06).
«Спаси́ба, прибли́жenni саседушки,
Што пачасали маю буйную галовушку
Вместа майх жалких радителей»¹³
(Локн., Самолуково 2566-40).
«Спаси́ба, добрыи людюшки,
Прибли́жenni саседушки,
Баґаславили менé, горькую сиротушку
(или гарюшеньку)»
(Локн., Ягодкино* 2498-05).

Боярки поют утром в день свадьбы, сидя за столом (до или после наделения, когда ожидают жениха):

- ✧ повествование-сообщение о происходящих событиях
– «утренняя заря», ожидание приезда жениха
– *хоровое причитание:*
«Ох(ы)ти, ня ўтренния ли зорюшка разгаритца,
Ох(ы), ни разлука ль жа викавешная
снаряжайтца...»
(Локн., Самолуково 2567-25).
- ✧ просьба-побуждение к действию – выйти в чистое по-
ле и устроить преграду жениху
– *хоровое причитание:*
«Ах(ы), мы присядимти, мы присядимти
ка тясóвай лава́чки,
Ах(ы), мы папрóсимти, мы папрóсимти
радителию-ба́тюшки,

- Ах(ы), штоб даéхал ба, штоб(ы) даéхал ба ж
ва чiстая пóлюшка,
Ах(ы), нарубил ба ш(и), нарубил ба ш(и)
бэльно бярэзушку,
Ах, пазавалил ба ж, пазавалил ба ш(и)
вси путii-дарóженьки.
Ах(ы), ни праéхала б, ни праéхала б
разлука викавешная,
Штоб ни разлу́чила, ни раз(ы)лу́чила
с радителем-ба́тюшкой,
Ах, ни разлу́чила б, ни разлу́чила б(ы)
с сударыний ма́тушкой»
(Локн., Тряпичино 2539-40).

Невеста с боярками выходят на улицу с «красой» – встречать жениха:

- ✧ просьба-побуждение к действию – выход на улицу,
вынос «красы», последнее «красование» невесты
– *хоровое причитание:*
«Охти, што пайдёмти, май вы го...
гóрдыи ба́ярыньки,
Што пайдёмти мы на ши... на ширы́кью улицу.
Ты паслу́ший, мой бра... да бра́тец милéшинький,
Ты вазьми маю красу дэви́чью,
Панасii ты маю красу́, красу́ всё жа дэви́чью.
Вот паходимти вы, май гóрдыи ба́ярыньки,
Што паходим мы па е... па етýй па ши...
па ширы́кий у́лицы,
Всё паслэнниé часо... часóчки, мину́тачки,
Пакрасу́юся я жа, го... горькая сиротушка,
С сваим гóрдым ба́ярыньким...»
(Локн., Хочуж 1872-18).
«Пакрасу́йся, пакрасу́йся, красная девушка,
А паслédнии гадки́, а паслédнии мину́тачки»
(Локн., Воронцово 2498-12).
- ✧ сообщение о происходящем – приближается свадеб-
ный поезд жениха
– *хоровое причитание:*
«Чий кони, чий кони по палю катаютца?
Василья Ива́ныча кони по палю катаютца,
Сабира́ют, сабира́ют [Танечку], к ей падбира́ютца»
(Локн., Воронцово 2498-12).

Во время выкупа невесты (на улице, когда встреча- ют жениха с «красой», и за столом):

- ✧ побуждение к действию – не отдавать невесту жениху
– *хоровое причитание:*
«Ни сдава́йтесь, ни сдава́йтесь,
сястрицы-лябедушки»
(Локн., Сергеевское 2571-01).
«Ох(ы), ни сдава́йтесь, ни сдава́йтесь,
гóрдыи ба́ярушки»
(Локн., Черепяги 2539-14).
«Ни сдава́йтесь, ни сдава́йтесь, падружки-лябедушки,
Мы бяз iхных хлеби-соли мы сытёшиньки»
(Локн., Валуевское 2568-23).
«Ни сдава́йтесь, ни сдава́йтесь, жалкии радители,
Мы бяз iхныва хлеба-соли мы сытёшеньки,
Мы бяз ва́шева злата-сэребра мы ж бы́гатёшеньки»
(Локн., Козино 2415-20).



Поэтические мотивы сольных причитаний невесты, не имеющие строгой приуроченности к тому или иному моменту обряда

Причитание невесты – прощание с матерью, родителями (после рукобитья и после банного обряда, когда невеста «ходит по избе», а также после вечерины, в момент наделения):

- ✧ обращение к матери, просьба выслушать
«Паслуший, мая радитильница-ма́тушка,
Што я табé буду праси́ть,
праси́ть-выспра́шивать...»
(В.-Л., Михаи* 1840-06).
- ✧ вопросы-советования о предстоящем расставании
«Как вы абд́умали эту крепкую думушку –
Завязáть маю́ буйную галóвушку
И атдáть мяня́ в чужие добрые людюшки?»
(В.-Л., Мартинково 1726-20).
«Куда ж вы атправля́йти, май жа́лкии радители,
мене, го́рькую сирóтушку,
у чужии́ добрыи́ людюшки?»
(Локн., Черепяги 2539-07).
«Куда-га атправля́ете меня, го́рькаю сирóтушку,
у до́брыи́ людюшки?...»
(Локн., Сухлово 2414-05).
«...Как я буду привыкáть у чужо́й избóушки? <...>
Каму́ я талéря прикланю́ и каму́ ж я пришану́
сваю́ буйнаю́ галóвушку?...»
(В.-Л., Малая Усвята 2529-42, 43).
- ✧ просьба не отдавать в чужие люди
«Ни атправля́йти в чужии́ добрыи́ людюшки,
к чужим радити́лям...»
(В.-Л., Марьино 1810-22).
«...И ни падка́шывайти май белые но́жиньки,
Ох, вы ж ня абвязы́выйти буйную галóвушку»
(В.-Л., Игнаше́во 1752-46).
- ✧ о предстоящей разлуке, невозвратности пути
«...Ох, зырастúт май то́рныи,
то́рныи дарóжиньки,
И пызы́тмянэю́т и май те́мныи акóшички...»
(В.-Л., Игнаше́во 1752-46).
«Што я выхажу́ в чужии́ в до́брыи́ людюшки.
Аткачу́сь я ат вас, го́рькыя трави́начка,
Мая жа́лкыя ж, радне́шинькыя ма́тушка.
Бу́ду я жить в чужих в жа́лких радити́лей»
(В.-Л., Овиново 1842-13).
- ✧ о предстоящей неволе – жизни в чужих людях
«...Ох, абвя́жут маю́ буйную галóвушку,
Ох, наве́ки у тяжёлый гру́бый каму́шик...»
(В.-Л., Игнаше́во 1752-46).
- ✧ просьба не забывать
«...Не забу́дьте меня, го́рькаю сирóтушку»
(Локн., Сухлово 2414-05).
- ✧ высказывание сожаления, горя
«...Как мне тижалéшинька рысставáтьца

С сваёй тёплай избóушкой,
Идти в чужии́ до́брыи́ людюшки»
(В.-Л., Марьино 1810-22).

- ✧ невеста благодарит родителей («даёт спасибо»)
«Спаси́ба, карми́лиц ба́тюшка,
За расцветну́ю снаря́душку,
За сваю́ по́лнаю во́люшку»
(Новос., Бабки 2849-08).

ПРИЧИТАНИЯ МАТЕРИ ПО НЕВЕСТЕ

Устойчивые формы обращения к невесте

«Ми́лыя до́чинька»
«Мая жа́лкыя дачу́шенька»
«Маё́ дeтeтка»
«Мая ми́лая дитeтка»
«Мая ми́ленькая дитeтка, мая́ любóвная»
«Ми́лый мой жа́лкий дятéначик»
«Ми́лая мая́ жа́лкыя дитeтка»
«Маё́ любима́я ми́лая дитeтка»
«Маё́ жа́лкыя ми́лая дeтeтка»
«Ми́лый дятéначик»
«Мая́ галубу́шка»

Устойчивые формы самоназвания

«Го́рькыя сирóтушка»
«Сирóтушка»

Сюжетные мотивы, имеющие непосредственную связь с происходящим действием

Причитание матери во время обряда «чесания головы» невесте:

- ✧ вопросы-советования
«...И куда ж ты справля́йся
в чужие добрые людюшки?...»
(Пуст., Копнино 2030-15).

Причитание матери по невесте в момент наделения утром свадебного дня:

- ✧ сообщение о происходящих действиях (наделение невесты, благословение)
«Пыда́йду́ я, ны́дялю́ сваю́ ми́ла ражо́ныва дятéначка
В чужии́ до́брыи́ людюшки,
В сваёй тёплой избóушки...»
(Локн., Тростино 2447-05).
«Атправля́ю сваю́ до́чиньку
с сваёй тёплай избóушки
в чужии́ до́брыи́ людюшки»
(В.-Л., Малая Усвята 2529-37).
«...Я теб́я атправля́ю в чужии́ до́брыи́ людюшки,
Я теб́я ны́дяляю́ сча́сливуй талáнной до́люшкой...»
(В.-Л., Крутовраг 1801-19).

- ✧ пожелание благословения от Богородицы
«Папраси́ ты, маё́ ми́лая жа́лкыя дитятка,



И Прасвятóй всё Бóжьей Матери Баґарóдицы,
Штоб надялила Прасвятáя
и Бóжья Мáтерь Баґарóдица
Тебя судьбой усё палавина́чкай,
мой мýлль дятёна́чик»
(Локн., Черепяги 2539-20).

- ✧ пожелание благословения от отца (если невеста – сирота)
«...Ох, то́лька в тибé нет
карми́л(и)ца рóнныва ба́тюшки,
Приляте́л бы с чужой да́льной старóнушки,
Ён бы б тебе́ б ныдьяли́л, ён тибé быславил,
атпра́вил в ё́ужии до́брыи лю́дюшки
к ё́ужим до́брым радíteлем»
(В.-Л., Крутовраг 1801-19).
- ✧ вопросы-сетования о предстоящем расставании, о жизни дочери в чужих людях
«Куда атправляю, дítятка?
В ё́ужии лю́дюшки, как в ё́истыя по́люшка,
Навидисся вяли́кава го́рюшка»
(Локн., Сухлово 2414-01).
«Куды́ ж ты улята́ишь, мая́ жа́лкая да́чушенка,
У ё́ужие до́брыи лю́дюшки?...»
(Локн., Сухлово 2414-06).
«Куды́ ж ты улята́ишь, мой мýлль дятёна́чик,
на чужую старóнушку?...»
(Локн., Тряпичино 2540-06).
«Куда ж ты улята́ишь, моё́ мýлае дítитка,
Аставля́ишь минé, го́рькую сирóтушку? <...>
Как жи ты бóдишь приви́ка́ть
в ё́ужих до́брых лю́дюшках?...»
(Локн., Тростино 2447-05).
«Куды́ же ты ж атправля́е...[шься]?
Аставля́ешь мене́, и го́рькаю га́рюш...[еньку],
И с ким жа́ я пагаварю́, и каму́ ж я прикланю́
сваю́ буйна́ю галóвушку?...»
(В.-Л., Малая Усвята 2529-39).
«...И как прímут мавó любóймава дятёны́чка
чужии лю́дюшки?»
(Новос., Лядово 2809-02).

Причитание матери по невесте в момент отправления к венцу:

- ✧ повествование о происходящем
«Улетáить мой дятёна́чик
Са сваёй тёплай изóбушки
На ё́ужую старóнушку»
(Пуст., Чурилово 2012-23).
- ✧ вопросы-сетования о предстоящей разлуке
«Куда ж ты улята́ишь, маё́ мýлль со́лнушка?
Как жа́ ты будешь приви́кать
к чужой такой сямéюшке?
И хто ж тебе́ там бóдет устряча́ть,
акрамé рóнной ма́мушки?...»
(В.-Л., Молоди 1810-44).
«Куда патарапи́ласе так ранéшинька,
Маё́ жа́лкая мýлая дётетка?
И улята́ишь с такóй ла́стачкуй
И с маёй тёпли́нкой изóбушки»
(Новос., Курочкино 2830-26).

Сюжетные мотивы, которые могут включаться в тексты в любой из перечисленных обрядовых моментов

Прощание с невестой (после «рукобитья», вечером накануне свадьбы, в момент чесания головы и надения невесты, а также при отправлении ее из родительского дома):

- ✧ сетования о расставании с дочерью, о ее предстоящей жизни в чужих людях (повествование о предстоящих событиях)
«Скóра ўляти́шь ты ат мяня́, мýлль дóчинька,
С маёй тёпльй прýйтный изóбушки...»
(Локн., Гоголево 1789-28, 29).
«...Брасáишь го́рьких сваих радíteлий,
Ухóдишь в ё́ужии до́брыи лю́дюшки,
Брасáишь всех вясэ́лых падрúжиник,
Брасáишь всё вясэ́лае сваё гуля́нье»
(Новос., Лядово 2808-18).
- ✧ сообщение о сне – предсказание будущей судьбы невесты
«Што паслу́шай, мýлае дётетка,
Какие мне снíлисе сны нехарóшни,
Снíлисе круты́и го́рушки,
Круты́и го́рушки – бальшо́я го́рюшка,
Снíлисе тёмныи лésушки,
А тёмныи лésушки – ё́ужии лю́дюшки»
(Новос., Баландино 2339-19).
- ✧ советы, наставления, наказания
«Ни тарапи́сь, мýлль дятёна́чик,
Наживéссе в ё́ужих лю́дюшках»
(Новос., Курочкино 2830-26).
«...Я панастáвлю сваю́ мýлую дóчиньку,
Штоб паважа́ла ё́ужих жа́лких радíteлей
И слúшала сваю́ уда́лую галóвушку...»¹⁴
(Локн., Гоголево 1789-28, 29).
«Ой, ни брасáй минé, го́рькую сирóтушку,
мой мýлль жа́лкый дятёна́чик,
Ох, ли́ха мне! Я ё́дака ста́рая старушка,
тапе́рь жи адинéшинька,
И приюти́ маю́ буйна́ю галóвушку при ста́расти»
(Локн., Терехово 2541-25).
- ✧ сетования-жалобы на одиночество
«...Ох! Брасáишь мене́, го́рькаю сирóтушку,
с чужим до́брым лю́дюшкым,
И не́каму мне сказа́ть ла́скавава славе́чушка. <...>
С ким я буду гарява́ть вяли́кава го́рюшка?...»
(Локн., Сухлово 2414-06).
«...И как брасáишь ты мене́ анну́ ж адинéшиньку,
го́рькую сирóтычку»
(Локн., Тряпичино 2540-06).
«...Всё ни спра́сíлись ты ў мене́,
маё́ ражо́нае дítитка,
Пашла́ в ё́ужии до́брыи лю́дюшки...»
(Локн., Тростино 2447-05).
«И кавó ж бóду дажидáть, сирóтушка,
с вясэ́льй гуля́начки?
И кавó ж бóду я прислу́шива́тьца тёмнóй но́чинькуй?
Ой, ой!
И вот и ко́нчíлась твая́ во́люшка, мýлая дётетка!



Я ж ни надéлeлась, сирóтушка,
Што так скарéшинька спакíнешь миня, сирóтушку.
И я ш(и) тяпéр(и)ка бяссýльная»
(Новос., Козлово 2850-14).
«...И как жи я буду биз тибя́, сиротушка,
привыкать же к тваёй кравáтушки?
И падайдú к тваёй я кравáтушки,
И нет майвó мýлава дитятка.
Ой, как жи я буду пириживáть, сирóтушка,
А ты бúдишь жить в чýжих лóднюшик
И, навёрна, забúдишь пра сваю́ мáтушку»
(Пуст., Копнино 2030-14).

- ✧ ожидание возвращения дочери (просьба прилететь птицей)
«...И всё я буду тебе дажди́ать
И в акóшичка паглядывы́ть свавó мýлава дятёначка,
Ни придéть ли анá, ни приляти́ть
у маю́ тёплую избóушку?
[Как я буду рада-радéшенька],
Как ты приляти́шь у маю́ тёплую избóушку,
Я и пагаварю́ с табóй, и пабаю́,
И спрашú аб тваё бальшóя вя́лика́я гóрюшка,
аб тваю́ бéдушку»
(В.-Л., Малая Усвята 2529-40).
- ✧ выражение жалости, любви к дочери
«Ох! Ох, и мая́ распрíятная дóчушка,
Как жа мне тебе́ жалка-жалéшинька
Атправля́ть из тёплый избóушки»
(В.-Л., Малая Усвята 2529-38).

ПРИЧИТАНИЕ ПОДРУГИ ПО НЕВЕСТЕ

Устойчивые формы обращения

«Мýлая мая́ жалка́я падрúжинька»
«Мая́ мýлая падрúжинька»

Основные сюжетные мотивы

- ✧ сожаление о предстоящей жизни в чужих людях, советы
«...Как абвязывыи́шь сваю́ бúйную гóлóвушку,
Ой, как мы табé ни присужáим и ни савету́им,
Бúдишь всё падна́чáльная,
мая́ мýлая падрúжинька...»
(В.-Л., Игнашёво 1752-51).
«...Ох, кадá кóнчитца гульба-волóшка,
Ох, абвяжуть тваю́ бúйню галóвуш(и)ку,
И ты никагда́ ня вóйдишь в чýстыя пóлюшка,
И ни пагаварíшь, и мая́ падрúжинька Танюшка»
(В.-Л., Игнашёво 1752-52).

* * *

Перечень записей

Сольные голошения невесты

Бежаницкий район:
Бардовская вол.: Тим-Гора 2508-16 (т.).
Кудеверская вол.: Заречье 2385-16 (пр.); Зубково 2347-08

(т.), 06 (т.); Павлово 2367-16 (пр.); Поречье 2383-02;
Фильково 2349-03 (т.), 2368-29.

Великолукский район:

Букровская вол.: Игнашёво 1752-46, 49 (т.), 54 (т.), 56 (т.);
Малая Усвята 2529-36 (т.), 42, 43; Мартинково 1726-21
(т.), 22 (т.), 1727-06, 07; Свистунково 1752-34; Старые
Тарасы 2553-26.

Горицкая вол.: Овсище 1878-31.

Марьинская вол.: Буркино 1812-17, 27; Курова Гора 1821-
34 (т.), 35; Марьино 1810-22 (т.); Молоди 1810-43 (т.).

Черпесская вол.: Губаны 1841-16-18; Гусиный Бор (Бор)
1802-13, 15, 17 (т.), 23 (т.); Дрёпино 1753-17 (т.), 1813-01
(т.); Дрёпино* 1761-24, 28, 1768-68, 69, 1769-10, 1776-20,
31, 32; Дроздово 1729-18-20 (т.); Житницы 1753-26 (т.);
Каверзино 1870-42 (т.), 1871-01 (т.), 02, 03; Михаил* 1839-
16-18 (т.), 19, 20, 21 (т.), 24, 1840-03, 06; Немчиново* 2556-
05 (т.); Овиново 1842-13-14 (т.), 16 (т.), 18, 1844-02-03 (т.),
05 (т.), 07 (т.); Самушенки (Бор*) 1822-11, 13 (т.), 14 (т.).

Локнянский район:

Алексеевская вол.: Валуевское 2569-16; Марьино 2416-17;
Сергеевское 2570-41, 2571-08 (т.).

Миритиницкая вол.: Богданово 2387-12.

Подберезинская вол.: Бор 1871-27; Борок 1845-03 (т.),
06-07 (т.), 08, 09 (т.), 10; Гоголево 1789-38, 1790-12 (т.), 13,
14 (т.), 15, 26; Денёво 1823-31 (т.), 32 (т.), 33; Паново 1848-
09-14 (т.), 17 (т.); Фильково 2388-15; Хвошня 1803-49 (т.).

Самолуковская вол.: Башово 2451-21 (т.), 2566-17 (т.),
2568-06 (т.); Воронцово 2498-09 (т.), 10 (пр.); Кошнево
2413-10, 13 (т.), 14 (т.); Ледея 2565-26 (пр.); Прискуха
2414-21, 23 (т.), 24, 2500-01 (т.), 02, 04, 06, 08, 2564-06 (т.),
2589-09 (пр.), 11 (пр.), 15-16 (пр.); Самолуково 2566-39,
40 (т.); Сухлово 2414-05; Сысоево 2538-24 (фр. т.), 26
(т.); Терехово 2541-32 (т.), 33, 35, 37; Черепяги 2539-07
(т.); Чулинино 2565-02-04 (пр.); Ягодкино* 2497-06 (фр.
т.), 2498-01 (т.), 05 (т.).

Новосокольнический район:

Бологовская вол.: Гостилово 1787-49, 1788-45, 49 (т.), 50;
Шевельки 1801-47 (пр.)

Вязовская вол.: Девичье 2364-32 (т.), 33 (пр.); Кошнево
2365-14, 15, 23 (т.), 2381-10; Монино 2363-68; Мошко-
во* 2351-14 (т.).

Насвинская вол.: Погостище 2346-06, 08, 10, 12 (на всех
фонограммах – тексты голошений).

Островская вол.: Бабки 2849-07-10 (т.), 11 (пр.), 13 (пр.);
Козлово 2850-16; Новое 2810-04 (т.).

Раменская вол.: Раменье 2395-41; Щепчино 2394-38.

Руновская вол.: Гришино 2831-19.

Пустошкинский район:

Шукинская вол.: Мутовозово 2053-20, 21, 22 (т.), 24 (т.).

Сольные голошения матери по невесте (или по жениху)

Бежаницкий район:

Кудеверская вол.: Заречье 2385-17 (пр.); Сукино 2385-09,
11, 14.

Цевельская вол.: Цевло 2506-17 (т.).

Великолукский район:

Букровская вол.: Игнашёво 1752-48 (т.), 50; Малая Усвя-
та 2529-37 (т.), 38, 39, 40 (т.); Шелехово 2466-08 (т.).

Горицкая вол.: Крутовраг 1801-19.

Марьинская вол.: Молоди 1810-43.

Локнянский район:



Алексеевская вол.: Козино 2415-07 (т.).
 Миритиницкая вол.: Богданово 2387-19; Вознесенское 2353-16, 2371-15.
 Подберезинская вол.: Гоголево 1789-28, 29 (т.).
 Самолуковская вол.: Липшани 2411-05; Сухлово 2414-01 (т.), 02, 06; Терехово 2541-25; Тростино 2447-05; Тряпичино 2540-06; Черепяги 2539-08, 20.

Новосокольнический район:

Вязовская вол.: Баландино 2339-17 (т.), 19–20 (пр.).
 Островская вол.: Козлово 2850-14.
 Раменская вол.: Щепчино 2395-10.
 Руновская вол.: Гришино 2831-02 (т.), 04 (т.); Курочкино 2830-26; Лядово 2808-18 (т.), 2809-02, 03.

Пустошкинский район:

Бессоновская вол.: Копнино 2030-13 (т.), 14, 15 (т.); Фомино 2052-01 (т.), 09; Чурилово 2012-23.

Сольные голошения подруги по невесте

Великолукский район:

Букровская вол.: Игнашево 1752-51 (т.), 52.

Голошения невесты или старшей боярки с хоровой «подводкой» («иканьем»)

Великолукский район:

Горицкая вол.: Овсище 1878-37 («иканье», без текста).
 Черпеская вол.: Гусиный Бор (Бор) 1745-28, 1802-18, 20, 22, 1844-16, 20 (голошение с «иканьем»), 1802-16, 19, 29, 1844-17 («иканье» без текста), 1844-18, 19 (голошение без «подводки»); Дрёпино 1753-18, 19, 21 («иканье» без текста); Дрёпино* 1761-25, 1768-67, 70, 1769-01, 1776-30 (голошение без «подводки»), 1761-26, 30 (голошение с «иканьем»), 1761-29, 1769-11 («иканье», без текста); Житницы 1753-25, 32 («иканье», без текста); Михаи* 1838-12–14 (т.), 15 (пр. с показом «иканья»), 1838-16, 1839-15, 23, 1840-02, 05 (голошение без «подводки»); Немчиново* 2556-07, 09, 11, 12 («иканье» без текста), 2556-08, 12 (голошение без «иканья»), 2556-10 (текст голошения); Овиново 1842-17, 1844-04 («иканье» без текста); Подберезье 1870-16 (т.), 1870-31–33 (голошение с «иканьем»); Самушенки (Бор*) 1822-10 («иканье», без текста); Шиши 1802-33, 36, 37, 39 (голошение без «иканья»), 1802-34 («иканье», без текста).

Локнянский район:

Подберезинская вол.: Бор 1871-25 (голошение без «иканья»), 1871-26 (голошение с «иканьем»); Борок 1845-04 («иканье», без текста); Денёво 1823-29 («иканье», без текста); Лазарево 1813-35 (голошение с «иканьем»); Паново 1846-03, 05–07, 09а–13, 16 (тексты голошения), 1846-04, 1853-02 (голошение с «иканьем»), 1846-08, 14, 1848-15 (голошение без «иканья»), 1846-09, 1848-16 («иканье», без текста); Хочуж 1871-35 (тексты голоше-

ний), 1871-36 (голошение без «иканья»), 1871-37–39, 1872-12–18 (голошение с «иканьем»).

Хоровые голошения боярок (без подводки)

Бежаницкий район:

Бардовская вол.: Бардово 2509-03 (т.), 06 (пр.), 13 (т.).
 Кудверская вол.: Заречье 2385-19 (пр.); Медвёдово 2351-01, 02 (как подводят мотив на «о»), 2369-08, 15, 18 (как подводят мотив на «о»), 2369-26, 2379-01, 2382-12, 14, 15 (мотив голошения); Сукино 2385-05, 09; Фильково 2349-05, 06, 08 (т.), 2368-18, 19, 21, 30, 2382-05–08.

Цевельская вол.: Макарино 2463-07, 09; Сысово 2418-09 (т., пр.)

Великолукский район:

Букровская вол.: Свистунково 1752-29 (пр.), 33.
 Горицкая вол.: Овсище 1878-35, 36; Тулубьево 1878-24–28, 30.

Локнянский район:

Алексеевская вол.: Алексеевское 2503-13, 15; Валуевское 2568-19, 20, 21 (пр.), 23, 26–28, 2569-04 (т.); Иванищево 2453-09 (т.), 2454-01 (т.), 03 (т.), 05–06 (пр.), 2459-16 (т.), 19 (т.), 21; Карелово 2588-01 (т.), 02 (пр.), 03 (т.); Карцево 2569-36 (пр.); Козино 2415-02 (пр.), 04 (т.), 05 (пр.), 09 (пр.), 17–18 (т.), 19–20 (пр.), 25; Крестилово 2417-03, 06; Медвёдово 2570-02, 23, [2578-15, 16, 2579-03]; Сергеевское 2570-40, 42 (т.), 43, 2571-01, 04 (пр.); Чернушка* 2504-12 (т.), 13–14 (пр.), 19 (пр.).

Миритиницкая вол.: Богданово 2387-06, 10; Вознесенское 2353-08–10, 2371-11, 12; Калиткино 2357-08 (пр.); Рыкайлово 2356-02 (т.); Фильково 2388-08, 12 (пр.), 14, 16, 19 (т.).
 Подберезинская вол.: Гоголево 1789-20, 22, 23, 30 («Хороша наша крёстная матушка»).

Самолуковская вол.: Башово 2451-19 (т.), 23 (пр.), 25, 27, 2565-15 (пр.); Волыншево 2538-35, 37; Воронцово 2498-11, 12 (т.); Замошье 2565-07, 08 (пр.); Иванцево 2449-09 (пр.), 11 (пр., т.); Малое Каськово 2450-12 (т.); Прискуха 2500-29, 30, 31 (т.), 2564-13 (пр.), 14, 16, [2578-01]; Самолуково 2566-34, 36, 37, 2567-25, 26, 27 (с наложением сольного причитания), 2568-01, [2578-03, 04, 08–10], 2584-01; Сухлово 2414-04, 11; Терехово 2541-01, 06–08, 12, 14, 15, 40 (пр.); Тростино 2447-04 (т., пр.); Тряпичино 2539-35–37, 39, 40, 44; Черепяги 2539-10–12, 14, 17, 18; Шенайлово 2566-04 (т.), 05 (пр.); Ягодкино* 2498-02 (пр.), 04 (пр.).

Новосокольнический район:

Бологовская вол.: Гостилово 1787-32, 33, 35 (пр.), 37 (пр.), 50, 51, 1788-48, 1865-01; Шевельки 1801-51 (пр.)

Вязовская вол.: Антушово 2363-32 (пр.), 45 (пр.), 2339-06; Монино 2363-66, 69, 2364-25, 26, 2381-06, 07; Мошково 2342-07–09; Мошково* 2352-02 (пр.), 03 (т.).

Островская вол.: Козлово 2850-11–12 (пр.).

Раменская вол.: Страхово 2344-04 (т.).

Пустошкинский район:

Щукинская вол.: Мутовозово 2057-14, 2058-18.

¹ Как будет представлено ниже, на той же основе формируются тексты похоронных и поминальных голошений.
² Здесь и далее «багданья матушка» – мачеха.
³ «Со своей удалой головушкой» – со своим мужем.
⁴ «Кóлаки» – колокола.
⁵ Здесь и далее «утирца» – утречко.
⁶ «Кóлыкы» – колокола.
⁷ «(В)утирка» – утречко.

⁸ «Жалкий батюшка» – отчим.

⁹ Если невеста – сирота.

¹⁰ Если невеста – сирота.

¹¹ «Бóжже» – Божье.

¹² Если невеста – сирота, ее наделяет брат от имени отца.

¹³ Так причитает невеста-сирота.

¹⁴ «Удалая головушка» – устойчивое обращение к мужу в текстах причитаний.

**ОБРАЗЦЫ СВАДЕБНЫХ ОБРЯДОВЫХ ПРИГОВОРОВ****№ 1. Приговор «закашников» (когда развешивают невестино приданое)**

«Сниміти сваё шалковыя,
А мы павесім пнякковыя»
(Пуст., Мутовозово 2058-15).

№ 2. Приговор дружки во время наделения жениха

«Есть ли у нашёва князя навабражнова
Матушка ранная, батюшка ранной,
Крёсная матушка, крёсный батюшка?
Прашу к столу падайтить –
Нашёва князя надаялть!»
(В.-Л., Подберезье 1870-27).

№ 3. Приговор гостей за столом в ответ за исполненную в их честь песню

«Игріцы, пявіцы,
Малады маладыцы,
Ножкам падайдыте,
А глазкам пасматрыте,
Малая примите,
А на бо́льшая ни судите.
Пісенак ня ўбавьте,
А яшэ прибавьте!
У нашева свата избá гарбата!»
(Новос., Шевельки 1801-46).

№ 4. Образцы приговоров (обрядовых диалогов) старшей боярки и дружки во время выкупа невесты

«– Здрастуй, друженька, вёрная служенька,
Аб чём ходишь, друженька?
Аб чём ходишь, вёрная служенька?
– А я хажу аб мэсти, аб нявэсти,
И аб вас, гордых баырыньких.
Сáмы себя патясніти
И нашева князя памястити!
– Сáмы себя патясніли,
Сваю княгіню памаястїли»
(В.-Л., Подберезье 1870-18).

«Што хóдите, што йшшїте?
Куницу ль, лисицу ль, красную ль дявицу?
Куница – в лясу, лисица – в саду,
А красная дявица – в тиряму!»
(Локн., Гоголево 1790-24).

«Мы приехали за нявэстам
И купить яé с мёстам,
Вашу княгіню харóшую»
(Локн., Козино 2415-01).

«Ну-ка, маладой князь,
Станавись-ка на лыжи,
Да падъязжай-ка паближи!»
(Локн., Черепяги 2539-23).

«Ну как, друженька,
Вёрный служенька!
Станавись-ка на лыжи,
Падхадї-ка к нам ближе!»
(Локн., Полошутино 1803-17).

«Наша нявэста – не да́жная, не прада́жная,
Не денежная, не капéишная,

Анна́ бров – сто рублёв,
Каса́ – ты́сецу,
А круго́м абайдéшь –
И цаны́ не найдéшь»
(В.-Л., Подберезье 1870-34, то же см.:
Локн., Полошутино 1803-17).

«Вот нявэста наша харóшая,
Ни тдадїм мы еé дешива.
Вот наша нявэста:
Анна́ бров – сто рублёв,
Втарáя – двести,
Каса́ – ты́сица.
А круго́м абайтї –
И цаны́ ни найтїть»
(Локн., Подберезье 1847-05).

«Ну, што ж ты дал за нашу нявэсту?!
За нашу нявэсту давали
Сто гарадо́в с прїгарадам!
Сто сёл с прїселкам!
А вы за ёта хóчите взять нявэсту?!
Нет, ни тдадїм мы тябé за ёта!»
(Пуст., Мутовозово 2057-28).

«Наша нявэста дарага́я,
На ка́ждый угало́к – па пятёра́чки,
А ны сярёда́чку – дысята́чку,
А круго́м абайтї – и цанé не найтї!»
(Беж., Бардово 2509-13).

«Наша нявэста ба́гатая –
Три кары́та зóлата зары́та,
Серябра́ – два вядра́,
А мéди – ни связéшь на мядвéди»
(Локн., Баколово 2415-30).

«У на́ший нявэсты
В ка́жный шшёлки пы капéйки,
В угалку́ па рубялькú,
Пад пéчкый Гаршóк с зóлытым стайть –
Вам нашу нявэсту никак ни аткупїть!»
(Локн., Подберезье 1847-05).

«В нашева свата
В ка́жной швёлачки – па капéечке,
В угалку́ – па рабелькú,
А пад палóм – цéлае кары́то зóлата зары́та!»
(Локн., Гоголево 1790-12).

«В нашей нявэсте
Адїн глаз залатой, втарой – сярéбрый,
Хто взглянет, тот сразу свянет!»
(Локн., Тростино 2446-30).

«Наш жанїх – рубашка с кама́ча –
Знать, што сын бага́ча!»
(В.-Л., Подберезье 1870-34).

«А мы ехали к вам,
Пака́ ехали, чїста перекупáлися,
В грязь забралися!»
(Локн., Тростино 2446-30).

«А наша нявэста
Всю но́чушку ня спáла,
Всю дарóжку салфёткам устїлала
И гастéй даждїдала!»
(Локн., Тростино 2446-30).

«Наша нявэста сядóдни и но́чь ня спáла,
Всё кавра́м дарóгу устїлала,
Сватóв даждїдала.
Што как свáтали, так хвáстали,



Гаварили, што приедут сваты –
Кони сіввы, тулупы синии.
А приехали сваты –
Кони буланьи, тулупы дабываныи
(или ирваныи)
И воша́стаи,
Атсе́дава слы́шали,
Как вы па им палкам ша́стали!»
(Локн., Гоголево 1790-12, 24).

«Вот нам сказали, што приедут сваты ба́гатыи,
Тулупы лахма́тыи,
Шапки халла́тыи,
Кони харо́шии, са званка́м,
Санки харо́шии.
А мы гляди́м –
Приехали свати́шки,
Плахи́и кани́шки,
Ла́маныи сани́шки,
Рва́ныи пальти́шки,
Шапки – праби́лки,
На макушки па ча́тыри дырки,
Мы сваю́ нявэсту ни [о]тдади́м таким жиниха́м!»
(Локн., Подберезье 1847-05).

«Мы думали, прие́дуть –
Кони сіввы,
Са́мы краси́выи,
А приехали –
Кони ка́рии,
Са́мы ста́рыи,
Шапки – сибі́рки,
На макушках па ды́рки»
(Локн., Алексеевское 2503-16).

«Наша нявэ́ста сьвадо́дни и ночь ня спа́ла,
Ездила в Вяли́кие Луки́,
Привязла́ крупча́тки муки́,

Испякла́ пирог –
Вяли́к и широк.
Ня на́да исть зу́ба́м,
Тисни́ губа́м,
Он и во рту та́еть!
А што ж вы привязли́ пиражи́шка?!
Ваш пиражи́шка –
С казе́лье ражи́шко!
Пякли́-та вы яво́, видна, на дражжа́х,
А с пе́чи-та тяну́ли на важжа́х!
С кра́йку вку́сишь –
Мале́нька пу́стишь,
А в сярэ́дке ку́сишь –
Цэ́лую штану́ напу́стишь ат ва́шева пиражи́шка!»
(Локн., Гоголево 1790-12, 24).

«Наш пирог – на вси сто́раны широк,
А ваш пирог – загиба́ный рог»
(Локн., Самолуково 2566-35).

«Наш пирог – вдоль да па́пярёк,
А ваш пирог – как бара́ний рог!»
(Локн., Тростино 2446-30).

«Што ваши бутылки?
Ехали через Захо́д,
Зае́хали к Марфу́шки,
Вы́парали клино́к стану́шки,
Бутылку затка́ли
Да и нам пада́ли!»
(Локн., Гоголево 1790-24).

«Наша нявэ́ста недяше́вая!
Мы <...> её в баню хади́ли мыть,
Мы́ла ско́лька смыли́, ма́чалки смы́ли,
А шили-та всё – ско́лько игло́к палама́ли,
напе́рстков!
Далжны́ за всё запла́тить нам!»
(Локн., Гоголево 1790-24).

ОБРАЗЦЫ НАПЕВОВ И ТЕКСТОВ СВАДЕБНЫХ ОБРЯДОВЫХ ПЕСЕН И ПРИПЕВОК

№ 1 (с вариантами данного напева исполняются тексты 3, 5, 18а, 18б, 18г, 19, 22а, 22б, 32)

♩=78

д. Терехово, Локнянский р-н, 2540-29



Вé - че́р, вé - че́р, ви - ча - ри́ - на́чи́ - ки, при в па - сле́д - нем ча́-су вре́ - ми́чи́ - ка.

Вéчер, вéчер, ви́чарина́чки,
При в пасле́днем ча́су вре́ми́чка.
И при в пасле́днем ча́су вре́ми́чка
Прилята́ет сам ясён сако́л.
Прилята́ет сам ясён сако́л,
Он сади́тца на высо́к тяре́м.
И он сади́тца на высо́к тяре́м,
На кася́стая ако́шечка,
На кася́стая ако́шечка,
На сярэ́брена при́чельца.

И зави́дала ро́дна ма́тушка
Ясна со́кала залётнава,
И ясна со́кала залётнава,
Добра мо́ладца зае́жева:
– И ты, дитё ли маё́, дититка,
Пригалу́б[ь] и ясна со́кала.
– И я бы ра́да пригалу́бить ево́,
До́брых лю́дюшек бая́лася,
И до́брых лю́дюшек бая́лася,
Ро́дна ба́тюшки стесня́лася.



№ 2 (с вариантами данного напева исполняются тексты 18а, 18б, 18в, 19)

♩=78

д. Гоголево, Локнянский р-н, 1790-10



Бя - жйт реч-ка, ни ска - лых - нит - ца, с би - ря - жоч-кым ни срав - ня - ит - ца.

Бяжит речка, ни скалыхнитца,
С биряжочкым ни сравняйтца
И са жалтым пяском ня смутитца.
– Эх ты, братец мой, ясён сакол,
Асядлай-ка ты дабра каня
И паязжай-ка ка Бажьей церькви,
И приударь-ка в большой колакал,
Да разбудй родньо матушку

Блаґаславить меня, сиротушку,
А ва чужии добры людюшки.
А пасабравши ка мне, сиротушки,
И все саседи и саседушки,
И все саседни малы детушки.
И надялить-та меня есть каму,
Блаґаславить-та меня некаму.

Исп.: Голубева Е. В., 1900 г. р., Васильева М. В., 1914 г. р., Гудкова О. Г., 1904 г. р. Зап.: Неудачина Е. А., 14.07.1985. Расп.: Лобкова Г. В., Суханова И. В. Боярки поют невесте-сироте, сидя за столом и дожидая жениха.

№ 3 (с вариантами данного напева исполняются тексты 18а, 19)

♩=108

д. Шумиха, Бежаницкий р-н, 2544-02



Бя - жйт реч - ка, ни ска - лых - нит - ца, бя - жйт реч - ка, ни ска - лых-нит - ца.

Бяжит речка, ни скалыхнитца¹
И с жалтым пёском ня смутитца.
За сталом сидит сиротушка,
Сиратинушка – Наденька.
В ей свай вси гости созвана,
Но ад(ы)нова гостя нет как нет.
А какова ж гостя нет как нет? –
Нет радителя-батюшки.
Папрашу я брату старшему,

Штоб схадил ба (в)он на стоила,²
Абрата³ ба каня добрыва,
Штоба съездил (в)он к абеденке,
Папрасил ба (в)он у сторыжа,
Штоба вдарил в большой колакол,
Разбудил ба маво батюшку
На маю на бедну свадебку
Надялить миня, сиротушку,
Атпустил ба в добры людюшки.

Исп.: Иванова Т. С., 1914 г. р., Васильева Е. Ф., 1917 г. р. Зап.: Шишкова О. В., 03.08.1988. Расп.: Лобкова Г. В., Суханова И. В.

¹ Каждая строка повторяется.

² «На стоила» – в стойло.

³ «Абрата» – зануздан (от «аброть – узда).

№ 4 (с вариантами данного напева исполняются тексты 3, 5)

♩=180

д. Гоголево, Локнянский р-н, 1789-35



У ва - рот, ва - рот - ва - ро - ти-чик, у ва - рот ля - жал па - ва - лу - шек.

У варот, варот-варотичик,
У варот лжал павалушек
Да как адным дварям – в зялёный сад,
Да а другим дварям – на улицу.
Ой, как прасилася Натальюшка
Да у сваво роднава батюшки,
Да у сваей родненькай матушки,
Ай, у зелёный сад пагулити,

Да сладких яблочкикв аткушити.
– Да ни пушу я тибя, дититка,
А ни пушу я тибя, милая,
А тибя пустишь и ня дажжисся.¹
– Ай, буду, буду, родный батюшка,
Я буду, буду, родна матушка,
А я ня адна буду – с милым дружком,
Ой, са милым дружком – Валоденькай.

Исп.: Афанасьева М. Д., 1900 г. р., Баринава А. Д., 1911 г. р. Зап.: Неудачина Е. А., 14.07.1985. Расп.: Лобкова Г. В., Суханова И. В.

¹ «Ня дажжисся» – не дождёшься.



№ 5 (с вариантами данного напева исполняются тексты 40, 47)

д. Паново, Локнянский р-н, 1852-11

♩ = 102

Ба - сла́в, Бо́ - - - жа, Бо́ - - - жень - ка,
сва́дь - бу иг - ра́ - - - ти, Бо́ - - - жень - ка!

Басла́в, Бо́жа, Бо́женька,
Сва́дбу игра́ти, Бо́женька!
Сва́дбу игра́ти, Бо́женька!
Же́нку жени́ти, Бо́женька,
Же́нку жени́ти, Бо́женька,
Га́лю бра́ти, Бо́женька,
Га́лю бра́ти, Бо́женька.
Случи́, Бо́жа, Бо́женька,
Двух малады́х в адно́ ме́стечка,
Двух малады́х в адно́ ме́стечка.
Будь на сва́дбы, Бо́женька,
Кузьма́-Дямя́н, Бо́женька.
Кузьма́-Дямя́н, Бо́женька,
Скуй нам сва́дбу, Бо́женька,
Да й нам кре́пка-на́крепка,
Ещи́е твѣрда-на́твѣрда,
Ещи́е твѣрда-на́твѣрда,
Кре́пчи бе́лава ка́мушка,
Кре́пчи бе́лава ка́мушка.
Как над им Ма́ть Ба́гароди́ца,
Как над им Ма́ть Ба́гароди́ца,
Над ёй све́чи то́пютца,
Над ёй све́чи то́пютца,
Све́чи во́ску я́рива,
Све́чи во́ску я́рива,
Ещи́е шѣлку бе́лава,
Ещи́е шѣлку бе́лава.
С васхо́ду да за́пада, <...>
Па луга́м па зялёными,
Па тра́вам па шалко́выми,
Па тра́вам па шалко́выми,
Ме́жды гор па ка́мешку,

Ме́жды гор па ка́менью
Пратяка́ла быстра́ ряка́,
Пратяка́ла быстра́ ряка́.
Как на той на быстра́й ряке́,
Как на той на быстра́й ряке́
Там стая́ла Ба́жыя це́рква <...>
Ни́зка, пло́скыя, ле́-ля-ле́,
Ни́зка, пло́скыя, ле́-ля-ле́,
Ве́рхам злата́я, ле́-ля-ле́,
Ве́рхам злата́я, ле́-ля-ле́!
Как ва той ва Ба́жыей це́рквы
Там двя́ря распашэ́ны,
Как ва той ва Ба́жыей це́рквы
Там двя́ря распашэ́ны,
Там двя́ря распашэ́ны,
Как палы́ палужо́ны,
Как палы́ палужо́ны,
(В)абраза́ залаче́ныи.
Абраза́ залаче́ныи.
Там в Ба́жыей це́рквы,
Ва той ва Ба́жыей це́рквы
Там папы́ прасвяще́ныи,
Там папы́ прасвяще́ныи.
Как ва той ва Ба́жыей це́рквы
Стайт́ два маладе́шинька,
Яны́ стоя́ Бо́гу мо́лютца.
Яны́ стоя́ Бо́гу мо́лютца,
Яны́ про́сують Го́спада,
Яны́ про́сують Го́спада
С мла́дысти да ста́рысти,
С мла́дысти да ста́рысти
И да ми́лых дѣтуши́к –
Три здраво́вья в Го́лаву.

Исп.: Сидоренкова М. И., 1896 г. р., Жигунова К. М., 1915 г. р., Спиридонова А. И., 1927 г. р. Зап.: Теплова И. Б., 15.07.1985. Начиная с 9 строфы, текст приводится по другой звукозаписи (1846-01), выполненной от тех же исполнителей 14.07.1985. Расш.: Лобкова Г. В., Суханова И. В. По словам певиц, эту песню исполняют, «када́ за сталом гóсти сидя́ть»: «Эта – баславле́ная песня – ка́гды́ свóдють малады́х в адно́ ме́ста. Ка́гды́ свóдють малады́х, баславле́ную песню игра́ють. Вот сажа́ют за стол [молоды́х], и бабы́ станави́мся и вот тады́: “Баслав, Бо́жа...” <...> И пира́жкы́ беру́т в руки́, хло́пають три́ ра́за».



№ 6 (с данным напевом исполняется текст 47; напев зафиксирован в Букровской волости Великолукского района)

♩=84 д. Мартинково, Великолукский р-н, 1728-05

И бла - слав, Бо - - - - же, Бо - же - н(и) - ка,
 свадь - бу йгра - - - - ти. И свадь - бу иг -
 ра - - - - ти, Бо - же - н(и) - ка, за - - - - чи -
 на - - - - ти. И свя - той Ку - - - - з(и) - ма...

И бла слав, Боже, Божен(и)ка,
 Свадьбу йграти...(о).

И свадьбу играти, Божен(и)ка,
 Зачинати...(о).

И святой Куз(и)ма, Божен(и)ка,
 Скуй нам свад(и)бу...(о).

И скуй нам свад(и)бу, Божен(и)ка,
 Крѣпку-гъвѣрду...(о).

И пѣрвуй младе, Божен(и)ка,
 Да Ивану...**1

Второй младе – [да Татьяна].
 Святой Лука, случй вмѣста,
 Случй вмѣста двух младежей.
 Люди бают – не разбают!
 Ветры веют – не развеют!
 Дождѣм мочит – не размочит!
 Лесом клонит – не расклонит!

Исп.: Козлова Д. Б., 1911 г. р., Козлова Е. Н., 1913 г. р., Данилова Е. А., 1905 г. р. Зап.: Теплова И. Б., 05.02.1985. Расш.: Лобкова Г. В., Суханова И. В. «Бла славлѣная» песня (подробные комментарии см. в Разделе 6 «Свадебный обряд»).

¹ Далее текст приводится в реконструкции по вариантам звукозаписи и по экспедиционным тетрадам РФ 1624, 1627.

№ 7 (с данным напевом исполняется текст 48; напев распространен в Букровской и Марьинской волостях Великолукского района)

♩=90 д. Мартинково, Великолукский р-н, 1728-03

1. Со - кы - ла́, сы - ля - тай - ся... (о),
 со - кы - ла́, сы - ля - тай - ся...



2. Кня - зи, ба - я - ры, сяз - жай - ся... (о),
кня - зи, ба - я - ры, сяз - жай - ся...

Сокыла, сылятайся...(о).¹
Князи, байры, сязжайся...(о).
Брат с сестрой, призывайся,
Брат, к пляме причитайся!
Хто заснул – прабудися!
Хто пашёл – варатися!
Хто пришёл – не тулися!
Хто принёс – не скупися!
Сыпьте злата на блюдо,
Серябро – на другоя!

Нашему князю – на шапку,
Нашей княгини – на шубу,
На жарелья баброво.
Там в саду-садочку²
Пел соловей во всю ночь.
Девки па сенем(ы) гуляли,
Все фанты рустяряли.
И я, млада, там гуляла,
Все фанты подбирала,
На жарелья низала.

Исп.: Козлова Д. Б., 1911 г. р., Козлова Е. Н., 1913 г. р., Данилова Е. А., 1905 г. р. Зап.: Теплова И. Б., 05.02.1985. Расш.: Лобкова Г. В., Суханова И. В. «Надельная» песня (подробные комментарии см. в разделе «Свадебный обряд»).

¹ Каждая строка повторяется.

² Эта, следующая, а также три последние строки восстановлены по записи в экспедиционной тетради (РФ 1624).

№ 8 (с данным напевом, а также с его вариантами – №№ 9, 10 – исполняются тексты 6, 12, 13, 17, 20, 23–26, 28, 29, 31, 33–38, 43б, 44, 49, 52–54, 58, 63, 68, 69, 77, 78)

♩=90 д. Черепяги, Локнянский р-н, 2539-04

- Эх ты, ель - я - лу - ше - ка, за - ла - та ма -
ку - ше - ка, ох ты, ель - я - лу - ше - ка,
за - ла - та ма - ку - ше - ка.

Эх ты, ель-ялушечка,
Залатá макушечка,
Ох ты, ель-ялушечка,
Залатá макушечка.

Ты скажи нам(ы), ялушечка,
Залатá макушечка,
Ты скажи нам, ялушечка,
Залатá макушечка,

Што ль усё л(и) тваё вишне¹
Да усё л(и) зялёная?
Што ль усё тваё вишне
Да усё зялёная?

Ты скажи нам(ы), княгиньюшка,
Да ня усё ль тваё вишне?²
Ты скажи нам(ы), княгиньюшка,
Што ль усё ль тваё вишне?

– Я скажу вам(ы), байрушки,
Да красныи девушки,
Я скажу вам, байрушки,
Да красныи девушки.

Ой, што ня ўся мая радня
Да ня ўся пародушка,
Што ня ўся мая радня
Да ня ўся пародушка.



Нет ў меня, ў сирóтушки,
Радітиля-бáтюшки,
Нет ў меня, ў сирóтушки,
Радітиля-бáтюшки,

Радітиля-бáтюшки,
Судáрын(и)ки мáтушки,
Радітиля-бáтюшки,
Судáрыньки мáтушки.

Исп.: Фомченкова К. И., 1913 г. р., Богданова А. К., 1924 г. р. Зап.: Шишкова О. В., 21.07.1988. Расп.: Лобкова Г. В., Суханова И. В. Пели невесте-сироте утром в день венчания.

¹ «Вишнё» – производное от «ветвь», т. е. ветви.

² Возможно, исполнители путают текст данной строки: вместо «ня в(ы)сё ль тваё вишнё?» должно быть – «не вся ль твоя родня?».

№ 9 (вариант напева № 8 – пример развитого мелодизированного распева)¹

♩=72 д. Лиситки, Новосколянический р-н, 1789-03

Не с - за лё - - - су тём - ны - ва, с-за бя - рё - з(и) - я

бё - ло - ва. Не с - за лё - - - су тём - - - на - ва ш(и),

с-за бя - рё - з(и) - я бё - - ла - ва.

Не с-за лёсу тёмныва,
С-за бярёз(и)я бёлова.
Не с-за лёсу тёмнава ш(и),
С-за бярёз(и)я бёлава

Ваезжал(ы) наш молад князь –
Да Иван Ляксандравич,
Ваезжал(ы) наш молад князь –
Да Иван Ляксандравич

С маладой(и) княгинюшкой
Ириньей Васильявной,

С маладой(и) княгинюшкой
Ириньей Васильявной.

Он трубил(ы) ва трубушку,
Трубу залачёнюю,
Он трубил(ы) ва трубушку,
Трубу залачёнюю.**

Подал вестачку
Радному батюшке,
Радимай матушке:
– Меня встрячайте, дитятку.

Исп.: Соловьёва Е. И., 1902 г. р. Зап.: Лобкова Г. В., 11.07.1985. Расп.: Лобкова Г. В., Суханова И. В. Пели при встрече молодых после венчания.

¹ В расшифровке учтены варианты распева первых двух строк.

№ 10 (вариант напева № 8 – двухстрочная песенная строфа – встречается в отдельных деревнях Новосколянического и Пустошкинского районов)

♩=108 д. Мутовозово, Пустошкинский р-н, 2057-16

Рас - та - пи - ся, ка - мин - ка, раз - га - ри - ся, ба - ин - ка.

Ты рас - плачь - ся, Ма - нич - ка, [ты рас - плачь - ся], доб - ры - я.

Растапись, каминка,
Разгарись, баинка.

Ты расплачься, Маничка,

[Ты расплачься], добрыя,

За сваво сужёныва,
За сваво ряжёныва.

Исп.: Михайлова М. С., 1909 г. р. Зап.: Лобкова Г. В., 25.07.1986. Расп.: Лобкова Г. В., Суханова И. В.



№ 11 (с вариантами данного напева исполняются тексты 2, 7, 8, 27, 30а, 30б, 41, 42, 43а, 46, 50, 51, 55–57, 59, 65, 67)

♩=180
д. Подберезье, Локнянский р-н, 1851-01

Вил - ся ви - хór, вил-ся ви - хór пи́ - ряд ту́ - че - ю,

вил - ся ви - хór, вил-ся ви - хór пи́ - ряд ту́ - че - ю.

Вился вихор, вился вихор пи́ряд ту́чею,¹
Зять маладой, зять маладой – пи́ряд те́шшею.
– Те́шша мая, те́шша мая, те́шша ла́скывья,
Вы́дый мне дар, вы́дый дар,
дар вазлю́бленный мой.²
Те́шша зя́тю, те́шша зя́тю – ришато́ ж авса́.

– Э́тыт дар, э́тыт дар – майм ко́мыним.
Те́шша зя́тю, те́шша зя́тю – да графе́н с вино́м.
– Э́тыт дар, э́тыт дар – маёй по́езды.
Те́шша зя́тю, те́шша зя́тю – сваю́ до́щерю.
– Вот э́тыт дар, вот э́тыт дар –
дар вазлю́бленный мой.³

Исп.: Жигунова К. М., 1915 г. р. Зап.: Теплова И. Б., 16.07.1985. Расш.: Лобкова Г. В., Суханова И. В. Поют при встрече жениха в доме невесты.

¹ Каждая строка повторяется.

² При повторе: «Вы́дый мне дар, вы́дый мне дар, дар вазлю́бленный мой».

³ При повторе: «Э́тыт дар, э́тыт дар – дар вазлю́бленный мой».

№ 12 (напев с характерной подводкой-вокализацией во второй половине песенной строфы встречается в отдельных деревнях Букровской и Горицкой волостей Великолукского района; с вариантами данного напева исполняются тексты 1, 7, 41)

♩=84
д. Мартинково, Великолукский р-н, 1728-01

1. В сы-ром ба - ру́, в сы - ром ба - ру́ зе - ле - на́ сас - на... (о), в

сы - ром ба - ру́... о - - - - - о. 2. Пад той сас -

но́й, пад той сас - но́й вы - сок те - рем ста - й... (о),

пад той сас - но́й... о - - - - - о.

В сыро́м бару́, в сыро́м бару́ зелена́ сасна́...(о),
В сыро́м бару́...(о).

Пад той сасно́й, пад той сасно́й
высо́к те́рем ста́й...(о),
Пад той сасно́й...(о).

Ва том тираму́, ва том тираму́ бе́лы ла́вы ляжа́ть,
Ва том тираму́...(о).

Па тым ла́вым, па тым ла́вым все́ бясэды́ сидя́ть,
Па тым ла́вы...(о).

Бясэды́ сидя́ть, бясэды́ сидя́ть, все́ пиры́ пирава́ть,
О-о-о...



Пиры́ пирава́ть, пиры́ пирава́ть, сынаве́й жани́[ть],
[Пиры́ пирава́ть].

Сынаве́й жани́ть, сынаве́й жани́ть,
дычаре́й дава́ть,
[Сынаве́й жани́ть].**

– Сынаве́й жани́ть – «Христо́с воскресе́»!¹
А дычаре́й дава́ть – э́та «охти мне»
(э́та «о́хтеньки»)!²

И мно́га на́добно – мно́га прида́нова,
Ку́блы² на́да палне́шеньки,
А даро́в (на́ды) бяле́шеньки.

Исп.: Козлова Д. Б., 1911 г. р., Козлова Е. Н., 1913 г. р., Данилова Е. А., 1905 г. р. Зап.: Теплова И. Б., 05, 06.02.1985. Расш.: Лобкова Г. В., Суханова И. В. Поют, когда заводят молодых в дом к жениху (РФ 1624).

¹ В данном контексте «Христос воскрес» – радостный возглас – означает, что сыновей женить – к хорошему, к радости; в следующей строке ему противопоставлен плачевый возглас – «охти мне»: дочерей отдавать замуж – к печали, к хлопотам.

² «Кублы» – напоминающие высокую бочку деревянные короба с крышкой, предназначенные для хранения одежды. В «кубел» складывали приданое.

№ 13 (с вариантами данного напева исполняются тексты 8, 9, 21, 306, 46; напев встречается в Локнянском и Великолукском районах)

♩=126

д. Бор, Великолукский р-н, 1745-29

...14.Пай-дём са м(ы) - ной, пай - дём са м(ы) - ной, ты са мной да - мой.

Пай - дём са мной, пай - дём са м(ы) - ной, ты са мной да - мой.

[Ныд] ряко́й, ныд ряко́й там стаи́ть тяре́м.¹
В том тираме́, в том(ы) тираме́ там(ы) ляжи́ть ла́ва.
На той ла́вы, на той ла́вы княге́нья сиди́ть,
Че́шитца, гла́дитца, касу́ рúсу пляте́ть,
Пле́вша касу́, пле́вша касу́, слéзна пла́кыла.
Падхо́дить к ёй, падхо́дить к ёй ро́нная ба́тушка:
– Вайми́сь, ня плачь, вайми́сь, ня плачь, маё́ дититка,
Пайдём(ы) са м(ы)ной, пайдём са м(ы)ной,
ты са м(ы)ной дамо́й.
– Ня по́йду я, ня по́йду я, я с табо́й дамо́й,
Лясы́ тям(ы)ны́, лясы́ тям(ы)ны́² – не прахо́дистыи,
Ре́ки глыб́ки, ре́ки глыб́ки – пиряво́зу нет.

Падхо́дить к ёй, падхо́дить к ёй ро́нна ма́тушка:
– Вайми́сь, ня плачь, вайми́сь, ня плачь, маё́ дититка.
Пайдём са м(ы)ной,³ пайдём са м(ы)ной,
ты са мной дамо́й,
– Ня по́йду я, ня по́йду я, я с табо́й дамо́й,
Лясы́ тям(ы)ны́, лясы́ тям(ы)ны́ – не прахо́дистыи,
Ря́ки глыб́ки, ря́ки глыб́ки – пиряво́зу нет.
Падхо́дить к ёй, падхо́дить к ёй да князь мыладо́й:
– Пайдём(ы) са м(ы)ной, пайдём са м(ы)ной,
ты са мной дамо́й,
Лясы́ святы́лы, лясы́ святы́лы да прахо́дистыи,
Ре́ки мел́ки, ре́ки мел(ы)ки⁴ – пиряво́зы есть.

Исп.: Михеенко А. С., 1902 г. р. Зап.: Шишкова О. В., 07.02.1985. Расш.: Лобкова Г. В., Суханова И. В. Поют после прихода из бани, накануне свадьбы, на вечерине.

¹ Каждая строка поэтического текста повторяется (кроме первых трех строк).

² При повторе строки в этом слове огласовки нет.

³ При повторе строки в этом слове огласовки нет.

⁴ При повторе строки в этом слове огласовки нет.

№ 14 (с вариантами данного напева исполняется текст 11; напев встречается в Локнянском и Великолукском районах)

♩=162

д. Гоголево, Локнянский р-н, 1790-11

Ка - ти́ - лы - ся ка - ле́ - чуш - ка ка быст - ро́й ря - ке́,

ка - ти́ - лы - ся ся - ре́б - ри - на ка быст - ро́й ря - ке́.



Катілыся калёчушка ка быстрой ряке,
Катілыся сярэбрина ка быстрой ряке.

Взга́йнулыся-вскры́кнулыся у нас Ма́нюшка,
Взга́йнулыся-вскры́кнулыся в нас Васи́львна:

– Пиривяді, князь мыладой, ны сваю стырану́,
Пиривяді, князь мыладой, ны сваю стырану́.

Мне старана́, ва́ша старонка приундра́вились
И твой ате́ц с ма́тирью прилобу́илися.

– Я зы табой, Ма́нюшка, я кара́б(ы)ль пришлю́,
Я зы табой, Васи́львна, я кара́бль пришлю́.

– Ни присыла́й, Ива́нушка, ты за мной кара́бль,
Ни присыла́й, Васи́львич, ты за мной кара́б[ль].

Твой кара́бль, твой кара́бль кычатлив гыра́зд,
Я в ба́тюшки с ма́тушкый до́чь пужливыя.**

– Я за табой, Ма́нюшка, я баяр пришлю́.
– Ни присыла́й, Ива́нушка, ты за мной баяр,

Твай баяры-бо́яры прысмяшливыя,
Я в ба́тюшки с ма́тушкой до́чь стыдливая.

– Я за табой, Ма́рьюшка, бе́лым лебедем прилячу́.
– А я за табой, Ива́нушка, се́рый уты́чкый.

Исп.: Голубева Е. В., 1900 г. р., Васильева М. В., 1914 г. р., Гудкова О. Г., 1904 г. р. Зап.: Неудачина Е. А., 14.07.1985. Расш.: Лобкова Г. В., Суханова И. В. Боярки поют, сидя за столом в доме невесты, до приезда жениха.

№ 15 (с вариантами данного напева исполняются тексты 4, 14, 39, 62а)

♩=102

д. Барсуки, Локнянский р-н, 1804-06



Бя - ла́ - - - ру - мя - на́ в нас и Та - ня - ду - ша,



бя - ла́ - - - ру - мя - на́.

Бяла́-румяна́ в нас и Тяня́-душá,
бяла́-румяна́.

– Скажи́ нам, Та́нюшка, чи́м бяли́лыся,
скажи́, Васи́львна?

– Скажу́ вам, де́вушки, чи́м бяли́лыся,
скажу́ вам, кра́сныи:

Как ес[т]ь у ми́ня бра́тцы ро́ннинькии,
как ес[т]ь у ми́ня,

Хаді́ли бра́тья в лес на ахо́тушку, хаді́ли бра́тья,
Зыхаді́ли бра́тья на синёя мо́ря, зыхаді́ли бра́тья,
Сыма́ли бра́тья пёну бе́льную, сыма́ли бра́тья.

Вот той пёнычкый я бяли́лыся, вот той пёнычкый.

– Скажи́ нам, Та́нюшка, чи́м румя́нилыся,
скажи́, Васи́львна?

– Скажу́ вам, де́вушки, чи́м румя́нилыся,
скажу́, кра́сныи:

Как ес[т]ь у ми́ня се́стры ро́ннинькии,
как ес[т]ь у ми́ня,

Зыхаді́ли се́стры у зяле́ный сад, зыхаді́ли се́стры,
Ирва́ли се́стры с ро́зы алы́й цвет, ирва́ли се́стры.

Вот тым це́тикым я румя́нилыся,
вот тым це́тикым.

Исп.: Семёнова З. С., 1904 г. р., Емельянова А. Н., 1916 г. р. Зап.: Шишкова О. В., 15.07.1985. Расш.: Лобкова Г. В., Суханова И. В. Поют утром, до приезда жениха, когда невесту заводят за стол.

№ 16 (текст 15)

♩=78

д. Горькуново, Локнянский р-н, 1822-49



Сбо́-ры ма-й, сбо́ - ры,сбо́-ры На́с-ти-ны, ой, са-би-ра́-ла На́с - тя гас - тей на свой двор.

Сбо́ры ма́й, сбо́ры, сбо́ры На́стины, ой,
Саби́рала На́стя гасте́й на свой двор.

Саби́рала На́стя гасте́й на свой двор, ой,
Сажáла падрúжек за дубо́вый стол.

Сажáла падрúжек за дубо́вый стол, ох,
Сама́ садíлася яна́ в́иши всех.

Сама́ садíлася яна́ в́иши всех, ох,
Задúмыла дúмушку крúпчи всех:

Как б́удить пайт́и в ч́ужии лóди жить, ой,
Как б́удить назва́ти ч́ужю́ю ма́тушку?

Ч́ужю́ю ма́тушку – ро́нный ма́тушкый, ох,
Как б́удить назва́ти ч́ужо́ва ба́тюшку?

– Ох ты, На́стенка, сбáви го́рдысти, ох,
Сбáви го́рдысти, прибáв[ь] пакóрнысти.**1

Назови́ свекрову́шку родной ма[тушкой],
Наз[ови] свекра р[одным] бат[юшкой].



Исп.: Афанасьева М. Д., 1900 г. р., Баринаова А. Д., 1911 г. р. Зап.: Неудачина Е. А., 14.07.1985. Расш.: Лобкова Г. В., Суханова И. В. Пели накануне свадьбы на вечеринке.

¹ Окончание текста приводится по записи в экспедиционной тетради (РФ 1643).

№ 17 (текст 70)



А-лень-ка - ю лён - та-џку буй - нам вет-рам бьёт, и - и, буй - нам вет-рам бьёт.

Аленькаю лёнтаџку буйнам ветрам бьёт,
и-и, буйнам ветрам бьёт.

– А мне мил-милёшник папа дарагой,
и-и, папа дарагой.

А Ваниџка Маниџку к сваму сэргу жмёт,
и-и, к сваму сэргу жмёт.

– Не правда всё, Маниџка, не истинная,
и-и, не истинная.

– А ты скажи, Маниџка, а кто тебе мил,
и-и, а кто тебе мил?

Аленькаю лёнтаџку буйнам ветрам бьёт,
[и-и, буйнам ветрам бьёт.]

– Мне мила-милёшница матушка радна,
и-и, матушка радна.

А Ваниџка Маниџку к сваму сэргу жмёт,
и-и, к сваму сэргу жмёт.

– Не правда всё, Маниџка, не истинная,
и-и, не истинная.

– А ты скажи, Маниџка, а кто тебе мил,
и-и, а кто тебе мил?

Аленькаю лёнтаџку буйнам ветрам бьёт,
[и-и, буйнам ветрам бьёт.]

– А мне мил-милёшник Ваня дарагой,
и-и, Ваня дарагой.

А Ваниџка Маниџку к сваму сэргу жмёт,
и-и, к сваму сэргу жмёт.

– Эта правда, Маниџка, истинная,
и-и, истинная.

– А ты скажи, Маниџка, а кто тебе мил,
и-и, а кто тебе мил?

Исп.: Сиволдаева О. П., 1929 г. р. Зап.: Лобкова Г. В., 28.07.1988. Расш.: Лобкова Г. В., Суханова И. В. В тексте песни припевали также братьев, сестер невесты, последним – жениха. Пели накануне свадьбы на «вечеринке» – жениху и невесте, сидящим за столом; на столе в этот момент стояла ёлочка-«краса».

№ 18 (с вариантами данного напева исполняются тексты 45, 71)



– Ты, у - та ль ма - я, ты, у - та ль ма - я, у - та се - ра - я, у - та се - ра - я.

– Ты, ута ль мая, ты, ута ль мая,
Ута серая, ута серая.

[Вы џистом поли], ны синём мори.

Ты скажи, (в)ута, ты скажи, (в)ута,
Да й ну где была, да й ну где была?

– Ты скажи, ута, ты скажи, ута,
Ты каво видала, ты каво видала?***

– Я была, (в)ута, я была, (в)ута,
Вы џистом поли, вы џистом поли,

[На синём море стоит] три шатра:
Вот в адным шатру – крёстный батюшка,
Ва вторым шатру – крёсна матушка,
А в третьем шатру – родный батюшка.

Вы џистом поли, ны синём мори,

Исп.: Беляева Е. М., 1910 г. р., Николаева А. И., 1923 г. р. Зап.: Шишкова О. В., 14.07.1988. Расш.: Лобкова Г. В., Суханова И. В. Пели сидя за столом в доме жениха, после венца.

№ 19 (с данным напевом исполняются тексты 60а, 60б, 61, 62б, 80 – напев распространен в Великолукском районе)



– Ты, сва-шень-ка, бе-лы-я, ты, сва-шень-ка, бе-лы-я, бе-лы-я, бе-лы-я, бе-лы-я, бе-лы-я.



– Ты, свашенька, бѣлыя,
Ты, свашенька, бѣлыя,
Бѣлыя, бѣлыя,
Бѣлыя, бѣлыя.

Бѣлыя, румяныя,
Бѣлыя, румяныя,
Румяна, румяна,
Румяна, румяна.

Атѣаво ж ты бѣлыя,
Атѣаво ты румяна,
Румяна, румяна,
Румяна, румяна?

– Маі братцы-сѣкылы
У сіня мѳра лѣтылы,
Лѣтылы, лѣтылы,
Лѣтылы, лѣтылы.

С мѳра пѣну сымали,
Маѣ ліцо стирали,
Стирали, стирали,
Стирали, стирали.

Ох, с-зы таво ж я бѣлыя,
С-зы таво я румяна,
Румяна, румяна,
[Румяна, румяна].

Исп.: Степанова З. С., 1911 г. р. Зап.: Захаров А. Н., 10.07.1985. Расш.: Лобкова Г. В., Суханова И. В.

№ 20 (с вариантами данного напева исполняются тексты 72, 74, 76)

♩=84

д. Гоголево, Локнянский р-н, 1790-16

За - ря ль ма - я, зѳ - рюш - ка, вас - хѳ - жи - я сѳл - нуш - ка,
ай да лю - лі, лю - лі, лю - лі, вас - хѳ - жи - я сѳл - нуш - ка.

Заря ль мая, зѳрюшка,
Васхѳжия сѳлнушка,
Ай да люлі, люлі, люлі,
Васхѳжия сѳлнушка.

А высакѳ со[л]нцѳ всхаділа,
Дылякѳ анѳ святила,
Ай да люлі, люлі, люлі,
Дылякѳ анѳ святила.

Чѳриз бѳстрыню рѳчку
Ляжала дашщѳчка,
Ай да люлі, люлі, люлі,
Там ляжала дашщѳчка.

Дашщѳчушка клинава,
Нѳхто па ѳй ни хаділ,
Ай да люлі, люлі, люлі,
Нѳхто па ѳй ни хаділ.

Што нѳхтѳ ня хѳживыл,
Нѳкавѳ ня вѳживыл,

Ай да люлі, люлі, люлі,
Нѳкавѳ ня вѳживыл.

А Ванѳшка пѳряшѳл,
Он Манѳшку пѳрявѳл.
Ай да люлі, люлі, люлі,
Он Манѳшку пѳрявѳл.

Пѳрявѳвши, стѳнавил,
Стѳнавивши, гѳваріл,
Ай да люлі, люлі, люлі,
Стѳнавивши, гѳваріл.

Стѳнавивши, гѳваріл,
Гѳваривши, цѳлавѳл,
Ай да люлі, люлі, люлі,
Гѳваривши, цѳлавѳл.

– А цвѳтик мой, што с табѳй?
– Сам дыгадайсѳ, мѳлѳй мой.

Исп.: Голубева Е. В., 1900 г. р., Васильева М. В., 1914 г. р., Гудкова О. Г., 1904 г. р. Зап.: Неудачина Е. А., 14.07.1985. Расш.: Лобкова Г. В., Суханова И. В.

№ 21 (с вариантами данного напева исполняются тексты 66, 75)

♩=180

д. Подберезье, Локнянский р-н, 1851-16

...7. – Жа - на ма - я, ба - я - ры - ня, лѳ - ли, лѳ - ли, ба - я - ры - ня,
па - дай плѳ - таѳ - ку шил - ка - вѳ - ю, лѳ - ли, лѳ - ли, шил - ка - вѳ - ю.



Далина́ ль мая́, далинушка,
Лёли, лёли, далинушка.

Што с-па ё́тый далинушки,
[Лёли, лёли, далинушки]

Бяжить се́рья до́брыя ло́шидь,
Лёли, лёли, до́брыя ло́шидь.

На ло́шиди доб малод́чик,
[Лёли, лёли, доб малод́чик].

Доб малод́чик Ива́нушка,
Лёли, лёли, Ива́нушка.

Он и е́дит(и) – бая́ритца,
Лёли, лёли, бая́ритца.

Над сваёй жа́ной лама́йтца,
Лёли, лёли, лама́йтца:

– Жа́на мая́, ба́ярыня,
Лёли, лёли, ба́ярыня,

Пада́й плёта́чку шилкаву́ю,
Лёли, лёли, шилкаву́ю,

Пя́рцады́чку¹ зяляну́ю,
Лёли, лёли, зяляну́ю.

– Ня йду, ня йду, ня слу́шиюсь,
Лёли, лёли, ня слу́шиюсь.

За сталом сижу́ за дубо́вым,
Лёли, лёли, за дубо́вым.

Дя́ржу ж дитю́ каха́нью,²
Лёли, лёли, каха́нью.

Табе́ ж, мýлтый, зля³ в́ызду,
А мне, мла́дый, зля в́ыхвылу.

Исп.: Жигунова К. М., 1915 г. р. Зап.: Теплова И. Б., 16.07.1985. Расп.: Лобкова Г. В., Суханова И. В. Поют сестре или другому гостю, или молодой паре – за столом, «обыгрывают».

¹ «Пя́рцады́чку» – перчаточку.

² «Каха́нью» – любимую.

³ «Зля» – для, ради.

СОДЕРЖАНИЕ ПОЭТИЧЕСКИХ ТЕКСТОВ СВАДЕБНЫХ ОБРЯДОВЫХ ПЕСЕН И ПРИПЕВОК: ТЕМЫ, ОБРАЗЫ, СЮЖЕТНЫЕ МОТИВЫ. ПЕРЕЧЕНЬ ЗАПИСЕЙ

ПРЕДНАЗНАЧЕННОСТЬ, ОЖИДАНИЕ-ПРИУГОТОВЛЕНИЕ; ВЕСТЬ, НАМЕРЕНИЕ, ВЫБОР

1. «В сыром бору – зеленá сосна» (варианты напева 12)

В сыром бору – зеленá сосна, под той сосной высок терем стоит, в терему белы лáвы лежат, беседы сидят. Пиры пировать – сыновей женить, дочерей давать. Сыновей женить – «Христос воскрес!».¹ Дочерей давать – «охти мне!» – кублы² надо полнэшеньки, дары надо белэшеньки.

Великолукский район:

Букровская вол.: Лосево 1745-08; Мартинково 1725-08, 11, 1727-15, 1728-01.

Черпесская вол.: Дрэпино* 1769-08а (пр.).

¹ «Христос воскрес!» – в значении: «к радости, к прибыли».

² «Кубел» – короб для приданого.

2. «Грымнул гром да на Васькин двор» (варианты напева 11)

Грянул гром на Васькин двор. Грянули слэзоньки у Катеньки. «Ляснули» денежки об дубовый стол.

Локнянский район:

Подберезинская вол.: Лазарево 1813-23.

3. «У ворот, ворот-воротичек, у ворот лежал повалушек» (варианты напевов 1, 4)

У ворот-воротичек лежал «повалушек»: одними дверьми – в зелёный сад, другими – на улицу.

Как просилась Натальюшка у своего родного батюшки, у своей родненькой матушки в зелёный сад погуляти, сладких яблочек откусати:

– Не пушу я тебя, дитятко, тебяпустишь – и не дождёшься. – Ой, буду, буду, родный батюшка, родна матушка. Я не одна буду – с милым дружкой, Володенькой.

Локнянский район:

Подберезинская вол.: Борок 1846-18; Гоголево 1789-11, 35, 1791-13 (пр.); Подберезье 1851-08.

4. «Перед воротá было озеро, перед воротá» (варианты напева 15)

Перед воротами было озеро, на том озере было «кру́жело»,¹ на «кру́жели» – калинов куст. На той калине соловей щебетал, будил-пробуждал да Ньюшу-душу:

– Вставай, не спи, Ньюша-душа, приедут сваты богатые, захотят дары полотняные!

– Ты, шиш, соловей, сизо крылье! Не ты обо мне «суетник-хлопотник». Суетится обо мне родна матушка, хлопочет обо мне родный батюшка.

Локнянский район:

Подберезинская вол.: Паново 1849-02, 1853-05; Подберезье 1852-08.

¹ «Кру́жело» – остров.



5. «Вечер, вечер-вечериночка» / «При кануне часа вечера» / «Накануне свадьбы вечера» (варианты напевов 1, 4)

Вечер-вечериночка (накануне свадьбы в вечер), при последнем часу времени прилетал сам ясён сокол, он садился на окошечко.

Как завидела-узрела Аннина матушка, говорила своей дочери: – Ты, дитя ли моё, дитяtko, приголубь ясного сокола.

– Сударыня матушка, белы ручки опустились, скоры ножки подломились, ретиво сердце испугалось, головушка с плеч свалилася. (Я рада бы приголубить его, добрых людюшек боялася, родна батюшки стеснялася).

Вариант окончания: ...Не пугайся, моё дитяtko, он – судьба твоя вечная. Ведь завтра рано поутру вы пойдете во Божью церковь, примите злат венец.

Локнянский район:

Алексеевская вол.: Козино 2415-23 (т.); Медвёдово 2570-25 (с зач.: «Вечер, вечер-вечериночка»).

Подберезинская вол.: Барсуки 1804-10 (с зач.: «Накануне свадьбы вечера»); Паново 1849-01, 1852-14; Подберезье 1851-06; Полоштутино 1803-28.

Самолуковская вол.: Кошнево 2412-21 (т.), 2413-08; Терехово 2540-29 (с зач.: «Вечер, вечер-вечериночка»).

6. «Как по бору, по бору, по березью белому» / «Через бор зелёнький пролегла дороженька» / «Чи ж это комани, чи ж это добрые?» (варианты напевов 8, 9)

Как по бору, по березью белому, по сосонью ча-стому пролегла дороженька широка-раскатиста.

Как по той дороженьке сивогривый конь бежал.

Конь бежит, спотыкается, уздечка срывается. Супротив того коня красна девица шла. Как вскрикнул Коленька своим громким голосом: – Перейми-ка, Манюшка, перейми, Васильевна.

Бежаницкий район:

Бардовская вол.: Бардово 2509-08, 11; Бобровец 2508-14 (с зач.: «Чи ж это комани, чи это добрые?»).

Кудеверская вол.: Фильково 2385-03 (с зач.: «Через бор зелёнький»).

7. «На море уточка полоскалася» (варианты напевов 11, 12)

На море уточка полоскалася. Мыла дары Аннушка. Приходил к ней молод князь: – Аннушка, дары не белы. – Что же сделаю? – Я тебе, Аннушка, млыце принесу, только мой белей, целовать будет милей!

Великолукский район:

Горицкая вол.: Тулубьево 1768-55, 56.

Локнянский район:

Подберезинская вол.: Полоштутино 1803-32.

8. «Над рекой, над рекой там стоит терём» / «Над рекой, над рекой зеленая сосна»¹ (варианты напевов 11, 13)

Над рекой стоит терем (зелена сосна), в том времени (под той сосной) лежит лава, на той лаве княгиня сидит, косу русу плетёт. Плетя косу, слёзно плакала.

Подходит к ней родной батюшка: – Уймись, не плачь, моё дитяtko, пойдём со мной домой. – Не пойду я с тобой домой, леса тёмны, не «проходистые», реки глубоки, перевозу нет.

Далее текст повторяется с изменением: ...Подходит к ней родная матушка: – Уймись, не плачь...

Далее текст повторяется от начала до слов: ...Подходит к ней князь молодой: – Пойдём со мной домой. – Леса светлы и «проходистые», реки мелки, перевозки есть.

Великолукский район:

Черпеская вол.: Гусиный Бор (Бор) 1745-29, 1746-01;

Овиново 1844-12 (с зач.: «Над рекой зеленая сосна»);

Шиши 1802-41 (с зач.: «За рекой зеленая сосна»).

¹ Такой же зачин имеет текст с другим сюжетом (см. 9).

9. «Над рекой сосна зеленá стоит» (варианты напева 13)

Над рекой сосна зелена стоит, под той сосной – Божья церковь, во той церкви свечи топятся, княгинюшка Богу молится.

Пришла за ней родна матушка: – Пойдём со мной, моё дитяtko. – Не пойду с тобой, родна матушка. Пришла за ней родна сестрица... – Не пойду с тобой... Пришёл за ней друг миленький... – Пойду с тобой, дружок миленький.

Локнянский район:

Самолуковская вол.: Сухлово 2414-09.

10. «С неба звёздочка сокатилася»

С неба звёздочка сокатилася, ко быстрой реке прикатилася.

Продолжение текста записано в пересказе: Подъезжал к ней родной батюшка, не пошла с ним. С суженым пошла.

Великолукский район:

Черпеская вол.: Шиши 1802-48 (пр. – фр. т.).

11. «Катилося колечушко ко быстрóй реке» (варианты напева 14)

Катилося колечушко ко быстрой реке.

«Взга́йнула»-вскрикнула Марьюшка: – Перевази, князь молодой, на свою сторону! Мне твоя сторонашка полюбилася, мне твой отец с матерью понравились.

– Я за тобой, Марьюшка, кораб пришлю. – Не присылай за мной кораб. Твой кораб «качатлив горазд», я у батюшки с матушкой дочь пугливая.

Далее текст повторяется от начала до слов: ...Я за тобой, Марьюшка, бояр пришлю. – Не присылай за мной бояр. Твои бояры «прасмяшлывые», я у батюшки с матушкой дочь стыдливая.



Далее текст повторяется от начала до слов: ...Я за тобой, Марьюшка, соколом прилечу. – А я с тобой, Иванушка, белой лебедью.

Великолукский район:

Черпеская вол.: Дрёпино* 1776-17, 1761-23.

Локнянский район:

Подберезинская вол.: Гоголево 1789-10, 12, 34, 1790-11; Горькуново 1822-50, 51; Подберезье 1851-05; Хвошня 1803-50.

ДОЛЯ НЕВЕСТЫ / МОЛОДУХИ

*разлука, слезы, печаль, жалобы;
родители – чужая семья, «своя – чужая» сторона;
«лихой – согласный» муж*

12. «Куковала кукушечка» (варианты напева 8)

Куковала кукушечка, через бор летаячи (по бору; по сосо́ню; по березью; между гор). Плакала княгинюшка, к столу припада́ючи (к лавке приседа́ючи):

– Нарисуй меня, батюшка, на дубовом столике. Набери меня, матушка, на белой браной скатерти. Когда стол потянете, вы меня вспомнете. Как скатерть постелете, вы по мне поплачете: как наша лебедушка на чужой сторонюшке?

Бежаницкий район:

Кудеверская вол.: Фильково 2388-22 (пр.).

Великолукский район:

Горицкая вол.: Иваново 1800-40; Крутовраг 1801-18.

Локнянский район:

Миритиницкая вол.: Богданово 2387-15, 24, 25; Вознесенское 2353-11, 12, 2371-13.

Самолуковская вол.: Кошнево 2412-22; Малое Каськово 2450-12; Терехово 2541-21 (т.), 22; Тряпичино 2539-42, 2540-12, 14; Черепяги 2539-05.

13. «Как сегодня княгеньюшка всю ночь не спала» / «По пригорью ходила, зеленой сад садила» / «Посадила княгинюшка на горе зелёный сад» (варианты напевов 8, 9)

Как сегодня княгинюшка всю ночь не спала, по пригорью ходила, зеленой сад садила. Посадивши зелен сад, сама замуж пошла.

Варианты развития сюжета:

а) ...Приказала зелен сад родителям: – Поливайте зелен сад сытой и патокой, накрывайте зелен сад шёлком да бархатом. – Милое дитяtko, мы польём твой зелен сад горячими слезами, а накроем зелен сад тоской-кручинушкой.

б) ...Если удастся жизнь моя, я приду в свой зелен сад и полью свой зелен сад сытой и патокой. А не удастся жизнь моя, оболюю свой зелен сад горячими своими слезами, покрою тоской-кручинушкой.

Великолукский район:

Черпеская вол.: Подберезье 1870-38 (с зач.: «Посадила княгинюшка на горе зелёный сад»); Шиши 1802-50 (с зач.: «Посадила зелёный сад»).

Локнянский район:

Самолуковская вол.: Самолуково 2567-03 (с зач.: «По пригорью ходила»); Тряпичино 2539-46.

Новосокольнический район:

Раменская вол.: Щепчино 2394-39; 2395-19 (с зач.: «По узгорью ходила, зеленой сад садила»).

14. «Как во лесах-лесах, ой, там тихой Дунай» (варианты напева 15)

Во лесах – тихой Дунай. По тому Дунаю плывёт дерево, на том дереве плывёт девица (По тому Дунаю шла девица), роняет слёзы во синё море, пускает «гулы» во темные леса.

Заслышал родной батюшка: – Не моё ль дитяtko так жалко плачет? Не журит ли её там лютой свёкор?

Великолукский район:

Букровская вол.: Каменка 2468-03; Ляхново 2529-12.

15. «Сборы мои, сборы, сборы Танины» (варианты напева 16)

Сборы Танины – собирала гостей она на свой двор, сажала подружек за дубовый стол, сама садилась выше всех, склонила головушку ниже всех, задумала думушку крепче всех:

– Как будет пойти в чужие людюшки? Как будет называть чужого батюшку, неродную матушку?

– Сбавь-ка гордости, прибавь покорности. Назови свекра – батюшкой, а свекровушку – матушкой, деверьёв своих – всех по отчеству, а золовущек – всех по имени.

Великолукский район:

Черпеская вол.: Дрёпино*1768-63, 64, 1776-23–25; Каверзино 1871-06; Шиши 1802-45.

Локнянский район:

Алексеевская вол.: Валуевское 2568-17 (пр., с зач.: «Ниже всех садитесь, подруженьки»).

Подберезинская вол.: Бор 1871-15, 16; Гоголево 1791-11; Горькуново 1822-49; Денёво 1823-36 (пр.); Паново 1853-01; Подберезье 1851-04; Полошутино 1803-27; Хвошня 1803-36.

16. «Рябина-рябина зелена, кудрява» / «На улице дождик частенек-маленек»

Рябина-рябина зелена, кудрява, не тебя ль, рябина, морозом побило, дождем примочило? / На улице дождик частенек, маленек, что с решета сеет, из ведра поливает.

По этому дождю брат сестрицу водит, по головке «дрочит»:¹ – Ты расти, сестрица, отдам тебя за муж в большую деревню, в малую семейку...

Куда я поеду, к сестрице заеду: – Здорова ль сестрица? – А всем я здорова, есть четыре горя, пятая – кручина – с мужем разлучила: свекор «немо́жит»,² свекровка хлопчет, золовка – «смутóвка», деверёк – «надсмéшник», муж меня не любит.

Поживи, сестрица, переживешь ты горе за четыре года. Свекор «немо́жит» – скоро в землю по́йдет, свекровка хлопчет – не худого хочет, золовка сама



в люди пойдёт, деверь сам жениться будет. Муж тебя не любит, вторую не возьмёт и тебя не бросит.

Великолукский район:

Букровская вол.: Лосево 1744-44.

Горицкая вол.: Крутовраг 1801-24 (с зач.: «На улице дождик»).

Локнянский район:

Подберезинская вол.: Гоголево 1790-37, 1791-01; Лазарево 1813-31.

Самолуковская вол.: Самолуково 2567-18.

¹ «Дрочит» – гладит.

² «Немóжит» – болеет.

**НЕВЕСТА / ЖЕНИХ – СИРОТА:
ПРИЗЫВАНИЕ РОДИТЕЛЕЙ**

«наделить – есть кому, благословить – некому»

17. «Ох ты, ель-елушечка, золотá макушечка»
(варианты напевов 8, 9)

– Ель-елушечка, золотая макушечка, всё ли твоё ветье, всё ли зелёное? – Нет у елушечки золотой макушечки.

– Ты скажи нам, княгинюшка, вся ли твоя родня? – Не вся моя родня, не вся породушка, нет родителя-батюшки, сударыньки матушки.

Родитель-батюшка во сырой земелюшке (на чужой сторонюшке по большой неволюшке). / Нет у сиротушки брата-соловеюшки, на чужой сторонюшке по большой неволюшке. / А ещё, боярушки, нет одной «вешиночки» – сестрицы-лебёдушки. Сестрица-лебёдушка на чужой сторонюшке по своей охотушке.

Бежаницкий район:

Кудеверская вол.: Фильково 2388-09.

Великолукский район:

Марьинская вол.: Курова Гора 1821-32.

Локнянский район:

Алексеевская вол.: Козино 2415-22 (т.), 24; Крестилово 2417-05; Марьино 2416-15.

Миритиницкая вол.: Богданово 2387-13, 13а, 13б; Лежакино 2373-12 (пр.); Рыкайлово 2355-03 (пр.), 2356-01 (т., пр.).

Самолуковская вол.: Башово 2568-04, 2451-24 (пр.); Иванцево 2449-13 (пр.); Кошнево 2413-18; Самолуково 2567-23; Сухлово 2414-13 (пр.); Сысоево 2538-25 (пр.); Терехово 2541-19, 20; Тростино 2447-08; Тряпичино 2539-26, 45; Черепяги 2539-04.

Новосокольнический район:

Бологовская вол.: Шевельки 1801-49 (пр.).

Вязовская вол.: Кошнево 2365-13 (пр.).

18а. «Бежит речка, не всколыхнется» / «Стоит речка, не всколыхнется» / «За столом сидит сиротушка» (варианты напевов 1–3)

Бежит (стоит) речка, не всколыхнется, в речке вода не ворохнется (с бережками не сравняется, со желтым песком не смутится).

Сидит девушка смиреншенько, говорит она тихошенько: – Как у моего батюшки полный двор коней нагнано, полный стол гостей насажено, только нету одной матушки. / За столом сидит сиротушка.

Свои все гости созваны, одного гостя нет как нет – нет родителя-батюшки.

Сходи, братец-соловеюшка, в Божью церковь, ударь-ка в большой колокол. Чтобы раздалась сырая мать-земля, расколослась гробовая доска, чтобы встала родна матушка, поглядела на свое дитятко – хорошо ль она наряжена, высоко ль она посажена? / Попрошу я брата старшего, чтобы съездил он к обедне, чтоб ударил в большой колокол, разбудил бы моего батюшку на мою на бедну свадьбу благословить (наделить) меня, сиротушку, во чужие добры людюшки.

Вариант окончания: ...Пособрались ко мне, сиротушке, все соседи и соседушки. Наделить-то меня есть кому, благословить-то меня некому.

Бежаницкий район:

Бардовская вол.: Шумиха 2544-02, 13.

Кудеверская вол.: Павлово 2367-15, 2381-12 (с зач.: «За столом сидит сиротушка»).

Великолукский район:

Черпеская вол.: Житницы 1753-27 (пр.).

Локнянский район:

Подберезинская вол.: Борок 1845-12; Гоголево 1790-10.

Самолуковская вол.: Воронцово 2498-07 (т.), 2499-02 (пр.).

18б. «Бежит речка, не всколыхнется» (варианты напевов 1, 2)¹

Бежит речка, не всколыхнется, с бережочком не сравняется.

Говорила нам Нинушка: – Не пойду нынче замуж я, не пойду и не подумаю идти. На то место снарядилася, за дубовый стол садилася...

Наделить её есть кому, благословить её некому.

– Ах ты, братец Васенька, поезжай-ка ты в Божью церковь, ты ударь-ка в большой колокол, разбуди мою матушку благословить меня, сиротушку.

Вариант продолжения (в единичной записи):

...Отвернись, «княгёньюшка», от дубового столика, повернись к «косящему» окошечку, не подлетела ли родная матушка наделить тебя, «жалкую дитетку», в путь-дороженьку, проступить в Мать Божью церковь со своим суженым Николаем Ивановичем [см. текст 20].

Бежаницкий район:

Цевельская вол. Цевло 2506-16 (т.).

Великолукский район:

Черпеская вол.: Овиново 1843-12, 13; Подберезье 1870-35–37; Шиши 1802-47.

Локнянский район:

Подберезинская вол.: Барсуки 1804-07; Денёво 1823-35 (пр.); Подберезье 1847-08, 09, 1865-07; Хвошня 1803-37.

¹ Варианты данного текста представляют своеобразный сплав сюжетных мотивов, которые в других случаях служат основой самостоятельных поэтических текстов (см.: 18–20).

18в. «Бежит речка, не всколыхнется» (вариант напева 2)

Бежит речка, не всколыхнется, с бережком не сравняется, со желтым песком не смутится...



Говорил нам Иванушка: – Я не буду ныне жентиться, – а полный двор коней стоит, полна горница гостей сидит, снарядившись он сам стоит, Богу молится: – Наделить меня есть кому, благословить меня некому – нет родного батюшки благословить меня, сиротушку, во путь, во дороженьку по свою суженую.

Локнянский район:

Подберезинская вол.: Полошутино 1803-22.

18г. «Вечер, вечер, вечериночки» / «Сегодня у нас при вечере, у нас столики снаряжены» (варианты напева 1)

Вечер, вечер, вечериночки, при последнем часу времени говорила нам Ньюшенька... / Сегодня у нас при вечере стоят столики снаряжены, за столы гости посажены, у нас гости – красны девушки. Красны девушки весёлые сидят, у нас Оленька невесело сидит, призадумавшись.

...Говорила нам Оленька: – Не пойду нынче замуж я и не подумаю идти. Поглядим – за столом сидит «обрядная» со своими гордыми боярушками.

Вариант продолжения: ...Говорила братцу Витеньке: – Заседлай своего добра коня, ты поедь-ка в Божью церковь, ударь-ка в большой колокол, разбуди родного батюшку наделить меня, сиротушку.¹

Вариант окончания: ...Завтра утром раненько мне наденут злат венец, я приеду к вам молодухой.

Великолукский район:

Черпесская вол.: Шиши 1802-43 (с зач.: «Сегодня у нас при вечере»).

Локнянский район:

Подберезинская вол.: Юхново 1823-40 (с зач. «Вечер, вечер, вечериночки»).

¹ В текстах 18а, 18б, 19 этот сюжетный мотив является центральным. В данный текст он включается только в тех случаях, когда невеста – сирота.

19. «Приезжай, братец милёшенький» / «Ох ты, братец-соловеюшко» / «Ох ты, братец мой, ясён сокол» (варианты напевов 1–3)

Приезжай, братец милёшенький, к нам на завтрашнее утро. Ты слетай в Божественную церковь, ударь в большой колокол, чтоб раздалась мать сырая земля, раскатилась гробовая доска.

Пробуждай моего родителя-батюшку, чтобы прилетел к нам на завтрашнее утро, наделил меня на путь, на дороженьку в чужи добрые людюшки.

Бежаницкий район:

Цевельская вол.: Макарино 2463-14 (с зач.: «Ох ты, братец-соловеюшко»).

Великолукский район:

Черпесская вол.: Дрёпино* 1768-61, 62, 1776-21, 22 (с зач.: «Приезжай, братец милёшенький»).

Локнянский район:

Подберезинская вол.: Полошутино 1803-25 (с зач.: «Ох ты, братец мой, ясён сокол»).

20. «Оглянись, княгеньюшка, в косящее окошечко» (вариант напева 8)

Оглянись, «княгеньюшка», в «косящее» окошечко. Возле окошечка вьются дробные пташечки. Дробная пташечка – твой родитель-батюшка. Держит батюшка в правой руке Спаса образа, а в левой руке – золото-серебро. Хочет батюшка наделить милое дитятко.

Локнянский район:

Подберезинская вол.: Барсуки 1823-23.

РАССТАВАНИЕ НЕВЕСТЫ

*расставание с девьей красотой,
с подругами, с домом, с родной стороной,
проводы, наказания, наставления*

21. «Жар горит, жар горит на высокой горе» (вариант напева 13)

Жар горит на высокой горе. Жалко-жаль Наташеньке своей красоты. Не своей красоты – красы девичьей.

Далее текст повторяется от начала до слов: ...Жалко-жаль Наташеньке своей волюшки, не своей волюшки – воли батюшкиной.

Далее текст повторяется от начала до слов: ...Жалко-жаль Наташеньке своей «негушки», не своей «негушки» – неги матушкиной.

Великолукский район:

Черпесская вол.: Шиши 1802-42.

22а. «Вечер, вечер-вечериночка»¹ (варианты напева 1)

Вечер-вечериночка, при последнем часу времени все девицы веселёшеньки, а одна сидит скучнёшенька, думу думает, косу плетёт:

– Определю я свою косынку своей подруженьке – тут ей не местечко. Подарю я свою косынку своему нареченному – Ивану Васильевичу.

Локнянский район:

Алексеевская вол.: Иванищево 2459-13.

Самолуковская вол.: Башово 2567-13, 2568-07; Прискуха 2500-32; Ягодкино* 2498-01 (фр. т.).

¹ В данном тексте зачин такой же, как и у текстов 5 и 18г, но далее развитие сюжета аналогично тексту 22б.

22б. «На горе, горе-горушечке, там стояли две елушечки» / «На горе стоит ельничек, под горой растёт березничек» / «На горе стоит елушечка, под горой сидит беседушка» / «На столе стоит елушечка, за столом сидит беседушка» (варианты напева 1)

На горе (под горой, на столе) стоит елушечка (две елушечки; на горе – ельничек, под горой – березничек). Под елушечкой (под горой; за столом) сидит беседушка, во беседе красна девушка косу плетёт, думу думает, приговаривает: – Что кому коса достанется?



Определю я свою косыньку своей верной подруженьке (батюшке, матушке). Тут моей косе не «мэстище», не вековечная жизнь (косе русой – не подворье; сестра сама замуж пойдёт, мою косыньку «на страм» приведет).

Затем текст повторяется от начала до слов: ...Определю я свою косыньку своему суженому-ряженому Павлу Егоровичу (к удалой головушке). Тут моей косе «мэстище», вековечная жизнь. / ...Доставайся, моя косынька, сестрице белой лебедушке.

Локнянский район:

Алексеевская вол.: Валуевское 2568-25 (т., пр.).
Миритиницкая вол.: Богданово 2387-08, 16, 23 (с зач.: «Ох, на горы зеленая ель», начало распето на вариант напева 8); Калиткино 2357-06 (с зач.: «На столе стоит елушечка»), 2388-17 (т.), 18.
Самолуковская вол.: Волынцево 2538-33 (с зач.: «Под горой, горой-горушечкой»); Самолуково 2567-21 (с зач.: «На горы, горы-горушечке»), [2578-07].

Новосокольнический район:

Бологовская вол.: Лиситки (с зач.: «На горы-горушечке») – 1787-54, 1789-01, 04.
Раменская вол.: Раменье 2393-23 (т.).
Руновская вол.: Курочкино 2830-21; Шухово 2808-13 (с зач.: «На горе стоит ельничек»), 15 (пр.).

23. «Сядемте, боярушки, мы вокруг по лавочке» (вариант напева 8)

Сядемте, боярушки, мы вокруг по лавочке. Не обижайтесь, боярушки, что не все близёшенько. Хоть не все близёшенько, будем все роднёшеньки.

Бежаницкий район:

Кудеверская вол.: Фильково 2388-05.

24. «Пойдёмте, боярушки, во зелёный сад гулять»¹ (варианты напева 8)

Пойдемте, боярушки, во зелёный сад гулять, будем цветы алые рвать. Сплетёмте веночек мы своей «княгёнюшке». Покрасуйся, «княгёнюшка», у своего родного батюшки, у своей родной матушки.

Вариант окончания – на плясовой напев: ...Мы пропили, мы прогуляли, ай, люлюшки, прогуляли!

Бежаницкий район:

Кудеверская вол.: Фильково 2388-05.

Локнянский район:

Алексеевская вол.: Марьино 2416-21 (с оконч.: «Мы пропили»); Сергеевское 2571-05 (пр.).

¹ Песни с текстами 24–27 исполняются боярками, когда они выходят из-за стола после того, как жених выкупит невесту.

25. «Пойдёмте, боярушки, во зелёный сад гулять» (вариант напева 8)

Пойдемте, боярушки, в зелёный сад гулять, зеленое жито жать, золоты снопы вязать.

Локнянский район:

Алексеевская вол.: Медвёдово 2570-04.

26. «Не обижайся, Манюшка» (вариант напева 8)

Не обижайся, Манюшка, не мы тебя продали, не мы тебя отдали. Отдал тебя батюшка да родная матушка.

Бежаницкий район:

Бардовская вол.: Бардово 2509-14.

27. «Вспомнишь ли ты, моя Олюшка» (вариант напева 11)

Вспомнишь ли ты, Олюшка, что мы тебе речь говорили: ты не ходи в зелен сад гулять, там есть «бруслёт»¹ переманчивый, переманит тебя, девушку.

Великолукский район:

Черпесская вол.: Гусиный Бор (Бор) 1802-26.

¹ Значение этого слова певичцы не смогли объяснить.

28. «Растопися, баенка, разгорися, каменка» (варианты напевов 8–10)

Растопися, баенка, разгорися, каменка. Ты расплачься, княгинюшка, у своего родного батюшки (перед родной матушкой, перед родным батюшкой, перед сестрицей-ластушкой, перед братцем-соколом).

Бежаницкий район:

Кудеверская вол.: Фильково 2388-06.

Великолукский район:

Букровская вол.: Игнашёво 1752-55; Свистунково 1752-31; Торопчино (Лосево) 1745-21 (пр.); Ямно 1708-25.

Марьинская вол.: Марьино 1810-30.

Локнянский район:

Самолуковская вол.: Башово 2568-05; Зенцово 2412-13 (т.); Пашково 2567-06 (т.); Сухлово 2413-27 (пр.); Терехово 2541-17, 18, 30; Тряпичино 2540-15.

Новосокольнический район:

Бологовская вол.: Гостилово 1788-46; Лиситки 1789-05; Шевельки 1801-52 (т.).

Пустошкинский район:

Щукинская вол.: Мутовозово 2057-16.

29. «Ой, в девичьем вечере там девица плакала» (вариант напева 8)

На девичьем вечере девица плакала перед родным батюшкой, перед родной матушкой, перед братцем-соколом, перед сестрицами-лебедушками.

Великолукский район:

Марьинская вол.: Марьино 1810-22.

30а. «Сосну секут поверх дерева»¹ (вариант напева 11)

Сосну секут поверх дерева. Девку ведут с высоко терема.

Кинула-бросила золотые ключи: – Матушка родная, я не ключница. Ключница я – чужой матушке. Батюшка родненький, я не служница. Служница я – своему суженому.

Локнянский район:

Подберезинская вол.: Лазарево 1813-28, 36.

¹ Песни с текстами 30–32 исполняются, когда невесту выводят из родительского дома.

**306. «Сосну секут серед дерева» / «Сосну секу и с корнем волоку»** (варианты напевов 11, 13)

Сосну секут серед дерева (сосну секу и с корнем волоку). Девку (княгиню) ведут с высока терема.

Просит она коня у батюшки, батюшкин конь не ступил, не пошёл. Просит она коня у суженого, суженый конь как ступил, так пошёл.

Бежаницкий район:

Цевельская вол.: Макарино 2463-11.

Великолукский район:

Черпесская вол.: Овиново 1843-06а; Шиши 1802-44.

Локнянский район:

Подберезинская вол.: Барсуки 1804-13; Гоголево 1790-07, 29;

Подберезье 1852-05; Полошутино 1803-16; Хвошня 1803-47.

31. «С Богом, с Богом, дитятко, со Христом, чадо милое!» (варианты напевов 8, 9)

С Богом, с Богом, дитятко, со Христом, чадо милое!

Варианты продолжения:

а) ...Ты поедешь, дитятко, на чужу сторонушку ко чужому батюшке, ко чужой матушке. Послушай, дитятко, что буду наказывать: ты сиди смиреншенько, кланяйся низешенько, говори веселешенько. Не бесчесть моей старости, своей младости (не забудь, моё дитятко, меня, сиротинушку – сударыньку матушку).

б) ...А дружкó-повёртушка, золотое зёрнышко, не давай коню бежать, не давай узды срывать!

Бежаницкий район:

Бардовская вол.: Подоржэвка 2543-38–40.

Великолукский район:

Черпесская вол.: Подберезье 1870-29, 30.

Локнянский район:

Миритиницкая вол.: Вознесенское 2353-18, 2371-16.

Подберезинская вол.: Барсуки 1823-19; Паново 1853-13;

Подберезье 1847-07, 1865-06.

Самолуковская вол.: Башово 2451-29 (пр.), 2452-01 (пр.);

Черепяги 2539-22.

32. «Из-за лесу, лесу тёмного» / «Отставала лебёдушка» (варианты напева 1)

Из-за леса тёмного, из-за садика зелёного вылетало стадо лебедей, а второе стадо – серых гусей. Отставала лебёдушка прочь от стада лебединого, приставала ко серым гусям. Начали гуси клевати, а лебёдушка кликати: – Вы не клюйте, гуси серые, не сама я к вам залетала, занесло меня погодою, все погодою-невзгодою, частым дождём, буйным ветром.

Отлучалась Танюшка от красных девушек, прилучалась ко молодушкам, к старым бабушкам. – Завезли меня добры кони Ивановы.

Великолукский район:

Черпесская вол.: Шиши 1802-46.

Локнянский район:

Миритиницкая вол.: Рыкайлово 2372-06 (фр.).

Подберезинская вол.: Гоголево 1791-03а (фр. т.); Паново

1853-11; Подберезье 1851-09 (т.), 1852-03 (с зач.: «Отста-

вала лебёдушка»); Полошутино 1803-19, 20; Хвошня 1803-43.

Самолуковская вол.: Воронцово 2499-09.

Новосокольнический район:

Бологовская вол.: Гостилово 1788-43.

«КНЯЗЕВ ПОЕЗД»: СБОРЫ, НАСТАВЛЕНИЯ – НАКАЗЫ, «ДОРОГА – ПУТЬ»
поездка за невестой, «зять у ворот», отправление к венчанию, дорога в дом жениха; встреча молодых

33. «Ты свети, светёл месяц» (вариант напева 8)

Ты свети, светел месяц, виднёшенько – мне чесать головушку, завивать кудёрышки.

Мне чесала головушку моя родная матушка, завивала кудёрышки сестрица-ластушка – в добрые людюшки, ко своей суженой.

Великолукский район:

Черпесская вол.: Шиши 1802-51.

34. «Яры свечи топятся» (напев 10)

Яры свечи топятся, люди Богу молятся. Никто так не молится, как Иван Иванович за свою суженую. Стоят «кóмани», не едят сена зеленого, овса ядрёного. Чувствуют «кóмани» дорожку дальнюю, повозку тяжкую.

Пустошкинский район:

Шукинская вол.: Мутовозово 2057-15.

35. «Что далече в чистом поле не туман туманится» / «Не туман туманится, бояре съезжаются» (варианты напевов 8, 9)

Что далече в чистом поле не туман туманится, бояре съезжаются, вкруговую становятся. Они думают: как пройти-проехать на чужу сторонушку за своей суженою, за своей благословлённою.

Великолукский район:

Черпесская вол.: Дрёпино 1753-15; Овиново 1843-03; Подберезье 1870-26 (т.); Самушенки 1822-16.

Локнянский район:

Подберезинская вол.: Хочуж 1871-43; Юхново 1823-39 (с зач.: «Не туман туманится»).

36. «Чьи это кóмани по лугам попущены?» (варианты напева 8)

Чьи эти «кóмани» по лугам попущены, серебром занузаны? (На гору поднимаются и с горы спускаются).

Варианты развития сюжета:

а) ...Чуют эти «кóмани» путь-дорожку дальнюю, повозочку тяжкую. Потихоньку, «кóмани», не разбейте кипарисово дерево – Марию Ивановну, чтоб досталась в сохранности Ивану Сергеевичу.

б) ...«Кóмани», не «тупите» головы, спешите в путь-дороженьку!

Бежаницкий район:

Кудеверская вол.: Заречье 2385-24 (пр.).

Великолукский район:

Горицкая вол.: Тулубьево 1776-41 (т.).

Локнянский район:

Алексеевская вол.: Марьино 2416-19.

37. «Потихоньку, кóмани, потихоньку, добрые» (варианты напева 8)

Потихоньку, «кóмани», на гору вздымайтесь, под гору спускайтесь!

Вариант продолжения: ...Верно, чуют «кóмани» путь-дорожку дальнюю, повозку тяжкую, Марию Евстигнеевну.

Бежаницкий район:

Бардовская вол.: Струпливец 2572-06 (т.), 08 (пр.).

Кудеверская вол.: Фильково 2349-10; 2368-26, 31.

38. «Вырастала смородушка на Петинем дворе» / «Как на Васькином дворе вырастала смородушка» (варианты напевов 8, 9)

Вырастала смородушка на Петинем дворе. Мы эту смородушку косою подкосили, по двору поразостлали. «Команей» поставили.

Стоят «кóмани» «потупивши» головы. Далеко кони шли, дорогой товар везли – серебро и золото. Жёлтое золото – Мария Ивановна, чистое серебро – Иван Петрович.

Вариант окончания: ...Здравствуй, здравствуй, князь молодой, с отцом, со матушкой, со своей суругою.

Великолукский район:

Черпесская вол.: Гусиный Бор (Бор) 1746-04, 1802-25, 1844-21 (со слов: «Далеко кони шли»); Овиново 1843-09; Пахомково 1812-33а; Подберезье 1870-40.

Локнянский район:

Подберезинская вол.: Бор 1871-20, 21а; Борок 1845-11б; Паново 1849-13; Хвошня 1803-46; Хочуж 1872-01.

39. «Не с-за лесу, лесу, лесу тёмного, не с-за лесу, лесу» (вариант напева 15)

Не с-за лесу, лесу тёмного, не с-за садика зелёного бегут «кóмани» притомлённые, звенят звоночки позолоченные, шумят уздушки кашемировые, блестят подковки «подсерёбряные».

Локнянский район:

Подберезинская вол.: Подберезье 1851-02, 1852-10.

40. «Сестра брата проводила» (вариант напева 5)

Сестра брата проводила, сестра брату говорила: – Ты поедешь, братец, жениться, не стой в дороженьке. Путь-дорожка – не матушка; дуб зелёный – не батюшка; белы берёзы – не сёстры.

Вьедешь на тестев двор, выйдут шурья богатые, вынесут зелена вина. Не пей, братец, первой чарочки, вылей коню на гривушку, на переднее копытчко.

Локнянский район:

Подберезинская вол.: Полошутино 1803-13 (т.), 15.

41. «Вился вихор перед тучею» (варианты напевов 11, 12)

Вился «вихор» перед тучею (и частый дождь перед «солнцами»). Кланялся («ввивался») зять перед тещею: – Тёща моя, тёща ласковая, подай мне дар, дорогой товар.

Выходила тёща на высокий крылец, выносила тёща зятю решето овса (пирога конец; сундук выката). – Этот дар – моим «кóманям» (это не дар, не дорогой товар).

Вынесла тёща зятю «новину» полотна (полотна трубу; графин с вином; коня вывела). – Этот дар – поезжанам моим (это не дар, не дорогой товар).

Тёща зятю свою дочь. – Этот дар – дар возлюбленный мой (вот это дар, дорогой товар).

Бежаницкий район:

Кудеверская вол.: Фильково 2388-24.

Великолукский район:

Букровская вол.: Мартинково 1725-09, 1728-07-09.

Горицкая вол.: Тулубьево 1768-47, 53, 54.

Черпесская вол.: Дрёпино 1753-14; Дрёпино* 1769-08б;

Михай* 1840-10 (т.), 11; Овиново 1843-04 (т.), 05; Подберезье 1870-20-22.

Локнянский район:

Миритиницкая вол.: Лежакино 2373-05 (пр.).

Подберезинская вол.: Бор 1871-22; Гоголево 1790-05, 28;

Горькуново 1822-52, 53; Паново 1853-12; Подберезье 1851-01; Полошутино 1803-30а.

Самолуковская вол.: Кошнево 2413-01 (пр.); Прискуха 2589-08 (пр.).

42. «Выходил Иванушка на крутую гору» (вариант напева 11)

Выходил Иванушка на крутую гору, затрубил в золотую трубу, подавал весточку, чтобы тёща приготовилась, семь печей пирогов испекла, семь котлов пива сварила.

Локнянский район:

Подберезинская вол.: Гоголево 1791-09.

43а. «Не с горы с высокой крутой» / «Из-за леса тёмного» / «Въезжал князь на крутую гору» / «Затрубил князь в золотую трубу» (варианты напева 11)

Из-за леса тёмного (с горы высокой крутой) въезжал Иван-князь на крутую гору, он играл в золотую трубу, подавал весточку государю батюшке: – Еду домой со всем поездом и с молодой женой. Везу молодую жену, слугу верную, вековечную, матушке – «перемёнушку», батюшке – скорую «посылку», деверьям – «белонучницу»,¹ сестрицам – «косоплётницу».²

Вариант окончания: ...Про обычай я не ведаю, на то будет тёмная ночь, будем обычай переменять.

Великолукский район:

Букровская вол.: Мартинково (с зач: «Из-за леса тёмного») 1726-03, 04, 06, 1728-09а; Торопчино (Лосево) 1745-20 (пр.; с зач.: «Из-за леса тёмного»).



Черпесская вол.: Гусиный Бор (Бор) 1745-24, 1802-24; Дрёпино 1813-01 (с зач.: «Затрубил князь в золотую трубу»); Дрёпино* 1761-22, 1776-16 (оконч. т.); Житницы 1753-29, 30; Михаи* 1839-12 (т.), 13; 1840-09; Немчиново* 2556-13; Овиново 1843-07, 08 (с зач.: «Не с горы, не с горы с высокой крутой»); Подберезье 1870-19, 39; Самушенки 1822-08; Шиши 1802-53, 1803-01.

Локнянский район:

Подберезинская вол.: Бор 1871-13, 14; Хочуж 1871-44 (с зач.: «Ни с горы с высокой, крутой»).

¹ «Белонүчницу» – будет стирать «онүчи» (портянки) набело.

² «Косоплётницу» – будет косы плести.

43б. «Не с-за лесу тёмного, с-за березья белого»
(варианты напевов 8–10)

Не с-за лесу тёмного, с-за березья белого зорюшка вздымалася, солнышко вскатилось. А как ясна зорюшка – свет Мария Ивановна, а как красно солнышко – свет Иван Николаевич.

Вариант продолжения: ...Выезжал наш молод князь с молодой «княгинюшкой». Он трубил во трубушку золочёную. Подал весточку родному батюшке, родимой матушке: – Открывай ворота, встречай сына с молодой женой.

Новосокольнический район:

Бологовская вол.: Лиситки 1787-52, 1789-03.

Раменская вол.: Фалютино 2390-37 (фр. т.).

Руновская вол.: Курочкино 2830-18, 24.

44. «Соколы вы, соколы, далеко ль вы лётали?»
/ «Ясные соколы, где далёко лётали?» (варианты напевов 8–10)

– Соколы вы, соколы, далеко ль вы летали?
– А мы летать летали с крутой горы на гору, с синя моря на море (выше леса тёмного, мимо сада зелёного).

– А кого ж вы видели? – Серу утку на море, селезня на заводи (на запруде); селезень косицу бьёт, утица «шарошится». / – А мы видели серу утку на море, красну девку в тереме. Сера утка крякала, красна девка плакала.

Варианты окончания:

а) ...А чего не поймали? – Мы поймали, серы перья оборвали (крылья отбили), дочку с маткой развели. / – А чего не поймали? Чего к нам не привезли? – Мы поймали, привезли, кровь горячу разлили (косу русу отрезали), дочку с маткой разлучили. / – А мы слышать слышали, как рыдала матушка по своей по доченьке.

б) ...Верно, быть тебе за мной, верно, быть моей женой.

Бежаницкий район:

Бардовская вол.: Бардово 2509-16 (фр. т.); Струпливец 2572-07 (т.), 09 (пр.); Тим-Гора 2508-16 (фр. т.).

Кудеверская вол.: Алоль 2351-04 (пр.), 2369-21; Заречье 2385-25 (т.), 26 (пр.); Медвёдово 2349-23, 24, 2368-37, 2382-11; Сукино 2385-07 (а); Фильково 2349-11–14, 2382-09, 2388-10 (т.), 21 (т.), 2368-32, 33.

Великолукский район:

Горицкая вол.: Иваново 1800-43, 44.

Черпесская вол.: Гусиный Бор (Бор) 1745-27 (пр.), 1746-03 (пр.); Каверзино 1871-05; Михаи* 1839-08 (т.), 09, 11; Овиново 1843-10 (т.); Самушенки 1822-23, 24.

Локнянский район:

Алексеевская вол.: Иванишево 2460-02 (т.); Карелово 2588-03 (фр. т.); Медвёдово 2570-06, 26, [2578-17, 2579-04]; Плиски 2588-12 (пр.).

Миритиницкая вол.: Богданово 2387-21; Вознесенское 2353-14, 2371-14; Лежакино 2373-06 (пр.).

Подберезинская вол.: Барсуки 1823-18; Борок 1845-11а; Горькуново 1822-54–56; Подберезье 1852-04.

Самолуковская вол.: Башово 2451-15, 2566-19а (т.), 21(пр.); Самолуково 2567-20, [2578-06]; Тростино 2447-07; Тряпичино 2540-13.

Новосокольнический район:

Бологовская вол.: Шевельки 1801-53 (т.).

Вязовская вол.: Струги 2362-11 (пр.).

Пустошкинский район:

Шукинская вол.: Мутовозово 2057-17.

45. «Ты, ута́ ль моя, ута́ серая» / «Во чистом поле, на синём море стоит три шатра» / «У нас князь молодой, он ловок стрелять» (варианты напева 18)

– Ты, ута моя, ута серая, расскажи, где ты летала? – А я летала на сине море, во чисто поле.

Во чистом поле стоит три шатра: в первом – крёстный батюшка, во втором – сотский-тысяцкий (подкняжничек), в третьем – добрый молодец. Крёстный батюшка ловок писать, сотский-тысяцкий ловок считать, добрый молодец ловок стрелять.

Он пустил стрелу в поднебесье (во чисто поле), отбил звезду прочь от месяца, отлучил девку прочь от девушек, прилучил девку ко молодушкам.

Великолукский район:

Черпесская вол.: Гусиный Бор (Бор) 1802-27 (с зач.: «У нас князь молодой, он ловок стрелять...»); Михаи* 1840-01 (т.).

Локнянский район:

Подберезинская вол.: Барсуки 1804-03, 1823-24 (с зач.: «А в нас Ваня-князь был охоч стрелять»); Гоголево 1791-03; Горькуново 1822-59, 60; Лазарево 1813-34; Хвошня 1803-44; Хочуж 1872-03 (с зач.: «Во чистом поле, на синём море»).

46. «Ры́бинка плотиченка в бережку жила» (варианты напевов 11, 13)

Рыбинка плотичка в бережке жила, кидалась бросалась во синё море. Наехали рыболовы ленинградские,¹ закинули невода торговые, рыбинку не поймали.

Затем текст повторяется от начала до слов: ...Наехали рыболовы деревенские,² закинули невода пеньковые, рыбинку поймали.

Великолукский район:

Черпесская вол.: Гусиный Бор (Бор) 1745-25 (пр.), 1802-24; Немчиново* 2556-16 (фр. т.).

¹ Любое название деревни или города.

² Название деревни (города), откуда приехал жених.



**БЛАГОСЛОВЕНИЕ / НАДЕЛЕНИЕ,
СОЕДИНЕНИЕ БРАЧНОЙ ПАРЫ**

47. «Басла́в, Боже, Боженька» / «Святой Кузьма-Демьян» (варианты напевов 5, 6)

Благослови, Боже, Боженька, свадьбу играть, Витьку женить, Таню брати. Случи, Боже, Боженька (святой Лука), двух молодых в одно местечко. Кузьма-Демьян, скуй нам свадьбу да и крепко-накрепко, твёрдо-натвердо.

Люди бают – не разба́ют, ветер вее́т – не разве́ет, лесом клонит – не расклонит, дождик мочит – не размочит, солнцем сушит – не рассушит.

Вариант продолжения: ...По лугам зеленым (что далече в чистом поле, с восхода до запада, по лугам зеленым, по травам шелковым, между гор по камению) протекала быстра река. На той быстрой реке стояла зелена роща сосновая (на Красноборской на реке, на крутом на бережке), тут стояла Божья церковь, образа золочёные (полы полужённые, двери распахнутые, попы просвещённые).

Перед Спасом образом восковы свечи топятся, там стояли два отрока, первый отрок – Танюшка, второй отрок – Витюшка. Они Богу молятся, Христу поклоняются.

– Создай нам, Господи, во святой ступень ступить, злат венец принять на веки на вечные, на жизнь долговечную. / – Создай, Боже, Боженька, нам добра здоровьца и веку долгого – от младости до старости, до маленьких детушек.

Бежаницкий район:

Кудеверская вол.: Медвёдово 2368-39, 2350-03 (пр., с зач.: «Ваньку жанить, а Оленьку брать»).

Великолукский район:

Букровская вол.: Горбачи 2466-01 (т.); Игнашево 1752-38, 39; Лосево 1745-05; Мартинково 1725-12, 14, 1728-04-06; Свистунково 1752-26, 28, 32 (пр.); Торопчино (Лосево) 1745-15; Шелехово 2466-06 (пр.).

Горицкая вол.: Овсище 1878-29; Тулубьево 1768-46, 49, 51, 52. Марьинская вол.: Курова Гора 1821-37 (с зач.: «С Богом, с Богом, дитятко»); Разливы 1838-03, 09.

Черпесская вол.: Губаны 1842-02, 03; Гусиный Бор (Бор) 1746-02 (пр.), 1844-13-15; Дрёпино 1753-23; Дрёпино* 1776-28, 1768-60, 65, 66; Немчиново* 2556-14; Овиново 1843-01, 1844-01; Пахомково 1812-32; Подберезье 1870-23-25; Самушеники 1822-21.

Локнянский район:

Алексеевская вол.: Карелово 2588-03 (фр. т.).

Подберезинская вол.: Барсуки 1804-09; Бор 1871-18, 19, 23; Борок 1845-14; Гоголево 1791-02 (т.); Паново 1852-11, 12, 1846-01; Подберезье 1846-19, 1847-03, 04, 1865-03, 05; Полошутино 1803-10 (т.), 12; Хочуж 1871-40, 41, 1872-10; Шиши 1802-30.

Новосокольнический район:

Бологовская вол.: Шевельки 1801-59 (т., с зач.: «Святой Кузьма-Демьян»)

48. «Соко́ла, солетайся! Князи, бояра, съезжайся!» (варианты напева 7)

Соколы, солетайтесь! Князья, бояры, съезжайтесь!

Брат с сестрой (мать с отцом), призывайтесь, брат к «плямё»¹ причитайся!

Кто заснул, пробудися! Кто пошёл, воротися! Кто пришёл, не «тули́ся»! Кто принёс, не скупися! Сыпьте золото на блюдо, серебро на другое: нашему князю – на шапку, нашей княгине – на шубу, на «жарелье» боброво.

Вариант продолжения: В саду-садочке пел соловей всю ночь. Девки по сеним гуляли, все фанты растеряли. А я, млада, собирала, на ожерелье низала.

Великолукский район:

Букровская вол.: Мартинково 1725-10, 1727-05 (т.), 1728-02, 03; Торопчино (Лосево) 1745-14, 22; Ямно 1708-21.

Горицкая вол.: Крутовраг 1801-20, 21, 21а.

Марьинская вол.: Курова Гора 1821-40; Разливы 1838-04, 06, 08; Рожковичи 1841-07, 09.

Черпесская вол.: Губаны 1841-19.

¹ «К плямё» – к племени.

49. «Есть ли в нашей княгеньюшки да и родный батюшка?» / «Скажи, скажи, Иван-князь, есть ли матушка?» / «Приступайте, Боже мой, к дубову столу, Боже мой» / «Подойди, родной батюшка, ко дубовому столику» / «Как у нашей княгинюшки нету родного батюшки» (варианты напевов 8, 9)

Есть ли у нашей княгинюшки родный батюшка? Подходите, лё-ля-лё, ко дубовому столику! Наделяйте, лё-ля-лё, серебром и золотом! / Приступайте, Боже мой, к дубову столу, Боже мой, наделяйте, Боже мой! / Скажи, скажи, Иван-князь, есть ли матушка? Призови её к дубовому столу, к браной скатерти, чтоб наделили ото всей радости, ото всей жалости. / Подойди, родной батюшка, ко дубовому столику, надели, родной батюшка, свое милое дитятко в путь во дороженьку, взойти в Мать Божью церковь со своим суженым Иваном Васильевичем, попросить у святой иконы благословения Господнего. / Как у нашей княгинюшки нету родного батюшки, нет родной матушки. Приступайте, чужи добры люди, наделяйте.

Далее так же призывают мать, родных сестер, братьев, крёстного батюшку и крёстную матушку, тетюшку и др.

Великолукский район:

Букровская вол.: Лосево 1745-11 (т., с зач.: «Скажи, скажи, Иван-князь»).

Черпесская вол.: Немчиново* 2556-06 (т.); Овиново 1843-02 (вар. т.: «Подойди, родной батюшка»); Подберезье 1870-27, 28 (с зач.: «Приступай-ка, лё-ля, лё-ля»).

Локнянский район:

Подберезинская вол.: Барсуки 1823-22 (вар. зач.: «Приступайте, Боже мой»), 1823-25 (вар. т.: «Как у нашей княгинюшки»); Лазарево 1813-37; Паново 1852-13 (с зач.: «Есть ли в нашей княгинюшки»); Подберезье 1847-01, 02, 1865-04 (с зач.: «Есть ли в нашей княгинюшки»); Хочуж 1871-42 (с зач.: «Подойди, родной батюшка»), 1872-11 (с зач.: «Есть ли в нашей княгинюшки»).

50. «Где го́лыб был, где го́лыб был, где голубка была?» (варианты напева 11)



Где голубь был, где голубка была? Теперь они в одном месте сидят, пьют и едят из одного блюда, из одной чарочки. Слушают одного батюшку и одну матушку.

Бежаницкий район:

Цевельская вол.: Макарино 2463-13; Цевло 2507-03.

51. «На горе ягодка крашеится» / «Ягодка, ягодка во бору росла» / «Ягодка с ягодкой сокатилия» (варианты напева 11)

На горе ягодка «крашеится», на другой горюшке – краше того (ягодка во бору росла, другая ягодка – на другой стороне). Ягодка с ягодкой сокатилия, ягодка ягодке поклонилися (ягодка ягодку за руку взяла, ягодка ягодке на ногу встала), слово молвили:

– Ягодка-Мариюшка, где же ты была? – Ягодка-Володенька, в твоём саду. – Ягодка-Мариюшка, что там делала? – Ягодка-Володенька, ягодки брала. – Во что ты брала? – В твою шапочку. – Кому отдала? – Твоей матушке. – Умно сделала (догадалася).

Великолукский район:

Черпесская вол.: Гусиный Бор (Бор) 1844-22.

Локнянский район:

Подберезинская вол.: Барсуки 1804-08, 1823-15; Гоголево 1790-03, 23; Горькуново 1822-57, 58 (с зач.: «На горе ягодка крашеится»); Лазарево 1813-25; Подберезье 1847-06; Полошутино 1803-11 (т.), 14; Хвошня 1803-40.

**СВАДЕБНЫЙ ПИР: ХВАЛА,
ВЕЛИЧАНИЕ – «ЧЕСТЬ», «БЛАГОДАРСТВО»**

*«князь – княгиня», свадебные «чины»,
гости – «застолье»*

52. «Князь молодой, хорошенький» / «Ты скажи нам, князь молодой» / «Здравствуй, здравствуй, князь молодой» (варианты напевов 8, 9)

– Князь молодой, хорошенький, мы хотим подойти к тебе, мы хотим спросить у тебя: кто у тебя «гли бачка»¹ сидит, тебя за руку держит? – Я скажу вам, девушки, молоды молодухи, у меня «гли бачка» сидит моя суженая. Она сидит умнёшенько, говорит веселёшенько, кланяется низёшенько. Её низкие поклоны – до пухового пояса. / – Ты скажи нам, князь молодой, кто у тебя подкняжничек? – У меня подкняжничек – Виталий Васильевич. / – Здравствуй, здравствуй, князь молодой, кто у тебя крёстный батюшка? – У меня крёстный батюшка – родной дядюшка.

Великолукский район:

Черпесская вол.: Гусиный Бор (Бор) 1802-28; Самушеники 1822-20 (вар. т.: «Здравствуй, здравствуй, князь молодой»).

Локнянский район:

Подберезинская вол.: Лазарево 1813-27.

Самолуковская вол.: Прискуха 2589-18, 19 (пр.).

¹ «Гли бачка» – возле боку, рядом.

53. «Княгиня-боярыня Настасья Ляксеевна» (вариант напева 8)

– Княгиня-боярыня, мы хотим подойти к тебе, мы хотим спросить у тебя: кто у тебя «гли бачка»¹ сидит, тебя за руку держит? – У меня «гли бачка» сидит мой суженый, ряженный. (– Кто у тебя «баярынь-гость» во чести посажен? – У меня «баярынь-гость» – моя родная тётушка, во чести посажена – «в переду»² на лавочке).

Локнянский район:

Подберезинская вол.: Лазарево 1813-29, 29а.

¹ «Гли бачка» – возле боку, рядом.

² «В переду» – в переднем (красном) углу.

54. «Приказала княгинюшка взвеселить беседушку» (вариант напева 8)

Приказала «княгинюшка» взвеселить беседушку, своего братца родного – во любви созвана, во чести посажена, в «переду» на лавице, за дубовым столиком. Он и пьёт, и кушает, сам веселье слушает. Здравствуй, здравствуй, Иванушка Васильевич!

Локнянский район:

Подберезинская вол.: Подберезье 1851-14.

55. «Где сидит крёстный батюшка, там ня на́да свяча́» (вариант напева 11)

Где сидит крёстный батюшка, там не надо свечи. Знать, его матушка во саду родила под яблонькой, под сахарной.

Локнянский район:

Подберезинская вол.: Гоголево 1790-34.

56. «Жаркое камень самоцветное» (варианты напева 11)

Жаркое камень самоцветное, жарче него в поле не было. Радостно животу Иванову, гляючи на красоту Наташину.

У неё красота непомерная: ростом она тонка-высока, глаза у неё развесёлые, брови у неё навеселённые, ручки у неё «пирожные», ножки у неё «сапожные».

Локнянский район:

Подберезинская вол.: Паново 1853-10; Подберезье 1852-01.

57. «Звонкое дерево вересовое» / «Хвалился зять молодой женой» (варианты напева 11)

Звонкое дерево вересовое. Умное дитятко – Иванушка Васильевич.

Хвалился Иванушка своей женой: – Моя жена, жена-барыня – хитра-мудра, без дрожжей пироги спекла, без хмеля пиво сварила. / Хвалился зять молодой женой: – Моя жена хитра-мудра, без дрожжей пироги спекла, без хмеля пиво сварила. Вечер она во пиру была, наутро сына родила. Её царь-государь много жаловал: тремя полками с полковничком, тремя городками да и с пригородками.

Бежаницкий район:



Бардовская вол.: Струпливец 2572-10 (фр. т. с зач. «Хвалился зять молодой женой»).

Локнянский район:

Подберезинская вол.: Подберезье 1852-02; Полошутино 1803-30б (с зач.: «Хвалился зять молодой женой»).

58. «Как гордился Ванюшка своей молодой женой» (вариант напева 8)

Гордился Ванюшка своей молодой женой, своими милыми детушками – сыновьями и дочерьми.

Бежаницкий район:

Бардовская вол.: Бардово 2509-17 (т.).

59. «Кто же у нас, кто же у нас богачом слывет?» (варианты напева 11)

Кто же у нас богачом слывет? Слыл богачом у нас Васенька Иванович. Сорок коров – все дойные, семь жеребцов – все на стойле, по семисот – в карманах лежат.

Варианты окончания:

а) ...Жена у него – что боярыня, детушки – соловеюшки.

б) ...Хвалился Ванюшка своей женой: – Моя жена хитра-мудра, без дрожжей пироги спекла, без хмеля пиво сварила.¹

Локнянский район:

Подберезинская вол.: Барсуки 1804-14; Борок 1845-01, 02; Гоголево 1790-33; Паново 1853-03; Подберезье 1852-09; Хвошня 1803-39.

¹ Данный сюжетный мотив встречается в других текстах: см. 57.

60а. «А кто у нас гость большой» / «Ванечка у нас хороший» (варианты напева 19)

А кто у нас гость большой, кто у нас дорогой? Васенька – гость большой, дорогой. На нём шапка красная [новая бобровая], на шапочке ленточки, на ленточках пташечки, поют песни разные всякими разными голосами.

Великолукский район:

Черпеская вол.: Гусиный Бор (Бор) 1802-21.

Новосокольнический район:

Руновская вол.: Сатонкино 2848-02 (фр. т., с зач.: «Ванечка у нас хороший»).

60б. «А свашенька добрая» (варианты напева 19)

Свашенька добрая, на ней шуба новая. На шубе ленточки, на ленточках клеточки, в клеточках пташечки, поют песни разные всякими разными голосами, расчудесными словесами.

Вариант окончания: ...Ты послушай, свашенька, что «игрицы» говорят – они дарить велят. Если не будешь дарить, мы не будем песни петь, а если будешь дарить, мы будем песни петь.

Великолукский район:

Букровская вол.: Лосево 1745-10; Торопчино (Лосево) 1745-17.

Черпеская вол.: Городище 1813-10; Дроздово 1729-22 (т.); Михаи* 1839-02 (т.), 03.

61. «А кто ж у нас гость большой»¹ (вариант напева 19)

А кто у нас гость большой, кто у нас гость «честной»? У нас Васенька – гость большой, «честной», беленький, румянький.

Отчего ж он беленький? Братцы-соколы в сине море летали, с воды пену снимали, ему лицо стирали, из-за того он беленький, румянький.

У умного отца, матери и дитя разумное. Его низки поклоны – до самой земли.

Великолукский район:

Черпеская вол.: Овиново 1843-11.

¹ В данном тексте переплетены сюжетные мотивы, которые встречаются в разных песнях (см.: 60а, 62а, 69).

62а. «Белá-румяна в нас и Галя-душа, белá-румяна» (варианты напева 15)

– Бела-румяна у нас Галя-душа. Скажи, Галенька, чем белилася? – Как есть у меня братцы родные, ходили братья на синё море, снимали с моря белу пену – вот этой пеночкой я белилася.

– Бела-румяна у нас Галя-душа. Скажи, Галенька, чем румянилася? – Как есть у меня сёстры родные, ходили сёстры во зелёный сад гулять, рвали сёстры с розы алый цвет, вот этим цветиком я румянилася.

Локнянский район:

Подберезинская вол.: Барсуки 1804-06; Гоголево 1790-35; Паново 1853-06; Подберезье 1851-15.

62б. «Ты, свашенька, белая» (вариант напева 19)

– Ты, свашенька, белая, румяная. Отчего ты белая? – Мои братцы-соколы в сине море летали, с моря пену сымали, мое лицо стирали – оттого я белая.

Великолукский район:

Букровская вол.: Старые Тарасы 2553-26 (фр. т., пр.).

Черпеская вол.: Кострово 1870-11.

63. «В боярки ладилась, хорошо снарядилась» (вариант напева 8)

В боярки ладилась, хорошо снарядилась – белым мылом мылась, а другим душилась.

Новосокольнический район:

Бологовская вол.: Шевельки 1801-55 (т., пр.).

64. «Через тын-тыночек завился хмелёчек»

Через тын-тыночек завился хмелёчек. В этом садочке молодец гуляет, сам плачет-рыдает. – Дитя моё, «детище», чего невесел ходишь? – Родимая матушка, нечем веселиться мне. Все дружки-товарищи поженились, один я, молодец, холост-неженат хожу.

Локнянский район:

Алексеевская вол.: Козино 2415-27, 29.

**65. «А кто в тереме холост-неженат?» / «Время тебе, Иванушка, да жениться»** (варианты напева 11)

Кто в тереме холост-неженат? Время тебе, Иванушка, жениться. Суженая перевыросла, белы дары перевышила, шелковы пояса «перекистила».

Великолукский район:

Горицкая вол.: Тулубьево 1776-40, 42, 1777-04 (т., с зач.: «А кто в тереме холост, неженат»).

Локнянский район:

Подберезинская вол.: Подберезье 1851-10 (с зач.: «Время тебе, Иванушка, жениться»).

66. «Березничек листовастый» / «Ох ты, лист ты мой листовастый» / «Наш Митенька бел-кудревастый» / «Мило дитятко, женись» (варианты напева 21)

Березничек «листовастый». Ваня – белый, кудреватый. Его кудри расчесаны, красным девкам приказаны. / Ох ты, лист мой «листовастый». Кто у нас кудреватый? Иванушка «миловастый».

Варианты продолжения:

а) ...Ему мать говорила: – Иванушка, женись, возьми жену молодую... – На что мне жениться? Меня и так девушки любят, по сеним меня водят (на высокий терем водят), виноградом поят (чаем-сахаром меня поят), золотым перстнем дарят.

б) ...Он охоч ходить по ярмаркам, покупать алы ленты. Алы ленточки полиняли, красны девушки посмелели.

Бежаницкий район:

Кудверская вол.: Сукино 2385-076 (с зач.: «Мило дитятко, женись»).

Великолукский район:

Букровская вол.: Ямно 1708-24.

Горицкая вол.: Иваново 1800-41.

Марьинская вол.: Смычок 1869-24.

Черлесская вол.: Гусиный Бор (Бор) 1746-08; Кострово 1870-10; Михаи* 1839-01; Пахомково 1812-28а (т.), 33б; Самушени 1822-19.

Локнянский район:

Подберезинская вол.: Гоголево 1790-20 (с зач.: «Ох ты, лист ты мой листовастый»).

Новосокольнический район:

Бологовская вол.: Шевельки 1801-56.

67. «Помнишь ли, крестенький, как говаривал?» / «Помнишь ли, Ирочка, как говаривала» (варианты напева 11)

Помнишь ли, крестенький [или имя другого гостя], как говаривал: – Бабушки, молодухи, пойте песенки! Буду сидеть во честном пиру, буду дарить золотой казной.

Мы на тебя, крестенький [или имя другого гостя], понадеялись – три поля мы пешком шли, реки-ручьи бродом брели, куньи шубушки за плечами несли.

Варианты окончания:

а) [«поздравляют» на словах]: Много ли здравствует крестный батюшка?

б) Слышишь ли, Ирочка Ивановна, что мы тебе песню поем, честь отдаем. Мы тебе – песенку, а ты нам – денежку.

Локнянский район:

Подберезинская вол.: Паново 1853-08; Подберезье 1851-12 (т.), 13.

68. «Мы тебе песни поём, мы тебе честь воздаём» (варианты напева 8)

Мы тебе песни поём – тебе честь воздаём со всей твоей родней, со всей породушкой: родителем-батюшкой, сударынькой матушкой, сестрицами-лебёдушками и братцами-соловьяшками.

Новосокольнический район:

Раменская вол.: Раменье 2395-43; Щепчино 2394-46.

69. «Гладкая головушка, будто маслом мазана» (вариант напева 8)

Гладкая головушка, будто маслом мазана, грешком причёсана. Ты сидишь во тереме за дубовым столиком, за браными скатертями, за яствами сахарными. Разумное дитятко разумного батюшки. И мы не успели песню спеть, как от него подарки пошли – всё поклоны низкие.

Великолукский район:

Букровская вол.: Горопчино (Лосево) 1745-16.

ПРИПЕВАНИЕ ПАР

*«женых – невеста», «супружеские пары»,
«холостые пары – девушки»*

70. «Аленькую ленточку буйным ветром бьёт» / «Аленькая ленточка во полюшке вьёт» / «Как алуо ленточку дождичком сечёт» / «На улице дождик накрапывает» (варианты напева 17)

Аленькую ленточку буйным ветром бьёт (во полюшке вьёт; дождичком сечёт; на улице дождик накрапывает).

А Ванечка Манечку к своему сердцу жмёт: – Ты скажи, Манечка, кто тебе мил? – Мне мила матушка родна. – Не правда, Манечка, не истинная.

Далее текст повторяется до слов: ...Ты скажи, Манечка, кто тебе мил?

В ответ невеста последовательно перечисляет своих родных: ...Батюшка родной (брат, сестра). – Не правда, Манечка, не истинная.

В заключение поётся: ...А мне мил-милёшенек Ваня дорогой. – Это правда, Манечка, истинная.

Локнянский район:

Алексеевская вол.: Алексеевское 2503-02; Карцево 2569-35. Самолуковская вол.: Самолуково 2567-24.

Пустошкинский район:

Бессоновская вол.: Копнино 2030-16 (с зач.: «Дождик на улице накрапывает»).

71. «Как по месяцу луны ясные» / «Как по ельничку, по березничку» (варианты напева 18)



Как по месяцу луны ясные, звёзды частые. Как у Ванюшки кудри русые по плечам лежат. / Как по ельничку, по березничку тут ходил-гулял добрый молодец Иванушка Васильевич. У него кудри по плечам лежат, словно жар горят.

Никто к кудрям не «пришанится» (не признается). «Пришанулася» (признавалась) Натальюшка Александровна. Завила кудри, сама прочь пошла, поклонилась.

Варианты окончания:

а) ...Поклонилась, похвалилась: – Что как я вышла за хорошего, за пригожего! Мы будем жить хорошенечко, приживём сына-сокола, дочку-зорюшку. Сына оженим, дочку отдадим, заведём родню мы богатую, тороватую.

б) ...Сама прочь пошла, речь говорила: – Не угодно ль вам чаю-кофею? – Вы сходите-ка, принесите-ка мне с быстрой реки холодной воды.

Великолукский район:

Букровская вол.: Свистунково 1752-24, 25 (с зач.: «Как по месяцу луны ясные»).

Горицкая вол.: Тулубьево 1777-02.

Черпеская вол.: Гусиный Бор (Бор) 1844-24 (т.), 25.

Локнянский район:

Подберезинская вол.: Барсуки 1804-11; Гоголево 1789-18; Паново 1853-07.

72. «Заря ль моя, зорюшка» (варианты напева 20)

Заря моя, зорюшка, восхожее солнышко, высоко солнце всходило, далеко оно светило.

Через быстрюю речку лежала дощечка. Тут никто не хаживал, никого не важивал, а Ванюшка перешёл, он Манюшку перевёл.

Становивши, говорил, говоривши, целовал: – Цветик мой, что с тобой? – Сам догадайся, милый мой. (Я хочу идти с тобой, буду я твоей женой).

Локнянский район:

Подберезинская вол.: Гоголево 1790-16, 1791-14; Полошутино 1803-31.

73а. «А кто в нас хороший»

Кто у нас хороший, кто у нас пригожий? У нас Ванька хороший. Хорошо он ходит, манерно ступает, сапог не ломает. На коня садится, а конь веселится... По лугам он едет, луга зеленеют, по улицам едет, все улицы стонут. Домой приезжает, жена встречает: – Пойди, мой хороший, давно тебя ждала, постель белу стлала. Лежи, мой хороший, а я приберусь, к тебе привалюсь.

Вариант окончания: ...Графин вынимает, стакан наливает: – Выпей, мой хороший! – Я не пью такого вина зеленого.

Бежаницкий район:

Кудеверская вол.: Фильково 2349-15.

Великолукский район:

Букровская вол.: Мартинково 1727-11 (т.); Торопчино (Лосево) 1745-18.

Горицкая вол.: Крутовраг 1801-25.

Марьинская вол.: Молоди 1810-43 (пр.).

Черпеская вол.: Городище 1813-10б; Дрёпино* 1776-26, 27; Михай* 1838-19 (т).

Локнянский район:

Подберезинская вол.: Барсуки 1823-21; Горькуново 1822-61; Паново 1853-04; Хочуж 1872-06.

73б. «Во саду-садочке молодец гуляет»

Во саду-садочке молодец гуляет, девок выбирает. В зеркальце глядится (на коня садится), сам себе дивится: – Какой я хороший, какой я пригожий! Жилетка с часами, волосы с кудрями. Сяду я, поеду, к миленькой заеду. Милая выходит, двери отворяет, за руку берёт, во терем ведёт, графин вынимает: – Выпей, мой хороший. – Я не пью такого вина зеленого.

Великолукский район:

Марьинская вол.: Марьино 1810-31.

Черпеская вол.: Городище 1813-10в.

Локнянский район:

Подберезинская вол.: Гоголево 1790-18, 19.

74. «Пора, Ванюшка, жениться, пора в сваты ехати» (напев 20)

Пора, Ванюшка, жениться, пора в сваты ехати. – Невестушка, выходи, новы двери отвори. – Я бы рада отворить, буйны ветры бьют, с головушки цветы рвут.

А Ванюшка рассердился и назад воротился. – А Ванюшка, не сердись. – Я бы рад воротиться, добрый конь не стоит. Родна маменька бранит, мне жениться не велит. – Женись, женись, дитятко, бери прежню любушку, сизую голубушку.

Локнянский район:

Подберезинская вол.: Хочуж 1872-05.

75. «Долина ль моя, долинушка» (варианты напева 21)

Долина моя, долинушка. Как по этой долинушке бежит сива добра лошадь, на лошадке – добрый молодчик Василька.

Он едет, боярится, над своей женой ломается: – Моя жена-боярыня, выйди-выйди на улицу! (Подай плёточку шелковую, перчаточку зелёную!)

– Я не йду, не слушаюсь, за дубовым столом сизу, держу дитя коханое, добрым людям – для выхода, родителям – для привета (тебе – «для выезду», а мне – «для выхвалу»).

Локнянский район:

Подберезинская вол.: Паново 1853-09; Подберезье 1851-16; Хвошня 1803-38.

76. «Коло саду, коло саду, коло вишенья» / «Летел голубь, летел сизый со голубушкой» / «У сизого голуба золотая голова» / «Как у нашего Коли молодая жена» (варианты напева 20)



Коло сада, коло вишенья летел голубь со голу-
бушкой. У сизого голубя золотая голова, у голубь-
ки – подзолоченная, черным шёлком перестрочен-
ная.

Как у Васеньки жена – свет боярыня. Если б мне
эту жену на колясочках катать, на расписанных са-
нях, на ямских лошадях.

Приударьте-ка, ребята, приманьте, молодцы,
чтобы кони «шибче» шли, молодую жену везли.

Бежаницкий район:

Кудеверская вол.: Медвёдово 2350-06 (пр.), 2368-40;
Фильково 2388-25.

Великолукский район:

Букровская вол.: Игнашёво 1752-59 (пр.); Мартинково
1727-10; Торопчино (Лосево) 1745-19 (с зач.: «Если б
мне молодая жена»).

Горицкая вол.: Тулубьево 1768-48.

Марьинская вол.: Буркино 1812-17 (т.); Власково 1821-03
(с зач.: «У голуба, у голуба»); Смычок 1869-25, 26.

Черпеская вол.: Губаны 1842-01 (с зач.: «У голуба, у го-
луба»); Михай* 1839-04 (с зач.: «У голубки золотая го-
лова»); Овиново 1843-14–15 (с зач.: «Как у нашего у Ко-
ли молодая жена»).

Локнянский район:

Алексеевская вол.: Валуевское 2569-12 (т.).

Подберезинская вол.: Барсуки 1823-13, 14; Гоголево 1790-32.

Новосокольнический район:

Бологовская вол.: Гостилово 1788-39, 40 (с зач.: «У голу-
ба, у голуба»).

ОТНОШЕНИЯ СТОРОН ЖЕНИХА И НЕВЕСТЫ

*сваты – свахи, дружки – подружки;
хвала – хула*

**77. «Ты пойдика, коханка, ты пойдика, не-
женка» / «Здравствуй, здравствуй, коханка»** (вари-
анты напевов 8–10)

Ты пойдика, коханка, ты пойдика, неженка. У
нас не будешь кохаться-нежиться. У нас будешь ко-
ров доить, телят поить, свиней кормить. У нас бу-
дешь толочь, молоть, квашню месить, хлебы печь,
воду носить. Есть у нас про тебя ведёрки лёгкие и
«жаронки»¹ ходкие...

Варианты окончания:

а) ...Будешь печку топить, детей водить. / Бу-
дешь рожь жать, свекровь уважать. / Будешь по-
стель «крепатъ»,² кроватьку стлать, с мужем спать.

б) ...У тебя ножки короткие, у нас пороги высо-
кие. Мы поставим подставочки – тараканьи сус-
тавчики.

Бежаницкий район:

Бардовская вол.: Бардово 2509-04 (т.), 10 (т.).

Кудеверская вол.: Фильково 2388-26.

Локнянский район:

Алексеевская вол.: Алексеевское 2503-04 (с зач.: «Под-
поди, коханка»); Карелово 2588-03 (фр. т.); Медвёдово
2570-07 (фр. т.); Сергеевское 2571-07 (пр.); Сосновка
2588-17 (фр. т.); Чернушка* 2504-16 (т.).

Крестилловская вол.: Баколово 2571-14 (пр.).

Миритиницкая вол.: Богданово 2387-14; Вознесенское
2353-20, 2371-17 (т.), 18; Калиткино 2357-10 (т.); Лежа-
кино 2373-08 (пр.).

Подберезинская вол.: Гоголево 1790-27 (т.), 31.

Самолуковская вол.: Башово 2566-19в; Воронцово 2499-
03 (т.); Малое Каськово 2450-13 (т.); Прискуха 2500-34,
2589-12 (т., пр. с зач.: «У нас не будешь нежиться»); Са-
молуково 2567-19, [2578-05], 2583-24; Терехово 2541-10
(с зач.: «Здравствуй, здравствуй, коханка»); Тростино
2446-32 (т.), 2447-01; Тряпичино 2539-31–33; Черепяги
2539-24.

Новосокольнический район:

Бологовская вол.: Гостилово 1787-27 (т.); Шевельки 1801-
54 (т.).

Вязовская вол.: Девичье 2364-34, 2381-08.

Раменская вол.: Раменье 2395-42 (т.); Щепчино 2395-12 (пр.).

Руновская вол.: Курочкино 2830-20; Шухово 2808-14
(фр. т.).

Пустошкинский район:

Бессоновская вол.: Копнино 2030-15 (т.), Фомино 2051-15 (т.).

¹ «Жаронки» – жернова.

² «Крепать» – набивать соломой матрац.

78. «Косые закашники» (напев 10)

Косые «закашники» в огород заехали, кочерыг
нарезали, в горшках напарили.

Пустошкинский район:

Щукинская вол.: Мутовозово 2058-15.

79. «А мы князя амманили»

Мы князя обманули, старой бабой наделили!
Посмотрите за любовь – наша невеста без зубов!

Локнянский район:

Подберезинская вол.: Лазарево 1813.

Самолуковская вол.: Терехово 2541-03, 04.

Новосокольнический район:

Руновская вол.: Гришино 2831-01.

80. «Молодушка, кур летит» (вариант напе-
ва 19)

Молодушка, «кур» летит! Молодушка, перей-
ми, платком белым обвяжи, жёлтой лентой за-
вяжи!

Великолукский район:

Букровская вол.: Куковичино 2553-19, 20.

**81. «Эх, наша молодая нѳчи не спѳла» / «Как
моя молодая тонко прѳяла»**

Наша молодая нѳчи не спѳла – тонко прѳяла,
звонко ткала, бело белила. И мне подарила!

Бежаницкий район:

Бардовская вол.: Бардово 2509-19.

Кудеверская вол.: Павлово 2367-11.

82. «И свадьба у нас, и вьселья у нас!»

Свадьба у нас и веселье у нас. Мы зароемся в со-
ломушку, не найдут нас.

Великолукский район:

Марьинская вол.: Марьино 1810-42.



Раздел 8

ПОХОРОННО-ПОМИНАЛЬНЫЙ ОБРЯДОВЫЙ КОМПЛЕКС

ОБРЯДЫ, СОВЕРШАЕМЫЕ В ДЕНЬ СМЕРТИ

Когда умирает человек, в доме открывают окно и вывешивают на улицу конец полотенца, или на передний («большой») угол дома вешают полотенце либо белую «тряпочку». Оно висит со дня смерти до «шастин» – «6 недель летает душенька».¹ В отдельных записях содержится дополнительная информация о том, что на угол дома вывешивали кусок ткани от того полотна, которым покрывали умершего; после 40 дней ткань снимали и зарывали под передним углом дома или относили на кладбище (Новос., Струги 2362-22); тряпочку отрезали «уголочком», вешали на «передний» угол дома и через 6 недель, после того как пройдет обедня в церкви, ее «пускали по реке» или сжигали; в прежнее время ее отдавали «побирашкам» (Локн., Тростино 2449-02).²

Жители деревень вспоминают, что родные могли *голосить* по покойному сразу после его смерти (Новос., Мокрыши 2848-17).

Для **ОМОВЕНИЯ УМЕРШЕГО** приглашают человека, который постоянно ходит «мыть покойников» (для женщины приглашают женщину, для мужчины – мужчину); в благодарность этому человеку дают платок (ткань)³. После омовения тело кладут на скамейку (на доски или в гроб), одевают, связывают руки и ноги лентами из коленкора, голову обвязывают полотенцем. Умершего накрывают и выносят до дня похорон в амбар (или в другую холодную половину дома; раньше выносили в часовню).⁴ Считается, что нельзя ночевать в той комнате, где лежит покойник, это может навлечь болезнь (Новос., Хряни 2846-04). Воду после омовения выливают «в негодное место» – туда, где люди не ходят, иначе тому, кто пройдет по этому месту, будет плохо (см. Раздел 11 «Жанры народной прозы, поверья...»)⁵.

Сразу после омовения (или, по одной из записей, когда везут гроб на кладбище) ЖГУТ на перекрестке дорог («на креснях», «росстанях») или в поле (одно свидетельство) постельное белье, на котором умер человек, одежду, мыло, солому (из матраца и ту, на которой мыли покойного), стружки от гроба.⁶ Жег человек, который мыл покойного. В этот момент примечают: если подует ветер, и дым пойдет на деревню (смотрят – в какую именно сторону), то в скором времени кто-то умрет («будет по-

койник»). Там же («на огнище») разбивают посуду (горшок), из которой обмывали умершего (по некоторым сведениям, туда же выливают воду – Беж., Медвёдово 2349-26).

ДЕНЬ ПОХОРОН

В день похорон тело приносят в дом, покойного **КЛАДУТ В ГРОБ** (домовину или «дамавьё» – Новос., Тириново 2849-03). На дно гроба насыпают стружки, затем расстилают белый коленкор (раньше стелили льняное белое полотно – «тóчу»); подушку набивают листьями от березовых веников. Тело умершего полностью закрывают белым полотном (так, что видно только лицо). Руки и ноги развязывают, в руки кладут полотенце (которым до этого перевязывали голову), «подорóжную». Гроб ставят так, чтобы покойный лежал «лицом к иконам» (Новос., Коларево 2362-08). В доме зажигают лампадку, около гроба (в ногах и у головы покойного) расставляют горящие свечи (в одной из записей указано, что свечей должно быть 13).⁷ В гроб кладут икону, для того чтобы попрощаться с покойным.⁸

Покойного «отпевают» – служат панихиду (в церкви или в избе).

У гроба *причитают* женщины – кто «плакать умеет», все «голóсят». Могут причитать одновременно несколько человек. В причитании просят прощения, жалуются на сиротство, горькую судьбу, «посылают поклоны» ранее умершим родственникам и тем, кто находится далеко. В отдельных деревнях специально приглашали женщин, которые умели *голосить* «по покойнику» – «нанимали *голосить*» (Пуст., Мутовозово 2058-25). Приведем образец причитания у гроба:

«Ты мой любímый салавёюшка,
На кавó ж атста́вил сваю сямёюшку?
Ешше́ скажи, мой салавёюшка,
Хто падзыва́л тибя́
у ёту нязвёсныю старо́нушку?
Вёрна, твай бра́тцы-сылавёюшки
И приплыва́ли к твайму́ бе́рижку
И пы́дмани́ли тибé, салавёюшка,
И падазва́ли в нязвёсныю старо́нушку.
А ты ж атста́вил сваю тёплаю изóбушку
И вси сва́й ра́китывы́и ку́стушки,
И сваю́ любíму пала́винушку,
Като́рай ни даверя́л тя́жкью рабо́тушку –
Все́ налага́л на сва́й бе́лыи ру́чушки.



Ты мой любімый салавёюшка,
И ты аткрый свай о́чиньки,
И пыгляді, мой салавёюшка,
И паткатила к тябэ тяжёлыя машінушка
Вязті тибя в няйзвэснаю старонушку,
И где засыплють твай глазыньки
бёлым камешкам, сырой зямёлюшкой.
И никагда ж ты ня вёрніся
с ётой пуці-дарожиньки!»
(Новос., Козлово 2850-22).

В тот момент, когда **ВЫНОСЯТ ГРОБ ИЗ ИЗБЫ**, могут голосить сразу несколько человек – «тагда уж тут – о! – кричишь как без памети!» (Новос., Мокрыши 2848-17); «лихата-та такая сэргу!» (Новос., Гришино 2831-03). «А кагда выно́сют [гроб на улицу], вот тагда вси крича́ть крикым! – хто ня ўмеить [причитать]. А хто умеить – галосить» (Новос., Хряни 2846-10):

«[Куда ты] улята́ишь, мой радитиль-ба́тюшка,
И на каво́ ж ты [о]ставля́ишь нас,
го́рьких сирóтушик, мильных дэтушик?
И как жи будим мы биз тибя́ жить,
мой папы́чка ми́линький,
между жу́жих до́брых лю́дюшик?
И каму́ ж мы приша́ним буйнии гало́вушки,
ме́лкий дэтушки?
И ни́хто ж ни засту́питца за нас, за сирóтушик,
Буду́ть абижа́ть нас добраи лю́дюшки.
Как тижале́шинька нам, сирóтушкам,
И хади́ть па ширóкуй ула́чке.
И ни вида́ть тибя́, мильный мой папы́чка,
И ни вида́ть тваёй пахо́дачки,
И ни ска́жишь, папы́чка,
тяпе́рь ла́скыва славе́чушка
нам, сирóтушкам.
И как жи мы пайдём в чи́стая по́люшка биз тибя́,
мой радитиль?
И што ж мы будим де́лать биз тибя́,
го́рький сирóтушки?»
(Новос., Сатонкино 2847-17).

На улице гроб ставят на скамейки, вокруг собираются все родственники. Когда гроб поднимают, чтобы нести его на кладбище, родственники проползают на коленях под гробом, чтобы «не бояться покойника» и не болеть (Новос., Хряни 2846-04; Шухово 2807-09). С той же целью (чтобы «не бояться покойника») нужно посидеть на скамейке, где лежал умерший или стоял гроб (Новос., Мошково 2342-03). Когда гроб поднимут, скамейки переворачивают (Новос., Хряни 2846-04). По дороге на кладбище бросают «чащинки» – еловые ветки.⁹

После того как гроб с покойным вынесут из избы, оставшиеся женщины **МОЮТ ПОЛ**, затем собирают столы для поминовения.¹⁰

НЕСУТ ГРОБ мужчины – каждый, кто пришел на похороны, старается пронести гроб какое-то время, «свой долг отдать» (Новос., Шухово 2807-09). В прежние годы по дороге от дома до кладбища несли гроб на руках: до конца деревни – на особых полотенцах (два полотенца широких и длинных, до

3 м), за деревней останавливались и далее несли гроб на носилках (Новос., Овсяниково 2845-13).

Пока шли на кладбище, по одним сведениям, не голосили (Новос., Гришино 2831-03), по другим – продолжали причитать: «И кагда вот уже нясу́ть – и па ули́цы гало́суют» (Новос., Хряни 2846-10):

«Раскрый, мая радитильница-ма́мушка,
Свай свети́лы глазыньки,
Абазри́ свай те́мный уго́лушки,
Абвисяли́ мяне, сирóтушку,
Пыгляді на сваю́ вясе́лую приса́душку.
Ни улята́й с ётай с те́плай изо́бушки
У няйзвэснаю старонушку!»
(Новос., Хряни 2846-11).

Гроб несли сначала в церковь, там проходила служба – «**ОТПЕВАЛИ**» покойного. Когда выносили гроб из церкви, звонили колокола – на кладбище несли «со звоном»; в этот момент также могли *голосить*.¹¹

На кладбище у могилы **ПРОЩАЮТСЯ С ПОКОЙНЫМ**. Несколько человек у гроба *голосят* – «крики да во́пи!» (Новос., Глядково 2340-06). Когда закрывают крышку гроба, одна из женщин голосит:

«Ни спяши́ти, до́брыи лю́дюшки,
Ни закрыва́йти ми́лыи глазыньки!
Аткрый свай ми́лыи гла́зки,
Абгляді ро́ду-па́ро́душку
И расскажи́ сваё лихо́я го́рюшка:
Атча́во закрыви́сь твай глазыньки?
Папраси́ ро́дный ма́тушки,
Штоб ня бро́сила тваю́ сирóтушку.
Прилята́й сизай пта́шичкай
Пад те́плае ако́шичка!»
(Новос., Хряни 2846-03).

«В яму [о]пуска́ют – усй бы́ютца над ётым, над пакóйникам, и хто мо́жить галаси́ть – галоси́ть, а хто пла́чит так – кричи́ть» (Новос., Хряни 2846-10).¹² Когда «могилу закро́ют», на кладбище **ПОМИНАЮТ** покойного – выпивают и закусывают.¹³ Затем идут в дом покойного и там поминают за столом.

ПОМИНАЛЬНЫЕ ДНИ

В течение 40 дней поминают покойного **КАЖДОЕ УТРО**: бьют 40 поклонов, читают *молитвы*: «Царство небесное...».¹⁴

Близкие родственники **ХОДЯТ НА МОГИЛУ на следующий после похорон день, а также в девятый и сороковой дни**. Рано утром (к 6 часам) идут на кладбище, а днем (к 12 часам) **СОБИРАЮТ СТОЛ** и поминают (помянуть приходят все, без приглашения).¹⁵ В божницу (к иконам) ставят стопку – покойному.¹⁶ Конфеты, печенье, пряники выносят на улицу, чтобы желающие брали и поминали.¹⁷

В поминальные дни *плачут и голосят* («кричат») на кладбище, а за столом не голосят.¹⁸ Приведем пример голошения на кладбище в поминальный день:



«Пиряймí миня, радíтилька-мáтушка,
 Пиряймí миня, гóрькью сирóтушку.
 Ты распрасí в меня, в сирóтушки,
 И как я нахажúсь биз тибя, мая радíтилька?
 И куда ни паглажú, куда ни пайдú –
 И нигде ни найдú тибя, мая судáрынька!
 И пыпрашú тибя, мая радíтилька,
 И раскинь бéлыи свай рúчиньки,
 И ты вазьмí миня, сирóтушку,
 пад свай крылушки,
 И ня дай мне гарявáть, сирóтушки,
 анно́й-адинёшинькуй»
 (Новос., Сатонкино 2847-16).

В годовщину смерти все родственники съезжаются в тот дом, где проходили похороны, поминают умершего.

Система православного календаря включает несколько **дней поминовения усопших**: Радоница, три «родительские субботки» – перед масленичной неделей, Троицкая, Дмитровская. В родительские субботы на ночь **ОСТАВЛЯЮТ НЕУБРАННЫМ СТОЛ** с едой – «для покойников» (Новос., Раме́нь 2343-05).

В дни поминовения рано утром **ИДУТ НА КЛАДБИЩЕ**, несут поминальную еду. Верят в то, что нужно обязательно приносить на кладбище «помин», иначе умершие «будут галóнныи» (Новос., Лядово 2809-08). На могилах *причитают*.

В Миритиницкой волости Локнянского района после поминовения в родительский день было принято ходить вдоль кладбища с гармонью, пением, парни могли устроить драку (Новос., Коларево 2362-08). (См. также Раздел 2 «Календарные и трудовые обычаи...»).

ПОМИНАЛЬНЫЕ БЛЮДА. Основной поминальной едой считаются лепешки и кутья. Тесто на лепешки приготавливают из ржаной муки так же, как для хлеба; на могилу нужно нести три лепешки (Беж., Павлово 2366-26). По словам рассказчиков, кутью в прежние годы (в их детстве, юности – в довоенное время) варили из пшеницы в мешочке, чтобы чистая была и не разваривалась, ее промывали, добавляли подслащенную воду («сластили мёдом»), при этом кутья должна быть несоленой и жидкой; позже стали готовить кутью из риса и добавлять изюм (Новос., Глядково 2340-07).¹⁹ В некоторых деревнях, по обычаю, мясные блюда на помин не выносят – «мясы́м не памина́ется» (Новос., Хряни 2846-04). Остатки поминальной еды на кладбище раздают нищим, просят помянуть умершего. Считается, что ту еду, которую приносят на могилу, домой забирать нельзя – «э́та уже радíтельскае», «как мёртвым принесли, так мёртвым пускай остаётся». На могилу сыплют крупу, крошат яйца, кладут конфеты (Новос., Глядково 2340-07).

Жители деревень поминают родителей не только в установленные дни, но и ежедневно за трапезой.

Одна из рассказчиц каждый раз, когда собирается есть овсяный кисель, поминает умерших молитвой: «Цáрство Небéснае, лёгкая земéлька, харóшее лежа́нице, вéчный пакóй» (Беж., Кудеверь 2370-03).

ПОВЕРЬЯ И ПРИМЕТЫ, СВЯЗАННЫЕ С ПОХОРОННЫМ ОБРЯДОМ

В деревнях распространено особое отношение ко всем вещам, которые прикасались к телу умершего, и к воде, которой омывали покойного.

«Покóйницкую воду» нельзя выливать около дома; если она попадет под пол, в доме будет несчастье; воду нельзя выливать в грязь, иначе душе покойного будет «не добро́» на том свете (Локн., Терехово 2542-03). Встречаются сведения об использовании этой воды во вредоносных целях: если «покóйницкую воду» вылить в передний угол избы, то в этом доме будут болеть или произойдет пожар; если же ее вылить в хлев – под порог, то «скотина не будет вестись» (Беж., Медвёдово 2369-07).

Особое значение имеет прикосновение к телу умершего, о чем свидетельствуют следующие лечебно-магические действия: для того, чтобы у ребенка «не рос пупок», нужно три раза провести по этому месту пальцем правой руки покойного и произнести: «Господи, благослови» (Локн., Башово 2568-14). Ленты из ткани, которыми были связаны руки и ноги покойного, могут также в дальнейшем использоваться в лечебных целях – лентой перевязывают себе руку или ногу, чтобы не болела (Новос., Мошково 2342-03).

ПОХОРОННЫЙ ОБРЯД У СТАРООБРЯДЦЕВ

Повсеместно в деревнях отмечают своеобразие похорон у староверов («сталавэрав»), которые живут преимущественно в Вязовской волости Новоскольнического района. Многие из описаний отражают характер обрядности староверов в искаженной форме, поскольку сами рассказчики – жители «мирских» деревень – относятся к ним критически, с непониманием и даже иногда с неприятием.

По рассказам местного нестароверческого населения, в день похорон у старообрядцев родственники носят покойного по всем местам в доме, где он при жизни бывал: «Павсjóду ево валóчут, <...> на чердак валакúт, в падвáл, ва двары́, в сара́и, на чердаки ва хлева́х, на рíгу! <...> В мяшо́к пасáдят и в мяшкэ валóчут» (Беж., Медвёдово 2349-26).

Перед выносом гроба из избы «миря́не» не закрывают крышку, а староверы прощаются с покойным, закрывают крышку и забивают ее (Новос., Шухово 2807-09).



Староверы делают глубокую (до 2 м) могилу с настилом («накатом») над гробом, для этого в могилу вкапывают 4 столба и сверху кладут «щит» (Беж., Медвёдово 2369-07; Новос., Шухово 2807-09).

Негативно критический характер имеет следующий рассказ: когда староверы опускают гроб в могилу, они приплясывают и «всей артелью» поют: «*Душа в рай, душа в рай, то́ка ноги падбира́й!*» (Беж., Медвёдово 2349-26).

Священник «отпева́ет» умершего в доме на *староверский распев*, отличающийся мелодической

протяженностью – «ведёт одно слово – за версту!» (Новос., Глядково 2341-03).

Сами же старообрядцы считают, что по-настоящему отпевают покойного именно по их канону («на 8 гласов»), у других – служба проходит «слабей». Сразу после смерти, когда умершего омоют и оденут, духовный отец и певчие читают Псалтырь, поют молитвы. «Другой голос и другое пение», когда провожают покойного («прóводы») – с пением молитв несут гроб на кладбище, служат у могилы (Пуст., Копнино 2032-03).

¹ В.-Л., Горбачи 2466-03; Локн., Тростино 2449-02.

² Также: Новос., Коларево 2362-08; Кошнево 2365-16; Шухово 2807-09.

³ Беж., Медвёдово 2369-04; Новос., Хряни 2846-04.

⁴ В.-Л., Горбачи 2466-03; Локн., Рыкайлово 2355-10; Новос., Коларево 2362-08; Мошково 2342-03.

⁵ В.-Л., Горбачи 2466-03; Новос., Хряни 2846-04.

⁶ В.-Л., Горбачи 2466-03; Овсище* 2366-12; Локн., Терехово 2542-03; Тростино 2449-02; Новос., Кошнево 2365-16; Мошково 2342-03; Хряни 2846-04; Шухово 2807-09.

⁷ Новос., Тириново 2849-03; Мошково 2342-03; Коларево 2362-08; Пуст., Копнино 2032-03.

⁸ Икона находится в гробу до захоронения. На кладбище, перед тем как закрывать гроб, ее вынимают и по-

том относят домой (В.-Л., Горбачи 2466-03; Новос., Коларево 2362-08; Мошково 2342-03).

⁹ Например: Новос., Коларево 2362-08; Струги 2362-22.

¹⁰ Например: Новос., Кошнево 2365-16; Хряни 2846-04.

¹¹ Новос., Глядково 2340-06.

¹² Новос., Гришино 2831-03; Шухово 2807-09.

¹³ Новос., Коларево 2362-08.

¹⁴ Новос., Хряни 2846-04.

¹⁵ Новос., Маево 2843-15.

¹⁶ Новос., Кошнево 2365-16.

¹⁷ Новос., Коларево 2362-08.

¹⁸ О поминальных днях: Беж., Кудеверь 2371-01; Медвёдово 2369-07.

¹⁹ О кутье: Новос., Девичье 2365-03; Коларево 2362-08; Маево 2843-15; Струги 2362-22; Хряни 2846-04.

ОБРАЗЕЦ НАПЕВА И ТЕКСТА СТАРООБРЯДЧЕСКОГО РОСПЕВА

№ 1. «Покой, Господи»

♩=138

д. Копнино, Пустошкинский р-н, 2032-02

По-ко́й, Го́с - па-ди, ду - шу у - с(у)п-ши-я ра - бы Тво-е - я Ма - ри-и. Е -

ли - ко в жи-ти - и́ сем че - ло - век со - гре-ши́, Ты же, я - ко че - ла -

ве - ко - лю-бец Бог, пра - сти́ ё и па - ми - луй, и

ве́ч - ны - и му - ки из - ба - ви, нэ - бес - но-му ца́р - стви-ю при -

ча́ст - ни-цу у - чи-ни́, и ду - шам на - шим по - лэз - но - е со-тво-ри́.



Покóй, Гóспади, душу
 ус(у)óпшия рабы Твоея Марии.
 Ели́ко в житий сем человек согреши́,
 Ты же, яко человеколю́бец Бог,

Прасти ё и памилуй,
 И вёчныи муки изба́ви,
 Нэбёсному царствию прича́стницу учини́,
 И душáм нáшим полз́ное сотвори́.

Исп.: Игнатенкова А. В., 1900 г. р. Зап.: Неудачина Е. А., Михай И. А., 21.07.1981. Расш.: Булкин С. В.

ОБРАЗЦЫ НАПЕВОВ И ТЕКСТОВ ПОХОРОННЫХ, ПОМИНАЛЬНЫХ И ПОЛЕВЫХ ПРИЧИТАНИЙ

№ 1. Похоронное голошение (у гроба)

♩=192 д. Овиново, Великолукский р-н, 1842-13

Пас - лу - ший, ма - я ў... - да-лы...-(лы)-я п(ы)-ри - ят - на... - я га - ло - вуш-ка,
 и вот ку - ды ж ты сна - ря - ди-ла-ся в та-ко-е ж пя-ча-л(и)-ны - я вре-меч-ка?
 И ты сла - жил жа сва - и́ бё-лы... - и, бё - лы - и ру - чущ...
 И на с(ы) - ва - ё ты на ря - ти... - вы - я ся-р(и) - де - чуш-ка.

Паслу́ший, мая ўда́лы...(лы)я
 п(ы)рийт́ная гало́вушка,
 И вот куды́ ж ты снаря́дилася
 в такое́ ж пѣча́л(и)ныя вре́мечка?
 И ты сла́жил жа свай бѣлыи, бѣлыи рѣчуш...
 И на с(ы)ваё ты на рѣтѣвыя сяр(и)дѣчушка.
 И снаря́дился ты ни в Гаспóдни...(адни)и
 прáзнички,
 И сна́рядился ты ни в Бажы́ю... и в Бажы́ю цѣрков,
 И сна́рядился ты, атдалѣлся ат(ы) миня́,
 гóрь...(ы)кый травѣначки.

И как аста́лась я биз тѣбя
 и тапѣрь, гóрькыя травѣначка,
 И то́лька ж не́ к каму пришану́тьца-та мне,
 гóрькый травѣначки,
 И вóвсѣ ж не́ к каму мне склану́ть
 и сваю́ бѣйнаю гало́вушку,
 И я же ня ўслы́шу ни ат каво́ ласкы́ва сло́вечка.
 И то́л(и)ка же буду́ я шата́тьца,
 как в по́ли шату́шшия ж травѣначка.
 И вот мне ж не́ к каму прик(ы)лану́тьца ж
 мне, гóрькый травѣначки.

Исп.: Егорова В. И., 1899 г. р. Зап.: Теплова И. Б., 11.07.1985. Расш.: Лобкова Г. В. Причитают в день смерти – после того, как вымоют покойного.



№ 2. Поминальное голошение (когда приходят на кладбище)

♩=186

д. Шелехово, Великолукский р-н, 2466-07

<...> Ой! И б(ы)-ро - си-ла ты ме-ня, го-р(и)-ка-ю га-рю - ше - ю,
 а - д(ы)-ну - а - ди - но - шень-ку. [плач]
 Ой! И не с кем(ы) мне раз... вяс - ти
 сва - е - ё баль - шо́-я, вя - ли... (ы) - кы - я го - рюш-ка.

Иш(и)ла я широкуй тёмную дароженькой
 И завидала, и услышала, ой... [плач]
 там встрячая мая милёшин(и)кыя Пашинька...
 Ой! И б(ы)росила ты меня, гор(и)каю гарюшею,
 ад(ы)ну-адиношеньку. [плач]
 Ой! И не с кем(ы) мне развяс ти
 сваеё бальшо́я, вяли...(ы)кыя горюшка.

Исп.: Басова А. Ф., 1899 г. р. Зап.: Лобкова Г. В., 08.06.1988. Расш.: Лобкова Г. В.

№ 3. Голошение на кукушку

♩=160

д. Мошково*, Новоскольнический р-н, 2352-18

При - ля - те - ла ма - я сй - зы - я,
 И ма - я сй - зы - я за - го - нюш - ка,
 И ня ты ль, ми - ла жал - ка - я де - тят - ка?
 И при - ля - ти ка м(ы) - не, си - ро - туш - ке.

Приятёла мая сизыя,
 И мая сизыя загонюшка,
 И ня ты ль, мила жалкая дётятка?
 И прияті ка м(ы)не, сиротушке.

Исп.: Малышева М. И., 1910 г. р. Зап.: Лобкова Г. В., 29.01.1988. Расш.: Лобкова Г. В.



СОДЕРЖАНИЕ ПОЭТИЧЕСКИХ ТЕКСТОВ ПОХОРОННЫХ, ПОМИНАЛЬНЫХ, ПОЛЕВЫХ ПРИЧИТАНИЙ. ПЕРЕЧЕНЬ ЗАПИСЕЙ

Тексты причитаний в похоронной и поминальной обрядности так же, как и тексты свадебных причитаний, складываются из формульных, имеющих устойчивую образно-поэтическую основу, словосочетаний и более или менее развернутых поэтических построений. Содержание и структура поэтических текстов причитаний, их своеобразная «сюжетная» основа, с одной стороны, обусловлены последованием действий похоронного и поминального обрядов, с другой – раскрывают сложную систему отношений мира живых и мира умерших (процесс коммуникации, сообщения между мирами).

Связь с обрядовым действием в текстах причитаний реализуется на разных уровнях. В наибольшей степени взаимосвязь текста и обряда свойственна **группе поэтических мотивов повествовательной направленности**: в них сообщается о событиях реального времени – прошлого, настоящего, будущего («Аставила миня, горькую сиротушку, улетаешь в чужую дальнюю старонушку, засыплют твай глазыньки милые сырой зямелюшкой»),¹ описываются конкретные обрядовые ситуации («Сабрала ты всю ранню-пародушку»; «И ты слажил жа свай бэлыи рудушки и на сваё ты на рятывя сярдечушка»).²

Иногда в текстах раскрывается иной, **мифологический план происходящего**, проявляется неоднозначность и многомерность содержания ритуальных действий, как, например, в повествовании о встрече с незримой душой покойного при посещении могилы в дни поминовения («Ишла я широкуй тёмную дароженькой и завидала, и услышала – там встрячая мая милешинькья Пашилька»).³ В такого рода текстах отражается особый характер отношений между миром живых и миром умерших, описывается иное состояние человека, потерявшего связь с жизненным пространством («Зарастут пути дароженьки, перястанут хадить бэлые ноженьки, перястанут рабóтат бэлыи рудушки»;⁴ «Не встречаешь, не перенимаешь, ты мая сударынька матынька, не прилетаешь маленькай пташечкай, ты сердце крепка сакрепила, не отвечаешь ни славечка»).⁵

Большинство поэтических мотивов причитаний, приуроченных к поминальным и похоронным обрядовым действиям, имеют **форму прямого обращения к покойному**:

– с **призывами, вопросами-советованиями** («куда ж ты снарядилась?», «куды ж ты улетишь?», «на каво брасаишь?», «на каво спакинула

меня?», «чаво ж ни встричаишь?», «каво ж ты наделал?», «што ж тебе приблизила к этой смертушки?»);

– с **просьбами, побуждающими к действию** («Праснишь, мая удалая галовушка, раскрой свай ясныи очушки, пасматри на эту тёплую изобушку»;⁶ «Вставай, зятек милешинький, с сырой зямелюшки, зайти ты в нашу тёпльную изобушку»);⁷

– с **наказами** («Ни забывай, удалая галовушка, нывяшшай свайх милых дегушки»;⁸ «Слятай к майё удалай галовушки, пакланись ат мяне, сиротушки»).⁹

В этих текстах находит непосредственное воплощение коммуникативная природа жанра причитаний, отражаются архаические представления о взаимосвязи мира живых и мира умерших («родителей»).

Особой выразительностью отличаются фрагменты причитаний, в которых содержатся просьбы забрать с собой в иной мир: «И пыпрашу тибя, мая радитилька, и раскинь бэлыи свай рудиньки, и ты вазми миня, сиротушку, пад свай крылушки, и ня дай мне гаряват, сиротушки, анной-адинешинькуй». ¹⁰

Отдельные поэтические мотивы причитаний, также имеющие **императивно-побудительную направленность**, адресованы не покойному, а участникам обряда («Ни спяшיתי, добрыи людюшки, ни закрывайти милыи глазыньки»).¹¹ В различных вариантах зафиксирован мотив заклинания могилы («Разройся, рыскапайся, эта всё магйлачка!»).¹² В текстах полевых причитаний просьбы-заклинания обращены к кукушке, солнцу, ветру («Пакукуй, мая сизыя загонюшка, развяди маё вялика горушка»;¹³ «Разагрей, тёплая солнышка»; «Разганити, ветры буйныи, тучи тёмныи»).¹⁴

Все обозначенные тексты отличаются эмоциональной напряженностью высказывания, но можно выделить и отдельную, общую для всех жанровых разновидностей причитаний, группу поэтических мотивов, в которых выражение состояния горя, сожаление о случившемся несчастье, сетование на одиночество и сиротство образуют основу содержания – «свое горе»: «Нихто ни приласкаит горькую сиротушку, атставила ж мине, сиротушку, бальнешенькую, хварнешенькую. Шатаюсь, горькая сиротушка, па всим чужим добрым людюшкам». ¹⁵ Эти мотивы отличаются большей свободой в приуроченности к тому или иному ритуальному действию, могут звучать и вне собственно обрядовых ситуаций.



ОБРАЗНО-ПОЭТИЧЕСКИЙ СТРОЙ похоронных и поминальных причитаний опирается на систему мифологических представлений о душе, ином мире, об отношении жизни и смерти, .

Ведущее значение имеет поэтический образ души-птицы, который встречается во всех разновидностях жанра причитаний и в различных формульных текстовых образованиях:

– устойчивые формы обращений: «мой салавёюшка», «сястрица-лябёдушка», «мая сизая загёнюшка», «мая малинькая пташичка»;

– вопросы-сетования: «куды ж ты улятаишь?»;

– повествование-констатация: «улетаете в чужую дальнюю старонушку»;

– просьба навещать: «Прилетай ка мне, сиротушке, малой пташечкой»; «Так падляти, маё дятёначик, сизой кукушейку»; «Хоть прилятай ты птичекую сизенькаю»;

– желание полететь птицей на чужую сторону: «Ох, када были у мяня сизыи крылушки, ох, слятала б я на чужую старонушку».

Такой же вариативностью в формах воплощения отмечены и другие поэтические образы и сюжетные мотивы, отражающие мифологические представления об ином мире: это образ дороги в иной мир, «невозвратного пути», «няйзвёсной старонушки», образ «синего моря» («И всё хажу к синему морюшку, и дажидаю тебя, дятятка»);¹⁶ высказанное в причитании предположение о том, что покойного заманили и переправили через реку ранее умершие братья: «Вёрна, твой братцы-салавёюшки и приплывали к твайму берижку, и пыдманили тибё, салавёюшка, и падазвали в няйзвёсную старонушку».¹⁷

Ниже приводятся варианты текстового воплощения основных поэтических (сюжетных) мотивов причитаний. В первую очередь представлены поэтические мотивы похоронных и поминальных причитаний, имеющие непосредственную связь с происходящим действием. Группировка этих мотивов осуществляется по форме изложения, обусловленной функциональной направленностью высказывания (повествование, вопрошение, просьба-побуждение к действию, наказ и др.). Далее приводятся фрагменты причетных текстов, в которых воплощаются поэтические мотивы более общего плана (сетования, «жали», просьбы, обращенные к умершему) – эти мотивы могут воспроизводиться как в обрядовых ситуациях (в похоронных и поминальных голошениях), так и в необрядовом контексте.

Отдельно раскрывается содержание поэтических мотивов причитаний по погибшим воинам и причитаний на кукушку, на солнце и ветер.

Также приводится ряд формульных словосочетаний – устойчивых форм обращений к покойному и самоопределений.

ПОХОРОННЫЕ И ПОМИНАЛЬНЫЕ ПРИЧИТАНИЯ

Устойчивые формы обращений к покойному

«Мой батюшка» (не только по отношению к отцу, но и к другим умершим)

«Мой радитиль»

«Мой радитиль-батюшка»

«Мой папычка милинький»

«Радитилька-матушка»

«Радитильница-мамушка»

«Мая радитильница жалкая матушка»

«Мая жалкая радитильница-мамушка»

«Мая жалкая сударынька» (обращение к матери)

«Мая любимая приятная сударынька» (обращение к матери)

«Жалкая жадобушка» (обращение к матери)

«Мая кроу горячая» (обращение к умершему родственнику)

«Маё жалкая кровушка» (обращение к умершему родственнику)

«Братец размилёшинький»

«Мой любимый салавёюшка», «мой салавёюшка» (обращение к брату)

«Сястрица размилёшинькая»

«Сястрица-лябёдушка»

«Мая жалкая сястрица-лябёдушка»

«Мая удалая галовушка» (по отношению к мужу)

«Разудалая галовушка» (обращение к мужу)

«Милый мой сынóчек»

«Радимый мой сынóчек»

«Милый мой дятёначик»

«Милае дётетка»

«Жалкий дятёначик»

«Маё дятёначик»

«Маё ражоная дититка»

«Мая любимая дятёчка»

«Мая сизая загёнюшка»¹⁸

«Мая малинькая пташичка»

«Дарагая, мая милая тетушка»

«Зятек милёшинький»

«Любиминький плямённичек»

Устойчивые формы самоопределения

«Горькая гарюшинька»

«Горькая сиротушка»

«Круглая сиротушка»

«Круглая горькая сиротушка»

«Горькие сиротушки, милые детушки»

«Горькая травиначка»

Возгласы – выражение горестного состояния (вставки)

«Ох, лиха мне!», «Ох, лиха маё!»

«Ох, лиханька!»

«Ох, лиханька маё!»

«Ох, лиханька ж мне!»

«Ой, как мне лиха!»

«Ох, как мне лиханька!»

«Ох!», «Ох! Ох!», «Ой!»



**Поэтические мотивы,
имеющие непосредственную связь
с происходящим действием**

**Причитания в избе у гроба, во время выноса гроба,
на кладбище в день похорон:**

✧ мотивы повествовательной направленности

а) описание реальной ситуации, сообщение о происходящих событиях (причитания в избе у гроба):

«...И ты слажил жа свай бѣлы... бѣлыи рѹчушки
И на сваѣ ты на рятывыя сярѣдѣчушка.
И снарядился ты ни в Гаспѡднии прѣзнички,
И снарядился ты ни в Бажью... и в Бажью цѣрков,
И снарядился ты, атдалился
ат миня, гѡрькый травѣначки»
(В.-Л., Овиново 1844-06).

«...Сабрала ты всю ранню-парѡдушку,
И добрых людюшек,
Ны сваю тяжкую бяседушку...»
(Новос., Хряни 2846-10).

«Сабрала ж ты, мая любѣмая дѣтачка,
дѡбрых людюшек.
Лѹчше бы ты сабрала на вясѣлле таких людюшек.
Лѹчше б ты играла сваѣдебку,
Чѣм я тибя куда-та [а]тправляю на тот свет»
(Новос., Лядово 2809-09).

«...Все сабрались дѡбрыи людюшки,
Толька нет твайх сястриц-лябѣдушек...»
(Локн., Сухлово 2414-07).

«...И падкатила к тябѣ тяжѣлыя машинушка
Вязти тибя в нязвѣснаю старѡнушку,
И где засыплють твай глазыньки
бѣлым камешкам, сырой зямѣлюшкой...»
(Новос., Козлово 2850-22).

«Атправляю тибя, приятная маѣ дятѣначык,
Я на бяз(ы)вѣснюю старѡнушку...»
(Новос., Павлово* 2028-13).

б) о переходе в иное состояние, о невозвратности пути (причитание у гроба):

«...Ня ўвидишь ты тѣпыва солнушка,
Ни аткрыишь свай бѣлыи глазыньки,
Ня ўвидишь бѣлыва свѣтушку <...>
И ня ўслышишь ты сизай кукушички...»
(Локн., Тростино 2449-01).

«...И никагда ж ты ня вернися
с ѣтой пути-дарѡжиньки!»
(Новос., Козлово 2850-22).

«...И зырастѹт твай усѣ пути-дарѡженьки,
Где ты хадил, рызлягал свайм бѣлым нѡжинькым...»
(В.-Л., Ляхново 2529-09).

«...Больши не прійдет ка мне мая мѣлая тѣтушка,
Зарастѹт пути-дарѡженьки,
Перястанут хадить бѣлые нѡженьки,
Перястанут рабѡтатъ бѣлыи рѹчушки»
(Новос., Мошково 2341-22).

«Аставила миня, гѡрькыю сирѡтушку,
Улетѣешь в чѹжую дальнюю старѡнушку,
Засыплют твай глазыньки мѣлые
сырой зямѣлюшкой...»
(Новос., Мошково 2341-22).

✧ мотивы императивно-побудительной направленности

а) призывание покойного – «бужение», просьбы (зачинные формулы причитания у гроба в день похорон, когда несут гроб по улице, на кладбище у могилы):

«Праснись, мая удалая галѡвушка,
Раскрый свай яснии очушки,
Пасматри на эту тѣплую изѡбушку...»
(Локн., Сухлово 2414-07).

«...И ты аткрый свай ѡчиньки,
И пыгляди, мой салавѣюшка,
И падкатила к тябѣ тяжѣлыя машинушка...»
(Новос., Козлово 2850-22).

«Раскрый, мая радѣтильницка-мѣмушка,
Свай свѣтлыи глазыньки,
Абазри свай тѣмныи угѡлушки,
Абвисяли мянѣ, сирѡтушку,
Пыгляди на сваю вясѣлую присѡдушку...»
(Новос., Хряни 2846-11).

«...Аткрый свай мѣлыи глазки,
Абгляди рѡду-парѡдушку,
И расскажи сваѣ лихѡя гѡрюшка.
Атѣваѡ закрьлись твай глазыньки?
Папраси рѡдный мѣтушки,
Штоб ня бросила тваѡ сирѡтушку...»
(Новос., Хряни 2846-03).

б) наказания передать поклон ранее умершим родственникам (причитание у гроба):

«Ня будет ли тябѣ, матушка,
Ня бѹдет ли тябѣ вѡлушки
Слетать на чѹжую на старѡнушку,
Разыскать мавѡ мѣлава дятѣначка,
И снясти паклѡн низѣшенький:
И рыскажи, как я карѡтываю
Биз сваѡ жѡлкава дятѣначка,
Карѡтываю вѣремѣчка»
(Новос., Коларево 2362-05).

в) просят прощения у покойного (причитание у гроба):

«И ты паслѹшай, мая жѡлкава,
Ты паслѹшай же, сударынька,
И не бижайсе на меня, гѡрькаю,
Меня, гѡрькаю сирѡтушку,
Мѡжа, агарѣала кадѡ, гѡрькая,
Я тебя, гѡрькая сирѡтушка...»
(Новос., Коларево 2362-06).

г) благодарят покойного за помощь, оказанную им при жизни (причитание у гроба):

«Спасѣба тябѣ, мой бѡтѡшка,
Што навязѡл меня, сирѡтушку,
Памагал мне, сирѡтинушке,
В маѣм бѡльшѡм гѡрюшки»
(Новос., Струги 2362-23).

д) обращение к покойному с просьбой не уходить (когда гроб выносят из избы, несут его по улице; на кладбище – когда опускают гроб в могилу):

«...Ни улятай с тѣплай изѡбушки,
Ни брасай тѣмныи угѡлушки
И мянѣ, сирѡтушку»
(Новос., Хряни 2846-10).



- «...Ни улята́й с эта́й с тёпла́й изобушки
У нязвэ́сную старо́нушку»
(Новос., Хряни 2846-11).
- «Ни браса́й, ни улята́й,
Ох, ни забува́й, жа́лкая судары́нка,
Нывяшша́й мяне́, сироту́шку...»
(Новос., Хряни 2846-12).
- е) обращение к тем, кто закрывает гроб, с просьбой не спешить:
- «Ни спящи́ти, до́брыи лю́дошки,
Ни закрыва́йти ми́лыи гла́зыньки...»
(Новос., Хряни 2846-03).
- ◇ мотивы в форме вопросов-советов
- а) обращение к умершему с вопросами-советами о случившемся горе (зачинные формулы причитаний у гроба в избе и когда гроб выносят из избы):
- «Паслу́ший, мая́ ўда́лая прия́тная гало́вушка,
вот куда́ ж ты снаряди́лась
в тако́я пача́льныя вре́мечка?...»
(В.-Л., Овиново 1844-06).
- «Ча́во ж, судары́нка,
сакряпи́лася так кряпе́шинька,
И закры́ла сва́й я́сныи во́чущи?...»
(Новос., Монино 2364-21).
- «Чу́ствуит ли тваё́ рятывы́я сярде́чушка,
мой бра́тиц размиле́шинькый,
Што приляте́ла тва́я сястри́ца,
ох-ты, размиле́шинькая?
Што ты ж атвэ́т мне сваё́ ла́скывыя сло́вечка...»
(Локн., Бор 1871-28).
- «Каво́ ж ты наделе́ла, мая́ сиза́я заго́нюшка?
Чевó ж ты нас бро́сила, мая́ кро́вушка?
Што ж тебе́ прибли́зила к э́той смере́тушки? <...>
Што ж тябя́ так пану́дила к тако́й смяре́тушке?¹⁹
Хто тебе́ ната́лкнул, ма́во ми́лава дятё́начка?...»
(Беж., Шумиха 2544-11).
- «...Как пасты́гла тебе́ ско́ра тва́я смяре́тушка,
мая́ ражо́ная дититка?»
(Локн., Тростино 2449-01).
- «...Куды́ ж слажи́л сва́й бе́лыи ру́чущи,
биз па́ры, биз ўре́мичка,
Бросил сва́их ми́лых дэты́чик?...»
(В.-Л., Ляхново 2529-09).
- «Куды́ ж ты улята́ишь,
мая́ ма́линькая пта́шичка?...»
(Новос., Козлово 2850-39).
- «Куда́ ж ты улята́ишь, маё́ ражо́ная дититка,
Ат ми́не, ат го́рькай сироту́шки,
в сыру́ю зямелю́шку?
Пакида́ишь ми́не, бе́нную сироту́шку,
анну́-яди́нственну́ю...»
(Локн., Тростино 2449-01).
- «Куды́ улята́ишь, жа́лкий дятё́начик,
на чу́жую старо́нушку?»
На каво́ браса́ишь сваю́ радну́ю ма́тушку?»
(Новос., Гришино 2831-04).
- «Каво́ ж ты наделе́л, маё́ жа́лкай кро́вушка?
Бро́сил сва́их жа́лких радити́лий,
Старе́хиньких, ниду́жохиньких,
Бро́сил гы́рва́ть вяли́кыя го́рюшка,
- А сам улята́ишь ат (й)их в нязвэ́сную старо́нушку»
(Новос., Хряни 2847-03).
- «Куды́ ж ты ўлята́ишь, уда́лая гало́вушка,
Ат сва́их ми́лых дэту́шик,
Ат ма́линьких сироту́шик?
Ны каво́ ж ты кида́ишь сва́их ми́лых дэту́шик?
Браса́ишь мяне́ с ма́линьким пта́шичка́м
Между́ чу́жих до́брых лю́дошик
Гы́рва́ть вяли́кыя го́рюшка?...»
(Новос., Хряни 2847-04).
- «Зачем ты ага́рчил так
сваю́ уда́льную гало́вушку Ма́нечку?
И как асирати́л ты сва́их ми́лых дэту́шек?...»
(В.-Л., Мартинково 1727-03).
- «...На каво́ ты ми́ня пакида́ишь?...»
(Новос., Маево 2843-09).
- «...Куды́ ж ты мене́ браса́ешь,
го́рькаю сироту́шку?»
(Локн., Сухлово 2414-07).
- «...И кы́ба зна́ла я, и как же ты папа́л
у э́ту бы́стрыю рэчу́шку,²⁰
И я ж ба тебе́ кырау́лила и но́чушки, и дэну́шки...»
(В.-Л., Большая Усвята 2529-18).
- б) вопрос-советование о том, что ранее умершие (братья) забрали с собой покойного (причитание у гроба):
- «Ешше́ скажи, мой салавёю́шка,
Хто па́дзыва́л тебе́ у э́ту нязвэ́сную старо́нушку?
Ве́рна, тва́й бра́тцы-салавёю́шки
И приплы́вали к тва́ймۇ бе́рижку,
И пы́дмані́ли тебе́, салавёю́шка,
И па́дазва́ли в нязвэ́сную старо́нушку...»
(Новос., Козлово 2850-22).
- Причитания на кладбище у могилы в поминальные дни:**
- ◇ мотивы повествовательной направленности – сообщение о происходящем (зачинные формулы)
- «Ишла́ я ши́року́й те́мную даро́женькой
И зави́дала, и услы́шала – там встря́чая
мая́ миле́шинькы́я Па́шинька...»
(В.-Л., Шелехово 2466-07).
- «Не встреча́ешь, не перенима́ешь
Ты, мая́ судары́нка ма́тынька,
Не прилета́ешь ма́ленькай пта́шечка́й,
Ты се́рдце крэ́пка сакре́пи́ла,
Не отве́ча́ешь ни славё́чка»
(Новос., Глядково 2340-06).
- ◇ мотивы императивно-побудительной направленности – обращение к покойному – просьба встретиться, призывание, побуждение к действию (зачинные формулы)
- «Пира́йми́ ми́ня, прия́тная
мая́ люби́мая судары́нка,
И пувстреча́й ма́леньку́й пта́шечку́й...»
(Новос., Павлово* 2028-11).
- «Пира́йми́ ми́ня, судары́нка,
Ве́сь ж с ба́льшим вяли́ким го́рюшка́м...»
(Новос., Курочкино 2830-25).
- «Ой, пи́райми́ти, ми́лыи дэту́шки,
Мяне́, го́рькаю сироту́шку»
(Новос., Гришино 2831-11).



«Што встречай, сударынька ма́тынька,
Лягить милая дэтычка
К тебе на кру́тую магілачку.
Скажи, сударынька ма́тынька,
Хыть анно́ ласковое сла́вечушко
Мне, горькой сирóтушке»
(Новос., Мошково* 2352-09).
«Разро́йся, рыскапа́йся, эта всё магілачка!
Уста́нь, мой милый сыно́чик Петенька,
Развяди́-ка ты мне всё ба́льшо́е го́рюшка...»
(В.-Л., Ляхново 2529-10).
«...И раз(ы)вярни́ сваю́ зямёлюшку,
Ты рызмахни́ бе́лаи ру́чушки,
Аткрóй, прыятны́я сударынька, сва́й о́чиньки...»
(Новос., Павлово* 2028-11).

- ✧ мотивы в форме вопросов-советов – «что не встречаешь» (зачинная формула)
«Чаво́ ж ни встрича́ишь сирати́нушку,
Мяня́, я приеха́ла с да́льней старо́нушки,
И на тваю́ кру́тую магілачку. <...>
И рыссярдíу́ся ж на сирóтушку»
(Новос., Девичье 2365-02).

Причитания – поминание в любое время, сидя у окна, в поле:

- ✧ мотив в форме предположения – желание полететь птицей на чужую сторону
«Ох, ка́да́ бы́ли ў мяня́ сызы́и кры́лушки,
Ох, слята́ла б я на чу́жую старо́нушку,
Ох, ли́ха мне! И пагляде́ла б я на сваю́ ра́дiтельку
хоть сдалí атку́ль-нибудь...»
(Беж., Медвёдово 2369-13).
- ✧ мотивы императивно-побудительной направленности – призывание умершего, просьба-побуждение прилететь птицей (зачинные формулы)
«Встава́й, зятёк милёшинький, с сырой зямёлюшки,
Зайди́ ты в нашу те́пльно́ изобу́шку»
(В.-Л., Самушечки 1822-25).
«Приля́ти в маю́ те́пную изобу́шку...»
(В.-Л., Малая Усвята 2529-48).
«И приля́ти ка́ мне и в маю́ те́пльно́ изобу́шку,
ма́я ра́дiтельница жа́лкыя ма́тушка...»
(В.-Л., Марьино 1810-30).
«Приля́ти, ра́дiтельница-ма́мушка,
Ка́ мне па́д ка́сясты́я а́коши́чка.
Рызвяди́ маю́ ба́льшую́ даса́душку,
Вя́лыкыя го́рюшка»
(Новос., Хряни 2846-09, 13).
- ✧ мотивы в форме вопросов-советов – об утрате, о сиротстве
«И ты куда́ ж та уляте́ла, ма́я ра́дiтельница[ца]?
И с ким жи́ броси́ла ты мене́,
го́рькую сирóтычку?»
(Локн., Тряпичино 2540-04).
«...Ой, ны ка́во ш(и) я буду́ и ны́нчи так на́деiтца?
И хто ш(и) зы́ мене́ за́кiнетъ ла́скывы́я сло́вечка?
<...> И куда́ ж ты мене́ броси́ла,
кру́глую го́рькую сирóтушку?»
(В.-Л., Марьино 1810-30).

Поэтические мотивы, не имеющие непосредственной связи с происходящим действием

- ✧ мотивы повествовательной направленности в сочетании с вопросами-советами
а) советы о сиротстве, об одиночестве, утрате, невозможности обретения связи, выражение тоски, скуки, сожаления («свое горе»):
«...И ты браса́ишь ты адну́ мине́, адинёшинуку,
в э́тых те́мных сте́нушках,
И как же буду́ без тебе́ я гарява́тъ
ба́льшу́шшая вя́лыкыя го́рюшка?...»
(Локн., Тряпичино 2540-07).
«...Броси́л сва́их ми́лых дэтычк,
К ка́му ж яны́ тапе́рь прикло́няю́тъ
сваю́ бу́йную га́ло́вушку,
пы́тяря́вши сваё́ва карма́льца-ба́тушку...»
(В.-Л., Ляхново 2529-09).
«...А ты ж атста́вил сваю́ те́плаю́ изобу́шку,
И вси́ сва́й ра́кiтывы́и ку́стушки,
И сваю́ лю́бiму пала́вiнушку,
Като́рай ни да́веря́л тя́жкую рабо́тушку –
Всё на́лагал на сва́й бе́лыи ру́чушки»
(Новос., Козлово 2850-22).
«...На ка́во спа́кинула́ мене́, го́рькую сирóтушку,
ка́к в по́ли тра́вiнушку?
Ка́му ж ты пе́реда́ла сваю́ жа́дóбушку,²¹
Ма́я сударынька, да за́ступу́шку?»
(Новос., Монино 2364-21).
«...При́ду я тапе́рь ў́ е́ту те́пльно́ изобу́шку,
пы́гляжу́ па́ четы́рем у́го́льшкам,
Ни́где мне ни за́ре́тъ тебе́, ни за́ви́детъ бу́деть...»
(В.-Л., Ляхново 2529-09).
«...Ни́када́ ж тябе́ ня ви́жу и ня слы́шу.
Вя́рни́сь наза́д, мой ба́тушка!...»
(Новос., Козлово 2850-39).
«Ни́када́ мне не да́ждатъца
И ни́како́ва сла́вечка́ ат тебе́, ма́я кро́у гаря́чая»
(Беж., Медвёдово 2369-13).
«...Што́ апу́сте́ла в сирóтушки те́плая изобу́шка,
Не́т сударыньки па́д кы́сястым а́коше́чкым,
и в те́мным у́го́лушке.
Прижа́жу, сирóтушка, с тя́жкой рабо́тушки,
Ни́хто́ не пе́ряiме́тъ и не да́жидаетъ,
и ня спрóситъ...»
(Новос., Монино 2364-21).
«...Аста́лася я, го́рькая сирóтушка,
Бо́льши́ мне не к ка́му схадíтъ
к ми́лой те́тушке,
Зара́стут вси́ пу́ти-да́ро́женьки»
(Новос., Мошково 2341-22).
«...Ни́хто́ ни приласка́итъ, го́рькую сирóтушку,
Атста́вила ж ми́не́, сирóтушку,
ба́льнёшенькую, хва́рнёшенькую,
Шата́юсь, го́рькая сирóтушка,
па́ всiм чу́жим до́брым ли́дюшкам»
(Локн., Черепяги 2539-08).
«...Атста́вила мене́, сирóтушку, аннёшiнькую,
кру́глую сирóтушку.
Буду́ шата́тьца па́ чу́жим
до́брынькым ли́дюшкам,



- Как у пólюшки травíнушка»
(Локн., Черепаги 2539-21).
«...Никагда ж теперь ты ня вёрнися
К свайм любимым дётушкам,
Ка мне, горькуй сирóтушке»
(Новос., Лядово 2809-11).
«...И ты ж мне тяпёрь ня скажишь
никакóя славе́чушка...»
(Новос., Лядово 2809-09).
«...Я ни даждáла ниаткúдава ат тибя́ вéста́чки,
Я ня ви́жу нигде твайво́ приятнава ли́чийка...»
(Новос., Павлово* 2028-11).
«...Ой, как мне ску́шна-скушнёшинька
и биз сваёй уда́лай галóвушки,
И не с кем мне пагаварить и пагаманить»
(В.-Л., Малая Усвята 2529-48).
«...Нигде мне тебе́ ни зазреть и не завидеть...»
(В.-Л., Ляхново 2529-10).
«...Как саскúчила ж я, сирóтушка,
Биз тябё, мая́ жалкая судáрынька...»
(Новос., Хряни 2846-09).
«...Мно́га б рассказала б я табй́,
горькая сирóтушка,
И што хранитца и тайтца
На маём бальном сярде́чушке»
(Новос., Курочкино 2830-25).
«Ох, абижаюсь на тебя́ я, горькая сирóтушка...»
(Локн., Сухлово 2414-08).
«...Узвали́лась вся тяжёлая рабо́тушка
на май бёлыи все́ рúчушки...»
(В.-Л., Ляхново 2529-10).
- б) ожидание возвращения, надежда на встречу:
«...И как уже я буду сматреть и пасмáтривыть –
Ня йдет ли мой радимый сынóчик Кóлечка? <...>
И я ж усё гляжу́, паглядываю –
и ня йдёт ли мой сынóчушка?»
(В.-Л., Большая Усвята 2529-18).
«...Дыжидать буду, сирóтушка, и паглядывать
С той старóнушки, куды́ тебя́ атпуска́ла,
судáрынька,
В какóю путь-дарóжиньку ниатварóтную,
Што ни палу́чаю, сирóтушка, никакóй вéста́чки,
никакóй чáстый гра́матки...»
(Новос., Монино 2364-21).
«...А я буду глядеть, сирóтушка,
на вси старóнушки,
Аткúдыва ты палатишь, мая́ жалкая ма́мушка?»
(Новос., Хряни 2846-12).
«...И все́ хажу́ к синему́ мóрюшку,
И дажидáю тебя́, дётятка,
И не спешáт ли твай скóрыи,
И твай скóры ка мне нóженьки,
И ка мне, горька́й горя́нничушке,
И на ширóкаю на ўли́чку,
И пад кася́стае акóшечка. <...>
Все́ ж дажидáю я, сирóтушка,
И ни даждать ни с катóрай старóнушки,
Ни с катóрай пути-дарóжиньки»
(Новос., Коларево 2362-07).
- в) ожидание возвращения птиц:
- «...Кукúют сэрыи кукúшечки,
А я все́ прислу́хываюсь:
Ня сэрыи кукúшечки –
ня мой ли сынóчик Петенька?»
(В.-Л., Ляхново 2529-10).
«...И прилитя́ть ма́ленькие пта́шечки
И на зялёню апя́ть присады́чку,
И примеча́ю тебе, дятёна́чик,
И я па бéламу па личиньку. <...>
Будут шебетáть ма́линькии пта́шечки,
Што не приляте́вши ли ты, дятёна́чик,
На зялёню приса́душку
Ка мне, горько́й сира́тíнушке?..»
(Новос., Коларево 2362-07).
- ◇ мотивы императивно-побудительной направленности
- а) просьба-наказ навещать:
«...Ни забывáй, уда́лая галóвушка,
Нывяшшáй свайх мýлых дётушек,
Встряча́й на ширóкай ўлушки,
Абласка́й свайх ма́линьких пта́шичк»
(Новос., Хряни 2847-04).
- б) просьба-наказ навещать птицей:
«...И я прашу́ те[б]я, мýлыя дётетка,
Прилята́й ка мне на кася́стае акóшичка.
Прилята́й па утра́м рана-ранёшинька,
А вёчи́рам пóзна-пазнёшинька,
Я те[б]я́ буду ўстряча́ть»
(Новос., Маево 2843-09).
«Прилетай, судáрынька, чáстёшенька
Ка мне, сирóтушки, на шира́кую ўли́чку,
Пыд кася́стыя акóшечка,
Ны зялёню приса́душку.
Дыжидать буду, сирóтушка, и паглядывать. <...>
Прилетáй ка мне, сирóтушке, ма́лой пта́шечкой,
на тяжкую рабо́тушку,
Рызвяди́ сирóтушке большóя горю́шка,
крéпкую думу́шку и даса́душку...»
(Новос., Монино 2364-21).
«...И ни дажжу²² тибя́, приятная,
в тёпльню избóушку,
Так падляти́, маё дятёна́чык, сизой кукúше́чкуй
К нам на любима́е падво́рйца
И на зялёню приса́душку. <...>
То́ка уви́жу тебя́, дётетка,
ма́ленькуй пта́шечкуй,
То́ка услышу́ тебя́, сла́дкыя,
сизой кукúше́чкуй»
(Новос., Павлово* 2028-13).
«...Прилята́й паутру́ ранёшинька
И ви́фаром пазнёшинька
К майм тёмным угóлушкам,
Пад маё кася́стыя акóшичка...»
(Новос., Хряни 2846-12).
«...Хоть прилята́й ты птíче́чкаю сизенькаю <...>
Пад кася́стая акóшичка,
Буду агалáшивать я сизых птíче́чек...»
(Новос., Лядово 2809-07, 08).
«...Ох, прилята́й то́лька чáшше ты
Ны сваю́ зялёню приса́душку,
Ох, пылюбу́йся на сваю́ тёплую избóушку...»
(Новос., Лядово 2809-11).



в) наказ передать поклон и весточку умершим родственникам:

«...Слятай к маёй удалай галовушки,
Пакланісь ат мяне, сиротушки,
Как саскучила я биз яво, мая жалкая сударынька,
С явоным милым детушкым»

(Новос., Хряни 2846-09).

«...И буду прасить тябе, сиротушка:
атышши маю удалю галовуш(и)ку.
И прилятити ка мне, сиротуш(и)ки,
пыд маё касястыя [о]кочишка»

(Новос., Хряни 2847-01).

г) обращение с просьбой забрать с собой в иной мир (заключительные формулы):

«...И пастарайся ты, мая удалая галовушка,
узять мене, горькыню сиротушку,
в сырую земелюшку»

(Локн., Тряпичино 2540-07).

«...И пыпрашу тибя, мая радитилька,
И раскинь белыи свай ручиньки,
И ты вазьми миня, сиротушку, пад свай крылушки,
И ня дай мне гаряват, сиротушки,
анной-адинешинькуй»

(Новос., Сатонкино 2847-16).

«И дажидаеть ли меня, жалкыя,
И дажидаеть ли, дятеначик,
И на чужу дальню старонушку,
И на сырую, сыру зямелюшку?
И все ж хватаюсь я, сиротушка,
И тараплюсь я к тябе, жалкая,
И все спяшу к тябе, дятеначик...»

(Новос., Коларево 2362-07).

«...Замянила б я мястечка твае...»

(Новос., Лядово 2809-09).

«Вазьмити, милые детушки,²³

Мяне, горькую сиротушку»

(Новос., Гришино 2831-10).

«...И пастарайся паскарёушки,
аткрой широко магилачку,
И памяти ты мине, горькыню сиротушку,
Штоб ни гарявала б я вялика бальшоя горюшка»

(Локн., Черепяги 2539-21).

ПРИЧИТАНИЯ ПО ПОГИБШИМ ВОИНАМ

Основные поэтические мотивы

✧ мотивы повествовательной направленности

а) сообщение о случившемся:

«...Слажил буйную галовушку
На чужой дальненькуй старонушке»

(Новос., Гришино 2831-12).

б) ожидание (надежда), что погибший прилетит птицей:

«Прилятела сизья кукушечка –
Ни май ль эта милья детушки?
Ни дажжать²⁴ милых детушек
С чужой дальненькуй старонушки»

(Новос., Гришино 2831-15).

✧ призывание погибшего

«Приляти, удалыя галовушка,
С чужой дальненькуй старонушки
И ка мне, горькуй сиротушки...»

(Новос., Гришино 2831-12).

✧ мотивы в форме вопросов-сетований – о смерти на чужой стороне, о неизвестной могиле

«Где май мильи дечаки захоронены?
Де ихныи костачки валяютца?
Ня видела ж я свайх пташичек
псленние минутачки.

Как ани атправлялись?

Как ани памирали?

Можа быть, им варонушки глазки выклевали?»

(Новос., Лядово 2809-10).

ПОЛЕВЫЕ ПРИЧИТАНИЯ (НА КУКУШКУ, НА СОЛНЦЕ И ВЕТЕР)

Устойчивые формы обращений к кукушке

«Серья кукушечка»

«Серья кукушечка и дробныя пташечка»

«Сизья кукушечка»

«Мая милая дробныя пташечка»

«Мая сизья загонюшка»

Устойчивые формы обращений к солнцу, ветру

«Теплая солнушка»

«Теплая солнышка любимая»

«Ветры буйныи»

Устойчивые формы самоназваний

«Сиротушка»

«Горькая гарюшинька»

«Горькая сиратинушка»

Основные сюжетные мотивы причитаний на кукушку

✧ мотив повествовательной направленности – сообщение о предстоящем (или мысленно совершаемом) действии

«Пайду ж я выйду в угарод,
В эту зяленую присадушку
И услышу серую кукушечку.
И аткуль жа ана прилятаить?
И с какой жи с харошей вестушкой?...»

(Новос., Маево 2843-07).

✧ мотив в форме предположения – желание самой полететь птицей в чужую сторону, передать весть

«...И в мене ж бы были серыи крылушки,
И слятала бы я в чужую старонушку,
И где мая удалыя галовушка.
Ох, ен же ня знат, што я,
Ой, асталась с малым детушкам»

(Новос., Маево 2843-07).



✧ мотивы императивно-побудительной направленности

а) призывание кукушки и обращение к ней с просьбами-повелениями – прилететь, подать голос, развести горе, «принести» душу (зачинные формулы):

«Закукуй, сизыя кукушичка, мне, сиротушки...»
(Новос., Хряни 2847-02).

«Пакукуй, мая сизыя загонюшка,
Развяди маё вялікая горюшка
Мне, гор(и)кой сиратинушки...»
(Беж., Кудеверь 2369-43).

«...И прилятай жа ты пад маё акошечка,
И прапой жа ты, и развяди са мной всё горюшка
и таску, й пячаль, дасадушку»
(Пуст., Копнино 2031-10).

«...И приляти-ка ты, и пріяси-ка ты
маёва мільва сыночушку,
сыночка Коленьку...»
(В.-Л., Большая Усвята 2529-35).

б) наказ кукушке слетать на чужую сторону и передать поклон и весть умершим родственникам:

«...А я буду прасіть тябэ, мая сэрыя кукушичка,
слятат в туё няизвэсно старонушку,
Атыскаць маю ўдальню галовушку
и радитильнику-мамушку.
И пыкланісь ты, сэрыя кукушичка,
маім жалким крбовушкым,
и рыскажи пры мяне, сиротушку»
(Новос., Хряни 2847-02).

в) просьба рассказать о случившемся горе (раскрыть неизвестную причину несчастья):

«...И рыскажи-ка ты мне, сэрыя кукушичка,
И как жа он папал ў ёту быструю реченьку?²⁵
И я ж ни магу и знать, и я ня знаю,
И как жа он папал ў ёту быструю реченьку.
И я прашу и папрашиваю,
И сэрыя кукушечка...»
(В.-Л., Большая Усвята 2529-35).

✧ мотивы в форме жалоб-советов – жалобы на сиротство, одиночество

«...Как тижалёшинька жить стало мне,
горькой сиротушке,
Биз тибя, мая удаля галовушка»
(Беж., Кудеверь 2369-43).

«...И как жа я страдаю, и как жа я пириживаю
Пы тебе, мой милый сынчик Коленька»
(В.-Л., Большая Усвята 2529-35).

Основные сюжетные мотивы причитаний, обращенных к солнцу, к ветру

✧ мотивы императивно-побудительной направленности – заклинание солнца обогреть сироту (причитание в поле, в одной из записей – у окна); заклинание ветра разогнать тучи (просьба-побуждение к действию)

«Што пагрэй, тёплае солнушка, меня, сиротушку»
(Новос., Момино 2364-23).

«Прыгляни, тёплая солнушка,
И [а]багрэй миня, сиротушку...»
(Новос., Сатонкино 2847-15).

«Разагрэй, тёплая солнышка любимая,
Меня, горькую сиротушку,
У ђужих людюшкых!
Разганіти, ветры буйныи, тучи тёмныи!..»
(Новос., Мошково 2341-20).

✧ мотив в форме жалобы-советования – обращение к солнцу с надеждой на сочувствие
«...Няўж ты ни живала, тёплая солнушка,
у ђужих людюшкых?»
(Новос., Мошково 2341-20).

✧ просьба, обращенная к умершему, – прилететь птицей
«...И я прасіла сваю радитильку,
Штоб прилятала ка мне, на касястае акошичка,
и ны зялёною улачку»
(Новос., Сатонкино 2847-15).

✧ мотив в форме жалобы-советования – советование на одиночество

«...И гаразд тижалёшинька мне
адной-адинёшинькуй.
И ђаво ж я такая зарожена нишшасная,
И што сижу в сваёй тёплой изобушки,
И не с ким сказаць никакова славеђушка
мне, сиротушки...»
(Новос., Сатонкино 2847-15).

* * *

Перечень записей похоронных голошений

Бежаницкий район:

Бардовская вол.: Шумиха 2544-11.

Великолукский район:

Букровская вол.: Большая Усвята 2529-35; Ляхново 2529-09, 10; Малая Усвята 2529-47, 48 (т.); Мартинково 1727-01, 02 (т.), 03; Шелехово 2466-07.

Черпесская вол.: Овиново 1844-06; Самушеники (Бор*) 1822-25.

Локнянский район:

Подберезинская вол.: Бор 1871-28, 29 (т.).

Самолуковская вол.: Самолуково 2566-26; Сухлово 2414-07, 08; Сысоево 2538-28 (т.); Тростино 2449-01; Тряпичино 2540-04, 07; Черепяги 2539-21.

Новосокольнический район:

Вязовская вол.: Коларево 2362-05, 06 (т.), 07, 2381-01, 02; Кошнево 2381-11; Мошково 2342-01, 02; Струги 2362-23 (пр.).

Маёвская вол.: Усадище* 2391-25 (т.).

Островская вол.: Козлово 2850-22; Павлово* 2028-14 (т.).

Раменская вол.: Козоногово 2394-27, 2395-37; Морщилово 2391-31 (пр.); Щепчино 2395-08.

Руновская вол.: Курочкино 2830-25; Лядово 2809-07 (т.), 09–11 (т.), 12; Сатонкино 2847-15–17; Хряни 2846-03 (т.), 09, 10–12 (т.), 13, 2847-01, 03, 04 (т.).

Пустошкинский район:

Васильковская вол.: Кряква* 2843-09, 11, 12.

Перечень записей поминальных голошений

Бежаницкий район:

Кудеверская вол.: Медвёдово 2369-13, 2381-13.

Новосокольнический район:

Вязовская вол.: Антушово 2339-07 (в Троицу); Девичье 2365-02; Монино 2364-21, 23 (т.), 2381-05; Мошково* 2352-09 (т.), 11, 12 (т.), 2353-01.

Островская вол.: Павлово* 2028-11.

Руновская вол.: Гришино 2831-11, 12, 15; Сатонкино 2848-03.

Перечень записей голошений на кукушкуБежаницкий район:

Кудеверская вол.: Кудеверь 2369-43, 45.

Цевельская вол.: Цевло 2507-05 (т.).

Великолукский район:

Букровская вол.: Большая Усвята 2529-35.

Новосокольнический район:

Вязовская вол.: Мошково 2341-21 (т.); Мошково* 2352-18, 2353-02 (т.).

Маевская вол.: Маево 2843-07.

Островская вол.: Павлово* 2028-13, 15.

Руновская вол.: Хряни 2847-02.

Пустошкинский район:

1 Новос., Мошково 2341-22.

2 В.-Л., Овиново 1844-06.

3 В.-Л., Шелехово 2466-07.

4 Новос., Мошково 2341-22.

5 Новос., Глядково 2340-06.

6 Локн., Сухлово 2414-07.

7 В.-Л., Самушенки 1822-25.

8 Новос., Хряни 2847-04.

9 Новос., Хряни 2846-09.

10 Новос., Сатонкино 2847-16.

11 Новос., Хряни 2846-03.

12 В.-Л., Ляхново 2529-10.

13 Беж., Кудеверь 2369-43.

Бессоновская вол.: Копнино 2031-10.

Васильковская вол.: Кряква* 2843-10 (т.).

Перечень записей голошений на солнце, на ветерВеликолукский район:

Букровская вол.: Ляхново 2529-11 (т.).

Локнянский район:

Алексеевская вол.: Медвёдово 2571-09 (т.).

Новосокольнический район:

Вязовская вол.: Монино* 2366-27, 2367-02 (голошение девочки-сироты); Мошково 2341-19 (т.), 20 (голошение на солнце).

Перечень записей детских голошений (по куклам)Новосокольнический район:

Вязовская вол.: Мошково* 2352-14.

Островская вол.: Сушино 2850-39.

Раменская вол.: Щепчино 2395-07 (пр.).

14 Новос., Мошково 2341-20.

15 Локн., Черепяги 2539-08.

16 Новос., Коларёво 2362-07.

17 Новос., Козлово 2850-22.

18 Обращение к девушке, которая удавилась. Так же обращались к кукушке.

19 Причитание по девушке, которая покончила с собой.

20 Мать причитает по утонувшему сыну.

21 «Жадобушка» – ласковое обращение.

22 «Дажжү» – дождусь.

23 Женщина голосила по двум умершим дочерям.

24 «Дажжать» – дожждаться.

25 Мать спрашивает у кукушки об утонувшем сыне.





Раздел 9

ДРУГИЕ СЕМЕЙНЫЕ ОБРЯДЫ

ПРОВОДЫ В АРМИЮ

В экспедиционных материалах содержатся лишь краткие сведения о рекрутских обрядах.

Когда провожают в армию, в доме новобранца устраивают «прощальный вечер», все присутствующие наделяют его (Пуст., Фомино 2052-01). Мать *голосит* по сыну (Новос., Ламикшино 2390-17).

КРЕСТИНЫ

Большинство сведений о крестильных обрядах записано в д. Володьково (Локн., 2411-09), некоторые из них нашли подтверждение в записях из д. Тростино (Локн., 2449-07).

Крестили ребенка через 1–2 недели после рождения. В крестные («камавые») приглашали родных («ро́ду»): например, старший племянник отца – «кум», жена брата матери – «крестная». Куму и ку-

ме – тем, кто вместе крестил ребенка – нельзя жениться друг на друге (Пуст., Кряковка* 2844-02).

«Камавые» приходили утром в день крестин, их угощали, они брали ребенка и везли в церковь крестить (родители ребенка с ними не ездили). Когда приезжали из церкви, «камавые» несли ребенка и клали его под порог, родители подходили, и мать брала ребенка. После этого устраивали праздничный обед. За столом пели любые «долевые песни».

Зафиксированы также краткие сведения о том, что на «хрестьбинах» накрывали и выкупали кашу (В.-Л., Ведерниково 1812-12).

НОВОСЕЛЬЕ

Когда въезжают в новый дом, несут икону и хлеб, и каждый гость, впервые посещающий новый дом, должен принести кусочек хлеба (Локн., Синихово 2499-24).





Раздел 10

ПЕСЕННО-ПОВЕСТВОВАТЕЛЬНЫЕ ЖАНРЫ ФОЛЬКЛОРА

ОБРАЗЦЫ НАПЕВОВ И ТЕКСТОВ БАЛЛАДНЫХ И ЛИРИЧЕСКИХ ПЕСЕН

№ 1 (текст 10)

♩=108

д. Валуевское, Локнянский р-н, 2578-12



Глаз-ки дрём-лють, спать ха-тять, спать ха - тять жа я-ны, э - ох, спать ха - тять жа я-ны.

Глазки дрёмлють, спать хатять,
Спать хатять жа яны,
Э-ох, спать хатять жа яны.

Ну, ни хто таво ня скажить,
Што иди ляг паспáть,
Э-ох, што иди ляг паспáть.

Адін муж мой гавóрить:
– Иди ляг, жанá, паспí,
Э-ох, иди ляг, жанá, паспí.

Ты паспí, паспí, жанá,
Паспí, бáрыня мая,
Э-ох, паспí, бáрыня мая.

А свякрóвка пы навíм сяня́м ишла́,
Три рабóтушки нашлá,
Э-ох, три рабóтушки нашлá.

Пёрвьыя рабóтушка –
Пшанá ня мóлыта,
Э-ох, а пшанá ня мóлыта.

Втара́я рабóта –
Кúрычкí ня кóрмлена.
Э-ох, кúрычкí ня кóрмлена.

А третья рабóта –
Кóзы в лес ни прагна́та,
Э-ох, [кóзы в лес ни прагна́та.]

– Ты паспí, паспí, жанá(й),
Паспí, бáрыня мая,
[Э-ох, паспí, бáрыня мая.]

А я бéлью пшанú,
Яé сам жа смялю́,
Э-ох, яé сам жа смялю́.

Я курéй ныкармлю́,
Коз у лес праганю́,
Э-ох, коз у лес праганю́.

Пысла́ла сына мать
На три года выивáть,
Э-ох, на три года выивáть.

Увстряча́ла сына мать
У чíстóм бальш́ím палé,
Э-ох, у чíстóм бальш́ím палé:

– Ах ты, сын мой, сынóчик,
Выивáлься ль тибé,
Э-ох, выивáлься ль тибé?

– Ах, мать мая́, ма́тушка,
Выивáлься мне,
Э-ох, выивáлься мне.

Ах ты, мать мая́, мать,
Тíха ль дома у дварé,
Э-ох, тíха ль дома у дварé?

– Ах ты, сын мой, сынóчик,
Ня тíха дома у дварé,
Э-ох, ня тíха дома у дварé:

Жанá твая́, падля́нка,
За гульбу́ яна́ взяла́сь,
Э-ох, за гульбу́ яна́ взяла́сь.

Всех двяна́дцать кымавéй¹ –
Усíх са сто́ила свяла́,
Э-ох, всíх са сто́ила свяла́.

Дитю́ загубíла,
Пташку с клéткой прыдалá,
Э-ох, пташку с клéткой прыдалá.**

Увстряча́ла жанá мужа
У навíх бальш́ích сяня́х.
Ён вíнял саблю, вíнял вóстру,
Снёс галóвушку жанý далóй.

Пакатíлись галóвка
Па навíм бальш́ím сяня́м,
Распрыскалась кров
Па всíм старанáм.

Пашёл ён у тярём гулять:
Всех двяна́дцать камавéй –
Вси на сто́или стая́ть,
Вси на сто́или стая́ть,
Авса́, сена ни яды́ть.

Пашёл ён у тярём гулять:
Мíлая дéтычка ляжítь.
– Баю́, баю́, баю́,
Загубíл я мать тваю́.

Ну, ня я загубíл –
Загубíла твая́ бабушка.

Исп.: Шишова М. В., 1900 г. р. Зап.: Мехнецов А. М., 25.07.1988. Расп.: Лобкова Г. В., Королькова И. В. Исполнительница указывает на то, что эта песня «старинная, давнѣшная», ее пела мать, сидя за прялкой; могли петь на супрядке.

¹ «Кымавéй» – коней.



№ 2 (текст 11)

♩=132

д. Шиши, Великолукский р-н, 1803-09



Ва вдо - вуш - ки бы - ло́ три до - ѳуш - ки, ѳат - ве́р - тый сын - ён был про - кли - тый.

Ва вдовушки было́ три до́ѳушки,
 ѳатве́ртый – сын – ён был про́клитый.
 Он был про́клитый, на вайны́ служил.
 Сын год служи́л и второ́й служи́л,
 А на тре́тый год сын дамо́й иде́т.
 Сыстряѳа́ить яво́ ма́ма ро́нныя.**
 Ма́тка ро́нная – си́рид по́люшка,
 Сыстряѳа́ить яво́ сястра́ ро́нная,
 Сястра́ ро́нная – си́рид у́лыѳки:
 – Ох, брат мой, брат, брат вазлю́блинный,
 Твая жа́на весь дом прада́ла:
 Гусе́й-либяде́й пыраспро́дала,
 Вараных кане́й пыраспро́дала,
 Ми́лу ди́титку пызагу́била.

Састряѳа́ить яво́ жа́на ро́нная,
 Жа́на ро́нная – си́рид при́дварка:
 – Ох, муж мой, муж, муж вазлю́блинный!
 А как муж жа́ны галаву́ далой́ ссек,
 Пака́тилысь галава́ па ѳастым ступня́м,
 Па ѳастым ступня́м к гуся́м-либядя́м.
 Гуся́-либяди́ на цапи́ стая́ть,
 Вараны́ ко́ни се́на яды́ть,
 Ми́ла ди́титка пызагу́блина.
 – Ох, сын мой, сын, сын вазлю́блинный,
 Твая ба́бушка, ма́я ма́тушка,
 Змяя́ люта́я, ви́ряте́йныя,
 Аси́рати́ла тибе́, ви́ряте́йница.¹

Исп.: Акимова П. Е., 1909 г. р. Зап.: Теплова И. Б., 12.07.1985. Расш.: Лобкова Г. В., Королькова И. В., Суханова И. В.

¹ «Ви́ряте́йница» – змеевидная ящерица, медяница, в переносном смысле – злая баба.

№ 3 (текст 12)

♩=96

д. Павлово*, Новосokolьнический р-н, 2028-06



Ни с - пад ка́ - миш - ка да ни с - пад бе́ - ла - ва



Пра - те - ка́л ру - ѳе́й да ре - ѳка́ быст - ра - я.

Ни с-пад ка́мишка да ни с-пад бе́лава
 Пра́тека́л ру́ѳе́й да ре́ѳка́ бы́страя,
 Ох, ре́ѳка́ бы́страя да камя́нистая.
 Ай, а на той(и) ря́ки да я ваду́ брала́,
 А я ваду́ брала́ да ди́ва ви́дела,
 Ох(ы), ди́ва ди́в(ы)ная да го́ря нипа́ми́рная:
 А маладо́й(и) каза́к, да он кане́й пайл,
 А он кане́й(и) пайл, да муж жа́ну губи́л,
 А муж жа́ну губи́л, да жа́на праси́ла:
 – Ни губи́ ты ми́ня да сярё́д бе́лава дня,**

Зыгу́би ми́ня сярё́д те́мной но́ѳушки.
 Ма́й де́тушки спа́ть пау́лягутца,
 Спа́ть пау́лягутца, парази́спютца,
 С ла́вки сва́лютца – ма́тки хва́тютца:
 – Ро́нный ба́тюшка, где на́ша ма́тушка?
 – Ва́ша ма́тушка – ва мша́ринаѳки,¹
 Ва мша́ринаѳки бе́рет жура́винаѳки.²
 – Ня ври, ба́тюшка, в на́шуй ма́тушки
 Бе́лы ру́ѳушки на груди́нушки,
 А ру́сы ко́сынъки на бяре́зинки.

Исп.: Игнатъева А. Д., 1913 г. р. (р. из Новос. р-на.). Зап.: Неудачина Е. А., 19.07.1986. Расш.: Лобкова Г. В., Суханова И. В. Пелась на супрядках: «Тоже па сўпрядкам, бува́ло, ма́тки нас бе́руть, заста́вляю́ть пряс[т]ь, рукаде́льниѳать, што́б ма́льцы за́муж бра́ли».

¹ «Ва мша́ринаѳки» – «во мху», на болоте.

² «Жура́винаѳки» – ягоды, клюкwa.

№ 4 (текст 7)

♩=126

д. Башово, Локнянский р-н, 2567-12



Па-ни- зе́-шинь-ку со́л-нуш-ка хо́ - дит, эх, а - но́ за́ лес, за́ лес ни за - хо́ - дит.



Панизёшиньку солнушка ходит,
Эх, ано́ за лес, за лес ни заходит.
Ох, паблизёшиньку бра́тиц к сястры́ едит,
Ох, он даро́жиньки ш(и) ня зна́ит,
Ох, он трапи́наџки ни втума́шит.¹
Эх, стўки-бря́йки бра́тиц у калі́тки:
– Ох, аткрыва́й, сястра́, бра́ту варо́та!
– Ох, падажді́, в му́жа спрашу́ся,
Ох, я в свякро́вушки далажу́ся.

Ох, аткрыва́ла ші́та-бра́ный палажо́чик,²
Ох, сваво́ му́жа прабу́ждала.
– Ты атайді́, жанá мая неміла,
И вся рання́ твая пасты́ла!
Ох, сястра́ бра́та вы́шла праважа́ти,
Ох, па лясáми с галасáми.
Ох, где сястра́ с бра́тцам расста́лась,
Ай, там сыра́я мать-зямля́ раздалась.

Исп.: Бакшинова А. Н., 1901 г. р. Зап.: Мехнецов А. М., 24.07.1988. Расп.: Лобкова Г. В., Королькова И. В., Суханова И. В. Эту песню исполнительница запомнила от отца: «В старину, видишь, как пели. <...> Ну эта – старики ж. Ате́ц – он был мой старенький, <...> адін, адін [пел]».

¹ «Втума́шить» – сообразить, догадаться (Псковский областной словарь с историческими данными. Л., 1983. Вып. 5. С. 97).

² «Палажо́чик» – «полог», завеса у кровати.

№ 5 (текст 2)

♩=96

д. Марьино, Великолукский р-н, 1810-32

Вы ня по́й - ти, ку - ры, ра́ - на, ку - ры, ра́ - - - на.
Ни бу - ді - ти вы ми - не́, у - до́ - ву - шку, у - до́ - ву - шку.

Вы ня по́йти, куры, ра́на, куры, ра́на.
Ни буді́ти вы ми́не, удо́вушку, удо́вушку.
Я, удо́вушка – гарю́ша, вот гарю́ша,
Майво́ до́ма не́ту му́жа, не́ту му́жа.
Уже солнушка близка́ к абéду, вот к абéду,
А маво́ му́жа до́ма не́ту, до́ма не́ту.
Уже солнушка вот за лес лéзить, за лес лéзить,
И мой муж дамóйки е́дит, дамóй е́дит
Ны варóнинькым он ны канё́чки, ны канё́чки,
У зялёным кырабо́чки, кырабо́чки.
Ны гару́ конь узыма́ить, узыма́ить,
Тижало́ конь уздыха́ить, уздыха́ить,

До́брый мо́лыдиц в каня́ пыта́ить, он пыта́ить:
– Ты ча́во, конь, уздыха́ишь, уздыха́ишь?
То ль запря́жка тибé мая́ тяжка́, мая́ тяжка́?
Или я сам, мо́лыдиц, тяжё́лый, вот тяжё́лый?
– Мне запря́жка вся твая́ ня тяжка́, вот ня тяжка́,
И ты, мо́лыдиц(ы), ни тяжё́лый, ни тяжё́лый,
А мне но́чка те́мныя пратя́жна, вот пратя́жна.
Как пае́дишь ты пы баро́чку, пы баро́чку
И привя́жишь ми́не кы сасо́нки, кы сасо́нки,
Сам пайдéшь ты к чу́жой же́нки, к чу́жой же́нки,
Аба́бью́ я свай кыпыто́чки, кыпыто́чки
Аб сасно́выи а кыряшо́чки, кыряшо́чки.

Исп.: Соловьёва М. О. (г. р. не указ.). Зап.: Рылова М. В., 09.07.1985. Расп.: Лобкова Г. В., Суханова И. В.

№ 6 (текст 2)

♩=80

д. Гостилово, Новосokolьнический р-н, 1787-39

Не кри - чи - те, ку́ - ры, ра́ - - - на, не бу - ді - те ме - не́, мла́ - - - ду.

Не кри́чите, ку́ры, ра́на,
Не буді́те менé, мла́ду.
А я, м(ы)ла́да, вот, младе́шин(и)ка,
Усю́ но́чичку ня спа́ла,
На крыле́чки п(ы)растая́ла,
Сваво́ дру́га ажида́ла.
Е́дит(и), е́дит(и) мой дружо́чек
На варóнин(и)кым(ы) канё́чке,
На зялёнам(ы) карабо́чке.
Привя́зал каня́ к сасо́нке,
И пашёл сам к друго́й же́нке.

Маладе́ц каня́ пыта́ет:
– Почаму́, конь, увздыха́ешь?
Или сбру́я тибé тяжка́,
Или я, ма́льчик, тяжё́лый?
А конь маладцу́ утвя́ча́ет:
– Мне ня сбру́я твая́ тяжка́,
И ня ты, ма́льчик, тяжё́лый,
А мне тяжка́ твая́ паэ́здачка.**
Што ты привя́зываи́шь каня́ к сасо́нке,
А йдéшь к друго́й же́нке.

Исп.: Полякова М. А., 1906 г. р. Зап.: Неудачина Е. А., 11.07.1985. Расп.: Лобкова Г. В., Суханова И. В.



№ 7 (текст 6)

♩=96

д. Рожковичи, Великолукский р-н, 1841-08



...2. И кру-тым бѣ - реж - ка-м(ы) да, ой, мать ра - ді - мы - я ма - я и - дѣт.



3. -И ты па - ді - ка, па - ді, ой, мать ра - ді - мы - я ма - я.

И ни па мѳречку да, ой, сэра (в)утица плывѣтъ,
И крутым бѳрежкам(ы) да, ой,
мать радѳмыя мая идѣт.
- И ты пади-ка, пади, ой, мать радѳмыя мая.**

Распади, пади, мать радѳмая мая,
Расправѣдай-ка, горькую, миня.
И как горько я во чужих людях живу!¹ -
Ни па бѳрхату, ни па плѳсу-ту хажу,
А ѳѳериз зѳлата горяча сляза ильѳ.

Исп.: Васильева П. В., 1915 г. р. Зап.: Теплова И. Б., 09.07.1985. Расп.: Лобкова Г. В., Суханова И. В.

¹ Данная строка восстановлена по записи в экспедиционной тетради (РФ 1646).

№ 8 (текст 3)

♩=168

д. Шухово, Новосколянический р-н, 2808-01



Как па зѳ - ри, па за - рѳ, па за - рѳ рас - шу - мѳ - лись ка-ма - рѳ.

Как па зѳри, па зарѳ, па зарѳ
Расшумѳлись камарѳ.

Ни шумѳте, камарѳ, камарѳ,
Дѳйте дѳвушке уснѳтъ.

Я уснѳла, ѳснѳла, маладѳ, маладѳ,
Вѳжу мѳлава ва сне,

Бѳдга-бѳдга мой милѳй, мой милѳй
Ли кравѳтушки стѳйт,

Ли кравѳтушки стѳйт, он стѳйт,
Мѳльѳи рѳчи гѳварѳт.

Мѳльѳи рѳчи гѳварѳт, гѳварѳт:
- Жѳлка мѳльѳно будѳтъ.

Исп.: Запольская Л. В., 1917 г. р., Шамарина М. В., ок. 1912 г. р. Зап.: Лобкова Г. В., 22.06.1989. Расп.: Лобкова Г. В., Суханова И. В.
Двухголосие реконструировано по вариантам распѳва других строф. Песню пѳли мать исполнительницы и ее невестка, когда шли с поля домой: «А как ани нѳ два гѳласа, как харашѳ спѳвалѳ! <...> Серпѳм жѳли зернавѳи, и вот, усталѳи, а сѳми идѳт и вот так по-ѳют! <...> Это вот мать са свѳѳей нѳвесткой пѳли - дѳлякѳ-о-о слышна! Ани нѳ два гѳласа - гѳласѳстыи такиѳ! Как запѳли ѳту пѳсенку - анѳ мне панрѳвилаась ѳѳень».

СОДЕРЖАНИЕ ПОЭТИЧЕСКИХ ТЕКСТОВ БАЛЛАДНЫХ И ЛИРИЧЕСКИХ ПЕСЕН: ТЕМЫ, ОБРАЗЫ, СЮЖЕТНЫЕ МОТИВЫ. ПЕРЕЧЕНЬ ЗАПИСЕЙ

ПЕСНИ «МОЛОДЕЦКОГО» ЦИКЛА

*молодец в беде, в неволе, в разлуке;
молодецкая гульба*

1. «Ты воспой весной, жавранѳнок мой» / «Ты воспой, воспой, воронѳночек»

Ты воспой весной, жаворонок мой (воронѳночек), ты подай голос через тѳмный лес, через сырой бор - в Москву каменну, в крепѳсть (тюрьму) крепкую.

В ѳтой крепѳсти (тюрьме) сидѳл молодец ровно девять лет. На десятѳй год стал письмо писѳть.

Отец с матерѳю не признались, отказались: - В нашей «рѳды» воров не было, ни разбойников, ни «киѳвников».

Молода жена письмо приняла, распечатала, горько плакала: - Я пошлю мужу сто рублей, мужа выкуплю, келью выстрою.

Вариант продолжения: ...А люди живут, как цветы цветут, моя голова вянет, как трава...



Локнянский район:

Алексеевская вол.: Медвёдово 2570-32.
Самолуковская вол.: Башово 2566-09 (т.), 2566-11 (пр.);
Самолуково 2566-31 (пр.); Сухлово 2414-19 (пр. с зач.:
«Ты воспой, воспой, воронёночек»).

2. «Не кричите, куры, рано» / «Вы не пойте, куры, рано» (напевы 5, 6)

Не кричите (не пойте), куры, рано, не будите меня, младу (вдовушку). Я всю ноченьку не спала, на крыльчке простояла, своего друга ожидала.

Едет мой дружок на вороненьком конёчке в зелёном коробочке. Привязал коня к сосонке, пошёл сам к другой жёнке. / Солнышко близко к обеде, мужа дома нету. Солнышко за лес лезет, мой муж домой едет на вороненьком конёчке в зелёном коробочке.

Молодец коня пытается: – Почему, конь, вздыхаешь? – Мне тяжка твоя поездка. / Тяжело конь вздыхает, добрый молодец у коня пытается: – Ты чего, конь, вздыхаешь? – Мне запряжка твоя не тяжка, ты, молодец – не тяжёлый, а мне ночка тёмная протяжна. Как поедешь по борочку, привяжешь меня ко сосонке, сам пойдёшь к чужой жёнке, обобью я свои «копытóчки» о сосновые корешочки.

Великолукский район:

Марьинская вол.: Марьино 1810-32 (с зач.: «Вы не пойте, куры, рано»).

Новосокольнический район:

Бологовская вол.: Гостилово 1787-38-41 (с зач.: «Не кричите, куры, рано»).

ПЕСНИ О «ДЕВЬЕЙ ВОЛЕ»

*девица – молодец:
встреча – надежды; измена, обида;
молодцы увозят девушку*

3. «Как по зóри, по зари расшумелись комары» (напев 8)

Как по зоре расшумелись комары. Не шумите, комары, дайте девушке уснуть.

Я уснула, молода, вижу милого во сне, будто мой милой у кроватушки стоит, милы речи говорит: – Жалко милую будить.

Новосокольнический район:

Руновская вол.: Шухово 2808-01 (т.), 02, 03 (пели летом во время жатвы по дороге с поля домой).

4. «Туман, туман при долины» / «Широк листик на малине»

Туман, туман при долине, широк листок на калине (на малине), есть пошире – на дубочке (на калине).

Гулял молодец в садочке, не в садочке – в теремочке. Манил парень красну девку, не свою – чужую. Он чужую целовать, своя – плакать и рыдать.

– Ты не плачь, моя милая. Буду осенью жениться, прошу милости – на свадьбу. Пива, вина, всего вволю.

– Твое пиво мне не диво, «дивнёшеньки» твои речи. Твоя матушка – злодейка, а сестрица – «лиходёйка», разлучила нас с тобою, словно рыбу со водою.

Щука-рыбушка – по морю, а я, девочка, на воле, щука-рыба – по Дунаю, а я погуляю, щука – со плотвою, а я – с красотою, щука – с карасями, а я – с молодцами, щука-рыба – в своё место, а я тебе не невеста.

Великолукский район:

Черпеская вол.: Гусиный Бор (Бор) 1746-09; Дрёпино*1768-59, 1776-15.

Локнянский район:

Подберезинская вол.: Паново 1849-03.

Новосокольнический район:

Островская вол.: Павлово* 2028-05 (с зач.: «Широк листик на малине»).

5. «По одной стороне – калина» / «Стой, калинушка, не шатайся»¹

По одной стороне – калина, по другой – малина. Стой, калинушка, не шатайся. Сиди, девушка, не печалься, в чужи людюшки отправляйся (чужим людям – на «посылку», чужой матушке – «на подмену»).

Ты садись-ка, девушка, в сани, поедем с нами, с молодцами.

С одного поля съезжали, второе проезжали, а на третьем становились. Не кукушечки кукуют, не соловушки щебечут, плачет мати по дитяте.

Локнянский район:

Миритиницкая вол.: Рыкайлово 2372-05 (т.), 07 (пр.), 15 (т.), 16.

¹ В вариантах текста, записанных в Локнянском районе, отсутствуют мотивы обмана девушки купцами и ее смерти, известные по вариантам развития данного сюжета из других районов. В местных традициях эта песня приурочена к свадебному обряду (поют накануне свадьбы на вечерине и в день свадьбы, когда молодые уезжают к венцу) – возможно, это и определило характер построения сюжета.

ПЕСНИ О ЖЕНСКОЙ ДОЛЕ

*обращение к родителям – жалобы на жизнь
в «чужих людях», горе*

6. «И не по морюшку сера утица плывёт» (напев 7)

Не по морюшку сера утица плывёт, крутым бежкой мать родимая идёт.

Ты поди-ка, мать родимая моя, распроведай-ка, горькую, меня. Как горько я в чужих людях живу: не по бархату, не по плису я хожу, а через золото горючи слёзы лью.

Великолукский район:

Марьинская вол.: Рожковичи 1841-08.

Черпеская вол.: Сосноваха 1871-09 (пр.).



ЛИРИЧЕСКИЕ ПЕСНИ БАЛЛАДНОГО СОДЕРЖАНИЯ

брат навещает сестру – «жена – немила, родня постыла»; «дочка-пташечка»; муж убивает жену по навету; «муж жену губил»

7. «Понизёшеньку солнышко ходит» (варианты напева 4)

Понизёшеньку солнышко ходит, за лес не заходит. Близко братец едит, к сестре не заедет (дороженьки не знает).

«Стуки-бряки» братец у калитки: – Открывай, сестра, ворота! – Подожди, мужа спрошусь, свекрови доложусь. / Сестра к брату выходила, брату говорила: – Ты собак моих не бойся, семеюшки не стесняйся. – Ты, сестра моя родная, сходи у мужа спроси, свекру доложи, у свекрови попытай.

Сестра мужа пробуждала: – Ко мне брат в гости приехал. – Уходи, жена немила, вся родня твоя постыла. [Далее – обращение к свекру, свекрови, деверю].

Варианты окончания:

а) ...Сестра к брату выходила, брату говорила: – Ты собак моих бойся, семеюшку стесняйся.

б) ...Ты садись со мной в сани, поедем к маме.

в) ...Сестра брата провожала – лесами «с голосами». Где сестра с братом рассталась, там сырая мать-земля раздалась.

Локнянский район:

Алексеевская вол.: Валуевское 2568-31, 2569-01 (т.; пр.). Самолуковская вол.: Башово 2566-10 (т.), 12, 2567-12; Самолуково 2566-32 (напев хор. прич.), [2578-11].

8. «И как отдал меня батюшка замуж» / «Отдал меня тятя замуж»

Как отдал меня батюшка замуж и не велел часто в гости ездить. / Отдал меня «тятя» замуж из села в красну пустыню, приказал он «горятнице» девять лет домой не быть.

Я годик годовала, на второй годик горевала, а на третий годик захотелось мне к батюшке в гости. Попрошу я у сизой пташки крылья (у перепёлочки сизые крылья, у кукушечки жалкий голосочек) и полечу в батюшкин садочек.

Сяду я, горькая горюша, под ракитовый кусточек. Послушаю, что мой батюшка рядит? – Зелено вино разливает, гостей дожидает, про меня не вспоминает.

Братцы – вороных коней седлают (в желоба овса насыпают). Невестушки – дубовы столы накрывают. Сестрицы – буйны головы убирают (мои скатерти расстилают). Про меня не вспоминают.

Матушка – под окошком плачет (по сеним ходит, плачет), про меня часто вспоминает: – Что «шувы-шувы», сизая кукушка, не моя ли это дочушка?

Вариант окончания: ...Старший брат говорит: – Надо пташку убить. Другой говорит: – Надо за ружьем сходить. Мать говорит: – Это прилетела моя дочушка.

Локнянский район:

Подберезинская вол.: Гоголево 1789-36, 1790-36; Полошутино 1803-35.

Новосокольнический район:

Руновская вол.: Гришино 2831-08, 13 (с зач.: «Отдал меня тятя замуж»).

9. «Калина с малинушкой рано расцвела» / «Была я у маменьки доченька одна» / «Рассержусь на матушку, на мать на родну»

Калина с малинушкой рано расцвела, в эту пору-время меня матушка родила. (Была я у маменьки доченька одна). Не «собрáвши с разумом», замуж отдала.

Рассержусь на матушку родну, три года к матушке в гости не пойду, а на третий год (на десятый год) пташкой прилечу.

Сяду я на яблоньку, запою я, пташечка, разными голосами (свой зелёный сад я весь тоской иссушу, причётом оглушу).

Ходит родна матушка по новым сеним, невестушек-ласточек побуживает (Выходила матушка на крутой крылец): – Чья эта пташечка жалостно поёт? (Где эта пташечка «причиту берёт»?) Не наша ль сиротушка с дальней стороны?

Старший брат говорит: – Надо пташку убить. Средний говорит: – Надо застрелить. Младший говорит: – Надо погодить (надо расспросить). Может, наша ласточка (горюшенька) с дальней стороны.

Варианты окончания:

а) ...Чужая сторонюшка без дождя мокра, чужие родители без беды бранят.

б) ...Большому брату – век в долгах жить, среднему брату – в солдатах служить, а малому брату – век в своём доме жить.

Великолукский район:

Черпесская вол.: Дрёпино* 1776-19 (с зач.: «Была я у маменьки доченька одна»).

Локнянский район:

Алексеевская вол.: Валуевское 2569-07 (с зач.: «Калина с малиной рано расцвела»).

Самолуковская вол.: Воронцово 2498-08 (т.), 2499-10 (с зач.: «Калина-малинушка рано расцвела»); Тряпичино 2539-43 (с зач.: «Рассержусь на матушку, на мать на родну»).

10. «Глазки дремлют, спать хотят» (напев 1)

Глазки дремлют, спать хотят. Никто не скажет – «иди поспать». Один муж говорит: – Иди, жена, поспи.

Свекровка по новым сеним шла, три работушки нашла: пшено не молото, куры не кормлены, козы в лес не отогнаны.



[Муж говорит]: – Пшено сам смелю, курей накормлю, коз в лес прогоню.

Посылала сына мать на три года воевать.

Встречала сына мать в чистом поле: – Не тихо дома во дворе: жена за гульбу взялась, коней со стояла свела, дитя загубила, пташку с клеткой продала.

Встречала жена мужа в новых сенах. Он вынул острую саблю, снёс головушку долой. Покатилась головка по новым сенам.

Все двенадцать коней на стойле стоят. Пошёл в терем, мило дитячко лежит. – Баю, баю, баю, загубил я мать твою. Не я загубил – твоя бабушка.

Локнянский район:

Алексеевская вол.: Валувское 2568-30, [2578-12].

11. «У вдовушки было три дочушки» (напев 2)

У вдовушки было три дочушки, четвёртый – сын, он был проклятый, на войне служил.

На третий год сын домой идёт. Встречают его мать родная – серед полюшка, сестра родная – серед улочки: – Твоя жена весь дом продала, гусей-лебедей, вороных коней, мило дитячко загубила.

Встречает жена серед «прёдворка». Как муж же не голову долой сёк, покатилась голова по частым ступеням, к гусям-лебедам.

Гуси-лебеди «на цепи» стоят, вороны кони сено едят. Мило дитячко [лежит в люлечке]: – Ох, сын мой, сын, твоя бабушка – змея лютая, осиротила тебя, «верятёйница».

Великолукский район:

Черпесская вол.: Шиши 1803-09.

12. «Из-под камушка, камня белого» / «Один брат коня поил, а муж жену губил» (варианты напева 3)

Из-под камешка белого протекал ручей, речка быстрая, каменистая. На том ручье девки мылись (на той реке я воду брала), диво видели (диво дивное, горе непомерное).

Молодец коня поил (молодой казак коней поил), а муж жену губил. Жена просила: – Не губи меня серед бела дня, а губи меня тёмной ночью.

Наши детушки спать улягутся, с лавки скатятся, мамки хватятся: – Родной батюшка, где наша матушка? – Ваша матушка во сыром бору берет ягоды (во «мшариночке» берёт «журавиночки»). – Не обманывай, родной батюшка, ты сгубил нашу матушку.

Вариант окончания: ...У нашей матушки белы ручушки на грудиночке, а русы косыньки на березинке.

Локнянский район:

Подберезинская вол.: Гоголево 1789-25, 26, 1790-09.

Самолуковская вол.: Воронцово 2499-08 (с зач.: «Один брат коня поил, а муж жену губил»).

Новосокольнический район:

Островская вол.: Павлово* 2028-06.

Руновская вол.: Гришино 2831-09 (т.).

* * *

Перечень записей песен с литературной образно-поэтической основой

13. «Ехали солдаты со службы домой»

Локнянский район:

Подберезинская вол.: Гоголево 1791-05.

14. «Кругом леса обошли, на полянку сели»

Локнянский район:

Алексеевская вол.: Карцево 2501-29.

15. «Матушка моя, во полюшке пыльно»

Локнянский район:

Подберезинская вол.: Барсуки 1804-12; Гоголево 1789-13, 33, 1790-25; Паново 1849-11 (т.), 12; Подберезье 1852-06, 07; Полошутино 1803-29.

16. «На серебряной реке, в золотом песочке»

Локнянский район:

Алексеевская вол.: Валувское 2568-18 (т.).

17. «Отдал меня папаша не в согласную семью»

Пустошкинский район:

Щукинская вол.: Мутовозово 2057-19.

18. «Поехал казак на чужбину далёку»

Великолукский район:

Букровская вол.: Каменка 2469-04.

19. «Тяжело было детинушке сыпать ласковы слова»

Пустошкинский район:

Бессоновская вол.: Копнино 2030-12.

20. «Шумел-гремел пожар московский»

Локнянский район:

Алексеевская вол.: Валувское 2569-06 (пр.).

Перечень фрагментарных записей

21. «Соловей мой соловей»

Великолукский район:

Марьинская вол.: Кашевицы 1869-16 (пр.) (приурочена к пасхальной неделе).

22. «...Три дня печку не топила» (солдатка/вдова и неузнанный сын)

Новосокольнический район:

Руновская вол.: Гришино 2831-14 (т.).





Раздел 11

**ЖАНРЫ НАРОДНОЙ ПРОЗЫ, ПОВЕРЬЯ.
НАРОДНАЯ МЕДИЦИНА, ЗАГОВОРЫ****ЛЕГЕНДЫ, ПРЕДАНИЯ****♦ Исторические предания,
рассказы об истории края**

Во многих деревнях сохранились предания о давних исторических событиях, относящихся ко времени «литовских походов»:

«КОГДА ЛИТВА ШЛА», в гору под названием «Городиша» ПРОВАЛИЛАСЬ ЦЕРКОВЬ, а вместе с ней и люди, которые в этот момент шли крестным ходом. До сих пор из глубины горы доносится звон колоколов. По другой версии, церковь была деревянной и ее сожгли, «когда Литва шла» (Беж., Медвёдово 2368-44; а также Романово 2420-05).

Сходные предания связаны и с другими возвышенностями (нередко имеющими форму сопки) и низинами на обследуемой территории. Церковь «ушла» под землю, из глубины доносится звон колоколов, место называется «Погостище» (Новос., Фетинино 2346-04). Такое же место, куда, по преданию, провалилась церковь, есть в деревне Иванищево, и в Пасху, когда священник возглашает в церкви: «Христос воскрес!» – из под земли слышен звон (Локн., Иванищево 2458-08). По рассказам жителей д. Терехово, рядом с горой, имеющей название «Городище», церковь «вниз вашёдши» – в болото (Локн., Терехово 2542-03).

Ко времени давних войн относят образование горы с наименованием «ГОРОДИЩЕ»: существует предание, что когда шли войска, каждый воин принес «по шапке» земли (Локн., Терехово 2542-03).

Записано ПРЕДАНИЕ О ПОГИБШИХ ВОИНАХ: поле называется «Мостище», потому что в войну на этом поле было убито столько солдат, что они лежали, «как мост намащёна». Этих солдат, по рассказам, захоронили в «Карётную Гору» (Новос., Фетинино 2346-04).

В одном из преданий говорится, что через деревню Иванищево Локнянского района ПРОХОДИТ «ЦЕПЬ», которая ведет от Печор до Киева: «Через бальшак тоже у нас, прóти магíлы, прóти этой часовни – тоже цеп перяхóдить. Кагда-то конница ехала (это всё сказка от старых), и кони эту цеп – как аны уже там – павы́били. И эту цеп видели. Вот это так старики гаварíли, даже папа мой гаваривал. Што он ня видел, но слух-то это идéть.

<...> А вот пра эту цеп, што идéть от этой цёрквы – от Пячор до Киева – это мне рассказывали» (Локн., Иванищево 2458-10).

В некоторых деревнях сохранились воспоминания О БАРЩИНЕ, которые постепенно также приобретают форму предания:

«Так вот, када была́ ба́рщина, работали три дня ба́рину, а три дня – сибé, э́та при ба́рщине. <...> И был адíн ба́рин – о́чинь худóй да наро́да: то́лька нажимáл – работатъ и работатъ, и штоб ни пасидéть ни́чуть – нажимáл на наро́д. А у миня ба́бушка была́ о́чинь си́льная, здарóвая. Ана́ и гаварíть: “Хóчíte, – гаварíть, – я э́тава ба́рина убяру́? Чё он так му́чаить людей?! То́ка ня вы́дайти!” – “Нет, ня вы́дадим мы тебе́. О́чинь нас заму́чил ба́рин э́тат!” <...> Ана́ пашла́ в кусты, раздéлася. Кóсы бы́ли – вот таки́и в ёй, во́ласы, ана́ распустила во́ласы вси и голая, и нама́залася (где пастухí пасу́ть, там – галавёшки [от костра]) – нама́зала лицо галавёшкуй и руки. И он приходíть, садíтца на пень: “Ну, што сделали? Ско́лька? Ма́ла рабóтайти! Ра́на прихадíти, ра́нши! Што вы, как вы рабóтайти?!” – на́чал их шкóлить. А ана́ сэади падашла́, схвати́ла явó, да са пня – на землю, да нага́м явó! Да как кусíла! (Зубы были зна́ишь каки́и ра́нши в старика́х?) Как кусíла явó за живóт! Он уже – всё явóная... Он ня по́мер, но чуть жив! <...> И он чéрез три дня по́мер. Так её не вы́дали! Если б вы́дали, её б расстреляли. <...> Бы́ли русáлки, и, навёрна, ба́рин испугáлся, што русáлка прибяжа́ла» (Пуст., Копнино 2031-15).

Близки преданию или быличке рассказы о недавних временах атеистического переустройства: «пёрвы партийные» ХОТЕЛИ СНЯТЬ КОЛОКОЛА С ЦЕРКВИ, вызвалась одна девушка, сняла, а на утро ее «свернуло», так и не смогли вылечить, отправили в Ленинград. «Сила какая-то есть» (Беж., Зубково 2348-03).

**♦ О праведнике Ниле; свидетельства
о явлении («пришествии») икон**

В деревнях распространены предания о святых местах, местных праведниках.

Особо почитается жителями деревень могила ПРАВЕДНИКА НИЛА из д. Федоровской, расположенная в месте, именуемом «Крю́чка» (недалеко от д. Насвы). О праведнике Ниле рассказывают,



что он ушел от своей невесты и посвятил жизнь молитве, носил вериги, которые были раскованы только перед самой смертью (Локн., Валуевское 2569-17). По далеким воспоминаниям, отец Нил сначала жил «во мхах» (в болотах), потом его нашли и привели в «церковь» (монастырь); у церкви в пещерах находились кельи монахов, все дорожки были посыпаны песочком. К отцу Нилу приходили больные, он прикасался рукой к больному месту и этим излечивал людей. Перед кончиной отец Нил говорил: «Кто мене будить помнит, я тово всегда буду видеть, тому буду давать помасть». Сама рассказчица «по завѣту» на протяжении 5 лет в Пасху и 6 ноября (в день памяти праведника Нила) ходила на его могилу, и у нее перестали болеть ноги (Локн., Терехово 2542-03).

Во время коллективизации церковь, в которой служил отец Нил, была разрушена, на ее месте поставили колхозные дворы, и многие видели, как часто этих дворах сами собой загорались лампадки (Локн., Терехово 2542-03).

С чудесным **ЯВЛЕНИЕМ ИКОНЫ** связан один из рассказов-воспоминаний: две женщины были очень дружны и вдруг поссорились. Одной женщине приснилось: «Приди на ручей, смирю вас или покажусь вам иконачкай». Женщина пошла одна на ручей, видит – плавает иконочка, думает – «схваћу» – «цоп!» – а икона расплылась и ушла. После этого она попросила свою подругу пойти вдвоем, они тоже видели икону, но не поймали. На этом месте выстроили часовню (в д. Пыршино) и к ней в Обрѣтенье ходили крестным ходом (Локн., Иванищево 2459-05).

♦ Рассказы о святых покровителях, легенды с христианскими мотивами

«Иван грѣзный»: в Иванов день не работали, боялись грома, грозы. Одна женщина взялась шить в этот день, ударил гром, и ее дочь сгорела (Беж., Зубково 2348-04).

Казанская Божья Матерь – «грѣзная», в этот день всегда бывает гроза (Локн., Тростино 2448-04).

Илья «завѣдует дажжам, ветрам», поэтому в Ильин день служат молебны от засухи. **«Пѣтр и Павел»** (возможно, воспринимается рассказчиком как одно лицо) «завѣдует ключам от рая». **Георгий Победоносец** спасает людей и скот, **Борис** – лошадей, а **«Никола спасает всех»** (Пуст., Копнино 2032-01, 2031-08).

Легенда о святом Георгии Победоносце – излагается в форме пояснения к имеющейся у рассказчицы иконе (**«Георгий побеждает змея»**): в прежние времена люди жили у моря, и приплывала змея на берег, «пражирала» людей. У «нечестивого» царя был список, в котором указывалось, чья очередь идти на берег. Дошла очередь до одной «честной»,

«добродушной» девушки. Георгий Победоносец явился к этой девушке и успокоил ее. Он ремнем «заплутал» змею, привел ее в город и заколол. По словам рассказчицы, поскольку Георгий победил змею, и народ остался жив, «ему и праздник празднуется» (Пуст., Копнино 2031-08).

Рассказы и легенды о помощи Николая Чудотворца:

1) Мать с ребенком на руках переходила мост и случайно упустила дитя в реку. За кустами были рыбаки, и они поймали ребенка. Но женщина не видела этого и решила, что он утонул, очень горевала. Родители молились Богу, чтобы узнать что-нибудь о ребенке, и до них дошла весть, что его нашли в церкви. Это рыбаки принесли дитя в церковь и незаметно положили его у образа Николая. Как поясняет рассказчица: «Никола ево спас. Им [родителям] приснилас[ь] – спас Никола ево. Никола ево схватил и – к рыбакам: “Возьмите, сохраните ребенка”» (Пуст., Копнино 2031-08).

2) В одной семье обязательно устраивали праздничное застолье в день Николая. Когда хозяйка состарилась и у них не стало денег, дед понес на базар коврик: «...Што есть, всё прададим. Но Николу мы не абидим». На базаре подошел к нему старичок (это был Никола) и купил коврик, а сам незаметно подбросил его обратно – в дом стариков и ушел. Хозяин же купил на вырученные деньги рыбы (Николин день – постный), и «справили празничик»: позвали старушек, помолились Богу. Потом старуха увидела, что коврик оказался дома, стала спрашивать у хозяина, и они поняли, что это им помог Никола (Пуст., Копнино 2031-08).

Как цыган заслужил разрешение от Иисуса Христа на особую жизнь и на обман. Когда распинали Иисуса Христа, один [из палачей] замахнулся, чтобы забить гвоздь, а в этот момент цыган и говорит: «А там уже забита гвозд!» – «Где?» – «А вот, ты ж видишь, што гвозд забита – чѣрный». На самом деле это была большая муха – «как шляпка с гвоздѣ с большова». Тогда Иисус Христос сказал: «Премудрастям свайм нямнога бѹити сагрѣшѣть. Живѹити! Аммануть – амманывайти, ѣта вам ня грех». «Боѣ же пыжалел за то, што яны Бѹга пыжалели». Поэтому у цыган особая жизнь: «ямѹ и в лясѹ хѣта, и он вады ни байтца зимой. Вот такой. Гаспѹдь рызряшил так ямѹ пажѣть. <...> И у них свой суд, их ни хтѹ ни асѹдит. Ани самы – свайм судѹм» (Локн., Башово 2451-12).

«Христинхорий – свинячья галава». Рассказывают, что на особо почитаемой иконе, которая долго хранилась в д. Дроздово, а позже была перенесена в г. Локню, изображен Христофор с головой свиньи. По легенде, такую голову он получил за то, что попросил Бога лишить его красоты, на которую прельщались многие женщины: «Не хачѹ я, што



стóка вся́ка ка мне – как мухи на мёд!» (Локн., Иванищево 2459-04).

Как вспоминают очевидцы, один раз во время праздника «Макавэя», который ежегодно отмечался в д. Дроздово, «не захатёл Христинхóрий ийти на ряку́». Должен был состояться крестный ход, а икону с изображением Христофория не смогли отнести к реке («не захатела икона ийти»), мужчины вспотели от напряжения – «что мухи мо́крые все!» – но все же пришлось вернуть икону обратно в церковь (Локн., Иванищево 2459-04).

♦ Мифологические предания¹

1) Камни с пашни поднялись жаворонками

В давние времена («снача́льна») мужчина пахал пашню. Пашня была очень каменистой, а орудие у пахаря – деревянное. Подошла «девушка-красавица» и говорит: «Ну, что ты не посмотришь на меня?». Мужчина продолжал пахать, стараться. «Ты свою жену любишь? За это я тебя хвалю. Подымитесь все камни жаворонками!» Все камни поднялись жаворонками. Но тут же одного или двух жаворонков [кто-то] сбил, и часть камней осталась на пашне (Пуст., Мутовозово 2059-04).

2) Почему так много комаров и мух

Всех комаров и мух собрали и послали человека, чтобы он их отнес и опустил в воду: «Занеси. Но смотри, не погляди!». Но тот нарушил запрет. Как открыл, комары и мухи вылетели. Вот теперь «вволю их стало» (Пуст., Мутовозово 2059-05).

♦ Предсказания

Жители деревень вспоминают предсказания, которые им довелось слышать в молодости от стариков. Эти предсказания имеют символическую форму, и что кроется за ними, неясно самим рассказчикам:

«Будеть ищэ на нас беды́. Вот кагда́ Ѓаспо́дь выльеть седьмую ча́шу, то, навэрна, не устайм... <...> Была вада́, а теперь будет агóнь» (Локн., Иванищево 2459-02);

«Вера Христова снóсится, как старая шуба» (Новос., Монино 2364-30).

ПОВЕРЬЯ И БЫЛИЧКИ

о птицах, змеях; о душах умерших, «привидениях»; о нечистой силе, русалках, двором; о колдовстве и порче

♦ Представления о душах умерших, о птицах

Представления о покровительстве душ умерших, о возможности общения с ними сохранились во многих деревнях. У кого случалось большое горе, тот «пригола́шивал» по умершему в поле (когда

пас коров), в лесу (когда брал орехи, ягоды) – «страшно» голосили.² «В лясú ходишь и причíты-ваишь. И в лясú нагалашúсь, и ў по́ли па́сши – вот так то́же галашú» (Новос., Хряни 2847-02).

Вместе с тем, существовали опасения, что может привидеться покойный, если много по нему плакать и причитать: «Гара́зд серéд дня нельзя так плакать и пóздна ночью – будет привиждáться». Записан рассказ о том, как девочка-сирота голосила по матери, и ей привиделось – «сидíть передо мной, как живая!» (Локн., Самолуково 2568-02). Чтобы успокоить горюющих, им говорят, что если много плакать, слезы падают на покойного, он будет в воде лежать, мокрый (Локн., Иванищево 2459-06).

Когда посещают кладбище в день поминовения усопших, обязательно осыпают зерном могилу или крошат на нее еду – для птиц, «птицы поминают» на кладбище (Новос., Лядово 2809-10). Это действие также связано с верой в то, что человек «с того света» может прилететь птицей (Новос., Шухово 2807-09). Если к окну прилетает птица, думают – «ни дятёнак ли мой?», «ни хазя́ин ли мой бьётца пад акóшкам?», начинают голосить, обращаясь к умершему: «Приляте́ла маё́ милая дётятка...» (Беж., Алоль 2351-12; Новос., Павлово* 2028-14).

В лесу и в поле первые найденные ягоды (землянику) не ели, оставляли на пеньке (камне) – для душ умерших, «радíтилям на памíнки даёшь», птицы прилетят и будут клевать ягоды (Новос., Павлово* 2028-17; Пуст., Кряковка* 2844-08).

Старики поучали младших, что если жалеть животных, то и они тебя будут жалеть и после смерти «са смалé вы́тянуть». Подкармливая каждую зиму птиц, верят, что «анí меня́ б́дут на том свéте карми́ть» (Беж., Алоль 2351-12).

♦ Поверья о кукушке

Сохранились поверья о том, что покойный может навестить живых в образе кукушки (Локн., Иванищево 2459-06). В голошении женщина просит кукушку передать весть умершим родственникам, обращается к кукушке с жалобой, сетованиями: «Причíтывали сваё́ гóря – у ка́ждава ж сваё́ гóря!» (Пуст., Копнино 2031-11). Приведем один из образцов голошения на кукушку:

«Закуку́й, сизыя куку́шичка, мне, сирóтушки.
А я б́ду праси́ть тябе́, мая́ сэрыя куку́шичка,
Слята́ть в ту́ю няйзвэ́сныю старóнушку,
Атыска́ть маю́ уда́льно галóвушку
и радíтильницу-ма́мушку.
И пыкланíсь ты, сэрыя куку́шичка,
майм жа́лким крóвушкым,
и рыскажи́ пры мяне́, сирóтушку»
(Новос., Хряни 2847-02).

В экспедиционных записях содержатся рассказы о голошении на кукушку, раскрываются особые



черты образа этой необычной птицы-вещуньи, объясняется ее происхождение:

– Женщина голосила на кукушку под березой, и кукушка не улетала, сильнее куковала (В.-Л., Горбачи 2466-04).

– Кукушка любит, когда человек голосит, она больше будет куковать – «рассыпается [клеочет] и кукует», «как подлаживает» (Беж., Кудеверь 2369-46; Локн., Синихово 2499-26; Новос., Маево 2843-04).

– «Дочушка прилетела сизой кукушкой», мать голосила на кукушку: «Сизая моя кукушечка, дай мне весточку...» (Локн., Синихово 2499-26).

– Кукушка – проклятая дочь (мать прокляла дочку, и она теперь кукует и плачет) (Новос., Гришино 2831-16).

– Кукушка – «загонушка»;³ когда причитают, приговаривают: «Пакукуй, мая сизая загонушка...» (Беж., Кудеверь 2369-46).

– Кукушка – «забаруха», может предвещать пожар или чью-то смерть (Новос., Момино 2364-20); если кукушка много кукует – к несчастью, к пожару (Новос., Гришино 2831-16).

– Кукушка может предсказать, сколько лет осталось жить человеку. У кукушки спрашивают: «Кукушка, кукушка, пакукуй, скока мне лет жить?» (Локн., Сергеевское 2571-09).

– Кукушка кукует только до Петрова дня (Новос., Вяз 2339-11).

✧ Сорока – вестница

По поверьям, которые были зафиксированы в Локнянском районе, сорока также является птицей-вещуньей, приносит дурные вести. Когда услышат, что сорока «шакочит», приговаривают:

«Саро́ка-саро́ка, шекачи!
Па-до́браму – шекачи,
А па-дурно́му – да́льши ляти!»

(Локн., Иванищево 2459-09).

✧ Поверья о змеях

Змей собирает яд с трав. Если бы змей не собирал яд, то скот объедался бы этой ядовитой травой и мог погибнуть. Есть такая ядовитая трава, которая растет у воды, и гадюка не может с нее взять яд, и если эту траву поест корова, обязательно заболит и падет (Пуст., Мутовозово 2059-06).

✧ Поверья и былички

о «беспокойных» умерших

– Самоубийцы, давленники после смерти ходят по избам, беспокоят живых (Локн., Терехово 2542-03).

– Колдунья после смерти по ночам приходила в свой дом (могла открыть стол, взять хлеб) и через дверь уходила; люди посоветовали детям колдуньи забить в ее могилу осиновый кол, тогда она перестанет ходить (Локн., Терехово 2542-03).

– Покойная приходила во сне до тех пор, пока не сходили на кладбище – там посыпали крупу на могилу, чтобы «птички памяну́ли» (Новос., Хряни 2846-04).

– Покойная подруга каждый день после смерти приходила во сне к рассказчице, пока та не «заругала её матом» (Новос., Хряни 2846-04).

– Женщина пошла поздно мыться в баню, а в это время умерла старуха, которую она всегда парила, и покойница ей привиделась в бане: голая, сидит на полу, распустив волосы (Беж., Кудеверь 2384-07).

✧ Явления во сне, «привидения» («причудилось», «привиделось»)

– Женщина заснула в пасхальную ночь, ей приснился старичок «в серенькой рубашке», стал спрашивать, почему она спит, будить ее – «надо посмотреть в окно!»; с тех пор она никогда не спит в ночь на Пасху – думает, что это грешно (Беж., Фильково 2368-27).

– По дороге привидится – как будто человек, попросит подвезти, сядет – лошадь вся в пене, сдвинуться с места не может; его до 12 ночи никак не спихнуть (Новос., Сушино 2850-45).

– Женщине ночью, когда она шла по дороге, привиделось в овсе «что-то белое» – как будто косят овес (Новос., Глядково 2341-05).

– Женщина поздно тягала лен, и ей причудилось, будто в озере в глубоком месте стоит человек с длинными грудями, потом «плеснуло» и исчезло (Беж., Кудеверь 2384-07).

– Во время «Николаевской войны» мать поздней ночью возвращалась со станции (где получала пособие за служившего на войне отца) через «Акулинский перелесок», и по левую сторону все время кто-то шел и «свистал» (это был не человек, никого не было видно); как только дошли до «токовни» (гумна), свист прекратился (В.-Л., Ляхново 2529-29).

– Через «росстани», где жгут солому после омовения покойного, боятся ходить, там может привидеться умерший (Беж., Медведово 2350-16).

– На том месте, куда обычно выливали воду после омовения покойников, девушкам привиделось, что кто-то бежит им навстречу «вскочь» (Новос., Козлово 2850-31).

– Парень шел с гулянья, ему нужно было переходить реку: у моста были оставлены носилки, которые использовались во время похорон, а за мостом стояло поле ржи («рожь уже выкалосилши»). Как только перешел мост, «как зашумела па абобим старанам! – аткуль взялся, как вихарь, ветер сильный. Вдруг выбегла маладая дэвка, красивая, абряженная, шляпа харошая чёрная! Хвать меня – пад руку, и мы идём». Так шли в неизвестную сто-



рону до 12 часов ночи, потом подул ветер, и девушка исчезла (Беж., Медвёдово 2350-17).

– У моста через реку (на том месте, где погиб тракторист и стоял крест) «причудилась» парню «красивая девка»: «туфли на высоком каблукé, валасá длинныи – вот такйи, юбка чёрная клéшам – ширичённая, а тут – голая, вся-вся, и грудина голая». Девушка остановила его мотоцикл и долго молча разглядывала парня со всех сторон. Он потерял дар речи и без оглядки уехал домой; на следующий день приехал на это место, но не нашел никаких следов (Беж., Медвёдово 2369-05, 2350-17).

– Молодежь (15 человек) шла с гулянки, и всем им что-то «привиделось», так что никак не могли попасть домой (Новос., Глядково 2341-05).

– Привиделось, что кто-то зашел в избу и ругался на детей: «Антихристы!». Дед стал стегать кнутом – никого не оказалось (Новос., Козлово 2850-28).

– Старику было «привиждэние» – пришел сосед и стал раздеваться, как будто собрался идти в баню мыться, а потом оказалось, что никого нет (В.-Л., Ляхново 2529-30).

♦ Былички и поверья о чертях, «нечистиках»

– «Нечистик невидим» – может в любую щелку пробраться (В.-Л., Лосево 1745-06).

– Раньше «шашки» были; «шашкó» такой же, как сейчас в книжках рисуют чертей; колдун был внешне похож на «шашкó» (Локн., Рыкайлово 2356-06).

– В Крещение женщина не закрестила творожную кадочку, наутро в кадке обнаружила черта, всего перепачканного творогом (Беж., Фильково 2368-14).

– Накануне Рождества девушка гадала на перекрестке, легла на землю и слушала, и ей послышалось, как черти «со звонами» едут (Новос., Монино 2364-08, 09).

– Три девушки пришли в ригу лен мять, а черт сидит на колосниках в зеленой рубахе, в ладоши «заклёцкал»: «Ха-ха-ха!» – и исчез (Локн., Синихово 2499-19).

– Молодой парень в риге пек картошку, а его «увалакли ў пёчку – и сгарёл», уволок «недобрый дух» (Локн., Тростино 2449-21).

– В реке купался черт, зазывал людей, и одна бабка утонула (Локн., Синихово 2499-22).

– Черти живут в бане, в риге, могут в ригу затянуть пьяного (Новос., Раменьё 2343-04).

– Черти и покойники могут вылезть из-под пола, сидеть на темной печке; если будешь бояться – «причудится» (Новос., Раменьё 2343-04).

– Женщина оставила в бане замоченное бельё на ночь, утром пришла – черт лежит на каменке «большу-у-ущий, хвост – на землю» (Беж., Кудеверь 2384-07).

– В сумерках, когда мать ушла за водой, девочке привиделось, как черт влез в люльку и качался: «Вижу, што – чу-ффы! чу-ффы! чу-ффы!⁴ <...> Небальшёнкий чёрненький чертók, чертók, да. Влез и ка́чайтца! <...> Как мáтка вот – через парóг, так – прысть! – пад пól, пад пёчку. Правда ль, нет ли эта?..» (В.-Л., Ляхново 2529-27).

– Черти жили на чердаке, и когда парень во время супрядки полез на чердак за яблоками, черти его закидали вениками и яблоками (Новос., Раменьё 2343-04).

– У колдуна было 4 черта, они его мучили, требовали: «Давай работы!» – и по печке катались (В.-Л., Лосево 1744-45).

– Колдуны «испортили» корову, и черти ночами на ней «катались» так, что каждое утро она стояла мокрая; корова перестала давать молоко (Беж., Бардово 2384-01).

– Черти в человеческом облике «завезли» портного (который находился далеко от своей деревни – на заработках) «на свадьбу», он играл на гармонии, чинил инструмент и в стену воткнул ножичек. Портной заметил, что «невеста» была похожа на его жену. После этого портной получил весть, что его жена повесилась в гумне, там он нашел свой нож и все понял (Беж., Бардово 2510-08).

– Женщине почудилось, что ночью пришел муж, постучал в окно (а он в это время пас лошадей далеко от деревни), открыла дверь – никого нет; это был «нечистый» – «вестун» (чёрт) (В.-Л., Ляхново 2529-30).

– Черт пришел в образе мужа: у женщины была дочь, и подруга осталась ночевать, в 11 часов ночи – стук! – вернулся «муж» из армии, сел за стол (а хвост – под стол). Девочка увидела хвост: «Мама, ты паглядй у нашева папки какой хвост! Ва всю падлávку!». Женщина схватила дочь и убежала в гумно, спряталась за снопами льна. Черт «заёл» подругу и ребенка. Запел петух, и черт исчез со словами: «Ах, спаслэся! Не ўдалóся!». Люди пришли в гумно мять лен и нашли женщину (Локн., Волынцево 2538-40).

– Черт (бес) в виде знакомого завел пьяного (деда) на камень: «Сиди, грейся!» – он разделся, думал, что сидит на печке (Новос., Козлово 2850-30; Монино 2364-15; Раменьё 2343-04).

– Черти заманили пьяного в реку, свистнули: «Э! Иди сюды! – подзывали все ближе, на камень. – Ну иди-иди, вот тут печка тебе! Вот, пасидйшь на печке!». Пьяный зашел в воду глубоко и чуть не утонул, начал молитвы читать, они «как захлópали в ладошки: “А! Дагадálся!”» (В.-Л., Ляхново 2529-14).

– Черт показался в виде знакомого, усадил мужчину в лужу, хлопнул в ладони и исчез (Новос., Раменьё 2343-04).

– «Нячисти́ки подвязáлись» к пьяному деду, когда тот возвращался домой из другой деревни; они в виде «попутчиков» подвели его к реке и стали



указывать: «Вот – мостик, вот – мостик». Дед чуть не утонул. На прощанье дали ему «трубку», он ее курил, потом оказалось, что это – кобылья нога с подковой (Беж., Кудеверь 2384-07).

– Черт («леший») зимней ночью занес человека на крышу сарая и раздел; «супражонки»⁵ услышали, как он кричит, и спасли его (Новос., Монино 2364-15).

– Ночью пришел черт в виде высокого черного скелета, полез на кровать, стал колоть руку (как иголками), душить, перевалился к стенке; хозяйка стала читать молитвы, включила свет – никого нет, все закрестила и не стала гасить огонь (Новос., Сушино 2850-44).

– Шел мужчина, около ручья к нему привязалась собачка и до самого дома за ним бежала – это «чёрненький» (черт) (В.-Л., Ляхново 2529-28).

– «Нечистый» (чёрт) по ночам ходит – «вестун»: «Што такое? В двенадцать часов – грох-грох-грох! – в пережнему [в красном углу] – это грохотал «вестун». «И сейчас он есть», «он только вестить худоя» (предвещает беду) (В.-Л., Ляхново 2529-32).

❖ Поверья и былички о русалках

– Русалками пугали детей: русалка живет во ржи, в воде, у нее распущены волосы, одета в белое (Беж., Скрыпли 2421-13); пугали детей, чтобы не топтали рожь: «Не ходите в рожь, а то русалка поймает» – русалки «шаклатые», «расшаклативши» (распущены волосы) (Локн., Бор* 2503-01; Козино 2415-12; Кошнево 2413-02; Тростино 2447-20); «палóхали», «стращали» ребят, чтобы те не рвали горох: «У гарóх не хадите, русалка переймёт» (Беж., Цевло 2419-01; Локн., Самолуково 2567-15).

– Русалки – как женщины с распущенными волосами, они во ржи ловили маленьких детей и женщин (были случаи, что пропадали) (Локн., Липшани 2411-03); «русалки бегали», «са ржи выбегали, валасá распустивши» (Локн., Володьково 2411-13); «русалка», как колдунья – с распущенными волосами и прячется во ржи (Локн., Алексеевское 2503-18).

– Русалки – это и есть колдуны; в одном из рассказов встретилось словосочетание «бегать разрусайлавши», которое характеризует особое состояние и внешний вид колдуны в момент совершения магических действий: «Аны́ и бегают на Иван па ржи расшаклатилиши, вот эта и есть самы́е русалки – колдуны́. Вот хоть бы я или вот ана́ – ана́ ж ни пайдеть бегать разрусайлавши! На што?! К чаму?! Если мы ня знаём бегать разрусайлавши. А эти́ уже бегают, каторыи́ знают, што нады́ делать – разрусайлютца и бегают» (Локн., Тростино 2447-22).

– Русалки живут в озерах, реках, появляются из воды в виде молодых женщин с распущенными волосами, злого ничего не делают (Новос., Раменье 2343-04); мужчины пугали женщин, что в реке есть

русалка, чтобы те не ходили ночью ловить рыбу «боронника́ми» (Беж., Бардово 2384-01); русалки живут «в крjóчах» (крутые речные берега) (Локн., Синихово 2499-21, 23).

– Детей пугали, что в лесу русалки, чтобы за ягодами не ходили (Новос., Монино 2364-14); русалки в лесу могут человека поймать и «защекотать» (Беж., Цевло 2420-04).

– Лесник увидел русалку на осине – «сидит голая жéнщина на дёривы, валасáм апустилши, и сидит»; лесник вытащил пистолет, она увидела и «то́лька пáльцем так пакива́ла», и он не смог нажать на курок; говорили, что если он ее увидит в таком виде, то она должна ему что-то «передать»; он подошел, и она ему «передала» – сказала то, что ему нужно говорить (смысл рассказчицей не раскрывается) (Беж., Бардово 2510-01).

– Русалка (невидимая) весной под окном зовет кого-нибудь по имени – если откликнешься, то заболеешь: «Вясной хóдить русалка. Зазывáет тебя, кричит, штоб вот аткликнулась. Аткликнисся – забалéишь» (Новос., Козлово 2850-28).

❖ Поверья о дворовом

– «Дваравик – какáя-та какáя живóтная», это не бес; «придумана в старых людях», его никто не видел; «дваравик» живет в постройках, «громае в сенях, в хлевé», может сосать молоко у коров (Новос., Монино* 2352-13).

– Если «дваравой не по двору», то хозяевам «не везёт». Дворовой закидал ниву камнями с межи – «хлеб урóдавал» (Локн., Рыкайлово 2356-08).

❖ Поверья и былички о колдовстве

– Колдуны «знали», «порчу давали» (В.-Л., Лосево 1744-45); колдун «со зла» может «животину свести со двора», «весь двор обчистить, и скатá ня будить» (В.-Л., Лосево 1745-06; Локн., Паново 1848-02); у колдуна была «книжка», «по-худому делал» и «по-хорошему отдёльвал» (В.-Л., Шелехово 2467-01).

– Колдуны «отдélyвали», помогали – освободили от порчи: давали заговоренную соль или воду (в пойло скотине наливали или опрыскивали хлев) (В.-Л., Лосево 1745-06; Локн., Паново 1848-02).

– Колдуны «на воде» показывали того человека, кто навел порчу, или вора. В этот момент можно навредить этому человеку, например, проткнуть пальцем глаз, но в этом случае ты принимаешь на себя непрощенный грех (Новос., Глядково 2341-05; Пуст., Кряковка* 2844-03, 05).

– Колдуны один одного калечили: колдун «сделал» так, что у другой колдуны за ночь глаз не стало (Локн., Тростино 2447-23); колдунья «сделали» так, что она все время уходила куда-то из дома – «пýталась» по болотам и по кустам; на ноге болячка – «желва́к»; выбрасывала в окно девочку: «Ляты́,



ангельская душенька», но несмотря на это девочка оставалась неврежденной (Локн., Тростино 2447-23).

– Чтобы быть колдуном, нужно отречься от земли, от воды, от солнца, от звезд, от «роднэ-породы», стать на икону ногами, тогда «привьётся нечистая сила» (В.-Л., Лосево 1744-45).

– Колдун трудно умирает, ему нужно передать свое «знание»: неделю кричит так, что к дому не подойти; чтобы умер, нужно вынуть «потолочину» (девятую от «пéреду»);⁶ «потолочину» поднимают у печи или у кровати, тогда дьявол или черт забирает душу (Пуст., Кряковка* 2844-03).⁷

– Колдун в момент смерти может тайно передать свое знание: «Он просит, штоб к нему падашли, <...> он за руку вазьмёт и всё передаст»; а другие просят: «Вазьміти у менé стишóк, бўдьте дóбры, вазьміти у менé стишóк» (Локн., Тростино 2447-24).

– Передать умение колдовать и научить заговорами можно только того, кто моложе по возрасту (В.-Л., Шелехово 2467-01); обычно передавали «знáние колдовать» родственникам, дочерям (Локн., Паново 1848-02).

– Колдун «делал худое дéла» и передал умение колдовать своей дочке. А «éтаму дéду перекалдавал яшó сильнее калдун. Взял, перекалдавал янó [дочь] – напáли вóши. Вóши! – вот сьавóнни вьскаблють янó, вьчешуть, переадéнуть – вашéй нет. Апяť напáнуть, вот – што сикляхи!⁸ Живую вóши и съели» (Локн., Рыкайлово 2356-06).

– Наказ колдуна нужно выполнять, иначе случится беда. У самой рассказчицы была скотина испорчена (как в поле выпустят, коров начинают другие бодать, а овец – бить), и женщина пошла к колдуну. Он «всё сделал как náда»; она пришла домой, устала и не выполнила наказ колдуна, подумала: «“О, шишкó, он ня зня́я никавó!” – взяла да и кинула явóную соль на шкаф. Как встáла я назáвтрее! – как абнизáли маю картóшку слизни! Вот ни видáть бéла свéту!». Пыталась вывести их дустом: «Я их сыпать! – ани вазьмуть, рóги спрячуть, а сáмы живы́и!». Наконец она вспомнила про соль и, как повелел колдун, бросила ее в хлев под навоз, все слизни сразу исчезли. «Вот, дед éтат знал кавó-та!» (Локн., Рыкайлово 2356-06).

– Один человек засомневался в силе колдуна, и по дороге его конь несколько раз распрягался (Пуст., Кряковка* 2844-05).

♦ О колдовстве в ночь на Иванов день, о порче скота и ржаных полей

– В ночь на Ивана колдуны, одевшись в белое, «росó собирают», чтобы у них во дворе корова столько же молока давала (В.-Л., Лосево 1745-06).

– Колдуны «скот портили» в ночь на Иванов день (и в ночь на Петров день – об этом рассказы-

вают в нескольких деревнях Букровской волости, В.-Л.): колдунья одевается в белое и на «рóсстани» «закликаёт» коров (выкрикивает имена коров) (В.-Л., Лосево 1745-06); на Иванов день «закликунья» накрывается белой простыней, выходит за деревню и что-то «причитывает»⁹ («закликаёт» молоко): «Карóвы на всю дяревню рявуть – усй сразу, а их-ная малчítь» (Локн., Тростино 2449-20, 21); колдунья, взобравшись на березу с подойником или проходя у дверей чужого хлева, призывает коров: «Тпрóсеньки, тпрóсеньки!»; либо кличет их по именам: «Красёшка, Белёшка, Чернёшка!» («Панядéха, Втарёха, Серядóха!») – какая корова откликнется, у той «отымáла молоко» (Без., Кудеверь 2384-07; Локн., Башово 2568-12; Козино 2415-12; Самолуково 2567-15; Новос., Овсяниково 2845-14); в иванскую ночь видели, как старуха в одной рубашке набирала дрова и лезла с ними на дерево – «малакó закликивать» (В.-Л., Овсище* 2366-15).

– В иванскую ночь колдунья, распустив волосы, сидела и «доила» изгородь – «малакó атнимáет в карóвах»: «Вот так вот, прóста – как за сиськи тягает карóву. И там: “Рябóшка, Сярóшка!” – каких анá хочет, всех сабярёт карóв, пригавáривает» (Локн., Волинцево 2539-02).

– В ночь на Ивана колдунья в виде черного ко-та бегаёт по дворам; ее нельзя убить, но можно по-калечить (В.-Л., Шелехово 2467-01).

– Колдунья в одной рубахе заехала во двор к соседке верхом на помеле, к которому были привязаны березовые веники, потом вернулась в свой хлев, веники сняла, помахала, перекрестилась, поплевала, и из-за этого у соседки корова пала (Новос., Вяз 2339-13).

Некоторые необычные действия колдунов очевидцы не смогли разъяснить:

– Колдунья в ночь на Ивана ехала с бороной (Без., Скрыпли 2421-03).

– Колдунья, накрывшись простыней, бежала и спряталась в рожь (В.-Л., Лосево 1745-06); колдунья сидела под изгородью, накрывшись простыней (Локн., Башово 2568-12).

– Колдуны «на дуб лáзили и кавó-та причítывали»¹⁰ (ребята видели, как колдун взобрался на дуб, других подробностей нет) (Локн., Сухлово 2414-17).

– На Иванов день на придворке у колдуны на граблях, вилах были натянуты разные кофты, а сама она лежала на кровати и охала (Локн., Липшани 2411-03).

С представлениями о колдовстве в ночь накануне Иванова дня связан ряд быличек о том, как мужчины караулили колдунью:

а) Братья решили подкараулить колдунью, сели под ее яблоней с кольями, в 12 часов ночи «ей náда выхадítь» – выскочила кошка, яблони все «закалати́лись вот таким кóлатам» (затряслись), братья



испугались, бросили кольца и пустились бежать до-мой (Локн., Рыкайлово 2356-08).

б) «Вот в Шапкине-та был слўчай. Драздѣнак: “Сядим! Ня бўдим спать сьвѳнишную ночь, никак ня бўдим спать!” А бѳбка там бѳла такая. И вот бѳбка абаратѳлась в кошку. Анѳ сидяты в гумнѳ – бяжить чѳрная кошка! “Ой, – гаваряты, – кошка бяжить!” И ва всѳх па кѳмню, а мѳже быть и бѳльши в кармѳнах. Как трѳхнул адѳн! – прѳям сламѳл ей, кѳшке, нагѳ. Три астѳлась, а чѳтвѳртую сламѳл. На ўтра встаюты, в пѳля гѳнюты: “Ой, Игнѳша, а где ж тѳва Арѳшка, ни праганя в пѳле сьвѳдни?” – “Ды, в падѳвал лѳзла, нагѳ... С нагѳй плѳха, навѳрна, пѳлом нагѳ”. Вот – в кошку абаратѳлиши, сламѳли кѳшке нагѳ – а вот хто был, бег! <...> “О-о-о, – гаваряты, – тѳпѳрь зна-а-аем, хто тут в Шапкине нам чѳдѳить – па начѳм хѳдя! Дѳвѳльна, ѳта атбѳгала, вот тѳпѳрь пусть паляжить”» (Беж., Медвѳдово 2350-10).

✦ **Поверья о том, как, застав колдунью в момент совершения магических действий, можно предотвратить колдовство или присвоить его результат**

а) Колдунья доила берѳзу: «...пришла к бярѳзины на Иван и давай цѳдѳть¹¹ эти – бярѳзину, и давай цѳдѳть! А дед ишѳл, <...> дед уж – вѳлѳсы стѳли дѳбьем! А в ей вѳласѳе вот так – апанаѳавши¹² сюды – впѳред, и дѳит бярѳзьѳ. Ён ѳта гаварить: “Пусть тѳбе! Пусть тѳбѳ! Пусть тѳбѳ!” Пѳшли там к ѳй в Иван, а у ей аднѳ кров в малакѳ! Што янѳ кѳлда-ѳала, то и дед захѳватил. Всѳ кѳлдаѳтѳвѳ, навѳрна, упѳла. А вот правда, нет ли? – не магѳ сказать вам» (Локн., Рыкайлово 2356-06).

б) Колдунья («закликѳха») в одной рубѳхе с распущенными волосами ночью шла по деревне и «собирала имена» коров – к чѳму двѳру подойдет, ту корову по имени закликает: «Тпѳрь, Дѳвѳрянка, тпѳрь, Красѳха, тпѳрь, Зѳяздѳха...» – чтобы ее корова даѳла больше молока. А за ней следом шел кум (отпѳравился ночью посмѳтреть лошадей), помахивал уздѳчкой и приговаривал: «Што куме, то и мне, што куме, то и мне...» Вернувшись до-мой, он повесил уздѳчку на стену в хлѳву, а утром уздѳчка и весь хлѳв были в маслѳ (Пуст., Кряков-ка* 2844-02).

в) Горбатая колдунья «катѳлась, обдѳлаѳши колѳсѳм»; сын не хотел, чтобы она «чѳдилѳ», и решил ее «угрѳбить» – всѳдил пѳлку в колѳсо и попѳл ей в «попу», она «ѳхнула», забѳлѳла и умерла (Беж., Ку-деверь 2384-07).

Основным признаком полученного нечѳстным путем («отнятого» у чѳужих коров) молока или масла является скрытая в нем кровь. Это отражается в устойчивом сюжете былички о «закрѳщивании» молока (масла), поднесенного колдуньѳй:

– Колдунья угѳстила пѳпа маслѳм и молѳком, он перекрѳстился, и стал ножикѳм крѳст-накрѳст рѳзать маслѳ, и на нем прѳступила пѳна с кровью (Беж., Медвѳдово 2368-41).

✦ **О порче хлебов колдунами**

– Колдуны делали «зѳжѳны», «зѳлѳмы», «перѳлѳмы», «зѳвязыѳвали узлы» во рѳжи (если сѳжать, то будут руки болѳть);¹³ «куклѳ» была заверчена во рѳжи – как «гнездо свѳито» – колдуны «спор вынимают», эти колѳсы не стали жѳть, сожгли (Беж., Романово 2420-07); «зѳлѳмы» во рѳжи колдуны делали на кануне Иванѳва дня (Беж., Бардово 2384-01).

– На Иванѳв и на Петров день соседка (колдунья) подошла к чѳужѳй усадѳбе и помахѳла передни-ком; после ѳтого все посеѳы на ѳтой усадѳбе разгрѳбали и клѳвали куры (В.-Л., Лѳхново 2529-26).

✦ **Поверья и былички о колдовстве во время свадьбы**

Колдун мог играть позитивную роль в свадебном обрядѳе, обеспечивѳя желѳемый результат и ох-раняя молодоженѳв от порчи. Колдуна прѳсѳли со-сѳватѳть неѳвесту: «Сѳѳѳт-ѳт приѳдетѳ, сдѳлаѳетѳ, и во-лѳей-нѳѳѳлѳей атдѳашѳ»; «Если знали, што вот кѳлдѳн пришѳл в свѳаты, яѳѳ бѳятыся». Жѳних пригѳлашал колдуна, чтобы он был дружѳком на свадьбѳе (Локн., Панѳво 1848-02). В то же время бѳльшинство рас-сѳказчикѳв указѳвают на вредѳносные дейѳствия колдунов. Многие боялись брать неѳвест из той де-ревни, где жил колдун (Локн., Панѳво 1848-02). До сѳх пор распространены поверья о том, что колду-ны могут нанести «порчу» на новѳбращенных (в ос-новном, на неѳвесту), останоѳить свадебный пѳезд, прѳвратѳть всѳх участникѳв или только молодых в волков либо медѳведѳй. С ѳтими поверьями связан ряд быличек:

– Колдунья портила свадьбѳы – подкѳлаѳывѳла гороховѳе «нитьѳ», чтобы молодые плѳхо жили; чер-ный клубок кѳтился за свадебным пѳездѳм, и у моло-дой жѳны отнялись ноги (Беж., Зѳбково 2347-09).

– Парѳнь гулял с одной дѳвушкой, а решил же-ниться на другой. Дѳвушка «знала» (была колдунь-ѳй) и так «сдѳлѳла», что жѳних не смог неѳвесту к своѳму до-му прѳвѳзѳти: конѳ встѳли на дыбы, прѳшлѳсь бросѳть их на дѳроге и иди пѳшком. После свадьбѳы жѳна длѳго болѳла. Потѳм у конѳа нашѳли в грѳѳе пѳчок соли, и когда его вырѳзали, жѳна по-прѳѳавѳлась, после ѳтого родѳла двѳих дѳтей (Пуст., Мутовѳзовѳ 2059-01).

– Колдун «обѳротѳл свадьбѳу волками» (В.-Л., Лѳсеѳѳ 1744-45); свадьбѳу колдун «перѳвернул в вол-ков», потѳм «отдѳлѳывѳл» другой колдун – обѳшел вокруг «пѳездѳы» «с дѳбѳночѳкой»¹⁴ (Локн., Алексѳевское 2503-19; Панѳво 1848-02); колдун «всю па-ѳяздѳу на вѳлѳков пѳрядѳлѳл», потѳм ѳму дѳрогѳ за-



платили, чтобы превратил всех снова в людей (Новос., Сушино 2850-46); весь свадебный поезд колдун «обернул в стадо волков» – «начудил», потом пришел, ткнул пальцем в машину, и все поехали дальше (Локн., Тростино 2450-11).

– Колдун «переварачивал маладых» – «сделал на медведя» или «на медведицу»; колдун «переворотил свадьбу», невеста в облике медведицы пришла к отцу и родила в бане (Локн., Паново 1848-02).

– В деревне жил колдун, и если он рассердится, то сделает так, что свадебный поезд не может заехать в деревню: «Никак лашадя ни пайдуть в дярэвню, пакуль яво привядуть» (Локн., Тростино 2449-21).

– Колдун остановил свадебный поезд и заставил всех целовать коня под хвост (Локн., Степановщина 2410-18).

– Колдун остановил свадебный поезд, все соскочили с коней и плясали до тех пор, пока он не сказал: «Тише, тише!» (Новос., Новое 2810-04).

– Колдун так «сделал», что во время свадьбы молодые «ухнули под стол» и там лежали, пока другой колдун не дал им «комки», тем самым сняв порчу (Локн., Валуевское 2569-11).

«Дружко» должен владеть необходимыми «знаниями», чтобы противостоять вредительству других колдунов. Рассказы о таком противоборстве составляют основу нескольких быличек:

– «Дружко» (колдун) ехал с женихом за невестой. Подъехали к деревне – навстречу «бжыть галик»,¹⁵ «кóтитца галик»; дружко сошел с саней: «Рябяты, стойти! Гости к нам явились!» – три раза хлестнул кнутом, и голик покатился назад. Только тронулись с места – катится навстречу большой клубок ниток; дружко остановил поезд и повернул клубок назад. Приехали в деревню, колдунья голову в окно выставила: «А-а, вы какóва хитрóва нашли, што он меня перехитрил!». Дружко «как вот так – три раза – стибанул пы зямлэ кнутом, так ў ёй рóги и вырасли у вакнэ, и памёрла эта баба, катóрая кылдавала». Назавтра пришли сыновья колдуны к дружку и стали просить «отделать» (расколдовать) бабу, чтобы можно было ее похоронить (Локн., Паново 1848-02).

– Когда отправляли жениха и невесту к венцу и «дружко» обходил свадебный поезд с иконой, двое парней из деревни невесты (колдуны) так «сделали», что кони не могли тронуться с места (парни «каня шóтили» – подымали ему хвост и приговаривали: «Вот, дед, вот тут ни забудь пирикрястить»). Потом кони дёрнулись с места и распряглись. Дружко дал парням бутылку вина, только тогда поехали к венцу. Но все равно не смогли найти дороги и до 12 часов ночи ездили «по кустам»; вернулись, поставили парням еще две бутылки и утром приехали к венцу (Локн., Паново 1848-02).

✧ Поверья и былички о порче

– Соседка обиделась («ошалела») и «испортила» хозяину скот (не стал «вестись»): бросила «на посад» три рубля и погрозила: «Вы ещё меня вспомните!» (Беж., Бардово 2384-01).

– Скотина была «испорчена», не было приплода, молоко было нежирным (не собрать сметаны), на полосе не родился хлеб; цыганка помогла хозяйну – «отделала» (Беж., Романово 2420-03).

– Корова была испорчена, доились только два соска, потому что подбросили два яйца в то место, где стояли «клюки»; от порчи нужно было яйца в печь бросить; по совету соседки хозяйка взяла корову другой масти (Беж., Скрыпли 2421-04).

– У колодца женщина угостила другую яблоком, после чего та ушла от мужа и хотела удавиться (было «сделано»); «отделал» знающий человек, для этого принесли ее венчальное платье (Локн., Иванищево 2458-03).

– Соседка собирала камни с поля в подол и этим как-то вредила (Беж., Медвёдово 2350-10); если хотели навредить, то бросали камни с межи на ниву (Локн., Рыкайлово 2356-08).

– Женщина имела «дурной глаз»: если смотрела на новорожденного теленка, то тот умирал (Пуст., Кряковка* 2844-06); «с глазу» дерево сохнет, а не только человек (Пуст., Копнино 2031-09).

– Кто-то подложил яйцо во двор, мужик нашел яйцо, съел и умер (Беж., Кудеверь 2384-07).

– Одному человеку «было сделано»: как только сядут ужинать, так сверху (с чердака) кто-то веники бросает (Локн., Тростино 2449-21).

✧ Как оберегаться от колдовства и порчи

– Чтобы узнать, кто тебе навредил, нужно поставить воду на огонь и бросить в нее соль (которую дал колдун), и тогда этот человек придет к тебе в дом и будет чего-нибудь просить, но давать ему ничего нельзя. Рассказчица так сделала, и когда вода закипела, прибежала женщина – та, которая нанесла вред, – и стала просить, но хозяйка ей ничего не дала, вытолкнула из избы, тогда эта женщина схватила с крыльца пястку снега (ей нужно было хоть что-нибудь унести из дома) (Пуст., Кряковка* 2844-07).

– Никому постороннему ничего нельзя давать в Коляду (накануне Рождества, Крещения), перед Пасхой – в «Чистый четверг» («канун кануна Паски»). Если в эти дни придут просить соль, безмен, то нельзя давать, иначе будет в доме убыток (падёж скотины) (В.-Л., Овсище* 2366-15; Локн., Алексеевское 2503-18; Прискуха 2589-22).

– Колдунье нельзя давать денег (Пуст., Мutowозово 2059-01).

– От колдовства в ночь на Ивана «дедовник» («дед колючий») и осину (которой семь лет) выкапывают и ставят у дверей хлева, или осиновым ко-



лом подпирают дверь, иконой дверь подпирают;¹⁶ в д. Мутовозово колкого «деда» вешают над дверью (колдун «уколется», когда полезет), а под дверь подбивают два осиновых колышка (Локн., Рыкайлово 2356-06; Пуст., Мутовозово 2059-02).

– От колдовства в ночь на Иванов день коровам на рога вешают крестик (Локн., Тростино 2447-20, 2449-02); дают коровам специальную траву – «иванки»: тогда корова будет жевать и не откликнется на призывы колдуньи; или нужно дать корове особое имя – не по дню недели и не по масти, как обычно называют коров (Беж., Кудеверь 2384-07; Локн., Тростино 2447-20).

– От колдовства в ночь на Ивана «замыкать на́да падойники» – на подойник сверху крест-накрест положить четыре лучины и на дужку повесить замок, тогда «никто не вазьме – ни адін калдун» (Локн., Рыкайлово 2356-06); с той же целью в подойник наливали воды и клали цветы «иван-да-марья» крест-накрест (Локн., Тростино 2447-20); в подойник ставили осиновый кол, «штоб калдун ни скалдавал» (Беж., Цевло 2419-01).

– От колдовства нужно закопать падаль у порога хлева (В.-Л., Лосево 1745-06).¹⁷

– Колдунья одной женщине поднесла яйцо, а та взяла его на лопату, сказала: «Наоборот-наотворот!» – и выкинула яйцо в печную трубу. Из-за этого у самой колдуньи сдохла корова. Колдунья пришла и говорит: «Я хатела пошутить над табой, а ты – вот сделала, так сделала!» (Пуст., Мутовозово 2059-01).

– Если знаешь, кто колдует, нужно на подброшенное колдуном яйцо купить свечку, зажечь ее и перевернуть с приговором: «Переварни́ тово человека!» (но в этом случае грех на себя примешь) (Пуст., Мутовозово 2059-01).

НАРОДНАЯ МЕДИЦИНА, ЗАГОВОРЫ

В деревнях и простые жители могут заговаривать от болезней, укуса змеи, но особой силой в лечении обладают люди, умеющие колдовать, которые «что-то знают». Колдуны нашептывают, «заговаривают», могут приворожить, показать на воде человека, нанесшего вред, гадают на картах о судьбе воинов.

Заговоры называют «стишкáми», «молитвами». Считается, что их можно передавать только младшему по возрасту и перед смертью. Если просто рассказать кому-либо «стишок», то заговор «потеряет силу» (Локн., Тростино 2447-24).

Заговор от укуса змеи

«Змей, змей,
Ат каго́ ты зарадилса?
Ни ат луны, ни ат звязды, ни ат солнца.
Ты зарадилса

Ат шипова́га куста,
Ат чёрта Бе́лага Уса́,
С Акеянава моря,
Ляжить Латы́рь каменный.
Как э́тому камню на́вэрх не всплывать,
Так э́тай опу́хали не бывать.
[Человека (или скотину) называют по имени] –
Памилуй, Го́споди, ат э́тай балэ́зни. Амин».

Заговор произносится многократно над водой (трижды по 9 раз), и этой водой потом поливают рану. По представлениям крестьян, есть двенадцать разных змей и существует двенадцать заговоров. (В.-Л., Шелехово 2467-01, 02).

Заговор от укуса змеи

«Баслов, Бог, богослови, Христос.
Ты, змея змеиная, Гый Ягинная,
Наехало три купца с Велика с Нова города,
Могли говорить про жало твоё, про ярость твою,
про опухоль твою.
По сей день, по сей час, по мой приход,
по мои слова.
Амин надо омином»¹⁸

(Беж., Медвёдово 2368-42).

Когда лечат от укуса змеи, воду берут по течению реки (не отбавляя и не прибавляя), трижды перекрестят воду и насыпают в нее табак (Беж., Медвёдово 2368-42). От укуса змеи дед умел заговаривать: он шел в баню, проливал через каменку воду, сыпал табак и говорил «стишок». Эту воду потом несли больному и промывали рану (Локн., Тростино 2448-03).

От «ути́на» (радикулита) кладут человека на порог, берут топор и веник, «рубят» по спине топором и трижды приговаривают:

«– Што ты делаешь?
– А ути́н рублю.
– Руби, руби хараше́нька, штоб ево́ век не́ было!»

Все действие повторяется трижды в утреннее и вечернее время («по зарям»), и «ути́н уходит» (Пуст., Копнино 2031-09).

От «волоса»: рассказчица вспоминает, как ее лечила «знающая» женщина. Она клала в кипяток золу, брала головку от «голика» и поливала палец горячей водой, что-то «тихонечко нашептывая». Затем в ступке истолкла траву, прокипятила ее в растительном масле и сделала повязку. «Волос» вышел вместе с гноем (Пуст., Кряковка* 2844-07).

«Круги́ заговаривали» (лишай). Для лечения изготавливали мазь – кипятили клюкву с несоленым сливочным маслом (или воск с лампадным маслом), этой мазью покрывали «круги́» и приговаривали:

«Сукі, сукі,
Вазьмі́те свай кругі́,
Схаді́те в ба́енку,
Вазьмі́те листі́нку.
Што э́тому лі́сту ни быва́ть,
То э́тому кру́гу ни жива́ть.
Ами́н»

(Локн., Тростино 2447-26).



От «рѣжи» и от «грудницы» на красном или бордовом куске бумаги ставили мелом крестики и приговаривали несколько раз, пока лист полностью не покроется крестами:

«Стучусь к Те[б]е, Гѳсподи,
Раскрѳй Ты нѳба,
Примѳ Ты малѳтву маѳ.
Боже наш и дѳла наша,
Руки наши, ка слѳве Тваѳей,
Дажидѳю блага славіе Тваѳе,
Збав Ты нас ат недѳг, ат уроќыв,
ат горькій балѳзни.

Амѳн».

Лист бумаги сразу привязывали к больному месту. Так же можно читать на «припѳтный лист» (поторожник) (В.-Л., Шелехово 2467-01, 02).

От «грудницы» из сырого льна (не из нитки) делали три узелка, привязывали к груди и произносили молитву: «Богородица Дева, радуйся». Рассказчица подчеркивает, что это «не колдовство» (Локн., Тростино 2447-25).

Когда лечат **корову от «сглаза»**, в воду добавляют уголь, произносят молитву (Пуст., Копнино 2031-09).

ПОСЛОВИЦЫ, ПОГОВОРКИ

«Сярѳдка сѳта, и концы играют» (Новос., Момино 2364-30).

«В брѳни – славіна, а в дрѳке – ламѳна» (Локн., Мартяново 2355-01).

- ¹ Предания приводятся в кратком переизложении.
- ² Локн., Сергеевское 2571-09; Новос., Гришино 2831-05; Лядово 2809-06; Раменье 2344-01.
- ³ Слово «загѳнюшка» в основном значении относится именно к птице, кукушке; оно также употребляется в переносном значении, в сравнительных оборотах как ласковое обращение к девушке, женщине («о несчастной женщине, сироте» и в значении – «дорогая, милая»). См.: Псковский областной словарь с историческими данными. СПб., 1995. Вып. 11. С. 144.
- ⁴ Звукоподражание шуму качающейся люльки.
- ⁵ Девушки, которые пряли на супрядке.
- ⁶ «Пѳред» – красный угол.
- ⁷ Например: Беж., Медвѳдово 2368-41; Локн., Терехово 2542-03; Тростино 2447-22; Новос., Вяз 2339-14.
- ⁸ «Сикляхи» – муравьи.
- ⁹ «Причѳтывает» – в значении «наговаривает».

- ¹⁰ «Кавѳ-та причѳтывали» – «что-то приговаривали».
- ¹¹ «Цадѳть» – цедить, как будто молоко цедит, доит березу.
- ¹² «Апанавѳши» – собраны.
- ¹³ Например: В.-Л., Марьино 1810-39; Локн., Башово 2568-12; Самолуково 2567-15; Новос., Глядково 2341-05; Пуст., Кряковка* 2844-01.
- ¹⁴ «Дубинкой» называют посох (палочку).
- ¹⁵ «Галиќ» – голик, старый березовый веник без листьев, которым подметают пол.
- ¹⁶ Например: Беж., Медвѳдово 2350-10; В.-Л., Лосево 1745-06; Новос., Вяз 2339-12.
- ¹⁷ Возможно, рассказчица что-то спутала, поскольку обычно таким образом – подбрасывая или закапывая у двора падаль – колдуны портили скотину.
- ¹⁸ Текст заговора сохранился в тетради и был прочитан собирателем для записи на магнитофон с воспроизведением особенностей орфографии рукописи.





Часть VI



ТРАДИЦИИ
ВЕРХОВЬЕВ
ЛОБАТИ И КУНЬИ

Великолукский, Куньинский районы



Карта-схема распространения традиций верховьев Ловати и Куньи

УСЛОВНЫЕ ЗНАКИ

Населенные пункты

- Центры районов
- Центры волостей
- Населенные пункты сельского типа

Границы

- областей
- районов

Территория распространения традиций верховьев Ловати и Куньи

Территории взаимодействия и распространения переходных форм местных традиций





Раздел 1

ОБЩАЯ ХАРАКТЕРИСТИКА ТРАДИЦИЙ ВЕРХОВЬЕВ ЛОВАТИ И КУНЬИ

Культурные традиции верховьев Ловати и Куньи распространены на территории, охватывающей Куньинский район, южную и центральную части Великолукского района. Эта территория обследовалась экспедициями Ленинградской консерватории в период с 1985 по 1991 гг.

В Куньинский район было организовано 4 экспедиционных выезда: в 1985 г., 1988 г., а также в 1990, 1991 гг. – совместно с Музыкальным училищем им. М. П. Мусоргского (руководитель выездов – преподаватель Ленинградской консерватории О. В. Шишкова). В результате этой работы было обследовано 168 населенных пунктов десяти волостей (Жижицкой, Западно-Двинской, Каськовской, Крестовской, Морозовской, Назимовской, Октябрьской, Пухновской, Усмынской, Ущицкой), осуществлено 2830 звукозаписей.

В Великолукский район состоялось 3 экспедиционных выезда – в 1985 г. (дважды) и 1988 г., работа велась в десяти волостях. В данном разделе представлены материалы из 97 населенных пунктов шести волостей: Борковской, Купуйской, Пореченской, Урицкой, Успенской, Фёдорковской (общий объем звукозаписей – 2435 единиц). Сведения, полученные в результате обследования северных волостей Великолукского района, обобщены в Части V настоящего издания.

При подготовке данной части также учтены материалы, собранные в ходе экспедиций от переселенцев из сопредельных территорий Усвяцкого района Псковской области (Церковищенская, Чуриловская волости) и Торопецкого района Тверской области (Кудрявцевская волость).

Верхнеловатские и куньинские традиции обладают рядом общих свойств, позволяющих говорить об их принадлежности к единой историко-культурной зоне. При этом на обозначенной территории можно выделить три самостоятельные традиции, каждая из которых характеризуется определенной совокупностью элементов обрядовой системы, особенностями жанрового комплекса, стилевыми свойствами. Здесь выделяются:

– верхнеловатская традиция (деревни, расположенные в междуречье Ловати и Куньи в Пореченской, Борковской, Купуйской, Урицкой, Успенской, Фёдорковской волостях Великолукского рай-

она). Западная граница распространения этой традиции фиксируется в прилегающих волостях Невельского района;

– усвяцкая традиция (деревни, расположенные по течению рек Усвячи и Западной Двины в Западно-Двинской, Крестовской, Морозовской, Пухновской, Усмынской волостях). Ареал распространения этой традиции охватывает также Усвяцкий район и выходит за пределы Псковской области – в Велижский район Смоленщины и прилегающие территории Витебской области;¹

– куньинская традиция (территория, расположенная в районе реки Куньи, озер Жижицкого и Двинье и включающая деревни Жижицкой, Каськовской, Назимовской, Октябрьской, Ущицкой волостей Куньинского района).² Эта зона представляет собой периферию распространения куньинско-ловатских традиций и обнаруживает связи с историко-культурным комплексом, сложившимся на территории локнянско-ловатского поречья.

В сфере КАЛЕНДАРНОЙ ОБРЯДНОСТИ общую основу куньинско-ловатских традиций составляет ряд ведущих структурных элементов обрядовой системы.

Супрядки

– ритуальное поведение «супряженок» (озорство, бесчинства);

– своеобразные виды песенно-хореографических и инструментальных форм фольклора (хороводных и плясовых песен, вечерочных припевок, наигрышей).

Святки

– представления о «трех Колядах», к которым приурочены основные обрядовые действия святочного цикла;

– обряд колядования, связанный с исполнением празднично-поздравительных песен особого типа («колядки-попрошайки»);

– развернутая система ряженья, характеризующаяся разнообразием святочных персонажей («шуток»); особый тип поведения ряженых, обусловленный их статусом «незнакомцев»; развитость драматического элемента (разыгрывание сенок);

– обряд закликания Мороза в Крещение (кроме усвяцкой традиции);



- девичьи гадания, связанные с большим набором разнообразных действий;
- молодежные бесчинства;
- «святые» вечера, на которые распространялся запрет на прядение и ткачество; святочные вечеринки, связанные с увеселительно-игровым комплексом действий.

Масленица

- исполнение обрядовых песен в течение масленичной недели; пение на возвышенных местах; темброво-тесситурная специфика звучания;
- особая роль обрядовой еды (сыр, масло, творог, кисель, крупяные каши, блины);
- разнообразные виды катаний с гор, катания на лошадях;
- обычай «прощаться» на Великий пост.

Обряды ранней весны

- выпекание «колобашек» («Сороки»);
- украшение жилища веточками вербы (Вербное воскресенье).

Пасха

- приготовление и освящение в церкви пасхальных блюд;
- катание яиц;
- крестные ходы;
- обход дворов «волочбниками», имеющий ряд особенностей (разнообразие сюжетов волочбных песен; исполнение песен с инструментальным сопровождением; совместная трапеза «волочбников»).

Радоница

- поминальная трапеза «на могилках»;
- катание яиц («христосовались с родителями»).

Егорий

- обход скотины во дворе;
- обход стада в поле с участием пастуха;
- ритуальное одаривание пастуха;
- общая трапеза в поле;
- втыкание вербы в ржаное поле.

Обряды начала пахоты и сева

- особая роль ритуальных блюд (различные виды хлебов, яйца).

«Микóла»

- первый выгон коней в «ночное», трапеза с яичницей.

Троица

- поминальная трапеза на кладбище;
- украшение жилища, могилки «маем»;
- обычай «венчания» коров.

Период от Иванова дня до начала жатвы

- звучание иванских и толочных песен на протяжении всего летнего периода до начала жатвы.

Иванов день

- представления о ведьмах-закликухах и колдунах;
- сбор цветов и трав;

- ворожба, гадания с цветами, венками;
- возжигание костров;
- приготовление обрядовой еды – «кулаги»;
- молодежные бесчинства.

Толоки

- дифференциация участников по видам работ;
- обычай обливаться водой;
- угощение работников обрядовой кашей («гущей», «кулагой»).

Жатва

- обряды «зажина», связанные с магической функцией первой пястки;
- поверья о колдунах, делающих «заломы» во ржи;
- завивание «бороды» из последних несжатых колосьев;
- последний сноп, имеющий антропоморфный вид («Спорынья», «Баба Спорынья»);
- особая роль жнивных песен.

Престольные и заветные праздники

- ярмарки-гулянья;
- крестные ходы;
- почитание местных святынь (святого камня, ключа).

При этом календарная обрядность каждой из трех обозначенных традиций имеет свою специфику, связанную как с особым характером сочетания элементов обрядовой системы, так и с локальным распространением некоторых обрядов и ритуальных действий.

Для верхнеловатской традиции являются характерными следующие календарные обряды и обычаи:

- **Святки:** обычай расстилания соломы в Крещение (Урицкая волость);
- **Масленица:** гадание с первым блином (Пореченская волость);
- **Егорий:** обход поля с обрядовой кашей из разных круп; подбрасывание ложек после совместной трапезы (Пореченская волость);
- **толоки:** одаривание хозяина венком из трав;
- **жатва:** именование снопа «Харитоном», обычай плясать со снопом, «трясти» его по полу (Купуйская волость); гадания с последним снопом (Пореченская волость).

Специфику усвячской традиции составляют следующие компоненты обрядовой системы:

- **Святки:** традиция гаданий с кольцами и пением подблюдных песен (Усмынская, Крестовская, Морозовская волости);
- **Масленица:** особые виды обрядовой трапезы – поминальная трапеза на «Толстую субботу», «коровьи заговены» (Крестовская волость);
- **период ранней весны:** обычай качаться на качелях в «Сороки» (Крестовская волость); украшение пучка вербы разноцветными ленточками (Крес-



товская волость); специфика обрядовых действий с ветками вербы – втыкание в муравейник, пускание по воде (Морозовская волость);

– исполнение «весенних» песен (Крестовская, Усмынская, Морозовская волости);

– **Пасха:** поверье об «играющем» солнце (Крестовская волость); обход кладбища с пением пасхального тропаря;

– **Егорий:** обычай «подкатывания» яиц под ковров при выгоне; обход на поле, сопровождаемый разговором в форме диалога (Крестовская волость); особая значимость уличного гулянья, имеющего свое терминологическое обозначение («росу топтать»);

– **жатва:** трапеза, устраиваемая на меже по окончании жатвы (Крестовская волость); обычай вырывать колосья для последнего снопа с корнем (Крестовская волость); «венчание» серпа после окончания жатвы (Морозовская волость).

На территории распространения куньинской традиции были зафиксированы некоторые важные элементы календарной обрядности:

– **Крещение:** обычай изготавливать и украшать «крестки», которые втыкали под матицу в избе, в хлеву, приносили к колодцам;

– **Масленица:** обряд обливания водой молодоженов (Назимовская волость); ряженье – «пиво продавали» (Назимовская волость);

– **Троица:** ряженые «русалками» (Ущицкая волость);

– **оказиональные обряды:** обычай «лысых считать», бытующий в качестве оберега от сильных морозов (Назимовская волость).

В системе КАЛЕНДАРНО-ОБРЯДОВОГО ФОЛЬКЛОРА особую значимость имеют песенные формы. Календарно-обрядовые песни составляют одну из ярких страниц музыкальных традиций верховьев Ловати и Куны. В целом, следует отметить: а) развитость жанровой системы календаря; б) разработанность календарно-песенного цикла в музыкально-типологическом отношении; в) стилевую специфику календарных напевов.

В ряду жанров святочного фольклора ключевое место занимают **празднично-поздравительные песни**. Среди колядок, зафиксированных в данном регионе, наиболее распространены варианты сюжета «Пошла Коляда вдоль по улице гулять» (Кун., Крестовская волость, В.-Л., Пореченская волость). Единичными записями представлены детская колядка «рождейка» (Кун., Крестовская волость) и колядка с сюжетом «колядовщики и хозяин» (В.-Л., Борковская волость).

Уникальным явлением для фольклорных традиций Псковской области следует считать музыкальные записи **подблюдных песен**, осуществленные в д. Андронове (Кун., Усмынская волость). Поэтические тексты подблюдных, сведения об обычае «трясти

кольца» получены также в Крестовской и Морозовской волостях. Таким образом, можно сделать вывод о распространении традиции гадания с кольцами по течению р. Усвячи. В музыкально-типологическом отношении подблюдные из д. Андронове соотносятся с напевами, зафиксированными экспедициями в районах смоленско-тверского пограничья, что позволяет установить связи усвячской традиции с соседними фольклорно-этнографическими зонами.³

Повсеместное распространение на данной территории имеют **масленичные песни**. Формульный масленичный напев, бытующий также в Невельском, Локнянском и Новосокольническом районах Псковской области и известный за ее пределами, обладает в традициях верховьев Ловати и Куны особыми стилевыми характеристиками (напев 5). Поэтические тексты, исполняемые с вариантами данного напева, отличаются большим разнообразием (17 самостоятельных сюжетов).

Весенний период календаря в музыкальном отношении представлен жанром **волочечных песен**. Эти песни исполняются на типовой напев, варианты которого распространены по всей территории великолукско-куньинской зоны (напев 6). Тексты, исполняемые с данным напевом в верхнеловатской традиции, связаны с двумя основными сюжетами («праздники-работники»; «три радости»). В куньинской и усвячской традициях бытует сокращенный вариант текста волочечных песен, сочлененный из зачинного и конечного сюжетных мотивов (приход волочечников – просьба об одаривании). Сюжет волочечных песен, связанный с мотивом выбора пары, зафиксирован в Борковской волости (В.-Л.) и приурочен к обряду обхода дворов.

С формульным напевом волочечных песен в усвячской традиции также исполняются поэтические тексты, имеющие брачную тематику. Однако особенности поэтики (зачинные мотивы, связанные с призыванием весны), обстоятельства исполнения (период Великого поста) позволяют выделить их в самостоятельную группу **«весенних» песен**.

В усвячской традиции (Кун., Крестовская, Морозовская волости) зафиксированы **егорьевские песни**, исполняемые с самостоятельным напевом (см. напев 7). Немногочисленные записи егорьевских песен, функционирующих с формульным напевом волочечных, сделаны в Пореченской волости (В.-Л.).

Отдельные записи исполнения **пасхального тропаря** («на церковный голос») выполнены в Крестовской волости Куньинского района.

Специфической чертой верхнеловатских и куньинских традиций является активное бытование обрядовых летних песен – иванских, толочных, жнивных. При этом северную часть зоны (куньинская традиция) следует считать периферией распространения песенных форм, принадлежащих летнему пе-



риоду – сокращается количество типовых напевов, возникает замена обрядовых песен приуроченными хороводными и плясовыми песнями. Таким образом, северная граница данной этно-культурной зоны является одновременно и границей распространения обрядовых летних песен, поскольку в соседней (с севера) локнянско-ловатской традиции зафиксированы лишь единичные записи петровских и жнивных песен.

Особенностью верхнеловатских и куньинских традиций является исполнение **толочных, иванских и петровских песен** на типологически сходные напевы. Экспедициями выявлено бытование нескольких формульных напевов (образцы 8–14). Один из них распространен повсеместно⁴ и представлен тремя типологически устойчивыми вариантами (образцы 10–12). Напевы 8, 9, 13, 14 зафиксированы в верхнеловатской и усвячской традициях, при этом усвячские варианты отличаются композиционной самостоятельностью (образцы 9, 14).

Живные песни данной местности образуют две стилевые песенные группы. Основу традиции составляют напевы (15–18), по своим музыкально-типологическим свойствам относящиеся к группе «песен-жалоб». Их специфические свойства связаны с такими особенностями интонирования, как узкообъемность ладовой основы (терцовая ячейка с субквартой), значимость внутрислоговых распевов, формообразующая роль музыкальной долготы. Центральное место в традиции занимает шестисложный напев с трехстрочной композицией строфы (образцы 15, 16), распространение которого охватывает весь ареал. Специфической чертой этой музыкально-поэтической формы является припев-возглас «а-ё» (в верхнеловатской традиции), в других вариантах заменяемый припевными словами («слава Богу») или повтором последнего слова предшествующей строки. В усвячской традиции этот напев (№ 17) отличается интонационно-ладовым своеобразием, а также имеет самостоятельную композиционную версию (четырёхстрочная организация музыкально-поэтической формы). Напев 18 характеризует верхнеловатскую зону.

Иными стилевыми свойствами обладают варианты напева 19, распространенного в усвячской традиции (повсеместно) и в куньинской зоне (две записи в Каськовской и Назимовской волостях). Декламационный характер слогопроизнесения, метроритмическая организация на основе четырехсложного звена, ладовые особенности кадансовой формы (завершение на второй ступени квартового звукоряда) позволяют говорить об императивно-заклинательной природе данного напева.

СВАДЕБНАЯ ОБРЯДНОСТЬ куньинско-ловатской зоны включает развернутый цикл обрядовых действий. В целом, свадебный ритуал имеет об-

щую структурную модель на всей обследуемой территории, на основе которой в системе местных традиций возникают самостоятельные версии хода обряда.

Период подготовки к свадьбе («срок») начинался со сватовства. Обязательными этапами предсвадебного периода были «запоины» (вскоре после сватовства) и «рукобитье» (канун свадьбы), при этом наполнение этих обрядов в местных традициях различалось. Так, в верхнеловатской традиции обряд, имеющий название «запоины», был более развернутым по составу обрядовых действий и включал обряд одаривания жениха. В усвячской зоне основным содержанием «запоин» было богомоление, а в день «рукобитья» между жениховой и невестинной сторонами происходил обмен дарами.

Среди обрядов довенечного периода свадьбы локальное распространение имеют обычаи посещения кладбища невестой-сиротой (Кун., Крестовская волость) и обряд прощания с деревней в форме ритуального шествия невесты и подруг с украшенной елочкой – «садом» (куньинская традиция).

Канун свадьбы и утро свадебного дня в верхнеловатской и куньинской зонах включают следующую последовательность обрядовых действий: канун – баня; чесание головы; последняя вечерина; утро свадебного дня – надевание венка; наделение и благословение.

В усвячской традиции зафиксирован несколько иной порядок обрядовых действий: чесание головы совершается утром свадебного дня перед ритуалом надевания венка.

В куньинской версии свадебного обряда особо выделенными и разработанными являются невестина баня и обычай чесания головы. Банный обряд представляет собой развернутое действие, включающее ряд компонентов:

- подруги приглашают невесту в баню, старшая боярка произносит приговор;
- подруги ведут невесту в баню «с барабаном» (Ущицкая волость);
- в бане льют пиво, бросают хмель на каменку (Назимовская волость);
- родные встречают невесту на крыльце, невеста благодарит их земным поклоном.

Обряд чесания головы в данной местности характеризуется следующими деталями: сестра расплетает невесте косу, чешет голову, подает ей ленту; невеста ходит по избе с лентой в руках, причитает; сестра успокаивает невесту, опять заплетает косу (Кун., Жижицкая, Ущицкая волости, Тороп., Кудрявцевская волость). Отметим, что обычаем причитания «на ленту», зафиксированный на севере зоны в виде фрагментарных записей, обнаруживает типологическое родство с обрядом шествия с «красой», бытующим в системе локнянско-ловатских



традиций и, возможно, представляет его редуцированный вариант.

Последовательность обрядов, относящихся к **периоду от выкупа до отправления к жениху**, могла быть различной. Выделяются два варианта развертывания свадебного действия. В первом случае (верхнеловатская традиция) после венчания молодые возвращались в дом невесты, где происходили выкуп невесты и гулянье, после чего следовал переезд молодых в дом жениха. В усвячской традиции события развивались следующим образом: приезд жениха в дом невесты, выкуп; застолье; поездка к венцу; отъезд свадебного поезда в дом жениха.

В обеих версиях хода свадьбы обряд выкупа невесты отличался особой разработанностью и включал следующие эпизоды:

- «борьба» жениховой и невестиной сторон (бросаются житом, горохом);
- пляска боярок на лавке (верхнеловатская традиция);
- «торги» жениховой и невестиной сторон с развернутыми приговорами-диалогами;
- обычай «резать» косу невесте.

Среди **обрядов заключительного этапа свадебного дня** наиболее показательными являются следующие:

- приезд родственников невесты с курицей (верхнеловатская традиция);
- «завязывание» молодухи (в усвячской традиции свекровь «отсуливает» молодухе хозяйство в обмен на платок);
- возвращение родственников невесты домой и последующее гулянье, во время которого бьют посуду и пляшут (верхнеловатская традиция);
- отводы, на которых крестная раздает «рожки» (усвячская традиция).

В сфере **СВАДЕБНОГО ФОЛЬКЛОРА** в куньинско-ловатских традициях ведущую роль играют **свадебные обрядовые песни**. Практически все основные напевы являются формульными, функционируют с различными поэтическими текстами в широком образно-содержательном диапазоне и бытуют в различных обрядовых ситуациях свадьбы. Один из основных обрядовых напевов, зафиксированных на обследованной территории, согласован с текстами, имеющими тоническую семисложную организацию стиха. Музыкально-поэтическая форма при этом имеет четырехстрочную организацию. Стилизовое своеобразие данного напева связано с рельефной метроритмической формулой и декламационным характером слогопроизнесения, свидетельствующими об императивно-заклинательной природе напева. Местные варианты данного напева отличаются разнообразием форм его интонационно-ладового развития (образцы 1 и 2). В деревнях куньинской традиции (Ущицкая, Каськовская волости) сле-

даны пробные записи песен с тонической основой стиха, напевы которых опираются на иные структурные и интонационные модели. Неустойчивость вариантов этих песен в экспедиционных записях не позволила привести их нотацию, однако по некоторым свойствам (особые качества интонирования, связанные с плачево-повествовательным началом, 7–9-сложное строение стиха) возможно установить их родство с группой песен локнянско-ловатских традиций (см. Часть V: Раздел 7, напевы 1, 5).

Все остальные песенные формы, принадлежащие куньинско-ловатским традициям, имеют силлабическую основу поэтического текста. Наиболее значимой среди них является музыкально-поэтическая форма со структурой стиха 3+3+5 слогов (образцы 3, 4), распространенная в данной зоне повсеместно, а также широко известная по западно-русским традициям России. Тип напева, в основе которого лежит слогоритмическая модель со структурой стиха 4+4+3 слогов, представлен двумя местными типологически самостоятельными вариантами (напев 5 характеризует верхнеловатскую зону, напев 6 – усвячскую традицию). К числу обрядовых напевов, имеющих локальный характер бытования, относится напев 8 (усвячская и куньинская зоны), а также – напевы 7 и 10, зафиксированные только в усвячской традиции.

Группа напевов, исполняющихся преимущественно с текстами величального, корильного, припевочного содержания, очень обширна и многообразна. В ее составе, с одной стороны, формульные обрядовые напевы (образцы 9, 11, 14), с другой – напевы хороводно-плясового плана (образцы 12, 13, 15–19).

Важную роль в свадебном обряде верховьев Ловати и Куньи занимают **сольные причитания** (хоровой причети в данных традициях не зафиксировано). Напевы сольных свадебных, похоронных и поминальных (в том числе – «на кукушку») причитаний однородны в типологическом отношении. Их характерные особенности связаны с опорой на стих тонического типа, а также со стиховым и тирадострофическим принципами композиции. Специфическим свойством напевов причитаний усвячской традиции является прием контрастно-регистравого сопоставления двух уровней интонирования (см. напев похоронного причитания). Ладо-интонационное строение голошений преимущественно связано с трихордовой основой, однако встречаются и другие варианты (например, свадебное причитание № 1).

В системе свадебного обряда описываемых традиций зафиксированы жанры **обрядовых приговоров и заклинаний**. Большинство текстов представляют собой краткие заговорные формулы (приговоры, включенные в банный обряд, приуроченные к «заручинам», к обряду «резать косу невесте», со-



проводящие встречу молодых после венца). Некоторые варианты приговоров, записанных в верхнеловатской традиции, имеют форму обрядового диалога (приговор на сватовстве из д. Березье, приговор на выкупе из д. Купуй).

Среди значимых элементов **ПОХОРОННО-ПОМИНАЛЬНОГО ОБРЯДОВОГО КОМПЛЕКСА** следует отметить обычаи, зафиксированные в системе куньинской и усвячской традиций:

- различные формы ритуального уничтожения вещей умершего (сжигание, разбивание);
- обычаем окуривания покойника иванской травой (Крестовская волость);
- система годовых поминальных дней («Толстая суббота» за неделю до Масленицы, Радоница, Троицкая суббота, Дмитровская суббота);
- вывешивание полотенца на угол дома в поминальный день (Жижицкая волость).

Важную роль в похоронных и поминальных обрядах играют **похоронные причитания**. С поминальной обрядностью весенне-летнего периода связана и традиция **голошений на кукушку**, зафиксированная в Каськовской (Кун.) и Урицкой (В.-Л.) волостях.

В системе жанров музыкального фольклора верхнеловатских и куньинских традиций важное место занимают **ЛИРИЧЕСКИЕ ПЕСНИ**. На обследованной территории музыкальные записи лирики были сделаны преимущественно в усвячской зоне (Крестовская, Усмынская, Пухновская волости). Отдельные записи осуществлены в Каськовской и Жижицкой волостях (куньинская традиция). Своеобразным «очагом» бытования жанра является Пореченская волость (дд. Лоскатухино и Никулино). В Разделе 7 представлено 12 самостоятельных напевов лирических песен, при этом основной объем песенного материала относится к раннему историко-стилевому пласту и принадлежит женской певческой традиции (см. образцы 4, 6–10, 12). К стилиевым свойствам напевов этой группы относятся узкообъемность ладовой организации (квартовая или квинтовая основа лада), декламационно-повествовательный характер соотношения напева и текста.

С напевами, имеющими узкообъемную основу лада, исполняются и некоторые сюжеты «молодецкого» цикла (см. образцы 2, 3, 5, 11). Классический сюжет о гибели молодца на чужой стороне исполняется с самостоятельным напевом (№ 1), представляющим мужскую певческую традицию. О принадлежности данного напева к группе «молодецких» лирических песен свидетельствуют такие свойства, как сложно-ладовая организация, композиционные и интонационно-ритмические особенности «протяжной» музыкально-поэтической формы.

Важной чертой группы песен (образцы 1–4) является тоническая основа стиха, обуславливающая

особый характер ритма слоγοпроизнесения, что позволяет установить стилиевые связи куньинско-ловатских традиций с музыкальной культурой Северо-Запада России и, в частности, с новгородскими традициями.

Обстоятельства исполнения лирических песен в традициях верховьев Ловати и Куньи свидетельствуют о тесных функциональных связях жанра с календарной обрядностью. Так, зафиксированы следующие варианты календарной приуроченности:

- исполнение на посиделках во время прядения (В.-Л., Пореченская волость);
- пение во время летних и зимних престольных праздников как в ситуации застолья, так и на улице, например, во время возвращения домой из гостей (Кун., Пухновская волость);
- пение на «брыксах» (гуляньях, в которых участвовали только замужние женщины), приуроченных к различным календарным датам (В.-Л., Пореченская волость);
- звучание песен во время летних полевых работ (Кун., Жижицкая волость).

Самостоятельную область куньинско-ловатского фольклора составляют песенно-хореографические жанры. Особенностью бытования песен, связанных с хореографическим движением, является их приуроченность к различным обрядовым комплексам. В рамках календарного цикла **ХОРОВОДНЫЕ И ПЛЯСОВЫЕ ПЕСНИ** звучали в период Святков на вечеринках и супрядках, а также во время летних и осенних полевых работ. В системе традиционной свадьбы исполнение песенно-хореографических жанров было тесно связано с ситуацией застолья.

На обследованной территории выявлены следующие основные типы народной хореографии:

- женская обрядовая пляска «кружка́» (круговая пляска мелким приставным шагом с хлопками и притопами);
- игровые хороводы и хороводы-пляски, имеющие круговую основу;
- игровые хороводы с движением «ряд на ряд».

Основные напевы хороводных и плясовых песен, распространенные в куньинско-ловатских традициях, широко известны по многим другим регионам России. Среди местных вариантов отметим своеобразную версию пятисложного хороводного напева (образец 1), образцы плясовых песен, опирающихся на ритмоформулы «Русского» и «Камаринского» (напевы 9–11).

ИНСТРУМЕНТАЛЬНАЯ МУЗЫКА является одной из наиболее интересных и самобытных сторон музыкальных традиций верховьев Ловати и Куньи. Наряду с гармонью и балалайкой – наиболее популярными инструментами в деревнях Великолукского и Куньинского районов – на данной территории зафиксирована скрипичная игра. Осуще-



ствлены музыкальные записи от ряда исполнителей-скрипачей, владеющих основным традиционным репертуаром (см. наигрыши 1, 2). Экспедициями была выявлена традиция игры на духовых инструментах, сделаны отдельные записи наигрышей сигнального типа. Записи звучания пастушеского рожка осуществлены в Морозовской волости (Кун.).

Специфической особенностью инструментальной культуры следует считать традицию ансамблевого музицирования, характеризующуюся разнообразием исполнительских составов (Пореченская волость Великолукского района, Назимовская, Морозовская волости Куньинского района).

Местная инструментальная традиция отличается типологическим многообразием наигрышей. Среди плясовых форм, бытующих на данной территории, – «Русского», «Барыня», «Камаринского», «Казачка». Основным наигрышем, связанным с шествиями и исполнением припевок, является наигрыш «Скобаря», существующий в традиции в виде совокупности ряда самостоятельных вариантов (см. Раздел 9 «Перечень записей инструментальной музыки»). Функционирование традиционных музыкальных инструментов (прежде всего, гармоника и скрипка) в сфере свадебной обрядности связано с обычаем инструментального исполнения свадебных песен, с наигрышами, имитирующими напев голошения, а также с такой жанровой разновидностью, как свадебный марш.

Значительное место в системе описываемых традиций занимают словесные жанры фольклора. В деревнях Великолукского и Куньинского районов зафиксировано свыше 70 образцов, относящихся к различным жанрам НАРОДНОЙ ПРОЗЫ. Мифологические представления и верования, свидетельствующие об архаической основе традиций верховьев Ловати и Куньи, воплотились в текстах быличек. Своеобразное преломление событий, связанных с историей края, отражено в таких жанрах, как предания и рассказы.

В верховьях Ловати и Куньи обнаружена развитая заговорная традиция. Записи текстов лечебных ЗАГОВОРОВ были произведены в Морозовской,

Усмынской, Назимовской, Ущицкой волостях Куньинского района, в Пореченской и Урицкой волостях Великолукского района. Среди них – варианты заговоров от сглаза, грыжи, зубной боли, кровотечения. Информация, полученная от заговорщиц, содержит ценнейшие сведения о лечебных свойствах различных предметов, об особенностях приготовления целебной воды. В репортажных записях отражены рассказы исполнительниц о временных обстоятельствах произнесения заговоров (заговаривание на «ветхий» месяц – Урицкая волость В.-Л.), представления об особом статусе заговорщицы. Местная традиция заговаривания от болезней хранит архаические элементы обрядово-действенного плана – к примеру, обычай «измерять» больного льняной нитью и осыпать его зерном в процессе лечения (Усмынская волость Кун.).

Характерные особенности традиций верховьев Ловати и Куньи воплощаются и в специфике НАРОДНОГО ГОВОРА. В целом, обследованная зона находится в сфере распространения среднерусских говоров. Наряду с диалектами других южно-псковских районов, местный говор обладает рядом специфических языковых черт, сближающих его с белорусскими и смоленскими говорами. В репортажных записях, а также в звучании песенных форм отражаются такие фонетические особенности, как твердое «ч», фрикативное «г», неслоговое «у», яканье, аканье особого типа, связанное с трансформацией «а» в «ы» в безударных слогах («пышла́», «у́тычка»). В отдельных деревнях усвяцкой традиции зафиксировано «цоканье». Отмечается использование долгих переднеязычных согласных («зэ́лля», «ко́рэння»), в прилагательных и существительных на -ей возникает предшествующая твердая согласная («раждэ́йка», «маладэ́й»). Характерной морфологической чертой является принцип смягчения окончаний форм глаголов 3-го лица настоящего времени («хóдить», «игра́еть»). Данный говор специфичен в лексическом отношении и связан с использованием ряда слов, характерных для южно-псковских и белорусских говоров («ма́мухна», «бра́хнейка», «рету́й», «страки́ва», «пра́льник» и др.).

¹ Фольклорные материалы, характеризующие традиции Усвяцкого района Псковской области, представлены в публикации, обобщающей результаты экспедиционной деятельности Музыкального училища им. Н. А. Римского-Корсакова при СПбГК (Разумовская Е. Традиционная музыка русского Поозерья. СПб., 1998).

² Образцы песенного фольклора из Куньинского района Псковской области и Торопецкого района Тверской об-

ласти представлены в сборнике: «Торопецкие песни. Песни родины М. Мусоргского» (сост. И. Земцовский. Л., 1967), а также на грампластинке «Песни родины Мусоргского» (сост. А. Мехнецов. 33 С12 17391 2; 1982).

³ См. также напев подблюдных, опубликованный в упомянутом выше сборнике И. Земцовского (с. 9, № 1).

⁴ Записи иванских напевов отсутствуют в Октябрьской волости Куньинского района.





Раздел 2

КАЛЕНДАРНЫЕ И ТРУДОВЫЕ ОБЫЧАИ, ОБРЯДЫ, ПРАЗДНИКИ

СУПРЯДКИ

Супрядки – совместные работы по изготовлению льняной, шерстяной пряжи – устраивали зимой, в периоды, примыкающие к Святкам (**время рождественского поста; период зимнего мясоеда**). «С вóсени, каdá Ражéственский пост был, па ётаму пасту хадíли па супрядкам» (Кун., Сопки 2409-19). «Ну, супрядки – эта зимой были, эта ани уже разные. Вот ётат лён пряли. Я дома и ня пряла, то́лька на девках. Ё́мэста сабира́лись девки – и прядём» (В.-Л., Борок 1743-24).

На супрядки девушки собирались в хозяйской избе: днем пряли, а вечером устраивали гулянку с парнями, хозяева кормили молодежь ужином. Если процесс совместного прядения затягивался на несколько дней, то ночевали здесь же – у хозяев. «Сабра́л шерсти мно́га – и сабира́ють девушек мно́га: дэсить, шесть (ну, дэсить, и бо́льши, и ме́ньши). И вот с самопрялкам прядём эту общую шерсть. У ино́ва хазя́ина – тебе атвэсить кила́грамм или полки́лаграмм, а в ино́ва – карзы́на стаить ба́льшя́, бирёшь атту́дава, и все прядём. Хазя́йка бирёт ка́ждую катушку, смáтывайт, как ей на́да – на шпульки, на маткí или на што. И мы сидим там три дня. Прядём, ве́черам гу́ляим. А выпивки на ётых супрядках не было́ никакой, у́гащает хазя́йка чем... Приду́ть ряб́ята с га́рмошка́м, с балала́йкам, и мы пляшем, и на́утра а́пять прядём. И нам ве́сила, мы там ба́лу́имся, на па́лу мы спим все как ади́н, де́вчо́нки с ма́льчишка́ми. Сме́ху, вясе́лля – уж бо́льше ни на́да! Ну, спрядём и всё, па́шли дамо́й – ни пла́ты, ни припла́ты, ни спа́сиба... В ино́ва [хозя́ина] быва́ет раз в три го́да, в ино́ва быва́ет и два го́да раз» (Кун., Назимово 2564-01).

На вечеринках парни и девушки *плясали под гармонь, пели песни и частушки*. «Быва́ла, де́нь пряли, к ве́чару прихо́дит Ва́ся курча́вый с га́рмонью. Игра́ет, танцу́ет, дявча́та пля́шут и весь ве́чер атгу́ляють. С га́рмонью... Танцы ста́ринныи всякие были: и “Крука́вья́к”, и “Я́блачка”, и “Цы́ганачка”. И вальс, и “Ёла́чка”. А “Ёла́чка” – вот пе́рякру́чивайтца па́рень с де́вушкой» (В.-Л., Крупышево 1765-12).

Девушки и парни шутили друг с другом: парни поджигали кудель на прялках, девушки насмеха-

лись над парнями – толкали их в снег, обливали. «И парни приду́ть, и шу́рки разре́жут, што на пря́лках были. А то и кудели́ну пада́жгу́ть» (В.-Л., Борок 1743-24).¹ «Дивчо́нки ва́змут, ка́кой там падаётца ма́льчишка, яво́ в адия́ла – и на ули́цу вынесут. Ка́кой капризны́й – и в драку бра́сайтца, ка́кой пада́стца – дак тут и сме́ху уж ни зна́ишь как! А кто приде́т, дак аблива́тца на́чнём – да чо́иво даба́лу́имся! Памо́и нашли – дак памо́им ё́тым [облива́лись]...» (Кун., Назимово 2564-01).

После окончания работы ДЕВУШКИ «ЧУДИЛИ»: бегали по деревне «как сумасшедшие», выпрягали коней, разваливали каменки, «закладывали» избы, крали еду из сеней, били горшки, бедокурили в избах, где жили парни.

«Едут с драва́ми, а мы вы́бижали на ву́лицу да ево́ [мужика] разу́ли да па́слэдня́ва: лапти сняли, па́ртя́нки разбра́сали. Сиди́ть басико́м, а нам-та инте́реса – супряжо́нки! Па́са́дють на ло́шадь разде́тых, увезу́т киламе́тра за два, <...> и иду́т дамо́й па сне́гу» (Кун., Назимово 2564-01).

«Вот па дяре́вне е́здить мужик, прадаёт ча́шки, каба́ны [глиняную посуду], абы́чна как [в] Ба́льшо́м па́сту. И мужик приизжа́ит на супрядку. <...> И он стал пра́сить: “Бя́рите, ско́лька хати́те, то́лька ня бейте!” Быва́ла, били [посуду]. Мы набрали хазя́ину, всё равно́ набрали – и каба́ноу, ми́сак у яво́. Взя́л, паё́хал... Э́та було́ азарство́...»

Выпрга́ли кане́й. У аднаво́ [мужика] вы́пригли́ и разу́ли. Ево́ разу́ли и раскида́ли сбрую па́ сне́гу. А он адну́ [супряжо́нку] пайма́л, у́ снег утапта́л, и сне́гам абкла́дайт ие́. И так азарава́ли... И я как здума́ю, та́кова ду́рно́ва дела́ли!..»

Вот в лю́дях нава́рина абéд, у́жинають... Приде́м, на́ужина́имся, при́нясе́м: э́та всё у хазя́ина унясе́м, а хазя́ин приде́т – е́сь не́чива, всё унисе́м...

То (е́щё ни ма́ло́тють) на ри́гу насо́жена у́ лю́дях. А мы пайде́м, ана [рожь] е́щё ни вы́сахла, с ри́ги ссо́дим и сма́ло́тим...

Ка́менки – ра́ньше ж ни пе́чки были, а ка́меня́ клали. Ва́змём мы э́ти ка́менки и раскида́ем... [Хозя́ева просят]: “Бу́дья́ до́браи, ня троньте маю́ ка́минку...”

А ѓде ма́льцы, быва́ла, тут всё переверне́м кве́рху дном!.. Ѓде сы́ны – мы пайде́м у них всё раза́бе́м, у каво́ сы́ны» (Кун., Сопки 2409-19).



СВЯТКИ

В народной памяти жителей Великолукского и Куньинского районов сохранилась традиция «трех Коляд» – Рождественской, Новогодней и Крещенской. Основные обычаи и обряды святочного периода, как правило, были приурочены именно к Коляде – кануну того или иного праздничного дня.

Одним из важнейших элементов святочной обрядности в данной местности были ОБХОДЫ ДВОРОВ, совершаемые в Рождественскую Коляду или в день Рождества. При этом в традиции зафиксированы различные виды святочных обходов. Так, повсеместно совершались обходы, сопровождаемые исполнением *рождественского тропаря*. Нередко атрибутом этих обходов была «звезда», сделанная из бумаги или картона.² Наиболее распространенными являются сведения о том, что основными участниками этих обходов были дети. Так, в д. Гладыши рано утром в Рождество ребяташки 7–8 лет бегали «славить Христа» по деревне. Зайдя в дом, они приговаривали: «[Рождество Твое] Христос Боже наш! Пуздравляю, хызьяка, тибэ с прыздничкым» (Кун., 3283-39). В ответ хозяева одаривали детей пирогами, конфетами, «копеечками». В д. Заовражье в Рождественскую Коляду дети ходили по домам, пели «раждэйки»: ³

«Маладэй хлопчик
Ускачйў на снопчик,
В дўдачку играить,
Христом заметаить.
А вы, люди, знайтя,
Па капейчки дайтя!»

(Кун., Заовражье 3290-12).

Специфику местной традиции составляют обходы дворов с *пением колядок*. Участниками обходов здесь были женщины: «бабы», пожилые женщины, старушки, нищенки. Распространенный сюжет колядных песен на этой территории – «Ишла Коляда вдоль по улице, подошла Коляда к Ивану под окно» с припевом «Коляда-Моляда». В песенном сюжете Коляда выступает как некий мифологический персонаж – ходит по дворам, «собирает» дары. «Эта хадїла йна перид Ражством, Колида эта Молида – эта перид Ражством. И хто папала ей што, сколька дваров – все атдавали» (Кун., Задорожье 3285-12). На вопрос о том, кто такая Коляда, жительница д. Задорожье ответила: «Эта Каляда такая – жэншшина какая-нибудь. А можа б и я была. Такая вот... Старушки, старцы ж хадїли. <...> Мोजа ат Бога так паказано. И са старї Каледá эта» (там же).

В качестве даров Коляде фигурируют различные блюда рождественского стола – хлеб, пироги, сало, колбаса. «И сала дасти кусок, мяса дасти кусок» (Кун., Задорожье 3285-12). «Им калбасыны,

сала, и рюмачку дадуть... Кто яблакав, кто пироғ, кто што» (В.-Л., Борок 1743-05). Однако интересным представляется факт одаривания Коляды атрибутами женского костюма – в колядках упоминаются: платок, передник, чулки, кофта, рубашка, юбка, пальтишко, валенки и др. «Вот так сабирала Калида, ўсё-ўсё ей дали. И ремячїшко, и пальтїшко, и сабалёнку какую дала...» (В.-Л., Никулино 1754-03).

Как объясняют исполнители содержание поэтического текста, надо одеть Коляду, дать ей «торбушку»: «Ана ж голая, Каляда, пришла. Адна рубашонку дала, другая юбчонку дала, а треття кафтёнку дала, четвёртая – платок, пятая вот далжна валёнычки дать, а ўже ешшо чулоўки дать. Вот ўжо ана адёўши... Теперь ўже дадуть ей хто-нибудь тарбушку какую, мяшбчик – сабиратца-та на́да, сабирались в Калёды. А тада ўжо паслэдняя – сана́чки. На сана́чки паложить и павязе́. Вот эта сабиру́ха» (Кун., Рябово 2535-35). «И платку дали, ўсё дали. Давали, бувала, рубашонку. <...> Ана наденеть. А ей лучше нетути – какую дадуть» (Кун., Задорожье 3285-12).

Если хозяйка не одаривала пришедших, то колядовщики хулили её. «Идеть нидаво́льная Кыляда. <...> Вот так сыграють:

Пашла́ Каляда́ па ляду́,
Рассыпая каляду́,
К Рыбачіхе пад акно́.
А Рыбачіха дабра́ –
Ёй ничо́х ни дала́

(В.-Л., Борок 1743-05).

Одним из наиболее ярких событий святочного периода было РЯЖЕНЬЕ. Основные намерения ряженных состояли в противопоставлении общепринятым, свойственным человеку нормам отношений – поведения, внешнего облика, сущностей и образов мира «иноного», противоположного позитивным началам жизни. Рядились в изорванную одежду, лохмотья («пугалом оденешься»), мазались углем, сажей. Интересен и тот факт, что обычай ряженья в данной местности нередко обозначен выражениями «шўтки делать», «одеваться шўткам». ⁴ Характерными являются рассказы о ряженных «в масках», либо упоминания о женщинах, ряженных «мужиками» и наоборот. «Дёвушкой парня адива́им или парня в девушку. Рожу ему разрисуем и идём куда-та, и с славам, и с песням, и кто как может...» (Кун., Назимово 2564-01). ⁵

Однако фиксируются и конкретные персонажи святочного ряженья, которые можно классифицировать следующим образом. Антропоморфные персонажи были связаны со стремлением изобразить приход «чужаков», отличающихся от «своих» по разным признакам. Среди них: представители «иноного» мира («Старец», «Нищий», «Покойник»); имеющие другую этническую принадлежность



(«Цыган», «Цыганка»); принадлежащие иной социальной группе («Судья», «Воевода», пара «Поп и Дьячок»); представители неземледельческих профессий («Рыбак», «Охотник»); находящиеся в «переходном» состоянии (пара «Жених и Невеста»). Среди зооморфных персонажей ряженья: «Гусь», «Петух», «Журавль», «Конь», «Волк», «Собака», «Пчелы». Действия ряженных были связаны со стремлением остаться неузнанными: придя в избу, *плясали «молчком»* или *«дыликали»* (имитировали голосом звучание музыкальных инструментов). Ряженные пугали присутствующих: хватали за руки, стегали кнутом желающих снять маски. «Прядём... Входить нищий к нам. (Ещё я не замужем была). Гарбатый, с сумкой, барада. “Здравствуйте!” – “Здравствуйте”. Мамка мая на печке ляжить, а я вот так сижу, пряду. Стайл, стайл там и идёт – сюды поближе и поближе. И сел вот тут. И у меня прялица с куделинай, и самапрялка. Взял вот так – атадвигаишь дальши, и ён двинетца, ка мне! Я ещё дальши – и ён ка мне. Эхти, страшной! Лиханька ж маё, што ж мне делать?! И так и бярёт, за руку бярёт. А я баюсь этага деда...» (В.-Л., Борок 1743-06). «Пришли – там маладэжь гуляла, гулянка была, ну виچارинка. Нам паиграли на гармоны, мы патанцевали. Яны хатели нас разаблачить, пасматреть... А мы – кнут был хароший, мы – кнутом, и убегли» (В.-Л., Костелево 1720-04).

Кроме того, ряженные могли разыгрывать различные сценки: «пекли блины», «сбивали масло», «молотили горох», «отпевали покойника», «служили молебны», «судили суды», «меряли ситец, солому», «мололи муку», «ткали кросна», «венчали жениха с невестой» (водили «молодых» вокруг ступы, делали им венки из соломы).

Ряженные «цыгане» ходили по дворам, «гадали», попрошайничали: «Цыганка идёт, ў хату лезеть: “Ой, хазяюшка, пусти меня, будь добрая, пусти, я табё пагадаю. Саланинки дашь маему ребёначку?”. Даст хазяйка. Сидишь, гадаешь. Хазяйка, значит, саланины пригатавляеть. Хам-хам! – эту саланину. “Ты што ж такая адная наделала?! Нада ж саланины рябёнку тваему давать!”» (В.-Л., Борок 1743-06). Обойдя дворы, ряженные «цыганами» собирались на складчину в отдельной избе – жарили яйца с салом, гуляли (В.-Л., Борок 1743-09).⁶

МОЛОДЕЖНЫЕ БЕСЧИНСТВА⁷ в местной традиции связаны с общераспространённым набором действий: закрывали трубу; раскидывали дрова; подпирали двери поленом, бороной; крали сани; раскатывали каменки; раскидывали рожь в риге.⁸ «Взяли, ўтянули сани з этага, сы двара. И звязли сани на крышу, ўспихнули – как аны ўспихнули туды на крышу сани эти? Ўстаў хазяин – саней нет! Ну, пришёу хазяин, гаварит: “Дети сани ўтянули”» (Кун., Усмынь 3286-35). «Или вот придуть – эта в

Калёды хадили. Вот у нас Раждыво, перяд Новым годом Каляда называётца: Раждыво, Крящэня – Святки. И вот ходють, и, бывала, заберутца на крышу тихонька мальчуганы и закрють (хатя бы и мне) трубу. А я и ня знаю. Утрам ўстану, печку за таплю – дым ў хату. Охти мне!.. Барана вот, што барануешь на поле. Барану приставють [к двери]. Казла, што дрёвы режем, казу ёту – и ёту к дверям паставят» (В.-Л., Борок 1743-06).

Катались с гор на украденных санках: «Ой! Санки эти – где какие скатят на ёору, на ряку. Во как катались! Пряма насадют – пад ёору! – целый вазок. Эта вазок же – и под ёору, на ряку, на Ловать, катаютца» (там же).

В Рождественскую или Новогоднюю Коляду девушки ГАДАЛИ. Большинство святочных гаданий было связано с предстоящим замужеством, при этом магические действия девушек могли быть направлены на достижение результатов различного характера:

- **выяснить место будущего замужества** («в какую сторону замуж пойдёшь»):

- кидали за ворота башмак (валенок): «Таки были вароты, и эта крышка над варотым. И через ётую кидали башмак. Куда станит носам [башмак] – там замужем будишь» (Кун., Долговица 3284-54). Парни шутили, старались поймать валенок: «Валенки брасали, через забор, куда наском лягет валенок – туда замуж идти. Тада парни каравулють, как мы брасаем. Тады чей-нибудь валенок вазмуьт, и сидеть с адным валенкам тая девушка» (В.-Л., Рудня 1720-15);

- слушали «на росстанях»: «В каком баку сабаки залают, в том баку замужем быть» (В.-Л., Филиппково 1818-68). В деревнях Куньинского района слушать бегали с блином, при этом к перекрестку подъезжали на кочерге;⁹

- **увидеть жениха:**

- выбегали на улицу с блином на голове, примечали первого встречного. «Блин наложут на галаву, платок аввяжут, ды пыбягишь. Каго встретишь первага – тот и жених» (Кун., Бурщина 3284-26);

- смотрели в зеркало – должен был привидеться суженый. «Зеркала паставить и стакан паставить с вадой, и туды кальцо какое-та апустить. И тады нада сидеть да палночи адной. В бане, навэрна, да и в риге нада... И тады увидишь в зеркала, ну как-та придёт за душу же этот челавет, и увидишь» (В.-Л., Борок 1743-24). В другом случае девушка ставила два зеркала друг против друга и зажигала свечу (В.-Л., Рудня 1720-15);

- **увидеть суженого во сне:**

- «замыкали» колодец, при этом совершали разнообразные действия: клали замок под подушку (Кун., Рябово 2535-36); чертили крест на снегу около колодца, приговаривая: «Суженый-ряженный,



привади каня пайть» (В.-Л., Бабино 1818-36); наливали стакан воды, на него клали две щепки крестом, ставили под кровать и говорили: «Суженый-ряженный, привади в мой калодец каня напайть» (В.-Л., Борок 1743-24); делали крестик из лучины: «Кладуть пад галавашки, там какие-нибудь хрясты сде лають, и называють: “Суженый-ряженный, приди, меня разбуди”. Эта ей уже приснитца такэй. Тада ана и дажидаеть, што приедить такэй сватать её» (Кун., Усмынь 3286-35);

– вечером после бани заплетали двенадцать кос на голове, клали под подушку веник, гребенку и загадывали: «Суженый-ряженный, прихадй в маю рошчу гулять, прихадй меня чесать» (В.-Л., Борок 1743-24);

● **узнать, выйдешь ли замуж в этом году** («выйдешь / не выйдешь»):

– девушки, выбегая вечером из бани, ложились на снег, а утром приходили посмотреть – если кто-то переступил через след, то выйдешь замуж;

– захватывали колья на воротах, считали – чет или нечет;

– лили воду в ложку и замораживали: у кого замерзнет «бугорком», та замуж выйдет (Кун., Дубровка 3289-07);

– слушали под окном, что говорят в избе: «Иди!» – значит, замуж пайдешь. А если: «Сядь!» – так сиди [в девках]» (В.-Л., Успенское 1817-68);

– гадали с хлебной дежой: одной из девушек завязывали глаза, и она должна была выйти за ворота. «Вот, например, саберутца деўки, дежку выносим на улицу. Тады кто выйдеть у вароты – тот замуж скарее зайдеть. И вот выйдешь – выйдешь. Не выйдешь – значит, будишь год сидеть. Кругом дежки бегають, вот думаешь: “Во, где деўки стаять, я абязательно выйду у вароты”. А аны вазьмут и перебегут у другий бок. Как грохниссе ў этый ў забор!» (Кун., Лисичино 3286-15);

● **узнать, кто первый выйдет замуж:**

– мочили лучину в колодце (в трех колодцах), затем зажигали и смотрели, как будет гореть (либо чья лучина разгорится первой) – к замужеству. «А я с сястрой с сваей адн раз гадали. На лучину. Лучина была сухая. Мы взяли, аткалоли па лучинине сабе. Привязали нитки, штоб длинная лучинина тяну льяся. Вот взяли, перво в свой калодец памачили лучину ету. Тады пашли в Пракапёнкыв калодиц памачили. Тут нигде пралезть нам нельзя. Тады взяли – ў кустах там ящє калодиц быў – ящє памачили. И вот ня лгу – зажгли лучину на дварє. Мая лучина гарить – как усє равно што балота загаритца. Вот табє и мокрая! Ну, правда, и жизнь была харошая...» (Кун., Лисичино 3286-15);

– кормили животных: насыпали несколько ку чек зерна и приносили петуха – «чью кучку вперёд будет клювать, та скарей замуж выйдеть» (В.-Л.,

Костелево 1720-09); кормили собаку и примечали, чей кусок возьмет в первую очередь (Кун., Боровые 3283-09);

– «гребенки трясли»: «Сабярутца девушки. Ложут гребенки ў таз. (Раньши ж были такие начёвачки [деревянные миски], а типерь жа их нету. Хоть у тазу патресуть). <...> И начинають трестй, вот так – перид сабой. Катора ўпярєд выскачет гребенка, та [девушка] ўпярєд замуж выйдеть. <...> Там смотрют тока внимательна – хто? “Хоть бы мая вывалилась скарей!”» (Кун., Рябово 2535-36);

● **узнать имя суженого:**

– спрашивали под окном: «Хадйла, спрашивала, как маевó суженава-ряжанава звать: “Тётка, а тётка, скажи, как маевó суженава-ряжанава звать? Тётка!” Малчить. “Тётка, а тётка, скажи, как маевó суженава-ряжанава звать?” А тётка скажеть: “Лександрам, Лександрам!” – кричить ў акно. А не аткрыть. Пакричишь, пакричишь да и пайдешь. И к многим хатам падходишь. И всё в адно слова – “Лександра”. Вот мне сколько прихадилась, спрашивала в хатах – и всё “Лександра”. А вышла за Митьку» (В.-Л., Рудня 1720-15);

– кричали в трубу: «Чем маю судьбу завуть?» – при этом слушали отклик (Кун., Рябово 2535-36);

– мололи иголку в жерновах, слушая, какое имя «выстукивает» иголка (Кун., Быково 2493-21; Курово 2484-03);

– на отдельных листках бумаги писали мужские имена, листки сворачивали, завязывали в носовой платок и клали под голову на ночь, утром не глядя вытаскивали одну из бумажек с именем жениха (В.-Л., Борок 1743-24);

● **узнать качества будущего мужа:**

– просовывали руку в окно бани – если схватит мохнатая рука, то муж будет богатый; рассти лали шубу в бане на каменке, закрывали глаза: если схватишься за шубу, то муж будет богатый, если за голый камень – бедный (Кун., Пурышкино 3285-43);

– с закрытыми глазами выбирали один из трех предметов: «Содють на стол, пыставють ваду, соль и хлеб. Кыда вазьметца за хлеб – то эта багатый будить, а када вазьметца за ваду – эта бедный, а када за соль – то он ўсю жизнь будить салить, ни даст житья» (Кун., Лисичино 3286-15).

Гадания, принадлежащие другой тематической группе (**ворожба на судьбу**), связаны с желанием предсказать различные события будущего года.

Раскладывали на полу кольцо, хлеб, соль. Приносили курицу и смотрели, что клюнет: хлеб – к богатству, соль – к плохому, кольцо – к замужеству. Лили олово или жгли бумагу и смотрели тень на стене – «что привидится». «Гадали дявчонки, ну лет па пятнадцат нам було, и вот бумагу на сталє за жгли, и как поезд на стене палучился. Ну, гаварим



(там адна дывчѣнка): “Ты в гѣрад уедеш”. И правда, уехала в Ленинград...” (В.-Л., Бабино 1818-36).

Большой интерес представляют гадания с пением *подблюдных песен*, совершаемые в **Новогоднюю Коляду**. Они зафиксированы в южной части региона (Усмынская и Крестовская волости Куньинского района). В экспедициях удалось записать всего два рассказа о гадании с кольцами, особенности которого свидетельствуют о близости данного обряда смоленской традиции подблюдных гаданий.¹⁰

Зафиксированы два различных названия обычая: «играть ладу» и «играть смарды».

«Пад Новый год, правда, сабиралися, маладѣж. И играли там какую-то “ладу”. Адін чѣлавѣк садитце, берѣт шапку или там прѣста перѣнник (как у менѣ). Ну, ѣта астальныѣ, маладѣж, хто чѣвѣо будет мне класть сюда – хто, дапустим, грябѣнку паложить, хто там што... И вот анѣ бѣдутъ петь, ѣты старухи. И паѣот ѣту “ладу”» (Кун., Гладыши 3283-38).

«У нас перѣяд Новым гѣодым, у Святки, играють “смарды”. Прихѣдють старыи, и маладыи девки вси, и малыцы. И приносють – хто што, у шапку сабирають ѣта, кидаютъ – хто сѣрѣги, сярѣжку там ану, кто калѣчка, кто пѣгавицу, ну, у кавѣо што есь. И ѣта всѣ в шапку сабяруть, многа. А бабы сидятъ кругом и паѣотъ песни. А там адін сядитъ, мушшина какий-нибудъ, трясетъ так, а другѣй лѣзетъ у шапку там, выбираетъ ѣта, што пападетъ. Ну, и играють, и паѣотъ ѣту песню какую-нибудъ» (Кун., Андроново 3288-41).

Половозрастной состав гадающих был разнообразным – гадали молодые и старики, парни и девушки. При этом одна и та же песня, предназначенная различным участникам обряда, могла быть истолкована по-разному:

«Вот, садитце ѣта бабка и, дапустим, начинаит петь:

Как сядѣл питушок да(й) на жѣрдачке,
И глядѣл питушок на чѣжѣ старану.
А каму паѣот – таму харашѣ,
А каму выйдѣтца – таму и лучѣше тавѣо.

– Чѣья ѣта?

– Мья!

– Ну, значит, пайдѣшь на службу. Петушок – ѣта на чѣжѣ старану глядѣл, ѣта ваяватъ пайдѣшь. А если девка – дак замуж выйдѣт» (Кун., Гладыши 3283-38).

Упоминается и о том, что пожилые женщины могли гадать на членов своих семей – детей, внуков: «ѣта ѣсѣ на год жа, всѣ на год. ѣта, знаишь, как бабы, бывала, ашалывають, старыи: приносють па цѣлый пѣсти [колец], на всех рябят дажа. И надьядат и петь там, ѣсим нады петь» (Кун., Андроново 3288-41).

Разнообразные магические действия, совершаемые в Святки, были направлены на обеспечение

благополучия в различных сферах жизнедеятельности человека и связаны с аграрно-хозяйственными, поминальными и брачными мотивами.

На Новый год посещали кладбище, **СТАВИЛИ ЕЛОЧКУ НА МОГИЛКУ**. «В Новый год ѣлачку нясѣшь (с ѣлачки вѣтачку такую) – на кладбище. Патаму, што пакѣйника харѣнютъ, все ему сзѣду кидаютъ ѣлачку» (Кун., Кладово 2490-23).

Чтобы женихи приезжали свататься, девушки ворожили – **ОБЪЕЗЖАЛИ ВОКРУГ КОЛОДЦА** на кочерге (на палке, бороне), «призывали» парней: «На пѣлачках кругом калѣдца ездили. Праѣдут – встрѣчай мѣладца: “Приди, мѣладец, ка мне”. Призывают мѣладца сваѣго: “Приди, мѣладец, встретимся”» (В.-Л., Успенское 1817-68).¹¹

На каждую Коляду в избу **ПРИНОСИЛИ СОЛОМУ** и застилали ею пол. В Крещение снопы соломы ставили в красный угол: «Сноп, бывала, кладут в угал пад икону. В тот угал, гдѣ икона висит» (В.-Л., Костелево 1720-09).

Накануне Крещения в избе **ОЧЕРЧИВАЛИ И КОРМИЛИ КУР** зерном: «Помню, бывала, курям делают круг такѣй. Раньше ж не кармили зѣрнетом, а бывало, насыплют зѣрнет – ѣто в Крещенскую Каляду – кормят курей. Круг так обвядутъ... Ну, наврѣде, гаварят так, што круг обвядутъ, штоб анѣ ат дѣома никуда ни хадѣли. Гдѣ анѣ не хѣдют, штоб дѣома были» (В.-Л., Костелево 1720-09).

В Крещение «ЗАКРЕЩИВАЛИСЬ»: мелом рисовали крестики на дверях, колодцах. Дети делали крестики из лучины, украшали избу; на колодец приносили кресты, «наряженные» разноцветными ленточками. «Как Крѣщения, так бывала надѣлаеш крѣстикав в каждый угалѣчек. Ну, абыкнавеннаю лучинку – крѣстѣчек. На пѣчку, к иконке, ещѣ кудѣ – па всем угалѣчкам паставишь па крѣстѣчку. А на калѣдец делаеш парѣдашный крѣстѣчек. Евѣо разукрасишь всяким бѣантикам, лѣнтачкам абвяжишь. Да ни адѣн! Я принясу, да и другѣой принясѣт, кто воду носит. ѣтай крѣстик стѣит долга как. И днѣм закрѣстишь каждую дверь, калѣдец, всѣ ва дварѣ, всѣ – всѣ мѣлам пакрѣстишь, крѣстѣчкам. “Давайте, ребята, делайте крѣстѣчки!” – бывала, дѣдушка с бѣбушкой [говорили]...» (Кун., Назимово 2564-01).¹² «Крѣсты дѣлають дѣома и на калѣдѣсь носють. Крѣсты снаряжаютъ лѣнтачкам всяким разным, красѣва так палучаютца. Паставишь на калѣдец. ѣта анѣ цвятныи – красненькии, рѣзавенькии, бѣлинькии ленты. Там тагда крѣстють, свѣтють [воду]» (Кун., Печково 2430-01).

На третий день после Крещения крестики снимали с колодца, приносили домой и втыкали в хлеву под матицу, гдѣ они «оберегали» скотину в течение года. «Крѣщѣньѣ три дня. Накануне Крѣщѣнья их стѣвють. А в третий день убѣрають в хлев карѣвам, пад матицу тѣрнешь... ѣта так – за-



ведение са старі. <...> Аны висят год» (Кун., Печково 2430-01).

Крещенская Коляда была постным днем. В этот день с утра ничего не ели. «На эту Калядú – эта постный день. Даже не рекамендуйтца ни постнае, а савсём ни́чаво не едят. А патом с церкви приедуть, привязуть вадú пасвящёную. Вот тада уже вады папьють ўсе – ну, эта старый завет – и тада на́чинають есть» (В.-Л., Остavec 1724-07).

В канун Крещения хозяйки пекли овсяные блины и варили кутью. Исполнители вспоминали, что в старину делали пшеничную кутью с медом (позже – рисовую с сахаром) либо кисель. Вечером с кутьей выходили на крыльцо и трижды «КРИЧАЛИ МОРОЗА»:

«Марóз, Марóз!
Иди к нам кисель есть!
А лётам не хади,
Пад калóдинкай ляжи!»

(Кун., Степанцево 2495-02).¹³

Затем кутью оставляли Морозу на крыльце либо уносили в избу и съедали.

В другом случае «кричали Мороза» в открытое окно, поставив на подоконник блины и кутью. «И вот на Крещенскую Калядú зовут Деда Марóза. Эта уже паслédний Святы. Ну, я напакла блинов и наварила кутья и палажыла этай кутье на блины, и кладу сюда на акóшка и гаварю на ребятишек: “Не шумите! Будем сичас Деда Марóза звать”. Ну и вот, я падхажу к акну и гаварю:

Дед Марóз, Дед Марóз,
Прихадí блины есть и кутью,
А лётам не хади, агурцы не съядай,
Расу не убивай и ребятишек не ганяй!»

(В.-Л., Остavec 1724-07).

По воспоминаниям жительницы д. Рудня, женщины, выходившие «кричать Мороза» примерно в одно и то же вечернее время, прислушивались друг к другу: «Каждая хазыйка сама па сябе далжна кричат. Ну, я с крыльца спустилася, вышла на улицу, пакричала, пришла ў хату, залажылася, паела куття да и спать легла. Бывала, старыи все кричат. Вот жили мы в дярэвне, на Яхíмцеве, дак лóвка все кричат, все, даже лысче разом, как сгаваривши, и кричат» (В.-Л., Рудня 1720-11).

В течение Святков проходили ВЕЧЕРИНЫ (ПОСИДЕЛКИ), на которых собиралась молодежь, пели песни, рассказывали сказки. Эти вечера называли «святыми», и женщинам в это время запрещалось ткать и пряхь. «Ета вот две нядэлы всё Святки были, раньши – ви́чара́ святыи. Их сызнавали, уважали – не пряли, не ткали, ни́чаво ви́чарам. Днём, может, там и папрядём, сэвши, а вёчарам – уж не... Вот, тада, бывала, сказки разныи рассказывают, песни кагда какии так спають» (Кун., Мартьяново 2536-26). «Сабирёмся, где сидим – назывались паси-

делки на Святках. Днём мы дома, вёчирам – на пасидёлках... На пасидёлках ни прядут уже вёчирам на Святках – вяжем, вышиваим, шьём, кто чивó может» (Кун., Назимово 2564-01).

По описаниям исполнителей, вечеринки устраивали парни. Они приглашали музыкантов (могли нанимать за деньги), рассылали записки по всей округе и заранее созывали молодежь на вечеринку.

На вечерах могли заказывать танцы, среди которых: «Кадриль», «Лентея», «Полька», «Вальс», «Коробочка», «Яблочко», «Цыганочка», «Ёлочка», «Па д’эспань» и др.

Устраивали игры. Так, в д. Борок на вечеринках часто играли «в локти» и «в золото». Игра «в локти» была связана с выбором ведущего: «Вот так станешь [руки за спину], а тебя – хлоп! – па рукам, и угадай, кто там ударил. Если я угадаю, то зна́чит, тот и будет туды лажить [кольцо]... А не угадаю – будут менé “лóкаты” и “лóкаты”». Затем играли «в золото»: все садились в кружок и зажимали свои ладони между коленями, ведущий обходил играющих: «Вот ўсех абайдёт, а каму влажыл [кольцо] – угадай! Адин атгадывает, у каво зóлата» (В.-Л., 1743-24).

МАСЛЕНИЦА

В субботу или воскресенье перед Масленицей отмечают «мясные заговоры», после которых мясо не употребляется до Пасхи. В куньинской традиции последний день, связанный с поеданием мясных блюд, имеет название «Толстая суббота». Трапеза, совершаемая в «Толстую субботу», имеет поминальный характер: «Вот перед этым же самым, пред за́гывенам, паслédний раз мяса кушают. Ета Толстая называётца суббота, пaminaють радителей. <...> Эта, гаваря́ть, “радители ўжинають” ў эту субботу, вот паслédнюю» (Кун., Гладыши 3283-59).

Как правило, в местной традиции празднование Масленицы начиналось с воскресенья предшествующей недели. «Это всё нядэлы счítалыся – Масленица! <...> Вот, значит, этых семь дней, всё равно в выскрисэнья выхадили мы вёчарам, абязательна вёчерым. Выходим и на́чинаем “Масленицу” [петь]» (Кун., Гладыши 3283-42).

Однако встречаются и другие свидетельства: «Масленица начинаётца – и тады ходим у панидэлык, Масленку сустрякаим» (Кун., Быково 2431-25). «На́чинають масляную нядэлу празнавать с четвяргá» (В.-Л., Борок 1743-08). «Гуляли – пятница, суббота, васкрисэнья – праздник. А, была, хóдють – к аднаму придуть, к другому придуть, к трéтиму придуть. Так и хадили, гуляли три дня и празднавали» (Кун., Петухи 2559-17).

Весь период празднования был отмечен исполнением масленичных («масленных», «масленских»)



песен, среди которых: «А мы Масленицу дожидали», «Пташечка полевая», «На чужой дальней на сторонке» и др. Обрядовую сущность «масленских» песен раскрывают обстоятельства их исполнения: они звучали на улице, когда женщины собирались в центре села, или во время шествия вдоль деревни; на возвышенных местах – больших снежных сугробах, горках. «Вёчарам сабираютца женщины, идуть, где гарá есть – на гарú, и пають песни – вёчарам, вот эти масленые [песни]. Ну, и па дярэвне прайдút с пёсням» (В.-Л., Борок 1743-08). «Вот, бывáла, ведь кричим, ўси бабы сабраўши... Снегу – сумёты, вот на ётат сумёт [заберемся]» (В.-Л., Копылово 1772-20). «Вот, бывáла, кагда мы жили в Яхíмцеве, дак против нас сабиралисе, аккурáт папа жил пасрядí деревни... Пасрядí деревни сабираютца и песни пають женщины» (В.-Л., Рудня 1720-15).

Выбор места, а также характер звучания песен были связаны с обрядово-коммуникативной направленностью исполнения. При пении голос должен быть слышен далеко, должен раздаваться по округе эхом: «Кричат, то́ка атгáлоски идут! Бывала, то́ка стон идёт на ётых гарáх! Ишшэ я была дявúшкой, ў девках жила, дак бабы как выйдут на гарú – памíлуй Бо́г!» (Кун., Войлово 3286-09). «Павыше заберутца и пають эту масленую песню. Ну, штоб выше лесу! <...> Катлы́ были, гнали мы здесь смалу́. И вот, бывало, на катёл и злэзет, тады он выше лесу – го́лас – падымаётца» (В.-Л., Костелево 1719-08).

Обычай пения в Масленицу способствовал и общению между жителями соседних деревень. «Вот пайдём па деревне и кричём. И где там слышишь – на Сафрóнаве пають, и там слышишь. А тут завод был чéрез реку. И там!» (В.-Л., Борок 1743-24). «Выйдут на Мáсленцу – и на гарú, и ва ўсех бака́х... Выйди вот, паслúхай – то́ка звук звучíть, как эта пчалá лятíть ў у́лья! То́ка во ўсюдых старана́х, то́льки прислúхывайсе, где [поют]» (В.-Л., Борки 1707-28).

Аграрно-магическая функция громкого пения отмечается самими исполнителями: пели громко, для того, «чтобы лен длинный рос» (Кун., Войлово 3286-09).

Масленичные песни исполнялись большой «артелью», при этом в процессе пения функции певцов распределялись особым образом: «Сабиралисе женщины – штук десять, пятна́дцать. Тада́ дуже дабрó, вот ёта заводишь, а тут падхвáтывають. И го́лас харóший, и лёгка, как падвóдють, а как аднаму́ – уже не стяну́ть. <...> Вот, например, завадíха – и вот заважу́, а вот [они] так падвóдють, таким матíфам. Вот падхвáтывають май слóвы, и с падгёйкам. Так харашó ёты масленые песни! Я заважу́ ёты песни, и меня падхвáтывають сейчáс женщины ёты артелью...» (В.-Л., Поречье 1740-18, 19). «Такую ста-

рушку, бывáла, вазьмёшь, катóрая умеет, а мы, бывáла, падвóдим, как маладéй были» (В.-Л., Борки 1707-28).

Порядок исполнения песен был, как правило, произвольным, однако некоторые из сюжетов масленичных песен были закреплены за определенными обрядовыми моментами. Так, песню «На горе жоров крутился» следовало исполнять под окном у женившегося этой зимой парня (Кун., Широ́ни 3287-34). Молодуге адресовалась песня «Как на нашей горке лён посеян», которую обычно пели на горе: «Песню пають пра маладúю, што маладáя – така́я-та – “идёт за вадóй – вадóй абальётся, идёт за а́гнём – а́гнём абажжётца”, причíтывають к ёй, к маладóй. Ёта на Мáсленай пають песни на го́рке и так причíтывають к ёй» (Кун., Назимово 2564-01). Холостым парням исполняли «На горе дубок зеленёчек» (Кун., Долговица 3284-61). В последний день масленичной недели, когда провожали Масленицу, пели «Мы Масленицу прокатали». «Мáсленце в васкресёнья канéц, и ана́ и́граётца, ёта песня. Самая паслédняя песня – што “пасади́ла на хрен, на хрен да и на капу́сту”» (В.-Л., Поречье 1740-23).

ГОСТЕВАНИЯ. Вся масленичная неделя была посвящена посещению и приему гостей. «Полную нядэлю, бывало, сабираютца. Вот, сёдни – к тябé в го́сти, за́втра там у дру́гова – канéшна, к свайм. Но бывáеть, што и к чужим...» (Кун., Усмынь 3286-35).

В Назимовской волости масленичные гостевания получили название «попóйки»: «Первые дни – так, как абыч́на. А патóм уж на́чинаютца – назывались папóйки. Севóдни папóйка у миня́, завтра – вон дярэвня, в кавó-нибудь радня́, туда паéхали, или у сасéда. И всё на лошади, да всё с песнями, всё с прибабу́ньками» (Кун., Назимово 2564-01).

Обязательным было посещение молодоженами родителей жены, в народе называемое «к тёше на блины». «Делали сы́рницу, заливали мáслам (тваро́г такой делали, мáслам заливали), сы́рницу аткрывáли, пякли блины, маслили их и зятéй у́гашáли. Зетёв паджидáли и у́гашáли» (В.-Л., Борок 1743-08).¹⁴ В деревне шутили над молодоженами, обливали их водой (Кун., Голубово 2563-19).

ОБРЯДОВАЯ ЕДА. В течение масленичной недели в основном ели молочные продукты – творог, масло, сыр. Варили овсяный кисель, который подавали с молоком, а также делали «сы́рницу» – творог, смешанный с маслом. Повсеместно пекли блины, которые ели с маслом, сметаной или «сы́рницей», варили каши из ячменной, гречневой круп.

Сыр к Масленице готовили заранее, процесс его изготовления был достаточно длительным и трудоемким. «Ну вот, малако́ пастáвитя, ано́ скипíть. Патóм яго́ ставишь, кíслая, ставишь, ў печку. Ано́ там сдéлаётца – твóраг. Ну, вот ётат твóраг – в мяшо́чек тады́, бывало. <...> Ну, и кладёшь пад ка-



мень. Палóжишь. Он делаетца сухим. Тагды ягó там в кастрюлю, памесишь, пасóлишь, тады апя́ть в мяшо́чек, апя́ть (дру́гий раз) пад камень. Тады он ужó дéлаетца сухей-сухой. <...> Тады в гáршóк ягó пакры́шишь мёлка, и мáслам заливаешь. Вот ён ста́ить, мо́жеть, кагда́ год даже мо́жеть ста́ить. Тады на Масленицу вот раскалúпывають эту. Приносишь вот э́тый гáршóк, <...> э́тый сыр з мáслам» (Кун., Усмынь 3286-35).

В четверг на масленичной неделе справляли «КОРОВЫИ ЗАГОВЕНЫ». К этому дню готовили «мáсленцу» – сыр с маслом, которые ели подогретыми. «Карóвыи за́говены в чéтверг. Уже мáсленцу у хату принóсют. Мать её ужó разагрева́ить – бывали же марóзы. “Ну, типéрь, девки, паку́да Мáсленцу праведём, эта всё кúшаим, э́тый сыр и мáсла”» (Кун., Иваньково 3283-59).¹⁵

С блинами и сыром женщины ходили на гору *петь песни*. «Блины пяку́ть всё на Масленке, пиво, э́тый сыр з маслом. Зато и песню тагда́ иѓрають – “сыр ды масло”, на гарé. <...> [Сыр с маслом] насíли. Но эта больше песню пели, што “на гáру хадíли, сырым падсыпáли, а мáслым заливали”. А так, бывáла, пайдúт, так там – у кагó сыр вкусный или ня вкусный» (Кун., Усмынь 3286-35; также: Кун., Гламазды 2532-21).

ПРАЗДНИЧНОЕ ЗАСТОЛЬЕ на Масленицу проводилось в определенном порядке: «Впярёд ши, патóm суп, патóm каша, а патóm блины с сы́рницей, а патóm, после блинов, кто варит ався́ный кисель, а кто – клюквенный» (В.-Л., Рудня 1720-15). Каждое из блюд ставили на стол в трех чашках: «Как к нам, бывáла, саберúтца, к папе пакóйнаму как саберúтца, там три стала́ кругóм насажены. И на каждый стол – па три чáшки, кáждава – и шей три, и супу три, и всё. И каши три, и блины на три тарелки (там на чéм падаю́т)» (там же).

Широкое распространение получили различные КАТАНИЯ, приуроченные к масленичному периоду.

Катались с гор на санках, больших санях, торфяных «ледя́шках» («ледня́х»). «Ледни́ такие делали. Вот намарáживають, какéй-та кру́г дéлають. Налива́ють воду – на марóз, замарáживають, и на этих ледня́х и каталися. Да крутая гáра! И катíлися с гáры прямо ў реку́ туды́, па ряке́ куды́ хо́чешь, где́ гáра павы́ше» (Кун., Боровые 3283-16). «Нам батька дéлает какий-нибудь ледéнь – ну, и паёхали с гáры. Снег па пóес! Эта с ребятам, знаешь, на сáнацках, и на такие ледни́ (бывала, батька высекет, из льда дéлаит). Закон такий – Мáсленца!» (Кун., Войлово 3286-09). В д. Назимово с горы ездили на больших санях – все наваливались и делали «кучу-малу́» (Кун., 2564-01).

Пряхи катались с горы на прялках – для того, «чтобы лён родился». В Куньинском районе ката-

ние на прялках происходило в «**Кривой понедельник**» – первый день Великого поста (Завражье 3290-13).

В д. Борок на Масленицу в шутку скатывали с горы печку-чугунку: «Бывáла, кто-нибудь вазьмёт такую пéчафку пастáвит. Чугúнку. Натискают туда салóми и вот зажгúть, и так эта пад гáру и катаю́ть на санках. Шутка такая была» (В.-Л., 1743-08).

Катание на лошадях по деревне часто сопровождалось исполнением масленичных песен. «Запярэ́т хазя́ин каня́ в санки там или у сани, пося́дут люди на канéй, и паёхали па дярéўни, и песни иѓрають, с писня́м, во!..» (Кун., Бурщина 3284-02). По льду Жижицкого озера устраивали «конные бега»: катались наперегонки – «на призы» (Кун., Ольховец 2481-06).¹⁶

Из Назимовской волости имеется рассказ об одном из масленичных бесчинств – «шуток», связанных с традицией РЯЖЕНЬЯ. «Бывáла, такой дядька у нас шутно́й был, делали “бóфкай”. Ево́ разденут дагáла, пастáвят, на сáни привяжут – и павезли. Кри́чат: “Пíва цади́ть!” – из “бочки” из э́тай. Ево́ привяжут, вот он там и калóтитца, и дражítь. Кричит, вёртитца! Привязúть: “Пива бúдите брать? Пива прадаём, пива бяри́те!”» (Кун., Назимово 2564-01).

В д. Поречье девушки в Масленицу ГАДАЛИ на замужество – бегали слушать с первым масленичным блином, положенным на голову: «Ну, если, примéрна, я дывчóнка, взяла б первый блин на гáлаву да и пашла́ б к сасéдям пад дверь слушать или пад акно́, што там гáваря́ть, слушаю. Если ска́жут: “Иди, иди”, то зна́чить, бягú с радáстью – замуж выйду. А если ска́жут: “Сиди. Сядь, пасиди́”, – если ска́жут (в сямье́ кто там ска́жет так), ну, идёшь такой скúшный, што замуж ня выйдёшь» (В.-Л., Поречье 1740-02а).

Обряды проводов Масленицы совершались в последний день масленичной недели – **Прощёное воскресенье**. ЖГЛИ КОСТРЫ, насаживали на шесты пуки соломы, колеса и зажигали. Ритуальное возжигание огней в Масленицу было связано с особыми местами – возвышенностями, горками, полями. Чрезвычайно важным представляется упоминание о том, что жечь костры нужно было на том поле, где сеют лен (Кун., Петухи 2559-14).¹⁷ У костра устраивали складчину («кирма́ш»).

Повсеместно существовал обычай ПРОСИТЬ ПРОЩЕНИЯ и прощаться друг с другом в преддверии Великого поста – до Пасхи. «А Мáсленцу уже в воскресéннн вéчарам хóдять – прашшáлись па дярéвне: и рябя́ты, и бальши́и прашшáлись. Ну, и я хадíла нибальшáя. Бывáла, придём, старичкáм ў нóги клáнимся, цалу́им их, прашшáимся: “Прас-тíте нас”. – “Гáсподь вас прашшáить”. А ў Пáску там дúжа апя́ть здарóвкаютца: “Христос васкрéсе!”»



– яйчки даю́ть. Ну, так хаді́ли па дярэ́вне, харашо́ была» (Кун., Петухи 2559-17).

Масленицу догуливали в **«Кривой понедельник»** – доедали скоромное, катались с гор.¹⁸

ВЕЛИКИЙ ПОСТ

В период Великого поста, длящийся семь недель, в местной традиции существовал ряд ограничений, затрагивающих различные сферы жизнедеятельности крестьян. В первую очередь, запреты были связаны с празднично-гулевой стороной деревенской жизни – во время поста прекращались молодежные вечеринки и увеселения. Среди праздничных дней, отмечавшихся в посту – **Евдокия, «Сороки», Алексей, Вербное воскресенье, «Чистый четверг»**. «У Сораки, бува́ють, не́катарые [отмечают] трóху праздник.<...> Там и Сораки, там и Ляксе́и, там и Еўдаке́и, и всё в э́тай же пост и больше» (Кун., Усмынь 3286-39). Однако «празднование» этих дат, по существу, имело обрядовое наполнение и по содержанию было обусловлено календарным периодом – временем ранней весны.

В период поста действовал запрет на употребление в пищу мясных и молочных продуктов. **ПОСТНЫЕ БЛЮДА**, приготавливаемые в этот период – толченая картошка с конопляным маслом, овсяные блины, гороховый кисель, квас. «Быва́ла, сем няде́ль – пост. Ну и, бывало, се́менная ма́сла набу́ють и, быва́ла, кана́пляное набу́ють, уся́кага масла. Ну, картошку тады́ э́та больше, быва́ла, и талку́ть е́е. Де́лають таке́й кисель. И га́рохавый ва́рють кисель всё в Бо́льший пост. Квас, бывало, таке́й ва́рють сладкий: ну, со́ладу нара́стят ржа́но́га, тады́ взра́стят я́го, ну уже де́лайтца сладкий, наме́лють, ква́су э́тага нава́рють. И киселя, быва́ла, ався́нага нава́рють, да и с ква́сым з э́тым тоже яду́ть. Э́та тако́е всё, быва́ла, по́стнае.<...> Блины га́рохавые, блины ався́ные. Быва́ла, ма́к талку́ть, ма́кам припекали блины тоже. Картошку э́ту, быва́ла, ната́лкуть у ступи́. Тады́ режут так и ма́слым ма́жут» (Кун., Усмынь 3286-35).

✦ «Сороки»

«Сороки» – день Великого поста, когда молодежи было разрешено гулять на улице, парни и девушки качались на качелях (Кун., Гладыши 3283-39).

Основные действия в «Сороки» связаны с **ОБРЯДОВОЙ ВЫПЕЧКОЙ**. «В Сораки, быва́ла, пя́кли сарака́ны. Со́рак калаба́нав. “Со́рак сарако́в – со́рак му́ченикав”» (Кун., Голубево 2563-23).

Выпечные изделия («бала́бки», «бала́бочки», «комы́», «сорока́ны», «колоба́шки», «колоба́ны», «колобки») изготавливали из овсяной, пшеничной или ржаной муки. Тесто замешивали на воде, затем выпекали в печи: «Калаба́шки такие пяку́ть, ну, бу-

ва́ла, з муки – там замесишь, пшённые такие. Наде́лають мно́га (э́та ж пост), тады́ их да́жа – в ришато́. У пе́цку насажа́ють их. Хто на скаваро́ди, а хто да́же, бува́ла, пе́цку вы́метит, ды так и туды́ пасы́пить» (Кун., Усмынь 3286-39). Печенья могли иметь круглую форму («как булочки»; «как пряники»; «как кле́цки») либо изготавливались в форме птиц: «с носиками – как пти́чки, у́тачы́» (Кун., Куркино 2536-12); «бала́бки с крылы́шками» (Кун., Гламазды 2532-24).

«Колобашки» поедали: часть из них съедали в праздничный день за столом; ребятишки брали булочки на улицу, обменивались друг с другом. Сорок «колобашек» оставляли и съедали по одной в течение весеннего периода – считали сорок морозов: «Со́рак штук бала́бак – со́рак маро́зав ски́дываютьца» (Кун., Гламазды 2532-24). «Э́та пя́кли, па́таму́ што узнава́ли, ка́гда маро́зы. Вот съешь э́тых со́рак кылаба́шек после Со́ракав – больше маро́зав ни бу́дить» (Кун., Рябово 2535-38).

С «колобашками» гадали – в одну из булочек запекали монетку. Наиболее счастливым и удачливым в семье считался тот, кому она достанется. «И в калаба́шку ва́зьму́ть запяку́ть капе́ек – ну, де́сять капе́ек. Больше де́сять капе́ек запяка́ли ў калаба́шку. И тады́, хто найде́ть э́ту калаба́шку, вот тот ща́слиў – вот то́жа как-та прима́ца́ли» (Кун., Усмынь 3286-39).¹⁹

Одно из обязательных магических действий с обрядовой выпечкой – скормливание скоту. При этом овцам давали «па две калаба́шки, што́ба па паре кати́ли» (Кун., Усмынь 3286-39).

✦ Вербное воскресенье

Основные обрядовые действия связаны с приготовлением ритуального символа весеннего периода – вербы. «За няде́лю да Па́ски быва́ет Вёрбная васкрисе́нья. На́да налама́ть вербы е́шше в суббо́ту ве́чарам. Па́то́м приня́сти дамо́й е́е...» (Кун., Мартяново 2536-36). Дома веточки вербы украшали разноцветными тряпочками, лентами – «зялёным там, красным я́е расце́вють» (Кун., Задорожье 3285-02). Утром вербу освящали в церкви, после чего устанавливали дома за иконами – до Егорьева дня.

✦ «Чистый четверг»

«Быва́ить пи́ряд Па́скай пасле́дний че́тверг» (Кун., Назимово 2564-01). В этот день вставали рано – до восхода солнца, чистили и мыли избу, готовили дом к Пасхе. «До солны́шка» совершали разнообразные магические действия, имеющие очистительную и охранительную функции: выносили мусор за деревню; в избу и хлев приносили снег; девушки умывались с яичком, заплетали волосы под хмелем.



«[Нужно] всё падместі и снести куда-та на даро́-гу, или куда-та. Ни бўдит ни́чівó вадітца – ника́ких клапо́в, ни́чівó тако́ва.

Была́ примета́ така́я – встать да солнца́ на́да, пайти́, найти́ снижку́ ста́рава, шоб снежок, и везде пабраса́ть ево́ – в хлевé, если скот есть, и в до́ми.

Ма́й дети расли́, бабушка [говори́ла]: “Же́ня, Лена, се́дни Чісты́й че́тверг, мойте́сь яйча́кам!”. Яйча́кам умыва́ться на́да, што́б ѓлади́нька ли́чика бы́ла.

“Же́ня, иди заплета́йся, где хмель!” – хмель па́йзгаради ви́лся. “Иди, Же́нечка, заплета́й вало́ски па́д хмелем, што́б ани́ ви́лись у тибя́!”» (Кун., Нази́мово 2564-01).

Сведения об *исполнении песен* в период ранней весны немногочисленны и связаны с юго-восточной частью региона. В деревнях Крестовской и Усмынской волостей Куньинского района в период поста исполнялись «*Рано-рано солнце играло*», «*Весна красна, лето тёплое*», «*Красён-ясён мак в огороде*» – песни, получившие в традиции общее наименование «*весенние*». По рассказам исполнителей, весенние песни пели в пост, когда «ткали кро́сны»; весной, «когда расцветают васильки». ²⁰ В д. Войлово вспоминали: «Де́ўки хо́дють, и́грають – пи́ряд Па́схай. Ну, хо́дють де́ўки, за вадóй иду́ть де́ўки и и́грають такие песни» (Кун., 3285-57). ²¹

Перечисленные выше поэтические тексты исполнялись в данной традиции на формульный напев волочевых песен, однако сюжетные мотивы весенних песен значительно отличались от волочевых. Так, отметим формульный зачинный раздел текста, обладающий образно-смысловым сходством с текстами веснянок:

«Висна́ крысна́, лета́ тёплыя,
Ля-лё, ля-лё, ли-ля-лё.
Ишла́ яна́ Богу́ малі́тца,
Ля-лё, ля-лё, ли-ля-лё»

(Кун., Задорожье 3286-39).

Комментируя текст песни «*Красён-ясён мак в огороде*» (текст 32), исполнительница отметила ярко выраженную брачную тематику весенних песен, их связь со свадебными песнями: «Свадебная песня, то́лько што́ вясно́й [поется] – вясённая песня. Ну, гу́ляить паре́нь с де́ўкой, далжна́ свадьба́ бы́ть, и вот и́грають вот эту́ песню» (Кун., Войлово 3285-59).

ПАСХА

Пасха – долгожданный праздник, завершающий долгий семинедельный пост. Кроме того, в народе сохранились представления о Пасхе как о начале весны и, соответственно, нового годового цикла. С приметами весны (наступлением тепла, увеличением светового дня, появлением солнца), возможно, связаны поверья об «играющем» на Пасху солн-

це: «У Па́ску солнце и́граеть. Ана́ ня вы́ше, а вся́ким цвета́м – и фиале́тавым, и ро́завым. Ка́гда солне́чный, харо́ший в Па́ску день, первый день Па́ски – со́лнца эта́ ра́дуетца» (Кун., Гладыши 3283-59).

ОБРЯДОВАЯ ЕДА. В субботу накануне Пасхи женщины красили яйца, пекли калачи, пасху, готовили творог, масло. Все продукты обязательно освящали в церкви во время пасхальной службы. Некоторые блюда первого пасхального стола (яйцо, кусочки пасхи) оставляли и хранили до начала сева: «Аста́вляють яйча́ка, а́т Па́ски ляжи́ть. А па́то́м, па́ску ж на́си́ли святи́ть у це́рква́в. За сто́л са́дя́тца разга́вля́тца – кро́мачка́ вот а́трежут, её засу́шивають, и ана́ ляжи́ть» (Кун., Терехи 2496-09).

Начиная с Пасхи возобновлялись уличные молодежные **ГУЛЯНЬЯ**, сопровождаемые различными играми и забавами. Так, повсеместно распространено было катание яиц в лунках, деревянных желобках. «О́кала це́ркви яйча́кам ката́ють. Ну, лубки́ такие паде́ланы, и ката́ють, и тады́ капе́йку кла́дуть, ти́ што. <...> Длинный таке́й сде́лають [лубо́к], вырежутъ в се́ре́дке, з но́жкам та́ким, и ката́ють яйча́ки. Па́ чьиму́ яйцу́ папа́ла, то́т тады́ – капе́йку. То́т пра́йграл, а э́тат вы́играл» (Кун., Бела́вино 2430-03). ²²

В традиции Великолукского и Куньинского районов основу пасхальной обрядности составляють различные **ОБХОДЫ-ШЕСТВИЯ**.

Крестные ходы, охватывающие все деревни одного прихода, устраивали **в период от Пасхи до Вознесения**. Священник служил в каждой избе, его одаривали крашеными яйцами, пирогами. По некоторым сведениям, могли устраивать службу и в ржаном поле (Кун., Боровые 3283-27). В крестном ходе принимали участие жители деревень – они несли иконы, исполняли *пасхальный тропарь* (Кун., Терехи 2496-09).

В местной традиции широкое распространение получили пасхальные обходы дворов с пением *обрядовых поздравительных песен* («*волочевых*», «*христовских*»). Их участники («*волочевнички*», «*волынщички*», «*волшебнички*», «*христославщички*») собирались группами по несколько человек и обходили все дворы, исполняя песни под окном: «Эта́ уже́ как па́дхо́дють к тибé к акну́ и и́грають – та́кие вала́че́бники» (Кун., Войлово 3285-58). Основной песенный сюжет, приуроченный к этому моменту – «*Идут-бредут волочевники*» – связан с перечислением основных праздников весенне-летнего периода.

Исполнители указывают на то, что обходы дворов совершались **в вечернее или ночное время**. «Но́чѳу, ня́ днё́м, а з ве́чера. Но́чѳу при́йду́ть и и́грають, хри́ста́сла́вють все́» (В.-Л., Теренино 1751-13). «А́ иду́ть – те́мна. Хто́ и с кийко́м [палко́й] и́де́ть, вот эта́ и на́зываютъ: “кий вала́чи́ть”. Э́та́ ки-



ёк он с сабо́й [несет]» (Кун., Усмынь 3286-34). «К каждой хате падайдём, к вакну́, и паём, и будим хазя́ина» (В.-Л., Комша 1731-09).

Участниками обходов, по воспоминаниям местных жителей, обычно были женщины – молодые, пожилые, старухи. «Мы ж хóрам хадíли. Были у нас хóры. Ѓруппа женщин сабярёмся, идём и вот паём» (В.-Л., Комша 1731-09). «А бо́льши ста́рыи всё хадíли. За то, што малады́и не умели песни, а ста́рыи песни ўся́ики умели» (В.-Л., Теренино 1751-13). Иногда молодые и пожилые женщины собирались вместе, в одну группу. «Какие валачѣбники – хóдють жѣншшыны, ну пажильѣе и какие – маладыѣ. Вздумають: “Пайдём па валачѣбникам!” – идуть дѣўки такие маладыѣ и жѣншшыны – катóраи пажильѣи, катóраи ста́рыи» (Кун., Войлово 3285-58). По некоторым упоминаниям, вместе с женщинами могли ходить и мужчины: «Хóдють, к кáжнему пад акно падхóдють. Сабираётца ѓруппа – и жѣншчыны, и мужчыны» (В.-Л., Борки 1703а-09).

Часто волочебные песни звучали в сопровождении музыкальных инструментов. «Хóдють и са скрípкым, и с ѓармонью» (Кун., Войлово 3285-58).²³

Хозяева одаривали волочебников различными блюдами пасхальной трапезы: крашеными яйцами, куличом, пирогами, салом, медом, наливали горилку. Угощение подавали в открытое окно, а иногда сам хозяин выходил на улицу встретить волочебников, приглашал их в дом. «Хазя́ин выходит и выносит пирагá, яйчѣк на тарѣлки. <...> Мы хазя́ину как напаём, пришѣдши, у нево́ в сталбцѣ, дак нас он заводит да мѣдом угáшчáет» (В.-Л., Комша 1731-09, 11). В доме волочебники пели песни другого содержания – величали хозяев. «Катóры у хату пригáшáеть да угáшчáет, дак тагáда тут яшчó яму́ напаём, яшчѣ – “Различ́ную кралю” тагáда напаём яму́. Хазя́ину и хазя́йке паём... Кагáда кто мѣдам угáшчáет» (там же, 1731-12).

После обхода всех дворов деревни участники обряда собирались в одной избе, устраивали гулянье, разговлялись. «Вазьмѣм бальшы́и такы́и карзы́нки, пирагí сабира́ем, яйчѣки. Ходим, песни иѓраим. Патóм сабира́имся, пóсли, яйчѣки приносим, пирагí. Выпиўки – хто дасть. И патóм сабира́имся и разгúляимся» (Кун., Мартьяново 2536-36).

Волочебные песни во время обходов дворов мог заменять пасхальный тропарь «Христос воскрес». «Вот падхóдим к дому, и поѣшь: “Хазя́юшки, встречáйте, валачѣбники идуть!” – и заходим в квартиру, и паём: “Христос воскресѣ з мѣртвых, смѣртию смѣрть пап́рав и сущим во ѓрабѣ живот даравáв!” И идём, нам водки налива́ють, пáски даю́ть, угáшáють. И так мы к аднаму́ хазя́ину и к втарóму. Эта назывáлись – валачѣбники» (Кун., Гладыши 3283-59).

РАДОНИЦА

Обрядовые действия, совершающиеся в Радоницу (вторник на неделе, следующей за пасхальной), были обусловлены содержанием этого праздника – одного из главных поминальных дней в календарной обрядности. «Пѣрвай радíтельской день – Рáдуницы. Э́та ат Пáски втарóй вторник. Э́та пѣрвай радíтельской день на́чинáйтца вясно́й» (Кун., Назимово 2564-01).

Обязательным был ОБХОД КЛАДБИЩА, который совершался трижды и сопровождался *пением пасхального тропаря* (Кун., Гладыши 3283-59).

На кладбище *голосили*, поминали родных: устраивали ТРАПЕЗУ НА МОГИЛКАХ. Для поминовения приносили еду: крашеные яйца, кутью, лепешки, предварительно освященные в храме. «Ну, памина́ют. Рáньши в цѣрковь хадíли. Ставили блюда абыкнавѣнна. (Рáньши-рáньши, ка́да я дѣвач́кай была́). Пѣку́ть пять лепѣшик и варят пшеницы чáшку, сластят еѣ, назывáйтца – кутья. В чáшку наверх – эти лепѣшки, белый платóчик – пашѣл в цѣркву. Пастáвил (там стол абыкнавѣнный для э́тава) све́чку, и священник паѣт, атпивáет всё э́та. Ка́да закóнчитца служба, снима́ют чѣтыре липѣшки, а пятую нясу́т на магíлу, разламывають, и кутья, и [приговаривають]: “Пажáлуста, паминí ма́йх радíтели́й”» (Кун., Назимово 2564-01).

Крашеные яйца, принесенные на поминальную трапезу, могли раздавать нищим с просьбой помануть (Кун., Мартьяново 2535-16).

На могилке КАТАЛИ КРАШЕННЫЕ ЯЙЦА – «христосовались» с родителями. «Яйцом водишь па магíлач́ке: “Христос васкрѣсе, Христос васкрѣсе”, – гáварышь так, патóм палóжишь. В Рáданицу так. У Пасху то́ка тагáда яшшó да в Рáданицу» (Кун., Мартьяново 2535-16). По мнению исполнительницы, приносить яйца на могилку можно было весь пасхальный период. «Э́та же всё с Ч́истагá ч́итвиргá и да Вазнясѣнья мóжна с яйч́кам с красным хадíть» (там же).

ЕГОРЬЕВ ДЕНЬ

Обрядовые действия, приуроченные к Егорьеву дню, связаны с первым выгоном скотины на пастбище: «Яѓорый – дли скатá прáзник» (Кун., Рябово 2535-38). Утром в день первого выгона совершались ритуальные обходы скота – как на дворе, так и на поле.

ОБХОД НА ДВОРЕ. Каждая хозяйка трижды обходила скотину в хлеву, держа в руках решето с яичками, хлебом (булочкой), икону и веточки вербы, хранившиеся с Вербного воскресенья (В.-Л., Борок 1743-24). Обход сопровождался произнесением заговора:



«Святой Ягóрий,
Сдаю сваю скатинку на твай руки,
Карми и пой, и дамóу приганяй»
(Кун., Никулино 3289-43).

«Святы́й Ягóрий,
Упаси маю скатинку
И кажинную шарстинку,
И у по́ли, и у двори́, и всюду.
Дай, Го́споди, што́бы ўси были целы.
А воўку – жаркий камень ў зубы»
(Кун., Бурщина 3284-22).

По некоторым свидетельствам, в домашнем обходе мог принимать участие и пастух. «Тадá идёт уже хазя́ин и пастух сзади. Беру́ть с сабо́й вербу на двор, икона у нево́ и эту – бу́лачка такая, и в бу́лачке яйчи́ки впячёны, и так яйчи́ки. Идут, абхо́дють скот на дваре́, три раза абайдúть, патóм вы́ганяють у поле, туда уже – к стада́м» (В.-Л., Оста-вец 1724-08).

Выгоняя скот со двора, коров хлестали вербой, «подкатывали» под коров яичко: «Карóва йдеть – го́нишь пад яе́ яйцо, бяре́шь, апя́ть падка́тываеш. Ну, што́ба ўсе́ была харашо́, што́б воўк не напа́ў, што́б прийдé ана́. Ну, ўсе́ была харашо́. И праздник для каро́ў. Што́б ўсе́ каро́вы были красивые и кру́глые, как эта яйцо» (Кун., Бурщина 3284-22). Чтобы корова возвращалась домой, хозяйка сыпала на дорогу соль, приговаривая: «Соль-соль-соль-соль!» (Кун., Мартяново 2536-47).

После совершения ритуала вербу относили на ржаное поле и втыкали в пашню. По отдельным сведениям, вербу могли также втыкать в муравейник или пускать по воде. «Вот патóм бяре́шь э́тат пу́чок вербы́ и пра́ганяишь каро́ву у по́ля. Патóм яе́ [вербу] отнясе́шь – где рожь, быва́ла. Где рожь пасе́ена. И в рожь абязáтельна на́да яе́ там патóрнуть. Што́б уража́й был харо́ший, или што́. ...Абязáтельна на́да бы́ла» (Кун., Мартяново 2536-36). «А ве́рба́чку э́ту тады́, где есть муравейник. А ра́ньши бы́ла – в рожь, на поле, где па́хатая рожь, туда нясе́шь и то́рнешь. Так палóжина бы́ла, што́бы ѓрадам ни павреды́ла» (Кун., Белавино 2430-03).²⁴

Значение ритуального ОБХОДА СТАДА НА ПОЛЕ подчеркивается в следующих высказываниях исполнителей. «Ў́ поле уже пастухи с э́тай ве́рбай кру́гом каро́в аббя́гут. Кру́гом ўся́го стада, што́б каро́вы хады́ли бы ўсе́ лёта спако́йна, не сбыва́лися б, не атлуча́лися» (В.-Л., Борок 1743-24). «[Обходили] гу́ськом, што́б ни аве́чка не праска́чила за них» (В.-Л., Рудня 1720-01). «С ико́най хо́дють кру́гом, што́б ни волки ни напали, што́б живати́на вся са́хранна прихады́ла» (Кун., Бурщина 3284-22).

В местной традиции существовали различные варианты полевого обхода. Так, стадо могли обходить женщины-хозяйки: «Пастух ў́ старо́нке сидит – так на камушке, чи на чё́м. <...> А каро́в ане́ абхо́дят. Все. Каждый хазя́ин, каждый-каждый. Каж-

дый с ико́най, каждый с ве́рбай, с э́тым, с яйчи́кам. И хо́дють кру́гом ската́, три раза абайдúт и все́. Абхо́дють спако́йна, хрестю́тца <...> на каро́в. Смо́т-рют на каро́в и хрестю́тца, хрестю́тца каждый» (В.-Л., Рудня 1720-01). Однако в большинстве случаев стадо обходил пастух (два пастуха; две женщины-пастушки).

В ритуал обхода стада на поле вовлекались те же предметы-символы, которые использовались при обходе скотины на дворе, в том числе икона и верба. Зафиксированы также различные виды обрядовой еды, с которой обходили коров. К примеру, в д. Гламазды пастух держал в руках решето с яйцами, зерном и «бала́бкой» – булочкой с запеченным яйцом (Кун., Гламазды 2532-24). Обходить стадо могли также с яичницей, которую несли в большой сковороде (Кун., Починки 3286-64). В Великолукском районе встречаются варианты обходов скотины с обрядовой кашей (В.-Л., Лоскатухино 1717-18).

При обходе скота в поле могли звучать *заговоры, имеющие форму диалога* и сопровождающие обрядовое действие следующего содержания:²⁵ «[“Волк”] у сре́дини живати́нки там. Надéнуть – шу́бу вы́вернуть, че́лаве́ку надéнуть – он и сиды́ть. А тут кру́гом абхо́дють же́нщины, спра́шивают:

– Воўк, воўк, ти спишь ты?

А ё́н атвеча́еть:

– Сплю, сплю.

– Ну, спи всей век, к живати́ни ни касайся!

А тады́ ево́ абайдéть, тады́ тут её́чно жа́рють...» (Кун., Бурщина 3284-22).

Завершающим эпизодом полевого обхода была стрельба из ружья – действие, выполняющее охранительную функцию. «Мушчи́ны стреля́ють, што́б уже к стаду ни́хто не падхады́ ба, с ружья́ три раза» (Кун., Бурщина 3284-22). В д. Рябово существовало поверье о том, что стрельбой из ружей во время обхода отпугивали ведьм (Кун., 2535-38).

После совершения обхода пастуха одаривали яйцами, блинами, «бала́бками», крупой. «Яйчи́ки пастуху атда́ют. Пастух сидит. Я ў́ перва́га Ягóрия как па́гна́ла ў́ поле, мне накла́ли вот так – по́дол целиком – по́дол яйчи́ек. Це́лае вядро́ мама забрала, ну што́ я буду с им наситца́ там, ў́ поле? Мама забрала ў́ передник да знесла́. Пришла я с поля дамóй, абé-дать пришла, дак мама мне показáла: “Во, – гава́рит, – табе́ ско́лька яиц накла́ли! Це́лае вядро́ ста-ит”» (В.-Л., Рудня 1720-21). Жительница д. Мартяново отметила, что пастуха одаривали именно тем яичком, которое «подкатывали» под корову: «Ў́ по́ля з ули́цы го́нишь, яйчи́кам яе́ пы́дка́тываеш три раза сзади. И тады́ э́та атдае́шь э́таму пастуху – тако́я яйчи́ка» (Кун., 2536-47).

Кульминацией Егорьева дня было ГУЛЯ́НЬЕ НА ПОЛЕ, которое устраивали сразу после обхода.



Трапезу делали в складчину: «Сабирають крупу, ма́сла, са́ла – кто што даст. И тада́ на поле ва́рють кашу, яички ва́рють, са́ла тоже жа́рють» (В.-Л., Лоскатухино 1717-18). «Е́тню жа́рють, и пастухи ўме́сти ку́шают, выпива́ють. Полный день так» (Крест., Никулино 3289-43). На поле выпивали: пастух подавал хозяйкам водку, налитую в яичную скорлупу. «И налива́ишь водку у яйцо, у скарлу́пку у е́ту. Аккура́тна я́ё сде́лаишь, што́б там была, и всем хы́зьякам эту водку даёшь» (Кун., Боровка 3290-23).

В д. Лоскатухино рассказывали, что егорьевскую кашу нужно было варить из разных сортов крупы. «Разные-разные крупы. Кто какие даёт, все ў ме́ста, и такая каша была. И пшено, и я́чная, и там и ѓре́чневьи, ну, какие кто даёт. И все ў ме́ста, и ва́рют такую кашу» (В.-Л., 1717-18). После окончания трапезы, в которой принимали участие как пастухи, так и женщины-хозяйки, подбрасывали ложки. «Брасали ложки кве́рху. <...> Сюда и па́дают тада́ ложки, их апа́ять же ва́зьму́т» (В.-Л., Лоскатухино 1717-18). По одной из мотивировок, это делалось для того, «што́б каро́вы были дабры́, бры́кыли, зы́кыли» (В.-Л., Никулино 1754-50).

В Куньинском районе егорьевские гулянья получили название «росу топтать».²⁶ «Расу́ тапта́ть – приминать траву на́да. Быва́ла, хо́дють расу́ тапта́ть туда. Сабира́лися маладе́жь, быва́ла. Же́нщины, мужики малады́и хади́ли. А как аны́ там е́е тапта́ли – ну, проста гуля́ли, да и всё» (Кун., Мартьяново 2536-36). «Расу́, быва́ла, топчут. Э́та выпью́т, я́чно жарят. Э́та называ́етца – “раса́ у поле”» (Кун., Войлово 2386-09). Могли устраивать гулянья с плясками под гармошку на ржаном поле. «А па́то́м сыбира́лись, [г]де запа́хана рожь, там рас та́птали. Э́та называ́ли – “рас та́птали”, там плиса́ли, музыка, вот. Бяру́т га́рмонь. Ишше́ мой хы́зьяин бы́у у ма́льцах [гармонистом], я́го да́жа же́нщины бо́сага́ (ади́н сапо́г аде́л, а дру́гой – не успел) и стяну́ли, и вот “рас та́птали”» (Кун., Боровка 3290-23).

По воспоминаниям жительницы д. Остavec, обход скотины на поле, совместную трапезу и гулянья устраивали также и **на Бориса**. «Вот пятна́дцатава мая́ [по новому стилю] – Ба́рис. Тада́ тоже ва́рють я́ишни и го́нють скот ў по́ля всё. Вы – хазя́йка, я – хазя́йка, та́я, пя́тая, деся́тая. Бяру́ть ўсе праду́кты, ну и, кане́шна, и без рюмки не иду́ть. Вот там уже вы́ганють весь скот на ба́льшую́ площа́дь (там ско́ка он займе́т) и тада́ пе́рва абхо́д сде́лають, абайду́ть ўсе́ чи́ста. Ой, так краси́ва, как э́та таким ба́льшим ста́дам иду́ть! Три раза абайду́ть, тада́ сады́тца и на́чинають. И выпить, и закусы́вать, и вси: “Дай, Бо́г, што́б всё спако́йна было́, што́б всё в поле ха́рашо́...”» (В.-Л., 1724-08).

На поле звучал *пасхальный тропарь* (на церковный напев), исполняемый женщинами во время

обхода. Затем начинали петь егорьевские песни – «У нас сегодня Юрьев день»,²⁷ «Святой Егорий, где был-пробывал?»²⁸ «Сперва паю́ть “Христос васкресе́”. Абайду́ть кругом каро́у, кругом ста́ды усей, праи́грають, “Христос васкресе́” прапаю́ть, а па́то́м на́чинають е́ту вот песню́ петь [“У нас сегодня Юрьев день”]» (Кун., Починки 3286-64).

ВЕСЕННИЕ ПОЛЕВЫЕ РАБОТЫ

В местной традиции СРОКИ НАЧАЛА ПАХОТЫ И СЕВА строго не оговариваются. Как правило, указывается временной период, наступающий после **Благовещения**: «Ка́гда зя́мля начина́ет сохнуть, што́б лошадь ни в́язла, и начина́ют пахать. Ка́гда раньше, ка́гда позже. На ма́ем вяку́, помню – Бла́гаве́щиння, после Бла́гаве́щиння е́ще ско́лька зима быва́ить, а тада́ уже успа́хана зя́мля была́ вся, и каро́вы в поле» (Кун., Голубево 2563-23).

По другим свидетельствам, пахать начинали **на Бориса**.²⁹

День недели, благоприятный для начала сева льна, примечали во время Масленицы. «Ну, гаваря́т, какой день на Ма́сленице быва́ет ясный, в тот день сей се́мя – вы́растит ле́н харо́ший» (Кун., Голубево 2563-23).

✦ Пахота

Смысл обрядовых действий, совершаемых в день начала пахоты, был обусловлен заботой о будущем урожае. Под первую борозду клали хлеб, приговаривали: «*Наша зя́мля, свята́ся*» (Кун., Куркино 2536-12).

Перед началом пахоты обкатывали яичком лошадь (Кун., Быково 2494-02).

На поле пахарь брал благовещенскую «бала́бку», разламывал ее на кусочки, скармливал коню: «А мы в Бла́гаве́щинья пе́кли пиро́г, вот аста́вля́ли такую́ бала́бку. Вот та́гда, ка́гда е́дут за́орывать [пахать], та́гда он э́тат лама́ить хлеб. Всим хо́ть па кроше́чке даст, хо́ть он и заплесни́вши. И каню́ даст, на ка́то́рам пахать е́дить. Вот э́та ка́гда за́орывать, э́тат хлеб атды́ва́ли, бла́гаве́щинский» (Кун., Голубево 2563-23).

✦ Сев

Перед началом сева обязательно мылись в бане. «У баню схо́дють, што́б пака́ пасе́йтца – баню ни тапи́ть. На́да за́чанать се́ить, што́б памы́тца и больше не и́дти, пака́ пасе́ють. Патаму́ што́ ни так до́лга се́или. Ну, ў няде́лю ўсе́ пасе́ють» (Кун., Ущицы 2562-18).

В д. Терехи засеять шли с хлебом, освященным на Пасху. «Вот как и́дет засева́тца, [пасхальную] кро́мачку хлеба в карма́н, и па́шёл засева́тца. <...> Яды́т па́то́м э́тат хлеб» (Кун., Терехи 2496-09).



Процесс посева имел свой порядок. «У нас пер-ва сеють авёс, патом грёчку сеили и лён. Ну, лён па-позже сеився. И картошку папозже сажали, как сий-чяс» (Кун., Голубево 2563-23).

✦ «Микола»

Николин день почитается в данной местности как конский праздник. Накануне «Микóлы» выго-няли коней – ездили с ночлегом, жгли костер, жари-ли яичницу, гуляли. «Перед Микóлай, бувáла, ёз-дють на нацлэг. Бувáла, ёздють на нацлэг, бяруть яйцки, развóдють там кастёр и жарють там яéцни. Бяруть и скаварóдку. Там, бувáла, съезжáютца: вот, ёдишь на нацлэг-то, там те – с сваёй лошадыю, другие – с сваёй, ну и там съезжáютца, там у мéста ёта ўси. Мóжа там целавék пять, мóжа дéсять. Там яéцню дéлають, песни игрáють» (Кун., Усмынь 3286-39). В народе существует наименование – «Ми-кола-пьяница».³⁰ «Ёта там кто канéй на нацлэг ёздиють [пасти], так вот ани тада скинутца да вы-пьють» (В.-Л., Остavec 1724-08).

✦ Вознесение

Основные обрядовые действия Вознесения бы-ли связаны с оберегом посевов от стихии. Устраи-вали молебен в ржаном поле³¹ – выносили стол с хлебом-солью, ставили икону, украшенную венком из васильков. Священник служил, кропил рожь во-дой. «Выно́сють, бувáла, сталы, иконы в рожь ста-вюють. Икону вазьму́ть, стол, и в рожь туды пастá-вюють. И тады, бувáла, батюшка приезжáет, малé-бен служит. <...> Соль ставюють, буханка хлеба. И мы, бувáла, васильков нарвём, вяно́к сдéлаим на икону, сплятём» (В.-Л., Костелево 1720-05). Сведе-ний об обрядовой трапезе на поле не зафиксирова-но, однако, по информации из д. Костелево, освя-щенный хлеб кто-либо из участников обряда заби-рал домой.

Необходимость совершения обряда подчеркну-та в следующем высказывании исполнительницы: «Штоб не было вихру... Рожь залáмывает, бывает, вихор такой. Ветер большóй такой – приложит, бы-вáла, всё. Ну вот яны малéбен и служили больше из-за ётава» (там же).

ТРОИЦА

В Троицкую (Духовскую) субботу совершались обряды ПОМИНОВЕНИЯ умерших родственни-ков: ходили на кладбище, устраивали на могилах трапезу с кутьей.³²

Многочисленные действия выполнялись с ТРО-ИЦКОЙ БЕРЕЗКОЙ. Заготовливали «май» («ле-со́к», «троецкий лесо́к») – веточки березы и других лиственных деревьев (калины, рябины).³³ В Духов-скую субботу «май» приносили на кладбище, веточ-

ками украшали избу: ставили под окна, втыкали под матицу, чтобы уберечься от грозы (Кун., Кла-дово 2490-23). «На кладбишше идём – то́жа май ня-сём, па кладбишшу то́ркаим, па магíлки. А патом с кладбишша идём – ёта уже абязáтельна налама́им май – рябину, берёзку, ну всякае дэрева. Хату ўсю абто́ркаим, и на улицы – ўсё круго́м» (Кун., Марты-яново 2536-33).

В Троицу пастухи «ВЕНЧАЛИ» КОРОВ – пле-ли венки из березовых веток или цветов, надевали коровам на рога или на шею. «Троица – карóва дал-жнá придти дамо́й с вянкóм. Ана́ павéнчана́я» (Кун., Назимово 2564-01). В д. Костелево рассказы-вали, что «венчали» не каждую корову, а лишь ту, чья хозяйка хорошо одарила пастухов. «Хазя́йка харóшая – карóву вянчáешь. Сдéлаешь вяно́к ей, идéть карóва с вянкóм дамо́й. С бярэзы сдéлаешь – идéть ва всём вянку́. Не кáжной делаешь. А вот катó-рая хазя́йка тебе патешáет, и ты... Бывáла, в Трои-цу – кто яйчэк пару сварит, кто што. И вот, бывáла, мы карóву пустим ўпярéд хазя́йки, ну, штоб уже на-карми́ть где-нибудь, и в траву пустим адну́. Павян-чáем её» (В.-Л., Костелево 1720-07).

При первой дойке троицкий веноч клали на па-дойник – ДОИЛИ ЧЕРЕЗ ВЕНОК. «Ветки слама́-ють, спляту́ть вяно́к, круго́м ро́г абвя́жуть. Патом хазя́йка снимáет ётат вяно́к, кладёт на падо́йник и таѓда до́ить. Такая была украшэ́ния» (В.-Л., Крупы-шево 1764-46).³⁴ Троицкий веноч наделялся маги-ческими свойствами: его хранили и окуривали им корову во время болезни (Кун., Савченки 2537-41).

В д. Гламазды во время выгона коров в Троицу было принято КАТАТЬ ЯЙЦА по земле – «што́бы карóвы бегали прытчéй» (Кун., 2532-24).³⁵

Единичное, но очень важное свидетельство о РЯЖЕННЫХ на Троицу зафиксировано в д. Лукино: женщины собирались группой (5–6 человек), ходи-ли вдоль улицы, пугали народ, «представляясь» ру-салками. «Женщины здéлаютца на какую-нибудь ч́учелу и ходюють. И вéдьмый назаву́ть, и русáлкай назаву́ть – всяка. Валасá распúтють, лахмáта адé-нитца и ѓлядiть – што русалка или вéдьма здесь. Па улицы так – врóди страх навóдють, што вот яна́ вéдьма... Так стра́шна, што на ўлицы ни усидеть» (Кун., 2561-07).

ИВАНОВ ДЕНЬ

Иванов день – «Цвятный Иван», «Иван-цвят-ныйк», «Купальня».³⁶

По народным поверьям, Иван – самый «колдо-вашный» день. «Иван – ёта ж вéдьма пóлзаить па полю. Ёта нам ня нрáвитца...» (Кун., Войлово 3286-09). В памяти жителей региона сохранились пове-рья О КОЛДУНЬЯХ, делающих заломы во ржи. «Бывáла, залом ётат залама́ють, а тада ты ёта са-



жнёшь, и руки ламать будет тебе всё» (В.-Л., Костелево 1720-05). Широко бытовали также и представления о колдуньях-«закликухах», с Ивана дня отбирающих молоко у коров. «Малако у каровы толька да Иванага дня, а с Иванага дня у каров малако атбирають. С Иванага дня – мы замячаем па свайх каровах...» (В.-Л., Лоскатухино 1718-08). Эти представления легли в основу множества быличек о «закликухах», «нечистицах», колдунах и колдуньях, действия которых были вредоносными для человека.

«Жил старик с жано́й. И у я́го все́гда каро́ва после Ивана забале́ит (после Ива́навай но́чи, значит, с шесто́га на седьмое). С шесто́га на седьмое абязате́льна каро́ва забале́ит. Нет малака́ у каровы... Ну, и он ряши́л... (он был мясником, у него́ была ружьё) и ён ряши́л, што: “Абайду́ весь а́гаро́д и вот весь скотни́к и не ля́жу спать (а э́та ж но́чь маленькая). Пакарау́лю...” И вот он идёт – ста́йт женщина са́гнувши и доит з́гаро́ду. Да, доит з́гаро́ду! Возле яво́на а́гаро́да, где з́гаро́да аб́гаро́жина, а́на доит з́гаро́ду. А ён гавари́т: “Ты што́ здесь делае́шь?!” И там, знач́ит, э́та женщина – ихняя сасе́дка. И он сразу ружьё [вскинул], гавари́т: “Я тебя́ си́час пристрелю!” А́на стала на кале́нки и стала е́го праси́ть: “Ни стреля́й! Я э́тага́ все́ вазьму́ назад”. И каро́вы е́го больше не стали теря́тьца. А́на ушла, и все́ ушло» (В.-Л., Борок 1743-24).

Действия, выполняющие функцию оберега от колдунов, были различными. Так, например, перед входом в дом или в хлев втыкали осиновый кол; приносили в дом колючее растение, специально выкопанное с корнем («колючий дед» – дедовник; крапиву), ставили его под дверь, клали на окна, вешали в хлеву. «На окна кладут крапиву, на дверь, што́бы ведьма не забралася к скати́не, малако́ б не атабра́ла» (В.-Л., Лоскатухино 1718-08). «Даже крапиву прикальывали к себе. Вот ў дверях, быть может, на верандах. Вот тут тоже, што́б шёл да закапа́лся. Вот та́гда́ как бу́дта уже э́тат калду́н тут не берёт, раз вот э́та трава висела. На́да вдо́дам. Ну вот, э́ту травку – там и крапива, там и “дяды́” – все́го несе́шь, вот ведь как» (В.-Л., Данченки 1744-01).³⁷ Крапиву, вырванную с корнем, клали под порог – што́б колдунья «руки обожгла».³⁸

По информации, зафиксированной в д. Данченки, предварительно траву-оберег святили в церкви. «Бальши́е аха́пки е́ё в руке несе́шь, ну, я́на там святи́тца. Не ў адно́й у меня, может там це́лая це́рква насвяти́тца. Мо́же е́ё там та́я вада́ и там ма́лiтва [освящают]. А все́ адно́, ту́ю траву на́да рвать ў тот день и вот ў такие дни стра́шныи» (В.-Л. 1744-01).

В ночь на Ивана было принято **СОБИРАТЬ ЦВЕТЫ И ТРАВЫ**. По народным представлениям, травы, заготовленные в это время, обладали магической силой – с их помощью можно было лечить

от болезней, а также предсказывать судьбу, бороться со стихией. При этом лечебными свойствами обладала любая трава, собранная на Иванов день: «Все́кие [травы] забира́ют, а па́то́м, гавари́т, а́на бу́дта бы пальзи́тельна ат всево́, ат балэ́зни... Ат балэ́зни цвет разный пальзи́тельный» (В.-Л., Костелево 1720-07). Считается, что именно в Ивановскую ночь расцветает папоротник – по поверью, тот, кто найдет цветок папоротника, обретет счастье (В.-Л., Рудня 1721-02).

Пучок из двенадцати сортов трав, вырванных с корнем, приносили домой и ставили за икону, што́бы уберечь дом от грозы. «Я вот ка́жний раз накануне́ иду (у нас тут есть возле реке́), и сабира́ю цвяты́. Вот пайми́те так: на́да вытянуть двяна́дцать цвято́в с корнем и двяна́дцать сарто́в. И прине́сть их и палажи́ть за икону, та́да ня бу́дет, што́б дом би́ть ѓразо́й. Вот такой призна́к был» (В.-Л., Борок 1743-24).

Особыми свойствами наделялась трава «иван-да-марья» («яванка»). «Э́та называлася иван-да-марья. “Марья” – жёлтый цвет, а “Иван” – синий цвет» (Кун., Долговица 3284-54). «Яванкой» кормили коров: «Цветы сабира́ють. Ну, а́на [яванка] расте́т <...> ба́льшо́й палья́нкай. Её́ рве́шь как траву, так и э́ты цвяты́. В мешок – и унесе́шь ей дамо́й, каро́ве, кладе́шь ей, што́б а́на е́ла» (В.-Л., Филиппково 1818-68).

Траву, заготовленную на Ивана, хранили и использовали в другие дни в разнообразных целях. Так, в д. Данченки иванской травой (дедовником, крапивой) окуривали дом и скотный двор во время грозы (В.-Л., 1744-01). Аналогичным образом поступали и на толоках: «А е́щё вот каре́нья зажи́гали, как навоз вывезу́ть из дво́ру. Што́бы после навозу́ никаких не было́ бед. Праку́рють скотни́ки и за́гна́ють животно́х» (В.-Л., Данченки 1744-01). В похоронном обряде сохранился обычай окуривания покойника травой «иван-да-марья» (Кун., Поташня 3289-55). Перед началом сева засушенную иванскую траву брали с собой в поле (Кун., Гладыши 3283-35).

С иванской травой девушки гадали: приносили домой «белый с пупы́шечками» цветок («бога́тку», «божа́тку», «загадку»), втыкали «под сле́гой» и загадывали: «Жи́ва бу́ду – дак расцвети, а памру́ – дак засохни» (В.-Л., Рудня 1721-02).³⁹ Утром примечали: «Вясе́лая твоя́ жизнь – он расцвята́ет, распу́ститца ши́рокой, а коли невесе́лая твоя́ – он и сти́снетца» (В.-Л., Филиппково 1818-68).

Венок, сплетенный из двенадцати различных трав, пускали по воде. «Надо с двяна́дцати трави́н вяно́чек сплесть. Што́б двяна́дцет сарто́в было́ разных трав. И па́то́м ходим на о́зера, пускаем на ваду́. Вот куда э́тат вяно́чек паплы́вет – там та́да уже мне заму́жем бы́ть» (Кун., Мартьяново 2536-



33). В д. Боровка венки кидали в колодец и примечали – утонет или нет (Кун. 3290-19).

Кульминацией празднования было **ГУЛЯНЬЕ**, нередко длившееся всю ночь и сопровождавшееся возжиганием огня и костров.⁴⁰ Гулянье устраивали в специально отведенных местах – на горах, возвышенностях, за деревней.⁴¹ «У нас была плащадка такая выбранная на гáры. Гáрадище назывáлесе. Между двух деревень, и назывáлесе Гáрадище, вот мы туда и хадíли» (В.-Л., Рудня 1721-02). Очень важным представляется факт выбора для проведения гулянья тех мест, которые были непосредственно связаны с хозяйственной деятельностью общины – собирались на ржаном поле, в местах, «где скот ходит» (В.-Л., Крупышево 1764-33).

В местной традиции существовали две формы **ВОЗЖИГАНИЯ ОГНЕЙ**: костер («гáрада») – огонь, зажигаемый на земле;⁴² факелы – веники, пуки соломы, сухие веники, колеса («каткí»), поднятые на шесте. Иногда в процессе празднования могли сочетаться различные виды: «Привяжут к калú адíн куль да вéникав пару-две. Да и пастáвют ягó, ямка вы́капана, пастáвют и дру́гим зажгúт. Э́та гáрайт – тады на э́там месте кладём салóму эту, кидаем, штоб нам видна бýла. На земле жѓли астално́е всё» (В.-Л., Рудня 1721-02).

Сбор на гулянье представлял собой шествие с зажженными факелами, сопровождаемое исполнением *иванских песен*. «Вот, бувáла, ка́да саберúтца сюда на дирéвню на Ёван, маладэжь, и на большúю-большúю жардíну павéшают э́та калесó, зажгúт – и па э́тай ржи! <...> С нашей дирéвни йдúть, а там идúть с рóстань... С дру́гой стóраны йдúть, сабираю́тца. Ну, шúтют, песни паю́т и вот и жгúт. <...> На жардíне несут [колесо], ано́ гáрайт, гáрайт. Паю́т, там хто как сумеет, паю́т девушки. А парни э́та нясúт, шúтют» (В.-Л., Заручевье 1733-04).

Как правило, организаторами и основными участниками действия были парни и девушки; по другим данным – «все: старые и малые» (В.-Л., Данченки 1743-27); по отдельным сведениям, «каткí» жгли «старые де́ды» (Кун., Гладыши 3283-35). Сбором предметов, предназначавшихся для сжигания, занималась молодежь. Дрова собирали в складчину – понемногу с каждого двора, нередко и воровали тайком от хозяев. «Ну наносим же, дярэвня была – три́дцать восемь хазяйств. Ат ка́ждава хазя́ина – ня куль, дак веники – што-нибу́дь да ат ка́ждава хазя́ина ута́шшим. Из дому вазьмёшь. И всё туда насíли. Мы таскаем, девки, а парни но́сют туда на гáру» (В.-Л., Рудня 1721-02). «Сабира́етца маладэжь на гóрку, на поле. Раньше ж каткí были – калёса. Варúют ма́льцы калёса э́ты и на шéстки на длинные вéшают каткí э́ты. Пре́жде зажгúть, а па́том падвéшают...» (В.-Л., Лоскатухино 1718-03).

К Иванову дню было приурочено изготовление особых **ОБРЯДОВЫХ БЛЮД**. На костер приносили «кула́гу» («солодúху»)⁴³ – кашу из ржаной муки. «Кула́гу варили ржаную – са ржаной муки. У нас сабира́лись, вот примéрна, за деревней, штоб близка не быть ко́ла деревни, и там жгли калёса. Кула́гу прина́сíли, падсла́живали, канéшна, яé. Мы уже не варили, а старики. Ана́ сладкая, кула́га, чíста са ржаной муки. На гáрячей вады зава́рють ржаную муку, па́том яé падсла́живают. И прино́сят туда. И там гáрела́чки вы́пьють, там закуски то́жа» (Кун., Гладыши 3283-53). В кулагу могли добавлять калину (Кун., Гладыши 3283-35).

Необходимость приготовления кулагы на Иванову четко осознавалась деревенскими жителями: «Кула́га – абязáтельна, штоб рожь радíлась» (Кун., Гладыши 3283-53). С другой стороны, действия с кулагой могли иметь брачную направленность: к примеру, пожилые женщины в шутку мазали кулагой лбы молодым парам или нос парню, сидящему рядом с девушкой – «как бúдта он такой сладкий» (Кун., Гладыши 3283-35).

На костре также могли в складчину делать яичницу. «Ты несéшь пару яéц, кто – лúтру малака́. И большúю пасúду сабираю́т на гáрудú, штоб ня в доме и не на кухне, абязáтельна на гáрудú ва́рють яйши́ницу» (В.-Л., Данченки 1743-27). Среди других иванских блюд – «пúтра» (из пшеничной муки, замешанной на кипятке) со сливочным («коровым») маслом, картофельный кисель (Кун., Гладыши 3283-59).

После костра молодежь купалась: «Как сажгём – тада хадíли купáтца. Парни идут на адnú стóрану óстрада, а мы – на дру́гую» (В.-Л., Рудня 1721-02).

МОЛОДЕЖНЫЕ БЕСЧИНСТВА на Купалу включают те же формы действий, что и другие календарно-обрядовые комплексы данной традиции (в частности, святочный и масленичный). «Такéй Илья Клямёнак жил – дак тагó взяли баню и приня́сли на Гáрадище и пастáвили. Баню! Сняли (пéчка аста́лась), и с крышей!.. Приня́сли на Гáрадище, пастáвили на э́там, ѓде жѓли (ну э́та уже после жѓимня⁴⁴ – сажѓли тут ўсё). Ну, кто там [из девушек] с парнем ходить – дамо́й пашёл, а [остальные] парни сабра́лись, пашли́, Илья Клямёнка баню взяли. На палках, [или] как яны́ еé там нясли? Приня́сли на гáру на эту, ѓде кол стая́л, пастáвили и пашли дамо́й. Илья хватился, пашёл (а ён кузнец был – у яво́ кузня против бани была), идёт, да ма́там [ругается]! Приходит – на жéнку: “Бани нашей нет! Да! И не сходи́ тут с ума. Во, – гáварíт, – нет бани”. Тады́ стал ма́льцев прасíть, апя́ть принесли, пастáвили на мéста» (В.-Л., Рудня 1721-02).

Иванские песни («Иван-волокида», «Егорка, ходи к нам на горку», «Иван да Марья», «Купаленка, тёмная ночка») звучали во время празднования, начиная с момента сбора на гулянье (см. выше).



Обязательным также было исполнение песен у иванского костра.⁴⁵

Помимо самого Иванова дня, иванские песни пелись на протяжении всего летнего периода до начала жатвы, сопровождая другие празднично-обрядовые комплексы и полевые работы. «Вот и на сенакос народ ходит, всё эта женщины идут. И маладэжь, и не маладэжь. Ух! – гульбой и пают. Только трескатня идёт павсюду!» (о песнях «Наше поле кругло», «Иван да Марья» – В.-Л., Заручевье 1733-04). В д. Задорожье на покос и с покоса ездили с песнями, а также пели на поле во время сушки сена (о песне «Орёл – Божья птица» – Кун., 3285-17).

Исполнение иванских песен было связано и с **Петровым днем**, а также со временем **Петрова поста**. «Эта, бывала, Купалля бываёт у нас. Эта купальские и пятровские песни. А в Пятрэ, бывала, завуть – Эта купальская нядэля», и песни эты, бывала, играли – “Иван и Марья, ны гары Купалля» (Кун., Задорожье 3285-18). Многие из иванских песен, либо близкие к иванским напевы и сюжеты петровских и толочных песен исполнялись на толоках; нередко иванские и толочные песни отождествлялись исполнителями: «У нас на Ивана – эта талотныи» (В.-Л., Никулино 1754-46).

ЛЕТНИЕ ПОЛЕВЫЕ РАБОТЫ

✦ Толоки

В период **Петрова поста** устраивали толоки – совместные работы по вывозу навоза на поля. «Тады ещё не была калхозов, жили единалична. Бывала, складываюцца. Сяводни вот тебе вывезут навоз, завтра – мне. Вот так па парядку, всим стадам» (В.-Л., Костелево 1720-08). На толоки собиралось много народу, начинали работать рано – до восхода солнца.

Функции работников («толочан») распределялись следующим образом: мужчины – «копачи», девушки и женщины – «разбивальники», дети – «повозники» («гонщики»). Повозника, который приезжал последним, дразнили, называя «зателёпой». «Многа же сабираётца на талаку, з деревни. Челавек коло двадцати сабираётца. Там же на да на поле растрясывать маленьким вилачком, а мужуки здесь [со дворов] кыпають. Ну а мы – павозники, бывало, там каней водим. Тады становимся у ряд – кто первый, второй... А вот не хочуть дюже паследним, зателёпый. Это катораму же пападёт, каторый на паслед – тот зятялёпа называётца. Бягом, вот там каней так и ганяли, што нихто ня хочет, штоб астатца задним зателёпый: “А ты – зятялёпа сягодни!”» (Кун., Гладыши 3283-55).

Широко распространены были на толоках **ОБЛИВАНИЯ ВОДОЙ**. Обычно обливались водой в обед или вечером, когда шли с поля домой. Парни

кидали в девушек комья навоза, обливали их водой, кидали в речку.⁴⁶ «Ну, тагда маладые там и нафинають. И кагда близка вада – в ваде, и адин аднога падчёрпывають, абливають адин аднога вадой. Вот так, интересна была. Придуть дамой – вот [мать] сякёт кэждага, на да всех передевать» (Кун., Гладыши 3283-55). «Мальцы девок вадой абливають. Захвэют да в ряку знясут, кагда вады мала. Вон у Пятра – ў калодец усадили» (В.-Л., Костелево 1720-08). В воде купались, озорничали, боролись.⁴⁷

Обливания могли быть связаны с соперничеством между основными участниками толоки: «копачи» бросали «разбивальниц» в озеро, те в ответ должны были облить «копачей». «Нас была чатыре разбивальниц – сколько лашадэй, столько разбивальниц. И меня мужчина – Федя – там схватил на хапачки да и в озера! Ён меня несёт, а там адну тянуть уже, бросили как камень ў воду. <...> Я с озера пришла, как утка, мокрая, ну не стала передеватца, раз ещё тут носютца. Тады папала мне вядро, я схватила вядро, а там памойки какие (мыта пасуда, памойки). Ну, я – таму на галаву, каторый меня в озера изнес. “Иди, – гаварю, – памобеш тыперь”» (В.-Л., Рудня 1721-03).⁴⁸ При обливаниях использовали любую возможность: «Вот тада уже всё, тада ни пападай ничаво! Хошь суп какей, всё равно, на галаву лишь!» (там же).

На поле исполнялись *толочные песни* – «Как на горушке, на горе», «Посеяли девки лён», «Что в поле дым, тростьё горит», «Дунай-реченька, Дунай быстрая» и др.⁴⁹ Пели во время работы или когда шли с поля. «Дявчаты, каторыи навоз разбивають, там есть такие пастарейшие, каторые зайгрывають, вот ани пают на поли эты песни. Пряма на поли, када работают. Вот ани как приходють с абэда – спают, и на абэд идут – пают» (В.-Л., Остavec 1724-11). Песни звучали также в момент чествования хозяев (В.-Л., Данченки 1743-25).

ОБРЯДОВАЯ ТРАПЕЗА. После завершения работы хозяева устраивали толочанам угощение: готовили блины, щи, картошку. Обязательным блюдом была каша из ячневых круп⁵⁰ или гуща. «[Варили] щи. Патом льють суп с картофелем. Ну, усё эта с салам. Суп, щи с салам, смятанай падбелють. И суп тожа с салам, смятанай падбелють, вот. А тады кашу дають – на трётте. И бываить малако. Вот, на толаки эта бувала. <...> Ну, буваить, гущу дают. Не ест кашу – тады гущу» (Кун., Усмынь 3286-37). Кашу со стола нужно было «украсть» – хозяева откупались водкой. «Эту кашу украдут, а сами не ядуть, а только може её падержать. Апять эту кашу вернуть на стол. А тады за эту кашу водкой угастим. Кашу находят и – водку на стол» (В.-Л., Данченки 1743-25).

По отдельным сведениям, на толоки хозяева готовили кулагу. «Навоз вывозим, варим кулагу. Де-



лали солад, ячмень или рожь какую. Змелешь – ды яе в чугун, кипятком заллешь, ў пещку ўставишь. Ну, канешна, высеишь, прасеишь эту муку. Вада ускипить – ну, вот эту кулагу заделаешь, пяску туда. И вот становишь на стол, и ана делаетца салодкая, кулага этая. Вот и ели тую кулагу. Угащали тех, хто навоз возить» (Кун., Гламазды 2532-24). Кулагу выкладывали в одну большую миску – «ночёвку». «С чугуна накладёшь ў тую миску бальшую. А яшше не миски были, а начоўки, бывала, такий делают, кругленькии. Начоўки делают деревяннии, и тую кулагу накладаём ребятым, и самы ядем» (там же).

В Жижицкой и Назимовской волостях (Кун.) приходящие на толоки назывались «камышами». «Хазяин сабирайт талаку. Сазываит, кто должин, кто адин к аннамү. Звались “камышы”: вот такей камышы – рьяты и бальшии идут. Тада хазяйка полный день пещку топить и кормить» (Кун., Жижица 2402-10). В д. Точилово «камышами» называли тех гостей, которые не принимали участия в работе – соседей, пожилых людей. «Эта ни рабо́чи – этыи камышам звались. Эта – талачане, а эта – камыши, кто ни на талаке. Такие же бабки, как и я. Другая и пригласаит: “Ну, прихадити сядовни ка мне в камыши”. Пакормють, папоють» (Кун., 2562-19).

На застолье величали хозяина – надевали ему венки из трав и цветов, пели песни особого содержания («У нашего соседа сегодня беседа», «Пойдем, девки, тыном»). «Калпак сплятешь и цвятам этым накістишь красным, ясным, белым. А патом и све́чечку даже зажгут, бывала, свечки харошии васкавыи – самое у канце. И тут же и песни все к таму, и все эта надяют [хозяину]. Сидит ен, как Бог, там на куте, яму эта адеют, тады и песни пели хазяину» (В.-Л., Данченки 1743-25).

МОЛОДЕЖНЫЕ УВЕСЕЛЕНИЯ. После ужина молодежь продолжала гулянье – купались, играли в игры, боролись. «А вот кагда кончить вазить навоз, у хазяина паужинают, вот тада дамой разезжаютца. Там и игры – маладые закупают аднаго в вады, таскають-та – игра там у них. Там это – ой-ё! – маладые бесятца, бывала. Эта кагда закончить ужó работу. Ну, адин аднаго таскають там, и за ноги, и барьба, ўсе там» (Кун., Гладыши 3183-55). По информации из д. Гламазды, вечером в поле жгли костры, колеса (Кун., 2532-24).

♦ Жатва

Жать начинали с **Ильина дня**. Накануне Ильи священник служил **МОЛЕБЕН В ПОЛЕ** (Кун., Курово 2484-03). На своей полосе жатву начинала мать, хозяйка. В период колхозов выбирали ту женщину, которая «здоровее» – чтобы у остальных жниц не болели руки и спины. Иногда исполнители отмечают дни, благоприятные для начала жатвы – **вторник и суббота** (Кун., Гладыши 3283-44).

Особыми магическими свойствами наделялась **ПЕРВАЯ ПЯСТКА** («звязка», «зажин», «зажиночек») – несколько сжатых колосков. Ею опоясывались, чтобы не болела спина, ставили за иконы – «к Богу, чтобы споркий хлеб был» (В.-Л., Костелево 1720-08), а также несли в ригу – «для спора». «Зажиночек» стоял за иконами, его хранили для посева (зерна из этой пясти добавляли в севалку).⁵¹

«Первую пясть как атажнуть, так тады скрутють такую звязку и падпаяшутца ей. Вот, первай. И жали. Эта штоб спина не балела. Дед мой Никанор идеть, бывала, засева́тца (кагда начинают сеять рожь, засева́тца). И вот за бажницей – вот такая звязка, може эта даже тая – первая. И тады смурьжить эты зеренка ў места ў ету севалку, штоб засева́тца с тым зернетам» (В.-Л., Борок 1743-24).

В некоторых семьях «зажин» хранили до весны. Перед Пасхой зернышки из первой пястки обмолачивали в засек: «Тада такую звязачку иржи скрутють, принясуть да за икону паставют. И яна стаить, пакамест хату мыть к Пасхе. Все тая звязачка – за иконай. А тады вынесуть в анбар (раньше ж анбары свай были), в засек абстебають эта зярно, а саломину и выбросють вон» (В.-Л., Рудня 1721-04).

В первый день жатвы серпы обвивали соломой (В.-Л., Борок 1743-24).

ПРОЦЕСС ЖАТВЫ. Жали обычно с утра до позднего вечера. Хозяева побогаче могли нанимать жниц. «Бывала тоже, каторыи зямли была памногу – и наймали, наймали вот и жать. Ну, как талаку. Була цалавека ну и цетыре, и пять – у багатага [работает]. Ну, и патом, как пайдешь – сонца ишшо́ то́ка можа начинаить ўсхадить. И ты ўсей день там на по́ли, ўсей день жнем. И бывала, дажнешь у аднаго. Бывала, жнем да самага темнага. А тады ужó темна, пакуда мы тыи снапы зносим. Идем дамой – мы ужó света не видим, как идём дамой» (Кун., Усмынь 3286-37).

Во время жатвы каждая женщина стремилась не остаться последней (это называлось «остаться на козе»). Жнице, оставшейся «на козе», помогали (Кун., Гладыши 3283-51).

По народным поверьям, во время колошения ржи колдуны портили урожай – делали «заломы», «зажатки» (узлы во ржи).⁵² Если в поле находили заломы, это могло предвещать плохой урожай (В.-Л., Крупышево 1764-37). До заломов нельзя было дотрагиваться и сжинать их: «Этат залом кто сажнет, так рука балеть будеть» (В.-Л., Рудня 1721-04).

Особым разнообразием отличались обряды окончания жатвы. «В благодарство Богу» оставляли на поле «**БОРОДУ**» – несжатые колосья, которые «завивали»: завязывали «крестиком», «узелком», «бантиком»; «сплетали косой»; делали «куколку»; «скручивали». В усвячской традиции «косу» пригибали к земле и закапывали колоски. На землю кла-



ли каравай хлеба и соль (Кун., Гладыши 3283-43). «Богу кидали “на бараду”. Рожь стайть там, чи авёс паханый, кругом абажнёшь, а клачок кинешь ў пясть, вазьмёшь, завяжешь, и стайть» (В.-Л., Поречье 1741-23а). «Ну, вазьму́ть, да так и завяжутъ. Узьялком. А у зямлю тады вазьми да павярни. <...> Завара́чивають, как кукалку. А патом вазьмётъ вот так – [конец] у зямлю торнешь» (Кун., Бурщина 3284-16). «Делали “бараду” – там скру́тять каласок, ў зямлю кладу́ть» (Кун., Кузьмино 3225-35).⁵³

На участке земли под колосьями, оставленными для «бороды», выпалывали всю траву (Кун., Терехи 2495-21). В д. Мартьяново траву вытягивали «крестом», либо чертили крест на земле. «Вот [оставляешь] пястку ржи такую, штобы ана в акружнасти забиралась, завязываишь бантом навярху, узилком таким. Вот так закрутишь галовачку таким бантикам кверху и завяжешь адной петелькай. Калосья вниз, а эта навёрх. Эта счита́лась – “Богу барада”. Как кукалка. Толька пад ней вытягываишь травку, штобы был крестик виден на земле. А нет травы – так крест сде́лаишь па зямли» (Кун., Мартьяново 2535-09).

«Бороду» делали на овсяной, ржаной и льняной полосах. Исполнители так объясняют обычай оставления «бороды»: «Как, бува́ла, кинуть такой клачок, и ево завяжутъ в узелочек туды, эта штобы урожай на будущий год бу́ ба» (Кун., Бурщина 3284-16). «Эта бла́гадарства Богу – “барада” – счита́лись» (Кун., Мартьяново 2535-09). Когда завязывали «бороду», приговаривали: «Спаси́ба Богу за падмо́гу, всем добрым людям» (там же).

Последними колосками на пожинках «ВЕНЧАЛИ» СЕРП. «Сажнёшь – “пажина́еся” называ́ются – винча́ли серьп. Абма́тывали саломкай и делали бантик на краю. Эта серьп за эта, што он жал, тибé памага́л. Вот вазьмёшь с каласком саломинку, абкру́тишь и тут же завяжешь то́жа узьялочкам на краю. Ня тронешь каласок, он так и астаётъ на самом кончике. Эта всё – заканча́ния жнивы. [Приговаривали]: “Спаси́ба серьпу, што минé памо́г”, – патаму́, што ведь он памага́ет то́же» (Кун., Мартьяново 2535-09).

На меже устраивали складчину – ОБЖИНКИ (ПОЖИНКИ, ДОЖИНКИ). В усвячской традиции этот обычай назывался «играть Бороду». «Жнуть, жнуть, жнуть... Тады нямно́го астаётца – прино́сют миску яёчни, яйчки звáреные, бутылка гáрелки, закуска. Тады сабираю́тца, эта бабы дажина́ють и на́чинають песню и́грать, и ёту уже – “Бараду”. И тады выпива́ють, вот тут уже ёту закуску зьяду́ть, каласцы́ эта закапа́ють» (Кун., Бурщина 3284-16).⁵⁴

На пожинках особое место занимал ПОСЛЕДНИЙ СНОП – «Спорынья», «Бабка», «Баба Спорынья», «Аржаная Бабка», «Яровая Бабка». Сноп украшали, стремясь придать ему антропоморфный образ «Спорыньи» – главной жницы. Его обвязыва-

ли разноцветными лентами, надевали платок, подвязывали пояс, передник.⁵⁵ «Хахол Бабе сде́лають, сноп такой сде́лають, яго абвяжутъ и нясу́ть Спарынью в двор хазяину ётаму: “Батюшка-гáспадин, примай на двор эту самую жнею”. <...> Платок павя́жутъ – эта Баба Спарынья. Идётъ ана ужо в двор» (Кун., Кузьмино 3285-35). «Завязывають яго лёнтай ётай, павя́жутъ ётат сноп. Лёнтай кругом там, какие бы ленты были – зялёные или там ба рóзавыи, какие ба. Ну, и нясу́ть тады сноп. <...> И плато́чек павя́жутъ, ну сде́лають такую, как куклу, сноп ётай» (Кун., Усмынь 3286-37).

Очень важным представляется обычай вырывать колосья для последнего снопа с корнем. «Скарня вы́тянуть – ана ящё наверху, зерно-та. Яё скарня бяре́шь. <...> Эта Спарынья сарва́лыся с карня, ўсе́ лета хадила, ўсе́ полношка абжина́ла» (Кун., Кузьмино 3285-35).⁵⁶ Содержание этого обычая нашло отражение в текстах *жнивных песен* (см. подраздел «Содержание поэтических текстов календарно-обрядовых песен...», текст 73).

«Спорынью» несли домой (могли нести на голове)⁵⁷ и ставили в кут. «А тады ётат сноп абвяжутъ и пайдутъ ужо к хазяину (к хазяину ў двор), да яво [сноп] принясутъ ўже на кут. На кут, на кут. Спарынья ёта называ́етца, Спарынья. И штоб у хызьяина (ёта раньше) радийся б хлеб...» (Кун., Бурщина 3284-16).⁵⁸ Женщине, которая несла сноп, подносили горелку: «Женщина нясе́ть, станóвить ў хату. А тады гáрелкай по́ют женщину» (Кун., Кузьмино 3285-35). Сноп стоял «на куту» (в красном углу) во время застолья (В.-Л., Остavec 1725-02).

В Купуйской волости (В.-Л.) последний сноп называли «Харитоном». Его приносили домой и ставили посередине избы. Вечером устраивали застолье. Хозяин, нанимавший жниц, готовил угощение.⁵⁹ Во время застолья *плясали* вокруг «Харитона», разбрасывали сноп по полу. «Такой сноп большо́й нажнут, толстой. Принясутъ яво, пасерёд избы паставу́т на палу́. И кругом хазяин абно́сит всех жней па рю́мки. <...> Там яйшня стайт пасерёдке. Патом ётава Харитона вдребезги расстя́гають весь па палу́ – абы́чай такой. И эта припевають:

Харитон, Харитон, мой батюшка.

На печке Харитон, на крава́ти Харитон...

Раскидают всево́ яво. Тяга́ютца, махают бабы. Хазяина всево́ пастеба́ють» (В.-Л., Крупышево 1764-22).

«Принясём ётава Харитона дамо́й и пляшем кругом ётава Харитона. <...> Где абéдаим, там и пляшем. Впярёд паходишь, кругом папляшешь. Патом (напи́ужи) – там уже Харитона нет – всё сплясана, весь разбит и па всей избы́! <...> Растяга́им, пляшим да причитыва́им, да приохыва́им, да пясть с Харитона вы́тянувши раскидаем весь» (В.-Л., Колубаки 1764-12, 14).



По другим сведениям, «Спорынью» вместе с другими снопами увозили на ток: «Увóзють ésta всё ў ток. Спарынью эту вязу́ть вмéсси с хлéбам и та́гда там малóтють. Яé раздя́ють, рязвя́зывают и пуска́ють в малатилки, прамалáчивают» (Кун., Поташня 3289-60).

Прежде чем унести последний сноп с поля, жницы ГАДАЛИ.⁶⁰ Девушки гадали на замужество: кидали серп, смотрели, куда концом ляжет. «Паслédний сноп – вот, дапу́стим, уже ниву сжали, всё, – то связывают сноп (эта дявчóнки) и патóм бéрут серп за канéц, и маха́ють. Куда он палятítь – куда канцóм, туда замуж выйдешь» (В.-Л., Борок 1743-24). При этом приговаривали:

«Ставлю сноп на сто коп,
На тысячу бабак.
Туда, сноп, лятí,
Куда мне замуж итти!»

(В.-Л., Борок 1743-24).⁶¹

Женщины выясняли количество и пол будущих детей: садились на последний сноп, затем вставали и смотрели – сколько увидишь пауков, а сколько «козявок». «А на паслédний сноп сядешь – сядишь-сядишь, тады встанешь, сноп падымешь, глядишь – чи мнóга там казявак? Столька и ребят тады будет. Кали павуки там пад тым снапом – тады мálьцы, а кали казявки – тады дéўки будут» (В.-Л., Осокино 1741-23).⁶²

Во время полевых работ звучали жнивны́е песни – «Жней мои, жней», «Как летала ярая пчёлка», «На дворе не рано, солнце не высоко». Их пели по пути на поле и с поля домой, во время отдыха и «кагда начинали насыть снапы» (В.-Л., Крупышево 1764-46). «Ну, я дявчóнкой небальшэй жáла, мне тады была шесна́дцать гáдóчек, я не умела ещё. Саберу́тца женщины, и песни паю́т та́гда. Как в дярэвню иди, вот саберу́тца. Я на адной ниве жну... Свай были нивы. Вот саберу́тца разом иди дамо́й и песни паю́т» (В.-Л., Лоскатухино 1718-07). Пели после дождя – ждали, пока обсохнет рожь: «А бывáеть, более чáсть пели та́гда, кагда прайдéть дождь. Замóчить вот éту рожь, ну пакá абвэ́тритца, дождик небальшой, сабэремся ў ку́чку и паём» (В.-Л., Борок 1743-14).

Особые песни звучали на пожинках, среди них: «Слава Богу, два поля пожали», «Как на нашей нивке сегодня пожинки», «Всё лето Спорынья с нами на нивушке была», «Нива, нива, отдай мою силу» и др. Эти песни назывались «пожи́ночными» или «обжи́нскими». ⁶³ На пожинках пели также и плясовые песни: «Девятое лето мужа дома нету», «Лён мой, леночек», «На улице рамада». ⁶⁴

Жнивны́е песни различались также по видам полевых работ – существовали песни «льняны́е», ⁶⁵ «яровы́е», «аржаны́е». По словам исполнителей из д. Данченки, «яровые» и «аржаные» песни различа-

лись по своим музыкальным свойствам. «Два мати́фа – аржаны́и и еравы́и. Вот я ераву́ю пела – “Жните, жните, май жнейки”, аржанáя – тáя ешшо́ тяжéле. Ой, тяжкий [мотив] такéй! Ягó как заты́нуть адно́ слова, дак ягó зыба́ют-зыба́ют, на живо Бо́г кончúть – адно́ слова. А еравы́и – так тут сейчáс же и гáтова – и кончúли... Была вяли́кая разница. <...> Бывала, лёта, жáрка. И заты́ни где-нибудь вот там, километрав за пять, и всё слы́шна. Сильна звукавы́е такéе гáласы – аржаны́и. А еравы́е – такéи круты́и» (В.-Л., Данченки 1744-11).

✦ Посев озимой ржи

Озимую рожь начинали сеять **на первый Спас** (в этот же день праздновался и **Маккавей**),⁶⁶ предварительно освятив зерна в церкви: «Идут в Маккавей у церкву, и нясе́ть ржи́цы прысвя́тить – рожь, ячмень, гáрох, мак. <...> Кто ходит у церкву, нóсить зярно, тот бяре́ть эта зярно́ и идéть се́ить. А кто ня ходит, тот и ня се́ить. Так...» (Кун., Терехи 2495-09).⁶⁷

ПРЕСТОЛЬНЫЕ И ЗАВЕТНЫЕ ПРАЗДНИКИ

Престольные, заветные и другие годовые праздники православного календаря в местной традиции имели важное значение. Среди них – **дни памяти святых**, некоторые из **двунадесятых и богородичных праздников**. С событийной стороны эти праздники существенно различались. Так, в «заветные» дни совершался крестный ход («носили иконы»); в других случаях главным «событием» была ярмарка-гулянье.

ЯРМАРКИ («ярмалки», «ярманки», «кирмаши») устраивались в разных деревнях прихода, причем порядок их проведения был строго определен.⁶⁸ «Раньше были ярмалки. У нас у Белáвине был ярмалак бальшэй ў Пятро́, ў Иван, ў Пáвил. Зимой была Михай́ла тут у нас – была в Гáрадцы́ ярмалык. Ў Пухно́ви – Багáродицу. У Маккавей тоже был ярмалык – сабира́ютца люди» (Кун., Беладино 2430-02). «Наши ярмарки были – Ива́нав день и Пакро́в. А так мы хадíли: самая первая ярмарка была в Вазнясэ́ння, хадíли в Барáницы, в Троицу хадíли в Баро́к, Тихвинская – дивя́тава [июля] – в Сопки. Троица, анá ни в числе бывáить, хадíли в Баро́к, там церкву (ярмарки были там, где церкву была). <...> Вот осенью у нас Пакро́в, а патóм даже не знаю. В Барку́ был Аляксáндрав день в сентяб́ре, на Сопках двадцать васьмо́ва августа – ésta Успéнье. ésta все ярмарки наши» (Кун., Назимово 2564-01).⁶⁹

На ярмарки съезжались жители со всей округи, шла торговля. «На ярманки хадíли. Гуляли, да магáзины были кру́гом. Пажáлуста, падхадí, што угóдна бяри́. Кру́гом ларьки такéи панаéдут. Всиво́ бýла вволю» (Кун., Петухи 2559-17). «...Лаўки ста-



ят абшитыи ётым. Панавезу́ть ґастинцев ўсяких» (Кун., Белавино 2430-02).

Парни и девушки собирались группами, гуляли вдоль улицы, *играли в гармонь, пели*: «Выходють на даро́гу – [народу] видима-нивидима! Может такая калонна – и на всю дярэвню, может быть и больше. И идут сваим кампаніям. В ґармонь иґрають, танцують, песни разные...» (Кун., Ольховец 2481-10). «Уже йдеш и сабираешся, знаешь, что ярмалык. И тады ґуляим папарна, девка адна за адный вот так вот в пару ґуляит. Тады парни падайдут – с парнем девушки ґуляють» (Кун., Белавино 2430-02).

Ярмарочное гулянье могло предваряться посещением церковной службы. «Тут же деревня ни была в Белавине, а только жильцы три было. Тут церква была бальшая. Вот, была, люди в церкви пасидят, а тады выйдуть с церквы, на улице пасидят. Тады сабирайтся ярмалык, народу мноґа-мноґа, и ґуляють» (Кун., Белавино 2430-02).

Парни из разных деревень, встретившись на деревенской улице, могли затеять драку, бились кольями. «Все равно драки были. К ве́черу парни на́чинають шуметь и с ко́льем наситца» (Кун., Жижица 2402-11). Готовясь к драке, парни «ломались» – исполняли пляску особого, «боевого» характера. «Ламались – свиво́ було... Идут адін пиряд адным, песни пають» (Кун., Ольховец 2481-10). «Называлась – ламаютца. С пляскай, с дробкай адін перид адним, перид ґармошкой. Ғармонь иґраить, а малы́цы иду́ть и пляшуть. <...> А тада́ к ве́черу и дра́тца на́чинають» (Кун., Жижица 2402-11).⁷⁰

КРЕСТНЫЙ ХОД. В Куньинском районе одним из наиболее почитаемых праздников был день святого **Николая**. По домам носили икону Николая чудотворца: жители деревни и священник заходили в каждую избу, хозяева встречали и угощали пришедших. Затем процессия отправлялась на ржаное поле, где устраивали молебен. В д. Иваново совершали этот обычай «по завету», чтобы уберечь посевы от града. «А ў нас на Ивановке всегда, как Никольский день (весенний), то значить бальшая икона – Никола чудатворец – насили в каждый дом. У доме уже стол убран. На столе стайть буханка хлеба, ляжать яйчки, папу падарки – кто там ржи решётце, вынесуть ему... А патом знясуть [икону], штобы ґрадам хлеб не пабила, [в то поле], где рожь. Малёбины там. Вся дярэвня сабираетца. Хошь ка мне заходють – ўсе саседи ка мне в дом заходють, батюшка. Я к ним захажу, ани ка мне, ў каждый дом» (Кун., Гладыши 3283-40). Рассказчица упомянула и о том, что в других деревнях на Николу могли носить и другие иконы. «Вот, на Николу где как – где “Божью Матерь” насили, где и “Спасителя” насили. А у нас на Иваново насили “Николу”» (там же).

Среди других заветных праздников, связанных с переносом иконы, – **день Владимирской иконы Бо-**

жьей Матери, Иванов день, день Петра и Павла, Маккавей, «Пречистая» (Рождество Богородицы).⁷¹

«А там “Божью Матерь” носють, а там и “Спасителя”. Носють па пасёлкам. Уезжайть, примёрна, ў какой день: хто на Владимірскую, хто на Павла, хто на Ивана. Служили малёбин, штобы ни были ґрадабойныи ґоды. Вот на поля ўнасили» (Кун., Гладыши 3283-40). «Ўроди атбила када-та ґрадым ўсей хлеб. И сделали э́тат праздник – э́тат Маккавей. Штоб ни рабóтать, празнывать. Приязжайть поп, с ико́ным пайдуть у церкву туды. Народ встрячайть, нясуть народ иконы аттудавя. Упускаим мы каров на по́жно, <...> и вот поп ходит круґом, иконы нясуть, и поп служить» (Кун., Кожино 2431-18).

Жительница д. Голубево прокомментировала свой рассказ о заветном празднике следующим образом. «Бывала, малёбны служуть. Служили малёбин, и поп ґаварить: “Вот и туча заходить”, – и агромная ґрадина иму в лоб – хлоп! Так што э́та трудна вымалить и тижилó атаґнать» (Кун., Голубево 2563-23).

В д. Гладыши в день Петра и Павла священник обходил дома, затем служил молебен на перекрестке около кладбища – в данном случае «завет» был связан с несчастным случаем, произошедшим в деревне на толоках. «У нас была призната насить икону – “Николу”. Бяруть – бальшая икона. Поп хадил. И значить, с тым папом иду́ть, пають малитвы. В каждый дом приносят икону и у тебе служуть малёбны. [Завет дали], кагда́ у Ғладыших парня убилла (лет адинадцеть), как раз на Павла [Петр и Павел], а на Павла были талака... И вот за кладбищем у нас там крястки назывались, и ани сюда привазили папа. И поп служил малёбны. Каждый раз икону вынасили пад крястки – не то што в дом, а на землю на эту вот. Патаму, што они так, ґладовцы, решили» (Кун., Гладыши 3283-40).

Иной характер празднования заветного праздника имеет обычай **ПОЧИТАНИЯ СЯТОГО КЛЮЧА**, связанный с преданием об иконе – «Пя́тенке». «Там абразавалась эта икона на дереве – Божья Матерь ў таким вясе́лам виде. <...> И вот на кладбище стайла такая церкавка, и там ключик был, радник такой. И в тым храме ўсеґда шло служение – “Пя́тенка” называлась. Из ґода в ґод **десятая пятница с Пасхи**. Патом папов не стала, так женщины старые, ґрадатные, читали книґу, пели, ско́лька знали. А “Пя́тенка” эта стайла как бы у меня в доме, у верующей» (Кун., Гладыши 3283-40). Вода в ключе считалась целебной. «И на э́там радни́чку брали воду. Раньше-та он святил воду (кагда́ был батюшка), а так патом уже эта несвящёную брали яе, но всё так принасили, што ат всяких балезней» (там же).

Среди жителей Морозовской волости (Кун.) было принято ходить в поле к **СЯТОМУ КАМ-**



НЮ (дата, к которой приурочен обычай, не установлена). «Где-та ётат каминь был, ну си́час он уж врос в зямлю. А сразу у нивó была двина́дцать присту́паў, а тяпéрь адна́ присту́пка аста́лася. А каминь ляжи́ть, у камня там такая низина́чка, вси́гда там вада́ де́ржитца. Такéй большу́нный-большу́нный ляжи́ть, страшный...» (Кун., Мартьяново 2535-09). Приходящие к камню приносили «дары» – цветы, деньги, яички;⁷² мылись «святой» водой, брали ее для питья. «Быва́ла, туда хóдят, приходи́ть. Ну, как святы́й он был, называли так ево́. <...> Ну, кто, бы́ло, перехре́ститца, памóлитца. Кто цветок какой палóжить, и денежки кидали – ну, пять капéек, де́сить капéек, кто ско́лька кидал. <...> Быва́ла, кто памы́итца вадо́й ётай, кто папы́ёт – кто што...» (Кун., Мартьяново 2535-09).

ОККАЗИОНАЛЬНЫЕ ОБРЯДЫ

Среди обрядов, совершаемых «по случаю», в местной традиции зафиксированы ритуалы-обереги, связанные с тем или иным календарным периодом. Один из них был приурочен к зимнему сезону

и выступал в качестве ЗАЩИТЫ ОТ СИЛЬНЫХ МОРОЗОВ. «В марóзы лысых с́читали, пляши́вых. Вот двяна́дцать пляши́вых сабе́ришь, сасчита́ишь и тагда́ их – в карабо́к и в печку. Имя [называли]: тот пляши́вый, тот пляши́вый... Двяна́дцать надо сас́чита́ть, и как бу́дта ево́ кладёшь – спи́чку кладёшь – в карабо́к и – в пе́чку, штоб палéгчил марóз» (Кун., Голубево 2563-23).

Уберечься от болей в спине в преддверьи будущей жатвы можно было в ДЕНЬ ПЕРВОГО ВЕСЕННЕГО ГРОМА. «Загря́мить – и куля́тца на́да. Ёта вясно́й. Первый раз ѓром услышишь, и на́да перекули́тца че́рез спи́ну. Ёта тоже, штоб спи́на ни балéла» (Кун., Рябово 2535-38). По другой трактовке, кувыркание на первый гром могло совершаться для того, «штоб грому ни бая́тьца» (там же).

С событиями жизненного цикла был связан обычай «ОДАРИВАНИЯ» ИКОНЫ: «Быва́ла, в церкви... Так гаваря́ть, што вот девушка до́лга заму́ж не выхо́дит, вот ана́ де́лаить вот такую пи́ляну. Ѓде распя́тие Спасителя – принясе́ть и павéсить. И тот го́д ана́ вы́идеть заму́ж» (Кун., Гладыши 3283-40).

¹ Также: Кун., Гуляево 2440-07.
² Об обходах со «звездой»: Кун., Встеселово 2488-10.
³ О детских обходах: Кун., Рябово 2535-36.
⁴ Например, Кун., Ластовка 2491-10.
⁵ Также: Кун., Усмынь 3286-35.
⁶ О ряженных см. также: Кун., Булавкино 2487-19; Быково 2493-21; Курово 2484-03; Ольховец 2481-01; Степанцево 2495-02; Терехи 2496-09.
⁷ Большой набор ритуальных «шуток» молодежи (в основном, девушек) был приурочен к периоду супрядок.
⁸ Например, В.-Л., Борок 1743-06; Кун., Терехи 2496-09.
⁹ Также: Кун., Боровка 3290-19; Курилово 2487-08; Рябово 2535-36.
¹⁰ В Морозовской волости (Кун.) зафиксирован интересный вариант гадания, близкий по характеру действий к подблюдным (см. выше – описание гадания «трясти гребёнки»).
¹¹ Также: Кун., Терехи 2496-09.
¹² Также: Кун., Курово 2483-15.
¹³ Также: В.-Л., Рудня 1720-11.
¹⁴ Также: В.-Л., Крупышево 1764-31; Рудня 1720-15.
¹⁵ Также: Кун., Гладыши 3283-59.
¹⁶ Катания на лошадях были приурочены так же к Михайлову дню: «Осенью, в ноябрé, быва́ет Михáйлав день. Када́ первый лядо́к, на́чина́ить замерза́ть о́зера – вот, быва́ла, нас тоже вóзят. <...> Па о́зере, то́лько ётат лёд абла́мываетца, как лошадь б́яжить» (Кун., Куркино 2536-12).
¹⁷ Отмеченная здесь и выше устойчивая связь масленичных обычаев с процессом выращивания льна легла в основу некоторых примет. Так, день для посева льна выбирали на масленичной неделе – какой из дней «хороший», в тот и будут сеять лен (Кун., Петухи 2559-17).
¹⁸ О катаниях в «Кривой понедельник» см. выше.
¹⁹ Также: Кун., Назимово 2564-01; Рябово 2535-38.

²⁰ Кун., Задорожье 3285-33.
²¹ В одном из комментариев к «весенним» песням указано, что их начинают петь с Пасхи: «Ну, вясно́й ёта паю́ть ишше́, как вясна́ на́чина́етца, где-нибу́дь вот с Пасхи на́чина́ють» (Кун., Усмынь 3285-33).
²² О катании яиц см. также: Кун., Ольховец 2481-06.
²³ Также: В.-Л., Остаец 1724-09; Кун., Савченки 2496-22, 2496-24.
²⁴ О действиях с вербой: В.-Л., Борок 1743-24; Рудня 1720-21; Кун., Кладово 2491-01; Ластовка 2491-12.
²⁵ Зафиксированы в Крестовской волости Куньинского района.
²⁶ С названием обычая соотносится текст егорьевской песни: «Я, молодёнка, рас топчу».
²⁷ Крестовская, Морозовская волости Куньинского района.
²⁸ Пореченская волость Великолукского района.
²⁹ Кун., Быково 2494-02; Куркино 2536-12.
³⁰ Кун., Затурщина 3289-91.
³¹ В д. Терехи (Кун.) этот обычай был приурочен к Троице (2496-09).
³² Кун., Голубево 2563-23; Мартьяново 2535-16; Назимово 2564-01.
³³ Кун., Ольховец 2481-10.
³⁴ Также: Кун., Кладово 2490-23.
³⁵ Аналогичный обычай (подкатывать яйца под коров) в местной традиции мог быть приурочен к Егорию.
³⁶ По далеким воспоминаниям одной из рассказчиц, этот праздник назывался «Иван-головорез» (или «гала-рез»), поскольку на иконе святой изображен с «отрезанной» головой. В этот день особым образом повязывали платки и пели «поку́тные» (нерадостные) песни (Кун., Курилово 2487-04, рассказчица родом из д. Широни Куньинского района).
³⁷ Также: В.-Л., Осокино 1741-18; Рудня 1721-02.
³⁸ Например, В.-Л., Борок 1743-24.
³⁹ Также: Кун., Лазарево 2489-13; Терехи 2495-09.



- 40 Нередко возжигание костров было приурочено к Петрову дню (Кун., Горка 2482-08; Ольховец 2481-06; Плохново 2428-09).
- 41 В.-Л., Курова Гора 1821-42; Кун., Гладыши 3283-35, 39.
- 42 Например, В.-Л., Данченки 1743-27; Рудня 1721-02.
- 43 Кун., Боровые 3283-27.
- 44 После сожжения костра.
- 45 О пении песен в Иванов день см.: В.-Л., Лоскатухино 1718-03; Осокино 1741-16; Рудня 1721-02.
- 46 Например, В.-Л., Костелево 1720-08; Курова Гора 1822-02; Филиппково 1819-06; Царёво 1817-37; Кун., Гладыши 3283-55.
- 47 Кун., Гладыши 3283-55.
- 48 Также: В.-Л., Осокино 1741-25.
- 49 Выше указывалось, что на толоках звучали также и иванские обрядовые песни.
- 50 В.-Л., Костелево 1720-08.
- 51 Также: В.-Л., Крупышево 1764-44; Кун., Встеселово 2490-05; Курово 2484-03; Терехи 2496-09; Фёдориха 2492-18.
- 52 В.-Л., Крупышево 1764-37; Рудня 1721-04; Кун., Кладово 2490-23.
- 53 Также: Кун., Булавкино 2488-03; Курово 2484-03.
- 54 Также: Кун., Терехи 2495-21.
- 55 Кун., Хухово 3283-06.
- 56 Также: Кун., Поташня 3289-60.
- 57 Кун., Терехи 2495-21.
- 58 О последнем снопе: В.-Л., Остavec 1725-02; Кун., Бурщина 3284-16; Починки 2386-64.
- 59 В.-Л., Крупышево 1764-33; Остavec 1725-02.
- 60 Обычай гадать на первом (ржаном) снопе зафиксирован в д. Борок (В.-Л., 1743-24).
- 61 Также: В.-Л., Крупышево 1764-44; Поречье 1741-23а.
- 62 Также: В.-Л., Поречье 1741-23а; Кун., Курово 2484-03.
- 63 В.-Л., Рудня 1721-04; Кун., Лазарево 2489-13.
- 64 В.-Л., Крупышево 1764-44; Хребтово 1714-20; Кун., Встеселово 2488-10; Горка 2482-11; Ольховец 2481-03.
- 65 Кун., Булавкино 2487-19.
- 66 Кун., Куркино 2536-12.
- 67 С днем Маккавея связан также приговор: «Маккавей, каѣашок завей!» (Кун., Терехи 2495-09).
- 68 Кун., Булавкино 2488-01; Гладыши 3283-35; Ольховец 2481-10.
- 69 Речь идет о следующих датах православного календаря: Иоанн-Креститель – 24 июня; Тихвинская икона Божьей Матери – 26 июня; Петр и Павел – 29 июня; Маккавей – 1 августа; Успение – 15 августа; Александр – 30 августа; Покров – 1 октября; Михаил Архангел – 8 ноября (даты даны по старому стилю).
- 70 Также: Кун., Беладино 2430-02; Рябово 2535-38.
- 71 Кун., Дубровка 3289-05.
- 72 Кун., Рябово 2536-11.





Раздел 3 КАЛЕНДАРНО-ОБРЯДОВЫЙ ФОЛЬКЛОР

ОБРАЗЦЫ НАПЕВОВ И ТЕКСТОВ КАЛЕНДАРНО-ОБРЯДОВЫХ ПЕСЕН

КОЛЯДКИ

№ 1 (с данным напевом исполняется текст 3)

♩=152

д. Комша, Великолукский р-н, 1731-08

Кы - ля - да́ - Кы - ля - да́, приш - ла Кы - ля - да́ на - ка - ну - не Ра - жест - ва́. Мы ха -
дї - ли, мы ис - ка - ли Кы - ля - дү́ - Кы - ля - дү́ па всем два - ра́м, пе - ря - у́ - лаџ - кам.

Кыляда-Кыляда,
Пришла Кыляда
Накануне Ражества.
Мы хадїли, мы искали
Кылядү-Кылядү
Па всем дварам,
Перяулаџкам.
Нашли Кылядү
У Пятрөвом двару.
Пятрөвый двор –
Железный тын,

Пасредї дварá –
Три терима:
У в адным тирямү –
Месиц-батюшка,
Во втарым тирямү –
Красна солнушка,
А в третьем тирямү –
Ѵасты звѣздушки,
Ѵасты звѣздушки,
Наши детушки.

Исп.: Шлюева М. С., 1910 г. р. Зап.: Лобкова Г. В., 24.01.1984. Расп.: Валевская Е. А. Напев транспонирован на октаву вверх. Исполняли во время зимних обходов дворов: «Хозяева зовут у хату, угощают – вот, как на Паску». Данный образец ранее опубликован: ППЗ. С. 41. № 18.

№ 2 (с данным напевом исполняется текст 1)

♩=100

д. Борок, Великолукский р-н, 1743-05

Паш - ла́ Кы - ля - да́ пы ля - дү́, рас - сы - па́ - я кы - ля - дү́ да к Ку - ли́ - не
пад ак - нó. А Ку - ли́ - на даб - ра́, ей яб - лыч - кыв да - ла.

Пашла́ Кыляда́ пы лядү,¹
Рассыпая кылядү,
Да к Кулине пад акно.
А Кулина дабра́,
Ей яблычкыв дала.

Пашла́ Кыляда́ пы лядү,
Рассыпая кылядү,
Да к Моте пад акно.
А Мотя дабра́,
Ёй платочек дала.



Пашла Кыляда пы ляду,
 Рассыпая кыляду,
 Да к Нины пад акно.
 А Нина дабра,
 Ей сала дала.

Пашла Кыляда пы ляду,
 Рассыпая кыляду,
 К Рыбачихе пад акно.
 А Рыбачиха дабра,
 Ёй ничо́х ни дала.

Исп.: Савченко А. С., 1899 г. р. Зап.: Шишкова О. В., 30.01.1985. Расп.: Вальская Е. А. Исполняли во время зимних обходов дворов: «Думаешь – у каго што больше есь?.. Так и сабираешь. И вот падряд пы дярэвне, бывало, мама поёт па своей дярэвне, к ка́ждому, к ка́ждому. Хто там платок дал, хто яблыкыв, хто пирог, хто што... А хто ничаво́ ни дал. Вот так бывало. Идѣть нидаво́льная Кыляда – а эта не дала ничаво́». Данный образец ранее опубликован: ППЗ. С. 40–41. № 17.

¹ «По ляду» – по льду.

№ 3 (с данным напевом исполняется текст 2)

$\text{♩} = 136$ д. Заовражье, Куньинский р-н, 3290-12

Ма - ла - дэй хлоп - чик у - ска - чийу на сно́п - чик,

а вы, лю - ди, зна́й - тя, пы ка - пё - ич - ки да́й - тя!

Маладэй хлопчик
 Ускачйу на сно́пчик,
 А вы, люди, зна́йтя,
 Пы капейчки да́йтя!

Исп.: Лебедева М. С., 1917 г. р. Зап.: Воронцов Б. В., 16.09.1991. Расп.: Толстикова Ю. Ю.

ПОДБЛЮДНЫЕ ПЕСНИ

№ 4 (с вариантами данного напева исполняются тексты 4–6, 8–12)

$\text{♩} = 184$ д. Андроново, Куньинский р-н, 3288-42

Вя - но́ - чек мой зя - лё - нень - кий, и вя - вьё.

Ка - му́ вьй - мет - ца, та - му́ лут - ше та - го́, и вя - вьё.

Вяно́чек мой зялёненький, и вя-вьё. Каму́ вьйметца, таму лутше таго́, и вя-вьё (к замужеству).	Краватушка тясóвья, и вя-вьё. Каму́ вьйметца, таму лутше таго́, и вя-вьё (к болезни).
Га́рошик мой зялёненький, и вя-вьё. Чиё вьйметца, таму лутше таго́, и вя-вьё (к слезам).	Идѣт Христос па улице, и вя-вьё. Каму́ вьйметца, таму лутше таго́, и вя-вьё (хорошая).
Падуше́чка пухóвья, и вя-вьё. Каму́ вьйметца, таму лутше таго́, и вя-вьё (к болезни).	Идѣт дристу́н па улице, и вя-вьё. Каму́ вьйметца, таму лутше таго́, и вя-вьё (плохая).
Аве́фуска шакла́тыя, ¹ и вя-вьё, На пе́фуще ² выля́лыся, и вя-вьё. Каму́ вьйметца, таму лутше таго́, и вя-вьё (к богатству).	Идѣт свинья па улице, и вя-вьё, Каму́ свинья даста́нитца, и вя-вьё? Каму́ вьйметца, таму лутше таго́, и вя-вьё (плохая).

Исп.: Соколова М. М., 1920 г. р. Зап.: Силина Н. В., 19.09.1991. Расп.: Парадовская И. В. Исполняли во время святочных подблюдных гаданий.

¹ «Шакла́тыя» – косматая, с длинной шерстью.

² «Печи́ще» – остатки развалившейся печи (В. Даль).



МАСЛЕНИЧНЫЕ ПЕСНИ

№ 5 (с вариантами данного напева исполняются тексты 13–29)

♩=104

д. Захарово, Великолукский р-н, 1705-46а

Вы - ха - дй, И - ван, на гор - ку, всё(й) на
гор - ку, лё - ли, всё(й) на гор - ку.

Выхадй, Иван, на горку,
Всё(й) на горку, лёли, всё(й) на горку.

Вывадй, Иван, сваю жёнку,
Сваю жёнку, лёли, сваю жёнку.

Харошея – мы пахвалим,
Мы пахвалим, лёли, мы пахвалим.

А дряннйя – мы пахаём,
Мы пахаём, лёли, мы пахаём.

Штоб на горышку ни хадйла,
Ни хадйла, лёли, ни хадйла.

Штоб сабак наших не дражнйла,
Не дражнйла, лёли, не дражнйла.

Ребят наших не смяшйла,
Не смяшйла, лёли, не смяшйла.

Исп.: Скобцова Г. Ф., 1929 г. р., Кувшинова М. И., 1904 г. р., Шевелёва И. Г., 1927 г. р., Преснякова П. К., 1905 г. р., Корникова Е. М., 1903 г. р., Тюлева В. П., 1925 г. р. Зап.: Мехнецов А. М., 28.01.1985. Расш.: Шишкова О. В. Напев транспонирован на полтона вниз. Пятая строфа восстановлена по записи текста с пересказа. Исполняли на Масленицу: «Пели на второй, на третий [день], када саберимся и начинаем, ўсю няделю на гару выходим... Сгаворимся, на улицу выйдем, гейнем там на гарушки... Ездили адін к аннамў в гости, на лашадях катались с песням, веселля было». Данный образец ранее опубликован: ППЗ. С. 49–50. № 39.

ВОЛОЧЕБНЫЕ ПЕСНИ

№ 6 (с вариантами данного напева исполняются тексты 30–33)

♩=108

д. Борки, Великолукский р-н, 1703а-10

Ня шу - м(ы) шу - мит, ня гром гре-мит, Хрис - тос вас - крес, сын Бо - жа!

Ня шум(ы) шумит, ня гром гремит,
Христос воскрес, Сын Божя!¹
Идут(ы)-бредут валыннич(ы)ки,
К чейму двару? – К хазяйскому.
Хазяйнушка, наш баринушка,
Устан(и)-праснись, в акно аглянись.
В твайм гумне раса пала,
Раса пала, церквя стала.
Как в той церквй шесть праз(и)ничкаў.
Первай праздник – Христó воскресенья,
Христó воскресенья яйчки катала,
Яйчки катала, Криста вспоминала.
Втарой праздник – Ягорья святоя,

Ягорья святоя каров выганяла.
Третий праздник – Микола святая,
Микола святая авсы засекала.
Чатвёртый праздник – Барис святой,
Барис святой яйчно варит,
Яйчно варит, коней пасёт.
[Пятый праздник – Троица святая],
Троица святая каров венчала.
Шастой праздник – [В]знясёння святоя,
Святоя Взнясёння блины пяклó,
Блины пяклй, Криста абували,
Криста абували, на небо [о]тпавляли.

Исп.: Шлюева З. С., 1909 г. р. Зап.: Мехнецов А. М., 24.01.1985. Расш.: Вавельская Е. А. Напев транспонирован на октаву вверх. Порядок строк отредактирован. Данный образец ранее опубликован: ППЗ. С. 99. № 109.

¹ Припев исполняется после каждой строки.



ЕГОРЬЕВСКАЯ

№ 7 (с данным напевом исполняется текст 34)

♩=124

д. Боровка, Куньинский р-н, 3290-24



...2.Траў - ку - му - раў - ку вы - тып - ёу, вы - тып - ёу, вы - тып - ёу.

А я, маладёнка, рас тапёу,
Рас тапёу, рас тапёу.Варанёга коня выпышшу,¹
Выпышшу, выпышшу.Траўку-мураўку вытыпёу,
Вытыпёу, вытыпёу.

Исп.: Лебедева М. С., 1917 г. р. Зап.: Воронцов Б. В., 16.09.1991. Расп.: Григорьева О. В., Толстикова Ю. Ю. Исполняется при обходе скота в Егорьев день: «Сделаем яйшницы, вокруг ската када идём и яйшницу ёту нисём на скаварадё пряма».

¹ «Выпышшу» – выпущу.

ИВАНСКИЕ, ТОЛОЧНЫЕ ПЕСНИ

№ 8 (с вариантами данного напева исполняются тексты 35–39, 60, 43, 47, 48, 52)

♩=80

д. Осокино, Великолукский р-н, 1741-19



Я - го - р(ы)-ка, Я - го - рка, ха - дї к нам на гор - ку!

Ягór(ы)ка, Ягórка,
Хадї к нам на горку!Ах(ы), пёрвая ведьма
Карóв закликаёт.Будим мы сидёти,
Будим мы сидёти.¹Другая жо ведьма
Малóки атбираёт,

Три вёд(и)мы стерёчи.

А т(э)рётія ведьма
Спары ванимаёт.

Исп.: Журавлёва М. Б., 1893 г. р., Максимова М. М., 1901 г. р., Полистик В. Е., 1910 г. р. Зап.: Шишкова О. В., 28.01.1985. Расп.: Лобкова Г. В. Исполняли в Иванов день: «...кастёр гарёл. Или раньше был шест такой, на шастё было калясо, вот калясо это зажигали, и калясо гарело. И пели песни там на гарё». Данный образец ранее опубликован: ППЗ. С. 127–128. № 130.

¹ Далее каждая строка повторяется.

№ 9 (с вариантами данного напева исполняются тексты 35, 37, 46, 47, 55, 56)

♩=108

д. Гладыши, Куньинский р-н, 3283-53



А И - ван ды Марь - я, ны га - рё, ны га - рё Ку - пал - ля.



А И - ва - н(ы) Марь - ю кли - чить: - Ха - дї, Ма... ха - дї, Марь - я, на Гор - ку.

А Иван ды Марья,¹
Ны гарё, ны гарё Купалля.Хадї, Марья, на гóрку
В нóвью, в нóвью камóрку.А Ивån(ы) Марью кличїть:
– Хадї, Ма... хадї, Марья, на гóрку.

Исп.: Базылева З. М., 1919 г. р. Зап.: Шишкова О. В., 12.09.1991. Расп.: Попок Е. Л., Толстикова Ю. Ю. Исполняется на Иванов день.

¹ «Марья» произносится как «Мáрьга».



№ 10 (с вариантами данного напева исполняются тексты 41, 42, 50, 53, 57, 59)

♩=50

д. Остavec, Великолукский р-н, 1725-01

У вы ржи на мя - жи ка - лё - сы скри - пят,
за ря - ко - й(и) шэ - ра - кой лю - ди га - ва - рят.

У вы ржи на мяжи калёсы скрипят,
За рякой(и) шэракой люди гаварят:
– Как ба хто рёчен(и)ку да и перешёу,
Как(ы) ба хто девушку перевёу?
Перейшёу рёченьку Мишут(ы)ка,
Перевёл(ы) девушку Валентин(ы)ку.

Перевёв(ы)ша и он ей гаварил:
– Ты ради санавей, как(ы) я сам.
Ты ради санавей, как(ы) я сам,
А ради дачарей, как(ы) ты сама.
Сынавей будем мы(и) грамат(ы) учить,
Дачарей(и) будем мы замыж отдавать.

Исп.: Клокова М. В., 1909 г. р. Зап.: Теплова И. Б., 03.02.1985. Расп.: Лобкова Г. В. Напев транспонирован на 3,5 тона вверх. Исполняется на толоках. Первая строка приводится по повторной записи: 1725-02. Данный образец ранее опубликован: ППЗ. С. 165–166. № 181.

№ 11 (с вариантами данного напева исполняются тексты 41, 54)

♩=92

д. Зайцы, Великолукский р-н, 1691-05, 06

Как на го - ру - ш(ы) - ки, на га - - - -
ры. На га - - - - ры... на вы -
со - - - - кы - - - - ю, на кру - - - - той.

Как на го́руш(ы)ки, на га́ры.
На га́ры...
На высóкью, на крутой.
На крутой...
Маладэц(ы) зёл(и)я капáеть.
Капáеть...
Ён(ы) сам(ы) ягó ня з(ы)наёт.
Ня знаёт...
В рóдной ма́мен(и)ки пытаёт.
Пытаёт...
– Ах ты, мат(и) мая, ма́мен(и)ка,
Ма́мен(и)ка...
Да (й)и што ш(ы) ёта за зёл(и)я,
За зёл(и)я...
Што(й) за бéлья карén(и)я?

Карén(и)я...
– Ай, да детя ли маё, дётет(ы)ка,
Дётет(ы)ка...
Ёта зёл(и)я ўсё – бяздёл(и)я,
Бяздёл(и)я...
Всё(й) дявóч(ы)кыя крысатá.
Крысатá...
Маладэц(ы)кыя сухатá.
Сухатá...
Сúшить-кру́шит(и) жа (а)мóлыдца.
Мóлыдца...
Всё(й) бяз буйныва без(ы) вят(ы)ра,
Без(ы) вят(ы)ра...
Ай, бяз час(ы)гыя без(ы) даж(ы)дя,
Без(ы) даж(ы)дя...
Всё(й) бяз тэп(ы)лай жа сол(ы)нуш(ы)ки.



Исп.: Мозалёва М. Г., 1916 г. р. Зап.: Мехнецов А. М., 28.01.1985. Расш.: Лобкова Г. В. Запись выполнена способом наложения исполнения на одноголосную запись от той же певицы. В расшифровке были учтены два варианта записи: первые две строфы по 1691-06, далее по 1691-05. Текст 15 строфы приводится по варианту записи от той же исполнительницы (1747-12). Исполняется на толоках: «Мы разбиваем навоз на поля артелёй, и песни – на всю мощь!» Данный образец ранее опубликован: ППЗ. С. 164–165. № 179.

№ 12 (с данным напевом исполняется текст 45)

$\text{♩} = 80$ д. Осокино, Великолукский р-н, 1741-15

Ся - во - дни Ку - паль - ня, зав - тра И - ван, зав - тра Йван.

Сявóдни Купальня, завтра Иван,
Завтра Йван.

Да бóдет лиха, мáльцы, вам,
Мáльцы, вам.

Да бóдет лиха лихóя,
Лихóя.

Пагóнити кошек у пóля,
У пóля.

Кошки на ёлку скакали,
Скакали.

А мáльцы на дéвак брихáли,
Брихáли.

Лезьте, кошки, з ёлки далóй,
З ёлки далóй.

Да будем, дéўки, дайти,
Дайти.

Да будем мáльцев пайти,
Пайти.

Исп.: Журавлёва М. Б., 1893 г. р., Максимова М. М., 1901 г. р., Полистик В. Е., 1910 г. р. Зап.: Шишкова О. В., 28.01.1985. Расш.: Лобкова Г. В. Напев транспонирован на 2,5 тона вверх. Исполняется в Иванов день. Данный образец ранее опубликован: ППЗ. С. 149–150. № 160.

№ 13 (с вариантами данного напева исполняются тексты 40, 49, 58)

$\text{♩} = 132$ д. Никулино, Великолукский р-н, 1695-10

Што в по-ле дым, што в по-ле дым, трас-тьё га - рить, трас - тьё га - рить.

Што в поле дым,
Што в поле дым, трасцьё гарить,
трасцьё гарить.

Трасцьё гарить,
Трасцьё гарить, зверьё вйить,
зверьё вйить.¹

[Зверьё вйить], пить-есть хóчить.
– Зьешь ты, зьярьё, свёкра майгó.
Спей ты, зьярьё, свякрóу лютó.
Зьешь ты свёкра, дрóвы секя.
Спейте свякрóу, блины пека.

Исп.: Лесникова Н. М., 1906 г. р., Сербулина В. Т., 1899 г. р. Зап.: Мехнецов А. М., 30.01.1985. Расш.: Лобкова Г. В. Исполняется на толоки: «Ёта талóчная, эта у Пятрóўки... Как вóзють навоз, тады эта йграють. <...> Мы навоз разбиваем, вóзють навоз, а мы песни йграём. И дамóу ишёўши играём». Данный образец ранее опубликован: ППЗ. С. 159–160. № 172.

¹ Последующие строфы имеют аналогичную композицию.

№ 14 (с данным напевом исполняется текст 51)

$\text{♩} = 112$ д. Андроново, Куньинский р-н, 3287-100

Їе - й(и) ё - та лё - н(ы) пад ба - лó - там, чей ё - та лён?

Їей(и) ёта лён(ы) пад балóтам,
Їей ёта лён?

Зарос травой, ня пóлытый,
Зарос травой?¹

Ивáнов(ы) лён(ы) [пад балóтам]
Зарос травой, [ня пóлытый].
Ягó жанá лянйвья,
Ни палóла, лянйлыся.



Исп.: Курманова М. С., 1916 г. р. Зап.: Силина Н. В., 17.09.1991. Расш.: Попок Е. Л., Толстикова Ю. Ю. Исполняется в Иванов день.

¹ Последующие строфы имеют аналогичную композицию.

ЖНИВНЫЕ ПЕСНИ

№ 15 (с вариантами данного напева исполняются тексты 61–64, 69–71)

♩=64-68

д. Никулино, Великолукский р-н, 1696-01

Ай, жне - и ма - - - и, жне - - - и,

жне - и да - ра - гй - и, а - ё, а - ё, о - ё!

Ай, жнеи маі, жнеи,
Жнеи дарагіи,
А-ё, а-ё, о-ё!

Па мэсцу жали,
Сярпы растеряли,
А-ё, о-ё, о-ё!¹

Маленький харёчик,
Саці мой сярпóчик,

Сярпы растеряли,
Спины забалели,

А мой татка чўеть,
Банюшку гатўеть,
Банюшку гатўеть,
Берёзинку гбаить,²
Берёзинку гбаить,
Вёнечки ломаеть,
Вёнечки ломаеть,
Маю спинку парить.

Исп.: Лесникова Н. М., 1906 г. р. Зап.: Мехнецов А. М., 30.01.1985. Расш.: Мехнецов А. М. Исполняется на жатве. Данный образец ранее опубликован: ППЗ. С. 232–233. № 347.

¹ Припевный возглас исполняется в конце каждой строфы.

² «Гбаить» – гнёт, сгибает.

№ 16 (с вариантами данного напева исполняются тексты 61–64, 67–70)

♩=60

д. Борок, Великолукский р-н, 1696-04

Ва - ле - та - - ла пчёл - - - ка

с-за сй - не - ва мо - ря, ой, с-за мо - - - ря.

Валетала пчёлка
С-за синева моря,
Ой, с-за моря.

И искала пчёлка
Новая судёнка,
Ой, судёнка.¹

Ни нашла та пчёлка
Новая судёнка.

А нашла та пчёлка
Гнилюю калóду.

И хадила девка
Па чистыму полю.

И искала деўка
Сваю рóдну мамку.

Не нашла та деўка
Сваей рóдной мамки.

А нашла та деўка
Лютую свякрóуку.²

Лютая свякрóука –
Нярóдная мамка.



Ра́на прабуждаёт,
Мало́ть заставля́еть.

Сырую пше́ницу
Мало́ть на вади́цу.

А я, маладе́нька,
Хо́чь и не вздале́ю,

Мало́ть не вздале́ю,
Призна́тыца не смею.

Исп.: Изотова Н. Е., 1914 г. р., Подставка М. П., 1913 г. р., Рыбакова А. П., 1911 г. р. Зап.: Мехнецов А. М., 31.01.1985. Расш.: Мехнецов А. М. Исполняется на жатве. Данный образец ранее опубликован: ППЗ. С. 235–236. № 351.

¹ Последующие строфы имеют аналогичную композицию.

² В слове «свякро́ука» звук «с» произносится смягченно.

№ 17 (с вариантами данного напева исполняются тексты 62, 63, 66, 72)

♩=84

д. Боровые, Куньинский р-н, 3283-12



Как ле - та - ла да я́ - ры - я пчѐл - ка, э, да па чѐс - ты - му



по - лю, эй, да па чѐс - ты - му по - - - лю.

Как летала да я́рья пчѐлка,
Э, да па чѐстыму полю,
Эй, да па чѐстыму полно.¹

Как искала ды я́рья пчѐлка
И мидавоя́ судѐнка.

Ни нашла я́рья пчѐлка
Мидавоя́ судѐнка.

То́лько нашла я́рья пчѐлка
Кало́ду гнилу́ю,
Эй, да ваду́ хыладну́ю.

Исп.: Макурина А. И., 1913 г. р. Зап.: Шишкова О. В., 11.09.1991. Расш.: Попок Е. Л., Толстикова Ю. Ю. Исполняется на обжинках: «Сноп аўся́нный сажну́т, тады́ звяжу́ть, платко́м каким-нибу́дь краси́вым абвя́жутъ я́го́ и тада́ но́сютъ на рука́х, на плече. Тут бабы пля́шутъ, песни и́граю́ть абжинские».

¹ В каждой строфе, кроме последней, повторяется вторая строка.

№ 18 (с вариантами данного напева исполняются тексты 65–67, 69, 70)

♩=48

д. Крупышево, Великолукский р-н, 1764-36, 37



Ни - ва, ни - - - ва, о - й, па - да́й ма - ю



си - лу, о - й, ни - ва, ни - - - ва!

Нива, нива,
Ой, пада́й маю́ силу,
Ой, нива, нива!¹
Пада́й маю́ силу,
Ой, даб(ы)ру́ каню́ – гриву,

Даб(ы)ру́ каню́ – г(ы)риву,
Ой, па́хырю – кабы́лу,
Па́хырю – кабы́лу,
Ой, зало́м(ы)щику – килу.

Исп.: Зернова О. В., 1911 г. р., Смирнова А. И., 1917 г. р. Зап.: Мехнецов А. М., 03.07.1985. Расш.: Вальевская Е. А. Исполняется на обжинках: «Как жать, как пажинаю́тца, как ко́нчишь жать... В послѐнный день и паю́т. Там на ниви́ паю́т, дамобй иду́т, паю́т». Данный образец ранее опубликован: ППЗ. С. 236–237. № 352; НППО. № 10.

¹ Припевные слова «Ой, нива, нива!» исполняются в конце каждой строфы.



№ 19 (с данным напевом исполняется текст 73)

д. Усмьнь, Куньинский р-н, 3288-44

♩=144

У - сё лё - та Спа - рын - ня, у - сё лё - та Спа - рын - ня
 з на - м(ы) на ни - вуш - ке бы - ла.
 А ся - го́д - ни Спа - рын - ня, а ся - го́д - ни Спа - рын - ня
 сы - р(ы) - ва - ла - ся сы кар - ня.

Усё лёта Спарынья,
 Усё лёта Спарынья
 З нам(ы) на нивушке.¹
 А сягóдни Спарынья
 Сыр(ы)валася сы карня.

Сырвалася сы карня,
 С бёлый нивушки далóй.²
 С бёлый нивушки далóй,
 Сы чистá поля дамóй.

Исп.: Соколова М. М., 1920 г. р. Зап.: Силина Н. В., 19.09.1991. Расш.: Попок Е. Л., Толстикова Ю. Ю. Исполняется на обжинках.

¹ В последующих строфах первая строка повторяется.

² Третья строфа реконструирована.

СОДЕРЖАНИЕ ПОЭТИЧЕСКИХ ТЕКСТОВ КАЛЕНДАРНО-ОБРЯДОВЫХ ПЕСЕН: ТЕМЫ, ОБРАЗЫ, СЮЖЕТНЫЕ МОТИВЫ. ПЕРЕЧЕНЬ ЗАПИСЕЙ

КОЛЯДКИ

ОБХОД ДВОРОВ. КОЛЯДОВЩИКИ И ХОЗЯЕВА

«пришла Коляда накануне Рождества»;

сбор «коляды»; Коляда-«побирашка»;

благопожелания и угрозы; требование угощения

1. «Пошла Коляда по льду» / «Пошла Коляда вдоль улицы гулять» / «Пришла Коляда к Ивану под окно» (варианты напева 2)

Пошла Коляда по «ляду», рассыпая коляду, к Акулине под окно. / Пошла Коляда вдоль улицы гулять из конца в конец в последний дворец, подошла под Петькино окно (к Петьке на двор). / Как пошла Коляда среди двора, да к хозяину Ивану на хоромы туда. / Пришла Коляда к Ивану под окно.

Акулина добра (Петькина жена), ей яблочек дала.

Далее текст исполняется каждый раз сначала, называются другие имена: ...к Моте под окно. Мотя добра, ей платочек (платышко, рубашонку, «чулчички», шапочку, лаптишки, юбочонку, халатик, «поллїтру», курицу, кусок мяса, сала) дала; ничего («ничóх») не дала.

Великолукский район:

Пореченская вол.: Борок 1743-05; Никулино 1754-02, 03.

Куньинский район:

Крестовская вол.: Боровые 3283-10, 3284-87, 3285-01; Задорожье 3285-12; Кресты 3289-16; Починки 3286-54.

2. «Молодой хлопчик вскочил на снопчик» (напев 3)

Молодой хлопчик вскочил на снопчик, в дудочку играет, Христом «заметает».



– Вы, люди (хозяева), знайте, по копейке дайте.

Куньинский район:

Крестовская вол.: Заовражье 3290-12.

ВЕЛИЧАНИЕ ХОЗЯЕВ: БОГАТЫЙ ДВОР

*«пришла Коляда накануне Рождества»;
колядовщики ищут богатого двора;
описание богатого двора*

3. «Пришла Коляда накануне Рождества» (напев 1)

Пришла Коляда накануне Рождества. Мы ходили, искали Коляду по всем дворам. Нашли Коляду в Петровом дворе. Петров двор – железный тын, посреди двора – три терема: в одном терему – мясц-батюшка, во втором – красно солнышко, в третьем – часты звёздуски, наши детушки.

Великолукский район:

Борковская вол.: Комша 1731-08.

ПОДБЛЮДНЫЕ ПЕСНИ

БЛАГОПОЛУЧИЕ, БОГАТСТВО

«Христос идёт по улице»; «шаклатая» овца

4. «Овечушка шаклатая» (напев 4)

Овечушка «шаклатая» на «пёчуще» валялася.

Куньинский район:

Усмынская вол.: Андроновно 3288-42.

5. «Идёт Христос по улице» (напев 4)

Идёт Христос по улице.

Куньинский район:

Усмынская вол.: Андроновно 3288-42.

ЧУЖАЯ СТОРОНА

замужество / военная служба

6. «Веночек мой зелёный» (напев 4)

Веночек мой зелёный.

Куньинский район:

Усмынская вол.: Андроновно 3288-42.

7. «Сидел петушок на жёрдочке»

Сидел петушок на жёрдочке, глядел петушок на чужу сторону.

Куньинский район:

Крестовская вол.: Гладыши 3283-38 (т.).

НЕСЧАСТЬЕ, СЛЁЗЫ, БОЛЕЗНЬ

горошек; подушка, кровать; свинья, «дристун»

8. «Горошек мой зелёный» (напев 4)

Горошек мой зелёный.

Куньинский район:

Усмынская вол.: Андроновно 3288-42.

9. «Подушечка пуховая» (напев 4)

Подушечка пуховая.

Куньинский район:

Усмынская вол.: Андроновно 3288-42.

10. «Кроватушка тесовая» (напев 4)

Кроватушка тесовая.

Куньинский район:

Усмынская вол.: Андроновно 3288-42.

11. «Идёт дристун по улице» (напев 4)

Идёт дристун по улице.

Куньинский район:

Усмынская вол.: Андроновно 3288-42.

12. «Идёт свинья по улице» (напев 4)

Идёт свинья по улице, кому свинья достанется?

Куньинский район:

Усмынская вол.: Андроновно 3288-42.

МАСЛЕНИЧНЫЕ ПЕСНИ

ВСТРЕЧА – ПРОВОДЫ МАСЛЕНИЦЫ

масленичная горка; «старое – молодое»; наказы-заклинания; Масленица – «обманилица»; канун поста

13. «А мы Масленицу дожидали» / «Гору маслом поливали» / «Вы, девушки, вы, сестрицы» / «Наша Масленица дорогая» (варианты напева 5)

Мы Масленицу дожидали («состречали»), в окошечко поглядали, сыра с масельцем не едали, всё к Масленице «проблюдали». Мы на горушку выходили, сыр с масельцем выносили, сыром горушку уклали, сверху масельцем поливали. / Вы, девушки, вы, сестрицы (подружки), не сидите в светлице, к нам на горушку приходите, сыра с маслом приносите.

От сыра, гора, будь крута (бела), от масла, гора, будь ясна. / Наша горка, будь катлива, Черкасовская – пухлива, Зосеновская – «глажлива». /...Будь, наша горушка, ледяная, а Масленица – «долговая». / Сыром будем мы гору посыпать, маслом поливать, чтобы наша горочка была катлива.

Наши бабушки (старушечки) «горкотливы» («воркотливы»; ворчливы), а молодухи веселые, старым бабушкам – сыр копоти, а молодухам – разносити, красным девушкам – погуляти. / Молодухи «просмешливы», красные девушки «воркотливы», стары бабушки «гудливы». Красны девушки – на горку, а молодухи – за люльку, стары бабы – на печку. / Наши девушки смешливы: с горы бегут – загогочут, под гору бегут – замуж «хочут».

Варианты продолжения:



а) ...Ты, Масленица, протянися; нас Масленица «сподманіла», на Большой пост посадила, на горькую на редьку, на кислую капусту.

б) ...Думали, Масленица – семь неделек, оказалося – семь денёчков.

в) ...Мы Масленицу прокатали, да в ямочку закопали. Лежи, Масленица, до «налётья», до доброго (летошнего) до «слётья»;¹ потом Масленицу откопаем и на саночках раскатаем.

г) ...Во дворе травка – рогоза, у Ивана дочка пригожа.

Вариант зачина: Гору маслом поливали...

Вариант окончания: ...Уж вы, бабушки, не ворчите, дайте нам Масленицу прокатать, малым ребятам поиграть.

Вариант текста: Наша Масленица дорогая. У нас бабушки «гуркотливы», у нас девушки всё «гулливы», на улицу выходили, они Масленицу дожидали и в гостики зазывали, они Масленицу наделяли, и блинками они угощали: – А вы, девушки дорогие, ешьте блинки дармовые, мы в гости созываем и блинами наделяем.

Великолукский район:

Борковская вол.: Бобриково 1751-23, 24, 29, 1752-07; Борки 1703а-44 (т.), 46, 1707-18, 19; Данченки 1744-03; Комша 1735-37; Прялово 1752-11; Сорокино 1736-22.

Купуйская вол.: Бабино 1818-32; Белокозово 1828-13, 14; Демьяница 1808-38; Копылово 1772-22; Коровница 1868-01; Крупышево 1758-31, 31а, 1764-30; Острошно 1868-08; Петрушино 1798-17; Шадино 1808-25.

Пореченская вол.: Бербелёво 1750-09, 26 (т.), 27; Борок 1696-03, 1706а-34, 35, 1743-09, 09а; Есипово* 2433-16 (т.); Зайцы 1747-25; Захарово 1747-23, 1749-16; Лоскатухино 1718-09, 1719-10; Никулино 1754-06; Осокино 1741-29, 30; Поречье 1703-22, 1730-12, 1740-01, 22, 32, 32а, 32б; Сыроквашино 1704-37, 39, 40.

Урицкая вол.: Кадолово 1739-25; Калдобино 1711-11, 1712-05; Лопаткино 1735-16, 17, 19; Рябиновка 1705-29, 1732-38; Селибы (Новоселье) 1731-30; Урицкое 1699-08, 1708а-42, 1730-18; Хребтово 1714-13.

Успенская вол.: Гольшево 1866-23 (т.); Медвёдково 1771-22; Овсянкино 1702-13, 21.

Фёдорковская вол.: Васьково 1798-04; Мартиново 1817-02; Сопки 1796-27; Темрево 1817-18 (т.); Тронино 1817-08; Фёдорково 1797-29; Химино 1797-08.

Куньинский район:

Жижицкая вол.: Горка 2482-09; Жижица 2398-20, 2399-18, 2400-09; Жуково 2427-03; Засеново 2397-08, 10; Михайловское 2427-15; Ольховец 2481-04; Плюхново 2428-01; Раонь 2427-28.

Каськовская вол.: Гретьково 2404-19; Гришино 2403-20; Кочегарово 2405-17; Моршники 2435-11 (т.), 2435-13 (т.); Нижельское 2434-25; Прилуки 2436-01, 21; Шалонино 2491-06.

Крестовская вол.: Бурщина 3284-15; Гладыши 3283-32 (т.), 33, 36 (т.), 41 (т.); Заовражье 3290-13; Козинцево 3290-01; Кресты 3289-14; Лисичино 3286-16; Лопотуха 3287-86; Никулино 3289-03; Поташня 3289-50; Пузаново 3287-10, 11; Ростани 3287-55; Широни 3287-35.

Морозовская вол.: Быково 2431-25; Гламазды 2532-17; Курилово 2487-13, 16; Куркино 2533-52; Потеплино 2401-22; Слепнёво 2485-17; Хомушино 2533-09.

Назимовская вол.: Голубово 2563-18; Крюки 2440-15; Савченки 2537-33; Сопки 2409-03, 13; Терехи 2495-03; Точилово 2562-20, 21; Трубицы 2407-19.

Октябрьская вол.: Встеселово 2488-07, 2490-16; Коврышкино 2403-09; Кожино 2431-12; Лазарево 2489-11 (т.).

Усмынская вол.: Андроново 3287-96, 3288-39, 40; Блехово 3287-105; Войлово 3285-56 (т.), 3286-06; Росно 3290-43; Усмынь 3288-10.

Ущицкая вол.: Дубняки 2406-33; Лукино 2561-06; Монастырёк 2439-02 (т.); Фёдориха 2492-14.

¹ До «налётья», до «слётья» – до будущего года.

14. «Пошла коза по Ердани» (варианты напева 5)

Пошла коза по «Ердани», несла письмо в кармане. Кому письмо прочитати? Где взялся жид Ярмея, прочитати письмо он не умеет.

– Кому у нас идти на горку? – Красным девушкам идти на горку, старушкам лезть на печку, добрым молодцам идти на войну.

Великолукский район:

Борковская вол.: Борки 1707-16 (т.), 20.

15. «Мы на горушку выходили» (варианты напева 5)

Мы на горушку выходили, деревеньки мы почитали: Васелювская деревня – «воровая», Вальнёвская деревня – «просмешная», Тетёркинская деревня – «блядовая», Крупошевская деревня – веселая.

Великолукский район:

Купуйская вол.: Копылово 1772-21.

16. «Мы Масленицу прокатали» / «Масленица дорогая» / «А нас Масленица сподманіла» / «Мы Масленицу дожидали» / «Мы Рожствова пост проспали» (варианты напева 5)

Мы Масленицу прокатали и в ямочку закопали. – Лежи, Масленица, до «налётья», ти не будет лучше «слётье» (до следующего до «слётья»).¹

Нас Масленица «сподманіла», на Большой пост посадила, на хрен, на редьку, на кислую капусту, на сладкую солодку.

Нам Масленица говорила, что: – Я, Масленица, – семь неделек. А Масленица – семь денёчков.

Наша Масленица, протянися, не воротишься – оглянися, не оглянешься – попрощайся.

Варианты текста:

а) Мы Масленицу дожидали, сыра с маслом не едали. Думали, Масленица – семь неделек, а Масленица – семь денечков.

б) Мы «Рожствова» пост проспали, святочки прогуляли, Масленцу прокатали. Нас Масленца «сподманіла», на Большой пост посадила, горькую редчинку подложила, горчей хрену.

Великолукский район:

Борковская вол.: Данченки 1744-02; Комша 1735-38; Сорокино 1736-24; Сыроквашино 1704-41 (т.).

Купуйская вол.: Белокозово 1827-11, 12; Копылово 1772-23; Купуй 1798-30.



Пореченская вол.: Захарово 1693-04, 1705-43, 47, 1747-35; Лоскатухино 1719-09; Никулино 1754-13 (т.), 14; Поречье 1740-02, 20, 23.

Урицкая вол.: Калдобино 1711-14, 15, 1712-06; Капустино (Рудьково) 1734-12 (т.); Лопаткино 1735-18; Рябиновка 1705-30, 1732-39 (т.), 40; Урицкое 1730-22 (т.); Хребтово 1714-19.

Успенская вол.: Изосенки 1866-03-06; Овсянкино 1702-16, 22. Фёдорковская вол.: Васьково 1798-05; Химино 1797-09.

Куньинский район:

Жижицкая вол.: Засеново 2397-23 (т.); Наумово 2401-02; Овечково 2428-19 (т.), 20 (т.); Ольховец 2481-05.

Каськовская вол.: Бойково 2433-27; Васьково 2492-04; Гритьково 2404-20; Гришино 2403-20; Монастырщина 2405-02; Нижельское 2434-23; Петухи 2559-18; Прилуки 2435-02, 2436-17; Шалонино 2491-03 (т.); Шалыпы 2559-13, 14; Ямище 2405-36.

Крестовская вол.: Козинцево 3289-101 (т.); Никулино 3289-36; Поташня 3289-51; Починки 3286-62; Устье 3287-45.

Морозовская вол.: Белавино 2430-10; Быково 2431-24; Гламазды 2532-18, 20; Курилово 2487-10; Куркино 2533-54, 2535-01; Подозерье 2402-23; Слепнёво 2402-08, 2485-18; Хомушино 2533-08 (т.).

Назимовская вол.: Горка 2446-04; Крюки 2440-14; Савченки 2537-44 (т.), 45; Сопки 2409-04 (т.).

Октябрьская вол.: Встеселово 2488-08 (т.), 2490-04; Кожино 2431-13; Лазарево 2489-12.

Пухновская вол.: Сафонов* 1761-34.

Усмынская вол.: Андроново 3288-02; Войлово 3285-55; Выдрие 3290-47.

Ущицкая вол.: Быково 2493-18; Монастырёк 2439-03 (т.).

¹ До «налётья», до «слётья» – до будущего года.

**БРАЧНЫЕ ПАРЫ: «ЖЕНИХИ – НЕВЕСТЫ»,
«ЗЯТЯ – МОЛОДУХИ»**

похвала, хула

17. «Выходи, Иван, на горку» (напев 5)

Выходи, Иван, на горку, выводи, Иван, свою жёнку. Хорошая – мы похвалим, дрянная – мы похаем, чтоб на горушку не ходила, собак наших не дразнила, ребят наших не смешила.

Великолукский район:

Пореченская вол.: Захарово 1693-06, 1705-46.

18. «На горе жоров крутился» (варианты напева 5)

На горе «жоров» («жорин»)¹ крутился, Ванюшка жёнушкой хвалился: – Моя жёнушка молодая – словно «кράлинка» наливная.

Он на горке сидит, он жену стережёт – не пришёл бы к ней кто, не принёс бы чего: или сыру кусок, или масла брусок, или сена клочок, или вилы в бок.

Куньинский район:

Крестовская вол.: Долговица 3284-56; Ерёмно 3287-62; Задорожье 3285-09; Широни 3287-36.

¹ «Жоров», «жорин» – журавль.

19. «Как на нашей горке лён посеян» (варианты напева 5)

Как на нашей горке лён посеян, во льну травы нету. Только есть трава «павелица», у Ваньки жена – кобылица. Она лежит, мычит, как телица, за водой пойдёт – обольётся, за сеном пойдёт – «волокется», за хлебом пойдёт – обожрётся.

Великолукский район:

Пореченская вол.: Никулино 1754-15.

Куньинский район:

Жижицкая вол.: Жижица 2398-18; Жуково 2427-04.

Каськовская вол.: Гритьково 2404-21 (т.).

Назимовская вол.: Савченки 2537-43 (т.).

Ущицкая вол.: Монастырёк 2439-18.

20. «Вился хмель по болоту» (варианты напева 5)

Вился хмель по болоту (ли ворот), привился ко воротам. У Ивана горенка новая, у него женушка молодая, кроватушка тесовая, перинушка пуховая.

Великолукский район:

Борковская вол.: Борки 1703а-45 (т.), 47, 1707-17 (т.); Данченки 1744-13; Сорокино 1736-26 (т.).

Пореченская вол.: Есипово* 2433-17 (т.); Захарово 1693-03, 1705-42; Осокино 1741-31;

Урицкая вол.: Кадолово 1739-26; Урицкое 1699-09, 1708а-43.

Куньинский район:

Усмынская вол.: Андроново 3287-97; Войлово 3286-06 (т.).

Крестовская вол.: Гладыши 3283-42; Затурщина 3289-71; Устье 3287-47.

Морозовская вол.: Быково 2431-27; Куркино 2533-53.

21. «На горе дубок зелененек» / «На горе у нас лён посеян» (варианты напева 5)

На горе у нас лён посеян, во льну травы нету, есть трава – репеёчек. У нас Толенька – «жеребёчек» (На горе дубок зелененек, у Гришки сынок молоденек). Он ржёт-гогочет, жениться хочет.

Варианты продолжения:

а) ...Жени меня, татка, жени, родный. Не будешь женить – я сам «оженюся».

б) ...Мы привяжем его к изгороди, положим ему «ржаницы», поставим ему ушат водицы.

Куньинский район:

Крестовская вол.: Боровые 3283-15; Долговица 3284-61 (т.).

22. «На горе травушка рогоза» (варианты напева 5)

На горе (в поле) травушка рогоза, у Ивана дочка пригожа. К ней трое сватов приезжало, она всем сватам отказала, одному приказала.

Куньинский район:

Крестовская вол.: Долговица 3284-61; Затурщина 3289-93.

23. «На горе травушка межуха» (вариант напева 5)

На горе (в поле) травушка «межуха», у Ивана дочка – «лежуха», с нами на горушку не ходит, сыра с маслом нам не носит.

Куньинский район:

Крестовская вол.: Никулино 3289-37.



**СУДЬБА: «СВОЯ – ЧУЖАЯ СТОРОНА»,
«ПРОКЛЯТОЕ ЗАМУЖЕСТВО»,
НЕСОГЛАСНАЯ СЕМЬЯ; РАЗЛУКА**

24. «Пташечка полевая» / «Лугушка луговая» / «Гудушка гудовая» / «Лисонька лесовая» / «Масленица дорогая» / «Как по Питерской по дорожке» / «Как шли три солдата» / «Шли-прошли три удалые» / «Тёща живёт за рекою» (варианты напева 5)

– Пташечка полевая («лугушка луговая»; «гудушка гудовая»), где ты ноченьку ночевала? – Я ноченьку ночевала в полюшке под кусточком, под ореховым листочком.

Там шли-прошли скоморохи (три «скаморёда»),¹ они сделали по ножичку, вырезали по пруточку, сделали по гудочку.

Вы, гудки (гусельки), не гудите, моего батюшку не будите. Мой батюшка спит с похмелья, с великого перепою; моя матушка за рекою гонит пивушко (вино) зеленое, поит зятюшку молодого.

– Ты пей, зятёк, не спивайся, иди домой, не шатайся, придёшь домой – раздевайся, разувайся, спать ложися, на молодую жену не журися. Моя дочка не встретит (не «сустрэнёт»), разуть-раздеть не «здалёт» («сустрэвши» – не разденет), с тобой спать «не насмёт».

Варианты зачина: Масленица дорогая, где ты ноченьку ночевала? / Как по Питерской по дорожке шли-прошли скоморошки (три «морóшки»). / Как шли три солдата, зашли в «ляди́нку», отрезали по пруточку. / Шли-прошли три «вдалые», срезали по пруточку. / Тёща живёт за рекою, курит вино зеленое, поит зятюшку молодого.

Вариант текста: Лисонька лесовая, где ты ноченьку ночевала? Одну ночь – в лесочке, другую – близ дороги. Шли старцы-«скоморóвья»,¹ вынули по ножичку, отрезали по пруточку, сделали по гудочку. Гудики, не гудите, татку с мамкой не будите.

Великолукский район:

Борковская вол.: Комша 1735-39; Остаец 1724-10; Прялово 1752-14; Сорокино 1736-25 (т.), 27, 27а.

Купуйская вол.: Петрушино 1798-18.

Пореченская вол.: Бербелёво 1750-10; Захарово 1693-02, 1705-41; Лоскатухино 1719-08; Никулино 1754-08; Поречье 1740-19.

Успенская вол.: Медвёдково* 1771-14; Овсянкино 1702-15.

Урицкая вол.: Горбани 1750-03; Калдобино 1711-13; Капустино (Рудьково) 1734-09; Рябиновка 1732-41 (т.); Урицкое 1730-20; Хребтово 1714-14.

Фёдорковская вол.: Сопки 1796-28; Фёдорково 1797-30, 33.

Куньинский район:

Жижицкая вол.: Анашкино 2527-07; Жижица 2398-19 (т.), 21, 2400-07; Жуково 2427-03; Курово 2483-18, 2484-01; Михайловское 2427-17; Овечково 2428-21.

Каськовская вол.: Нижельское 2434-24; Прилуки 2436-02.

Крестовская вол.: Бурщина 3284-14; Долговица 3284-58; Ерёмно 3287-61; Затурщина 3289-70; Козинцево 3289-102 (т.), 103, 104; Никулино 3289-38; Пузаново 3287-09.

Морозовская вол.: Белавино 2430-10; Быково 2431-26;

Курилово 2487-18; Куркино 2533-51, 2536-14. Назимовская вол.: Горки 2446-15; Савченки 2537-35 (т.), 36; Сопки 2409-02, 14.

Октябрьская вол.: Кожино 2431-14.

Пухновская вол.: Сафоново* 1761-33.

Усмынская вол.: Андроново 3288-17; Выдрие 3290-46.

¹ «Скаморёды», «скоморóвья» – скоморохи.

25. «На чужой дальней на сторонке» / «Горе моё, гореванье» / «Горюшко горятное» / «Около матушкиного окошка» / «На реке-реке всё рябина» (варианты напева 5)

На чужой дальней на сторонке протекала речка слезовая, по ней струна «дротяная». Там лежал камень опока, росла трава осока, зарастал лесок рябиной. Там пташечки кукушки день и ночушку кукуют, меня, младу, «прослезáют» (прослезили).

На своей родной на сторонке (коло матушкиного окошка) протекала речка медовая, а по ней струна золотая. Там лежал камень драгоценный, там росла трава шелковая, зарастал лесок малиной, там пташечки соловейки день и ночушку распевают, а меня, младу, взвеселяют.

Вариант зачина: Горе моё, гореванье, моё тяжкое вздыханье, моё слёзное рыданье, текла речушка слезовая...

Вариант текста: Горюшко «горятно́е» на чужой дальней сторонке. Там пташечки всё кукушки, в деревне куковали, меня, молодую, «прослезáли». Коло той речки лес – малина, там пташечки всё соловьи, день и ночь распевали, меня, младу, взвеселяли.

Вариант текста: Около матушкиного окошка течёт речушка медовая, около речушки сморода, на смородушке соловьи, день и ночушку распевают, меня, младу, взвеселяют. У родной матушки ранёшенько спать ложишься, и позднёшенько пробуждают: – Ты встань, дочушка, помойся, съешь блинок да накройся.

Около свёкрова окошка течёт речушка слезовая, около речушки калина, на калинушке кукушки, день и ночушку кукуют, меня, младу, «прослезáют». Там позднёшенько спать ложишься, и ранёшенько пробуждают, сырой берут пшенички, к тяжёлому камню молоть принуждают.

Вариант текста: На реке-реке всё рябина, на рябинушке всё кукушки. Коло речушки сморода, на смородушке «солóвья». Придёт весна – закукуют, меня, молодую, огорчают на чужой дальней сторонке. Зашебечет «солóвья» весною, меня взвеселяет на своей родимой сторонке.

Великолукский район:

Купуйская вол.: Шадиново 1809-05.

Пореченская вол.: Захарово 1705-44 (т.); Никулино 1695-09, 1706а-28, 1754-60.

Урицкая вол.: Урицкое 1730-19.

Куньинский район:

Жижицкая вол.: Жижица 2399-19; Засеново 2397-22.

Крестовская вол.: Задорожье 3285-10; Устье 3287-46.



26. «С гор-горы снежки сыплот» (варианты напева 5)

С гор-горы снежки сыплот, меня, младу, домой кличут.

Варианты развития сюжета:

а) ...Ой ты, младая («невёнька»),¹ пойдя (лебёдка) домой, у нас дома нездоровье: свёкор-батюшка с печки (с кровати) убился, за калитушкой свалился, а свекровушка с полатай. / Свёкор с полатаи убился, в корыто к свиньям свалился, мякиной подавился. Свекровка убилась с печки, поломала плечки.

Сидит свёкор на печке, что злой пёсик на цепочке, а свекровушка на полатах, будто сучушка на канате. / *Вариант окончания:* Если бы знала про эту беду, подняла бы полатаи выше, опустила бы кровать ниже.

б) ...Я заблудилась, в шелковой траве заплуталась, в медовой росе обмочилась. Я не в лесе заблудилась – в большой семье, несогласной. Не в медовой росе обмочилась – горячим слезам заливалась.

Великолукский район:

Борковская вол.: Теренино 1751-12.

Пореченская вол.: Бербелёво 1750-11; Борок 1706а-36, 1743-10; Есипово* 2433-15 (т.); Захарово 1705-45; Лоскатухино 1718-10; Никулино 1754-07 (т.), 09; Поречье 1740-18.

Урицкая вол.: Горбани 1750-04; Капустино (Рудьково) 1734-11 (т.); Рябиновка 1732-42; Хребтово 1714-18.

Успенская вол.: Медвёдково 1771-25.

Фёдорковская вол.: Васьково 1798-06.

Куньинский район:

Жижицкая вол.: Засеново 2397-09.

Крестовская вол.: Долговица 3284-57; Поташня 3289-52.

Усмынская вол.: Андроновно 3287-98; Войлово 3286-06 (т.); Усмынь 3286-36.

¹ «Невёнька» – невестка.

27. «Ах ты, жизнь моя немилая» (варианты напева 5)

Жизнь моя немилая, да сторонушка всё чужая; со проклятым замужем не умела, в грязи я потонула, «девóчью» жизнь вспомянула.

Великолукский район:

Борковская вол.: Бобриково 1751-25.

28. «Коло тына хожу, леночек пашу» (варианты напева 5)

Коло тына хожу, леночек пашу. – Ты расти, мой ленок, и высок, и долог (расти, мой ленок, тонок и высок, ровно с тыном: вниз «коренист», вверх «головист»).

Вариант продолжения: Я к тыну прикорну, «послúхаю», что свёкор говорит, моего мужа журит: – Бей, муж, жену, молодую учи. – А на что бить, молодую учить? Она у батьки жила, что цветочек цвела, а к нам пришла – дураком названа.

Великолукский район:

Пореченская вол.: Захарово 1693-05.

Куньинский район:

Крестовская вол.: Боровка 3290-22; Боровые 3283-16; Никулино 3289-49 (т.).

29. «Шли казаки с-под дозора» / «Шли казанюшки с-под узора» (варианты напева 5)

Шли казаки («казанюшки») с-под дозора («с-под узора»), несли ружья за плечами, пустили пожар (открыли жар) по дуброве. Не ель-сосна сгорела – мелки детушки сгорели.

Навстречу соловейка: – Здравствуй, сестра-перепёлка, всё ль дома здоровенько?

Далее текст повторяется от начала до слов: – Не я ль тебе говорил: не вей гнезда ли дорожки, а вей гнездо в лесочке.

Великолукский район:

Купуйская вол.: Демьяница 1808-40; Шадиново 1808-26.

Куньинский район:

Октябрьская вол.: Встеселово 2490-18.

ВОЛОЧЕБНЫЕ ПЕСНИ

ОБХОД ДВОРОВ. ВОЛОЧЕБНИКИ И ХОЗЯЕВА

славление Христа; чудо: церковь, престол, книга; праздники – работники; благопожелания; «три радости»; требование угощения; угрозы, хула; хозяев зовут с собой

30. «Не шум шумит, не гром гремит» / «Идут-бредут волочешники» / «По улице по широкой» (варианты напева 6)

Не шум шумит, не гром гремит, не пчёлы летят, не гуси кричат, идут-бредут волынщички. / По улице, по широкой идут-бредут волочешники. / Идут-бредут волочешнички-полуночнички. Волочилися – обмочились, к окошечку прибились.

К чьему двору? – К хозяйскому. Хозяинушка, наш баринушка (батюшка), встань-проснись, в окно оглянись (сходи на двор). / Подходим к двору широкому, к хозяину к богатому: – Хозяинушка, наш батюшка, ты спишь-лежишь аль так сидишь (со своей женой-боярыней, с зятьями)? Встань-проснись (пробудись), вздуй огонь, гляди в окно, в чистое поле.

*Варианты развития сюжета:*¹

а) ...В твоём гумне роса пала, «церква» стала, «церква»-собор, соборная, богомольная. (В чистом поле церковь стоит богомольная). В той церкви шесть (пять) праздничков.

Первый праздник – Христово Воскресенье (Христовый день) – яички катала, Христа вспоминала (Христовый день с красным яйцом).

Второй праздник – Егорья святая – коров выгоняла (Егорий-свет, его дома нет, на поле гуляет, коров пасёт).

Третий праздник – Борис святой – «яичню» варит, коней пасёт (Борис-свет, его дома нет, по полю гуляет, коней пасёт).



Четвёртый праздник – «Микóла» святая – «авсы́» заседала (она не гуляла, севалки «цапáла», ячмень заседала; Никола-свет – засеять идёт).

Пятый праздник – Вознесенье святое – блины пекло, Христа обували, на небо отправляли.

Шестой праздник – Троица святая – коров венчала (Петров день косами бренчит). / Шестой праздник – Илья пророк – нажал снопок (святая Илья – рожь зажинала золотым серпом, правой рукой; Илья пророк – с серпом идёт). Где снопок нажнёт – там бабочка, где бабочка – там сотенка, где сотенка – там тысяча. Часты на небе звёзды, чаще того в поле снопы.

б) ...У тебя в дворе три радости. Одна радость – кобылка жеребилась, вторая радость – коровка теллилась, третья радость – овечка ягнилась (первая радость – корова теллилась, вторая радость – овечка ягнилась, третья радость – свинья поросилась).

Варианты окончания:

а) ...Будешь дарить – дари ж ты нас, чарку горелки и сыр на тарелке. / Хозяюшка, наша матушка, дари ты нас, не мори ты нас. Кусок сала, пяток яиц. Не дашь яйца – сдохнет овца. / Не будешь дарить – отказывай, за пару яиц волк заест твоих овец, за хлеба покромки заест волк коровок.

б) ...Хозяин наш, будешь дарить – дари скорей. Не хочешь дарить – пойдём с нами собак дразнить, людей смешить. / Не хошь нас дарить – пойдём же ты с нами «кий»² волочить, собак «дражнить». / Не хочешь дарить – отказывай. Одень-ка кафтан, пойдём ты с нами, нам песни допеть, дело глядеть.

Вариант текста: Идут-бредут волочечники-получники. К чьему двору? – К Кузьмовому. Вставай, не лежи, Семёнович, дари ж ты нас. Неси чарку горелки, мёду на тарелке, кусок сала, чтоб скрипка играла. Не хочешь дарить – говори ж ты «с нам». Не хочешь говорить – иди с нами по тёмной ночи «кий» волочить, грязь толочь, собак дразнить и людей смешить.

Великолукский район:

Борковская вол.: Бобрково 1751-34; Борки 1703а-50, 1744-23; Комша 1731-10; Остavec 1724-09; Теренино 1751-14.

Купуйская вол.: Бабино 1818-52; Белокозово 1827-04-06, 1829-12-14; Демьяница 1808-37; Коровница 1868-02; Крупышево 1758-32; Кузнецово 1867-14 (т.)-16; Мишагино 1772-08 (т.); Петрушино 1798-15, 16; Сеньково 1867-23 (т.), 24, 26; Филиппково 1818-57; Шадиново 1808-10; Яковлево 1828-05, 06.

Пореченская вол.: Есипово* 2433-14; Лоскатухино 1717-20 (т.), 21; Поречье 1703-25, 1730-14, 1740-33а; Сыроквашино 1704-38, 46 (т.), 47.

Успенская вол.: Гольшево 1866-21, 22; Изосенки 1866-07, 08; Овсянкино 1702-18, 23; Спиридинки 1797-18.

Фёдорковская вол.: Васьково 1798-09; Мартиново 1817-01; Подолье 1796-14; Фёдорково 1797-32; Химино 1797-10.

Куньинский район:

Жижицкая вол.: Жижица 2399-05 (т.); Жуково 2427-01; Засеново 2397-12, 25; Курово 2484-02; Овечково 2428-29; Ольховец 2481-09; Плехово 2428-03.

Каськовская вол.: Бойково 2433-25, 28; Васьково 2492-03; Дохино 2437-24 (т.); Кочегарово 2405-20; Моршники

2435-15; Нижельское 2434-21; Шалонино 2491-04 (т.); Шаляпы 2559-10; Ямниково 2437-26.

Крестовская вол.: Боровка 3290-20; Долговица 3284-55; Задорожье 3285-27.

Морозовская вол.: Быково 2432-27; Гламазды 2532-23; Куркино 2533-03, 55 (т.), 2534-02; Мартьяново 2536-35; Подозерье 2402-22; Слепнёво 2402-13, 2485-19; Хомушино 2533-10.

Назимовская вол.: Горка 2445-21, 2446-20; Савченки 2537-38 (т.), 39, 40а; Сопки 2404-28; Точилово 2563-08; Трубицы 2407-17, 20.

Октябрьская вол.: Встеселово 2488-09, 2490-03; Коврышино 2403-06 (т.); Кожино 2431-19; Лазарево 2489-10; Малахово 2403-02.

Пухновская вол.: Сафонов* 1787-18.

Усмьинская вол.: Войлово 3285-58 (т.); Выдрие 3290-56; Усмьинь 3286-34.

Ущицкая вол.: Быково 2493-25, 2494-01; Дубняки 2406-32; Мокрики 2406-19; Монастырёк 2439-05; Лукино 2561-08, 09, 11; Ущицы 2407-04; Фёдориха 2492-15, 17.

Усвяцкий район:

Церковищенская вол.: Перелазы* 1787-18, 19.

¹ Варианты «а» и «б» в отдельных случаях могут сочетаться в одном тексте.

² «Кий» – палка.

БРАЧНАЯ ТЕМА: ДЕВИЦА – МОЛОДЕЦ

девушка теряет венок;

величание девушки и ее жениха

31. «Различная краля по саду гуляла» / «Рано-рано солнце играло» / «Весна красна, лето тёплое» / «Весна красна, мак в огороде» (варианты напева б)

Различная краля по саду гуляла, Христа вспоминала, цветочки рвала, веночки плела. / Весна красна, лето тёплое, шла она Богу молиться, Христу кланяться. Шла она, перья собирала. / Весна красна, мак в огороде. Красная девка Марусенька по двору ходит, цветочки рвёт, веночек куёт, на головку кладёт. / Рано-рано солнце играло, раньше того пава летала, перья роняла. Красная девка перья подбирала.

На головку клала и приговаривала: – Что мой венок от солнца б не «свьял» да от дождя б не «смяк». / Завивши венок, пошла в танок к обеденке, к заутренке, Богу молиться, Христу поклониться.

Поднялись ветры да буйные дожди, унесли веночек на сине море. / «Узнялись» буйные ветры, схватили венок с головы, понесли венок в чистое поле, в синее море. Пошла девка заплакавши. / Буйны ветры схватили перловый венок, шёлковый платок. Она пошла заплакавши, «зарюмавши»,¹ к батюшке под окошечко. / Откуль взялись буйные ветры, схватили-свалили венок. Заплакала Марусенька, папушке разжалилась: – Папушка мой родненький, шла я по житному полю, буйны ветры схватили пуховый венок, понесли на синее море.

На синем море – рыболовщички. Один рыболов – батюшка мой, второй рыболов – родной «братетка» мой. Кто выше станет, веночек достанет? Мой батюшка стал – венок не достал, «братетка» стал –



венок не достал, а друг милый стал, мне веночек достал, на головушку клал и меня целовал. / На синем море – три рыболова молодые, холостые: – Что ищешь, красавица? – Ищу пуховый венок. – А что будет? Венок у нас. – Одному я кольцо подарю, за другого сама пойду. / – Иди, мамушка, венок поищи. Пошла мамушка, венок не нашла. Тогда заплакала ещё сильнее, ещё горче. – Иди, Ванюшка, веночек поищи. Пошёл Ванюшка, веночек нашёл, его принёс. Тогда девушка обрадовалась. / – Татушка родненький, сходи, мой венок найди, перловый венок, шёлковый платок. Пошёл батька – венок не нашёл. Опять пошла задумавши, «зарюмавши», к матке под окошечко. – Родителка, сходи, венок найди, перловый венок, шёлковый платок. Матка пошла, венок не нашла. Пошла к брату под окошко... Идёт она под сине море, идут три рыболовщика: – Что идёшь-брёдёшь, красна девица? – Иду-бреду, ищу перловый венок, шелковый платок. – Что будет нам, коли найдём? – Одному дам перчаточки, другому – ясну шапочку, за третьего сама пойду.

Великолукский район:

Борковская вол.: Комша 1731-12.

Куньинский район:

Крестовская вол.: Долговица 3284-63; Задорожье 3285-25, 33; Ростани 3287-60.

Морозовская вол.: Куркино 2534-01; Мартьяново 2536-34; Слепнёво 2485-23 (т.).

Усмынская вол.: Андроновно 3288-43; Войлово 3285-57.

¹ Пошла «зарюмавши» – пошла угрюмая, задумчивая.

32. «Красён-ясён мак в огороде» (вариант напева 6)

Красён-ясён мак в огороде, красней-ясней нету Вали у матки. По улице идёт – головку чешет, в сени лезет – косу плетёт, в хату лезет – бояры сидят, под руки берут, за стол ведут, вино дают: – Хошь – пей, хошь – ешь, Валютушка, не хочешь пить – отдай дружку своему, женишку Егорушке.

Куньинский район:

Усмынская вол.: Войлово 3285-59.

ЕГОРЬЕВСКИЕ ПЕСНИ

ЕГОРИЙ-ПОКРОВИТЕЛЬ; БРАЧНАЯ ТЕМА

«росу топтать»; неверный муж

33. «Святой Егорий, где был-пробывал?» (варианты напева 6)

– Святой Егорий, где был-пробывал? – Я не гулял, яички собирал да закрашивал, коров запасал да поглаживал, чтоб гладки были, побрыкивали, «позыкивали».

Великолукский район:

Пореченская вол.: Лоскатухино 1717-19; Никулино 1754-50, 1755-05 (т.), 06.

34. «У нас сегодня Юрьев день» / «Я, молоденька, рас топчу» (варианты напева 7)

У нас сегодня Юрьев день, а я, молоденька, «рас топчу»,¹ травку-муравку вытопчу, Трошку, Бурёшку выпущу, коня вороного выведу (выпущу).

Разыгрался ворон конь, разбил камень копытом. В том камне огня нет, у моего мужа правды нет. Чужим жёнам – башмачки, мне, молодой – «каверзний».² – Носи, жена, «проблюдай», по праздничкам обувай.

Вариант окончания: Чужим жёнам – водочка, а мне, молодой, – плёточка, чужим жёнам – пирожки, а мне, молодой, – всё рожки.

Варианты зачина: Сегодня у нас Юрьев день, разыгрался ворон конь... / Я, младенька, «рас» топчу...

Куньинский район:

Крестовская вол.: Боровка 3290-24; Бурщина 3284-20, 21; Долговица 3284-66; Дубровка 3289-04; Ерёмино 3287-65; Задорожье 3285-19, 20; Заовражье 3290-14; Затурщина 3289-81, 84, 92; Никулино 3289-42; Паньково 3287-80; Поташня 3289-54; Починки 3286-63; Пузаново 3287-13; Широно 3287-33.

Морозовская вол.: Курилово 2487-17.

¹ «Рас топчу» – росу топчу.

² «Каверзний» – лапти.

ИВАНСКИЕ, ПЕТРОВСКИЕ, ТОЛОЧНЫЕ ПЕСНИ

МИФОЛОГИЧЕСКИЕ ОБРАЗЫ-ПЕРСОНАЖИ.

СОДЕРЖАНИЕ КУПАЛЬСКИХ ОБРЯДОВ

ключи, заря, роса; игра солнца; Иван и Пётр;

Бог и Илья; мать кличет сына; обереги

от колдовства – три «змеи»/ведьмы;

сбор на купальню; «молодухам воли нет»;

обход дворов, похвала – хула;

сбор трав, кореньев; венки

35. «Иван да Марья» / «Во поле гуляла» (варианты напевов 8, 9)

Иван да Марья, на горе Купалье. Иван Марью кличет:

Варианты развития сюжета:

а) ...Ходи, Марья, домой, неси, Марья, ключи золотые, замкнём ведьме голос (зубы), чтоб ведьма по полю не летала. / Ходи на горку в новую каморку.

б) ...Там девки навоз разбивали, змею поджигали. – Гори, ведьма, гори, «закликуха», коров закликкала, «молоки» отбирала. / Во поле гуляла, огонь раскладала, змею сжигала. Куда змея люта, куда полетела?

Великолукский район:

Борковская вол.: Теренино 1751-17.

Пореченская вол.: Бербелёво 1750-12; Борок 1706а-38, 1743-12; Зайцы 1747-32; Поречье 1730-13, 15.



Урицкая вол.: Заручевье 1733-02; Капустино (Рудьково) 1734-17, 18; Рябиновка 1705-34, 1732-45; Урицкое 1699-10, 1708а-44, 45.

Успенская вол.: Медведково 1759-05.

Куньинский район:

Крестовская вол.: Бурщина 3284-64; Гладыши 3283-53; Никулино 3289-39.

Морозовская вол.: Белавино 2430-04; Куркино 2534-05; Мартьяново 2535-18; Печково 2429-24 (т.); Хомушино 2533-13.

Пухновская вол.: Альфимково 3111-12, 14 (т.), 16; Булавкино 2488-02 (т.); Размахино (Манёво) 3111-19.

Усмынская вол.: Войлово 3285-62, 3286-11 (т.).

36. «Егорка, ходи к нам на горку» (варианты напева 8)

Егорка, ходи к нам на горку! Будем мы сидеть, три ведьмы стеречь. Первая ведьма коров закликает, другая ведьма «молóки» отбирает, третья ведьма «споры»¹ вынимает.

Вариант текста: Иван Марью кличет на горку сидеть, трёх ведьм стеречь. Первая ведьма залом заламает, другая – «молóки» отбирает, третья – коро в закликает.

Великолукский район:

Пореченская вол.: Осокино 1741-17, 19.

¹ «Спор» – жизненная сила хлебных злаков.

37. «Орёл – Божья птица» / «Неси, Марья, ключи» (варианты напевов 8, 9)

Орёл – Божья птица, высоко летаешь, у Бога бываешь. Что «чуешь-видаешь»? / Орёл – Божья птица по свету (по полю) летает, у Бога бывает. – Где был, что видел?

– Я видел: сам Бог при радости, Илья при кручине. Бог пиво варит, Илья вино гонит. Бог сына женит, Илья дочку отдаёт.

Вариант зачина: Неси, Марья, ключи – отмыкать новы клетки, пускать Божью птицу...

Великолукский район:

Пореченская вол.: Бербелёво 1750-14; Зайцы 1747-31; Захарово 1693-08, 1705-48.

Куньинский район:

Крестовская вол.: Задорожье 3285-17, 3293-12; Никулино 3289-40.

Усмынская вол.: Войлово 3285-64 (т.).

38. «Иван-волокида, где был волочился?» (варианты напева 8)

– Иван-волокида (Кузьма-волокида), где был волочился, по глотку обмочился? Летом по болотам, зимой по сумётам.

Вариант продолжения: Не стой над рекою, не махай рукою, не быть за тобою. Быть мне за Ивановом, за белым, кудрявым.

Великолукский район:

Пореченская вол.: Борок 1706а-39, 1743-13; Захарово 1705-49; Лоскатухино 1718-02.

Урицкая вол.: Горбани 1750-08; Урицкое 1699-11, 1708а-46.

39. «Иванова матка всю ночь не спала» / «Иван-волокида, где был волочился?» (варианты напева 8)

Иванова матка всю ночь не спала, шила-вышивала Ивану рубашку – тоненьку, беленьку, с долгим рукавочком, с косым вороточком.

– Иван, мой сыночек, плыви к бережочку, одевай рубашку.

Вариант зачина: – Иван-волокида, где был волочился, весь обмочился, ти в поле гоняя, ти с девками гуляя? – Я в поле гоняя, я с девками гуляя...

Великолукский район:

Пореченская вол.: Бербелёво 1750-29; Захарово 1693-08, 1747-36; Никулино 1754-45; Поречье 1740-31.

Урицкая вол.: Кадолово 1739-28.

40. «Купаленка, тёмная ночка» (вариант напева 13)

– Купаленка, тёмная ночка, где твоя бóльшая дочка? – Моя дочка в садочке, рвёт цветочки, вьёт веночки, надевает на головку.

Куньинский район:

Крестовская вол.: Паньково 3287-79.

41. «Как на гóрушке, на горы́» (варианты напевов 10, 11)

Как на гóрушке, на горы́, на высокой, на крутой, молодец зелье копает, он сам того не знает, у родной маменьки пытается: – Ах ты, мать моя, маменька, что это за зелье, что за белое коренье?

– Ах, дитя ли моё, дитяtko, это зелье – безделье, «девóчья» красота, молодецкая сухота. Сушит-крушит молодца без буйного ветра, без частого дождя, без тёплой солнышки. / – Вы скажите-ка, девушки, что это за зелье? – Это зельюшко – «купина́», девичья красота, молодецкая сухота.

Великолукский район:

Борковская вол.: Теренино 1751-16.

Пореченская вол.: Зайцы 1691-05, 1747-12, 28.

Куньинский район:

Жижикская вол.: Жижика 2399-12; Засеново 2397-26 (т.); Овечково 2428-22.

Касьяновская вол.: Ямище 2405-39.

Крестовская вол.: Задорожье 3285-16, 3293-11.

Морозовская вол.: Токарёво 2429-15.

Назимовская вол.: Крюки 2440-17; Савченки 2537-31 (т.), 32, 55.

БРАЧНАЯ ТЕМА. ДЕВУШКИ – «МАЛЫЦЫ»

похвала – хула; выбор пары;

весть о предстоящей свадьбе

42. «Во ржи на межи колёса скрипят» / «Как за речкой, за рекой» (варианты напева 10)

Во ржи на межи колёса скрипят, за рекой широкой люди говорят: – Как бы кто реченьку перешёл, как бы кто девушку перевёл?



Перешёл реченьку Мишутка, перевёл девушку Валентинку. – Ты роди сыновей, как я сам, роди дочерей, как ты сама. Сыновей будем грамоте учить, дочерей будем замуж отдавать.

Вариант зачина: Как за речкой, за рекой стоят люди толокóй.

Великолукский район:

Борковская вол.: Борки 1697-07, 1706а-11–13; Комша 1731-14 (т.), 1735-41 (т.), 1736-01; Остavec 1725-01, 04.

Урицкая вол.: Капустино (Рудьково) 1734-20 (т.), 21 (т.).

Куньинский район:

Крестовская вол.: Боровые 3292-15, 3283-28.

Морозовская вол.: Куркино 2534-08, 11.

Пухновская вол.: Булавкино 3111-70, 84а; Лобазды (Альфимково) 3111-15; Симанино 1769-15 (т.), 16.

43. «Иванская ночка» (варианты напева 8)

Иванская (купальская) ночка – купецкая дочка, торги торговала, парней выбирала.

Великолукский район:

Борковская вол.: Комша 1736-02.

Пореченская вол.: Захарово 1693-08; Лоскатухино 1717-17; Никулино 1754-48, 1755-04.

Куньинский район:

Пухновская вол.: Сафоново* 3111-60.

44. «Дым по полю» (вариант напева 13)

Дым по полю, пыль по дороге. Там был конь вороненький, на том коне седло лежит. На том седле Ванька сидит. За тем конем «погонечка» – Катюточка. – Постой, Ванька, скажу – побьёшься. Постой, Ванька, скажу – люблю тебя.

Куньинский район:

Крестовская вол.: Устье 3287-44.

45 «Сегодня Купальня, завтра Иван» (варианты напева 12)

Сегодня Купальня, завтра Иван, будет лихо (плохо), мальцы, вам. Будет лихо лихое, погоните кошек в поле. Кошки на ёлку скакали, а мальцы на девок (на кошек) брехали. – Лезьте, кошки, с ёлки долой, погоним вас домой. Будем кошек дойти, будем мальцев (девок) пойти.

Великолукский район:

Борковская вол.: Бардино 1735-29 (т.).

Пореченская вол.: Осокино 1741-15.

Куньинский район:

Крестовская вол.: Бурщина 3284-23 (т.).

46. «На горе, на меже колёса гремели» (вариант напева 9)

На горе, на меже колёса гремели. Там ездили красильщики (торговцы), возили чернила.

– Красиловские девчонки, «купляйте» чернила. – Зачем нам чернила? Без них мы чёрны.

– Гладовские девки, «купляйте» белила. – Зачем нам белила? Мы и так белы.

Куньинский район:

Крестовская вол.: Гладыши 3283-65.

СВОЯ – ЧУЖАЯ СЕМЬЯ

*родная – неродная мать; отец – свёкор;
сёстры – ятровки; дочери – невестки*

47. «Наше поле кругло» / «Иваново поле нешироко, кругло» / «Орёл – Божья птица» (варианты напевов 8, 9)

Наше поле кругло, невелико. На нём ягод много. Я ягоды брала:

«Спёлки» («зрёлки») – в тарелки, «желяпұхи»¹ – в кружки (в лукошки). «Спёлки» – родной мамке, «желяпұхи» – свекровушке: – Ешь, мамка, «живи́сья», ешь, свекрова, давсяя.

Варианты зачина: Иваново поле нешироко, кругло... / Орёл – Божья птица, по полю летает, поля «выглядáет»: чьё поле больше, чьё поле кругло? Моё поле кругло, на четыре угла, на нём ягод много...

Великолукский район:

Пореченская вол.: Лоскатухино 1718-13; Никулино 1754-18; Осокино 1741-13.

Урицкая вол.: Заручевье 1733-03; Капустино (Рудьково) 1734-16; Урицкое 1699-11, 1708а-51.

Куньинский район:

Морозовская вол.: Куркино 2534-04; Мартьяново 2535-17, 2536-16.

Пухновская вол.: Булавкино 3111-69, 84; Лобазды (Альфимково) 3111-13, 36 (т.).

Усмынская вол.: Андроново 3288-25; Войлово 3286-10.

¹ «Желяпұхи» – зеленые, недозрелые ягоды.

48. «Пойдём, девки, тыном» (варианты напева 8)

Пойдём, девки, тыном, весь тын приломаем, бобров напускаем. – Ешьте, бобры, капусту, мне у татки не «жити», капусту «не ёсти». Хоть жить – у свёкра, хоть есть – у свекровки.

Великолукский район:

Пореченская вол.: Никулино 1754-19–21 (т.), 26 (т.), 27–29.

49. «Что в поле дым» (варианты напева 13)

Что в поле дым, тростьё горит, зверьё «вьёт», пить-есть хочет.

– Съешь ты, зверьё, свёкра моего, спей ты, зверьё, свекровь люту. Съешь ты свёкра, «дровы секя» (у дороги), спейте свекровь, блины «пекя» (на пороге).

Великолукский район:

Пореченская вол.: Лоскатухино 1717-16, 1718-04; Никулино 1695-10, 1706а-29, 1754-16, 61; Осокино 1741-14.

50. «На горе бабы сидели» (варианты напева 10)

На горе бабы сидели и кулаками землю вертели, про «невёнюшек»¹ судили. Одна скажет: – Моя дурна. Другая скажет: – Моя курва. А третья скажет: – Моя Лена за огнём пошла – обожглась, за водой пошла – облилась, за угол пошла – заснула. Пришла свинья – «вскопну́ла».

Куньинский район:

Крестовская вол.: Никулино 3289-41.

¹ «Невёнюшка» – невестка.



51. «Чей это лён под болотом?» (напев 14)

Чей это лён под болотом зарос травой, не полотый? [Иванов лен под болотом зарос травой, не полотый]. Его жена ленивая, не полола, ленилась.

Куньинский район:

Усмынская вол.: Андроновно 3287-100.

ЖЕНСКАЯ ДОЛЯ – ОКЛИКАНИЕ РОДИТЕЛЕЙ, ЖАЛОБЫ

*старый – молодой муж; свои – чужие
родители; жалобы сироты*

52. «Мой татка, мой родный» (варианты напева 8)

– Мой татка (дид-татка), мой родный, прибудь ко мне в гости. – Дитятка родная, когда же мне прибыти? Зимой за снегами, весной за водами, летом за озёрами. – Зимой в возочке, весной в челночке, а летом в карете.

Великолукский район:

Пореченская вол.: Никулино 1754-30; Осокино 1741-26.

53. «Дунай-Дунай реченька» (варианты напева 10)

Дунай-Дунай реченька, Дунай-Дунай быстрая. Никто по ней не ходит, горячи слёзы не «ронит». Только я, млада, ходила, горячи слёзы роняла, не по батюшке плакала, не по матушке своей, а по милтому дружку Ванюше.

Великолукский район:

Борковская вол.: Данченки 1743-26.

Пореченская вол.: Осокино 1741-28.

54. «Через реченьку, через быструю» (варианты напева 11)

Через реченьку, через быструю доска лежит. Через речку никто не шёл. Только я, млада, с горя пошла, на Дунай слёзы роняла, своего милого ругала: – Ты не бей меня без вины, безо всякой беды. Мой батюшка далеко, маменька дальше того, не услышит она голоса моего. Хоть услышит – не уймет, горячих слёз моих не утрёт.

Великолукский район:

Пореченская вол.: Зайцы 1691-04, 1747-27.

55. «Во бору кукушка» (варианты напева 9)

Во бору (на дубу) кукушка, на другом другая. Хорошо кукует, жалко причитает. – Нет калины слаще малины, нет свёкра лучше родного батьки, нет свекрови лучше родной матки.

Куньинский район:

Крестовская вол.: Боровые 3283-29, 3292-16; Гладыши 3283-66.

56. «Я на Спаса гусей пасла» / «На Ивана рано с гор гусей гоняла» (варианты напева 9)

Я на Спаса гусей пасла, по полю гоняла. / На Ивана рано с гор гусей гоняла. – Летите, гуси, в чистое поле, в синее море.

Привыкайте, мои гуси, как я, млада, привыкала. Свёкра батькой звала, свекровку – родной мамкой, деверьков – родными братцами, золовушку – лебёдушкой, родненькой сестричкой.

Куньинский район:

Крестовская вол.: Боровые 3285-04; Гладыши 3283-54.

57. «Посеяли девки лён» (варианты напева 10)

Посеяли девки лён в чистом полюшке под дубом. Не уродился девкин лён, а уродились конопля, повадились соловьи.

Соловеюшки песни поют, а меня, молодую, мысли берут, что за старого замуж отдают – за сивую бороду, за курчавую голову. Я старого не люблю, постель мягкую ему не стелю. Постелю я ему ряд «карчэвья», ряд «каменья», ряд кирпичей.

Великолукский район:

Борковская вол.: Оставец 1724-06, 11; Прялово 1752-09.

Купуйская вол.: Демьяница 1808-44 (т.), 1809-01, 02.

Куньинский район:

Каськовская вол.: Прилуки 2436-16.

Морозовская вол.: Быково 2433-01; Куркино 2534-09.

Пухова вол.: Лобазды (Альфимково) 3111-16.

Ущицкая вол.: Монастырёк 2439-18 (т.).

58. «Нашла туча громовая» (вариант напева 13)

Нашла туча громовая, дождевая. Гром «громанул», дождик капнул, смочил девку-чернобровку. Старик скажет: – Ходи, девка, под мой шатёр. – Не пойду я под твой шатёр. Я старого не люблю, за старого не пойду.

Куньинский район:

Крестовская вол.: Устье 3287-43.

ВЕЛИЧАНИЕ ХОЗЯЕВ, ЗАКЛИНАНИЯ НА УРОЖАЙ

59. «У кого же толока?» (варианты напева 10)

У кого же толока – у богатого мужика, у нашего Ивана. – Выходи, хозяин, на крыльцо, принимай толоку.

Куньинский район:

Каськовская вол.: Моршники 2435-08 (т.); Петухи 2560-03, 04; Прилуки 2437-07.

60. «У нашего соседа сегодня беседа» (вариант напева 8)

У нашего соседа сегодня беседа. Кто идёт – всё заходит, кто едет – заедет. Они их кормят, они их поят, за них Бога молят.

– Роди, Боже, жито – и густо, и велико, вверх колосисто, вниз коренисто, серёд лопушисто.

Великолукский район:

Пореченская вол.: Осокино 1741-24.



ЖНИВНЫЕ ПЕСНИ

ПОЛЕ – ДОМ, СЕМЬЯ; ДОРОГА С ПОЛЯ ДОМОЙ.

ОКЛИКАНИЕ РОДИТЕЛЕЙ, ЖАЛОБЫ

*своя – чужая семья; тяжёлая работа;
жалобы сироты*

61. «Жнеи мои, жнеи» (варианты напевов 15, 16)

Жнеи мои, жнеи, жнеи дорогие, по месяцу жали, серпы растеряли. Маленький хорёчек, «сочй»¹ мой серпочек. Серпы растеряли, спины заболели.

Мой татка чует, банюшку «гатует»,² березинку «гбаёт»,³ венички ломает, мою спинку парит.

Великолукский район:

Борковская вол.: Бобриково 1751-37; Данченки 1744-04.
Пореченская вол.: Бербелёво 1750-16; Никулино 1696-01, 12, 1706а-32, 1754-41 (т.)-43.

Урицкая вол.: Урицкое 1708а-47, 53; Хребтово 1714-15, 16.

Куньинский район:

Морозовская вол.: Белавино 2430-06.

Назимовская вол.: Терехи 2496-06 (т.).

Пухновская вол.: Лобазды (Альфимково) 3111-29 (т.); Симанино 1769-13, 17.

¹ «Сочй» – ищи.

² «Гатует» – готовит.

³ «Гбаёт» – сгибает.

62. «На дворе не рано, на лён роса пала» (варианты напевов 15, 16, 17)

На дворе не рано, на лён роса пала. Роса холодная, а мне, младой, тепло от лютого свёкра, от лютой свекровки (раньше того я, млада, встала; раньше того девка заручена – на вороном коне, в белом балахоне).

Лютая свекровка – не родная мамка: рано пробуждает, поздно «укладает», молоть заставляет, сырую пшеницу молоть, как водицу, в тяжёлые «жёрны» кидать по три «зёрны»; а я, молоденька, молоть «не vzdaléю», сказать не насмею.

Великолукский район:

Борковская вол.: Бардино 1735-25.

Пореченская вол.: Никулино 1696-02, 1706а-33, 1754-36 (т.)-40, 64, 1755-03; Осокино 1741-22.

Куньинский район:

Крестовская вол.: Гладыши 3283-57.

63. «Вылетала пчёлка из-за синего моря» / «Как летала ярая пчёлка по синему морю» (варианты напевов 15, 16, 17)

Вылетала пчёлка (как летала ярая пчёлка) из-за синего моря (по синему морю, по чистому полю), искала пчёлка новое (медовое) судёно; не нашла пчёлка новое судёно, а нашла пчёлка гнилую колоду (воду холодную).

Ходила девка по чистому полю, искала девка свою родную мамку; не нашла девка своей родной мамки, а нашла девка лютую свекровку.

Лютая свекровка – не родная мамка: рано пробуждает, молоть заставляет, сырую пшеницу молоть на водицу; а я, молоденька, хоть и не «vzdaléю», признаться не смею.

Великолукский район:

Пореченская вол.: Борок 1706а-40, 41, 1743-14; Лоскатухино 1717-22, 1718-01, 11; Никулино 1696-04, 1754-33, 62.

Урицкая вол.: Урицкое 1708а-49.

Куньинский район:

Крестовская вол.: Боровые 3283-12; Поташня 3291-22.

Пухновская вол.: Булавкино 3111-40.

64. «На дворе не рано, солнце не высоко» (варианты напевов 15, 16)

На дворе не рано, солнце не высоко. Над белой берёзой кукушки кукуют, всю правду говорят: не быть же свёкру против родного татки, не быть свекровке против родной мамки. «Нетути» никого, кроме моего милого: без меня, младеньки, «вечерить» не сядет, без меня, младеньки, один спать не ляжет.

Великолукский район:

Пореченская вол.: Лоскатухино 1718-05-07.

65. «Мы пойдём домой, у нас дома лучше» (напев 18)

Мы пойдём домой, у нас дома лучше: избушка тёпла, постелюшка мягка, «згольвьюшко» круто.

А я, молоденька, не пойду домой, буду я ночевать в лесу под белой берёзой, буду я куковать серой кукушкой, буду я вспоминать родного батьку, родную матку; буду я проклинать свёкра-батьку, свекровушку-матку.

Великолукский район:

Купуйская вол.: Крупышево 1760-04 (т.), 05.

ЖНИЦЫ – ПОЛЕ: ЗАКЛИНАНИЯ НА УРОЖАЙ, ОКОНЧАНИЕ ЖАТВЫ. ЖНИЦЫ – ХОЗЯЕВА: ВЕЛИЧАНИЕ, УГОЩЕНИЕ

*наказы хозяев жницам; «нива, отдай мою силу»;
похвала/хула жниц; «борода»; «Спорынья»;
богатый хозяин; угощение жниц*

66. «Слава Богу, два поля пожали» (варианты напевов 17, 18)

Слава Богу, два поля пожали, третье запахали. В стоги сложили, на ригу свозили. На ригу сажали, с дымом разлучили. / Суди, Боже, здоровья «спожити», с дымом разлучити.

Вариант зачина: Слава Богу за подмогу...

Великолукский район:

Купуйская вол.: Крупышево 1758-33, 1760-02, 06, 07, 1764-40, 41.

Куньинский район:

Крестовская вол.: Затурщина 3289-83; Поташня 3289-56.

67. «Наша круглая нивка, отдай мою силу» / «Нива, нива, отдай мою силу» (варианты напевов 16, 18)



Нива, нива (наша круглая нивка), подай мою силу, добру коню – гриву, пахарю – кобылу, заломщику – «килу».

Вариант продолжения: Всё лето мы жали, края не видали. До края дождёмся – горелки напьёмся.

Великолукский район:

Купуйская вол.: Крупышево 1758-34, 1760-01, 1764-36, 37, 39 (т.); Купуй 1798-12.

Куньинский район:

Назимовская вол.: Савченки 2537-46 (т.), 47.

Усмынская вол.: Андроново 3288-26; Усмынь 3291-18.

68. «Чьё это поле взвеселилось стоя?» (варианты напева 16)

Чьё это поле взвеселилось (засмеялось; задремало) стоя?

Варианты развития сюжета:

а) ...Боровское поле взвеселилось стоя – жнейки молодые, серпы золотые. / Катькино поле засмеялось стоя. Жней молодые, серпы золотые. Они жали, серпочки мелькали.

б) ...Завыковское поле задремало стоя – жнейки ленивые, серпы «дервяные». / Жней молодые, серпы «дубяные». По месяцу жали, серпы поломали, серпы побросали.

Великолукский район:

Урицкая вол.: Урицкое 1708а-52.

Куньинский район:

Крестовская вол.: Боровые 3283-14; Починки 3286-65; 3292-10; Устье 3287-42; Хуово 3283-07.

Пухновская вол.: Булавкино 3111-43 (т.).

69. «Как на нашей нивке сегодня пожинки» / «Чьи это жней, что лебёдушки белы?» (варианты напевов 15, 16, 18)

Как на нашей нивке сегодня пожинки: всё поле пожали, снопы поубрали без частого дождя, без шумного ветра. / На нашей на нивке сегодня пожинки: два поля пожали, третье запахали.

Вариант продолжения: ...Мишкины жней, как лебеди белы, жали-пожинали, в «постать»¹ поглядали, на «межичку» сели, песенки запели, домой прибежали, серпы покидали.

Варианты окончания: ...Хозяюшка наша, варила ль кашу? – Варила-варила, вам не говорила. / До краю дождёмся, горелки напьёмся. Хозяйка-тетеря, готова «вечеря»? – Вечеря готова, хозяйка ли стола.

Вариант текста: Чьи это жней, что лебёдушки белы? Домой прилетели, по лавкам посели, песенки запели: – Хозяюшка наша, была ль ты дома, топила ли печку, варила ли кашу? – Печку я топила, кашу я варила.

Великолукский район:

Борковская вол.: Бобриково 1751-39; Борки 1697-08, 1703-55 (т.), 56, 1706а-14, 15; Комша 1731-05, 1736-08; Оставец 1725-03.

Купуйская вол.: Белокозово 1827-01, 08, 10, 1828-07–10; Крупышево 1758-33, 1764-34, 38 (т.).

Пореченская вол.: Борок 1706а-42, 1755-15; Есипово* 2433-11; Зайцы 1705-39; Захарово 1705-50, 51, 1747-37; Никулино 1695-11, 1696-05, 1706а-30, 1754-47; Осокино 1741-23; Поречье 1703-28, 1730-16.

Урицкая вол.: Калдобино 1712-02, 03; Костелево 1720-02, 03; Урицкое 1700-04, 1708а-48, 50; Хребтово 1714-17, 1717-01, 02.

Успенская вол.: Медвёдково* 1771-12.

Фёдорковская вол.: Сопки 1796-31.

¹ «Постать» – полоса.

70. «Видит-видит око, что край недалечко» (варианты напевов 15, 16, 18)

Видит-видит око («вóчко»), что край недалечко. До краю дождёмся – горелки напьёмся.

Вариант продолжения: Наш хозяин-селезень за водочкой полетел. Хозяйка наша наварила каши «аржаню», снопа ярового.

Великолукский район:

Борковская вол.: Бардино 1735-27 (т.), 28 (т.); Бобриково 1751-38; Сорокино 1736-16, 17 (т.), 28, 29.

Купуйская вол.: Крупышево 1758-33, 1760-02, 06, 07.

Пореченская вол.: Никулино 1695-12, 1706а-31, 1754-44; Осокино 1741-21.

Куньинский район:

Крестовская вол.: Бурщина 3284-18, 3293-04.

Назимовская вол.: Терехи 2496-02 (т.), 05.

Пухновская вол.: Пухново 3111-34.

71. «Хозяин-паночек, выйди на дворочек» (вариант напева 15)

Хозяин-паночек, выйди на дворочек, перейми рабочих: бутылку горелки, мёду на тарелке. Хозяюшка наша, ты готова каша?

Горелки напьёмся, мёду «наедёмся» и спать уладёмся.

Великолукский район:

Пореченская вол.: Никулино 1754-23 (т.), 24.

72. «Кто у нас по двору ходит?» (вариант напева 17)

Кто у нас по двору ходит, золоты ключи носит, амбары открывает, всё хозяйство наблюдает?..

Куньинский район:

Крестовская вол.: Гладыши 3283-46.

73. «Ходил козёл по меже, дивовался бороде» / «Чья это борода черным шёлком увита?» / «Всё лето Спорынья с нами на нивушке была» / «Яровая Спорынья сорвалась со корня» / «Ты, Пречистая Мать, ходи бороду обжинать» / «Барашечек чёрненький, на нём волна корчится» (варианты напева 19)

Ходил козёл по меже, дивовался «бороде»: – Чья это «борода» черным шёлком увита, сытой-мёдом полита? – Иванова «борода» чёрным шёлком увита, сытой-мёдом полита.



– Ты, жена, не спи, не лежи, иди «бороду» лижи. – Я не сплю, не лежу, всё «бороду» лижу. / – Ты, Манька, не лежи, иди «бороду» гляди (оближи).

Варианты продолжения [могут быть и самостоятельными сюжетами]:

а) Всё лето Спорынья (Яровая Спорынья; Борода) с нами на нивушке была. А сегодня Спорынья свалилась со корня (сорвалась со корня), с белой нивушки долой, со чиста поля домой. К хозяину (к Ивану) в огород, в высокий зарод. Там гнездечушко свила, деток высидела, сытой выпоила.

б) Ты, Пречистая Мать, ходи «бороду» обжигать. Своей правою рукой (ты святой своей рукой), золотым серпом.

в) Барашечек чёрненький, на нём волна корчит-ся, нам горелки хочется. Мы барашка будем стричь, горелку будем пить.

– А ты, Коля, не скупись. Ты открой окошечко, подари немножечко, горелки поднеси. / Он бородакой потрясёт, нам горелки принесёт. Он кудёрками потрясёт, сыты-мёда принесёт.

Куньинский район:

Каськовская вол.: Прилуки 2437-08.

Крестовская вол.: Боровка 3290-28, 3292-06; Боровые 3283-13; Бурщина 3284-17, 3293-06; Гладыши 3283-44, 45, 49, 50; Поташня 3289-57, 3291-23, 24; Починки 3286-66; Пузаново 3287-14; Хухово 3283-08.

Морозовская вол.: Курилово 2487-09.

Назимовская вол.: Терехи 2496-03, 04 (т.).

Пухновская вол.: Булавкино 3111-44(т.); Лобазды (Альфимково) 3111-30 (т.), 32 (т.); Пухново 3111-33.

Усмынская вол.: Выдрие 3290-57; Усмынь 3288-44.





Раздел 4

СВАДЕБНЫЙ ОБРЯД

Сроки проведения свадеб, в основном, совпадают с периодом зимнего «мясоеда» – от **Крещения до Масленицы**. При этом сам свадебный обряд представлял собой развернутую во времени последовательность обрядовых действий от сватовства до гостевания молодых на Масленицу. Наиболее насыщенными в событийном отношении были три дня – канун, день венчания и следующий день – «отвóдины». Как правило, эти дни приходились на субботу, воскресенье и понедельник.¹

Многосоставность структуры свадебного обряда, его временная продолжительность предопределили логику описания имеющихся экспедиционных материалов. Рассматривая процессуальную сторону свадьбы (собственно ход обряда), выделим несколько основных этапов свадебного действия – периодов, каждый из которых объединяет близкие по содержанию и функциям обрядово значимые эпизоды.

I. Период подготовки к свадьбе («срок») – время от сватовства до кануна свадебного дня. Смысловая направленность обрядов, совершаемых в этот период – знакомство жениховой и невестинной сторон, договор о свадьбе и, вместе с тем, отчуждение девушки-невесты от родительского дома, обретение ею нового статуса «молодухи»:

- сватовство;
- «запóины» («богомоление»);
- поездка в дом жениха («смотрят место»);
- «рукобóитие» («зарúчины»);
- выкуп приданого;
- приглашение на свадьбу.

II. Период, включающий канун свадьбы и утро свадебного дня, посвящен прощанию невесты с девичеством и сборам к венцу. Этот период в наиболее полном виде состоит из следующих эпизодов обряда:

Канун:

- прощание с деревней;
- баня;
- чесание головы;
- последняя вечерина.

Утро свадебного дня:

- надевание венка;
- наделение;
- благословение.

III. Период от выкупа невесты до отправления ее к жениху включает обряды «соединения» жени-

ховой и невестинной сторон, происходящие в доме невесты и развивающиеся по двум различным «сценариям»:

1 вариант:

- отправление к венцу;
- венчание;
- возвращение в дом невесты;
- выкуп;
- застолье у невесты;
- поездка в дом жениха.

2 вариант:

- приезд жениха в дом невесты;
- выкуп;
- застолье;
- поездка к венцу;
- венчание;
- отъезд свадебного поезда в дом жениха.

IV. Заключительный этап первого дня свадьбы, включает обряды, происходящие в доме жениха. По содержанию они продолжают смысловую линию свадебного обряда, связанную с соединением брачной пары:

- встреча молодых;
- застолье у жениха;
- одаривание;
- «завязывание» молодухи;
- отъезд гостей.

V. Послесвадебный период включает обряды второго и третьего дней свадьбы, имеющие функцию окончательного закрепления нового статуса молодых и брачного союза в целом:

- испытания молодой;
- поездка на «перезýвки» («отвóды»);
- крестная раздает «рóжки».

Особый тип свадебного обряда представляет **СВАДЬБА «УБЁГОМ»** (свадьба без сватовства). В традиции Великолукского и Куньинского районов встретилось лишь несколько описаний свадеб такого типа.

По одному из рассказов, парень во время ярмарки увез девушку к себе в деревню. На следующий день он с «ша́ферами»² приехал к родителям невесты договариваться о свадьбе (В.-Л., Прялово 1752-18). Парень мог увезти девушку (по взаимной договоренности) прямо с посиделки. «С мálьцем загуляла на дярвэне – и украл на пасидёлке. <...> Хадíли на пасидёлке, хто прýсть, хто вязáть. Вот пришла – и но́чью... И я са́гласíлась» (Кун., Ольховец 2480-11).



Иногда самовольный уход к жениху происходил по инициативе девушки: по воспоминаниям жительницы д. Хухово, если невесту отдавали за нелюбимого, она вечером накануне свадьбы могла «со своим узелком» уйти к другому (Кун., 3283-01). Далее свадебный обряд совершался по обычному чину, иногда – с сокращением некоторых элементов.

«СРОК» – ПОДГОТОВКА К СВАДЬБЕ

✦ Сватовство

В качестве участников сватовства, приезжавших договариваться о свадьбе, могли быть: родители жениха; жених с «шэфером»; сват или несколько сватов; жених с родителями и родней.

Зайдя в избу, сваты начинали разговор в индифферентной форме, произносили ритуальные приговоры. Приведем приговор из д. Березье (В.-Л., 1770-01), имеющий характер диалога между сватами и родителями невесты:

«– Не беда, што ноги лахматы, а мы пришли у сваты. У нас есть дуб, а у вас сасна. Вот эту сасну нужна свалить с места, штобы ана не мешала дубу расти!

– Дуб крепче, а сасна слабже, ну, всё равно сасна дароже ценитца. Дешево мы не отдадим сасну сваю, платите денежки нам за сасну, тагда можете резать далой».

В случае отказа в сватовстве над женихом смеялись, говорили, что «жених гарбуз повез» (Кун., Поташня 3289-61).

✦ «Запоины»

«Запоины» («запивины», «богомоленье»)³ устраивали через несколько дней после сватовства. В дом невесты приезжали 4–5 человек со стороны жениха (как правило, родители и сваты), в некоторых случаях – и сам жених. В качестве центрального эпизода запоин выступал обычай совместного моления Богу перед иконами. Назначали день свадьбы – устанавливали «СРОК», который колебался от одной недели до месяца. «Приходят Богу малитьца. Вот яшше да свадьбы была маленье. Гаварят: “Ну, Богу малитьца пашли”. Эта ужó Богу молютца пиряд свадьбый и дагавариваютца, када будит свадьба. В этыт день самый, как Богу молютца, приходят к нявесты, жаних приходит, яшше там, ну сколько там чилавек, можа и пять приходит, дагаварятца и молютца Богу» (Кун., Войлово 3285-48). Родители невесты устраивали ЗАСТОЛЬЕ – пили горелку и закусывали, что называлось «запивать» невесту.⁴

В деревнях Великолукского района обряд, имевший аналогичное содержание, был более развернутым по составу действий и включал ОДАРИВАНИЕ: невеста выносила дары, выполнявшие функцию за-

датка для жениха и его родни. В качестве даров чаще всего использовались различные виды традиционного рукоделья: полотно, платок, полотенце. Представляет интерес упоминание о том, что каждого из гостей, приехавших на богомоление, дарили тканью, отрезанной от одного куска полотна: «Тады аны прийдуть Богу малитьца – чилавека чатыри-пять. Тады их угышчайишь и доришь: режишь пылатно и доришь их пылатном» (В.-Л., Осокино 1738-08).⁵

На богомолении звучали первые *причитания невесты*:

«Памалюся я Госпыду Божиньки
И папашу-тка я Госпыда Божиньки
щастия-дольюшки,
харошва здаровица»
(В.-Л., Поречье 1703-08).

✦ «Смотрят место»

Родители невесты ездили смотреть дом и хозяйство жениха. Родители жениха, в свою очередь, старались продемонстрировать достаток семьи. «[Место] сматрели. Чу! Редка какая так пайдеть. Всё места [смотреть] паедеть, радители... Раньши ж за тридцать киломитрав атдадут. Запрягут и паедут, пасмотрят там всё – и живатой, и пастройку, и хлеб. Всё паабсмотрють, што – можна туды идти жить ай нет? Рассказывали, што если жаних бедин, то он береть у саседей што-нибудь [на показ], штобы «багат» был» (Кун., Точилово 2563-01).

✦ «Рукобитие»

«Рукобитие», зафиксированное в великолукской традиции, происходило за несколько дней до свадьбы либо накануне венчания (в субботу). В доме невесты собирались подруги, жених с родней (со сватами), устраивали гулянье с пением и плясками, делали застолье.⁶

В Куньинском районе такая вечерина имела название «заручины». На заручинах невеста (с помощью крестной) одаривала приехавших гостей приготовленными подарками: полотном, полотенцами, платками. Жениху невеста дарила рубаху или «капшук» (кисет).⁷ По некоторым упоминаниям, мог происходить обмен дарами: невеста одаривала жениха рубахой, шарфом, а жених дарил невесте ботинки, шелковый платок (Кун., Долговица 3284-31).

Ритуал одаривания полотном был связан с особым способом передачи дара: невеста вешала кусок полотна на шею каждому гостю, при этом приговаривали:

«Наша нивеста тонка пряла,
Харашо ткала,
Па пуньям ни хадила,
Вирябьёу ни давила»

(Кун., Белавино 2430-14).

На заручины приглашали музыканта-скрипача, который исполнял специальный *наигрыш* – «Зару-



чину», при этом невеста причитала. Звучали свадебные песни («Помогі нам, Боженька» и др.).⁸

✦ Выкуп приданого

За два дня до свадьбы (или накануне) жених с родственниками приезжал за приданым – «БРАТЬ СУНДУК». Выкуп приданого происходил следующим образом: на сундук с приданым клали подушки, сверху садилась мать невесты, требовала выкуп. «Самая нявэстина матка – на сундук, мол “я так, дарма, ня атдам!” Тады ён скольки-нибудь запла́тить ёй там, каких-нибудь – тройку какую, зять. Как приязжа́ить за э́тым за сундуком, и пры́ину бяре́ть, и паду́шку ж бяре́ть тут ўсе́. Забира́ють там шкаф – што у нявэсты, какое дабро́» (В.-Л., Фелистово 1707а-01).⁹ После получения выкупа устраивали застолье.

Иногда приехавшие за приданым стремились украсть сундук без выкупа. «Е́та ўсе́ предста́вления – сваты́ как прие́дут, тады́ краду́ть е́ту пасте́лю е́ёньню там, што у ей звя́зына, сундук выно́сют тихо́нька. А ка́ли вынесу́т, так тады́ хахо́чуть: “Ай! У ей жёрны́ уло́жены ў э́тат сунду́к!” – што тяжкий. “А мо́жа ка́мённа ны́кладина?” – смяю́тца тада́, а́дин ка́ла аднаво́, што яны́ вынесли» (В.-Л., Осокино 1738-236).

Затем сваты вместе с крестной матерью невесты везли сундук к жениху. «Развешут там на сталы́ скáтирти э́ты, пялёны на иконы́ (ра́ньши ж иконы́ были – ве́шали), пасте́ль то́жа, зынаве́ски там на о́кны, крава́ти, усё было́ сыма́тка́ная, сво́йская. Кра́сива дю́же» (Кун., Усмынь 3288-04). Родственники жениха, соседи специально приходили посмотреть на невестино приданое. «Сады́тца за стол и развешиваю́т: тут пялёны – на Ба́гов [на иконы́] там па́ложуть ско́лька, а па́том так кладут, пака́зывают, вот там какой нявэсты... Полная хата набы́етца лю́дей, ўсе́ смóтруют, ка́кии пада́рки нявэсты, какой пада́рык привязла́ сюда, ка́кие пялёны, скáтирти. Скáтирти – на сталы́, там мо́жа пя́ть салфе́так та́ких, а мо́жа три. На Ба́гов – там пялён или набо́жники́в двяна́дцить или трина́дцить. На а́кошки – э́та зынаве́ски то́жа, ско́ка там а́ко́н. Ну, па́том яшше́ и та́кии там зынаве́ски, што́б на хату. И вот салфе́так мо́жа пя́ть, мо́жа ча́тыри быва́ить на стол. Ну их, кане́шна, ня стéлют на сталы́, па́таму́ шта сталы́-та убрáныи. Их там кладут у ку́т, ўсе́ э́та. Крэ́сная там пака́зывают (е́сь кре́сная у э́тый де́вушки). Крэ́сная пака́зывают э́ты пялёны и скáтирти – все́, што там у яе́ е́сь – и кладё́т» (Кун., Войлово 3285-48).

В доме жениха звучала песня «Снима́йте пелены́ пеньковы́е». После того как приданое невесты было развешано, крестная невесты запрыгивала на лавку перед иконой, плясала и пела:¹⁰

«Харито́н, Харито́н –
Ро́дный ба́тюшка,

Харито́ни́ха –
Ма́я ма́тушка,
Мирите́ меня,
А я не буду́ дури́ть.
А не будите́ мирить –
Буду́ больше́ дури́ть»

(В.-Л., Осокино 1738-15).

Развешанное приданое украшало дом жениха до дня венчания: «Туда́ уже́ жани́х привозит э́та дабро́, ано́ там на вто́рый де́нь свадьба́, может, и через три де́ня – ка́да назна́чена свадьба́. А а́ни уже́ приязжа́ють, нявэ́ста – маё́ уже́ дабро́ все́ висит. И па́лате́нцы, все́, и шторы́, все́-все́ паразвеша́ють, што то́лька е́стя. <...> Што́б вида́ть нявэ́сту ба́га́таю» (В.-Л., Прялово 1752-18).

✦ Приглашение на свадьбу

За несколько дней до свадьбы (или накануне) невеста с подружкой «ХОДИЛА ПО РОДНЕ». Обязательным элементом приглашения являлся земной поклон, который невеста «давала» каждому родственнику. «Звала, при́гласала, хады́ла нявэ́ста, да. Ка́да вот свадьба́ ма́я, приме́рна, бу́дить. Приме́рна, ма́я свадьба́ бу́дить за́ўтра, а сяго́дне уже́ я еду́, при́гласа́ю. Да́же ишше́ ў́пярёд я еду́, уже́ при́гласа́ю на свадьбу́. Ра́ньше э́та знае́шь ка́к бы́ла? Нявэ́ста тады́ захо́дит, ужо́ ка́ждому ў́ но́ги кла́няетца там – ў́сим, свае́й ра́дне ужо́, ка́го а́на при́гласа́ет. А́на хо́дит с па́друга́й с свае́й там, шафа́рынка ка́кая-нибу́дь е́сь у ей. Тады́, приме́рна, приду́т, и тада́ ў́ но́ги па́кланю́сь, скажу́: “При́хадите́ ка́ мне вот в та́кий де́нь на свадьбу́”. Па́том э́таму́, там, друго́му, ка́го́ я при́гласа́ю к себе́ на свадьбу́» (Кун., Бурщина 3284-01).¹¹

«Сиротская» свадьба не обходилась без ПОСЕЩЕНИЯ КЛАДБИЩА, куда невеста-сирота ходила вместе со старшей шаферинкой приглашать на свадьбу умерших родителей. «А если нет ра́дители́, ў́мириши, тада́ на кладби́ще хо́дить, при́гласа́ет. А́на не га́лосит, а вот: “Пажа́луста, ка́ мне на свадьбу́ в та́кой-та де́нь”, – и все́» (Кун., Починки 3286-52).

ОБРЯДЫ КАНУНА И УТРА СВАДЕБНОГО ДНЯ

✦ Прощание с деревней

Обычай прощания с деревней, зафиксированный только в Куньинском районе, имел форму ритуального ШЕСТВИЯ: подружки водили невесту по деревне С «САДОМ» – елочкой, украшенной цветами и ленточками. Звучали песни, невеста голосила. «Ну, “сад” нарядили, яблочки́ бы́ли у те́ти привезе́ны, канфе́ты, пряники́. Все́ э́та разу́краше́на ле́нтачка́м вся́ким. <...> Ата́рва́ли та́кую харо́шую или ё́лку, или што́, и её́ разу́крашивали́ вся́ким ле́нтачка́м, канфе́так навешали. <...> Ишли́



скрозь дярэвню, пакá ни пришли туда в дом. [Елку несли] шафярыцы. Старшая баярка была. [Невесту] под руки вядёт старшая...» (Кун., Хомушино 2533-40).

✦ Баня

Повсеместно в традициях банный ритуал представлял собой развернутый во временном и акционном планах цикл обрядовых действий.

Перед тем как идти в баню, невеста прощалась с родителями: подруги заводили невесту за стол, она *голосила*, обнявшись с матерью через стол. «И ана́ как плакала – и вот го́ласам га́ласыла. И ана́ с той стараны́, а ма́тка с ёгай. Вот че́рез стол абнёмши га́ласыли» (В.-Л., Березье 1770-01).

Причетом невеста просила у родителей прощения:¹²

«Прасты́те ми́ня, ма́й рады́тели,
Што ни ўсы́пáли тёмные но́чушки,
Дажидáли ми́не с вясёлы́ гуляны́чки.
Ни закрывáли аны́ дашша́ныя двэ́ри,
ми́не дажидáли»

(Кун., Гретьково 2404-02).

Подруги, топившие баню, приглашали невесту мыться. В д. Кривцово* (Тороп., 2483-06)¹³ зафиксирован *обрядовый приговор*, который произносила боярка, обращаясь к невесте:

«Наста́ся Пятро́вна,
Я ба́нюшку та́пила,
Три шше́лака шшела́чила.
Ади́н шше́лык с румя́ными,
Другой шше́лык с гаря́чий вадóю,
А тре́тий шше́лык с гаря́чими сляза́ми».

Невеста благодарила за баню – обнимала подругу и начинала *голосить*:¹⁴

«Ой, спа́сиба тибé, ма́я сястри́ца Ка́тичка,
Што ты ста́пила мне па́рнюю ба́нюшку.
Ой, пыйде́мти-ка, ма́й Го́рды баяры́ньки,
Пымóити вы маю́ буйню́ю, буйню́ю га́ловушку.
Спа́сиба тибé за всё, сястри́ца Ка́тичка,
<...> пуха́живала за мной.
Пасле́дний ви́чарóчик я кра́снай де́вушкай.
Ой, завтра ж я ры́злу́чу́ся с вам,
ма́й Го́р(ы)ды баяры́ньки,
Ой, завтра я расста́нуся, ма́й сястри́цы-ластушки.
Ой, я уéду кы Бажэ́й, кы Бажэ́й це́рк(ы)ви.
Ой, надéнуть на ми́не, ой, залаты́и вяно́чки,
А павяду́ть ми́не кругóм, кругóм на́лоя,
Ой, ў рука́х зажгу́ть, зажгу́ть яры́и све́чи́чки.
Ой, паздра́вити ми́не, ма́й па́дружин(и)ки ми́лые,
Паздра́вите вы ми́не з законным,
з законным бра́кам.
Ох, ма́й ми́лые и баяры́ньки,
А за всё вам, за всё спа́сиба, за всё,
сястри́цы-ластушки»

(Тороп., Кривцово* 2483-07).

Боярки вели невесту в баню с «*барабаном*» – били в заслонку. «А засло́н в руки, и скрозь дярэвни вяду́ть, женщины песни игра́ют, па засло́ну палка-

ми бьют. Вот э́та з бараба́нам яё правóдють» (Кун., Лукино 2561-05).

Около бани боярки *пели*. «З го́ласым женщины песни игра́ют, а невеста гало́сит. И пакá ана́ мýитца, ани́ стая́т, всё песни игра́ют: “*Рыста́пыся, ба́енка, рызга́рыся, ка́минка*”. З бараба́нам...» (там же). Невеста *голосила* (см. «Образцы напевов и текстов свадебных причитаний», № 1).

В некоторых деревнях Куньинского района бытовал обычай лить пиво, бросать хмель на каменку. «А ка́да в баню ве́дуть, хмель то́жа на каменку ки́дають. Старинная баня, па-че́рнаму. Хмель, пива льють. Такой запах арама́тный! Её мою́ть бая́рки» (Кун., Степанцево 2494-20). На вопрос о том, для чего это делалось, рассказчица ответила: «Што́бы жили, што́бы ве́сила, и запах арама́тный» (там же).

По дороге домой из бани *подруги пели* («*В вы́соком тереме с полночи засветило*»), невеста *причетом* просила родителей встретить ее:

«Уха́жу я с те́плым ба́нюшки,
Пи́райми́ти ж вы ми́не, ма́й рады́тели.
Рады́тельница-мату́шка, рады́тель-ба́тюшка,
И ны́дзяли́ти ж вы ми́не доле́й-ща́стым
и до́брым здраво́вым

В чу́жии лю́дюшки, к чу́жим(ы) рады́тилим»
(В.-Л., Спиридинки 1797-12).

Родители (или родственники) встречали невесту около дома, невеста кланялась родным в ноги, *причитала*.¹⁵ «И те́тке паклани́лась то́же так, так те́тушке я паклани́лась. Те́тушке, бабушке да дя́де <...> пра́ма в ноги кла́няюсь. И плакала, га́ласыла. Э́та я из бани пришла, и у ихней избы, у дя́дюшки-ный, [причитала]» (Кун., Савченки 2538-03).

✦ Чесание головы

В некоторых локальных традициях¹⁶ обычай чесания головы во временном отношении примыкал к банному обряду. Придя из бани, невеста *причитала*, обращаясь к «сестрицам-подруженькам» с просьбой расчесать ей волосы, заплести косу (см. «Образцы напевов и текстов свадебных причитаний», № 2).

В Жижицкой, Ущицкой (Кун.),¹⁷ Кудрявцевской (Тороп.)¹⁸ волостях обряд чесания головы представлял собой развернутое действие, состоящее из нескольких этапов:

– сестра (подруга) расчесывала невесте волосы, заплетала косу; невеста «давала спасибо»;

– сестра водила невесту по избе; невеста *причетом* просила расплести косу:

«Спа́сиба, ма́я сястри́ца Ка́тинька,
Што ты зы́пляла́ мне маю́ ру́сью ко́сыньку.
Рыспля́ти ты маю́ ру́сью ко́сыньку,
Пада́й ты мне а́льню лента́чку,
Я ва́зьму на сва́й на бе́лаи ру́чушки,
Паха́жу я па сваёй те́плай избу́шки.
Ни аткро́ет ли ка́сы́ца а́коши́чка
ма́я рады́тельница ро́нная мату́шка?»



Ни прилятїт ли анá ка мене
в ёту тёплаю избóушку
Баславїть миня в ёужие добрые людюшки...»
(Тороп., Кривцово* 2483-08);

– сестра расплетала косу, подавала невесте ленту;

– невеста ходила с лентой по избе и *голосила*, призывая умерших родителей благословить ее:

«Не на мёсти ляжїть мая алая лэнтычка.
Папрашў я сваму братцу-сокалу,
Штоб ён схадїл на канюшинку,
Асядлал бы варанá каня,
Слятал бы ка Бажьей церквы,
Вдарил в звонкай колакал.
Штоба паднялися буйныя вятры,
Штоба рассеїлися жалтыя псякї,
Штоб ўскрылься грыбывáя даска,
Штоб ўстала ронна матушка
Баславїть миня в ёужии дóбрыи людюшки...»
(Тороп., Кривцово* 2483-08);

– сестра опять заплетала косу, вплетала ленту.

✦ Последняя вечерина

После того как заплели косу, «нявёста успакáиваїтца, тада сабираїтца маладэжь, гармошка, гуляють, пляшуть» (Тороп., Кривцово* 2483-08). На вечерине мать и невеста *голосили*, скрипач играл «Скучную вечерину» под голошение.¹⁹

Звучание инструментов (*гармони, скрипки, цимбал*) сопровождало и исполнение свадебных песен. «А скрипáч играл у их. И ве́чарам играл, и ўтрам. Вот привязлї, там свадьба у нас недалёк была, цинбалы такїи – знаяшь, длїнныи так. Деўка в цинбалы так игра́ла сидеўши, а ба́тька – на скрипки. А тут пели над сталом свадебники ёты. Все плясáли, пели – и пад скрипку, пад цинбалы» (Кун., Дрёг 2485-12).

В вечерину могли «подменять» невесту. «А, быва́ла в ве́чарїну вазьму́т цвяты, вяно́чек васкавый, адэнут другой девушке, баярке. А сваты́ приежжа́ют: “Не, эта ни наша”. Ну приедут ані в ве́чарїну, а тут вазьму́т да адэнут [венок] маей шафярыце какой-нибудь» (Кун., Хомушино 2533-42).

✦ Утро свадебного дня

Обряды утра свадебного дня были посвящены сборам невесты к венцу. Происходили заключительные приготовления к переезду в дом жениха, совершались обряды последнего прощания невесты с родными.

С самого утра с невестой были подружки, которые помогали ей одеться, подготовиться к отъезду. «Ўстаю́т, га́товю́тца к свадьбе, нявёста приходїть. Баярки (называли раньше) адыва́ют нявесту, га́товю́ть яё к вя́нцу, вянок адыа́ют ей» (В.-Л., Крупышево 1764-47). Среди действий, совершаемых в процессе сборов невесты, ритуальный характер имели обычаи чесания головы²⁰ и надевания венка.

Невесту сажали на хлебную дежу, покрытую шубой,²¹ подружки РАСПЛЕТАЛИ ей КОСУ. Невеста *голосила*, причетом призывая родных и подруг расчесать голову:

«Падайдї, мая радїтельница-мамушка,
Пы́фашї маю буйныю га́ловушку,
Ох, ли́ханька мне!
Падайдї, мая ранна́я па́родушка,
Пы́фашїте маю буйныю га́ловушку,
Атпра́вьте мине в ёужии дóбрыи людюшки»
(Кун., Сысоево 2538-26).

Затем старшая боярка НАДЕВАЛА НЕВЕСТЕ ВЕНОК из восковых цветов, невеста вставала и кланялась всем присутствующим (Кун., Гладыши 3283-61). По другим вариантам, крестная мать заплетала косу невесте, а затем заводила ее за стол, где подружки надевали ей венок (Кун., Войлово 3285-48; Пурьшикино 3285-39).

Обряды чесания головы и надевания венка сопровождались звучанием свадебных песен, среди которых: «*Стояла Любутушка под венцом*», «*Ударили три звона церковных*», «*В высоком тереме с полночи засветило*», «*Тихие облачки на Дунай катят*».

✦ Наделение и благословение

Обряды наделения и благословения были тесно связаны во временном отношении, следуя один за другим. Соотносились они также в процессуальном и действенном планах (порядок прохождения обряда, регламентируемый причетами-призываниями невесты; земные поклоны). В поэтических текстах причитаний благословение и наделение выступают как два смежных понятия:

«...Ныдылите вы миня и бла́гаславіти
Щастлївый дóлюшкой и добрым здарóвьицым»
(В.-Л., Захарово 1749-14).

Перед наделом невеста сидела за столом с боярками. «Ў нявёсты нет замужних женщин за сталом. Да венца ни адной нету. А баярки, бува́ла, сидят – штук девять их сидїть» (В.-Л., Капустино 1734-31). Боярки пели «скучные» песни – «*Утушка серая, что в бору не была*», «*Ходила-гуляла Нинутушка по саду*», «*Синие облачки на Дунай катят*», «*По горам девчонка шла*». Замужние женщины, собравшиеся в избе, обращаясь к бояркам, исполняли песни особого содержания: «Раньше играли такую вот песню – “Пагуляйти, девушки”. Баяркам играю́т песню ба́бы, сабраўши» (В.-Л., Крупышево 1764-23).

Невеста голосила, в причете призывая по очереди каждого из родственников наделить ее:

«[Милые] ма́й жа́л(ы)ки радїтели,
Ныдылїти ж(и) вы мяне щастлївый дóлюшкой,
Атып(ы)равля́я к ёужим радїтелим.
Няужелї ж(и) я вам ня ўла́дила и ня ўга́дила,
Што вы мине так абыжа́ити и атпра́вля́ити



С сваёй тѣп(ы)льй изобушки
Кы ђужим радѣтилим няжѣласливым?»
(В.-Л., Краснополье 1866-15).

Первыми невесту наделяли родители. Во время
наделения *мать голосила* в ответ невесте:

«Ныдѣляю я тибѣ, мая мѣлыя дѣтитка,
К чужѣи мѣм(э)ки, дѣжа ни радѣтилке.
И как(ы) жа яна тибѣ бѣдѣть пѣраймѣть,
и как бѣдѣть абижѣть?
А мая ж(и) мѣлыя дѣтитка,
Я ж(и) тибѣ буду ня видѣть и ня слѣшѣть,
Как(ы) будут тибѣ чужѣи радѣтили
пакрѣйкѣвать и пагѣркѣвать»
(В.-Л., Хребтово 1715-03).

Затем мать (или сама невеста) с *причетом* при-
зывала других родственников:

«Мѣлыя мая жѣлкѣя, рѣдныя даѣушка!
Пупросѣ ж ты Бѣжиньку,
Штоб ѣн ныдѣлил тѣяу бѣйнюю гѣловушку
щаслѣвыѣ дѣлюшкѣй.
Мѣлыя май дѣбрыи люди,
Пыдѣйдѣти ж(и) вы к дѣбовѣму столику,
Ныдѣлите ж(и) вы маѣу даѣушку
щаслѣвыѣ дѣлюшкѣй»
(Усв., Перелазы* 1788-15).

Невесту НАДЕЛЯЛИ деньгами: их клали на на-
дельный пирог, лежащий на тарелке и покрытый
сверху платком. «Бѣтька, радѣтели там перво-
наперво кладѣть там скѣльке, радѣтели, на пироѣ и
ныдѣляють. Там бѣярки кладѣть, па скѣльки там,
яныѣ кладѣть ны пироѣ. Прѣма на пироѣ, салфѣтка
заслѣана, кладѣть деньги и ѣта. Или там платок ђис-
тый [на пироге]; а тада завернѣть этим платком
[хлеб вместе с деньгами]» (В.-Л., Сыроквашино
1704-56). Надельный пирог («хлеб», «булку») пекла
мать невесты либо ее крестная: «А пѣкѣть матка там
или крѣстная. Буваѣть – крѣстная, ана пѣкѣть ѣтат
пироѣ и нясѣть крѣстнице на надел» (В.-Л., Сырок-
вашино 1704-56).

Во время надения невеста кланялась в ноги
каждому, *причитала*, при этом боярки поддержива-
ли ее под руки.²²

По некоторым сведениям, во время надения
невеста сидела на деже, держа на коленях хлеб, на-
крытый платком. Родственники подходили к невесте,
подавали ей руку, целовали, дарили медные
деньги (их собирала крестная мать).²³

Если невеста была сиротой, то на стол СТАВИ-
ЛИ украшенную ЕЛОЧКУ,²⁴ *подруги пѣли песню*
«Ах ты, ель-елушечка». «Кагѣда сиратѣ выхѣдѣть,
дык тады ѣграли ей песню сиротскую какую-то та-
кую – “Ялушечку” эту. <...> Ёлаѣчку наряжѣли. На-
ряжѣють – ѣся ѣ цѣвѣтах, и свѣѣчки зажгѣуть на ѣтѣй на
ѣлке. Три-ѣатыри свѣѣчки гѣарѣть» (В.-Л., Фелистово
1707а-01).²⁵ Невеста-сирота исполняла особый *при-
чет*, призывая умерших родителей надѣлить ее:

«...Дѣбрыи май лѣдѣюшки
и блѣжныи сасѣди!

Рышатнѣся вы на две старѣнушки,
Прыпустѣти ма(й)вѣ радѣтиля-бѣтюшку
к ѣтаму дѣбовѣму столику
Ныдѣлитѣ минѣ, гѣорѣкѣю сиратѣинушку.
Как я завѣзѣваю сваѣу бѣйнюю гѣловушку,
Такая мѣладѣшинькая, зѣлянѣшинькая.
Ещѣ я ни нагѣулялыся и ни накрѣсывалѣся»
(В.-Л., Захарово 1748-26).

«И расступѣтѣся вы, дѣбрые лѣдѣюшки,
И прыпустѣти-ка вы маѣу радѣтилку.
И падымѣсь-ка ты, мая радѣтилка,
Вздѣнь же ка ты бѣлыи рѣѣушки,
Раскрой же ка ты свѣй гѣлубѣи гѣлѣзки,
Радѣтелка мая, порадѣтелка...»
(Кун., Починки 3286-61).

Сироту могла благословлять неродная мать –
мачеха. «Атѣц падаѣдѣть, надылѣють, патѣом – мать,
мѣѣхѣ пахѣдѣть, надылѣють. Вот када мѣѣхѣ пахѣ-
хѣдѣть, я уже мѣѣхѣу и прашѣу:

Нерѣдная матушка,
Надылѣ, блѣгѣславѣи мѣня
вместа рѣднѣй матушки,
Надылѣ мѣнѣ, гѣорѣкѣю сиротушку,
щѣстьем и дѣлюшкѣй,
щаслѣвыѣ дѣбѣйнушкѣй»
(В.-Л., Калдобино 1710-02).

После надения родители БЛАГОСЛОВЛЯ-
ЛИ невесту²⁶ – крестили иконой, украшенной по-
лотенцем (во время надения эта икона стояла на
столе) со словами: «Шщѣстьѣ! С Бѣгам!» (Кун., Ус-
мынь 3286-45). Затем невеста принимала благосло-
вение от крестных родителей.

Обряды благословения и надения сопро-
вождались *наигрышем на скрипке, гармонии или
цимбалах* («Блѣславлѣнная», «Надѣльная» игра).
Одновременно звучали *голошения* невесты и ее
матери.²⁷

Родители отдавали невесте «надел» – пирог,
икону, надельные деньги, завернутые в полотенце
(В.-Л., Борки 1704-13). Надельный пирог невеста
везла в церковь – она могла съѣсть его в часовне,
пока дожидалась жениха (В.-Л., Осокино 1738-08).

По другим сведениям, невеста брала пирог с со-
бой в дом жениха и постепенно съѣдала его в те-
чение нескольких дней: «И хлеб скѣока-та днѣй наѣда
ис[т]ѣ ей явѣ. Кѣжнае ѣтра, как вставѣть – так ѣтава
хлебца, или там бѣлаѣчка какая, или што-нибѣдѣ.
Прибѣрает в сундук, и вот ана истѣ» (В.-Л., Березѣе
1770-07).

ЖЕНИХА НАДЕЛЯЛИ И БЛАГОСЛОВЛЯ-
ЛИ в его доме утром свадебного дня, опевали его.
«С дѣревни сабѣрутца да и сыгѣрають. Как он ат-
правлѣетца па дѣ вѣнѣц за нявѣстѣй» (В.-Л., Крупы-
шево 1765-06). Звучали песни: «Как за новѣыми во-
ротами», «Тѣ скажи нам, Иванушка, кто тебе голо-
ву чесал?», «Мѣльчишкина матушка всю нѣчку не
спала», «Вѣтька не спѣт, коло конѣ ходѣт», «Едѣ-
пѣдѣ, Сѣрѣженька, женѣтѣся».



ОБРЯДЫ СОЕДИНЕНИЯ ЖЕНИХОВОЙ И НЕВЕСТИНОЙ СТОРОН

Последовательность дальнейших событий свадебного обряда могла иметь два варианта, различающихся по местоположению венчания в цепочке ритуалов (см. выше). Однако состав обрядовых действий и в том, и в другом вариантах оказывается сходным.

✦ Поездка к венцу

В первом варианте хода свадьбы (когда выкуп невесты происходил после венца) венчаться ехали порознь, и свадебный «поезд» после венчания направлялся в дом невесты.

«Нявэста едет сваёй паездой, жених – сваёй паездой – каждый са сваёй стараны. Патом у церкви там ўместе пад вянцом стаяць, а с церкви уже едуць ўместе, с женихом» (В.-Л., Крупышево 1764-47). «Жених з до́ма атправляйтца, а нявэста са сваёго дома атправляйтца. И ане́ едуць у це́ркву. И там ане́ венча́ютца уже. И та́гда ане́ уже ўместе едут» (В.-Л., Заручевье 1733-11).²⁸

Исключение составляли те случаи, когда невеста и жених были из одной деревни – тогда к венцу отправлялись вместе (Кун., Починки 3286-52). Свадебный «поезд» украшали: «Ета время и жаних тоже приязжаит в це́ркву. Кони на́ряжены, гривы заплетены лёнтам всяким, хвасты... Красива раньше была» (В.-Л., Крупышево 1764-47). «Тройка лошадей, и раньше, бывала, на ду́гу навешивают калако́льчики ма́ленькии, звенят. И вся ду́га ў цвята́х. Невеста в линейке сидит, зимой – санки та́кии расписны́и. И тройка та́кая была́, ой! И краси́ва была́ о́чень» (В.-Л., Прялово 1752-18).

Обрядовый момент отправления к венцу был отмечен наибольшей интенсивностью звучания *причитаний*. Приведем один из образцов *голошения невесты*, исполняемого перед уходом из родительского дома:

«Ради́мая матушка ма́я,
Как я присиде́ла твай тясóвыи ла́вачки
И пригляде́ла стекля́нныи а́коши́чки.
Куда ж ты атдаёшь ми́ня,
та́кую маладе́шинькью,
На чу́жу старо́нушку, ка чу́жим(ы) ради́тилим,
ка чу́жому ба́тюшки, ма́тушки?
Чу́жии ради́тили кре́пка а́ни пага́рливьи.
Ради́мыя матушка,
Сними с маё́й га́ловушки цвяты́ бе́лыи, а́лыи.
И паве́сь на гво́здичек пе́ред ма́йм а́коши́чком,
где висит и́конушка.
Ни ха́чу я бы́ть да́мычкый, ха́чу бы́ть де́вычкый.
Ро́дная матушка, при́бярй мой вянóчик,
чи́рыз три га́дка аде́нь...»
(В.-Л., Калдобино 1709а-16).

К данному обрядовому моменту был приурочен цикл *свадебных песен*, среди них: «По лугам девчонка шла», «Коло речки шла Марусенька».

✦ Венчание

С обрядом венчания связано множество различных примет, по которым определяли первенство мужа или жены в будущей совместной жизни. К примеру, во время венчания примечали: чья свеча догорит скорее, тот будет главным в семье (Кун., Назимово 2563-26).

✦ Возвращение в дом невесты (1 вариант хода свадьбы)

«С-пад вянца́ то́жа еду́ть к нявэ́сты. А па́том ужо́ ат нявэ́сты еду́ть к жаниху́. А первым до́лгом – к нявэ́сты. Абéд атайдёт – та́да уже едут к жениху» (В.-Л., Прялово 1752-18).

После венчания у церкви молодым *пели* «Бог по пути», когда те садились в сани. Приехав в деревню, жених катал невесту по улице: «Ката́ютца па дярэ́вни, с-пад вянца́ прие́хадши – жани́х нявэ́сту ката́ет па дярэ́вне» (В.-Л., Крупышево 1764-47).²⁹ Затем «нявэ́ста ўпярéд идёт – ў свой дом – адна́. Жених астаётца. Пака́ нявэ́ста абра́тна сядет за стол, та́гда жани́х идёт са сваё́й ўсе́й раднё́й [в дом невесты], и выкупают нявэ́сту» (В.-Л., Заручевье 1733-11).

✦ Поездка в дом жениха (2 вариант хода свадьбы)

«Павя́нча́ютца – и еду́ть к жаниху́. Все. Э́тый поезд у́ехав, а тут саби́раютца де́вушки э́ты, её ра́дняя и еду́ть к жаниху́» (Кун., Войлово 3285-48).

✦ Выкуп

Поезджане заходили в избу не раздеваясь; первым шел дружка (сват), хлестал кнутом. «С пу́гой старший сват. “А-га́, во! – га́варить. – Я вас выкуплю”. Ну, шу́тить, шу́тить. [Боярка отвечает]: “Мы, – га́варить, – ни баёмся за хлыста!”» (Кун., Росно 3290-44). В момент приезда жениха звучали *песни*: «Не было ветров – понавеяли», «Вился вихор перед тучею», «Сваты в хату лезут», «Кланялась вишенка зеленому саду».

Крестный заводил невесту за стол, она садилась к подругам. «А как идуть зы к(ы)ня́гинею, ужо за стол сади́ть, тады́ стайть у па́ро́ги мужчи́на и га́ворить, па́вернитца ў ха́ту к э́тым, к лю́дям: “Гра́ждане! Ры́зряши́ти мы́ладую к(ы)ня́гину́ за стол заве́сь!” – “Ба́га́слывля́им!”» (В.-Л., Осокино 1738-26г).

Боярки заслоняли невесту, кидали поезджанам в глаза жито (горох); обе стороны бросались друг в друга ячменем, конфетами. Боярки *пели* и *плясали* около стола – «на ла́ўку ўспры́гнуть и на ла́ўке пля́шуть» (В.-Л., Осокино 1738-26г), «дразнили» сватов



песнями. «Жених приезжает, байрки пляшут тут у стала. Ани закрыют нявесту, станут вот так, ани там сидит с вянкóм свайм. Ну вот, и дра́жнят ево всяким манером, какой он там... Ну, всякие аны – што придумаеть кто. Такую и́грають – “Касóе сватовьё через сыр бор ехали”» (В.-Л., Крупышево 1765-02).

«Падхóдит самый ѓлавный там – сват... Ну, мы тада́ ѓарóхам ему в лицё стибáим – значит, патаму́, што жениха хо́чет [к] нашей нявёсты. А тагда́ и́граем ему припевку:

Как ня ст́идна вам, свата́м,
Пі́ряд нам, де́ўкам, стая́ть,
У руках шапки дяржа́ть,
Рукавицы за по́ясам?...»

(В.-Л., Капустино 1734-32).

Боярки хулили жениха, *приговаривая*:

«На вашем жениху́ черти барóны плету́ть,
А на нашей невесты цветы цвету́ть»

(В.-Л., Заручевье 1733-11).

Чтобы не платить бояркам, жених мог прыгнуть через стол и занять место рядом с невестой, либо кинуть шапку невесте, чтобы та поймала ее: «Через стол он к нявёсте лезет – садитца. А яво не пускают байрки, атпихивають. А патóм придумает – шапку браса́ть. Не папáла – значит, байрки яё ўзад кидають. А он апя́ть браса́еть: не папáл, папáл? Нявёста ўзяла шапку – зна́чить, ухóдють без ўсякава ўсяво́» (В.-Л., Крупышево 1765-93). «Сидим все за сталóм. Он приезжа́ит, жани́х. Сразу он падхóдит. Уже яво не пускають за стол: “Нет, выкуп за невесту! Выкуп!” – кричат. Кто как падлавч́итце. Падлавч́итце дру́гой перепры́гнуть ч́еряз стол – ну, всё. Старáлись-та, были во какии мушч́ины! Ане́ уже панимáли. “Так давайте, давайте дене́г, дене́г-та пабóльше!” А он – хоп! – ч́ерез стол, и ў нявёсты. Сидит уже» (В.-Л., Прялово 1752-18).³⁰

На выкупе крестная невесты торговалась с крестным жениха, «отговаривалась»:

«Едыте на гóру,
На той ѓары та́ма стайт избóкка,
В той избóкке там жила Дару́шка,
У Дару́шки там дач́ушка...»

(В.-Л., Березье 1770-03).

Если сваты давали мелкие деньги, то их высмеивали:

«Ну, што нам эти деньги –
Мы такими избу́ мятём
И э́ты деньги [за] парóг вымята́им»

(там же).

Приведем *обрядовый диалог боярок и дружки*, записанный в д. Купуй: «Баярки были́, бувáло, – ну, девушек там пять и до десяти девушек було́. А мушина́, э́та уже был дружок ат жениха, катóрый должен был выкупить нявёсту. И вот он тарѓуйтца. Падхóдит к сталу́ впярьве́ он и ѓварит:

– Здра́ствуйте, гóрдые баярыньки!

А ему атвяча́ем:

– Здра́ствуйте, дру́женька,

Верная служенька!

Што вы к нам ходите,

Ч́аво вы ищите:

Я́ри или пашани́цы

Или красна́й дяв́ицы?

Он ѓварит та́гда:

– Красная дяв́ицы!

– Ой, наша дяв́ица за бальши́м вада́м,

У высóким т́ереме,

За трём зылатым замкам.

А што замок разламáть –

То ты́шу рублей пытиря́ть,

А если вторóй [замок] рызламáть –

Две ты́щи [потеря́ть],

А третий [замок разломáть] –

На́да три ты́щи пытиря́ть.

– Да может быть пыдьяш́евле абайдёмся?

Вот и сбиваем ц́ены адин другóму. Он кидáеть им мидя́ки.

– У! Наша нявёста и пол пыдмята́ла, да э́ты деньги в руки ня бра́ла. Вы хо́чите нашу нявёсту купить?!» (В.-Л., 1798-13).

Жених НАДЕЛЯ́Л НЕВЕСТУ: ставил на стол водку, клал деньги, конфеты, боярки отдавали ему елочку, стоящую на столе (В.-Л., Захарово 1705-55).

Жених также должен был выкупить косу невесты. Кто-либо из родственников невесты («рання́ какая-нибудь: мóжить, бра́тиц малый, мóжит, там сястрёнка ма́лая»)³¹ «резал» невесте косу, приговаривая: «Косу́ режу, денег хочу!» (Кун., Терехи 2495-16). Жених должен был заплатить выкуп. Чтобы испугать жениха, кончик невестинной косы могли немножко подрезать (Кун., Ольховец 2460-11; Шалонино 2491-02). По единичному свидетельству, косу «резал» брат жениха. «Кóсу «атрезáли» раньши: вот, бувáла, мальч́ишку атп́равя́ть, асóбинна жинихóвага брата. Брат, кы́да (й)на́ сяди́ть зы сталóм, ён вазме́ть шч́епину толстую, бальшу́ю и зы стол залéзить, и тада́ аб пол там вот то́чить: “Режу касу́! Режу касу́!”. А тут жани́х крич́ить: “Ня трóгый! Ня трóгый!” – “Буду рэ́зывать! Буду рэ́зывать!” – да апя́ть э́ту лу́чнину там то́чить, да к касу́ к э́тый. Тады́ ужó ён палóжить там ско́ка – мóжа два́дцать капéик каких-нибудь, тады́ ужó медных. Тады́ он её кладéть, лу́чнину, и лэ́зить далóй с ла́ўки» (В.-Л., Осокино 1738-23а).

По информации из д. Войлово, младший брат невесты «пыджигáить» касу́, нарóшна «пыджигáить», бяре́ть спи́чки и «пыджигáить» касу́, штóба жани́х плати́ть деньги. “Ня тронь! – ѓварит. – Ня пыджигáй нявёсты касу́”. Даю́ть яму́ дене́г, э́тому парню, катóрый касу́ расч́ёсыва́ить» (Кун., 3285-48).

После завершения выкупа боярки освобождали жениху место за столом, рядом с невестой оставалась



только старшая боярка (Кун., Росно 3290-44). МОЛОДЫХ СВОДИЛИ: крестная (крестный, дружка) хлопала хлебами (пирожками, булочками, лепешками) над головами молодых – «с гóлыми руками ни падхóдють к мыладым» (В.-Л., Поречье 1730-03).³² Женщины пели «благословéнную» песню («Пресвятой Кузьма-Демьян»). «А тётка Гáшка, бывало, вот два пиражкá спяку́ть (как сайка тяпéрь), и вот как заво́дють эту нявэсту за стол – так вот, и анá песню на́чинáють петь, так вот э́тым пиражкáм стúкають: “Святой Кузьма, скуй нам свадебку”. А сама – грох, грох! – э́тым пиражкáм!» (В.-Л., Березье 1770-05).

✦ Застолье у невесты

Поезжане и гости садились за столы: сначала усаживали невестину родню, а затем – женихову (Кун., Мартьяново 2535-14). Гости садились «в ряд» по парам – жены с мужьями. «Прыдадим нявэсту – таѓда “пъём барыши”. И садятца за стол – пьяздá э́та, таѓда уже вся садится пьяздá – и женихова, и нявэстина. Ну и начина́ют абéдать, патóм выпивáють, начина́ют песни петь» (В.-Л., Купуй 1798-13).

Молодым пели: «Летала голубка по саду», «Летал голубец по столу», «Коло саду, коло вишенья». Величали гостей: каждой паре в отдельности женщины пели песни, гармонист играл «марши» (Кун., Хухово 3283-01). «Крёснаму батьке и матке – э́та в первую о́чередь. А патóм уже на́чинають ат кра́я (э́та кто крайний). И падря́д, и падря́д, и гóнють, и гóнють – и девкам, и бабам, и мажукáм, и малады́м. И так пакáмес[т] кру́г весь абгóнють. <...> Мушци́не, например, кatóрый маладо́й мушци́на, такую песню паю́т – пы яво́ному возрасту. Жанáтый – жану́ яво́ную напамяна́ють в э́тый песне. А пастарéйшему – другую. Бо́льшей ба́рке – такую песню, ма́лой – такую. Падкня́жник сиди́ть уряд кы́ла жениха́ – и таму́ спаю́т» (В.-Л., Рябиновка 1731-38).

За песню благодарили – клали на тарелку деньги, кланялись. «Ка́ждому свадебнику ўсё песню и́грали. А он атда́риваетца» (В.-Л., Крупышево 1765-07). «Челавéк пять, восемь или десять – и́грають э́ты свадебныи песни. И хрёсный, и хрёсна, и жениху, и невесте, и ба́ркам, и всем гáстям уже паю́ть. И мы уже платим им там. Как ра́ньши были де́ньги – пятьдесят капéек, рúбель – платим за песню за эту. Встанем, как на́да: все́гда, пакá песню не спаю́т, и невеста прастанит, и жани́х. Патóм уже и ба́рки: то́жа встаёт, паклáняетца, и всё» (В.-Л., Прялово 1752-18). «Пусть вот, значи́т, ты ба́рка – я «ста́ршей» тебя, вроде, называю. Взвели́чают её. Анá встанеть, паклáняетца, и ей паю́ть. Анá даст там ско́лька: рúбель или пятьдесят капéек – э́тым женщи́нам даст. Ну, ей женщины паю́ть:

Спаси́ба, сва́тьенька,
За ваши дары великие,
За пакло́ны низкие

Пашли́ ваши дары
Да че́сти, да хвалы́...»

(В.-Л., Заручевье 1733-09).

Среди песен, звучавших на застолье: «Скажете, пожалуйста, где сидит крёсный батюшка?» (крестный); «У Лариски-души кральки хороши», «Виноград расцветает», «В огороде капуста – белый кочешок», «На ком у нас дорогой обряд?» (женатым парам); «В саду-садочке гуляет молодчик», «Березничек листоватый» (холостому парню); «Не тот-то подкняжничек Феденька» (подкняжнику); «Гурная боярынька» (старшей боярке); «А певица добрая» (девушкам-певицам).

После застолья гости плясали: «А таѓда ж не было музыки, бабы и пляшуть тут о́кала стала́, и свадебники. Таѓда плясальныи и́грають, например – “Сва́тьюшка добрая”» (В.-Л., Крупышево 1765-07).

ОБРЯДЫ, СОВЕРШАЕМЫЕ В ДОМЕ ЖЕНИХА

✦ Встреча молодых

В деревне свадебный поезд встречали песнями, которые звучали на улице – на крыльце либо на дороге перед домом. «Вот едут. Видят, што едут, выходят. Падъезжа́ют к ву́лице – бабы начина́ют петь песни яму́» (о песне «Бор шумит, колокол звенит» – В.-Л., Крупышево 1764-17). Также на встречу молодых исполнялись песни: «Привели к нам неженку», «Катится-валится с горы пóезда».

Родители встречали молодых: выносили икону, хлеб-соль на полотенце, целовали невесту и жениха, те в ответ кланялись.

При встрече свекровь надевала шубу, вывернутую шерстью наружу. «Выходи́ть ужó свякро́ва, нявэсту встря́чат с хлéбам, с со́ллю. Встря́чат свякро́у и свéкр. Надяю́ть шубу. Некоторые вывара́чивають кверху шерстью ею́. Да завяду́ть у хату, и за стол садятца опять гости – пью́ть, гуляю́ть, пи́сни и́грають» (Кун., Бурщина 3284-01).³³ «Как мядвэ́дь – и́дет свякру́ха! И нясе́ть хлеб, нясе́ть соль. И мы здесь уже встре́чаем, малады́е. Цалу́имся, жала́ют нам ща́стья в жизни. Вот так бы́ла ра́ньши» (В.-Л., Прялово 1752-18). На вопрос о том, для чего надевали шубу, исполнительница ответила: «Штоб ба́гата жили детки» (там же).

Свекор со свекровью ОСЫПАЛИ МОЛОДЫХ ХМЕЛЕМ, а также овсом, ячменем, житом. «Как вот и хлеб се́ють на по́лях, и он [свекор] их так абсыва́л. Такой был закон с и́сстари» (В.-Л., Фелистово 1707а-01). При этом приговаривали:

«Ну вот, малады́и, живите харашо́.
Хмель – к вясе́лью, жито – к жи́сти,
Пшани́ца – штоб то́лста бы́ла,
Ро́жь – штоб жи́рна бы́ла»

(В.-Л., Крупышево 1764-19).



Перед молодыми стелили шубу (ковёр, половик, одеяло), они становились на колени, принимая благословение: родители крестили их иконой и хлебом, свекровь приговаривала: «Ща́стям-до́лям вас наделяю» (В.-Л., Заручевье 1733-24). Присутствующие родственники наделяли молодых деньгами. «Тарелка, ну и какой-нибудь – салфета́чка-та па-стелена на тарела́чку. Там хлеб-соль ста́йт и ево́ на-дельный деньги. Там ско́лька станóвют... Ес[т]ь ру́бель – ру́бель э́тат, серябро́. [Кладут] ў хлеб, ў хлеб, на серединку» (там же).³⁴

Когда молодые заходили в дом, свекровь расстилала одеяло: «Как че́рез паро́г перелеза́еть ма-ладу́ха – што́б на э́та адея́ла станави́лась. Што́б бы-ла не свякро́вь хазя́йка, а нявэ́ста хазя́йка над свяк-ро́вью» (В.-Л., Березье 1770-01).

Молодые заходили в избу первыми, при этом невеста несла на голове надельный хлеб. «Мать хлеб держит, а па́то́м атда́ю́т нивэ́сты. Нивэ́ста не-се́т на галавы́. Пака́ за стол сядет, несёт ево́ всё. Ане́ идут первые в хату, ни́кто их не [о]пири́дит, ни́чево́» (В.-Л., Заручевье 1733-24). Примечали: если по дороге соль просыплется, то «сор будет между их» (там же).

Родственники невесты ПРИЕЗЖАЛИ на свадьбу С КУРИЦЕЙ, которую перед отъездом к жениху крали во дворе у невесты. Курицу наряжали лентами, цветами и везли в дом жениха. «С ку́рицей ў ха́ту ишчо́ ўско́чут, да и пля́шут. Курицу э́тую де́р-жуть. Хто́ как приду́мыва́ў» (В.-Л., Осокино 1738-24а). «Када́ нивэ́сту зыбира́ю́т к жениху́, тада́ и ку-рицу кра́дут у нивэ́сты. А тада́ вот у жениха́ пля́шут с э́ты́й курицей па́ кру́гу. Цвяты́ вот такие́ сде́-ляю́т с бума́ги с какой-нибудь, привя́жут к ей, к ше́и, и пля́шут так. И с курицей бе́гыеть пы́ кру́гу женщина́ ка́кая-нибудь и пля́шет» (В.-Л., Лоскату-хино 1719-06г). Звучала песня «Ухватил коршак курицу».

Чтобы определить судьбу молодой в доме мужа, курицу пускали к жениховым курам и смотрели: будут ли ее клевать, или она приживется (Кун., Никулино 3289-25).

✦ Застолье у жениха

Перед тем как зайти в избу, сваха (крестная) накрывала невесту платком (покрывалом). Крестный невесты заводил молодых за стол. За столом свекор (свекровь) кнутом «открывал» молодую, наматывая платок на кнутовище.³⁵

НЕВЕСТА ОДАРИВАЛА родню жениха – свекровь, свекра, деверей, золовок. Дары подавала крестная – клала подарок на середину стола со словами: «Ат нявэ́сты – Ивану́ Пятро́вичу́ рубашка» (Кун., Хухово 3283-03).³⁶ «Када́ уже́ приязжа́ла к жениху́, то дарила́ свякро́ви и свёкру, и де́ва́чки там, или па́ринь ка́кой [сестра или брат жениха], тут

уже́ и крёсный. <...> Нявэ́ста приезжа́ла сы́ свай́м прида́ным и с пада́рками. Сядут за стол, и па́то́м уже́ за стало́м пасидя́т мале́нька, и га́варит крёсная: “Бу́дим дарить пада́рки”. Ну, тада́ уже́ да́рют. Крёсная э́та кама́ндуит» (Кун., Войлово 3285-48).

На застолье молодых опевали: «Яго́дка с яго́д-кой сока́тились», «Ка́к на мху́ да на мшари́нке». Величали гостей: «Дорога́я госте́нька», «А кто́ у нас го́сть большо́й», «Кто́ у нас хоро́ший», «Бере́зничек листо́ватый». Песнями дразнили сватов, хозяев: «У нашего́ свата́ тесова́я хата́», «Сваты́ в хату́ лезут», «Ка́к у меся́ца дробные́ звёзды́», исполняли величания сватам и крестным: «А сватью́шка до́брая», «Ска́жите, пожа́луйста, где́ сидит крё́стна́ мату́шка?», пели дружке: «Друже́нька хоро́ший», «Что́ не тот-то́ подкня́жничек».

Перед столами плясали, звучали плясовые песни: «Верба́ ты, верба́ моя́», «Коло́ речки́ ходила, мо-лода́», «Я́ по горе́нке ходила́», «А я́ в сади́ке была́, спелы́ яго́ды бра́ла», «Не́ ходи ты́, мой кудря́вый».

✦ «Повязывание» молодухи

Вечером первого свадебного дня «завязывали» («повязывали») молодую. «С засто́лья вылезут все. Нявэ́стин поезд э́дит дамо́й и до́лжин пе́рва сня́ть вяно́к, а па́то́м ехат́ дамо́й, што́б нявэ́ста уже́ была́ биз вя́нка, аста́лась у жиниха́» (Кун., Войлово 3285-48). Ритуал состоял из ряда последовательных действий.

Молодую покрывали платком, сажали ее на квашню (колодку), покрытую шубой. Звучали песни: «Не́ ярко́ горит лу́чину́шка», «Отлучи́ли лебе́-душку́», «Кру́тят-вя́жут хо́хлушку́».

Свекровь (или свекор, жених, крестная невесты) снимала платок кнутом. Происходил символический обмен – молодая передавала свекрови снятый платок, а свекровь «отсу́ливала» невесте свое хозяйство, приговаривая: «Ес[т]ь у мя́ня ка́черга́ – э́та та-бе́. Ес[т]ь у мя́не чу́гун – э́та та́бе пе́чку та́пить, ви-лы – чу́гунки́ вставля́ть, каро́вы е́сть – каро́в бу-дешь да́ить, ве́дра е́сть – за вадо́й будешь ха́дить» (Кун., Хухово 3283-21).

Затем крестная невесты снимала с нее венок и надевала его на голову себе (либо незамужней девушке или свекрови).

После этого молодухе повязывали платок «по-ба́бьи» («па́д губы́ па́двя́зывают, ка́к матре́шка»)³⁷ либо надевали женский головной убор («коко́ш-ник», «чепе́ц», «пово́й»). Жених целовал молодую, наделял ее деньгами: «До́лжин э́ты́й жани́х ны́ ма-ку́шку пы́лажить́ деньги́, што́б па́во́й дя́ржался. А биз де́ниг ни́ дя́ржит» (Кун., Усмынь 3288-4).³⁸

Приведем несколько описаний обряда «завязывания» молодухи.

«Па́то́м уже́, ве́чером, вяно́к у ей́ сыва́ю́т – крё-стная́ ма́мка. Со́дю́т ие́ на кало́дку и пувя́зывают»



её ужó, накрывáют ǳававу платком. Уж вот так накрýют платком и завязывають, иѓрають песню ей. Тады вяно́к сыму́ть. Э́та ужó назывáетца – “завязáли” ей ǳававу – маладúха стала. Теперь а́на уже будет маладúха, не де́йка. Тут ǳарёлку даю́ть, налива́ют тады ǳыстáм там по стакáнчыку, хто стаить кру́гом нявэсты. Жани́х платок э́та аткрывáить. А э́ти яму́: “Слепая, слепая!” – закрýют платком. “Слепая!” Тады жани́х аткрýить ǳававу э́ту, платок снóметь с нявэсты. <...> А платок свякрóви атдаю́ть – на пада́рок» (Кун., Бурщина 3284-01).

«А тады платок э́тыт снимають, и ей ǳавóрить, што “табе́ атсу́ливаить” свякрóвь: “Всё маё хазя́йства – табе́”. То атсу́ливають э́та ваду́ там насить, тады качарǳу – пе́чку тапíть. Вот э́та, бывала, атсу́ливають. А платок [свекровь] бяре́ть сабе́. Э́та, бывало, ка́да вяно́к сымáют [с головы невесты], кладу́ть девушке на ǳававу, например, незамúжной. ǳаваря́ть – заму́ж а́на пайдёт, первая бúдеть свадьба у э́тай девушки. А тады павэ́шают э́та у кут – венок э́тыт» (Кун., Усмынь 3286-41).

«Падхóдить свякрóва и снóмаить э́тыт вяно́к, руками снóмаить (а ей прикóлата там, заколки аткóлет ўсе и снóмаить ево́). Падвя́зывают платок – вот так, падвя́жут платок <...> [сверху] носиком. <...> Сде́лаетца, как старая баба. <...> Так – была малада́я, а так – стала ста́рря. Была девушка, а так – малóдушкой стала» (В.-Л., Крупышево 1765-05).

«Идёт свёкар-ба́тка. Таку́ю берёт, ну, как прúтину. А на невесте платок накинута, вот так а́на сидит. И э́тат свёкар-ба́тка паддеёт и ўскрыва́ет невесту. <...> Свёкар-ба́тка пришёў, сняў с неё платок, ўзяв себе́. И вот тада́ уже э́та крёсная матка адеёт на себе́ вяно́к, станóвитца на лавку и паёт: “Харитон, Харитон, рукавички шьёт”» (В.-Л., Заручевье 1733-24).³⁹

Кокошник, который надевали молодой, она не должна была снимать в течение трех дней – «тады бúдить ǳагыва́ дúжа ǳла́дкыя и краси́выя» (В.-Л., Осокино 1738-26а).

Обряд «завязывания» молодой завершал свадебное застолье. После этого свекровь кнутом выгоняла новобрачных из-за стола: «И́на снóметь вяно́к [с невесты], пакрóить [ее], и тады их и ǳóнить вон ат сто́лу. Тады а́ны выхóдють са сто́лу» (В.-Л., Лоскатухино 1719-06а).

Невестин веночек вешали за иконы, хранили до следующей деревенской свадьбы (В.-Л., Лоскатухино 1719-06а).

✦ **Отъезд гостей**

Перед отъездом гостей на стол ставили миску с киселем, что указывало на окончание застолья (Кун., Точилов 2563-01). Провожали родственников невесты и всех гостей, пели песни: «*Пора гостям до дому*», «*Не пилося сватам, не елось*».

Невестина родня возвращалась домой, где продолжалось гулянье: «А вот атту́дава прие́дуть, там нявэсту кинуть, а сюды́ приязжа́ют, тады би́ряги́ пасу́ду – ўсю́ бью́ть! У́се на све́ти! У нас-то надела́ли тады́, страх! Паби́ли и ǳáшки, и тарелки, и ǳаршкí, еле-еле переня́ли! Атту́дава <...> приязжа́ют, ат жени́ха, нявэстина радня́, тады я́ны тутатька!.. Тады их ўми́ря́ть на́да, при́даных. Нясе́ть ужó ба́тка нявэстин водки, и то́льки – “утешíтисе вот вы”, што́б устíхли. А так э́та палóжена. Така́я мода бы́ла. Да́к я́ны тады ў той хáти, ǳóспади, пи́ряби́ли ўсе́ на све́ти! Обу́вь папарва́ли па э́тым шкля́нкам плясáвши! Па э́тым па ǳарёпкым, ка́торыи бью́т – ǳарёпки, и па э́тым – па ǳарёпкым [пляшут]» (В.-Л., Фелистово 1707а-01).

ОБРЯДЫ ВТОРОГО И ТРЕТЬЕГО ДНЕЙ СВАДЬБЫ

✦ **Оповещение о «честности» невесты**

Утром молодых будили *песней «В понедельник рано»*. Если невеста была «нечестная», то ей (либо крестной) на шею надевали хомут. «Ка́да нячэ́сныя (й)на́, то у э́там хамуту́ и вяду́ть пря́ма у памисце́ние, при ўсех. А э́сли чэ́сныя (й)на, то её тады́ с пэ́сням, с та́нцам, её на кру́г вы́тáскивываютъ» (В.-Л., Лоскатухино 1719-06в).⁴⁰ Зафиксированы упоминания о том, что *плясали* на расстеленной по полу рубахе невесты (Кун., Быково 2432-24).

✦ **Испытания молодой**

Молодая жена должна была пройти ряд «испытаний»: били посуду (глиняные горшки, тарелки) и заставляли ее мести пол; посылали за водой с решето; «учили» печь блины.

«ǳаршкí бью́ть. После свадьбы, заставля́ют нявэсту падмята́ть мусор – э́та што́ раза́бью́ть. А́на падмята́ить, яво́ распíхывають наǳам, а́на абра́тна мяте́т. Де́ньги браса́ють – ме́лачь. А́на падби́раить ия́, и смяте́т у ку́чку абра́тна. Так её и му́чиють. Прихóдить свёкар – наǳой [разбивает]. А́на до́рит – нявэста, што́-нибу́дь ему́ даёт, ка́кой-нибу́дь пада́рак ему́ даёт. Па́то́м пришла свякрóва, талкнóла наǳой э́тат му́сар. Свякрóвки на платье́ дала» (В.-Л., Крупышево 1765-10).⁴¹

«Ри́шатó даду́ть. Вот – на, насí ваду́ ў баню! И но́сить. Зимой харашó, абмарóзить яво́ [решето] и но́сить. А ле́там как? Нанасí!.. ǳли́най, наве́рна, ма́жуть» (В.-Л., Крупышево 1765-10).

«У́чу́ть блины печь. Вот наза́ўтрее встаю́ть, там то́пють пе́чку, хо́ть и свякрóва то́пить пе́чку. Сабирáютца а́пять э́ты ǳóсти, а́пять же выпивка. И тут за́тапляють пе́чку, растворя́ют блины, ǳа́товють и станóвють. Ну вот, станóвють, назывáют там: “Ну, Маня, пя́ки блины. Вот, бя́ри ǳапелньник и пя́ки блины”. А а́на ста́неть налива́ть, а её скавараду́ вазь-



муть и ўтрухануть ў ёту ў пасўдину. Ну вот. Ну, чим аткупатыца? Нады водкай» (В.-Л., Борки 1704-17).

♦ Поездка на «перезывки» («отводы»)

На второй или третий день молодые ехали на «перезывки» (В.-Л.) – приглашать родню невесты в гости. «Назаўтрея ўсё, бываеьт, приязжають апяьт жа: саьмый зять эьтат эьдить сюда, к эьтаму – сюды, к нявэсти. И нявэста эьдить дамой, и ён приязжаить сюда. Называютьца как “перязыўки”. “Перязыўки”. Тады и забирають эьтага тьястя – туды ён, с тэшей, абраьтна вязуьт [к жениху]. Тады там апяьт пирують. Уже небальшая [компания] – там моьже чилавэьк каких пять-десять – дома ў жениха» (В.-Л., Фелистово 1707а-01).

В Куньинском районе поездка молодых к родителям жены имела название «отводы». Устраивали гулянье, на котором крестная невесты раздавала «рójки» – выносила бутылку с красной лентой, плясала с бутылкой в руках, угощала всех присутствующих медом, пирогом, пряниками, конфетами, водкой. «Тады вот приязжають, как ужó назаўтрея

приязжають – Приязжають у атводы. <...> Ну, там сабираютьца баьбы з дярэвни, сабираютьца. Матка, апяьт же матка хрэсьная, далжна брать водки поллитру, далжна брать мёду (там стакан ли, чаьшицку), далжна брать пирог баславлёный. <...> Тады раздаеьт хрэсьная маьтка [все это гостям]. Да привязываить к бутылке лэнтину красную – эьта как будта, што нявэста была чэсьтная. И вот привозят эьту бутылку [к жениху], тады вот вытягивають, песни играють и бутылкой эьтый махають, што нявэсту привязли чэсьтную» (Кун., Усмынь 3286-45).

По другим рассказам, «рójки» раздавали в доме жениха, когда родственники невесты приезжали туда на второй день (Кун., Хухово 3283-03).

По единичному свидетельству, крестная раздавала «рójки» в первый день свадьбы после снятия у невесты венка. Обычай имел несколько иную интерпретацию: «Салодкие рójки пьют: “Выпийте салодкии рójки! Выпийте салодкии рójки!” Кричат: “Гóрька!” – вот “выпивають рójки” – им разрешано спать вмэсси, жениху» (Кун., Усмынь 3288-04).

¹ В.-Л., Осокино 1738-10; Кун., Долговица 3284-31; Хухово 3283-01.

² Приведем информацию о свадебных чинах: «боярки», «гóрлинки», «шаферинки» – незамужние девушки, подруги невесты; «старшая боярка» – любимая (старшая) подруга или сестра невесты; «дружка», «подкняжник», «шафер» – друг жениха; «приданые» – представители невестинной родни, приезжающие в дом жениха (В.-Л., Фелистово 1707а-01).

³ Обычай распространен в Куньинском районе.

⁴ Например: Кун., Бурщина 3283-80; Починки 3286-52.

⁵ В Куньинском районе ритуальное одаривание родни жениха происходит на «заручинах».

⁶ В.-Л., Осокино 1738-08.

⁷ Кун., Войлово 3285-48; Пурьшкино 3285-39.

⁸ Кун., Лобазды (Альфимково) 3111-22; Хухово 3283-01.

⁹ Также: В.-Л., Захарово 1705-55; Осокино 1738-236.

¹⁰ Также: Кун., Рябово 2536-08.

¹¹ Также: Кун., Никулино 3289-25.

¹² Кун., Хомушино 2533-31.

¹³ В описании используется материал, записанный от жительницы д. Староселье Жижицкой волости Куньинского района – переселенки из д. Кривцово бывшей Кудрявцевской волости Торопецкого района. В содержательном плане информация, полученная от этой исполнительницы, характеризует традицию северо-восточных волостей Куньинского района.

¹⁴ Также: Кун., Хомушино 2533-31.

¹⁵ Также: Кун., Степанцево 2494-20.

¹⁶ Обычай чесать голову невесте сразу после бани зафиксирован в Фёдорковской, Купуйской волостях Великолукского района и в северо-восточных волостях Куньинского района. В другом варианте хода обряда чесание головы происходило утром свадебного дня.

¹⁷ Кун., Монастырёк 2439-08; Ольховец 2480-01.

¹⁸ В приведенном ниже описании обряда из д. Кривцово* (Тороп., 2483-08) речь идет о свадьбе невесты-сироты.

¹⁹ Кун., Токарево 2429-08; Хомушино 2533-36.

²⁰ В.-Л., Пореченская волость; Кун.: Крестовская, Морозовская, Пухновская, Усмынская волости.

²¹ Такая информация зафиксирована в Крестовской, Усмынской волостях Куньинского района.

²² Кун., Починки 3286-52; Рябово 2534-15.

²³ В.-Л., Борки 1704-18, 26; Кун., Дрёг 2485-12.

²⁴ По другим описаниям, елочку могли ставить не только сироте (см. В.-Л., Захарово 1705-55).

²⁵ Также: В.-Л., Заручевье 1733-06.

²⁶ По некоторым описаниям, последовательность могла быть и другой – сначала благословение, а затем надевание деньгами.

²⁷ В.-Л., Борки 1704-13; Прялово 1752-18; Кун., Бурщина 3283-80; Хухово 3283-03.

²⁸ Также: В.-Л., Фелистово 1707а-01.

²⁹ Также: Кун., Хомушино 2533-44.

³⁰ Также: В.-Л., Осокино 1738-26г; Кун., Гламазды 2532-16.

³¹ Кун., Усмынь 3286-45.

³² Также: Кун., Савченки 2538-16; Степанцево 2494-20; Терехи 2494-08; Точилово 2562-26.

³³ Также: В.-Л., Прялово 1752-18.

³⁴ Также: Кун., Шалапы 2559-05.

³⁵ В.-Л., Березье 1770-01; Кун., Назимово 2563-26; Савченки 2538-10; Терехи 2495-16.

³⁶ Также: Кун., Войлово 3285-48.

³⁷ В.-Л., Заручевье 1733-24.

³⁸ Также: Кун., Лисичино 3286-14.

³⁹ Также: В.-Л., Осокино 1738-14а; Фелистово 1707а-01.

⁴⁰ Также: Кун., Быково 2432-24; Терехи 2495-20.

⁴¹ Также: В.-Л., Прялово 1752-18.



Раздел 5

СВАДЕБНЫЙ ОБРЯДОВЫЙ ФОЛЬКЛОР

ОБРАЗЦЫ НАПЕВОВ И ТЕКСТОВ СВАДЕБНЫХ ПРИЧИТАНИЙ

№ 1

♩=150

д. Изосенки, Великолукский р-н, 1866-01

Рыс - та - пи - ся ж, тёп - лы - я ба - нюш - ка,
 рыз - га - ри - ся, яс - ны - я ка - мен - ка. Ох!
 Ма - и ми - лы - и пад - руж - ки - сяс - три - цы,
 па - мый - ти ми - не, горь - кы - ю га - рю - шинь - ку. Ох!
 Вый - ду в чis - ты - я по - люш - ка. Ох!
 Пы - кла - нюсь я свай - му кар - ми - л(и) - цу - ба - тюш - ки
 и ра - ди - тиль - ни - це - ма - туш - ки.

Рыстайся ж, тёплым банюшка,
 Рызгарися, ясные каменка. Ох!
 Май мильи подружки-сястрицы,
 Памыйти мине, горькью гарюшиньку. Ох!
 Выйду в чистыя полюшка. Ох!
 Пыкланюсь я свайму кармил(и)цу батюшки
 И радитильнице-матушки.
 Блыгиславити мине, ох, ох,
 горькью ж гарюшиньку. Ох!

Пыгляжу ж я на все чатыре старонушки.
 Пыпрашу я в Госпыда Божиньки, ох,
 шастья(й) и долюшки. Ох! Ох!
 Ухажу ж я в чужий в добрыи людюшки. Ох! Ох!
 Май милаи, ох, добрыи людюшки,
 Встреньги ж мине, ох, ох,
 горькью ж такую гарюшиньку. Ох!

Исп.: Богдановская И. П., 1902 г. р. Зап.: Захаров А. Н., Шишкова О. В., 29.06.1985. Расп.: Толстикова Ю. Ю., Королькова И. В.
 Причитание невесты, исполняемое по дороге в баню накануне свадьбы.



№ 2

♩=116

д. Калдобино, Великолукский р-н, 1712-08

Пад-ру́ж - ка ма-(а)-я́ На́-динь-ка,
 пы-ча - шій ты ма-ю́ (а)бу́-й-ны-ю́ си-ро́т - ску га-ло́ - вуш-ку.
 Пы-ча - шій ты е-ё́ глáд-ка - гла-дѐ-шинь-ка.
 Зып-ля - ти́ ты ма-ю́ ру́-сы - ю ко́-сынъ-ку кре́п-ка - кре-пѐ-шинь-ка.
 Што́-бы я-на́ (а)ни рыс-пле-ла́-с(и),ни рыс-тря-па́-лы-ся у чу-жих ра-ди́ - те-лей.
 Чу - жі - и ра-ди́ - те - ли ня - жа́-ла-с(ы)-ны, ни - спа-га́д - ли-вы.

Падру́жка мая́ На́динька,
 Пычаші́ ты маю́ (а)буйны́ю сиро́тску га́ловушку.
 Пычаші́ ты еѐ́ глáдка-гладѐшинька.
 Зыплятí ты маю́́ рúсью ко́сынъку
 кре́пка-крепѐшенька.
 Што́бы яна́́ ни рыслелáси, ни рыстряпа́лыся
 у чужих радíтелей.

Чужі́и радíтели няжа́лас(ы)ны, ниспага́дливы.
 Ни паса́дют міне́ ны тясóвыю ла́вычку
 И ня скажут аны́ аба́ мне,
 Штоб пычасáла б и вабра́ла б я сваю́ буйны́ю
 сиро́тску га́ловушку.

Исп.: Кругликова М. И., 1906 г. р. Зап.: Теплова И. Б., 26.01.1985. Расш.: Королькова И. В. Причитание невесты, исполняемое во время чесания косы.

СОДЕРЖАНИЕ ПОЭТИЧЕСКИХ ТЕКСТОВ СВАДЕБНЫХ ПРИЧИТАНИЙ. ПЕРЕЧЕНЬ ЗАПИСЕЙ

Сюжетные мотивы, имеющие процессуальный характер и обозначающие основные обрядовые ситуации свадьбы

«Памóлимся мы Ѓóспаду Бóжиньки,
 Папрóсим у явó шшáстья-дóлюшки»
 (Кун., Подозерье 2402-18).

Богомоление:

Ритуальная баня:

- ✧ повествование о происходящем
 «Памалóся я Ѓóспыду Бóжиньки,
 И папрашú-тка я Ѓóспыда Бóжиньки
 шáстия-дóлюшки, харóшыва здарóвица»
 (В.-Л., Поречье 1703-08).

- ✧ обращение к подругам с просьбой вымыть в бане
 «Рыстапіся ж, тѐпльы банюшка,
 Рызгаріся, ясныя кáминка. Ох!
 Маі́ мýлы падрúжки-сястри́цы,
 Памýйти мяне́, гóрькыю гарúшиньку. Ох!..»
 (В.-Л., Изосенки 1866-01).

- ✧ обращение невесты к подругам

«...Ой, пýйдѐмти-ка, маі́ гóрды ба́ярыньки,



Пымóити вы маю буйню, буйню галóвушку...»
(Тороп., Кривцово* 2483-07).

- ✧ невеста «дает спасибо» подругам за баню
«Спаси́ба, мая́ милая па́дружинька,
Што зытапи́ла мне па́рнюю ба́нюшку,
Я схажу́ пасле́дний разо́чик
В ра́дильсько́ па́рнюю ба́нюшку...»
(Тороп., Кривцово* 2483-07).
- ✧ обращение невесты к родителям с просьбой встретить ее из бани
«Ухажу́ я с те́плым ба́нюшкой,
Пи́райми́ти ж вы ми́не, май ра́дители,
Ра́дильни́ца-мату́шка, ра́диль-ба́тюшка...»
(В.-Л., Спиридинки 1797-12).

Чесание косы:

- ✧ обращение невесты к сестре (подруге, матери, родственникам) с просьбой расчесать голову, заплести косу
«Сястри́ца мья́ лябе́душка,
Зы́чашы маю́ буйню́ га́ловушку
 гла́дка-гладе́шинька,
А ты, сястри́ца-лябе́душка,
Завей ку́де́рушки, што́б в чу́жих ра́дителях
 мне ни заня́тыца»
(В.-Л., Поречье 1740-38).
- «Па́дружка мая́,
Зы́чашы маю́ буйню́ га́ловушку,
Зы́плати́ маю́ ру́су ко́сыньку,
Што́б ана́ в мяне́ ни ра́стряпа́лыся,
Што́ба я в чу́жих ра́дителях ни за́нима́лыся...»
(В.-Л., Капустино 1734-43).
- «Па́дружка мая́ На́динька,
Пы́чашы ты маю́ (а)буйню́ сиротску́ га́ловушку.
Пы́чашы ты е́е гла́дка-гладе́шинька.
Зы́плати́ ты маю́ ру́сью ко́сыньку
 кре́пка-крепе́шинька,
Што́ба яна́ ни ра́сплелас(и), ни ры́стряпа́лыся
 у чу́жих ра́дителей...»
(В.-Л., Калдобино 1712-08).
- «Сястри́ца мая́ любя́я, бе́лья лябе́душка,
Зы́чашы ж(и) ты маю́ буйню́ га́ловушку
И зывя́жы ж(и) ты ми́не ру́сью ко́сыньку,
Што́бы яна́ в чу́жия́ ма́мки ни ра́сплята́лыся
 и ни ра́стряпа́лыся...»
(В.-Л., Хребтово 1714-22).
- «Пада́йди, мая́ ра́дильни́ца-ма́мушка,
Пы́чашы маю́ буйню́ га́ловушку.
Ох, ли́ханька мне!
Пада́йди, мая́ ра́нная па́рду́шка,
Пы́чашите́ маю́ буйню́ га́ловушку,
Атпра́вьте ми́не в чу́жии́ до́брыи́ лю́дюшки»
(Кун., Сысоево 2538-26).
- «Сястри́цы май, па́дружиньки,
Ры́счашы́ти маю́ буйню́ га́ловушку,
Зы́плати́те маю́ ру́сью ко́саньку
У ро́днава ба́тюшки, у ро́днай ма́тушки.
Я уха́жу в чу́жии́ лю́дюшки...»
(Кун., Монастырёк 2439-08).
- «Ми́лыи́ май па́дружиньки,
И ры́счашы́ти маю́ буйню́ га́ловушку,

И зып(ы)ляти́те маю́ ру́сью ко́сыньку
 у ра́дилья-ба́тюшки,
 у ра́дильни́цы-ма́тушки.
И я улята́ю у чу́жии́ до́бры(и)и́ лю́дюшки»
(Кун., Монастырёк 2439-08).

- ✧ невеста «дает спасибо» подругам за чесание косы
«Спаси́ба тибé за всё,
 сястри́ца Ка́тичка,
Што́ пы́часала́ ты маю́ [го́ловушку],
Пы́уха́живала́ за мной
 пасле́дний ви́чаро́чик...»
(Тороп., Кривцово* 2483-07).
- ✧ обращение к сестре с просьбой расплести косу, не чесать голову
«Сястри́ца мая́ Ма́русьинька,
Ни ча́шы ты маю́ буйню́ га́ловушку,
Ни тря́пли маю́ ру́сью ко́сыньку...»
(В.-Л., Захарово 1748-26).

Прощание с «красой»:

- ✧ обращение невесты к сестре с просьбой расплести косу, подать ленту
«Ры́сплати́ ты маю́ ру́сью ко́сыньку,
Пада́й ты мне́ а́лью ле́нтачку,
Я ва́зму на сва́й на бе́лаи́ ру́чушки,
Па́хажу́ я па сва́ей те́плай изо́бушки...»
(Тороп., Кривцово* 2483-08).
- ✧ повествование невесты о происходящем
«Атдаю́ я тибé, мая́ сястри́ца Ани́чка,
Всю́ сваю́ кра́су де́вичью,
Всю́ сваю́ гу́льбу́-волю́шку»
(Тороп., Кривцово* 2483-05).

Надевание венка:

- ✧ повествование матери о происходящем
«...Ны́дяють жа́ ж ны́ тваю́ га́ловушку
 выска́выи́ цве́тики,
А яны́ ж бу́вають то́жа в жи́з(и)ни́ спа́дманьны́»
(В.-Л., Рябиновка 1705-15).
- ✧ обращение к матери с просьбой снять венок
«...Ра́дымы́я мату́шка,
Сни́ми с ма́ей га́ловушки́ цве́ты́ бе́лыи́, а́лыи.
И па́весь на́ гво́здчике́к пе́ред ма́йм а́коши́чкым,
 где́ висит и́кóнушка...»
Ро́дная ма́тушка, при́бярй мой вяно́чик...»
(В.-Л., Калдобино 1709а-16).

Невесту заводят за столы перед благословением:

- ✧ обращение невесты к матери с просьбой не заводить за стол
«...Ма́тушка, пра́шу, мая́ ми́лыя,
Ни зывя́ди́ти ж вы мяне́ за э́тат бе́лый сто́л»
(В.-Л., Калдобино 1709а-16).
- ✧ обращение невесты к бояркам («дает спасибо»)
«Ой, спа́си́ба, май го́рдые ба́ярыньки,



Што вы зывялі мяня за дубовый,
зы радiтiльскiй за стoлiчiк.
Ой, лiха маё!»

(Тороп., Кривцово* 2483-05).

Благословение и наделение невесты:

- ✧ обращение невесты к родным («спасибо» за наделение, за жизнь в родительском доме)

– к отцу:

«Милый мой родный кармилец,
Спасiба табe за тваё вясёлае гуляння, <...>
[за] вясёлаю кампанiю»

(Кун., Засеново 2397-04).

«Спасiба, папачка, тибe за гуляння,
за вясёлы вiчарá»

(Кун., Засеново 2399-02).

– к матери:

Спасiба, мама, што ты мяня рана ни будiла,
Харoшим славeчкам называла,
И харашo красаiва наряжала,
И ны вячёрки мяня атправляла.
Бальшо́я спасiба...»

(Кун., Засеново 2399-02).

– к сестре:

«Спасiба, мая сястрица Аничка,
Што ты надялiла мяне
в чужiе добрыe лiодюшки»

(Тороп., Кривцово* 2483-05).

- ✧ обращение невесты к родителям с просьбой о прощении

«Прастiте мяня, май радiтели,
Што ни ўсыпáли тёмныe нoчушки,
Дажидáли минe с вясёлы гуляньчкi.
Ни закрывáли аны дашшáныe двeри,
минe дажидáли»

(Кун., Грiтьково 2404-02).

- ✧ обращение невесты к родителям с просьбой наделить и благословить

«Падайдi, радiтельница-матушка,
Ныдылiть минe, гoрькую гáрюшiнку»

(Кун., Шейкино 2538-21).

«Радiтели май,
Падайдiте вы к eтаму дубoвoму столику,
А быславiте минe и ныдылiти
eтый шшáстем-дoлюшкый»

(Кун., Петухи 2560-07).

«...Выйду в чiстыя пoлюшка. Ох!
Пыкланiсь я свайму кармiл(и)цу бáтюшки
и радiтельницы-мáтyшки.

Блыгiславiти минe, ох,
гoрькую ж гáрюшiнку. Ох!..»

(В.-Л., Изосенки 1866-01).

«Май мiлыи радiтели,
Ныдылiте минe долеi-щáстыцем
ны маю жись вeрньо»

(В.-Л., Капустино 1734-45).

«Пыдiйдi, радiтилка-мáмка, к дубoвoму столику.
Надылi, радiтилка-мáмка, щáстьем и дoлюшкый.
Благаславi, радiтелка,
свайм жалким славeчушкым»

(В.-Л., Никулино 1755-01).

«...Радiтили май рoдныи,
И ныдылiти-ка вы маю буйнаю гáловушку
и щáстыям(ы)-дoлюшкый,

Рoд(ы)ная мамáша, рoд(ы)ный папáшинька...»
(В.-Л., Теренино 1751-21).

«Ныдылiти мяня, блыгiславiте, май радiтили,
щáстием и дoлюшкый,
щáслiвыи судьбiнушкый»
(В.-Л., Калдобино 1710-06).

«Няро́д(ы)ная матушка,
[Надели] минe вмeста рoд(ы)ный матушки.
И ныдылi, блыгiс(ы)лавi минe,
гoрьку сирoтушку.

Ныдылi, блыгiславi щáстием и дoлюшкый,
щáслiвыи судьбiнушкый»
(В.-Л., Калдобино 1710-07).

«...И ныдылiти ж вы минe долеi-щáстыем
и добрым здарoвыим,

В чужiи лiодюшки, к чужим(ы) радiтилим»
(В.-Л., Спиридинки 1797-12).

«Мiлыи май, жалкiе радiтели рoдныи,
Пыдiйдiти ж(и) вы к дубoвoму столику,
Ныдылiти ж вы маю буйно́ю гáловушку
щáслiвыи дoлюшкый»

(Усв., Перелазы* 1788-14).

«Быгiславi ты минe, мая кармiлица,
в чужiи лiодюшки...»

(Кун., Засеново 2397-18).

- ✧ обращение невесты-сироты к присутствующим гостям с просьбой пропустить умерших родителей (родственников) наделить ее

«Жалкiи вы любiмыи радiтели!
Ня стoйти-тка вы пыд акoшичкым,
Зыхадiти-тка вы в тeпльно изoбушку,
Пыдайдiти вы к дубoвoму столику,
Ныдылiти вы, б(ы)лыгiславiти минe,
гoрькую гáрюшу-сирoтушку»

(В.-Л., Купуй 1798-14a).

«Дoбраи май лiодцы, блiжнии сасeди!
Рышатнiтись, рызхинiтись,
Мне сeвoннишний дянeчак падайтi к(ы) eтаму
к дубoвoму сто[лику],

Прапустiте майх радiтелей надялiть менe,
сирoтушку нешчáсную»
(В.-Л., Борки 1707-29).

«Дoбрыи лiодюшки,
Аткрoйте ширoкiи варoтушки,
Упустiте маeвo радiтеля
Блаславiть минe, гoрькую,
Атправiть в чужiи дoбрыи лiодюшки»

(Кун., Лукино 2561-04).

«Атварiте касящия акoшечка,
Ни влятiть ли дрoбный птáшiчкый
кармiлиц бáтюшка
Блыславiть, ныдылiть минe, сиратiнушку,
В чужiи дoбрыи лiодюшки
долеi-шшáстыцем?»

(Кун., Савченки 2638-09).

«И прилятiть ли братец мiленькый
Мeлкый-дрoбный птáшiчкый
Ныдылiть минe, гoрькую сиратiначу?...»

(Кун., Шейкино 2538-22).



- «И прилятїть ли рѳднїй брѳтец,
брѳтец с ѳтїй ѳужѳй дѳльней старѳнушки
Ныдѳлїть минѳ, гѳркыю сирѳтїначку...»
(Кун., Шейкино 2538-23).
- ✧ просьба-повеление («бужение» умерших родителей)
«И падымїсь-ка ты, мая радїтилка,
Вздень же ка ты бѳлыи рѳчушки,
Раскрой же ка ты свѳй Гѳлубыи глѳзки,
Радїтелка мая, порадїтелка...»
(Кун., Починки 3286-61).
- ✧ обращение сестры к невесте с вопросами-восклицаниями об умерших родителях
«Мая мїлыя сястрїца Тѳнюшка,
И где ж твой радїтель, рѳннай бѳтюшка?
И пыѳаму ж он ни явился блыславїть тибѳ
в дѳльнюю дарѳжиньку,
у ѳужїи добры лѳдюшки?
И ни встѳнить ли твѳя радїтельница-мѳтушка
пад ѳтым пыд касѳщим акѳшиѳкым,
Ня смѳтрїт ли она ны тибѳ, гѳрку сирѳтїнушку?»
(Кун., Голубево 2563-16).
- ✧ обращение невесты к родственникам с просьбой разбудить умерших родителей
«Слятѳйти, вдѳрѳти в кылакала,
Прабудїти рѳннава бѳтюшку и рѳнную мѳтушку,
Штѳбы приехали, блыславили минѳ
в чужїи дѳбрыи лѳдюшки,
горькую сирѳтушку»
(Кун., Точилово 2563-03).
«...В сѳвѳдняшную тѳмную нѳѳушку
Слятѳ на ѳужѳю старѳнушку,
Рыспѳчѳтый кармїлицу бѳтюшки
рѳтївѳя сѳрдѳѳушка.
Ныдѳлїть, блыгславїть минѳ в ѳужїи лѳдюшки
дѳлей-шшѳстыцем.
Как малѳхѳшеньку завѳзѳывыть
кармїлица мѳтушка
Буйную гѳловушку с малѳлѳтнѳх гѳдѳѳушкѳв»
(Кун., Савченки 2538-01).
«Ни паспї тѳмную нѳѳушку,
Слятѳ на ѳужѳю старѳнушку,
Рыспѳчѳтый рѳтївѳя сѳрдѳѳушка
кармїл(и)цу бѳтюшки.
<...> Ныдѳлїть минѳ, сирѳтушку,
дѳлей-шшѳстыцем»
(Кун., Савченки 2538-02).
- ✧ обращение невесты к родителям с просьбой наделить ее скорой смертью
«...Ни надїлѳйти минѳ шѳстым-дѳлюшкѳй,
Надѳлїти минѳ скѳрый смѳрѳтушкѳй»
(Кун., Подозерье 2402-18).
- ✧ обращение матери к присутствующим с просьбой наделить невесту
«Мїлыи май дѳбрыи люди,
Пыдѳйдїти ж(и) вы к дубѳвому столику,
Ныдѳлїте ж(и) вы маѳ дѳѳушку
щѳслївѳй дѳлюшкѳй»
(Усв., Перелазы* 1788-15).
- ✧ обращение невесты к родителям – просьба не заводить за стол, не благословлять
«И-охти, пыгѳдїти и не зывадїти минѳ за дубѳвѳй,
ой, зы дубѳвѳй стѳличек, ох!
Май радїтел[и], и не баславлѳйте минѳ
в чужїи лѳдюш[ки]!
<...> Астѳѳте вы тѳплыя лѳтїѳка гулѳть минѳ
с свѳйм падрѳжинькѳм,
май радїте[ли]»
(Кун., Точилово 2562-23).
«Радїтельница мыѳ мѳминька,
радїтель рѳднїй бѳтюшка,
И пыгѳдите-ка, вы минѳ ни ныдїлѳйте,
И пыгѳдите-ка, и пирѳдѳмайте»
(Кун., Жижица 2400-23).
- ✧ обращение матери (бабушки) к невесте с благословением
«Мїлыя маѳ дїтїтка,
Ныдїлѳю, блыгславлѳю тибѳ
щѳслївѳй дѳлюшкѳй,
щѳслївѳй судѳбїнушкѳй...»
(В.-Л., Калдобино 1710-09).
«Ни абїжѳйся, дѳѳушка, што я тибѳ атпращѳю,
Я тибѳ харѳшим шшѳстыим надїлѳю,
Ни абїжѳйся, мая дѳѳушка»
(Кун., Засеново 2399-03).
«Разлѳбѳя мая жѳлкѳя даѳѳиѳѳка,
Пращѳѳй же тибѳ, Гѳспади, в твѳѳй жїзни.
Ныдїлѳим мы тибѳ и щѳстыим,
и дѳбрай дѳлюшкѳй.
И дай тибѳ, Гѳспѳдь, харѳшѳ жїть
и ня [ѳ]б ѳѳм ни тужїть»
(Кун., Слепнѳво 2402-04).
«Мая мїлая дѳѳенька,
Ныдїлѳю я тибѳ щѳстыий-дѳлюшкѳй»
(Кун., Подозерье 2402-19).
«Ныдѳлѳю я тибѳ, мая внѳѳиѳѳка,
шшѳстыим, добрый дѳлюшкѳй. Ох!»
(Кун., Ямище 2405-27).
«Мая ѳнѳѳиѳѳка,
Ты минѳ ни забѳвай и ни брасѳй.
Я тибѳ ныдѳлѳю и баславлѳю...»
(Кун., Ямище 2405-27).
- ✧ обращение матери (или самой невесты) к Богу с просьбой простить невесту, наделить ее счастливой долей
«Мїлыя мая, жѳлкѳя рѳднѳя даѳѳушка!
Пупросї ж ты Бѳжиньку,
Штѳб ѳн ныдѳлїл твѳѳ бѳйнюно гѳловушку
щѳслївѳй дѳлюшкѳй»
(Усв., Перелазы* 1788-15).
«...Пыгѳлѳжѳ ж я на все чѳтыре старѳнушки.
Пыпращѳу я в Гѳспѳда Бѳжиньки, ох,
шѳстыѳ(ї) и дѳлюшки. Ох! Ох!..»
(В.-Л., Изосенки 1866-01).
«Разлѳбѳя мая, жѳлкѳя даѳѳиѳѳка,
Пращѳѳй же тибѳ, Гѳспади, в твѳѳй жїзни.
Ныдїлѳим мы тибѳ и щѳстыим, и дѳбрай дѳлюшкѳй.
И дай тибѳ, Гѳспѳдь, харѳшѳ жїть
и ня [ѳ]б ѳѳм ни тужїть,
мая мїлая дѳѳѳка»
(Кун., Слепнѳво 2402-04).



**Сюжетные мотивы, не имеющие
закрепленности за определенным
обрядовым действием и связанные
с высказыванием «своего горя»,
с жалобами и сетованиями**

**Расставание невесты с родной стороной; «своя –
чужая сторона»:**

- ✧ обращение матери к невесте с наказаниями
«...Милья маё дититка,
Буду тибé прасіть-упрашівать:
Улаживый, угаживый свёкру-ба́тнюшке
и свякро́ви-ма́тушке.
Будут аны́ у тибé вмéста нас, ро́дных радіти́лий»
(В.-Л., Калдобино 1710-09).
«...Ни к кыму́ там бу́дить тибé
прихину́ть-пришатну́ть сваю́ га́ловушку.
То́лька ты пришатнёшь-прихине́шь
к сваёй уда́лый га́ловушке»
(В.-Л., Калдобино 1710-20).
- ✧ сетования невесты, матери (хуление чужой стороны)
«... Чужіе радітели – ни свая́ родна́ матушка»
(В.-Л., Капустино 1734-43).
«... Чужая ж(и) ма́мка дужа́ нидага́длива
и няжа́лысна»
(В.-Л., Хребтово 1714-22).
«... Чужіи радітели – крэ́пка аны́ пага́рливыи...»
(В.-Л., Калдобино 1709а-16).
«... Чужіи радітели няжа́лас(ы)ны,
ниспага́дливы.
Ни паса́дют ми́не ны тясóвыно ла́вычку
И ня ска́жут аны́ аба́ мне,
Што́б пы́часала́ б и вабра́ла б я сваю́ буйню́ю
сирóтску га́ловушку»
(В.-Л., Калдобино 1712-08).
«...А чужіи радітели и забью́т, и задяру́т,
и вады́ пить ни даду́т.
А па́том даду́т вады́ пі́ти то́лька му́чиннай,
Вада́ му́чинная́ с пяско́м скру́чинная»
(Кун., Ямище 2405-43).
- ✧ вопросы-восклицания матери, сестры («куда собра-
лась?», «куда улетаешь?», «как тебя встретят?»)
«Милый мой дятёна́чик,
Как скаре́шинька ты улята́ишь
с маёй тёплым изобу́шки?...»
(Кун., Жижича 2399-09).
«Ох, маё милья́ дититка,
Куда ты улята́ишь с сваёй тёплым изобу́шки?..
В чужі́ до́бры лю́дюшки,
К чужо́й няро́ннай ма́тушки,
Как там тибé встрéнуть?
Как там тибé бу́дить?»
(Кун., Голубево 2563-15).
«...Да́чуши́чка, куда́ ж я тибя́ атдаю́?
На чужо́ю старо́нушку, в чужо́ю симе́юшку.
Как жа́ ты там бу́дишь?
Как жа́ и я без тибé буду́?
Я ж ве́дь тибé га́давала́ и растіла́,
На чужіи́ ру́чушки атдаю́»
(Кун., Рябово 2534-14).
- «Да́чушка ма́я лю́бья,
Куды́ ж ты справля́йся в чужіи́ лю́дюшки?
Бу́дить ма́я га́вора́чка пири́гавори́на,
рабо́тка пири́рабо́тына»
(Кун., Токарево 2429-16).
«...Ох, ма́я ми́лая сястри́ца,
Как ты бу́дишь жить?»
(Кун., Подозерье 2402-30).
«Ми́лая ма́я до́чинька,
Куды́ ты атправля́йся ат ро́дной ма́тушки
в чужіи́ лю́дюшки?»
(Кун., Крюки 2440-10).
«Ма́я до́ченька, куда́ ж ты уходи́шь?
Как тибé Га́спо́дь наделе́тит?»
(Кун., Подозерье 2402-31).
«Ох, ма́я ми́лая до́чушка!
Куда́ ж ты улята́ишь с маёй тёплай изобу́шки?
И как же ты будешь жить?
И приляти́шь ли ты ка́ мне, ма́я да́чушка?»
(Кун., Ущицы 2407-07).
«[Доч]у́шка ма́я, кукушка́ и служка́,
Лята́ишь жа́ ж ты всё́ с маёй с изобу́шки...»
(В.-Л., Поречье 1740-39).
«Дятё́нык милый, любими́й,
Куды́ ж ты влита́ишь?»
(В.-Л., Никулино 1755-17).
- ✧ обращение невесты к родителям («куда отправляете?»)
«Куда́-та вы мене́ атправля́ити
у́ чужіе до́бры лю́дюшки?
Как я буду́ ула́живать чужим раді́тилим,
чужо́му ба́тнюшке и чужо́й ма́тушке?»
(Кун., Михайловское 2427-25).
«Мой раді́тиль,
Куды́ ж вы ми́не атправля́ите у до́бры лю́дюшки?»
(Кун., Нижельское 2434-29).
«Ми́лыи ма́й раді́тели,
Куды́ ж вы ми́не атправля́ити?
В чужо́ю старо́нушку, к чужим раді́тилим,
к родным низна́комым...»
(В.-Л., Захарово 1749-14).
«Куда́ ж ты атдаё́шь ми́ня такую́ маладе́шинькью?
На чужо́ старо́нушку, ка́ чужим(ы) раді́тилим,
ка́ чужо́му ба́тнюшки, ма́тушки»
(В.-Л., Калдобино 1709а-16).
«...Ня́ужели́ ж(и) я вам ня вля́дила́ и ня вга́дила́,
Што́ вы ми́не так абижа́ити́ и атправля́ити
с сваёй тёп(ы)лым изобу́шки
Кы́ чужим раді́тилим няжа́ласливым?»
(В.-Л., Краснополье 1866-15).
«Ми́лыи ма́й жа́лки раді́тели,
Атправля́ити вы ми́не у чужіи́ до́бры лю́дюшки.
Ох! Ох!»
(Кун., Лукино 2561-03).
«Куда́ ж вы ми́ня атправля́ите у чужіи́ лю́дюшки?
Ня́уж я вам ныда́ела́ и ныда́чу́чила?»
(Кун., Жижича 2400-23).
- ✧ обращение невесты к сестре с наказом
«Лю́бимья́ ма́я ми́лыя сястри́ца-па́дружинька,
Хади́ и гуляй, ни ўспамина́й ми́ня, маладе́шиньку,
Уха́жу я в чужіи́ лю́дюшки»
(Кун., Засеново 2397-17).



- ✧ сетования невесты о расставании с матерью, подругами

«Мая мілья мамушка-радітелька,
Ох, кагда я с табой, радителька, рыссталася,
Мая мамка ронная, ну, куда тяперь
маю галовку буйную [приклонно]...»
(Кун., Гладыши 3283-60).

«Расстаюсь я с вам, май гордыи байрынки,
Разлучаюся, вы май сястрицы-ластужки»
(Тороп., Кривцово* 2483-07).
- ✧ просьбы невесты встретить ее в чужих людях

«...Ухажу ж я в чужии в добрыи людюшки. Ох! Ох!
Май милаи, ох, добрыи людюшки,
Встрэньти ж мине, ох, ох,
горькью ж такую гарюшиньку. Ох!»
(В.-Л., Изосенки 1866-01).
- ✧ обращение матери к невесте с наказом прилетать птицей

«Каво ж я буду джиджидать таперь
с широкый дароженьки?
Прилятай ты ка мне, дачушка, рана-ранешинька.
Я ж буду тибе устричаты, я ж буду тибе пиряямать
в сваю теплюню избобушку»
(В.-Л., Кадолово 1739-06).
- ✧ повествование о происходящем («переход» в иное состояние)

«Май мильи радители,
Завязываю я сваю буй(и)нюю галовушку,
Прикрацаютца май вясэлыи гулянычки
и ўсе май дянечушки»
(В.-Л., Яковлево 1828-18).
- ✧ обращение невесты к родителям (родственникам) с сетованиями о нежелании расставаться с родным домом, менять свой статус, жалобы на раннее замужество («не нагулялась», «не накрасовалась»)

«...И мая буй(и)нюя галовушка ни нагулялыся,
Мая русья косынька не накрысывалыся...»
(В.-Л., Захарово 1748-26).

«...Как я завязываю сваю буйнюю галовушку,
такая маладешинькая,
зиянешинькая.
Ещё я ни нагулялыся и ни накрысывалыся»
(В.-Л., Захарово 1748-26).

«И пыдайдите-ка вы, май жалкий радители.
И пымагите-ка вы и зывадить
и с зтых дубовых сталочушек.
А дайти-ка мине, малодинькай, крысаватыца
в зтай избобушке»
(Кун., Овечково 2428-26).

«Угыварі кармілицу-матушку,
Штоб ана ни вязала мне буйнюю галовушку
С таких малалетных гадочушкыв.
Как мне тижалешенька...»
(Кун., Савченки 2538-04).
- ✧ обращение матери к невесте с сетованиями («отгуляла свое время», «отслужила»)

«Жалкья ж ты мая дачушка Верычка,
Вот кагда ж ты таперя атгулялыся

И ны вясэлыи гулянычки атхадилыся...»
(В.-Л., Рябиновка 1705-15).

«Мья доченька, уж кагда ты мне атслужила,
мая служка верныя,
Уж кагда ты мне атработыла...»
(Кун., Гладыши 3283-62).

Горькая доля, несчастье, судьба, сиротство:

- ✧ вопросы-сетования невесты – жалобы на несчастную долю

«Радител(и)ка мья матинка,
Зачем жа ты миня зырадила
ны большоя-вялыкья горюшка,
Такую горькью-нящастную сиротушку?
Што ж вы забыли пры миня,
май мильи радители?...»
(В.-Л., Захарово 1749-15).

«Мильи май ронные радители,
Ой, какую вы мяне горькую зырадили,
Какая ж долюшка была нишшасливья!...»
(Кун., Усмынь 3286-40).

«...Што я такая... мая жись тяжэлыя.
Не к каму мне прихинуть
сваю буйную галовушку горькую,
и нящастной сиротушке...»
(В.-Л., Захарово 1749-15).
- ✧ восклицания-сетования матери об одиночестве, горе, ее наказы невесте

«...И ты жа мяне была адна ядинствиная радысть.
А типер(и) я астаюся адиношинькья.
Дятёнак милый и жалкий,
Биряги сама сибё,
не забывай сваю мамку-радителку,
и приезжай к мине пычаше»
(В.-Л., Осокино 1742-17).

«Куда, дятёнак милья, дак ты сабралыся?
Куда же ты миня, горькью мамач(и)ку,
адну аставляишь?...»
(В.-Л., Осокино 1742-17).

«Добчинька, атправляю тибё
в добрые людюшки,
Аставила мине старинькью»
(Кун., Монастырэк 2439-10).

«...И што ж ты мине кидаеть, детка милья?
Я ж без тибё дужа саскучваю»
(В.-Л., Никулино 1755-17).

«...Нихто ж май ружушки ни падменить
в тяжэлый работушкый»
(В.-Л., Поречье 1740-39).

«Мая милья дачушка,
уходишь ты ат нас.
С кем(ы) же буду, астанусь?
Хто же мне будить памагать
тяжэлую работушку?»
(В.-Л., Яковлево 1828-19).

«...Как растила тибё и берегла как, дитёначка.
А типер(и) ты брасаишь мине, гарюшиньку.
Как(ы) праш(ы)ли май маладыи гадочушки.
Хто прис(ы)мот(ы)рит типерь
май старын гадочушки?»
(Кун., Жижица 2399-09).

**Устойчивые формы обращений**

К невесте: «милый мой дятёначек»; «мая до-
ченька»; «мая млыя дацўшка»; «млыя мая, жал-
кия родныя дацўшка»; «дацўшка мая, кукушка и
служба»; «дятёнык милый, любимый»; «детка млы-
я»; «дятёнак млыя»; «дятёнак милый и жал-
кий»; «дацўшка-кукушка, падружка вёрная»;
«мая млыя дититка»; «жалкыя ж ты мая, дацўш-
ка Вёрычка».

К подруге, сестре: «падружка мая»; «май млыи
падружки-сястрицы»; «сястрица мая»; «сястрица
мая лябёдушка»; «сястрица-лябёдушка»; «сястрица
мая лóбья, бёлыя лябёдушка».

К родителям: «май млыи радители»; «млыи
май ронные радители»; «млыи май, жалкие радит-
тели родныи»; «милые май, жалки радители»;
«жалки вы любимыи радители»; «радители май
родныи»; «радительница-матушка, радитель-ба-
тюшка»; «кармилиц батюшка и радительница-ма-
тушка»; «папаша и мамаша»; «родный папашинь-
ка»; «родная мамаша»; «радителька мая, порадит-
телка»; «радителька мья матинка»; «мая млыя ма-
мушка-радителька»; «мая радителька»; «радитель-
ка-мамка»; «радима матушка мая»; «няродная
матушка» (по отношению к мачехе).

К присутствующим: «дóбраи май людцы, ближ-
нии сасёди»; «дóбрыи май людюшки и ближнии са-
сёди»; «дóбрыи людюшки»; «май милаи дóбрыи лю-
дюшки»; «млыи май дóбрыи люди».

К будущему мужу: «свая удалая Галóвущка».

Устойчивые формы самоназваний

По отношению к невесте: «Гóрькая»; «Гóрькая
ж Гáрюшинька»; «Гóрькыя Гáрюша-сирóтушка»;
«Гóрькая сиратинушка»; «Гóрька сирóтушка»;
«Гóрькыя нящáстныя сирóтушка».

По отношению к матери: «Гóрькая мамáчка».

Эмоциональные возгласы-обращения

«Ох!»; «И-охти!»; «Ох! Ох!»; «Ой, лиха маё!»;
«Ой, лиханька мне!».

* * *

Перечень записей свадебных причитаний**Великолукский район:**

Борковская вол.: Борки 1704-27, 1707-29; Теренино 1751-
19, 21.

Купуйская вол.: Бабино 1818-48т, 49; Мишагино 1771-45
(т.); Филипково 1818-64; Яковлево 1828-17 (т.)–19.

Пореченская вол.: Борок 1742-32; Захарово 1748-22, 23,
26, 1749-14, 15; Никулино 1754-53, 1755-17, 18; Осо-
кино 1738-13, 1742-15–17; Поречье 1703-08, 13, 1740-
38, 39.

Урицкая вол.: Заручевье 1733-36; Калдобино 1710-
01–04 (т.), 06–09, 15–17 (т.), 20, 1712-08; Капустино
(Рудьково) 1734-41 (т.), 43–46; Лопаткино 1735-02 (т.);
Рябиновка 1705-16, 1732-09; Урицкое 1709-16–18;
Хребтово 1714-23, 1715-01, 02.

Успенская вол.: Изосенка 1866-01, 1797-26; Краснополье
1866-30, 1867-11; Спиридинки 1797-12, 12а.

Фёдорковская вол.: Подолье 1796-19 (т.), 21 (т.).

Куньинский район:

Жижицкая вол.: Жижица 2399-09, 2400-23; Засеново
2397-02–04 (т.), 17, 18; Овечково 2428-24, 26; Ольховец
2480-12 (т.); Пашивкино 2401-06 (т.); Плюхново 2428-
07 (т.).

Каськовская вол.: Гритьково 2404-02 (т.), 07 (т.), 09; Ни-
жельское 2434-29; Петухи 2560-07; Ямище 2405-27,
2582-11.

Крестовская вол.: Гладыши 3283-60 (причитание невест-
ты), 62 (причитание матери); Затурщина 3289-74 (при-
читание невесты); Козинцево 3289-105 (причитание не-
весты); Кузьмино 3285-31 (причитание невесты с на-
дельной игрой «под язык»); Починки 3286-61; Пузано-
во 3287-22 (причитание невесты на благословении).

Морозовская вол.: Быково 2432-14, 15, 19; Васютино
3112-05 (причитание матери на наделение), 06 (причи-
тание невесты, отправление к венцу), 08 (причитание
невесты); Дрёг 2485-09; Мартьяново 2535-11, 20; Подо-
зерье 2402-19; Рябово 2534-14; Слепнёво 2402-04; Тока-
рево 2429-16, 27; Хомушино 2533-32.

Назимовская вол.: Голубово 2563-15, 16; Крюки 2440-10;
Огородцы 2408-02 (т.); Савченки 2537-60, 2538-01 (т.),
02 (т.), 04 (т.), 06 (т.), 08 (т.), 09; Точилово 2562-23, 2563-
03; Шейкино 2538-21 (т.), 22, 23.

Октябрьская вол.: Малахово 2402-30, 31 (т.).

Усмынская вол.: Блёхово 3287-104; Выдрие 3290-53;
Усмынь 3286-40, 3288-07.

Ущицкая вол.: Лукино 2561-03, 04; Монастырёк 2439-08,
10; Ущицы 2407-07 (т.); Фёдориха 2492-09 (т.), 10.

Торопецкий район:

Кудрявцевская вол.: Кривцово* 2483-05 (т.), 07, 08 (т.).

Усвяцкий район:

Церковищенская вол.: Перелазы* 1788-14, 15.



ОБРАЗЦЫ НАПЕВОВ И ТЕКСТОВ СВАДЕБНЫХ ОБРЯДОВЫХ ПЕСЕН И ПРИПЕВОВ

№ 1 (с вариантами данного напева исполняются тексты 2, 7–9, 14, 15, 19, 20, 24, 26, 27, 31, 32, 36, 53, 57, 58, 60, 66, 71, 74, 80, 84, 87, 94, 97, 102–106, 110, 113–115, 117, 122, 124, 126, 128, 129, 132, 133, 139, 141, 147–151, 154, 156, 164, 165)

♩=160

д. Крупышево, Великолукский р-н, 1760-08

Вы ка - со́ - я сва́ - та - вьё, че́ - рез сыр бор ё - хы - ли,
вы ка - со́ - я сва́ - та - вьё, че́ - рез сыр бор ё - хы - ли.

Вы касо́я сва́тавьё,
Че́рез сыр бор ёхыли.¹

Че́рез сыр бор ёхыли,
Вы свету ня видели.

Вы свету ня видели,
Вы хвош́чу ня вы́рвыли,

Вы хвош́чу ня вы́рвыли,
Жениха ня вымыли.

Ваш жених ня бел, ня бел,
Што чу́ра па́дпешныя,

Што чу́ра па́дпешныя,
Ныкрыва́шка гарше́шныя.

Ваш жених – балва́н, балва́н,
Кы сталбу́ Бо́гу мо́литца,

Кы сталбу́ Бо́гу мо́литца,
К заслони́ прикля́няйтца.

Пабе́г че́рный кот с хвасто́м,
А ён ду́мыл – поп с крясто́м.

Исп.: Зернова Д. В., 1916 г. р., Смирнова А. И., 1917 г. р. Зап.: Мехнецов А. М., 02.07.1985. Расш.: Королькова И. В., Толстикова Ю. Ю. Корильная жениху. Данный образец ранее опубликован: НППО. № 23.

¹ Каждые две строки повторяются.

№ 2 (с вариантами данного напева исполняются тексты 7–9, 14, 15, 19, 20, 24, 31, 60, 74, 94, 106, 110, 117, 128, 150)

♩=144

д. Никулино, Великолукский р-н, 1694-12

Как за но́ - вы-м(ы) ва - ра - та́м, там Ва - нют - ка ка - ня [о]бу - ча́л.
Как за но́ - вым ва - ра - та́м, там Ва - нют - ка ка - ня а - бу - ча́л.

Как за но́вым(ы) вара́там,
Там Ваню́тка ка́ня [о]бу́чал.
Как за но́вым вара́там,
Там Ваню́тка ка́ня абу́чал.

Ай(и) ты, ко́нь ва́роненький,
Будь жа ты вясе́ленький.¹

Прыла́ми, мой(и) ва́ро́най(и) ко́н(и),
Мне три ка́менных ста́ны.

Ай(и), как(ы) пер(ы)вая ста́нушка
Буде́ть те́мная но́чушка.

А дру́гая ста́нушка –
Да́льные да́ро́жынка.

Исп.: Лесникова Н. М., 1906 г. р., Сербулина В. Т., 1899 г. р. Зап.: Мехнецов А. М., 30.01.1985. Расш.: Полякова А. В., Толстикова Ю. Ю. Напев транспонирован на 2,5 тона вверх.

¹ Каждые две строки повторяются.



№ 3 (с вариантами данного напева исполняются тексты 5, 6, 13, 17, 23, 25, 32, 37, 47, 48, 50, 56, 63, 67, 68, 70, 72, 74, 76, 78, 79, 82, 85, 86, 88–90, 92, 93, 96, 98, 100, 108, 109, 116, 125, 130, 131, 152, 163)

♩=120

д. Сафоново*, Куньинский р-н, 1761-35

Кла́ - ни - лась ви - шен - ка зи - ля - но́ - му са - ду́,
 кла́ - ни - лась ви - шен - ка зи - ля - но́ - му са - ду́.

Кла́нилась вишенка зия́ному са́ду,
 Кла́нилась вишенка зия́ному са́ду.

– Спаси́ба, сади́к мой, за ста́яньице,
 Спаси́ба, зяле́нький, за ста́яньице.

Я в тебе, сади́к мой, наста́ялся,
 Я в тебе, зяле́нький, наста́ялся.

Зяле́ным листоч́кым на́шумел́ся,
 Зяле́ным листоч́кым на́шумел́ся.

Садо́вым яблы́чкым на́ката́лся,
 Садо́вым яблы́чкым на́ката́лся.

Кла́нилась Татя́нушка свай́му ба́тюшке,
 Кла́нилась родня́ свай́му ро́дному.

– Спаси́ба, ба́тюшка, за Гу́ляница,
 Спаси́ба, родне́нький, за Гу́ляница.

Я ў тебе, та́тушка, нагу́лялся,
 Я ў тебе, родне́нький, нагу́лялся.

Па й́грищем-гу́льбищем на́хадил́ся,
 Па й́грищем-гу́льбищем на́хадил́ся.

Скри́пчеч, ду́дычеч па́наслу́шился,
 Скри́пчеч, ду́дычеч па́наслу́шился.

Харо́ших-приго́жих на́любил́ся,
 Харо́ших-приго́жих на́любил́ся.

В аднаво́ Ва́нюшку я влю́бил́ся,
 В аднаво́ Никала́евича влю́бил́ся.

Исп.: Максимова А. Б., 1935 г. р., Назимова Е. Б., 1932 г. р., Тарасова Т. Б., 1928 г. р. Зап.: Мехнецов А. М., 09.07.1985. Расп.: Королькова И. В., Толстикова Ю. Ю. Данный образец ранее опубликован: НППО. № 19.

№ 4 (с вариантами данного напева исполняются тексты 13, 23, 47, 50, 74)

♩=164

д. Булавино, Куньинский р-н, 3111-47

Меж - ду Го́ - р(ы), меж - ду Го́р, меж - ду кру - тень - ких,
 меж - ду Го́р, меж - ду Го́р, меж - ду кру - тень - ких.

Между Го́р(ы), между Го́р, между круте́ньких,
 Между Го́р, между Го́р, между круте́ньких.¹

Абу́чал Сяре́женька варано́ва каня́:

– Ой, кони́к мой, кони́к мой, конь ва́роненький,
 Ни знява́жь² ми́ня ты ны тья́стёвым дваре́.

– Ня бойся́, Сяре́женька, ни знява́жу тибя́,
 Ня бойся́, Влади́мирович, ни знява́жу тибя́.

Я(й) на двор уска́чу – как арёл узля́чу́,
 Я(й) гру́душкой, гру́душкой усю́ стенку зламлю́,
 Капы́тикым, капы́тикым усей́ двор исся́чу́,
 Я(й) хвостикым, хвостикым усей́ двор пы́дмяту́,
 Гриву́шкый свае́й я усей́ двор украшу́,
 Твао́ су́жинью, твао́ су́жинью с тирима́ увязу́,
 Твао́ су́жинью, Нады́тушку, с тирима́ увязу́.

Исп.: Баранова Л. Г., 1929 г. р., Семёнова М. Т., 1923 г. р. Зап.: Шишкова О. В., 15.09.1991. Расп.: Толстикова Ю. Ю.

¹ Далее каждая строка, кроме 5, 6, 12, 13, повторяется.

² «Ни знява́жь» – не опозорь.



№ 5 (с вариантами данного напева исполняются тексты 1, 11, 28, 44, 46, 64, 69, 75, 111, 140, 157)

♩=108

д. Никулино, Великолукский р-н, 1695-05

Ка - ти - лы - ся крас - на сол - нуш - ка с - за мо - рья,
ка - ти - лы - ся крас - на сол - нуш - ка с - за мо - рья.

Катилыся красна солнушка с-за моря.¹
Прасилыся Татьянашка с застолья:
– Пусти, пусти, Иванушка, с застолья,
Ай, пагледеть ны таткина падворья,
Ай, распрасить пра мамкина здаровья.
– Была тебе уся неделюшка слабодна,
Было б гулять пы таткиным падворью,
Было пытатъ пры мамкина здаровья.

– Ё панедельк я банюшку тапила,
Ё ва в(ы)торык я ё банюшку хадила,
Ё середу галовушку чисала,
Ё четвёрк(ы) русу касу сплетала,
Ё пятницу кудёрушки звивала,
Ё субботу баярачык збирала,
Ё васкресення с быярачыкым гуляла.

Исп.: Лесникова Н. М., 1906 г. р., Сербулина В. Т., 1899 г. р. Зап.: Мехнецов А. М., 30.01.1985. Расш.: Королькова И. В., Толстикова Ю. Ю.

¹ Каждая строка повторяется.

№ 6 (с вариантами данного напева исполняются тексты 11, 28, 44, 46, 65, 75, 95, 112, 155)

♩=128

д. Сафоново*, Куньинский р-н, 1761-36

Ка - ти - лы - ся два яб - лыч - ка с - за морь - я,
ка - ти - лы - ся два яб - лыч - ка с - за морь - я.

Катилыся два яблычка с-за моря,¹
Прасилыся Танютушка с застолья:
– Пусти, пусти, Иванушка, с застолья,
Пайти пысмастреть ны баткина на дворья,
Пайти рыспрасить пра маткина здаровья.
– Была тибё няделюшка вольныя,
Была хадить ны баткина на дворья,
Была прасить пра маткина здаровья.
– В панедельник бела бельё стирала,
А ва вторник у трубычки катала,
У с(е)реду у (в)узельчики везала,

Ай, у четвёрг па радинушке хадила,
У пятницу белый вянók сабирала,
У субботу с баярушкым гуляла,
В васкрисеня с Ванютушкый сидела.
– Баярушки-абманушки вы май,
Сами пашли в сад зялёный, а я – нет,
Сами стали цвяточки рвать, а я – нет,
Сами стали вяночки вить, а я – нет.
Сибё свили васкавыи бельи,
А мне свили с калючива ельничку.
Ельник колеть – галовушку ломить, Боже мой!

Исп.: Максимова А. Б., 1935 г. р., Назимова Е. Б., 1932 г. р., Тарасова Т. Б., 1928 г. р. Зап.: Мехнецов А. М., 09.07.1985. Расш.: Толстикова Ю. Ю.

¹ Каждая строка повторяется.



№ 7 (с вариантами данного напева исполняются тексты 3, 10, 16, 21, 34, 38, 45, 49, 73, 77, 91, 136)

$\text{♩} = 160$ д. Бурщина, Куньинский р-н, 3284-05

Бя - рё - зынь - ка куд - ря - ва - я з лис - тым Ѓы - ва -

ри - - - ла, з лис - тым Ѓы - ва - ри - ла.

Бярёзынька кудрявая
З листым Ѓыварыла,
З листым Ѓыварыла:¹
– Листóчик мой зялёнинький,
Скóра тибя кину.
Паднiмутца буйны вятры,
Зiмнии марóзы.

Асыпетца зялёный лист
Ат(ы) бéлай бярэзы.
Приéдеть Колюшка за мной
С бальшею раднёю.
Возьмётъ миня, малóдушку,
Правью рукою.
Нызавётъ миня, малóдушку,
Вёрную жанóю.

Исп.: Голубева В. Г., 1923 г. р., Богова М. Р., 1915 г. р., Морозова Т. П., 1915 г. р., Пашетко С. С., 1927 г. р. Зап.: Шишкова О. В., 13.09.1991. Расп.: Королькова И. В., Толстикова Ю. Ю. Исполняется на застолье в доме жениха, когда молодых сажают за стол.

¹ Последующие строфы имеют аналогичную композицию: вторая строка повторяется.

№ 8 (с данным напевом исполняется текст 159)

$\text{♩} = 124$ д. Бурщина, Куньинский р-н, 3284-09

Кы - ла мэ - си - ца, кы - ла яс - ны - га

у - сё дрóб - ны - е звёз - ды, у - сё дрóб - ны - е звё...

Кыла мэсица, кыла ясныга
Усё дрóбные звёзды, усё дрóбные звё...¹
А у Колюшки, у любiмыга
Всё любезные гости.
– А вы, Ѓóстики вы любéзныи,
Вы рядуйтесá сами.
А вы, столики вы дубовые,
Зыдвигайтесá сами.
А вы, скатер(ы)ти набирáныи,
Застилайтесá сами.

А вы, чáшечки да(й) [с узорами],
Рысставляйтесá сами.
А вы, лóжечки да сярéбрыныи,
Рыскладайтесá сами.
А стыкáнчики да(й) саснóвыи,
Рысставляйтесá сами.
А вы, Ѓóстики да(й) любéзныи,
Угащшáйтесá сами.

Исп.: Голубева В. Г., 1923 г. р., Богова М. Р., 1915 г. р., Морозова Т. П., 1915 г. р., Пашетко С. С., 1927 г. р. Зап.: Шишкова О. В., 13.09.1991. Расп.: Королькова И. В., Толстикова Ю. Ю. Исполняется в доме жениха, когда молодых сажают за стол.

¹ Последующие строфы имеют аналогичную композицию: последняя строка в каждой строфе повторяется, заканчиваясь словообрывом.



№ 9 (с вариантами данного напева исполняются тексты 4, 22, 41, 54, 59, 81, 83, 118)

♩=88 д. Сафоново*, Куньинский р-н, 1761-31

Па мós - - - ту - мас - тў, па ка - лі - ны - вым,
па мós - - - ту - мас - тў.

Па мóсту-мастў, па калинывым,
Па мóсту-мастў.¹

Беґуць кóники варóны,
Сту́чат капы́ты лашады́ны,
Шуршат павадьё шалкóвыя,

Вязу́т разлуку, Ванютушку,
Разлука(й) ма́я, Ванютушка(й),
Разлу́чила ми́ня з ба́ткый, з ма́ткый,
Прилу́чила ми́ня к свёкру, свякро́ви,
А ещѐ прилу́чила к малóдушкым.

Исп.: Максимова А. Б., 1935 г. р., Назимова Е. Б., 1932 г. р., Тарасова Т. Б., 1928 г. р. Зап.: Мехнецов А. М., 09.07.1985. Расш.: Королькова И. В., Толстикова Ю. Ю. Данный образец ранее опубликован: НППО. № 20.

¹ Последующие строфы имеют аналогичную композицию: первый полустих повторяется.

№ 10 (с вариантами данного напева исполняются тексты 39, 40, 42)

♩=195 д. Никулино, Куньинский р-н, 3289-26

Ся - стрі - цы ма - й, па-дру́-жки, ца-ші́ - тя ма - ю́ ґы - ла - ву́.

Сястри́цы ма́й, падру́жкы,
Цаши́тя маю́ ґылаву́.

Цаши́тя маю́ ґылаву́,
Ня рві́тя с касы́ выласы́.

А мой жа во́лыс, ён до́лыґ,
Майму́ татушке ён до́рыґ.

Майму́ татушке ён до́рыґ,
Мае́й матушке ён жа́лык.

Ня [а]нну́¹ субботу мува́ла,
Ня [а]нно́ [во]скрясе́ння ца́сала.

Ня [а]ди́н плато́чык знаси́ла,
Ни [а]ннаго́ мо́лыдца ссуши́ла.

Ни [а]ннаго́ мо́лыдца ссуши́ла,
Аннаго́ Ванюшку взулю́би́ла.

Исп.: Симоненко А. К., 1911 г. р. Зап.: Воронцов Б. В., 12.09.1991. Расш.: Толстикова Ю. Ю. Исполняется во время чесания косы.

¹ «Ня [а]нну́», «ня [а]нно́», «ни [а]ннаго́» – не одну, не одно, не одного.

№ 11 (с вариантами данного напева исполняются тексты 11, 12, 29, 40, 42, 51, 52, 62, 143)

♩=76 д. Никулино, Великолукский р-н, 1706а-01

Не ма́т - ка бы - ла - ма́ - ће - ха, не ма́т - ка бы - ла - ма́ - ће - ха.

Не ма́тка была́ – ма́чеха,¹
Не пья́на пи́ла – прапи́ла,
Прапи́ла до́чку скро́зь но́чку.
А пья́на была́ – песни́ йґра́ла,
А праспа́лыся – плака́ть стала.

Пашла́ яна́ ў кле́ть – кубла́ нет,
Вышла́ зы варо́ты – то́льки след.
– Где тра́ўка шелкава́я прила́жена,
Вот туда́ маё́ дѐтетка(й) пува́зѐна.

Исп.: Лесникова Н. М., 1906 г. р. Зап.: Мехнецов А. М., 30.01.1985. Расш.: Королькова И. В., Толстикова Ю. Ю. Исполняется при отъезде невесты к жениху: «Как уже дамо́й атпраўляю́т, дамо́ў – уже́ жани́х. <...> Сунду́ки были́ и кубы́л. Э́та кубла́ – бадья́ бальши́я, накры́валася. Не карзі́на, а кадка́ такая́ сделанная́, кадушка́. И туды́ клали́ дабро́. [Делали́] с дере́ва. Дубо́выи́ делали́, давно́ – раньше́».

¹ Каждая строка повторяется.



№ 12 (с вариантами данного напева исполняются тексты 30, 144, 145, 146)

♩=144

д. Хухово, Куньинский р-н, 3283-04

У Ла - рис - ки ў ду - ши краль - ки хы - ра - шій,

ў Ла - рис - ки ў ду - ши краль - ки хы - ра - шій.

У Лариски ў души кральки¹ хыраши,²
 Ни батька купиў, ни матка дыла,

Костя палюбил, ей кральки купиў
 Ня моднинькии – чирвоинькии.

Исп.: Архипова О. М., 1924 г. р. Зап.: Шишкова О. В., 11.09.1991. Расп.: Королькова И. В., Толстикова Ю. Ю. Исполняется на свадебном застолье женатой паре.

¹ «Кральки» – коралловые бусы, ожерелье.

² Каждая строка повторяется.

№ 13 (с данным напевом исполняется текст 138)

♩=184

д. Морозово, Куньинский р-н, 2401-19

В ка - во́ кў - дерь-ки, в ка - во́ ру - сы - е пы-ви - ва́ - ют - ца, пы - ви - ва́ - ют-ца?

В каво́ кўдерьки, в каво́ русые
 Пывива́ютца, пывива́ютца?

Пывили́сь кудри, пывили́сь ру́сы
 Ды ў Ваню́тушки, ды ў Ваню́тушки.

Нихто́ к кўдрам, нихто́ к ру́сым
 Ни призна́йтца, ни призна́йтца.

Призна́лась к кудрям, призна́лась к русым
 Дарья мо́лыда, Дарья мо́лыда.

Узяла́ кудри, узяла́ ру́сы
 Ны бялы́ руки, ны бялы́ руки.

Ныживём, дружок, ныживём, дружок,
 Сына бари́на, сына бари́на.

Ныживём, дружок, ныживём, дружок,
 До́чь ба́рыню, до́чь ба́рыню.

Ныву́чём, дружок, ныву́чём, дружок,
 Сына гра́мыте, сына гра́мыте.

Ныву́чём, дружок, ныву́чём, дружок,
 До́чь ба́рыней, до́чь ба́рыней.

Што́ба лю́дошки, што́ба лю́дошки
 Дивава́лися, дивава́лися.

А соседи, а соседи
 Ни смяя́лися, ни смяя́лися.

Исп.: Наумова Д. С., 1910 г. р. Зап.: Валевская Е. А., 03.07.1988. Расп.: Фокина Н. А., Королькова И. В.

№ 14 (с вариантами данного напева исполняются тексты 18, 35, 43, 55, 158, 160, 161)

♩=96

д. Захарово, Великолуцкий р-н, 1694-09

У́ на - ше - ва сва - та, у́ на - ше - ва сва - та

тя - со - вы - я ха - та, тя - со - вы - я ха - та.

У на́шева свата,
 У на́шева свата тясóвыя хата,
 тясóвыя хата.¹

Вакру́г хаты ё́лья, в сярэ́дкі вясéлья,
 А сват па йзбы хо́дить, кувшин ме́ду но́сить,
 Кувшин ме́ду но́сить, сва́их гáстéй про́сить:
 – Пéйти, ё́шчи, го́сти, вы ня ймéйти злoсти.



Исп.: Корникова Е. М., 1903 г. р., Кувшинова М. И., 1904 г. р., Преснякова П. К., 1905 г. р., Скобцова Г. Ф., 1929 г. р., Тюлева В. П., 1925 г. р., Шевелёва М. Г., 1927 г. р. Зап.: Мехнецов А. М., 28.01.1985. Расп.: Королькова И. В., Толстикова Ю. Ю.

¹ Последующие строфы имеют аналогичную композицию: каждый полустих повторяется.

№ 15 (с вариантами данного напева исполняются тексты 153, 162)

♩=66

д. Захарово, Великолукский р-н, 1694-10



Па - ра с(ы)-ва́ - там да до - му, да до - му.

Пара́ с(ы)ва́там да до́му, да до́му.
Кони съели салóму, салóму:

Ар(ы)жану́ю, я́чною, я́чною,
Ераву́ю смáчною, смáчною.

Исп.: Корникова Е. М., 1903 г. р., Кувшинова М. И., 1904 г. р., Преснякова П. К., 1905 г. р., Скобцова Г. Ф., 1929 г. р., Тюлева В. П., 1925 г. р., Шевелёва М. Г., 1927 г. р. Зап.: Мехнецов А. М., 28.01.1985. Расп.: Королькова И. В. Исполняется по окончании застолья в доме жениха.

№ 16 (с вариантами данного напева исполняются тексты 120, 123)

♩=100

д. Прялово, Великолукский р-н, 1752-16



А сва - тю́т - ка доб - ра - я, доб - ра - я, доб - ра - я.

А сватю́тка добрая,
Добрая, добрая.

На ней шуба новая,
Новая, новая.

Но́вья бубро́вая,
Но́вья бубро́вая.¹

А всей шу́бы ца́ны нет,
А сватю́тки лучше нет.
А́дна па́ла – сто ру́блей,
А дру́гая – тысячу.

Исп.: Полякова М. И., 1913 г. р., Афанасьева М. И., 1906 г. р. Зап.: Неудачина Е. А., 03.02.1985. Расп.: Королькова И. В., Толстикова Ю. Ю.

¹ Последующие строфы имеют композицию, аналогичную 1 и 2 строфам: второй полустих повторяется дважды.

№ 17 (с вариантами данного напева исполняются тексты 119, 121, 123, 135)

♩=84

д. Урицкое, Великолукский р-н, 1701-04



Бы - ло ў О - ли три бра - та, бы - ло ў О - ли три бра - та,



три бра - та, три бра - та, три бра - та, три бра - та.

Было ў Оли три брата,
Три брата, три брата.¹

В си́ня мо́ря лята́ли,
Лята́ли, лята́ли.

Белу пену сьма́ли,
Сьма́ли, сьма́ли.

Да(й) сьстра́ицу сти́рали,
Сти́рали, сти́рали.

Вот за то я(й) бе́ленька,
Бе́линька, бе́линька.

Бе́лен(и)ка, румя́нинька,
Румя́на, румя́на.

Исп.: Карасева М. А., 1913 г. р., Лукьянова А. М., 1926 г. р., Сергеенкова О. А., 1913 г. р. Зап.: Мехнецов А. М., 08.02.1985. Расп.: Королькова И. В.

¹ Далее каждая строфа повторяется.



№ 18 (с данным напевом исполняется текст 142)

♩=72

д. Сыроквашино, Великолукский р-н, 1704-50



...2.Ка - кой я ха - ро - ший, ка - кой я при - го - жий, ро - за мой, ро - за, ви - на - гра́д зя - лё - ный.

У саду-садо́чке гуля́ить малод́чик,
Ро́за мой, ро́за, вина́град зялёный.¹Жалётка с часа́ми, сыпа́и с сбарáми.
Ён хоры́ша ходи́ть, манёр(ы)на ступа́еть.
Манёр(ы)на ступа́еть, каблук не сбива́ить.– Какой я харо́ший, какой я приго́жий.
Галава́ с кудрями, жалётка с часа́ми.

Исп.: Краснова Е. П., 1905 г. р. Зап.: Мехнецов А. М., 26.01.1985. Расп.: Королькова И. В., Толстикова Ю. Ю.

¹ Припев «Ро́за мой, ро́за, вина́град зялёный» исполняется после каждой строки.

№ 19 (с вариантами данного напева исполняются тексты 107, 134, 137)

♩=148

д. Бурщина, Куньинский р-н, 3284-11



Ви - ны - гра́д рас - цвя - та - ить, ви - ны - гра́д рас - цвя - та - ить,



а я - га - да, а я - га - да пыс - пе - ва - ить, а я - га - да, а я - га - да пыс - пе - ва - ить.

Виньгра́д расцвята́ить,
Виньгра́д расцвята́ить,
А я́гада, а я́гада пыспева́ить,
А я́гада, а я́гада пыспева́ить.¹А (й)им(ы) люди дивува́лись,
Как аны́, как аны́ цылува́лись.
– А вы, люди, ни дивуйтесь,
А вы сами, а вы сами пыца́луйтесь.Вина́(ы)рад – Иванушка,
А я́гада, а я́гада – Мариюшка.

Исп.: Морозова Т. П., 1915 г. р., Богова М. Р., 1915 г. р., Пашетко С. С., 1927 г. р., Голубева В. Г., 1923 г. р. Зап.: Шишкова О. В., 13.09.1991. Расп.: Королькова И. В., Толстикова Ю. Ю.

¹ Последующие строфы имеют аналогичную композицию: каждая строка повторяется.СОДЕРЖАНИЕ ПОЭТИЧЕСКИХ ТЕКСТОВ СВАДЕБНЫХ
ОБРЯДОВЫХ ПЕСЕН И ПРИПЕВОВ: ТЕМЫ, ОБРАЗЫ,
СЮЖЕТНЫЕ МОТИВЫ. ПЕРЕЧЕНЬ ЗАПИСЕЙПРЕДНАЗНАЧЕННОСТЬ,
ОЖИДАНИЕ-ПРИУГОТОВЛЕНИЕ;
ВЕСТЬ, НАМЕРЕНИЕ, ВЫБОР

Великолукский район:

Пореченская вол.: Лоскатухино 1719-01.

¹ «Сторо́женька» – сторож.

1. «Хитренька-разуменька Галютка» (варианты напева 5)

Хитренька-разуменька Галютка, сама села под вишенкой в саду, поставила «сторо́женьку»¹ впереди:

– Стой-постой, «сторо́женька», возле меня, пока меня ясен месяц обсветит, пока меня красно солнышко обогреет, за мной мой миленький придет.

2. «Нам вера не верится, что Ванюшка женится» (варианты напева 1)

Нам вера не верится, что Ванюшка женится.

– Вы сходите к батюшке, спросите у матушки. / Если мне не верите, вы спросите у батюшки, доложите к матушке. У моего родного батюшки давно пиво сварено, зелено вино скурено, у родной ма-



тушки пирогов напечено. У сестриц-лебёдушек столики убраны, скатерти застланы, у братцев-соколиков давно кони запряжены.

– Выходи, добрый молодец, с высокого терема, садись на добра коня, поезжай за женой-боярней.

Великолукский район:

Урицкая вол.: Калдобино 1712-13; Урицкое 1730-30.

Усвяцкий район:

Церковищенская вол.: Перелазы* 1788-08.

3. «Все кукушечки летают по воле» (варианты напева 7)

Все кукушечки летают по воле, одна сидит в неволе. – Зачем, соловьюшка, кукушку серую заневоллил? – Не я кукушку заневоллил, сама в сад прилетела. Со мной, соловьюшкой, долго щебетала.

Великолукский район:

Пореченская вол.: Борок 1743-17.

Куньинский район:

Жижицкая вол.: Жижица 2398-11, 2399-02.

4. «Щебетал соловей, в саду сидя» (вариант напева 9)

Щебетал соловей, в саду сидя, пробуждал соловей «зязюлюшку»: ¹ – Встань-пробудись, давно про тебя пташки щебечут. – Не щебечите по мне, пташечки, я давно с соловьём спозналась, в одном садике были, с одной яблоньки росу пили.

Плакали Танюшкины сестрицы. – Не плачьте по мне, сестрицы, я давно с Ванюшкой спозналась, в одном тереме сживали, за одним столиком вино пили, одним пирогом закусывали.

Куньинский район:

Крестовская вол.: Починки 3286-60.

¹ «Зязюля» – кукушка.

5. «Ты зачем, соловей, с бора вылетел?» (вариант напева 3)

– Ты зачем, соловей, с бора вылетел, или в бору ягод нет? – Были ягоды, девки выбрали.

– Ты зачем, Толечка, с села выехал, или в селе девок нет? – Были девушки, мне не нравились, одна Манютка понравилась.

Куньинский район:

Крестовская вол.: Боровые 3283-18, 22.

6. «Утушка шерая, что в бору не была?» (варианты напева 3)

– Утушка «шера», что в бору не была?

– В бору жить – воды нэтути, вода на луга сошла, на крутые берега. / Мне в бору ягод нэтути, мне во мху воды нэтути, ягоды в бору девки выбрали, воду во мху быки выпили.

– Танюшка, что у отца не жила? – У отца жить – воли нэтути, вся воля – у свёкра-батюшки, нега – у свекрови-матушки, вся гроза – у молодого князя.

Великолукский район:

Пореченская вол.: Бербелёво 1751-05; Захарово 1694-04;

Никулино 1695-07, 1706-26; Осокино 1739-10.

Урицкая вол.: Урицкое 1700-05, 1708-54, 1730-26; Хребтово 1716-11.

7. «Берёза белая» / «Кудрявая берёзушка» / «Берёза кудрявая» / «Скажи, берёзонька» / «Ах ты, ель-елушечка» / «Я туда замуж задумала» (варианты напевов 1, 2)

– Берёза белая, кудрявая (кудрявая берёзушка; скажи, берёзонька; берёза кудрявая), ты куда «пахину́лась»? ¹ – Я туда «пахину́лась», куда ветром повеяло, частым дождём побрызгало (куда ветры веяли, мелкий дождик моросил).

– Скажи, Танюшка, куда замуж задумала? – Я туда замуж задумала, куда батюшка отдал, матушка присватала (породила), вся родня посоветовала (матушка присоветовала, «брахнейки² паприра́ели»,³ сестрицы призаплакали). К чужому батюшке, к свекровке-матушке.

Вариант зачина: Ах ты, ель-елушечка, золотая макушечка, ты куда «пахину́лась»?

Вариант окончания: ...Будь довольна, милая, будь довольна песенкой.

Вариант текста: – Я туда замуж задумала, куда батюшка отдал, матушка присватала, дядюшки прирядили. Тётушки дары резали, «брахнейки» вино пили.

Великолукский район:

Борковская вол.: Сорокино 1736-38.

Урицкая вол.: Лопаткино 1735-21; Рябиновка 1705-20 (т.), 21, 24 (т.), 25; Урицкое 1709-14 (т.), 15; Хребтово 1715-15.

Куньинский район:

Жижицкая вол.: Пашивкино (край Наумова) 2401-24.

¹ «Пахину́лась» – наклонилась.

² «Брахнейка» – брат.

³ «Ряять» – от слова «рада» – совет; «поприра́ели» – посоветовали.

8. «Как на девичьем вечеру Валечка плакала» / «Куковала кукушечка, в сыр бор летаючи» (варианты напевов 1, 2)

Как на девичьем вечеру Валечка плакала, всю головку проплакала, матку с батькой разжалобила: – Милые родители, не пропейте меня на зелёньком вине, на пивной чарочке. – Милое наше дитятко, ты давно у нас пропито, крепко слово сказано, по рукам ударено.

Вариант текста: Куковала кукушечка, в сыр бор летаючи, к «сасонью»¹ прикладаючи. Плакала девушка перед родным батюшкой, перед родной матушкой: – Вы не пропейте меня на зелёном вине.

Великолукский район:

Купуйская вол.: Шадиново 1808-02.

Пореченская вол.: Бербелёво 1750-31.

¹ «Сасонье» – сосны.

**9. «Растопилась баенка»** (варианты напевов 1, 2)

Растопилась баенка, разгорелась каменка, расплакалась девушка перед батюшкой. / Растопись, банюшка. Расплачься, княгинюшка, перед родным батюшкой, перед родной матушкой, перед братцем-соколом, перед сестрицами-лебедушками.

Варианты продолжения:

а) ...Родители мои, сохраните меня в каменной горе, в точёном столбе, у месяца под краешком, у орла под крылышком.

– Из каменной горы её сверлом высверлим, у месяца из-под краешка свечой осветим, у орла из-под крылышка стрелой выстрелим, из новой горенки за руку выведем.

б) ...А я плакала-плакала, голову расплакала, батюшку разжалила, у моего батюшки каменное сердечушко.

Великолукский район:

Купуйская вол.: Шадиново 1808-03, 06, 18; Яковлево 1828-20, 21, 24.

Пореченская вол.: Захарово 1693-10, 1705-53 (т.), 54, 1747-38, 1748-01; Сыроквашино 1704-52.

Успенская вол.: Крупышево 1764-20; Овсянкино 1702-24; Спиридинки 1797-16.

Фёдорковская вол.: Подолье 1796-17; Разинки 1796-32 (т.), 32а; Фёдорково 1797-36; Царево 1817-27 (т.), 28.

Куньинский район:

Каськовская вол.: Гретьково 2404-11 (т.), 12 (т.); Курово 2427-45, 47.

Морозовская вол.: Слепнёво 2402-02.

Назимовская вол.: Савченки 2538-14, 15.

Ущицкая вол.: Дубняки 2406-37; Монастырёк 2439-07, 20.

10. «Плыла утица, плыла серая по синему морю» (варианты напева 7)

Плыла утица, плыла серая по синему морю, сзади за ней – сизый селезенька (лебеденька): – Постой, утица, постой, серая, скажу тебе нечто (весть) – плетут сети на твоих детей, хотят поймать. – Неужели, селезень, я ухитрюсь: сети изорву, детей уведу с тёплой воды (на дно я нырну, сети порву, опять плавать буду).

Шла Марютка с терема в терем, сзади за ней – родная мамка (ходит в тереме молодая Анна, за ней Ванюшка ходит): – Постой, Марютка, скажу тебе нечто: продают венцы, покупают чепцы на твою головку (веночки вяют, чепцы шьют на твою головку). – Неужели, мамушка, я ухитрюсь: чепчик изорву, венчик надену (венки разовью, фату раздеру, сама гулять буду).

Вариант окончания: ...Неужели, дитятко, ты своё отгуляла.

Куньинский район:

Крестовская вол.: Бурщина 3284-27; Долговица 3284-47;

Затурица 3290-39; Кресты 3287-68; Никулино 3289-19;

Починки 3286-56; Пузаново 3287-16; Широно 3287-38.

Морозовская вол.: Курилово 2486-17.

Назимовская вол.: Терехи 2495-11, 14.

Пухновская вол.: Лобазды (Альфимково) 3111-28.

11. «Хвалилась калинушка красотой» / «Хвалилась калинушка за рекой» (варианты напевов 5, 6, 11)

Хвалилась («спажвалялась») калинушка (зелёная) за рекой (красотой): – Никто меня, калинушку (зелёную), не ссечёт (не сломит, не найдёт).

Похвалялся на калинушку (на зелёную) бел мороз: – Я тебя, калинушка, сморожу, все сучья, листья усую (обломаю, обоью).

Хвалилась Танютушка за столом (за дубовым), хвалилась Танютушка красотой: – Никто меня из-за столика не возьмёт, никто меня с дубового (красавицу) не возьмёт (не украдёт).

Похвалялся на Танютушку Иванок (на дивчину молодец): – Я тебя из-за столика дубового увезу (я тебя, красавица, обману, из-за столика украду), в большую семейку привезу, на лавочку посажу, тяжёлую работку покажу.

Вариант окончания: ...На коника вороного посажу, тебя домой к себе увезу, на постельку я спать уложу. Буду я тебя крепко обнимать, буду я тебя крепко целовать.

Великолукский район:

Пореченская вол.: Осокино 1738-12, 1742-14.

Куньинский район:

Морозовская вол.: Мартьяново 2536-22; Рябово 2534-38.

Пухновская вол.: Сафонов* 1761-40, 1788-33.

Усмынская вол.: Усмынь 3288-01.

Усвяцкий район:

Церквищенская вол.: Перелазы* 1788-29, 30.

12. «Бегала козонька по зеленым» (вариант напева 11)

Бегала козонька по зеленым, за ней вслед – «вёлчинька» серенький: – Быть тебе, козочка, съеденной, валяться кишкам по лужкам, валяться ножкам по дорожкам, валяться голове по крутой горе.

Ходила Катенька (молода) по терему, а за ней вслед – Иванька (молодец): – Быть тебе, Катенька, за мной. Стелить тебе постельку мягкую, готовить «вечёрку» жаркую.

Куньинский район:

Крестовская вол.: Устье 3287-49.

13. «Как на мху, на мшаринке» / «Как на мху, на речаженьке» / «В лесу да на сопочке» (варианты напевов 3, 4)

Варианты текста:

а) Как на мху, на «мшаринке» (в лесу да на сопочке) крикнула (сидела) утица на проталинке. Прилетел к утице сизой селезень: – Полетим, утица, покупаемся. Там мы с тобой, утица, спознаемся. – Боже мой, селезень, где мне ночь ночевать: или в тростничке, или в ельничке, или в березничке? – Не кричи, утица, ночевать тебе ночь не в тростничке, не в ельничке, не в березничке, а в селезнёвом гнезде под правым крылышком.



Плакала Марютушка, с терема шла. – Пойдем, Марютушка, прогуляемся, так мы с тобой спознаемся. – Боже мой, где мне ночь ночевать – или в татушки, или в мамушки, или в Иванушки? – Ночевать тебе ночь в моей новой клетушке под новой шубушкой.

б) Как на мху, на «речаженьке»¹ сидела утица (павушка) распустив крылья. Прилетел селезень на беседушку (прилетал к паве сизой «паву́н»):

– Подбирай (поднимай), утица, свои крылышки. Полетим, утица, на сини моря. Там все утицы собираются, купаются. / Полетим, павушка, на сини моря, на широки озёра, в дальни края. Поплыла павушка по синему морю, позади павушки – сизой «паву́н».

Сидела Нину́тушка, распустив волосы, подъезжал Васю́тушка на беседу: – Подбирай, Нину́тушка, свои волосы, поедем в новы города. Там все девицы соезжаются, венчаются.

Куньинский район:

Жижицкая вол.: Пашивкино (край Наумова) 2401-10, 17 (с зач.: «В лесу да на сопочке»).

Каськовская вол.: Шалыпы 2559-02; Ямище 2405-41, 2586-02.

Крестовская вол.: Долговица 3284-53; Затурщина 3290-37.

Усмынская вол.: Метино 3290-63 (с зач.: «Как на мху на речаженьке»).

¹ «Речаженька» – река.

14. «Был соколик Толенька» / «Прилетел ясный сокол» (варианты напевов 1, 2).

Был соколик Толенька, был соколик Васильевич. Он по садику летал, «гру́шья-ви́шья» поломал, чёрную смородину. «Има́л»¹ перепёлушку сизую (поймал перепёлушку) за сизое крылышко. / Прилетел ясный сокол с чужой дальней сторонушки, взял перепёлушку под правое крылышко.

– Полетим, перепёлушка, на мою сторонушку. На моей сторонушке хорошо-хорошононько. На моей сторонушке всё берёза белая, дубьё «караклістое». / На моей сторонушке хорошо-хорошононько, веселым-веселёнонько. У нас постройка новая, всё житьё весёлое. У нас колодец вином налит, чарочка золочёная.

Где берёза белая – моя родная матушка. Дубьё «караклістое» – это родный батюшка. / Что колодец вином налит – то мой родный батюшка, что чарочка золочёная – моя мамка родная. Дубьё «караклістое» – мои братья родные, берёза белая – сестрицы-лебёдушки.

У моей родной матушки пироги напечены, у родного батюшки пива понаварено, у сестры-лебёдушки столы позастланные, гости позазванные.

Великолукский район:

Пореченская вол.: Захарово 1749-07.

Урицкая вол.: Калдобино 1712-10.

Фёдорковская вол.: Химино 1797-05.

¹ «Има́л» – поймал.

15. «Как по тёмному бору пролежала дороженька» / «Через бор зелененький пролежала дороженька» (варианты напевов 1, 2)

Как по тёмному бору (через бор зелёный) пролежала дороженька, по дороженьке пробежал (ехал) конь вороненький. За конём «в погон» гонится молод князь Васенька. / За вороным конём «угон» гонится – молодой молодец бежит, «мóрится» (утомляется), тросточкой упирается, платочком вытирается.

– Оленька-душа, перейми моего коня вороного. – Я бы рада перенять, да боюсь родного батюшки, «сноровлюсь» (стыжусь) родной матушки.

– Ты не бойся батюшки, побойся самого Бога, меня, князя молодого. Шелкова плёточка погрозней твоего батюшки. Я пойду в новую клеть, возьму шелковую плеть, вдарю посреди плеч.

Великолукский район:

Борковская вол.: Бобриково 1752-05; Сорокино 1736-39.

Купуйская вол.: Мишагино 1771-48.

Пореченская вол.: Борок 1742-37; Есипово* 2433-08 (т.);

Зайцы 1746-03; Захарово 1748-29; Лоскатухино 1719-10;

Поречье 1740-29.

Урицкая вол.: Заручевье 1733-16; Кадолово 1756-03 (т.);

Калдобино 1712-12; Капустино (Рудьково) 1734-36; Лопаткино 1735-07, 15; Урицкое 1700-10, 1709-03.

Успенская вол.: Медвёдково 1771-26, 28, 29.

Куньинский район:

Морозовская вол.: Куркино 2535-03, 04.

16. «В садике зелёном розочка цвела» / «Ли садика зелёного дорожка лежала» (варианты напева 7)

В садике зелёном розочка цвела, по саду (ли садика зелёного) дорожка лежала. Ли садика зелёного (по той дорожке) Мишутушка ехал, в садике Наташа розу полет. – Бросай (Бог в помощь), Наташенька, розу полоть, сорви розовый цветочек, свей себе веночек.

– Боюсь я, Мишутушка, батькиных (папиных) угроз. – Не бойся, Наташенька, батькиных угроз, батькины угрозы – что летние росы. Ветер завет, солнце загреет, роса обсыхает, а батькино сердечко утихает. Побойся, Наташенька, моих угроз. Мои угрозы – что зимние морозы. Ветер завет, солнце загреет – мороз ядренеет.

Куньинский район:

Морозовская вол.: Курилово 2486-16.

Пухновская вол.: Булавкино 3111-57.

17. «Над рекой, над быстрой зелена сосна» / «Ли дорожки две ёлочки стояли» (варианты напева 3)

Над рекой, над быстрой (широкой) зелена сосна (над рекой сосенка зеленая стоит; ли дорожки две ёлочки стояли), под той сосной (под тем ёлкам) золотая скамья (бела лава лежит). Как на той на скамье там дева (Марьюшка) сидит (на той лаве свет



княгиня сидит), чешется, моется (гладится), косу руку плетёт.

Приходит батюшка, домой зовёт (мимо неё шёл батюшка, звал он её): – Ты пойдём со мной. – Батюшка родненький, не пойду я с тобой. Горы высоки – там и схода нет, реки широки (глубоки) – перехода нет, ночи темны да не месячны, горы высоки, да въезда нет.

Далее текст повторяется от начала до слов:

...Приходит матушка, домой зовёт (подходит к ней родна матушка). – Дитя моё, Манютушка, пойдём домой. – Матушка (мамушка) родная, не пойду я с тобой. Горы высоки – там и схода нет, реки широки (глубоки) – перехода нет, ночи темны да не месячны, горы высоки, да въезда нет.

...Приходит жених, домой зовёт (мимо её шёл друг дорогой, звал он её). – Ты пойдём со мной. / Приходил к Марьюшке Иванушка: – Душа Марьюшка, пойдём домой (со мной).

– Я с тобой поеду далёшенько (я с тобой готовёшенька; дружок Иванушка, я пойду с тобой; вот тут же я, мой милый друг, я с тобой). Реки мелки – переходы есть (река широка – переходы есть; ручьи узки – переходы есть), ночь видна, ночь же месячна, леса густы – переезды есть, горы круты – всходы есть (горы низки – въезды есть).

Великолукский район:

Пореченская вол.: Бербелёво 1751-06; Захарово 1748-33; 1749-01; Лоскатухино 1719-04.

Куньинский район:

Жижицкая вол.: Жижица 2399-08; Засеново 2397-19. Каськовская вол.: Прилуки 2437-16.

18. «В понедельник рано» (варианты напева 14)

В понедельник рано синее море играло. Там Танюшка воду брала, ведра подчерпнула – сама утонула.

Стала кричать: – А кто будет «ретувати»?¹ «Ретуй» меня, татка родный. – Я не буду «ретувати», мне не будешь «слугавати».² / А мамушка чует – меня не «ретует». Пусть тебя «ретует», кому слава будет.

– «Ретуй» меня, свёкор родный. – А я буду «ретувати», ты мне будешь «слугавати».

Великолукский район:

Борковская вол.: Комша 1730-45; Сорокино 1736-40. Купуйская вол.: Крупышево 1760-21; Шадиново 1808-14. Пореченская вол.: Захарово 1749-04; Никулино 1755-10 (т.), 12; Осокино 1739-08.

Урицкая вол.: Хребтово 1716-09; Урицкое 1730-45.

Фёдорковская вол.: Васьково 1797-49, 1798-01; Фёдорково 1797-38.

Куньинский район:

Морозовская вол.: Белавино 2430-17; Рябово 2534-28, 41. Усмынская вол.: Усмынь 3288-05.

Усвятский район:

Церковищенская вол.: Перелазы* 1788-21.

¹ «Ретувать» – спасать.

² «Слугавать» – служить.

ДОЛЯ НЕВЕСТЫ / МОЛОДУХИ

разлука, слезы, печаль, жалобы; родители – чужая семья, «своя – чужая» сторона; «лихой – согласный» муж

19. «Куковала кукушечка, в шерый бор летаючи» (варианты напевов 1, 2)

Куковала кукушечка, в «шёрый» бор летаючи, к сосенке приклоняючи. Плакала Марьюшка, к столу приклоняючи, батюшку называючи:

– Государь мой батюшка, государыня матушка, напишите моё имя (лицо) на дубовом столике, наберите моё лицо на «набраной» на скатерти (подберите слёзы мои в «набраную» скатерть). Как вы стол потянете (как за столик сядете), про меня вспомняете, как скатерть раскатите, так сами заплачете – хорошо вашей дитятке на чужой сторонюшке.

Великолукский район:

Пореченская вол.: Борк 1742-25; Зайцы 1747-11; Сыроквашино 1704-51.

Урицкая вол.: Калдобино 1713-09; Рябиновка 1705-22.

20. «По горе Зинутка шла» / «По лугам девчонка шла» / «По садам моя Ира ишла» (варианты напевов 1, 2)

По горе (по пригорью; по лугам; по садам) Зинутка шла, бережком (по лугам, по прилужью; по любви, под горой) сад садила. Посадивши зелёный сад, сама замуж задумала. Отказала (выказала) зелёный сад своему родному батюшке, своей родной матушке («васударыни» матушке).

– Поливайте мой зелёный сад то «сытой»,¹ то патокой, накрывайте мой сад зелёным бархатом (то сукном, то бархатом; покройте мой сад наверх золотой парчой). Поливайте зелёный сад тоской-кручиной. / Дорогой мой батюшка, берегите зелёный сад, «васударыня» матушка, поливай зелёный сад то «сытой», то патокой, укрывайте зелёный сад то сукном, то бархатом.

– Если удастся (хорошо) моё житьё, я про сад забуду. Если не удастся моё житьё, я сама в свой сад зайду, я сама свой сад полью то тоской, то горячими слезами. / – Глупая девчоночка, неразумно дитя моё. Хорошо тебе будет – ты про свой сад забудешь. Когда худо тебе будет – ты сама в свой сад зайдёшь, ты сама свой сад польёшь то тоской, то кручиной, горячим слезам.

Вариант окончания: ...Спасибо, родной батюшка, за зелёный мой садок.

Великолукский район:

Борковская вол.: Борки 1704-24 (т.), 25; Остavec 1725-05. Пореченская вол.: Бербелёво 1750-33, 1751-01; Борк 1742-24; Зайцы 1746-01; Никулино 1754-66; Осокино 1738-11, 1742-13; Поречье 1730-04, 1740-26; Сыроквашино 1704-59.

Урицкая вол.: Заручевье 1733-07; Калдобино 1711-03 (т.), 04; 1712-09; Лопаткино 1735-12, 13; Рябиновка 1705-04, 05.



Успенская вол.: Краснополье 1866-28.

Куньинский район:

Морозовская вол.: Белавино 2431-03, 07; Мартьяново 2536-19; Потеплино 2401-26; Хомушино 2533-39.

Пухновская вол.: Сафоново* 1761-42.

¹ «Сыта́» – сладкая вода, настоенная на меду, сахаре.

21. «Берёзонька кудрявая с листом говорила» (варианты напева 7)

Берёзонька кудрявая (белая) с листом говорила: – Листочек мой кудрявенький, скоро тебя кину. Поднимутся буйны ветры, зимние морозы. Осыплется зелёный лист от белой берёзы.

Шурочка с мамкой говорила: – Мамонька родная, скоро тебя кину. Придет Коленька за мной с большой роднёю, возьмет меня правою рукою, назовет верною женою.

Куньинский район:

Крестовская вол.: Бурщина 3284-05, 29; Затурщина 3289-78, 3290-33; Козинцево 3289-107; Никулино 3289-17.

Назимовская вол.: Терехи 2495-10 (т.), 13.

Пухновская вол.: Булавкино 3111-38.

22. «Коло речки шла Марусенька» (варианты напева 9)

Коло речки шла Марусенька, жалко-хорошо слёзно плакала, пускала голос во темны леса, роняла слёзы во быстру реку.

Услышал её родной татушка: – Дитятко моё Марусенька, чего ты плакала? – Татушка, отдаёшь меня в чужие люди к чужому татушке, к чужой мамушке.

– Дитятко моё Марусенька, держи сердечко покорненько, голову поклонненько. Будет тебе свёкор – родной татушка, свекрова – родна матушка, деверь – родны братчики, золовухи – сестричушки.

Куньинский район:

Крестовская вол.: Задорожье 3285-05.

Пухновская вол.: Булавкино 3111-55.

23. «Тихие облачки на Дунай катят» (варианты напевов 3, 4)

Тихие (синие) облачки на Дунай катят, умная девушка на думах сидит, думает думу крепкую: – Как тут быть, в чужие люди идти, как тут стать – свёкра батькой назвать, мне не хочется.

Встану, молода, я ранёшенько, вымоюсь я белёшенько, вытрюсь сухёшенько, подойду к свёкру близёшенько, назову родным татушкой, свекровку – родной мамочкой, деверьёв-соколов – родными братьями, золовок-лебёдок – сестрицами.

Куньинский район:

Жижицкая вол.: Пашивкино (край Наумова) 2401-09.

Крестовская вол.: Боровые 3283-19; Пурьшкино 3285-38, 40.

Морозовская вол.: Белавино 2430-19, 2431-01; Мартьяново 2535-31.

Пухновская вол.: Булавкино 3111-50; Липицы 3112-43.

Усмынская вол.: Андроновно 3287-91, 3288-18; Усмынь 3286-32.

24. «Погуляйте, девушки» (варианты напевов 1, 2)

Погуляйте, девушки, пока дана волоушка, не покрыта головушка. Покроют головушку, наложат работушку. Первая работушка – свёкор да свекровушка, вторая – деверь да золовуха, третья – муж удалая головушка. / Погуляйте, девушки, пока воля батькина, пока негата маткина.

Неравно дело сойдется, неравно замуж «зайдется» – или он ревнив, или не мил. За ревнивым мужем не походишь хорошо, не поносишь золота. За Тишенькой-вишенькой походишь хорошо, поносишь золота меж серебра, меж чёрного бархата. / Неровён муж достанется – или вор, или пьяница. За вормом, за пьяницей не походишь хорошо, не поносишь золота.

Вариант окончания: ...А мы девки погостские, дочери поповские, любим хорошо ходить, любим золото носить меж чистого серебра.

Великолукский район:

Пореченская вол.: Зайцы 1747-06; Захарово 1694-06; Поречье 1703-10; Сыроквашино 1704-58.

Урицкая вол.: Калдобино 1711-05; Капустино (Рудьково) 1734-37; Рябиновка 1705-24, 1732-31; Хребтово 1716-13.

Успенская вол.: Крупышево 1758-28, 1764-23.

Фёдорковская вол.: Игнашово 1764а-12; Царево 1817-32 (т.), 33.

25. «Не кричи, серый гусь, не далёко летишь» / «Не плачь, Оленька, не далёко идёшь» (варианты напева 3)

– Не кричи, серый гусь, не далёко летишь, не близенько, не высоко, не низенько, к чужим лебедям. Там чужие лебеди клюют, дерут, пить-есть не дают.

– Не плачь, Оленька, не далёко идёшь, на чужую сторону к чужой маменьке. Чужая маменька «обсудливая», на крыльцо выходя, она обсуживает: – Как моя невестка дурна-бездурна, толсто прядёт, не всучивает, редко ткёт, не выбеливает, между гор, между сёл не выстеливает.

Великолукский район:

Купуйская вол.: Шадиново 1808-21.

Куньинский район:

Крестовская вол.: Ростани 3287-57; Хухово 3283-02.

26. «Как Марья у матушки дорогая гостенька» (вариант напева 1)

Как Марья у матушки дорогая гостенька, золотая метёлушка. Мела-повымела трое сеней новых, три светлицы светлых. Только одной не вымела столовой новой горницы, где сидит люта свекровь с тремя своими дочерьми.

Они судят-рядят про чужого дитятка, про свою невестушку Марью Ивановну.

Великолукский район:

Фёдорковская вол.: Васьково 1797-43.

27. «Мела-перемела, трое сеней вымела» (варианты напева 1)



Мела-перемела, трое сеней вымела, только не вымела столовую горенку, где лютая свекровь сидит со лютым свёкром, со своим милым детушкам. Они судят-говорят про чужую дитятку: она сонливая, дремливая. – Неправда, жёночки, неправда, лебёдки. Она пряла – песни играла, кросны ткала – веселилась.

Великолукский район:

Борковская вол.: Борки 1704-16 (т.), 31.

Купуйская вол.: Шадиново 1808-11 (т.), 12.

28. «Куда наши глазоньки глядели?» (варианты напевов 5, 6)

Куда наши глазоньки глядели? Видели Марию Ивановну. Под самые «вакóння»¹ – «сасóння», по самый двор – «шерый»² бор (посреди двора всё зелёная лоза). Как эта лоза – наши девушки.

Не бейте её прутьями, а учите словами. Умная свекровь – не родная мать. На улицу идёт – не разбудит, а с улицы идёт – обсудит: – Моя «невёнюшка» ленива. Белый лён пряла – дремала, «красёныц»³ ткала – всё спала.

Великолукский район:

Борковская вол.: Комша 1730-53.

Куньинский район:

Морозовская вол.: Белавино 2430-16.

Увятский район:

Церковищенская вол.: Перелазы* 1787-01, 20.

¹ «Вакóння» – окна.

² «Шерый» бор – большой, непроходимый бор.

³ «Красёныц» – кросна.

29. «На бору тетеря бормочет» (вариант напева 11)

На бору тетеря бормочет, с бору лететь не хочет – на бору ягоды «солóдки».¹

Брала ягоды Танюша, бравши ягоды заснула. Подъехал Иван, будил – не разбудил, с коника соскочил: – Вставай, Танютушка, «не всыпáй».

У тебя свекровушка – не matka, у тебя свёкор – не батька. На улицу идут – не разбудят, с улицы идут – осудят, как наша «невёнюшка» ленива: белу кудель пряла – дремала, кросны ткала – всё спала.

Куньинский район:

Усмынская вол.: Метино 3290-60.

¹ «Солóдки» – сладки.

30. «Куры-петухи давно пропели» / «Свёкор по двору похаживает» (варианты напева 12)

Куры-петухи давно пропели. Ранняя зорюшка давно взошла. Свекровь невестку побуживает. / Свёкор по двору похаживает, молодую невестку («невёнюку») побуживает.

– Вставай, невестка («невёнька»), вставай молодая, иди за водой. Куры-петухи давно пропели, свет и заря давно взошла.

– Я у матки (у батьки) жила, нежна была (я в неге росла). Курей-петухов не слышала (не слухива-

ла), раннюю зорюшку (свет и зарю) я не гляживала, до белого дня долёживала.

Куньинский район:

Крестовская вол.: Никулино 3289-24; Паньково 3287-77.

НЕВЕСТА / ЖЕНИХ – СИРОТА: ПРИЗЫВАНИЕ РОДИТЕЛЕЙ

«наделить – есть кому, благословить – некому»

31. «Ах ты, ель-елушечка» / «Невесёлый ясённый день» (варианты напевов 1, 2)

– Ах ты, ель-елушечка, золотая макушечка, ты скажи нам: всё твоё «сúчийка»,¹ всё дробно «вёттийка»² (всё зелёное)? – Всё моё «сúчийка», всё дробно «вёттийка», только нет золотой (одной) макушечки (только нет елушечки, золотой макушечки).

– Ты скажи нам, Манютушка, скажи, Ивановна, вся твоя родня (вся ль родня собралася), да все приятели? – Вся моя родня, все приятели, только нету государевой матушки, государя батюшки (вся родня собранная, только нет родна батюшка; я скажу вам, жёнушки, скажу, лебёдушки, вся моя родня собралася).

Вариант зачина: Невесёлый ясённый день (не ясный же тот день), что без красного солнышка, не весёлая свадьба Галютке без батюшки...

Варианты продолжения:

а) – Моя родная матушка (батюшка; государь мой батюшка) у Миколы за престолом (на престоле) Богу молится, у самого Бога просится: – Ох ты, Боже мой, спусти с неба на землю поглядеть на свою дитю – хорошо ль наряжена, высоко ль посажена? Посажена по-сиротскому, наряжена по-господскому, на «противной» лавочке под «противным» окошечком (наряжена как господа, но сидит как сирота).

б) – Ах ты, родная матушка (ты, мой родный батюшка), ты не стой под уголышком, не смотри в окошечко (не ходи вдоль улицы), ты войди в изобушку, подойди ко столику, надели сиротушку. Хорошо ль обряжена, высоко ль посажена (высоко посажена, хорошо снаряжена)? Обряжена по-господскому, посажена по-сиротскому, сидит тихёшенько, глядит скучнёшенько.

в) – Мне кого послать, чтобы он встал? – Мне не встать, костей не собрать, попрошу я дробных пташечек, серых кукушечек, чтобы они подошли ко дубовому столику, наделили б мою доченьку.

Великолукский район:

Борковская вол.: Борки 1698-02, 1704-19 (т.), 22; Данченки 1744-18; Комша 1730-46, 1736-12, 33.

Купуйская вол.: Демьяница 1808-29, 1809-06; Копылово 1772-13; Коровница 1867-30; Мишагино 1771-39, 40; Шадиново 1808-05.

Пореченская вол.: Бербелёво 1750-25; Зайцы 1747-10; Захарово 1749-05, 15; Лоскатухино 1718-15; Никулино 1695-01, 1706-19, 1754-52; Поречье 1703-07, 1730-01, 1740-40; Сыроквашино 1704-54.



Урицкая вол.: Заручевье 1733-06; Калдобино 1710-24, 1712-07; Капустино (Рудьково) 1734-48 (т.); Рябиновка 1705-13, 1731-03; Урицкое 1700-07, 1708-56, 57; Хребтово 1716-08.

Успенская вол.: Изосенки 1797-19-22, 1866-10; Краснополье 1867-01; Крупышево 1758-30, 1764-24-28; Медведково 1771-30, 31; Овсянкино 1702-27-29.

Фёдорковская вол.: Березье 1770-06; Васьково 1797-45; Тронино 1817-04; Химино 1797-03.

Куньинский район:

Крестовская вол.: Долговица 3284-32 (т.).

Морозовская вол.: Быково 2431-21; Дрёг 2485-11; Рябово 2534-20; Токарево 2429-13.

Октябрьская вол.: Встеселово 2490-13.

Пухновская вол.: Сафоново* 1761-39.

Ущицкая вол.: Дубняки 2406-34, 35 (т.).

Усвяцкий район:

Церквищенская вол.: Перелазы* 1787-07, 1788-06 (т.).

¹ «Сучийка» – сучья.

² «Вётгийка» – ветви.

32. «Невесёлый межённый день без тёплого солнушка» (варианты напевов 1, 3)

Исполняется на напев 1: Невесёлый «межённый» день без тёплого солнышка – невесёлая свадьба без родного батюшки.

– Что ж ты, тихая реченька, стоишь, не колыхнешься? Что ж ты, милая Танечка, сидишь, не усмехнешься?

Далее исполняется на напев 3: Когда бы были у речки круты бережка, не так бы реченька волновалась. Когда бы был Танечкин родный батюшка, не так бы Танечка волновалась.

Великолукский район:

Пореченская вол.: Захарово 1749-05.

33. «Стояло морюшко»

Стояло морюшко, не всколыхнется – сидит княгинюшка, не усмехнется. – Ты чего, княгинюшка, невесёлая? – Мне тяжёлешенько: нет у меня родной матушки, некому подойти к дубовому столику, наделить меня в чужие добрые людюшки, к «богданным»¹ родителям.

Куньинский район:

Каськовская вол.: Гретьково 2404-06(т.), 08.

¹ «Богданные» – данные Богом.

34. «Коник мой вороненький земельку копает» (вариант напева 7)

Коник мой вороненький земельку копает, Коленька у Наденьки про батьку пытается: – Скажи мне, Наденька, где твой родный батька?

– Мой батька далёко, закопан глубоко, трём замкам замкнут он. Первый замок – зелёный лужок, второй замок – жёлтый песок, третий замок – тесовый гробок.

– Не бойся, Надюшенька, мы батьку достанем. Мы первый замок, зелёный лужок, косой скосим. А второй замок, жёлтый песок, лопатами разро-

ем. А третий замок, тесовый гробок, ломачи разломаем.

Мы батьку достанем, на ноги поставим, икону дадим, благословить заставим.

Куньинский район:

Крестовская вол.: Кресты 3287-72.

35. «Кого ж у нас нету на этой беседе?» (варианты напева 14)

– Кого ж у нас нету на этой беседе? – У Оли нету родной матушки. – Кого б нам нанять за ней слетать? Мы наймём соловьюшку, он высоко летает, у Бога бывает, мёртвых поднимает.

Прилетел соловьюшко ко чужой сторонке, приказал соловьюшко наделить Олю.

Великолукский район:

Пореченская вол.: Борок 1743-21.

Урицкая вол.: Урицкое 1700-06, 1708-55.

РАССТАВАНИЕ НЕВЕСТЫ

*расставание с девьей красотой,
с подружками, с домом, с родной стороной;
проводы, наказания, наставления*

36. «В высоком тереме с полночи засветило» (варианты напева 1)

В высоком терему с полночи засветило, в это время-«пóрочку» Настя умывалась. Боярки воду дают, ей позавидуют – какая хорошая, какая пригожая.

– Не завидуйте мне, моему хорошему, что я от родного батюшки да к чужому батюшке, от родной матушки да к свекрови-матушке.

Великолукский район:

Успенская вол.: Крупышево 1758-27, 1764-21.

37. «Ясная зорюшка разгоралась» / «Ранняя зорюшка занималась» (варианты напева 3)

Ясная зорюшка разгоралась (ранняя зорюшка занималась), в ту пору Любóтушка собиралась, умывалась.

Вымывши-беливши, на крылечко вышла: – Хорошо, девушки, я прибралась? – Хорошо, да не так, как было – русая коса не заплетена, шелкова ленточка не вплетена.

Вариант продолжения: Подошёл под окно родный татушка: – Куда, дитятко, собираешься – в лес, в сырой бор, в ягоды? – Отойди, татушка, от окошечка. Я не в лес, не в бор, не в ягоды...

Куньинский район:

Крестовская вол.: Боровые 3283-17; Затурщина 3290-42; Поташня 3289-69.

Пухновская вол.: Булавкино 3111-39; Частые 3113-38.

Усмынская вол.: Войлово 3285-53 (т.); Усмынь 3286-44.

38. «На горочке на крутенькой – куколь да пшеница» (варианты напева 7)



На горочке на крутенькой – куколь да пшеница, под горушкой под крутенькой – холодная водица. Там мылись-белились Марьины сестрицы, помывши, речи говорили:

– Если б мы знали-ведали, куда сестра поедет, мы б ту дорожку ломом заломали, на речушке б мосты размостили.

Куньинский район:

Крестовская вол.: Бурщина 3284-06; Долговица 3284-67; Козинцево 3289-10.

39. «По селям-селям, по новым» / «Сестрицы мои, подружки» (варианты напева 10)

По селям-селям, по новым Анятушка ходила, белы ручушки ломила, подруг-сестриц просила:

– Подружки-сестрицы, не киньте меня при горе, чешите мою голову, не рвите волос из косы. Мой волос долог, моему татушке он дорог, моей мамушке жалок. Не одну субботу «вмывала», не одно воскресенье чесала, не один гребешок сломала, не одну уплёту сорвала.

Вариант окончания: ...Не один платок сносила, не одного молодца [ссушила], одного Ванюшку возлюбила.

Вариант зачина: Сестрицы мои, подружки, чешите мою голову...

Куньинский район:

Крестовская вол.: Никудино 3289-26; Поташня 3289-63.

40. «Куковала кукушка в садочку» / «Плавала утица по росе» (варианты напевов 10, 11)

Куковала кукушка в садочку, приклонивши головку к листочку: – Кто в моём садочке рано был, моё гнездечушко раскопал (разорил), моих детушек разогнал? Раскопал гнездечушко соловей.

Варианты развития сюжета:

а) ...Плакала Манютушка в тереме, плакавши сказала: – Боже мой, кто в моём тереме рано был, кто мои уплётки разорвал, подарки разбросал? – Побывал в тереме Ванюшка, он твои уплётки порвал.

б) ...Плакала Марусенька в светлице, приклонивши головку к сестрице: – Кто мою косыньку расплетёт, кто мои уплётки приберёт, кто по мне жалостно поплачет, кто по мне тяжёленько вздохнёт? Косыньку расплетёт старший брат, уплётки приберёт сестрица (уплётки приберёт малый брат, косыньку расплетёт сестрица), жалостно поплачет мамушка, тяжёленько вздохнёт татушка.

Вариант зачина: Плавала утица по росе, плакала Катютка по косе...

Великолукский район:

Купуйская вол.: Шадиново 1808-02.

Пореченская вол.: Сыровашино 1704-51.

Урицкая вол.: Рябиновка 1732-26 (т.), 27.

Куньинский район:

Крестовская вол.: Задорожье 3285-07; Починки 3286-58; Устье 3287-48.

Морозовская вол.: Рябово 2534-35.

Пухновская вол.: Размахино (Манёво) 3113-15.

Усмынская вол.: Андроново 3287-93, 3288-33; Войлово 3285-48, 49 (т.).

41. «Не ярко (жарко) горит лучинушка» / «Не жалко плачет Катеринушка» / «По селям девка шла» (варианты напева 9)

Не ярко (не жарко) горит лучинушка, не жалко плачет Катеринушка, не жалеет она батьку с маткой, а жалеет косу русую:

– Косица моя, коса русая, проборы мои прямые, зачёсы гладкие, заплёты частые (уплётки шелковые, завязки шелковые). Завязали (победили) мою буйную голову, зазнили моё ретиво сердце.

Вариант окончания: ...Заплетали косу в субботу в вечеру, расплетали косу в воскресенье поутру. Заплетал косу родный батюшка, расплетала косу родна матушка. – Коса ты моя, коса русая. Победил ты мою буйную голову, разделил косу на четыре части.

Вариант зачина: По селям девка шла, косу русую плела. «Плётки» косу, слезно плакала.

Куньинский район:

Каськовская вол.: Прилуки 2437-17.

Крестовская вол.: Бурщина 3284-12; Затурщина 3289-95; Козинцево 3289-106; Поташня 3289-62.

Морозовская вол.: Мартяново 2535-29.

Пухновская вол.: Булавкино 3111-59; Сафоново* 1761-43.

Усмынская вол.: Андроново 3288-20, 30.

42. «Стояла Любутушка под венцом» / «Стояла сосоночка в бору» (варианты напевов 10, 11)

Стояла Любутушка (девчоночка) под венцом, чесала русую косыньку (головушку) гребенцом, положила (подкинула) гребенец под венец, русую косыньку под чепец.

Шёлковый чепец косу трёт (косы мнёт), Любутушка (наша девчоночка) слёзки льёт, в чужие люди вот пойдёт.

Варианты продолжения:

а) ...Это тебе, Мариюшка, «за тоё» – не надо было плести косыньку «в трое», а надо было плести в четыре ряда. Надо было жить у батюшки четыре года. Жила она у татушки не год, не два, двадцать два года.

б) ...Обмотаешь косыньку в четыре ряда, можешь жить у батюшки четыре года. – Я не год жила, не два, жила у батюшки двадцать два. Не одни башмачки стоптала, не одну в косе ленточку порвала (сносила), не одну кофточку сносила, не одного молодца иссушила, жениха одного (Ванютушку) полюбила.

Вариант зачина: Стояла сосоночка в бору, стояла зелёная на краю. Служил мальчишка королю, заслужил он коника воронца, поехал с девчоночкой до венца...

Великолукский район:

Купуйская вол.: Бабино 1818-25 (т.)–27, 44; Белокозово 1827-16; Яковлево 1828-23.

Куньинский район:

Морозовская вол.: Быково 2433-02 (с зач.: – «Стояла соночка в бору»); Васютино 3112-10; Курилово 2487-14; Мартьяново 2535-23; Рябово 2534-16.

Пухновская вол.: Булавкино 3111-60; Липицы 3112-52.

Усмынская вол.: Андроново 3287-87, 3288-01, 21, 28; Блехово 3287-102; Метино 3290-59; Усмынь 3286-43.

Усвятский район:

Церковищенская вол.: Перелазы* 1788-12.

43. «Сестрицы-лебёдки, вы родные тётки» / «Братец-соловейка, поедешь домойки» (варианты напева 14)

Сестрицы-лебёдки, вы родные тётки, снимите веночек с моей головки, положите веночек братцу на головку.

– Поезжай, братец, на мою сторонку, повесь веночек над моей кроваткой, мамка рано встанет, на веночек взглянет.

Вариант текста: – Братец-соловейка, поедешь «домойки», повесь [венок] на стенку. Мамка взглянет, горько заплачет: – Где моя дочушка – на чужой сторонке, у чужой мамки.

Великолукский район:

Пореченская вол.: Захарово 1694-07, 1748-06.

Урицкая вол.: Рябиновка 1705-19, 1732-21; Хребтово 1716-01, 02.

44. «Ходила-гуляла Нинутушка по саду» (варианты напевов 5, 6)

Ходила-гуляла Нинутушка по саду, рвала Нинутушка разный цвет, вила золотой веночек. Махнула-пустила веночек по столу своему братцу родному на хвалу: – Мой братец родненький, прими веночек!

– Сестрица-лебёдушка, не приму, от жалости белых ручек «не взниму»,¹ с досадущки словечушка не скажу.

Великолукский район:

Пореченская вол.: Борок 1696-07, 1707-01, 1742-29.

¹ «Взниму» – подниму.

45. «А жаль тебе, Тамарушка, своего погулянья?» / «Все девки идут, веночки вьют» (варианты напева 7)

А жаль тебе, Тамарушка, своего «погулянья», своего «красованья»? Все девки идут, цветочки рвут, а ты порываешь. Все девки идут, веночки вьют, а ты развиваешь, по маленькому (по дробному) цветику бросаешь.

Сзади дружок идёт и всё подбирает (подпевает): – Душа моя Танютушка, на что ты кидаешь? – Дружочек мой Ванюшенька, они нам не надо. – Душа моя Танютушка, что тебе надо? – Дружочек мой Ванюшенька, «шáлевый» платочек на мою

головку, бусы золотые. / – Зачем ты, Марусенька, цветочки бросаешь? – На что мне веночек на мою головку, а надо мне шелковый платок на мою головку.

Вариант окончания: ...Душа моя Танютушка, поеду в городок, куплю платок на твою головку.

Вариант зачина: Все девки идут, веночки вьют, а Танька развивает, по одному цветку дробному на землю кидает...

Куньинский район:

Крестовская вол.: Починки 3286-53.

Октябрьская вол.: Встеселово 2490-01.

Пухновская вол.: Пухново 3113-29.

Усмынская вол.: Андроново 3287-95; Блехово 3287-103;

Метино 3290-62; Усмынь 3286-41, 3288-03.

Усвятский район:

Церковищенская вол.: Перелазы* 1788-10, 25.

46. «Катилоса красно солнышко с-за моря» / «Боярушки-обманушки мои» (варианты напевов 5, 6)

Катилоса красно солнышко (два яблочка) из-за моря, просилась Татьянушка с застолья: – Пусти, Иванушка, с застолья поглядеть на таткино подворье, расспросить про маткино здоровье.

– Была тебе вся неделюшка свободна (вольная), было гулять (ходить) по таткину подворью, было пытаться (просить) про маткино здоровье.

– В понедельник я банюшку топила, во вторник я в банюшку ходила, в среду я головушку чесала, в четверг русу косу сплетала, в пятницу кудёрнышки завивала, в субботу боярочек собирала, в воскресенье с боярочками гуляла. / В понедельник бело бельё стирала, во вторник в трубочки катала, в среду узельнышки («узельнычки») вязала, в четверг по «родинушке»¹ ходила, в пятницу белый веночек собирала, в субботу с боярушками гуляла, в воскресенье с Ванютушкой сидела.

Вариант окончания: Боярушки-обманушки мои, сами пошли в сад зелёный, а я – нет. Сами стали цветочки рвать, а я – нет. Сами стали веночки вить, а я – нет. Себе свили восковые белые, мне свили с колючего ельничка. Ельничек колет, головушку ломит, Боже мой.

Великолукский район:

Пореченская вол.: Никулино 1695-05, 1706-23, 1755-11.

Куньинский район:

Жижикская вол.: Пашивкино (край Наумова) 2401-23.

Морозовская вол.: Потеплино 2401-23; Рябово 2534-25;

Токарево 2429-07.

Пухновская вол.: Сафоново* 1761-36.

Усвятский район:

Церковищенская вол.: Перелазы* 1788-23.

¹ «Родинушка» – родня.

47. «Бел снежок попырхивает» / «В поле снежки перепархивают» / «Девушки-подружки, что вы видите?» (варианты напевов 3, 4)

**Варианты текстов:**

а) Бел снежок попырхивает (в поле снежки перепархивают), Оленька у боярочек перепробывает: – Пышные-гордые боярочки, слышите, видите, мне не скажете, что моя разлука край по полю идёт (по сеням идёт).

Далее текст повторяется от начала до слов:

...видите, слышите, мне не скажете, что моя разлука в воротах стоит. – Ты не бойся, Олечка, мы не выдадим, за рученьку из-за столика не выведем.

...видите, слышите, мне не скажете, что моя разлука в пороге стоит. – Ты не бойся, Олечка, мы не выдадим, за рученьку из-за столика не выведем.

...видите, слышите, мне не скажете, что моя разлука в конце стола стоит. Вот теперь мы тебя выдадим, за рученьку из-за столика выведем.

б) – Девушки-подружки, что вы видите, слышите, мне не скажете? – Видим, Оксанушка, судьбу твою. Судьба твоя в сыром бору. – Девушки-подружки, вы не отдавайте. – Не бойся, Оксанушка, не отдадим.

Далее текст повторяется от начала до слов:

...судьба твоя в чистом поле. – Девушки-подружки, вы не отдавайте. – Не бойся, Оксанушка, не отдадим.

...судьба твоя на широком на дворе. – Девушки-подружки, вы не отдавайте. – Не бойся, Оксанушка, не отдадим.

...судьба твоя в терем вошла. – Девушки-подружки, вы не отдавайте. – Нет, теперь, Оксанушка, тебя отдадим.

Великолукский район:

Урицкая вол.: Заручевье 1733-20 (т.), 21; Лопаткино 1735-11, 20; Урицкое 1701-03, 1709-10.

Куньинский район:

Жижицкая вол.: Овечково 2428-14.
Каськовская вол.: Прилуки 2437-19.

48. «Гуси летят, они всё молчат» (вариант напева 3)

Гуси летят, они всё молчат. Только одна гусынька всё прокрикивала. Девки сидят, всё молчат. Только одна Мария Ивановна всё проплакивала.

Великолукский район:

Борковская вол.: Данченки 1744-08.

49. «Что ты, кукуша, не громко кукуешь?» (вариант напева 7)

Что ты, «кукуша», что ты, серая, не громко кукуешь? – А я – громко, в лесочку сидя, за кустиком голосу не слышно. За пташечками, за серыми, «кукуши» не видно.

Что ты, Лена, что ты молода, не жалостно плачешь? – Я – жалостно, я – бедненько, за столиком сидя. Столики дубовые слезами намочила, скатерти шелковые в слезах потонули.

Куньинский район:

Крестовская вол.: Устье 3287-41.

50. «Кланялась вишенка зелёному саду» / «Стояла яблонька в зелёном саду» (варианты напевов 3, 4)

Кланялась (гнулась) вишенка зелёному саду: – Спасибо, садик зелёный, за стояньице. Я у тебя, садик мой зелёный, настоялась, сучьями-«ветвями» (прутиком-ветиком) намахалась, зелёным листочком нашумелась, садовым яблочком накаталась.

Кланялась Татьяна своему батюшке («тáтухне», «мáмухне»): – Спасибо, батюшка, за гуляньице, я у тебя, тáтушка родненький, нагулялась, по игрищам-гульбищам находилась, скрипochек-дудочек понаслушалась (под скрипochки, под дудochки наплясалась), хороших-пригожих налюбилась. В одного Ванюшку я влюбилась.

Вариант зачина: Стояла яблонька (вишенка) в зелёном саду, стоявши, яблонька наклонилась (кланялась вишенка своему садику). Стояла Галютка за дубовым столом, стоявши, кланялась своей матушке...

Великолукский район:

Купуйская вол.: Мишагино 1771-38 (т.); Шадиново 1808-23 (т.).

Пореченская вол.: Бербелёво 1751-03; Борок 1743-22; Захарово 1749-02; Лоскатухино 1718-14; Никулино 1695-06, 1706-24, 1755-13.

Урицкая вол.: Рябиновка 1705-23, 1732-30; Хребтово 1716-05.

Фёдорковская вол.: Васьково 1797-42; Игнашово 1764а-10.

Куньинский район:

Жижицкая вол.: Засеново 2397-07.

Каськовская вол.: Курилово 2487-05; Прилуки 2437-21; Ямище 2405-40, 2586-01.

Крестовская вол.: Бурщина 3284-28; Долговица 3284-52; Задорожье 3285-28; Козинцево 3289-108; Никулино 3289-18.

Морозовская вол.: Беладино 2431-08; Быково 2433-02; Рябово 2534-18.

Назимовская вол.: Горка 2445-02 (т.); Сопки 2409-09.

Пухновская вол.: Булавкино 3111-51; Липицы 3112-39 (т.), 45; Сафоново* 1761-35.

Усмынская вол.: Андроново 3287-90, 3288-16, 29.

51. «Не матка была – мачеха» / «Речка с речкой разливается» (варианты напева 11)

Не матка была – мачеха, не пьяно пила – пропила (отдала) дочку «скрозь»¹ ночью. Пьяна была – песни играла, проспалась – плакать стала.

Пошла она в клеть – «кублá»² нет, вышла за ворота – только след. Медовая росица приубита, травка шелковая прилажена, вот туда моё дитятко и повезено.

Вариант зачина исполняется на напев 3: Речка с речкой разливается, Боже мой. Матка с дочкой «расставáется», Боже мой.

Великолукский район:

Пореченская вол.: Никулино 1706а-25; Осокино 1739-05.

¹ «Скрозь» – сквозь.

² «Кубел» – короб для приданого.



52. «Цвела верба с корня до макушки» (вариант напева 7)

Цвела верба с корня до макушки, мела сени Маруськина матка. Мёвши сени, веник положила: – Теперь мои сенишки не метены будут, мои гостеньки «сустрэчи» не дождутся.

Цвела верба с корня до макушки, мела сени Володина матка: – Теперь мои сенишки заметены будут, мои гостеньки «сустрэчены» будут.

Куньинский район:

Крестовская вол.: Задорожье 3285-06.

53. «Поезжай, моё дитятко, на чужую сторонушку» (вариант напева 1)

– Поезжай, моё дитятко, на чужую сторонушку. Уважай, моё дитятко, свекровь – родную матушку, свёкра – родного батюшку, деверьков да золовущек.

Великолукский район:

Пореченская вол.: Бербелёво 1750-23.

54. «Лужком-бережком сваты ехали» / «По крутому бережку шла Манютушка» (варианты напева 9)

Лужком-бережком сваты ехали, «в погónь» (в догón) гналась Наташенька (красна девица). / По крутому бережку шла Манютушка. Шла она бережком, слезно плакала (кричала она громким голосом):

– Постойте, сваты, подождите меня, забегу к папке под окошечко. Ты не дашь за меня сундук золота, а ещё сундук серебра? Я этим сундуком деверьёв наделю, а другим сундуком золовок замуж отдам. / Попрошу у батюшки «благословения». Ах, вы едите, сваты, не ждите меня – не даёт батюшка «благословения». / Погодите, сватки, подождите меня. Забегу к батюшке под окошечко – не даст ли батякка мне шубу крытую? Не даёт батякка мне шубу крытую.

Куньинский район:

Жижицкая вол.: Михайловское 2427-14, 24; Пашивкино (край Наумова) 2401-12, 13.

Каськовская вол.: Гришино 2403-19; Кочегарово 2405-22.

Пухновская вол.: Булавкино 3113-01, 88; Липицы 3112-53; Размахино (Манёво) 3113-13.

Усмынская вол.: Андроновно 3288-34; Метино 3290-61.

55. «Мальчик-кудрявчик, садись в санки» / «Кудрявый же шафер, погоняй коня больно» (варианты напева 14)

Мальчик-кудрявчик, садись в санки, бери в руки вожжи, секи коня больно, чтоб конь бежал бодро, земля не дрожала. Чтобы мать не слыхала, как дочь горько плачет, жалко причитает, семью вспоминает.

Вариант текста: Кудрявый же шафер, погоняй коня больно, чтоб бежал конь бойко. Чтобы Ленка «не чула»,¹ как мамочка плачет, жалко причитает.

Как была слуга верна, чужой матке «сподмёна», своей перемена.

Куньинский район:

Жижицкая вол.: Жижица 2398-13, 14.

Усмынская вол.: Андроновно 3288-32; Выдрие 3290-55.

¹ «Не чула» – не слышала.

56. «Сосну секут, с корня валят» / «Секут берёзу с корня долой» (варианты напева 3)

Сосну секут, с корня валят (секут берёзу с корня долой), а Варварушку с терема ведут.

Она крикнула: – Дайте коня батюшкиного! Батюшкин конь не ступил, не пошёл, не в рысь побежал. Она крикнула громким голосом: – Дайте коня мужьиного! Мужьин конь ступил и пошёл, в рысь побежал.

Куньинский район:

Жижицкая вол.: Жижица 2399-04 (т.).

Назимовская вол.: Точиловно 2563-02.

57. «А мы ехали через девять городов» (вариант напева 1)

А мы ехали через девять городов, в десятом городе нашли девку знакомую. На ней шуба новая, подпояска перловая, в косе лента шелковая. Руса коса растрёпана, по плечам разложена, кари очи заплаканы, эта девка знакомая.

Куньинский район:

Пухновская вол.: Сафоновно* 1762-73.

58. «Отлучили лебёдушку от стада лебединого» (варианты напева 1)

Отлучили лебёдушку от стада лебединого, прилучили лебёдушку ко гусиному стадечку. Отлучили Марьюшку от красных девушек, прилучили Марьюшку к молодым молодущкам.

Великолукский район:

Купуйская вол.: Шадиново 1808-20.

Успенская вол.: Крупышево 1760-12, 1765-04 (т.).

59. «По мосту-мосту, по калинову» (варианты напева 9)

По мосту-мосту, по калинову бегут коники вороньё, стучат копыта лошадиные, шуршат поводья шелковые, везут разлуку – Ванютушку.

– Разлука моя, Ванютушка, разлучила меня с батяккой, с маткой, прилучила меня к свёкру, к свекровке, к молодущкам.

Куньинский район:

Крестовская вол.: Никулино 3289-21.

Морозовская вол.: Белавино 2430-02, 2431-11; Быково 2431-23; Мартьяново 2535-28; Рябово 2534-30, 37.

Назимовская вол.: Терехи 2495-12.

Пухновская вол.: Булавкино 3111-56; Липицы 3112-40;

Лобазды (Альфимково) 3112-26; Пухново 3113-28; Сафоновно* 1761-37; Частые 3113-39.

Усмынская вол.: Андроновно 3288-22.



60. «Как девчонка от матушки горошком катилась» / «Как Мария от батюшки горошком катилась» (варианты напевов 1, 2)

Как девчонка от матушки (Мария от батюшки; я от батькина двора) горошком (горошкой) катилась, на свёкровом дворе берёзой становилась.

Варианты развития сюжета:

а) ...Ходит свёкор по улице, берёзой дивуется: – Я сады не саживал, я берёзу не «ращивал». – Не дивуйся, свёкор, не дивуйся, родной батюшка. Сады всё сажёные, берёза ращёная, невеста привезённая.

б) ...Приходил свёкор-батюшка, любовал берёзушку: – Какая красивая, тонкая, «гибучая», белая, кудрявая! Приживай, берёзушка, отпускай отросточки. Привыкай, Катеринушка, у свёкра-батюшки, у свекрови-матушки.

в) ...Что это за берёзушка? – Это не берёзушка, жена моя верная.

Великолукский район:

Купуйская вол.: Копылово 1772-16; Шадиново 1808-24.
Пореченская вол.: Бербелёво 1750-20; Борок 1742-27;
Осокино 1738-25, 1743-01; Сыроквашино 1704-53.
Урицкая вол.: Калдобино 1713-07; Рябиновка 1732-28;
Хребтово 1715-04.

Успенская вол.: Крупышево 1764-29; Овсянкино 1702-25, 26.

Куньинский район:

Морозовская вол.: Мартьяново 2535-27.

61. «Брат сестру домой зовёт»

Брат сестру домой зовёт. – Сестрица моя, поедем домой. По тебе мы соскучились. Терема наши неметёные.

Великолукский район:

Купуйская вол.: Шадиново 1808-13.

62. «Летал голубец по столу» (вариант напева 11)

Летал голубец по столу, помочил крыльцо о винцо. Сушись, голубец. Учись, Танюша, как своему свёкру уладить. – Я своему свёкру улажу, с метлой у тока похожу, все зёрнышки подмету.

Далее текст повторяется с начала до слов:

...как своей свекрови уладить? – Я своей свекрови улажу, с вилами ли печи похожу, все горшочки перебью.

...как своему мужику уладить? – Я своему мужику улажу, постель мягкую постелю, спатеньки уложу, правой рученькой обниму, верным мужем назову.

Куньинский район:

Крестовская вол.: Бурщина 3284-03.

63. «Вился вихор (хмель) над быстрой рекой» / «Сватыюшки, сваточки, так не делайте» / «Бел снежок перепархивает» (варианты напева 3)

Вился вихор (хмель) над быстрой рекой, «пытался»¹ брат за родной сестрой (бел снежок «пе-

репырхивает», брат сестру «перепытывает»): – Сестрица-лебёдушка (сестрица родная), ты где была? – Братец мой родненький, «калидор» (сени) мела.

– Сестрица-лебёдушка, ты обедала (ты ведала)? – Братец мой родненький, я не обедала (я не ведала).

– Сваточки, сватыюшки (сватки мои родные), так не делайте, без моей сестрички не обедайте. Хоть её за водицей пошлите, хоть её толочь-молоть заставьте, только в обидушку не отдайте.

Вариант текста: – Сваточки, сватыюшки, так не делайте, без моей сестрички не обедайте. – Сватыюшки родные, у вас не так, как у нас. Завтракают – у нас обедают. Обедают – у нас «вечереют». «Вечереют» – петухи поют.

Великолукский район:

Борковская вол.: Борки 1707-26; Комша 1735-03, 1736-30 (т.), 31.
Пореченская вол.: Борок 1742-36.
Урицкая вол.: Рябиновка 1732-23.
Успенская вол.: Медвёдково* 1771-04.

Куньинский район:

Крестовская вол.: Долговица 3286-37; Затурщина 3284-09, 3290-34; Кресты 3289-12; Никулино 3289-32.
Морозовская вол.: Потеплино 2401-19; Рябово 2534-33.
Назимовская вол.: Трубицы 2407-21.
Пухновская вол.: Булавкино 3111-54; Лобазды (Альфимково) 3111-26; Сафоново* 1762-75; Частые 3113-45.

¹ «Пытался» – спрашивал, пытался.

64. «Поедем, поедем, мой брателко, домойки» (варианты напева 5)

– Поедем, мой «брателко», «домойки», увезём мы невольницу с невольки. Пускай наша невольница гуляет, пускай её руса косынька отдыхает. Пускай её руса косынька лелеет, пускай её родный брателко жалеет.

Великолукский район:

Борковская вол.: Данченки 1744-15, 20; Сорокино 1737-03.
Пореченская вол.: Осокино 1739-04.

65. «Сизая пташечка по окошку летала» / «Родная мамка у Нинутушки пытала» (варианты напева 6)

Сизая пташечка по окошечку летала. Сизым «крылком» по окошечку «зметала». Родная мамка у Нинутушки пытала: – Скажи-скажи, детятушка, всю правду – в девушках или в молодухках лучше жить?

– Шутя или любя («ти любя, ти грубя»), родна мамка, пытаешь, иль ты моей судьбинушки не знаешь? Чепцы-шляпки всю головушку сжали (стиснули). Плётки-налётки всю волюшку сняли, шмётки-намётки всю горлышку «привдушили».

Куньинский район:

Морозовская вол.: Рябово 2534-29.
Пухновская вол.: Сафоново* 1762-75.

Усвятский район:

Церковищенская вол.: Перелазы* 1788-24.

**«КНЯЗЕВ ПОЕЗД»: СБОРЫ,****НАСТАВЛЕНИЯ-НАКАЗЫ, «ДОРОГА-ПУТЬ»**

поездка за невестой, «зять у ворот», отправление к венчанию, дорога в дом жениха; встреча молодых

66. «Мальчишкина матушка всю ночь не спала» / «Долго-долго, Гришенька, долго дома ба́вишься» (варианты напева 1)

Мальчишкина матушка всю ночь не спала, в головах простояла, дитятку пробуждала (по новым сеням ходила, своего дитятку будила):

– Ты вставай, моё дитятко, встань, моё родное. У девицы (в Ярославле) в городе все заутрени отошли, на обедню прозвонили, а у тебя, моё дитятко, не всё готовёшенько, головка не чёсана, русы кудри не виты, кони не сёдланы, шафера не собраны.

Варианты продолжения:

а) ...Родная матушка, почеси мне головушку. Сестрица-лебёдушка, завей кудёрышки. Родной батюшка, затяни столики. Родная матушка, застели скатерти. Родной «братетка», оседлай коников в дорожку дальнюю под жену-боярыню (чтобы сесть-поехать за своей суженой).

б) ...Не томись, моя матушка, не томись, государыня. У меня всё готовёшенько, бояры собраны, все кони осёдланы, сесть-поехать ко святой обеденке, к частым молебенкам, в Божий храм вступить, золотой венец принять, свою суженую сказать. Моя суженая – Анастасия Ивановна.

Вариант текста: – Долго-долго, Гришенька, долго дома «ба́вишься». Звоны в колоколы бьют, ранние обедни идут, поздние начинаются – свадебки венчаются. – Государыня матушка, зачеши головушку. Сестрица-лебёдушка, завей кудёрышки.

Великолукский район:

Пореченская вол.: Бербелёво 1750-18, 19; Захарово 1694-01, 1748-03; Лоскатухино 1719-07; Осокино 1738-22; Поречье 1740-27.

Урицкая вол.: Заручевье 1733-18 (т.), 19; Хребтово 1715-05. Успенская вол.: Крупышево 1760-13, 1765-06 (т.).

67. «Полно тебе, Сергеюшка, разобедовать» / «Взошло высоко красно солнышко» (варианты напева 3)

Полно тебе, Сергеюшка Васильевич, «разобедовать». Посмотри, Серёженька, в окошечко – солнышко красное высоко взошло. В новом городе давно торги идут, «торгуют-любуют» вороных коней: то тому, то сему – всё по конику, а тебе, молодцу – вороного коня.

– Посмотри, Сергеюшка, в окошечко – высоко взошло красно солнышко. В новом городе давно торги идут, «торгуют-любуют» красных девушек: то тому, то сему – всем по девушке, а тебе, Сергеюшка – молодую жену Манютушку.

Вариант текста: Взошло высоко красно солнышко. В деревнях, городах давно торги идут,

«торгуют-любуют» красных девушек: то тому, то сему – всё по девушке, а Васютке – всё Нину́тушка.

Куньинский район:

Пухновская вол.: Лобазды (Альфимково) 3112-24.

Усмынская вол.: Метино 3290-64.

68. «Белый снег на дворе попархивает» (вариант напева 3)

Белый снег на дворе «попархивает», Ванюшка с татушкой поговаривает.

– Не пора тебе, татушка, коней кормить? – Дитя моё Ванюшка, твоя воля. – Не пора тебе, татушка, коней запрягать? Кони мои запряжены, суженая моя Марютка, задержалась.

Куньинский район:

Крестовская вол.: Затурщина 3289-87.

69. «Куда, соловьюшко, полетишь?» (вариант напева 5)

– Куда, соловьюшко, полетишь? – Через поле на другое в зелёный сад, там меня все пташечки любили, меня к себе в гнездечушко садили.

– Куда, мой «братетка», поедешь? – Через поле на другое к тестю на двор, там меня все девушки любили, между собой в серёдочку садили.

Великолукский район:

Пореченская вол.: Осокино 1739-02.

70. «Едь-поедь, Серёженька, ажанитесь» (варианты напева 3)

Едь-поедь, Серёженька, жениться, не ставь коника под калинушкой. Калина – дерево несчастливое, кореньё у калины водой моет, посеред калины червяк точит, наверху калины – горьки ягоды.

Ты ставь коника под яблонькой. Яблоня – дерево счастливое, в корню яблоню «сытой» моет, посреди яблони пчёлы «бруят»,¹ наверху яблони – сладки яблочки.

Куньинский район:

Крестовская вол.: Бурщина 3284-13.

Усмынская вол.: Андроновно 3288-31.

¹ «Бруят» – жужжат.

71. «Будь умён, Иванушка» (вариант напева 1)

– Будь умён, Иванушка, будь умён, Васильевич. К тестю в гости уехал, к тестю на двор взъехал. Взъезд на двор быстрёшенько, соскочи с коня скорёшенько, поклонись тестю низёшенько, ну а тёше – и того ниже. Ты будешь у тестя в гостях, у тёщи в почёте.

Увятский район:

Церковищенская вол.: Перелазы* 1788-31.

72. «Боже мой, доля горькая» (вариант напева 3)

Боже мой, доля горькая – некому с поездом ехать. Большая сестра «абребятила»,¹ малая сест-



рица малёшенька. Ехать со мной моему брату с женой.

Куньинский район:

Жижицкая вол.: Пашивкино (край Наумова) 2401-25.

¹ «Абребятила» – обзавелась детьми.

73. «Вороний конь земельку копает» / «Витька не спит, коло коня ходит» (варианты напева 7)

Вороной конь земельку копает, молоденький Ванюшка ночи «не сыпáет», кормит коня, поит коня, овса подсыпает. Коник его вороненький тяжело вздыхает. / Витька не спит, коло коня ходит, сена кладёт, овса подсыпает.

– Не бойся, мой конь, не шибко поедем (тяжко не поедем), под горочку крутую мы шагом повезём.

Куньинский район:

Крестовская вол.: Кресты 3287-72.

Усмынская вол.: Андроновно 3288-15, 35; Выдрие 3290-49.

74. «Как за новыми воротами» / «Между гор, между крутеньких» / «Говорил Иванушка с вороним конём» / «За горой за крутенькой» (варианты напевов 1–4)

Как за новыми воротами (между гор, между крутеньких; за горой за крутенькой, за стеной за каменной) Ванюшка вороного коня обучал (учил, приговаривал): / Говорил Иванушка с вороним конем:

Варианты развития сюжета:

а) – Конь вороненький, будь веселенький, проломи три каменных стены. Первая стенишка – тёмная ночушка, другая стенишка – дальняя дороженька, третья стенишка – взъезд к тестю на двор.

Чтоб тесть с тёшей испугались, вышла б жена моя, боярыня, праву ручку подала, с правой ручки – колечко от чистого сердечка.

б) – Конь мой, не спозорь («не знявáть») меня на тестевом дворе (на том дворе).

– Не бойся, не спозорю тебя. На двор, словно сокол (как орёл), взлечу, хвостом двор устелю, грудью терем (стену) разломлю, суженую-ряженую из терема возьму. / Я к отцу на двор орлом взлечу, копытам весь двор иссеку, гривой весь двор «сукрашу», хвостом весь двор умету, грудью весь терем проломлю (я глазами весь двор освещу). Всё равно за тебя я Марусю (твою суженую) возьму (молоду невесту с терема увезу).

Великолукский район:

Пореченская вол.: Борок 1742-38.

Куньинский район:

Жижицкая вол.: Пашивкино (край Наумова) 2401-14.

Крестовская вол.: Никулино 3289-23.

Пухновская вол.: Булавкино 3111-47.

Усмынская вол.: Метино 3290-65.

75. «Под ёлочкой зайныка глазки трёт» (варианты напевов 5, 6)

Под ёлочкой зайныка глазки трёт, идёт Ванюшка, зайку бьёт.

– Не бей, Ванюшка, ты меня, не я тебе дороженьку перебил, не я твоих коней «приупúтил»,¹ не я твою суженую просудил. Перебили дороженьку серы волки, «приупúтили» коней медведи, просудили суженую соседи.

Великолукский район:

Пореченская вол.: Никулино 1706-18.

Куньинский район:

Крестовская вол.: Затурщина 3289-73, 77.

¹ «Приупúтил» – опутал, запутал.

76. «Въехал Ванечка на крутую гору» / «Въехал Сашенька королём на двор» / «Подъезжал Ванечка к батькиному двору» / «Стук-постук Ванюшка об воротики» / «Не видать месяца из-за облака» / «Бор шумит, колокол звенит» / «Далеко колокола звенят» / «Тихонько соловей в саду щебетал» / «Ранняя беседушка – соловей в саду» (варианты напева 3)

Въехал (вскочил) Ванечка на крутую гору (на «Сиянь»-гору), затрубил в медяную (золотую) трубу, подал гул родной маменьке (родному батюшке):

– Выходи, моя матушка, с высока терема, открывай широки ворота, впускай нас на улицу (маменька родная, тебе гул подаю, ты открой ворота; батюшка родненький, открывай ворота; открывай, татушка, широки ворота, пусти лошадей на двор; папонька родненький, открывай ворота).

Кони мои вороные притомились, сам молодец передрог-перемёрз (перезяб-перемёрз), жена-боярыня (одна моя невеста) переплакалась («привташнённая»), скрипочка-игрушечка перерезалась (скрипочки-дудочки переигрались), свашечки-«игрички» (свашечки-боярочки) переигрались,¹ дороженька дальняя, незнакомая. / Кони мои, татушка, «привтомлённые», гости мои, татушка, «привпоённые». Только одна Светланушка «затошнённая». Знать же, ей дороженька протянулась.

Вариант окончания: – Сынок мой родненький, я всему помогу, коням вороним я овса поднесу, тебя с женой в нову хату введу, свашечкам-«игричкам» я вина пональю, скрипочку другую найду.

Варианты зачинов:

а) Въехал Сашенька королём (храбрым) на двор, говорил с вороним конём...

б) Подъезжал Ванюшка к батькиному двору, стук-постук в ворота (об воротики)...

в) Не видать месяца из-за облака, не видать Ванюшки из-за боярыни, только видать одну шапочку. Шапка на нём как огонь горит, конь под ним как стрела летит...

г) Бор шумит, колокол звенит («шер» бор зашумел, колокол зазвенел). Мы думали, что сам пан едет, везёт «панью» да Мариюшку (не сват едет, не сватью везёт – там Коля едет, Марютку везёт). Привёзши к воротам, ударил кнутом: еду домой с при-



былью, прибыль моя – молодая жена. / Далеко колокола звенят (далеко слышать – колокола «брязжят»), дальше того Иван едет, жену везёт...

д) Тихонько соловей в саду щебетал, тише того молодец ко двору подъезжал (ранняя беседа – соловей в саду, раньше того Володюшка подъезжал к двору). Стук-постук ботиком об воротаки...

Великолукский район:

Борковская вол.: Борки 1704-05 (т.), 10, 28; Данченки 1744-09. Купуйская вол.: Шадиново 1808-11 (т.).

Пореченская вол.: Бербелёво 1750-19а; Борок 1743-20; Зайцы 1747-09; Захарово 1694-02, 03, 1706-01, 1748-04.

Урицкая вол.: Лопаткино 1735-04 (т.), 05 (т.); Рябиновка 1705-14, 1732-05; Урицкое 1701-05, 1709-12; Хребтово 1715-07, 1716-03.

Успенская вол.: Крупышево 1758-26, 1764-17 (т.), 18.

Куньинский район:

Жижицкая вол.: Курово 2484-04.

Каськовская вол.: Шаляпы 2559-04; Ямище 2405-32.

Крестовская вол.: Затурщина 3289-86, 3290-36.

Морозовская вол.: Куркино 2535-05; Мартяново 2536-20;

Потеплино 2401-21; Рябово 2534-19; Хомушино 2533-43.

Назимовская вол.: Савченки 2537-58, 59.

Пухновская вол.: Булавкино 3111-45; Липицы 3112-42; Частые 3113-41.

Усмынская вол.: Андроново 3288-14; Усмынь 3286-47.

¹ «Игрицы переигрались» – в значении «певицы напелись песен», в местной традиции – «песни играют».

77. «Долго света нет – знать, его не будет» (варианты напева 7)

Долго света нет – знать, его не будет. Коли нет – знать, он не приедет.

Куньинский район:

Крестовская вол.: Затурщина 3289-79; Пурьшино 3285-37, 41.

Морозовская вол.: Курилово 2486-18 (т.).

Назимовская вол.: Терехи 2495-17 (т.).

Пухновская вол.: Булавкино 3111-48.

78. «Въехал друженька на крутую гору» (вариант напева 3)

Въехал друженька на крутую гору, затрубил друженька в золотую трубу, чтобы тесть подготовился.

Девять «варов» он и пива варил, десятый вар – зелёного вина. Девять печей пирогов он пёк.

Куньинский район:

Жижицкая вол.: Жижица 2398-09.

79. «Солнышко-матушка раскатилось» (вариант напева 3)

Солнышко-матушка раскатилось, раньше того Танюшка пробудилась, взяла ведерки, за водой пошла. Увидела «полонью»¹ на поле, назад воротилась: – Татка, запирай ворота, не пускай «полонью» на двор.

Татка «не паслухал» меня, пустил «полонью» во двор воевать, меня, молодую, брать. В новом городе торги идут, «купляют», продают красных девушек. – Выбирай, Мишутка, Танюшку. – Поедем, Танютка, со мной до моего дому.

Куньинский район:

Крестовская вол.: Затурщина 3289-80.

¹ «Полонья» – плен, войско.

80. «Не мала, сильна война» (варианты напева 1)

Не мала, сильна война (занималась сильна война) с мальчишкиного двора, становилась на девчонкиной улице под стеклянным окошечком, где сидит девчоночка.

Начала братцев просить: – Братцы-соколы, возьмите топорыки, порубите берёзоньку, загрузите дороженьку, не пустите войну на двор, не дайте меня в полон.

Великолукский район:

Пореченская вол.: Осокино 1739-01, 1743-02.

81. «Ты воен-воён, свет Александрюшка» (вариант напева 9)

Ты «воен-воён», свет Александрюшка. На войну он один не хаживал, всё со друзьями, со приятелями. Запрягал он коней вороненьких, поехал он по зелёным лугам. Он срубил дерево крепкое, он сорвал ягоду во сыром бору, полюбил он девицу «непороченную», княгиню Марьюшку.

Куньинский район:

Каськовская вол.: Шаляпы 2559-07.

82. «Был ли ты, селезень, на синем море?» (варианты напева 3)

– Был ли ты, селезень, на синем море? – Был я, побывал на синем море. – Видал ли ты, селезень, серу уточку? – Видал я, повидал серу уточку. Я за ней, она от меня. Я за ней, она в тростьё.

– Был ли ты, молодец, у тестя на дворе? – Был я, был-бывал у тестя на дворе. – Ты видал ли свою суженую? – Видал-повидал свою суженую. Я за ней, а она от меня. Я за ней, а она в терем. Всё за ней боярыни идут, перед ней в цимбалы бьют.

Куньинский район:

Жижицкая вол.: Жижица 2398-17.

Морозовская вол.: Мартяново 2536-21.

83. «Летал соловей коло садику» (варианты напева 9)

Летал соловей коло садику, не знал соловей, куда лететь. Спрашивал соловей у «зязюлюшки»: – Скажи, «зязюлька», куда летати? – «Няжель», соловей, ты меня умней? Подымай крылышки, полетай в зелен сад на самый зад.

Ездил Колюшка около дворца, не знал Колюшка, где въезд на двор. Спрашивал Колюшка у Любушки: – Скажи, Любушка, куда въезд на двор? – «Няжель», Колюшка, ты меня умней? Раскрывай ворота, поезжай на двор со всем поездом и со всей роднёй.

Куньинский район:

Пухновская вол.: Лобазды (Альфимково) 3112-25 (т.); Частые 3113-40.

84. «Как у ласковой тётушки за воротами зять гостит» (варианты напева 1)

Как у ласковой тётушки за воротами зять гостит, на него идучи снег, всякая (лютая) метелица, всякая безделица. Замело лицо белое, «лицушко» румяное.

Увидала Светланушка из высокого терема, из хрустального окошечка: – Государь мой батюшка, государыня матушка (дорогие родители), пустите гостей на двор. Это гости не частые, им немного места надобно. На коников надобно три конюшни новые, ещё надобно три стола дубовые, скатерти шелковые, рюмочки хрустальные, ложечки серебряные.

Куньинский район:

Морозовская вол.: Мартьяново 2536-17; Рябово 2534-36. Усмынская вол.: Андроново 3287-89.

85. «Не было ветров – понавезали» / «Чух-чухны понаехали» (варианты напева 3)

Не было ветерков – понавезали (не вея ветерки понавезали), незванные гостики понаехали (не было сватов – понаехали).

Широку улочку задвинули (заставили), коников вороненьких понаставили, новые сеники обломали (тесовые сенюшки позатопали), дубовые столы «позалухали», тесовые лавочки обогнулись, золоту чарочку разбили.

– Ты не плачь, Марютушка, по этой беде (по новым сеням), новые сени мастерки срубят (я в бору срублю), золоту чарочку в Москве сольют, широку улицу они сами уберут, бел «зямцуг» в городе я куплю, гусей-лебедей я сам соберу, соловьём в саду я сам засвищу, молоду Марютку Ивановну за себя я возьму.

Самостоятельный вариант текста: «Чух-чухны» понаехали, сломали сени новые. Заплакала княгнюшка в высоком терему. – Ты не плачь, княгнюшка, ты не плачь, не рыдай. Срубим мы сени новые. В саду я сам соловьём запою.

Великолукский район:

Пореченская вол.: Осокино 1742-12; Никулино 1718-10. Урицкая вол.: Заручевье 1733-25; Хребтово 1715-03. Успенская вол.: Изосенки 1797-24.

Куньинский район:

Крестовская вол.: Долговица 3284-49; Затурщина 3290-39; Никулино 3289-20.

Морозовская вол.: Быково 2432-22; Мартьяново 2536-25; Рябово 2536-09.

Назимовская вол.: Савченки 2537-57.

Пухновская вол.: Булавкино 3111-46; Липицы 3112-49 (т.). Усмынская вол.: Андроново 3287-88; Выдрие 3290-51; Метино 3290-58.

Усвятский район:

Церковищенская вол.: Перелазы* 1788-17.

86. «Не было ветерков – понавезало» / «Не было тучушек – понадвинуло» / «Гости мои, чем мне вас побережь?» (варианты напева 3)

Не было ветерков – понавезало, не было гостикиков – понаехало.

– Чем, гостики, будем вас потчевать? (Гости мои, гостеньки, чем вас потчевать?) У нас соловей в веселом саду да на самом заду. Я убью соловья с холостого ружья, разделю соловья на двенадцать блюд – кушайте, гостики, не прогневайтесь.

Вариант текста: Гости мои, чем мне вас побережь? Пойду в сад на самый зад, убью воробья, что семь лет берегла, крыльки-ножки в крупе заварю, самого воробья я гостям поднесу. Ешьте, гостики, не поглядывайте, по карманам не раскладывайте.

Вариант начала: Не было тучушек – понадвинуло, не было ветерков – понавезало, не было гостикиков – понаехало. Полный двор вороных коней, полная улица зелёных саней, полный дом дорогих гостей...

Великолукский район:

Борковская вол.: Борки 1698-01, 1707-21; Сорокино 1737-06.

Куньинский район:

Жижицкая вол.: Пашивкино (край Наумова) 2401-08; Прилуки 2437-12.

87. «Не слышать было соловьёв» (варианты напева 1)

Не слышать было соловьёв – полон сад налетело, не слышать было сватов – полный двор наехало.

– Налётные пташечки, тихо в сад садитесь (по садочку садитесь), не ломайте сучика, не щипайте (не обсыпайте) листика.

– Приезжие гости (тихо сватейки), тихо к столу садитесь, не ломайте лавочки (ложечки), не щипайте окошечки. Мы не сами делали – мастеров нанимали, много денег платили.

Великолукский район:

Пореченская вол.: Никулино 1706-17; Осокино 1738-10.

88. «Гости едят – как метлой метут» / «Гости мои, дорогие мои» / «Сильные ветерки понавезали» (варианты напева 3)

– Гости мои, дорогие мои, пейте у меня и гуляйте у меня. Я для вас, гостики, приготовилась. Семь печей пирогов испекла. Гости едят – как метлой метут. На столе нет ни крошечки, под столом нет ни косточки. Съели вола да нелупленного, съели вепря да непаленого, съели гуся да нескобленного.

Вариант текста: Гости едят – как метлой метут, на столе нет ни косточки, под столом нет ни крошечки. Ели быка нелупленного, ели гуся нещипаного.

Вариант начала: Сильные ветерки понавезали, незванные гостики понаехали. Полный двор вороных коней, полный терем всё незванных гостей.

Куньинский район:



Крестовская вол.: Бурщина 3284-10; Затурщина 3290-90; Устье 3287-51.

Пухновская вол.: Булавкино 3112-65, 3113-80; Частые 3113-52.

89. «Тише нет пташечки соловья в саду» (вариант напева 3)

Тише нет пташечки соловья в саду, тише того Иванушка Семёнович к тестю на двор: – Тестюшка-батюшка, открывай ворота, принимай зятя. Кони мои вороные «перебеглись», я и сам, молодец, перемерз-передрог. Суженая Марьюшка Ивановна переплакалась, русая косынька «перяприхала», белое личико «перямыкывала», ленточки-бантики развязанные, всё меня, молодца, «дожиданные».

Куньинский район:

Каськовская вол.: Прилуки 2437-11, 13.

90. «Вился вихор перед тучею» (варианты напева 3)

Вился вихор перед тучею, кланялся зять перед тёщею: – Тёща моя, тёща ласковая, выдай дар вековечный мой.

Тёща зятю – решето овса. – Тёща моя, этот дар лошадям моим, выдай дар вековечный мой.

Тёща зятю – трубу полотна. – Тёща моя, это дар – боярам моим, выдай дар вековечный мой.

Тёща зятю – дочку за руку. – Тёща моя, этот дар вековечный мой.

Вариант окончания: – Зятюшка-батюшка, береги жену. – Тёща моя, берегу всегда.

Великолукский район:

Купуйская вол.: Копылово 1772-10; Купуй 1798-27; Мишагино 1772-01; Петрушино 1798-19; Шадиново 1808-27.

Успенская вол.: Крупышево 1758-25, 1764-15, 16 (т.).

Фёдорковская вол.: Васьково 1797-48; Игнашово 1764а-11; Разинки 1796-34; Фёдорково 1797-37; Химино 1797-01.

Куньинский район:

Каськовская вол.: Гретьково 2404-04.

Морозовская вол.: Быково 2431-07; Рябово 2534-31.

Назимовская вол.: Голубово 2563-11; Горка 2445-28, 2446-01, 13, 14, 19; Савченки 2536-56; Сопки 2409-08, 10;

Терехи 2495-05; Точилово 2562-25; Шейкино 2587-10, 2591-07 (т.).

Ущицкая вол.: Фёдориха 2492-12; Ямниково 2438-01.

91. «Тёща зятя на дворе ругала» (вариант напева 7)

Тёща зятя на дворе ругала: – Что вчера не был – или матка не пускала?

– Дома был, мать меня посылала. Есть у меня сестра, тая не пустила: – Не едь, братец родненький, пьяненько напьёшься, с коника убьёшься, люди отговарят.

Куньинский район:

Крестовская вол.: Починки 3286-57.

92. «На дворе дождь побрызгивает» / «Конь вороной под ковром стоит» (варианты напева 3)

Конь вороной под ковром стоит (головой трясёт), Ванюшка с Маринкой за столом сидит. Конь с-под ковра посматривает, Ванюшка Маринку уговаривает:

– Душа моя Маринка, время ехать домой. – Дружок мой Ванюшка, подождём «нямнóг». Знать, моя мамушка рассердилась, не даёт чепчика шелкового.

Далее текст повторяется от начала до слов:

...Не даёт матушка скатерти «вышивáные».

...Не даёт матушка полога набира́ные.

– Душа моя Маринка, поедем домой. Повежем головку без чепчика, отведём вечерку без скатерти, ночь переспим без полога.

Вариант текста: На дворе дождь побрызгивает, Серёжа Верочку уговаривает: – Душа моя Веронька, пойдём со мной.

– Дружок мой, не пойду я с тобой. Мама моя очень сердится, не даёт скатерти «набира́ные», не даёт полотенцы «вышивáные».

– Душа моя Веронька, мама моя очень добрая, накупит тебе скатертей.

Великолукский район:

Борковская вол.: Борки 1707-23–25.

Пореченская вол.: Борок 1743-23.

93. «Дураки мужики пухновские» (варианты напева 3)

Дураки мужики пухновские – вынесли сеточку редёшеньку, упустили рыбку с красными крыльшками.

Умные мужики булавкинские – вывезли сеточку частёшеньку, поймали рыбку с красными крыльшками.

Куньинский район:

Пухновская вол.: Булавкино 3112-67, 3113-82.

94. «Вы, косое сватовьё» / «Вы, сваты-сватовьё» / «Чёрен друженька, что чура подпечная» / «Скажите, соколы, где далеко летали?» (варианты напевов 1, 2)

Варианты текстов:

а) – Вы, косое сватовьё (вы, сваты-сватовьё, косое жидовьё), где далече ездили, что вы «чүли»¹-видели? – Мы «чүли»-видели сизу (серу) утицу на море, селезня на полёте (на запруде). / Скажите, соколы, где далеко летали, что за дива видели? А мы видеть видели серу уточку и на запруде сизого селезня.

– Вы, косое сватовьё, вы чего не поймали? – Мы «ймáли» – не поймали, сизы крылья (перья) оборвали, горячу кровь разливали, дочку с маткой разлучали. Отлучили лебёдушку от лебединого стадика, прилучили лебёдушку ко гусиному стадику. Гусиное стадо – нам неродная родня.

б) – Вы, косое сватовьё, вы в бор захали, кошели разорвали, сухари рассыпали. Зашейте кошели,



подберите сухари. Кошели мочальные, сухари овсяные.

в) – Вы, косое сватовьё, через сыр бор летали, свету не видели, жениха не вымыли. / Вы ехали-ехали, чего в бор не заехали, чего хвощу не вырвали, жениха не вымыли? Ваш жених не бел, что «чурá» подпечная, затычка (накрывáшка) горшечная («вярхэщная»).

Вариант зачина: Чёрен друженька, что «чурá» подпечная...

Вариант окончания: ...Ваш жених болван, Богу молится столбам, заслонке приклоняется. Наша невестушка – что лебёдка белая. / Ваш жених болван, ко столбу Богу молится, к заслоне приклоняется. «Побег» чёрный кот с хвостом, а он думал – поп с крестом.

Великолукский район:

Борковская вол.: Бобрково 1752-04; Данченки 1744-17. Купуйская вол.: Зубово 1785-01; Крупышево 1760-08, 1765-02; Купуй 1798-29; Мишагино 1771-42 (т.). Пореченская вол.: Захарово 1749-11; Поречье 1703-18. Урицкая вол.: Горбани 1750-05; Лопаткино 1735-09; Рябиновка 1732-13 (т.); Хребтово 1716-07, 1717-03.

Успенская вол.: Калдобино 1712-15.

Фёдорковская вол.: Березье 1770-04; Васьково 1798-02.

Куньинский район:

Морозовская вол.: Быково 2431-08; Рябово 2536-04.

¹ «Чули» – слышали.

95. «Белая кудрявая берёза» (варианты напева 6)

Белая кудрявая берёза, чем тебя зелёный дуб сподобил? Белая, румяная Алёнка, чем тебя Иванушка сподобил? Один его вороний конь – и тот не свой, попрошенный, подзолоченый. – Соседушка-батюшка, дай коня – довести свою любезную до двора.

Куньинский район:

Крестовская вол.: Паньково 3287-78, 3289-64.

96. «Едь, не стой, Коленька» (вариант напева 3)

Едь, не стой, Коленька, у тебя конь не свой, узда краденая.

Куньинский район:

Крестовская вол.: Кресты 3287-67.

97. «Свадьба едет, лё-лё-лё» (вариант напева 1)

Свадьба едет, кони скачут – не расскачут.

Великолукский район:

Урицкая вол.: Рябиновка 1732-11.

98. «Катится-валится с горы пбезда» / «Катится-валится туча грозная» / «Выходи, свекровка горбатая» (варианты напева 3)

– Выходи, свекровка горбатая, перейми невесту богатую. Выходи, свекровка «щедривая»¹ (сопливая; красивая), «перейми» невестку счастливую.

Варианты зачина: Катится-валится с горы «пбезда», и с кублом, и с добром, всё к Андрею на

двор... / Катится-валится туча грозная, а за этой тучушкой сам светёл месяц...

Великолукский район:

Борковская вол.: Оставец 1725-07.

Пореченская вол.: Лоскатухино 1718-16; Осокино 1738-20.

Куньинский район:

Жижицкая вол.: Горка 2482-15; Жижица 2400-12; Овечково 2428-16 (т.).

Каськовская вол.: Кочегарово 2405-23; Петухи 2560-09; Ямище 2405-30, 2406-06, 2582-15.

Крестовская вол.: Долговица 3284-39.

Назимовская вол.: Шейкино 2587-09.

¹ «Щедривая» – щедрая.

**БЛАГОСЛОВЕНИЕ / НАДЕЛЕНИЕ,
СОЕДИНЕНИЕ БРАЧНОЙ ПАРЫ**

99. «Благословлялся светел месяц»

Благословлялся светел месяц во «тёплой солнышки». Благословлялась княгинюшка во родного батюшки. Он ходит по двору, расчесав голову.

Куньинский район:

Каськовская вол.: Ямище 2582-13.

100. «Бог по пути» (варианты напева 3)

Бог по пути, только злой не мути.

Мы злого-лихого хлебом-солью забьём, добро-го (хороших-пригожих) с собой возьмём и вина нальём. / Злой человек – с левой стороны, хороший – с правой стороны.

Великолукский район:

Борковская вол.: Борки 1704-08 (т.), 29; Комша 1735-34.

Пореченская вол.: Бербелёво 1752-32; Никулино 1695-08, 1706-27; Осокино 1738-18, 1742-22; Поречье 1740-36.

Урицкая вол.: Калдобино 1712-11; Рябиновка 1705-25; 1732-32; Урицкое 1701-01, 02, 1709-06, 08, 09, 1730-27; Хребтово 1716-12.

101. «С Богом, детинушка»

С Богом, детинушка. Лети, сынок, через дальний лесок. Поймай себе лебёдушку белую, посади её в свои саночки. Посадил её в свои саночки.

Великолукский район:

Урицкая вол.: Капустино (Рудьково) 1734-34 (т.), 35, 49 (т.). Фёдорковская вол.: Сопки 1796-25.

102. «Помоги нам, Боженька» (вариант напева 1)

Помоги нам, Боженька, Святое Воскресеньице, заручить красну девицу, посадить в кут на «лавицу» перед чистым образом, перед стеклянным окошечком, за дубовым столиком, за браной скатертью.

Куньинский район:

Пухновская вол.: Лобазды (Альфимково) 3111-21 (т.)–23.

103. «Ах ты, русая коса» (варианты напева 1)

– Ах ты, русая коса, у обеденки была, ты Богу молилась? – Я у обеденки была, щедро Богу молилась, Христу низко кланялась.



Вариант окончания: Мне надо Богу молиться – одному – Спасителю, другому – Сохранителю, чтоб мне жизнь была хорошая, весёлая.

Великолукский район:

Купуйская вол.: Демьяницы 1808-34.

Пореченская вол.: Бербелёво 1751-08; Осокино 1738-19, 1742-23.

Урицкая вол.: Заручевье 1733-40 (т.), 41; Капустино (Рудьково) 1734-47, 50; Хребтово 1715-06.

104. «Выходи, родный батюшка» (вариант напева 1)

– Выходи, родный батюшка, выходи, родна матушка. Выходи на улочку, «сустрякай»¹ своё дитя. Вводи в изобушку, заводи за дубовый стол, надей своё дитя.

Великолукский район:

Фёдорковская вол.: Мартиново 1817-03.

¹ «Сустрякай» – встречай.

105. «Блаславь, Боже, Боженька» (варианты напева 1)

«Блаславь», Боже, Боженька, песню спети, благослови свадьбу сыграти.

Куньинский район:

Каськовская вол.: Ямище 2560-19, 2582-12.

106. «Пресвятой Кузьма-Демьян» / «Как во чистом полюшке» / «На высокой на горе» / «Благослови, Боженька» (варианты напевов 1, 2)

Пресвятой Кузьма-Демьян (Благослови, Боженька), скуй нам свадьбу (свадебку), вековечную, долговечную (крепкую, твёрдую). Ветры веют – не развеют, дожди мочат – не размочат, солнцем сушит – не рассушит, люди судят – не рассудят (хулят – не расхулят, хают – не расхают).

Вариант зачина: На высокой на горе (в чистом полюшке, на крутой горушке) стояла часовенка. В той часовенке было три праздничка: один праздник – Воскресенье, другой – Вознесенье, третий – пресвятой Кузьма-Демьян...

Великолукский район:

Купуйская вол.: Крупышево 1760-14.

Пореченская вол.: Бербелёво 1750-24; Борок 1696-06, 1706а-19, 1706-43; Зайцы 1747-05; Захарово 1694-05; Никулино 1695-02, 1706-20, 1755-22; Поречье 1730-02 (т.), 03, 05, 1740-37; Сыроквашино 1704-49.

Урицкая вол.: Заручевье 1733-15; Калдобино 1713-06; Лопаткино 1735-03 (т.), 14; Рябиновка 1705-02; Урицкое 1700-08, 1708-58, 1709-01; Хребтово 1715-14.

Фёдорковская вол.: Фёдорково 1797-39.

Куньинский район:

Назимовская вол.: Савченки 2538-12, 13; Шейкино 2538-19 (т.).

107. «Виноград расцветает» (напев 19)

Виноград расцветает, а ягода поспекает. Виноград – Иванушка, ягода – Мариюшка. Им люди дивовались, как они целовались. Вы, люди, не дивуйтесь, сами поцелуйтесь.

Куньинский район:

Крестовская вол.: Бурщина 3284-11.

108. «Ягодка с ягодкой в бору росла» / «Бор-сосна на бору росла» (варианты напева 3)

Ягодка с ягодкой в бору росла (ягода на бору росла, другая на другом бору), ягодка с ягодкой сокатилися (ягода ягоде поклонились), Ваня с Манечкой сходилися, сходявшись – здоровались, поздоровавшись – целовались. / Бор-сосна на бору росла, под той сосной росла ягода. Ягода с ягодой сокатилися, Ванюшка с Наташенькой соходилися. Сошёвши – целовались, обнимались.

Вариант продолжения: – Ягодка (душа моя) Наташенька, ты где была? – Молод князь (дружок мой) Иванушка, в твоём саду (садики). – Ягодка Наташенька, что ты делала? – Молод князь Иванушка, ягоды брала. – Во что брала? – В твою шапочку. – В которую? – В пуховую (венчальную). – Кому поднесла? – Твоему батюшке (матушке). – Ты поклонилась? – Низёшенько. – Умна-разумна, догадлива (Душа моя, Мариюшка, умно сделала), не бывши на чужой стороне – «спозналася», не выдавши свёкра-батюшки – зовёт батюшкой, не выдавши свекровушки – зовёт матушкой.

Великолукский район:

Борковская вол.: Борки 1704-15 (т.); Сорокино 1736-37.

Купуйская вол.: Крупышево 1764-22; Шадиново 1808-09.

Пореченская вол.: Есипово* 2433-09; Зайцы 1747-08; Захарово 1748-09.

Урицкая вол.: Калдобино 1711-01.

Успенская вол.: Гольшево 1867-26; Медвёдково* 1771-13; Спиридинки 1797-14.

Фёдорковская вол.: Березье 1770-12; Васьково 1798-03;

Игнашово 1764а-14; Сопки 1796-22; Фёдорково 1796-01; Царево 1817-35.

Куньинский район:

Жижицкая вол.: Жижица 2398-10; Жуково 2427-07.

Морозовская вол.: Мартьяново 2535-30; Печково 2429-20; Рябово 2534-32; Хомушино 2533-37, 48.

Назимовская вол.: Крюки 2440-12; Сопки 2409-07 (т.); Терехи 2495-06.

Пухновская вол.: Липицы 3112-50; Сафоново* 1762-74.

СВАДЕБНЫЙ СТОЛ (ПИР):

**ХВАЛА, ВЕЛИЧАНИЕ – «ЧЕСТЬ»,
«БЛАГОДАРСТВО»**

*«князь – княгиня», «свадебные чины»,
гости – «застолье»*

109. «Бог тебе дал, Ванюшка, что жена хороша» (вариант напева 3)

Бог тебе дал, Ванюшка, что жена хороша. Не давай, Ванютка, ни толочь, ни молоть.

Только вам, Ванютка, при городе жить. Только тебе, Ванютка, суды судить, жене твоей, Манютке, пересуживать.

Великолукский район:

Пореченская вол.: Лоскатухино 1719-02.



110. «Зеленился зелёный дуб» / «Зеленился зелёный сад» (варианты напевов 1, 2)

Зеленился зелёный дуб (сад), в зелёных лугах «стоючи», на калинику «глядючи». Красна калиника немного не вызрела.

Веселился Ванютушка за дубовым столом сидя, на Валютушку «глядючи». Млада Валютушка немного не выросла, умом-разумом вынесла.

– Подрасти, Валютушка, на моей на сторонуще, за моей головушкой.

Великолукский район:

Пореченская вол.: Захарово 1748-32; Лоскатухино 1719-03; Никулино 1755-19.

Куньинский район:

Крестовская вол.: Долговица 3284-41; Пузаново 3287-17. Морозовская вол.: Куркино 2535-06. Пухновская вол.: Частые 3113-44.

111. «Ударили три звона церковных» (вариант напева 5)

Ударили три звона церковных, запели три попа духовных, слетели три ангела с небес: – Скажи нам, Светланушка, кто венок вил?

– Вила венков Пречистая Матушка, в костёле за престолом сидючи, на яркие звёздочки глядючи. В серёдке ясён месяц совивала, по краешкам дробны звёздочки садила, мне на головушку надела.

Великолукский район:

Пореченская вол.: Никулино 1755-23.

112. «Тиха-важна Марютушка на балу» (вариант напева 6)

Тиха-важна Марютушка на балу, не пьёт, не ест, надеется на медок.

Полетели пчёлы в мёд «по её». Летят пчёлы, несут мёду «про её». Тогда стала Марютушка пить и есть.

Куньинский район:

Крестовская вол.: Долговица 3284-34.

113. «Да не та крёстная матушка?» (вариант напева 1)

Да не та крёстная матушка, Анна Панфиловна, на куте посажена? Чванится-ломается, крестницей выхваляется. Слава Богу, Боженьке, у крестницы на свадьбе, на куте посажена да красиво снаряжена, за дубовым столиком, за «набранным» скатертям.

Куньинский район:

Морозовская вол.: Рябово 2536-02, 03.

114. «Ты скажи нам, Аннушка, кто у тебя крёстная матушка?» / «Нам не сметь у вас спросить» (вариант напева 1)

Нам не сметь у вас спросить, а вы нам не скажете, кто у вас крёстная матушка? – У нас крёстная матушка – Мария Ивановна. – Как ты в матки справлялась? – Я в матушки справлялась, три ночушки не

спала, подарки готовила. За сине море летала, белу пёну снимала, невесту белила.

Вариант начала: – Ты скажи нам, Аннушка, кто у тебя крёстная матушка?..

Куньинский район:

Каськовская вол.: Шаляпы 2559-06.

115. «Вы скажите, пожалуйста, да ти есть крёстная матушка?» (варианты напева 1)

– Вы скажите, пожалуйста, да ти есть (где сидит) крёстная матушка? – У нас крёстная – Ольга Даниловна.

Где сидит крёстная матушка, там не надо солнышка (сияет солнышко). На головушке платок, словно аленький цветок. Коло ворот – золото, звёздочкой застёгнуто, месяцем подпоясано. Сама собой дивилась – хорошо снарядилась.

Поднимись, крёстная матушка, подойди к нам близёшенько, уклонись нам низёшенько. Ай, спасибо, крёстная матушка (наша умница), за поклоны низкие, за подходы близкие, за дары великие.

Вариант текста: Спасибо, свашенька, за дары великие, за поклоны низкие, до чести, до хвалы.

Великолукский район:

Пореченская вол.: Бербелёво 1751-09; Поречье 1730-06.

Урицкая вол.: Рябиновка 1705-08, 09, 1731-46; Хребтово 1716-14.

116. «На ком у нас дорогой обряд?» (варианты напева 3)

На ком у нас дорогой обряд? На Светлане дорогой обряд. Знать, Светлана, твой мужик богат. Он поехал в новый городок, купил шелковой платок.

Куньинский район:

Крестовская вол.: Долговица 3284-35; Устье 3287-50.

117. «Оля в свашки ладилась» / «Как крёстная матушка Анастасия Ивановна» / «Гурная боярочка в боярки ладилась» / «Ты скажи нам, Манюшка, ты в свашки ладилась?» / «Приданка хорошая» (варианты напевов 1, 2)

Оля в свашки ладилась (Ты скажи нам, Манюшка, ты в свашки ладилась; как крёстная матушка Анастасия Ивановна, она в матки ладилась; «гурная» у нас боярочка в боярки ладилась; «приданка» хорошая, «приданка» пригожая) калиной мазалась, малиной вытиралась (в баню ходила, в трёх банях парилась, «трём мылам» мылась, белилам белилась, румянам румянилась).

– Неправда (я скажу вам), жёнушки (лебёдушки). У нас боры далёкие, у нас калины высокие – я в бор (в лес) не ходила, калину не ломала, я малину не щипала. / Я в баню не ходила, белилам не белилась, трём мылам не мылась.

Такую меня матушка на весь век породила – чистую, речистую, белую, румяную (белую, висо-



кую), красотой наделила, в пир-беседу посадила, гулять заставила: – Погуляй, моё дитятко, целый день до вечера, с вечера до полночи, с полночи до зорюшки, до солнышка (с вечера до солнышка, с солнышка до зорюшки, с зорюшки до полночи).

Великолукский район:

Борковская вол.: Комша 1730-50, 1735-30; Остavec 1725-07.
Купуйская вол.: Демьяница 1808-35; Копылово 1772-12;
Крупышево 1760-17.

Пореченская вол.: Борок 1743-03; Захарово 1748-30, 31.

Урицкая вол.: Рябиновка 1705-10, 1731-48, 49; Урицкое 1700-09, 1730-29.

Успенская вол.: Медвёдково 1771-32; Медвёдково* 1771-02.

Фёдорковская вол.: Васьково 1797-44.

118. «Бел-перебел, белёшенек» / «Белы-белы боярушки» (варианты напева 9)

Белы-белы боярушки, белей нету Марусеньки, румяней нету Ивановны. / Бел-перебел, белёшенек, а кто у нас белёшенька? У нас беленька Мариюшка.

– Чем, молода, белилась, чем румянилась?
– Были у меня два братчика, летали они на сине море, садились на камешек, хватали белу пену. Тем, молода, белилась, тем румянилась. Я с той «белотой» во беседе сижу, с той «румяной» я замуж зайду.

Куньинский район:

Крестовская вол.: Долговица 3284-50; Задорожье 3285-15;
Починки 3286-59.

Морозовская вол.: Мартьяново 2535-25.

Пухновская вол.: Лобазды (Альфимково) 3111-25.

119. «Было у Оли три брата» (напев 17)

Было у Оли три брата, в сине море летали, белу пену «сыма́ли», сестрицу стирали. – Вот за то я беленька, румянька.

Великолукский район:

Урицкая вол.: Урицкое 1701-04, 1709-11.

120. «А певица добрая» / «У нас сватья добрая» / «Наша гостья добрая» / «Наша сватья хороша» (варианты напева 16)

А певица (сватьюшка; наша гостья) добрая, на ней шуба новая: одна пола – сто рублей, а другая – тысячу. Самой шубе сносу нет (цены нет), певицам цены нет («сватютки» лучше нет).

Вариант текста: А у нас сватья добрая, на ней платье новое, огнёвое. А на платье «галуны́» в две ладони ширины, по бокам карманчики, чтоб любили мальчики. Едет-едет милый друг, на коня садится, под ним конь бодрится, сам он веселится.

Великолукский район:

Борковская вол.: Борки 1704-09 (т.); Прялово 1752-16; Со-рокино 1737-01, 02.

Купуйская вол.: Бабино 1818-46; Копылово 1772-14; Мишагино 1772-04; Филиппково 1818-66.

Пореченская вол.: Поречье 1703-16.

Урицкая вол.: Заручевье 1733-34; Калдобино 1713-02, 03.

Успенская вол.: Изосенки 1797-25; Крупышево 1760-23, 1765-08.

Фёдорковская вол.: Фёдорково 1797-41; Химино 1797-02.

Куньинский район:

Жижицкая вол.: Горка 2482-05; Пашивкино (край Наумова) 2401-15.

Назимовская вол.: Терехи 2495-18.

Ущицкая вол.: Быково 2493-17.

121. «У нашей сватьи бел платок» (вариант напева 17)

У нашей сватьи бел платок. У платочка три узла: в одном узлу – белила, в другом узлу – полтина. Белилам белилась, полтиной дарилась.

Великолукский район:

Купуйская вол.: Демьяница 1808-30.

Фёдорковская вол.: Васьково 1798-07.

Куньинский район:

Каськовская вол.: Гретьково 2404-16.

122. «А кто у нас зазванный гость?» / «А кто у нас приглашённый гость?» (варианты напева 1)

– А кто у нас зазванный (приглашённый) гость, кто у нас запрошенный, на куте посаженный под стеклянным окошечком? Он не пьёт, не кушает – всё беседу слушает.

Куньинский район:

Каськовская вол.: Ямище 2406-08.

Крестовская вол.: Никулино 3289-28.

123. «А кто у нас сват большой?» / «А кто у нас гость большой?» / «А кто у нас гость честной?» (варианты напевов 16, 17)

А кто у нас сват (гость) большой (гость честной), кто у нас дорогой?

Ванька у нас сват большой, Ванька у нас дорогой. У него шуба новая, шапочка бобровая, на шапочке ленточки, а в ленточке (на шапочке) клеточки, в клеточке пташечки. Пташечки дробные поют песни добрые.

Куньинский район:

Жижицкая вол.: Жижица 2398-12 (т.).

Крестовская вол.: Кресты 3289-11; Никулино 3289-30.

Пухновская вол.: Булавкино 3111-62; Пухново 3113-31;

Размахино (Манёво) 3113-12; Частые 3113-42.

Усмынская вол.: Андроновно 3288-37.

124. «Дорогой посажённый гость» (вариант напева 1)

Дорогой посажённый гость – Митрофан Артёмович – голова кудрявая, борода шелковая. Подпирал бородушку по пирам, по беседам, по весёлым свадебкам.

Великолукский район:

Урицкая вол.: Рябиновка 1705-33.

125. «Много цветов в саду цветёт» (вариант напева 3)



Много цветов в саду цветёт, лучше нет цветика – цвета макового. Много гостей за столом сидит, лучше нет гостика – Володюшки. Знать, его мать в саду родила, соловьём принесла.

Куньинский район:

Усмынская вол.: Андроново 3288-17.

126. «Скажите, пожалуйста, где сидит крёстный батюшка?» / «Ай, нам пала весточка, что сидит крёстный батюшка» (варианты напева 1)

Ай, нам пала весточка, что сидит крёстный батюшка. / Скажите, пожалуйста, где сидит (ти есть) крёстный батюшка? – У нас крёстный батюшка – Николай Иванович.

Варианты продолжения:

а) ...У нас про крёстного батюшку давно пиво заварено, зелено вино скурено. От зелёного вина болит буйна голова, от пива пьяного – вздыханье тяжкое.

б) ...Разбогатый-богачём: под полою – сто рублей, под другою – тысяча. Ста рублям меня дарит, тысячу у себя хранит.

– Будь доволен, Коленька Иванович, подойди близёшенько, поклонись низёшенько. Спасибо, наша умница, за дары великие, за поклоны низкие. / Спасибо, крёстный батюшка, за «подар» свой дорогой. Ты поднялся с местечка, подошёл близёшенько, уклонился нам низёшенько. За подарок дорогой пою песню для тебя.

Великолукский район:

Пореченская вол.: Поречье 1730-07, 09.

Урицкая вол.: Рябиновка 1705-06, 1731-42 (т.), 43–45.

127. «Кто тебя в пир зазвал?»

– Кто тебя в пир зазвал, кто в беседушку? – Меня зазвал в пир Алексей Васильевич. – Кто тебя справлял в пир, в беседушку? – Меня справляла в пир родная матушка, не спала она тёмную ночушку. Расчёсывала она мои русые кудёрышки, «складала» на правое плечо.

Куньинский район:

Каськовская вол.: Гритьково 2404-14; Ямище 2560-27.

128. «У нашего дружка гладкая головушка» / «Гладкая головушка, русые кудёрышки» / «Белый мальчик молоденький» / «Ты скажи нам, Иванушка, кто тебе голову чесал?» (варианты напевов 1, 2)

У нашего дружка гладкая головушка (гладкая головушка, русые кудёрышки), гладко глажено, будто маслом мазано, частым гребнем чёсано, волос к волосу сложено, на каждом волоске по белой жемчужине.

Раскатился белый жемчуг по дубовому столу, по браной скатерти. Жены его «нэтути», подобрать жемчуг некому. Подходила ко столику родная матушка, подбирала белый жемчуг на серебряное блюдечко, подносила своему сыну.

Вариант продолжения: – Я скажу вам, жёнушки, я скажу, лебёдушки – мне чесала голову моя родная матушка, под окошечком сидючи, на ясен месяц гляючи: – Ясен месяц ясенёшек, мой сынок гладёшек, ясен месяц в ограде, мой сынок в обряде.

Самостоятельный вариант текста: Белый мальчик молоденький, неженатый-холостенький, гладкая головушка, русые кудёрышки, будто маслом помазана. – Ты скажи нам, Ванюшка, кто тебе голову чесал, русы кудри завивал? – Мне чесала головушку моя родная матушка, завивала кудёрышки сестра-лебёдушка.

Самостоятельный вариант текста: – Ты скажи, Иванушка Петрович, кто тебе голову чесал, русы кудри завивал? – Мне чесала головушку моя родная матушка. Завивали кудёрышки мне сестрицы-лебёдушки, под окошечком сидючи, на «ясмён» месяц гляючи: – Ясен месяц ясенёшек, а мой братец милёшек. Ясен месяц в ограде, а мой братец в обряде. Коло ясного месяца всё дробные звёздочки, коло братца-сокола всё сестрицы-лебёдушки.

Великолукский район:

Купуйская вол.: Крупышево 1760-19.

Пореченская вол.: Захарово 1694-09, 1748-08; Никулино 1695-03, 1706-21, 1755-20.

Урицкая вол.: Горбани 1750-06; Заручевье 1733-17; Калдобино 1712-13; Рябиновка 1731-41; Урицкое 1709-07; Хребтово 1716-04.

Успенская вол.: Медвёдково* 1770-29.

Куньинский район:

Жижицкая вол.: Засеново 2397-06.

Морозовская вол.: Рябово 2534-23.

Усмынская вол.: Андроново 3287-94.

129. «Что не тот-то подкняжничек» (варианты напева 1)

Что не тот-то «подкняжничек», Феденька Николаевич. На «подкняжничке» шапочка – сто рублей заплачено. Как «подкняжничек» клонится – весь жемчуг раскатится по серебряному блюдечку. У него жены не было, подобрать было некому. Вы, сестрицы-лебёдушки, подберите золотой жемчуг.

Великолукский район:

Урицкая вол.: Рябиновка 1731-39.

Успенская вол.: Медвёдково* 1770-30, 1771-01 (т.).

130. «Кто у нас сильный богатырь?» (вариант напева 3)

Кто у нас сильный богатырь? «Костюк» у нас сильный богатырь. По сто коров в хлев загонял, по тысяче коней в хлев запирали, по сто коп ржи нажили, по тысяче – ярового овса.

Куньинский район:

Крестовская вол.: Никулино 3289-27 (т.), 29.

131. «Друженька, борода горит» (варианты напева 3)



– Друженька, борода горит. Есть ли кому бороду тушить? – Есть у меня, бабушки, жена-барыня, есть у меня дочь-боярыня, дочь научил шёлком шить.

Куньинский район:

Жижицкая вол.: Горка 2482-01.

Каськовская вол.: Ямище 2406-07, 2560-25.

132. «Чванится-ломается, о боки упирается» (вариант напева 1)

Чванится-ломается, о боки упирается: – Тут и нет лучше меня, тут и нет краше меня. Только против меня да жена-боярыня, Настасия Ивановна, чистая-пречистая, белая, румяная. В любви «зазозвана», в чести посажена за дубовые столы и за браные скатерти, за яства сахарные, за напитки пьяные.

Великолукский район:

Купуйская вол.: Крупышево 1760-16.

133. «Ты скажи нам, Феденька, ты чего не женишься?» (варианты напева 1)

– Ты скажи нам, Феденька, ты чего не женишься, на кого надеешься? Или на братьев-соколов, на сестричек-лебёдушек?

– Я скажу вам, жёнушки, скажу, лебёдушки, я надеюсь на свою буйную голову, на свои белы ручки.

Великолукский район:

Урицкая вол.: Рябиновка 1705-12, 1731-50.

134. «Березничек листоватый» / «Кто у нас неженатый?» (варианты напева 19)

Березничек листоватый, кто у нас неженатый, чистый, белый, кудреватый? Ванька у нас неженатый, чистый, белый, кудреватый. Ему мать говорила:

– Пора, дитятко, жениться. / Коленька, «аженись». Возьми жену молодую, веселушку веселую.

– На что, мать, мне жениться? Меня и так девки любят, по новым сениям (во зелёный садик) водят, винцом-пивцом девки поят, носовым платочком дарят, хорошо говорят, далеко проводят.

Вариант окончания: ...Исцелуют девки сладко, чтоб не узнала родна matka.

Великолукский район:

Борковская вол.: Прялово 1752-13.

Купуйская вол.: Купуй 1798-13; Мишагино 1771-37; Острошно 1868-06; Шадиново 1808-04, 07.

Пореченская вол.: Бербелёво 1751-02; Борок 1707-02, 1743-15; Зайцы 1747-07; Поречье 1740-24.

Урицкая вол.: Заручевье 1734-39; Урицкое 1709-05; Хребтово 1715-11.

Успенская вол.: Изосенки 1797-23; Спиридинки 1797-17, 17а.

Фёдорковская вол.: Разинки 1796-36; Химино 1797-07.

Куньинский район:

Жижицкая вол.: Анашкино 2527-05; Горка 2482-03; Жуково 2427-08; Курово 2484-05; Хмелево 2398-02.

Каськовская вол.: Васьково 2492-02; Грицьково 2404-15; Ластовка 2491-07.

Крестовская вол.: Долговица 3284-38; Задорожье 3285-29; Затурщина 3289-76, 89, 3290-41; Лопотуха 3287-85; Никулино 3289-34; Ростани 3287-59; Хухово 3283-04.

Морозовская вол.: Потеплино 2401-20.

Назимовская вол.: Горка 2446-17, 18; Сопки 2409-16; Трубицы 2407-22; Шейкино 2587-03, 06.

Октябрьская вол.: Встеселово 2488-12, 2490-09.

Пухновская вол.: Ермолково 3112-34; Соловьёво 3113-04, 07.

Усмынская вол.: Андроново 3288-38; Выдрие 3290-48.

Ущицкая вол.: Монастырёк 2439-12.

ПРИПЕВАНИЕ ПАР

«жених – невеста», «супружеские пары»,

«холостые парни – девушки»

135. «Летала голубка по саду» (варианты напева 17)

Летала голубка по саду, за ней голубчик по следу. – Что тебе, голубчик, до меня? Верно, тебе нету лучше меня. – Сколько я по саду не летал, я таких голубок не видал.

Гуляла Мария по саду, за ней Колюшка по следу. – Что тебе, Колюшка, до меня? Верно, тебе нету лучше меня. – Сколько я по саду не гулял, я таких красоток не видал.

Куньинский район:

Крестовская вол.: Боровые 3284-04; Поташня 3289-66.

Морозовская вол.: Рябово 2534-24.

Пухновская вол.: Булавкино 3112-68, 3113-83; Лобазды (Альфимково) 3112-31; Соловьёво 3113-03; Частые 3113-54.

Усмынская вол.: Андроново 3287-92.

136. «Как вылетел соловьюшко с шерого бора» (вариант напева 7)

Как вылетел соловьюшко с «шерого» бора, взял себе «зязюлечку» с зелёного сада. – Что, моя «зязюлечка», со мной не щебечешь? – Молоденький соловьюшко, а я ж тебя не знаю. – Душа моя «зязюлечка», будем щебетать. Спознаемся, сознаемся – будем говорить. Будем щебетать, как порхать-летать, детей наживать.

Как выехал наш Коленька с соседского дома. Взял себе Нинутушку великого рода. – Что ты, моя Нинутушка, со мной не говоришь? – Молоденький мой Коленька, я тебя не знаю. – Спознаемся, сознаемся – будем говорить, как на свете будем жить. Будем толковать, как век вековать, детей наживать.

Куньинский район:

Крестовская вол.: Широни 3287-39.

137. «Стелется-вьётся по лугам трава шелковая» (варианты напева 19)

Стелется-вьётся по лугам трава шелковая (зеленая), целует-милует Иван свою жёнушку:

– Душка моя жёнушка, пойдём в сад погуляем, зелен виноград заламаем (сад-виноград прилома-



ем), тетерева поймаем, поймавши – убьём, убивши – «обскубём».¹ Перья его – на перину, пух его – на подушку, мясо – в кадушку, гузку – на закуску, косточки – на игрушки (тетерева – на пирушку). Душка-жёнущка, у нас детки будут, косточки надо будет.

Великолукский район:

Пореченская вол.: Поречье 1740-42; Сыроквашино 1704-60.

Куньинский район:

Пухновская вол.: Булавкино 3111-63; Лобазды (Альфимково) 3112-30; Сафоново* 1761-77.

¹ «Обскубём» – оциплем.

138. «Как по зорюшке луны ясные» / «У кого кудёрки повивались?» (варианты напева 13)

Как по зорюшке луны ясные, как по месяцу звёзды частые. Как у Ванюшки кудри русые, по плечам лежат, словно жар горят, разгораются.

К этим «кудрюшкам» не призналися. Признавалась жена-барыня, дочь-боярыня (Дарья-молода). Взяла кудри на белые руки, назвала кудри милым дружком: – Поживём, кудри (дружок), хоть маленечко во приятности, чтобы люди не смеялись, дивовались. Наживём, кудри (дружок), сына-барина, дочь-боярыню.

Научим, дружок, сына грамоте, научим, дружок, дочь боярыней, чтобы людюшки дивовались, а соседи не смеялись.

Вариант зачина: У кого кудерки, у кого русые повивались? Повились кудри, повились русы у Ванюшки, никто к кудрям не признается...

Куньинский район:

Морозовская вол.: Потепино 2401-19; Морозово 2401-19.

Пухновская вол.: Лобазды (Альфимково) 3111-26.

Ущицкая вол.: Быково 2562-12.

139. «Белый лебедь Ванюшка» / «Вырастала вишенка» (варианты напева 1)

Вырастала вишенка не к пути, не к дороженьке, никто к этой вишенке не зайдёт, не заедет. Зашла-заехала Мария Андреевна, макушечку сломила, на рученьку положила. Лежит вишенка на руке легошенька, животу милёшенька.

Вариант начала: Белый лебедь – Ванечка Андреевич, лебединое крылышко – его молодая жена Манечка Федоровна, вокруг его «залётала», в глаза заглянула...

– Я тебе радость скажу, я тебе сына рожу. Нарожу тебе сынов, будто ясных соколов. Я ещё тебе скажу, я тебе дочку рожу. Нарожу тебе дочек, будто белых берёзенок. Мы сынов будем женить на воронных кониках, дочек будем отдавать с родимого (высокого) терема.

Великолукский район:

Урицкая вол.: Рябиновка 1705-32, 1732-43; Урицкое 1701-06, 1709-13.

140. «Через бор дороженька чернозём» (варианты напева 5)

Через бор (в сыр бор; в «шёрый» бор) дороженька чернозём, там ехал-проехал Иванушка чернобров.

Там его погодушка заняла, метелица дороженьку замела, буйные ветры фуражечку схватили, дробные дожди рубашечку замочили.

Увидела Татьянушка с терема, выносила стакан мёду, два – вина, Иванушку согрела, ему новую шубу надела.

Великолукский район:

Пореченская вол.: Борок 1743-19; Никулино 1695-04, 1706-22, 1754-67.

141. «Дорогая свашенька коло речки ходила» / «Коло речки она шла» (варианты напева 1)

Дорогая свашенька коло речки ходила, окунёчков ловила, кунью шубу замочила. / Коло речки она шла, она ягоду брала чёрную смородину. На белый камень ступила, сапог проломил.

Она крикнула-охнула своим громким голосом, молодым по́свистом. Где ни взялся милый друг. – Ты возьми «востёр» топор, сходи в сырой бор, наруби сосёночек, развяжи огонёчек, рассуши кунью шубу. / – Ай, слуга моя верная, Александр Кондратьевич, «натрушший трушёлочек»,¹ разведи огонёчек. Рассуши кунью шубу со ворсистыми бобрами да со чёрными соболями.

Вариант окончания: – Ай, жена моя милая, мы поедем по полюшку да по синему морюшку. Буйные ветры провеют – шуба «провянет».

Великолукский район:

Урицкая вол.: Урицкое 1730-24.

Успенская вол.: Крупышево 1760-24, 1765-11 (т.).

¹ «Натрушший трушёлочек» – нащепли щепочек.

142. «В саду-садочке гуляет молодчик» / «Кто у нас хороший?» / «Друженька хороший» (варианты напева 18)

В саду-садочке гуляет молодчик. – Какой я хороший, какой я пригожий, голова с кудрями, жилетка с часами. / Кто у нас хороший (друженька хороший), кто у нас пригожий? У нас Петя хороший, пригожий.

Варианты продолжения:

а) Он хорошо ходит, манерно ступает, каблук не сбивает. На стул садится, сам собой дивится: какой хороший, какой пригожий. – Слуги, подавайте дуги, золоту карету, сяду-поеду, к сударыне заеду. Сударушка мала, на улицу вышла, за ручушку брала, стул подавала, на стул сажала, буфет отмыкала, графин вынимала, стакан наливала. – Я не пью вины зелёного, пью горелку, люблю тебя, деву.

б) На коня садится – конь «шерашится»,¹ плёткой машет – конь под ним пляшет. Подъез-



жает к саду – садик расцветает, жена встречает: – Ходи, мой хороший. Кровать убирает, постель мягко стелет, спать укладывает: – Ложись, мой хороший, пригожий, я всю ночь не спала, постельку стлала, тебя дождала.

Вариант окончания: ...Я приберуся, к тебе привалюся.

Великолукский район:

Купуйская вол.: Купуй 1798-13.

Пореченская вол.: Сыроквашино 1704-50.

Урицкая вол.: Рябиновка 1732-01; Хребтово 1717-04.

Фёдорковская вол.: Тронино 1817-05; Фёдорково 1796-03.

Куньинский район:

Жижицкая вол.: Анашкино 2527-06; Жижица 2400-05; За-сеново 2397-28.

Каськовская вол.: Прилуки 2436-10; Ямище 2405-31.

Крестовская вол.: Задорожье 3285-13; Никулино 3289-31.

Морозовская вол.: Дрёг 2485-14.

Назимовская вол.: Шейкино 2587-05, 2591-04.

Ущицкая вол.: Фёдориха 2492-07.

¹ «Шерашйтся» – шевелится, резвится.

143. «Верба ты, верба моя» (исполняется с вариантами плясового напева 11)

– Верба ты, верба моя, золочёная точёная. Не стой над рекой широкой, не спускай сучья низкие (низенько). Не давай соловью гнездо вить, перепёлушке детей выводить.

– Кто ж соловеюшка, кто ж перепёлушка? – Соловеюшка – Ванечка, перепёлочка – Манечка.

Великолукский район:

Пореченская вол.: Захарово 1749-09; Поречье 1740-43.

Урицкая вол.: Рябиновка 1732-36; Урицкое 1730-31.

Успенская вол.: Медвёдково 1771-36.

144. «Коло саду, коло вишенья» / «У голуба-голуба» / «Как Иван свою жену на колясочке катал» (исполняется с вариантами плясового напева 12)

Коло саду, коло вишенья (через сад, через вишенья) летал голубь со голубушкой. У голубя золотая голова, у голубки позолоченная, чёрным шелком («строчкам») перестроченная.

У Вани молодая жена. Ему люди позавидовали: – Кабы нам молодая жена, я бы летом на колясочках катал, а зимой в расписных санях.

Вариант окончания: ...Белы ноги в сафьяновых сапогах, белы руки в перчаточках держал.

Вариант текста: Как Иван свою жену на колясочке катал, а зимой на расписанных санях, на серых лошадях. Я за то люблю Ивана, что головушка кудрява. А Иванова жена чернобровая была, она дома не жила. Как Ивана взяла – сама розой расцвела. У голубя золотая голова, а у голубки позолоченная.

Великолукский район:

Борковская вол.: Борки 1704-07, 30; Комша 1736-13.

Купуйская вол.: Белокозово 1828-01; Острошно 1868-05;

Петрушино 1798-20; Филиппково 1818-66.

Пореченская вол.: Бербелёво 1751-10; Никулино 1755-14; Осокино 1738-16, 1742-20; Поречье 1730-05, 1740-25.

Урицкая вол.: Сорокино 1736-42; Урицкое 1709-04, 1730-36; Хребтово 1715-12.

Успенская вол.: Медвёдково* 1771-05.

Фёдорковская вол.: Васьково 1798-08.

Куньинский район:

Жижицкая вол.: Пашивкино (край Наумова) 2401-16.

Каськовская вол.: Васьково 2492-01; Прилуки 2437-14; Ямище 2406-09.

Морозовская вол.: Быково 2431-09; Слепнёво 2402-06 (т.).

Назимовская вол.: Трубицы 2444-01, 03.

Октябрьская вол.: Встеселово 2490-11; Кожино 2431-16.

Ущицкая вол.: Быково 2493-15.

145. «В огороде капуста – белый кочешок» (варианты напева 12)

В огороде капуста – белый кочешок, у Ивана жёнушка – милый животок. Когда б была ли меня – целовал бы её, была б со мною – говорил бы с одною.

Куньинский район:

Крестовская вол.: Долговица 3284-43; Хухово 3284-05.

146. «У Лариски-души кральки хороши» (напев 12)

У Лариски-души «кральки»¹ хороши. Не батька купил, не matka дала. Костя полюбил, ей «кральки» купил – не модненькие, червонненькие.

Куньинский район:

Крестовская вол.: Хухово 3283-04.

¹ «Кральки» – коралловые бусы, ожерелье.

ОТНОШЕНИЯ СТОРОН

ЖЕНИХА И НЕВЕСТЫ

сваты – свахи, дружки – подружки;

хвала – хула

147. «К нам сваты приехали» (варианты напева 1)

К нам сваты приехали, сёдла-узды «развёрхали».¹ Коники – ко столбику, «сватиков» – ко столу. Коникам – овса-сена, «сватикам» – вина-мёду. Божий (ворон) конь овса не ест, большой сват вина не пьёт. – Хоть и мёду напьюся, всё равно подеруся.

Великолукский район:

Пореченская вол.: Осокино 1738-09а, 1742-11.

¹ «Развёрхали» – разбросали.

148. «Как Иванова пёзда на выбор повыбрана» / «Понаехали сваты, всё табачные носы» (варианты напева 1)

Как Иванова пёзда на выбор повыбрана: всё воры, всё разбойники, всё табачные носы. / Понаехали сваты, всё табачные носы, всё воры, всё разбойники.

*Варианты продолжения:*

а) – Ты не бойся, Настенька, мы тебя не выдадим, за ручку не выведем. Кыш, коршак, с нашей улицы, не тревожь нашей курицы! Наша курица – умница, с петухом не балуется.

б) – Не судите, сватовъё, табаку не случилось. Кошка-шельма по полке шла, полочка обломилась, табакерочка свалилась, табачок рассыпался. Мы хотели подместь да сватам под нос поднести.

Великолукский район:

Купуйская вол.: Крупышево 1760-09.

Урицкая вол.: Калдобино 1713-01.

149. «Как не стыдно вам, сватам?» (варианты напева 1)

– Как не стыдно вам, сватам, перед девками стоять, в руках шапки держать, рукавицы под поясом?

Великолукский район:

Пореченская вол.: Борок 1742-40.

Урицкая вол.: Заручевье 1733-12 (т.), 13; Капустино (Рудьково) 1734 -32 (т.).

150. «Привезли мы коханку» / «Привели к нам неженку» / «Ты поди к нам, коханка» / «Молодушка-молóдушка» (варианты напевов 1, 2)

– Привезли мы (привели к нам) коханку, привезли мы неженку. / Ты поди к нам, коханка, ты поди к нам, неженка.

У нас не будет кохаться, у нас не будет нежиться. У нас будет толочь-молотить, у нас будет воду носить, у нас будет корову доить, телят поить (свиньям месить).

Воду «нося» – обольёшься, свиньям «нося» – обмажешься, «толкя-меля – опылишься».

Вариант окончания: ...У нас крылечки (пороги) высокие, у неё ножки коротеньки. Мы поставим подставочки – комаровы суставочки, мы подмостим подмосточки – тараканьи косточки.

Вариант текста: Молодушка-молóдушка, у ней ножки коротеньки, у нас порожки высоконьки. Мы поставим подставочки – тараканьи лапочки, мы подмостим подмосточки – тараканьи косточки.

Великолукский район:

Борковская вол.: Борки 1704-06 (т.), 11, 21; Сорокино 1737-04.

Купуйская вол.: Копылово 1772-17; Коровница 1867-29;

Купуй 1798-28; Мишагино 1772-02; Острошно 1868-04; Шадиново 1808-17.

Пореченская вол.: Борок 1742-28; Захарово 1748-19, 27; Поречье 1703-20, 1740-28.

Урицкая вол.: Заручевье 1733-22; Калдобино 1713-05; Капустино (Рудьково) 1734-30 (т.); Хребтово 1715-08.

Успенская вол.: Крупышево 1758-29; Спиридинки 1797-15.

Фёдорковская вол.: Березье 1770-16; Васьково 1797-47;

Сопки 1796-24; Разинки 1796-35; Фёдорково 1796-02;

Химино 1797-04.

Куньинский район:

Морозовская вол.: Белавино 2430-18; Дрёг 2485-07; Мартяново 2536-17; Рябово 2534-21.

Октябрьская вол.: Встеселово 2490-12.

Ущицкая вол.: Монастырёк 2439-13 (т.).

151. «Ты скажи нам, Верочка, ты зачем приехала?» (варианты напева 1)

– Ты скажи нам, Верочка, ты зачем приехала? Мы ж тебя не сватали – ты сама набивалась, в воротах настоялася, платочком намахалась.

Когда б ты коров доить – ты б была с подойничком, когда б ты телят поить – ты б была с польничком.

Великолукский район:

Купуйская вол.: Крупышево 1760-22.

Урицкая вол.: Рябиновка 1732-03а.

152. «Снимайте пелёны пеньковые» (варианты напева 3)

Снимайте «пелёны» (рушники) пеньковые, кладите «пелёны» шелковые. Снимайте скатерти пеньковые, кладите скатерти шелковые.

Великолукский район:

Урицкая вол.: Рябиновка 1705-17, 1732-18.

Куньинский район:

Крестовская вол.: Долговица 3284-45.

Морозовская вол.: Рябово 2536-06 (т.), 07.

153. «Крутят-вяжут хохлушку, мальчишкину жenuшку» / «Свёкор-бастька, где делся?» (варианты напева 15)

– Свёкор-бастька, где делся (где ты там)? Вскрой невесту, где делся?

Вариант зачина: Крутят-вяжут хохлушку, мальчишкину жenuшку, крутят-вяжут, повивают, «сытёй»-мёдом поливают, свекра-бастьку вспоминают...

Вариант окончания: ...Он в хате под полом, закопался хворостом.

Великолукский район:

Борковская вол.: Прялово 1752-10.

Купуйская вол.: Демьяница 1808-36.

Пореченская вол.: Борок 1742-35; Захарово 1749-06; Осokino 1738-14, 1742-18.

Урицкая вол.: Занюское 1749-54 (т.); Заручевье 1733-28; Калдобино 1716-10.

Успенская вол.: Медвёдково* 1771-11.

154. «У нас сегодня в ночи пропажа пропала» / «Вчера из вечера нам весточка пала» (варианты напева 1)

У нас сегодня в ночи пропажа пропала, сера утка со двора «впала». / Вчера с вечера нам весточка пала – сера утка пропала.

Мы вывели следок на Данилин дворок – сидит наша пропажа за дубовым за столом, за белыми скатертями.

Великолукский район:

Урицкая вол.: Рябиновка 1705-16.

Куньинский район:



Морозовская вол.: Рябово 2535-02.

Пухновская вол.: Булавкино 3112-72, 3113-86; Липицы 3112-54.

155. «Сватыюшки-лебёдушки, челом вам» (варианты напева 6)

– Сватыюшки-лебёдушки, челом вам (здорово вам). Не прилетела наша курочка вчера к вам? Сама серенька, шейка беленька с хохолком.

Куньинский район:

Крестовская вол.: Боровые 3283-20.

Морозовская вол.: Рябово 2534-26.

156. «Ухватил коршак (орёл) курицу» (варианты напева 1)

Ухватил коршак (орёл) курицу, перенёс на мальцеву улицу.

Великолукский район:

Борковская вол.: Комша 1735-36; Сорокино 1737-05 (т.).

Пореченская вол.: Осокино 1738-24.

157. «Приданые, удалые, ладу, ладу» (варианты напева 5)

– Приданые, удалые, чем же вы удалися? То ли сами собой, или невестой («чадой») своей?

– Наша невеста с добром пришла, всю беседу «сукрасила», папку с мамкой возвеселила, на всю родню положила хвалу.

Вариант текста: Приданые, удалые, а чем же вы удалися? То ли сами собой, то ли «чадой» своей? – Мы сами собой, мы «чадой» своей. Наша «чада» много добра принесла.

Великолукский район:

Борковская вол.: Бобриково 1752-06; Данченки 1744-16;

Комша 1730-48, 1735-32, 1736-15.

Пореченская вол.: Лоскатухино 1719-05.

158. «Всё наше удалось» (вариант напева 14)

Всё наше удалось, пиво мёдом взялось, горелка – сытою, девка (лента) – красотою.

Куньинский район:

Крестовская вол.: Боровые 3283-25.

159. «Коло месяца, коло ясного всё дробные звёзды» (напев 8)

Коло месяца, коло ясного всё дробные звёзды. У Колоюшки, у любимого любезные гости:

– Вы, гостики, «рядуйтесь» сами. Вы, столики дубовые, задвигайтесь сами. Скатерти «набираемые» (шелковистые), застилайтесь сами. Чашечки малёванные (рюмочки жемчужные), расставляйтесь сами. Ложечки серебряные, раскладывайтесь сами. Стаканчики сосновые, расставляйтесь сами. Гостики любезные, угощайтесь сами.

Вариант начала: А вы, столики дубовые, раздвигайтесь сами...

Куньинский район:

Крестовская вол.: Заовражье 3290-10.

160. «У нашего свата соломенная хата» / «Вздрыгнулись сени» (варианты напева 14)

У нашего свата соломенная (тесовая) хата, три кола вбито, корытом («пральником»;¹ «чашей») накрыто, вокруг хаты «элья», в хате веселье.

Сват по избе ходит, кувшин мёду (горелочку) носит, гостей просит: – Пейте-ешьте, гости, не имейте злости (пейте, мои гости, пейте, не упивайтесь). / Сват свата просит, в руках шапку носит: – Сват со сватьей, побывай в моей хате, повидай моё диво, попивай моё пиво. Пиво – не пиво, горелочка горька, если б ещё столько.

Вариант начала: «Вздрыгнулись» сени, все гости посели. Как «дужей» «вздрыгнутся» – все гости напьются...

Вариант окончания: ...А пиво не диво, подай-ка горелки, мёд на тарелке. – Будет чарка горелки, мёд на тарелке.

Великолукский район:

Купуйская вол.: Бабино 1818-38.

Пореченская вол.: Борок 1707-03, 1743-16; Захарово 1694-08,

1748-07; Осокино 1739-09; Поречье 1703-15, 1730-10 (т.), 11.

Урицкая вол.: Калдобино 1711-08 (т.), 09; Урицкое 1730-35.

Фёдоровская вол.: Игнашово 1764а-13.

Куньинский район:

Крестовская вол.: Боровые 3283-24; Бурщина 3284-08;

Козинцево 3289-110; Кресты 3289-10; Никулино 3289-

33; Поташня 3289-65.

Морозовская вол.: Курилово 2487-06; Мартьяново 2535-

24; Хомушино 2533-46.

Октябрьская вол.: Встеселово 2489-15 (т.).

Пухновская вол.: Булавкино 3111-52, 53; Ермолково 3112-

36; Лобазды (Альфимково) 3112-29; Петрово 3113-71;

Частье 3113-43.

Усмынская вол.: Андроново 3288-36; Войлово 3286-04.

¹ «Пральник», «прайник» – колотушка для выколачивания белья при стирке.

161. «Гости в хату лезут, в печь поглядывают» (варианты напева 14)

Гости (сваты; свашки) в хату лезут, в печь поглядывают – велик ли горшок каши, поделятся ли наши? Велик горшок каши, поделятся наши.

Великолукский район:

Пореченская вол.: Бербелёво 1750-21; Осокино 1739-03.

Урицкая вол.: Рябиновка 1705-27, 28, 1711-06, 07, 1732-34, 35.

Куньинский район:

Крестовская вол.: Заовражье 3290-11; Кресты 3289-13;

Починки 3286-55.

Морозовская вол.: Рябово 2534-27; Хомушино 2533-45.

Назимовская вол.: Терехи 2495-19.

Усмынская вол.: Войлово 3286-5.

162. «Пора сватам (гостям) до дому» (варианты напева 15)

Пора сватам (гостям; свашкам) до дому, кони съели солому: ржаную, «ячную», яровую смачную



(яровую «ячную»; «аржаную» смачную). Коло «току» – мякину, коло изгород – «стрякйву».¹

Вариант продолжения: ...Сваты стыда не имеют и домой не едут. Катитесь, дрова, с печи вон, крутитесь, сваты (гости), со двора долой.

Великолукский район:

Борковская вол.: Борки 1707-27; Остavec 1725-06; Сорokino 1737-08–12.

Купуйская вол.: Белокозово 1828-03; Крупышево 1760-11. Пореченская вол.: Борк 1742-39; Захарово 1694-10, 1748-10; Осокино 1738-17, 1742-21.

Урицкая вол.: Рябиновка 1705-26, 26а, 1732-33; Хребтово 1716-06.

Успенская вол.: Медвёдково 1771-33.

Фёдорковская вол.: Васьково 1798-10.

Куньинский район:

Морозовская вол.: Дрёг 2485-02.

Пухновская вол.: Частые 3113-53.

¹ «Стрякйва» – крапива.

163. «Пора, гостики, вам пора до двора» (вариант напева 3)

Пора, гостики, вам пора до двора. Кони ваши застоялися, дуги ваши разорвалися, сани ваши поломалися.

Куньинский район:

Крестовская вол.: Устье 3287-52.

164. «Мы в таких гостях были» / «Не пилося нам, не елось» / «Мы у таких гостей гостили» / «Спасибо, наша матушка, за твою дитятку» (варианты напева 1)

Мы в таких гостях были – не пилося нам, не елося, как «домойки» хотелось. Мы пойдём «домойюшки» вдоль по чистому полюшку, по красному солнышку, по ясной зорюшке, по большой дороженьке. У нас коровки не доены, телятки не поены, ребятки не кормлены, малое дитя надорвалось крича.

Вариант окончания: ...Мы приедем домююшки, подоим коровушек, напоим телятушек, накормим ребятушек.

Вариант начала: Мы у таких гостей гостили, что мы сидя чванились, а нам ходя кланялись...

Вариант продолжения: ...Спасибо, сватьюшки, за ваши угощения. Напоили пьянёшенько, накормили сытнёшенько, подошли к нам близёшенько,

поклонились низёшенько, низко-низко до земли, звонко-звонко до небес.

Вариант текста: ...Спасибо, наша матушка родная, за твою за дитятку, за её поведение. Мы в таких гостях гостили, что мы сидя чванились, нам ходивши кланялись. Всё нам винца-пивца, да нам закусочку.

Великолукский район:

Борковская вол.: Борки 1707-22; Комша 1735-40; Прялово 1752-15, 17.

Купуйская вол.: Копылово 1772-11; Крупышево 1760-10.

Пореченская вол.: Бербелёво 1750-22.

Куньинский район:

Пухновская вол.: Сафонов* 1761-78.

165. «Спасибо, Иванушка, за твою свадьбу» (вариант напева 1)

Спасибо, Иванушка, за твою свадьбу, за твою честь-хвалу. Не были спозорены, не были обижены, а были посажены за дубовые столы, да за скатерти браные, за яства сахарные, за напитки пьяные.

Великолукский район:

Купуйская вол.: Крупышево 1760-18.

* * *

Перечень записей свадебных песен, не вошедших в каталог

166. «Чьи это комани?»

Великолукский район:

Пореченская вол.: Зайцы 1746-02.

167. «Летала пчёлушка»

Великолукский район:

Пореченская вол.: Поречье 1740-34.

168. «Белая рыбка – наша Марюшка»

Куньинский район:

Жижицкая вол.: Жижица 2400-11 (т.).

169. «Белая берёзка близко ли дорожки»

Великолукский район:

Борковская вол.: Данченки 1744-14 (т.).

170. «Гуси летят, погогатывают»

Куньинский район:

Октябрьская вол.: Встеселово 2488-14.





Раздел 6

ПОХОРОННО-ПОМИНАЛЬНАЯ ОБРЯДНОСТЬ

В экспедиционных фондах Фольклорно-этнографического центра содержится лишь несколько репортажных записей, включающих сведения о похоронно-поминальной обрядности куньинско-ловатских традиций. Однако имеющиеся материалы дают возможность представить некоторые ключевые элементы целостного похоронно-поминального обрядового комплекса.

Одним из важнейших моментов в системе похоронной обрядности является ритуальное **УНИЧТОЖЕНИЕ ВЕЩЕЙ УМЕРШЕГО** (одежды, матраца, постели), а также предметов, использовавшихся в процессе омовения покойника (посуды: ковшика, корыта, горшка; скамейки; простыни). Посуду, из которой мыли покойника (обычно – горшок), разбивали на перекрестке – «крестах», «росстанях» (Кун., Малая Крятивля 2429-03). Вещи умершего сжигали: «На ком он спал, на ком мыли явó [покойного] – явó ж [эти вещи] ня бóдишь апалáскивить. Явó сабира́ють, на росстанях и сажгúть. <...> Всé сжи́гáли. На чём ляжáл – всё сжи́гáють. На чём ужó мыли – скаме́нчкó» (Кун., Плюхново 2428-12).

С ритуалом сожжения связана **ПРИМЕТА**: по дыму, идущему от костра, определяли, в какой стороне (деревне) будет следующий покойник. «...И гáдять – у какой бок пайдéть. Ёсли в дярéвню... А мне дúмаетца – куды ветер, туды и патя́нить, што, мол, яшшэ пакóйник бóдить. Куды патя́нить дым» (Кун., Плюхново 2428-12).¹

В памяти исполнителей сохранился обычай **ОКУРИВАНИЯ ПОКОЙНИКА** травой, заготовленной в ночь на Иванов день (Кун., Поташня 3289-55).

Исключительно важное место в похоронном обрядовом комплексе занимали **причитания**. Голосить начинали с момента смерти человека. Так, в д. Кадолово «сразу, как умрёт», звучало следующее причитание:

«Радителка-ма́мка мая,
Куда ж ты так ат нас улята́ишь?
Ча́во ж ты нас кидáешь адинéшиньках?
Што ж я типéрь буду, кавó дьжидáть
с тяжёлый работушки?
Кавó ж я буду пы́гидáть с ширóкий дарóжиньки?
Типéрь минé нéкаму бóдить
на работушку атправля́ть,
Аста́лася адинéшинька я...
Радителка, ты ранéшинька улята́ишь
в сырую зямéлюшку,
Нас кидáешь адинéшиньках»
(В.-Л., Кадолово 1739-04).

Исполнение причитаний могло быть приурочено к моменту выноса гроба из избы:

«Милый мой(и) дятéначк,м,
Как(ы) скарéшинька...
Ни гуля́уши и ни хадíвши
па вясéлым(ы) гуля́начкым,
Как(ы) ты атказáлся ат свайх(ы)
маладых(ы) гадóчушкыв
И пашéл ранéшинька в сырую зямéлюшку.
Бóл(и)нья ты мая, жалкы́я крави́нычк,
Никагда́ я тибé типéр(и) ня встрéну,
ни в какíм(ы) мястéчушки.
Мне не бóдить типéрь никагда́ ни святíть
тёплья солнушка»

(Кун., Жижица 2399-11).

В местной традиции система **ГODOVЫХ ПОМИНАЛЬНЫХ ДНЕЙ** связана со следующими датами: **масленичная («Толстая»)² суббота**, отмечаемая за неделю до Прощеного воскресенья; **Пасха** (Кун., Мартьяново 2535-16); **Радоница** (9 день после Пасхи); **Троица** или **Троицкая суббота**; **Дмитровская суббота**, празднуемая в субботу перед Дмитровым днем. «Умерших у нас пaminaют пять раз в гáду, ай чаты́ре. Пíряд Масленицей – суббота пáслéдня – ёта пaminaвённый день. В чíсленике всё ёсть. Патóм Рáданицы вот эти, после Пасхи ва вторник. Вот, примéрна, Пáска в васкрисéнья, а ёта – ва вторник. Ёта и сийчáс ходят па кладбишу и пaminaють. Наканúн Троицы – субботка. И патóм Мíтрав день бывает такой – сидьмóва наябрá. Шастóва (наканúне) бывает субботка. Вот ёта тоже пaminaют, пíряд Мýтравым пáслéння [суббота]. Вот ёта пaminaвённые дни» (Кун., Голубево 2563-23).

В поминальный день обязательно совершалось церковное поминание, за которым следовало посещение кладбища. Иногда на могилку приглашали священника, который служил панихиду по усопшим. «Кагда́ были священники, пайдéшь у цёркавку. [Священник] па ма́гíлкам ходить, водишь на сваю ма́гíлку пaminaть, и так атдаёшь спamináнье» (Кун., Голубево 2563-23).

В д. Михайловское зафиксирован приуроченный к одному из поминальных дней³ обычай **ВЫВЕШИВАТЬ ПОЛОТЕНЦЕ** на угол дома. «Ёта ў какой день (я уже забыла), што как бóдта придут мёртвыи утирáтьца ётым палатéнцым – за акно завéшивают. И гáлóсят, там и всякíи слава́ пригáваривають» (Кун., Михайловское 2427-21).

ОБРЯДОВАЯ ТРАПЕЗА. Трапезничали и в доме, и на кладбище. Остатки еды крошили на могил-



ке. Среди ритуальных блюд упоминаются: кутья (из пшеницы или риса с медом), булочки, блины, рыба. «Блины пякли, куттю варили. Варюте и сийчас куттю, блинов, што есть – рыба, бутылачку. Пасидишь, пагамонишь...» (Кун., Мартьяново 2535-16). «Паминают радителий – кутью носьот, бублачки пякут на памин. Ани [булочки] проста круглинькии и маленькии. Какую хошь, такую и пяки. Бальшую дак разломись кусочками. [Относят] на магилки. А у каво в доми паминают, дак у таво за стол садятца» (Кун., Михайловское 2427-21).

В поминальные дни женщины угощали друг друга кутьей. «Раньше была, всё разносют, как тока паминать сабираютца, куттю па всим разносют, паминают. Примерна, я к вашему кладбишшу приду. Ты там паминишь, ты мне дашь, патом другому. Так вот па магилкам ходишь. Ну, памянешь да и пайдешь дамбой» (Кун., Мартьяново 2535-16).

В Пасху и Радоницу с родителями «ХРИСТОВАЛИСЬ» – приносили на могилку крашеные яйца. «Приходишь с яйчкам. Накрасишь яйчек красных, пахристосаешься. Пахристосаишь, салфетку расстелишь на кладбишше на магиллачку» (там же).

Поминальный характер приобретала и вечерняя домашняя трапеза в субботу перед масленичной неделей (см. Раздел 2 «Календарные и трудовые обычаи...»).

С обрядами поминовения в местной традиции были связаны различные фольклорные тексты. Так, на кладбище звучали *голошения*, а также *пасхальный тропарь «Христос воскрес из мертвых»* (на церковный напев), который мог исполняться «на могилках» в течение всего периода от Пасхи до Вознесения, а по некоторым свидетельствам – только на Пасху и Радоницу (Кун., Мартьяново 2535-16).

В весенне-летнее время женщины выходили в лес, в поле и *причитали на кукушку*. В рассказе жительницы д. Ямище отразились представления о птицах как о посредниках между миром живых и миром умерших: «Вы знайти, што кагда толька наченешь в лясу плакать – я ня знаю, што аткуль бяретце, скока прилягаеть [птиц]. А вабще я начами нажавала в лясу адна. И што вы думаити – эта ноць у мене прахадила ва сну? Эта ноць у мене прахадила вот так. И па заре рана, и вечерам поздна – настолька птицы пають!.. Прилятит салавей, так он же павсякаму – и шжелкаеть, и присвистывает, и всяко. Божа мой! И я – какая сила мене бралася, што я так могла гаревать, и магла я такую тяжесь тянуть, такое тягло! <...> Канешна, птицы на голас слятають... Наверна, паминают» (Кун., 2560-24).⁴

Исполнение причитаний в лесу имело ясно выраженную коммуникативную направленность: при пении поднимались на возвышение, стремились услышать ответные отзвуки – отголоски. «Где дровы наложены высок[o] – на дровы влезут, штоб далек[o] слышать. Дальше штоб атгалоски были» (там же). Приведем один из образцов причитания на кукушку, записанный в д. Калдобино:

«Ни кукуйти вы, сераи кукушечки,
 Ни шибяйти вы, дроб(ы)нии пташички,
 над(ы) маей буйный галовушкый,
 Ни давайти вы мне скуку-кручинушку.
 Как мне адной скучнешинька,
 как мне ад(ы)ной тижалешинька.
 Усе май дачушки-кукушки рязлятелися
 па разным старо[нушкам].
 Дачушки вы май, кукушки,
 Прилятите вы ка мне, горький сиротушке.
 Рызгаварити, рыспрасити у миня
 пра все бальшоя, вяликья горюшка.
 Как мне ад(ы)ной тижалешинька,
 как мне адной скучнешинька»
 (В.-Л., 1710-16).

¹ См. об этом также: Кун., Крюки 2440-20; Овечково 2429-01.

² Кун., Гладыши 3283-40.

³ Данная информация единична, поэтому установить

день, в который совершалось это действие, не удалось.

⁴ О причитании в поле на кукушку также: Кун., Встеселово 2490-05.

ОБРАЗЕЦ НАПЕВА И ТЕКСТА ПОХОРОННОГО ПРИЧИТАНИЯ

№ 1
 ♩ = 110-140

д. Ямище, Куньинский р-н, 2405-42

Де - та - ка ма - я раз - ми... (и) - лё - шинь - кы - я!



И в ка - ку - ю ты у путь, путь - да... (а) - ро... [жечку]
 так ско - ра - ска... (а) - ре - хынь - ка?
 И та - ке - й(и) жа... (а) ты мы - ла... (а) - де - шинь - кий,
 и рыз - дя... (а) - те - ны - чик.
 Што ат - тап - та... (а)л же сва - и ско - ры - и но - жень - ки,
 и мы - я... (а) ди - ти - т(ы) - ка.

Дэтачка мая размилёшинькыя!
 И в какую ты у путь, путь-даро[жечку]
 так ско́ра-скарёхынька?
 И такёй(и) жа ты мыладёшинький, и рыздзятёнычк.
 Што аттапта́л же свай скоры́и ноженьки,
 и мыя дитит(ы)ка.
 Ты закрыл свай зоркии глазу́ньки,
 и рыздзятёнычк.
 И зыкрыпíл ты сваё бо́льныя, рятывыя...
 И слажил ты свай бёлыи ру́чушки,
 и рыздзятёнычк.

Ны каво ты пыкида́л и спынаде́лся,
 и мыя дититка?
 Што аста́вил такую кроше́чку сваю детку,
 ма́ленькыно сирота́нку.
 И да в ка́кую ты даль спынаде́лся?
 Што аста́вил ты ми́ня такую ста́рен(и)кыю,
 плоше́нкыю, и рыздзятёнычк?
 Ох, мая детка! Ох, мая детка!
 Ка́кую ты же сде́лал пяча́льню
 гру́стныю думашку,
 Што я ни магу́ ня ду́мыть и успако́итьца...

Исп.: Круглова О. Я., 1910 г. р. Зап.: Валевская Е. А., 12.07.1988. Расп.: Толстикова Ю. Ю., Королькова И. В.

СОДЕРЖАНИЕ ПОЭТИЧЕСКИХ ТЕКСТОВ ПОХОРОННЫХ И ПОМИНАЛЬНЫХ ПРИЧИТАНИЙ. ПЕРЕЧЕНЬ ЗАПИСЕЙ

Тема, связанная с определением состояния покойного, противопоставлением «живой – мертвый»

«Радитель мой родный батюшка!
 Што ж ты так ранёшинька
 закрывил сваё ретывыя сярдэчушка
 И ня скажишь никаму́ ни аднаво́ славе́чушка?...»
 (В.-Л., Калдобино 1712-04).
 «Што аттапта́л же свай скоры́и ноженьки,
 и мыя дитит(ы)ка.

Ты закрыл свай зоркии глазу́ньки,
 и рыздзятёнычк.
 И зыкрыпíл ты сваё бо́льныя, рятывыя...
 И слажил ты свай бёлыи ру́чушки,
 и рыздзятёнычк...»
 (Кун., Ямище 2405-42).
 «...И слама́ла ты с(ы)вай скоры́и но́женьки,
 мая сястри́ца мýлыя.
 Ны каво ты спыкида́ла, спынаде́илася?
 Што ты аста́вила сваё сыно́чка
 И зыкрыпи́ла ты сваё буйныя рятыва́я сярдэ́чка,



Што закрыла ты свай зор(ы)кии глазуныки,
мыя ж падрўжинька...»
(Кун., Ямище 2406-01).

«Милый мой, што ж ты закрыл
свай мильи глазуныки,
Ня скажишь ты ня [од]ннавó славёчушка?»
(Кун., Анашкино 2527-09).

«Устан(и), радитель рóдный батюшка,
Зыкрыпил ты сваё ритивая сярдэчушка,
Ни гьварішь ты ни с кем
ни [о]днавó славёчушка.
Устан(и)-праснісь, прыбудісь,
Мой радитель рóд(ы)ный батюшка...»
(В.-Л., Калдобино 1710-12).

«...Мая (х)удалыя буйныя галóвушка,
Раз(ы)вяді ты с(ы)вай зоркие глазуныки,
Раз(ы)висялі маё балшóя гóрюшка»
(Кун., Жижица 2400-22).

Тема расставания с покойным, невозвратности пути в мир живых

«Татулька мой, татулька рóднинький,
Куды ж ты ёта так, татул(и)ка, сыбраўся,
У тяжёлую старóнушку, у глубокую ямоцку?...»
(Кун., Долговица 3284-70).

«Кармилиц мой рóдный,
мой рóдный батюшка!
Кудá ж ты нас брасаішь,
гóрких гьрямышникыв?
Идэш ва эту сырую зямелюшку. О-ох!»
(Кун., Михайловское 2427-23).

«Жалкая мая пташичка!
Куды ж ты пылятишь в дáльны старóнушки,
в дáльны края?»
(Кун., Бойково 2433-30).¹

«Дырагáя радительница,
Куда ж ты ат нас улятáишь в сырую зямелюшку?...»
(В.-Л., Изосенки 1866-13).

«[Куда] ўлятéла, мыя сястрица Ленушка,
в сыру зямелюшку,
И пакінула свайх дэтушик?...»
(В.-Л., Изосенки 1866-15).

«...И да в какую ты даль спынадéился?...»
(Кун., Ямище 2405-42).

«Дэтачка мая размилéшинькыя!
И в какую ты у путь, путь-дарó[жечку]
так скóра-скарéхынька?
И такéй(и) жа ты мыладéшинький,
и рыздятéнычик...»
(Кун., Ямище 2405-42).

«Милый ты мой сынóчик,
Как(ы) тижалéшин(и)ка ты лёг в магілушку,
ты ишшэ мыладóй. Ох! Ох!..»
(В.-Л., Купуй 1798-22).

«...Мой радитель рóд(ы)ный батюшка,
Как ты ранéшинька аставил миня
гóр(и)кай нящáсны сирóтушкый?»
(В.-Л., Калдобино 1710-12).

«...Радителка, ты ранéшинька улятáишь
в сырую зямелюшку,
Нас кидаеть адинéшиньках...»
(В.-Л., Кадолово 1739-04).

«Милый мой(и) дятéначик,
Как(ы) скарéшинька...
Ни гуляўши и ни хадивши
па вясéлым(ы) гуляна́чкым,
Как(ы) ты атказáлс ат свайх(ы)
маладých(ы) гадóчушкыв
И пашёл ранéшинька в сырую зямелюшку.
Бóл(и)ныя ты мая, жалкыя кравіны́чка,
Никагáда я тибé типéрь(и) ня встрéну,
ни в какім(ы) мястéчушки»
(Кун., Жижица 2399-11).

«Милая падрўжинька, мая сястрица,
Што ж ты так скóра-прискарéханька
сабрáлася у такую
ў путь ў дарóжиньку?...»
(Кун., Ямище 2406-01).

«...Май мильи дэтушки, мильи май ўну́чки!
Утяряли вы свайгó рад(ы)но́ва ж(и) дедушку»
(В.-Л., Яковлево 1828-16).

Обращения, жалобы, просьбы к «родителям», надежды-пожелания

«...Дарагáя мая сястрица Лэнушка!
И рыскажй ж ты там радительница-матушки
пры сваё вяликыя гóрюшка...»
(В.-Л., Изосенки 1866-15).

«...Ох, мой милый брáтиц Стяпанушка,
Приляти ж та на ёта балшóя гóрюшка»
(В.-Л., Изосенки 1866-13).

«...Мой жалкий братик Стяпанушка. Ой!
И пыгляді, какая нам балшóя гóрюшка...»
(В.-Л., Изосенки 1866-11).

«...Ты прилетай, радимыя, раненька вясно́ю.
Приду я на тваю магілачку,
мы гаварім с табóй. Ой! Ой!
И скажи-ка ты мне, што ты так скóра ўлятéла?
Ой! Ой!
Скажи, радителка, што ж ты рана так пакінула,
што ж я табé ни ладила?
Придёт же весна, зыкукують сэрыи кукушечки.
Ой! Ой!
И прилитáй, любимая, я буду думыть,
што ты са мной разгавариваішь»
(В.-Л., Борок 1742-33).

«Прилетай ты ка мне навастить
и за серый кукушечкый.
С кем(ы) жа буду гьревáть
сваё бал(и)шóя гóрюшка?...»
(В.-Л., Яковлево 1828-16).

«...Кармилиц, ляти ка мне,
[У]спакóй маё рятывыя сярдэчишка,
Заві мянэ, гóрськыю нящáстны сирóтачку»
(В.-Л., Овсянкино 1702-30).

«Дачушки вы май, кукушки,
Прилятите вы ка мне, гóрськый сирóтушке.
Рызгаварити, рыспрасити у миня
пра всё балшóя, вяликыя гóрюшка,
Как мне ад(ы)но́й тижалéшинька,
как мне адно́й ску́нэшинька»
(В.-Л., Калдобино 1710-16).

«...Прилятéла б я к тибé
дрóбный пташичкый. <...>



Ох! Абярну́лыся б я ж шэры́й куку́шичы́кый»
(В.-Л., Изосенки 1866-15).

Жалобы-сетования на сиротство, «свое горе»

«Дарага́я [раді́телка],
Ты браса́ишь нас, Го́рких сироту́шек.
Кто ж нас пригляди́ть, приласка́ить,
Го́рких сироту́шик?..»
(В.-Л., Изосенки 1866-11).

«Удалая ма́я га́ловушка,
С кем жа ты ми́не аста́вил
среди чу́жих добрых лю́дюшик?..»
(Кун., Жижица 2400-22).

«Мой раді́тиль род(ы)ный ба́тюшка,
Как ты ранёши́нка аста́вил
Ми́ня го́р(и)ка́й няща́сны́й сироту́шкый!»
(В.-Л., Калдобино 1710-12).

«И што ж ты ми́ня бросил
такую го́ркую, няща́сныю,
адну́-адинёши́нку?
Никто ж ни памо́жить тяжё́лый рабо́тушки. Ох!»
(Кун., Анашкино 2527-09).

«[Ма]я́ ми́лая раді́телка, што ж ты паду́мала?
Што ж ты ми́ня, ма́я ро́дная, кы́нула
адну́-адинёши́нкаю?»
(В.-Л., Борок 1742-33).

«...С кем жа я сваё́ Го́рюшка ры́зганю́?
С кем сваю́ даса́душку пы́далью́?..»
(В.-Л., Калдобино 1710-12).

«...Ня уви́жу я тябе́, тату́лька, ни разо́чку,
И хто мне бу́дет тапе́рь памага́ть и пасабля́ть?
Ты ж в мене́ была́ пра́вая ру́ченька...»
(Кун., Долговица 3284-70).

«Мой карма́лиц ба́тюшка,
Куда ж ты ми́ня бросил, го́ркую сирота́чку?..»
(В.-Л., Овсянкино 1702-30).

«...Ны каво́ ты спыкида́ла-спынаде́и́лыся,
ма́я сястри́чка ми́лая?
И бросила́ ты свой у́гал-та, у́галочі́к.
И ны каво́ ты спынаде́и́лыся,
Што у тибя́ Ко́ленька сыно́чик?..»
(Кун., Ямище 2406-01).

«...И к каму́ я приду́, и к каму́ я пришатну́
Сваю́ буйны́ю сиротску́ю га́ловушку?
И как мне бу́диль бя́з вас ску́чинёшин(и)ка,
тижа́лешинька.
Кто м(ы)не памо́жит, пасо́бит
у́ тяжё́лый рабо́тушке?
Кто ж(и) заки́нит зы ми́ня ла́скывыя,
приве́тливыя славе́чушка?»
(В.-Л., Калдобино 1712-04).

«...И как(ы) мне пра́жить те́м(ы)ны́ю но́чин(и)ку,
адино́кью. Ох!
Аста́лыся типе́р(и) я адино́кыя.
Хто ж(и) ми́ня приласка́ить,
хто ж(и) ми́ня пыжа́лэить? Ох! Ох!..»
(В.-Л., Купуй 1798-22).

«...Ны каво́ ты пыкида́л и спынаде́ялся,
и мы́я диті́тка?
Што аста́вил такую́ кро́шечку́ сваю́ де́тку,
ма́ленькью сирота́нку. <...>

Што аста́вил ты ми́ня такую́ ста́рен(и)кью,
пло́шенькью, и ры́здятёны́чик?
Ох, ма́я детка! Ох, ма́я детка!
Ка́кую ты же сде́лал
пяча́льную гру́стную ду́мушку,
Што я ни ма́гу ня ду́мыть и успако́итьца?..»
(Кун., Ямище 2405-42).

«Удалая ма́я га́ловушка,
С кем жа ты ми́не аста́вил
среди чу́жих добрых лю́дюшик?..»
(Кун., Жижица 2400-22).

«...Ох, аста́вля́ишь нас, Го́рких сироту́шик.
Ох, кто ж нас пригляди́ть и прига́лубить,
таких мел́ких де́тушик?..»
(В.-Л., Изосенки 1866-13).

«...Как мне адно́й ску́чнёши́нка,
как мне ад(ы)но́й тижале́шинька!
У́се ма́й дачу́шки-куку́шки ры́злятэ́и́ся
па разны́м старо́[нушкам]»
(В.-Л., Калдобино 1710-16).

«...Ох! Мы́ няща́сны, нет ни раді́тиля,
ни ма́тушки.
Аста́лыся мы́ мел́кии Га́рюшиньки...»
(В.-Л., Изосенки 1866-13).

«...Ты зна́ишь, мой раді́тиль ро́дный ба́тюшка,
Аста́вили вы ми́ня адну́-адинёши́нку...»
(В.-Л., Калдобино 1712-04).

«...Ох, з(ы)вала́ ж и я тибе́ на чу́жую старо́нушку,
Ма́я ми́лая сястри́ца-лябе́душка. Ох!
Ка́гда мне тижале́шенька,
ка́гда я тибе́ спымина́ю. Ох!

Ма́я лю́быя сястри́ца Оли́нька,
Тва́й детки раски́нылись
па все́м добрым(ы) лю́дюшкым.
Никто ж им ня ска́жить ла́скывыя сло́вушка. Ох!
Как не́тути раді́тельницы-ма́тушки
и карма́лица ба́тюшки. Ох!»
(В.-Л., Изосенки 1866-16).

«...Типе́рь ми́не не́каму бу́диль бу́диль,
на рабо́тушку атпра́вля́ть.
Аста́лася ади́нешинька...»
(В.-Л., Кадолово 1739-04).

Сообщение с иным миром: стихи, птицы – души умерших

«Куку́ют жа се́рыи куку́шички,
Ох, как жа ж тижале́шинька нам,
го́рким Га́рюши́чкам»
(В.-Л., Изосенки 1866-12).

«...[Заку]ку́ить жа се́рыя куку́шичка
у широ́ким жа по́люшки,
Как жа ж бу́диль нам ску́чнёши́нка. Ой!
Зыпаю́т се́рыи пта́шички...»
(В.-Л., Изосенки 1866-13).

«Зыкуку́ить се́рыя куку́ши́чка
ны тваё́й магі́лушки,
ма́я сястри́ца Оли́нька.
Никто ж(и) ни при́йде́ть, никто́ ни ска́жет...»
(В.-Л., Изосенки 1866-16).

«Зыка́ты́лыся те́плыя со́лнушка
за е́ту си́нию ту́чушку.
Ня ста́ла ж аба́грава́ть ми́ня, ма́й раді́тиля,



На што ж вы зыраділі миня
 такую няшшастную?..»
 (Кун., Жижица 2400-22).
 «...Никагда ни зайдёте в маю тёплаю изобушку
 тёплае солнушка,
 Ни [а]багрёите, ни развисялїть...»
 (Кун., Жижица 2400-22).
 «Ни кукуйты вы, сэраи кукушечки.
 Ни шибячїты вы, дроб(ы)ныи пташычкі,
 над(ы) маей буйный галовушкый.
 Ни давайты вы мне скуку-кручїнушку»
 (В.-Л., Калдобино 1710-16).
 «Милая мая пташичка,
 Слятай жа ты на чужую старонушку.
 И скажишь ты маей удалый галовушки,
 Што мне тижало жить, тижалешинька,
 Никто ж мне ни паможит тяжёлый работушки»
 (Кун., Анашкино 2527-10).

Устойчивые формы обращений

К умершим детям: «милый мой дятёначек»; «рыздятёночик»; «жалкая кровиначка»; «больныя ты моя, жалкая кровиначка»; «милый ты мой сынóчик»; «дачушки-кукушки»; «жалкая мая пташичка».

К матери, отцу: «радїтель мой рóдный батюшка и радїтелка рóдная мамка»; «мая рóдная»; «радїмья»; «любїмая»; «радїтелка»; «дарагáя радїтелка»; «мая милая радїтелка»; «радїтелка-мамка мая»; «дырагáя радїтельница»; «дарагáя мая радїтельница-матушка»; «радїтель мой рóдный батюшка»; «татúлька рóднинький»; «мой кармїлец батюшка».

К мужу: «Коленька приятный».

К брату, сестре: «жалкий братик»; «мой милый братец»; «мыя сястрица»; «дарагáя мая сястрица»; «мая милая сястрица-лябедушка»; «мая любыя сястрица».

К деду: «рóдный дедушка».

К присутствующим: «май дóб(ы)рыи людюшки».

К оставшимся членам семьи: «гóрькие гырямышники»; «мелкие пташечки»; «дачушки-кукушки»; «мелкие гарюшиньки»; «милыи май ўнучкі»; «май милыи детушки».

К кукушке: «серая кукушечка»; «дробная пташечка».

Устойчивые формы самоназвания

«Гóрькая сирóтачка»; «гóрькая няшшастная сирóтачка»; «гóрькая гарюшичка»; «буйная галовушка»; «буйная сиротская галовушка»; «гóрькая няшшастная сирóтушка».

Эмоциональные возгласы-обращения

«Ой!»; «Ох!»; «Ох! Ох!»; «Ох, мая детка!»; «Ох, Божа мой, Божа!»

* * *

Перечень записей похоронных и поминальных причитаний

Великолукский район:

Борковская вол.: Борки 1707-30.

Купуйская вол.: Купуй 1798-22; Шадиново 1809-16; Яковлево 1828-15, 16.

Пореченская вол.: Борок 1742-33.

Урицкая вол.: Кадолово 1756-04; Калдобино 1710-11 (т.), 12, 13 (т.), 15 («на кукушку»), 1712-04.

Успенская вол.: Изосенки 1866-11-16.

Куньинский район:

Жижицкая вол.: Анашкино 2527-09, 10; Жижица 2399-11, 2400-22; Михайловское 2427-22 (т.), 23.

Каськовская вол.: Бойково 2433-30 (т.); Домнино 2403-17 (т.); Ямище 2405-42, 44, 2406-01, 2582-10, 2586-03, 04.

Крестовская вол.: Долговица 3284-70; Пузаново 3287-21.

Морозовская вол.: Мартьяново 2535-15; Хомушино 2533-19, 20.

Пухновская вол.: Ермоллово 3112-37; Липицы 3112-47, 3112-48.

¹ Причитание по ряженому «покойником».





Раздел 7

ПЕСЕННО-ПОВЕСТВОВАТЕЛЬНЫЕ ЖАНРЫ ФОЛЬКЛОРА

ОБРАЗЦЫ НАПЕВОВ И ТЕКСТОВ ЛИРИЧЕСКИХ И БАЛЛАДНЫХ ПЕСЕН

№ 1 (с данным напевом исполняется текст 1)

♩=70

д. Курово, Куньинский р-н, 2484-09



Как на во - стра - ви, ...стра-ви, да на Ва - си... (и)ль - - - е - в(ы) - ском,



ох, та - ма рос - вы - рас-та́л да сы-р(ы) зе - лё... (о) - - - ный дуб.



Та - ма рос - вы - рас-та́л(ы) да сыр зе - лё - (о) - - - - ный дуб,



ох, ка-к(ы) на том на ду-бе́ да рас - си - зой а - ре́л си - дел.

Как на во́страви, ...страви, да на Васи́лев(ы)ском,
Ох, та́ма рос-выраста́л да сыр(ы) зелёный дуб.

Та́ма рос-выраста́л(ы) да сыр(ы) зелёный дуб,
Ох, как(ы) на том на дубе́ да рассизо́й арёл сидел.

Рассизо́й арёл(ы) сиде́л(ы),

да у кагтя́х (в)он(ы) дяр(ы)жа́л,
У каг(ы)тя́х(ы) он дяржа́л че́р(ы)на во́рына.

(В)он не бьёт, не клюёт, только встряхивает,
Ой, то́л(и)ка в(ы)стря́хивает, да яво́ спрашивает:

– А ты скажи-ка, че́р(ы)на во́ран(ы),
где ты был, эй, пабува́л,

А где ты был-пабува́л(ы) да где па́лётывыл(ы)-летал?

– Ой, а я был-пабува́л(ы), да я па́лётывыл(ы)-летал,
Ой, я па́лётывыл(ы)-летал(ы) да на чужой(и) старане́.

Ох, я па́лётывыл(ы)-летал(ы) да на чужой(и) старане́,
Ой, та́ма ви́дывыл(ы)-видал да че́р(ы)на во́рына.

А че́рна во́рына да брата ро́д(ы)ныва,
Ох, брата ро́дныва, да низакры́[тыва].

Исп.: Орлова М. В., 1903 г. р. Зап.: Лобкова Г. В., 30.06.1988. Расп.: Королькова И. В.

№ 2 (с данным напевом исполняется текст 5)

♩=136

д. Никулино, Великолукский р-н, 1754-56



Нам ни на́ - да га - ре́л - ка, пи - ва пъя́ - - - ны - я,



нам ни на́ - да га - ре́л - ка, пи - ва пъя́ - - - ны - я.



Нам ни на́да га́релка, пива пья́ныя,¹
 А нам на́да бисе́душка вясё́ल्या.
 Сыбира́лися в бясё́ду же́ны до́брыя,
 Же́ны до́брыя, мужья́ харо́шия.
 Яны́ пью́ть и гуля́ють, разгыва́ривыю́ть:
 – А́тчаго́ Маскв́а-ста́лица зыга́релыся?

– Вдова сына жани́ла, пива ва́ривыла,
 Пива ва́ривыла, пива пья́ныя.
 Зажи́гала лу́чйнушку ба́ровыю,
 Урани́ла ена́ йскыр(ы)ку а́гневу́ю –
 А́тчаго́ Маскв́а-ста́лица зыга́релыся.

Исп.: Зуева Л. В., 1929 г. р., Лесникова Н. М., 1906 г. р., Сербулина В. Т., 1899 г. р. Зап.: Рылова М. В., 28.01.1985. Расш.: Королькова И. В., Толстикова Ю. Ю. Последовательность текста восстановлена с учетом повторной записи 1754-57.

¹ Каждая строка повторяется.

№ 3 (с данным напевом исполняется текст 2)

♩=60 д. Ямище, Куньинский р-н, 2560-23

На за - ре, на зо - - - - - рюш - ке, да
 на вас - хо - де тёп - лый сол - - - - - нуш - ки.
 Се - ра ву́ - ты́ - ка ку - па́ - - - - - лы - ся, да
 па - ку - па́в - ши, а - на́ встре - пя - ну́ - - - - - лы - ся.

На заре, на зорюшке
 Да на восходе тёплый солнушки.
 Сера вуты́чка купа́лся,
 Да пакупавши, ана́ встрепяну́лся.
 Сине мо́рюшка сколыхну́лась,
 Да маладая жена распла́кылась.
 Как усé пал(ы)ки дамо́(й)и пришли,
 Да уся́ ж а́р(и)мия вараты́лись.
 Аднаво́ пал(ы)ка – нет ни слуху ево́,
 [Нет ни слуху ево́], нет ни по́слыху.
 То́лька прислын яво́ варо́ный конь,
 Да на кане́ ляжи́ть седе́лычко.

Вы седе́лычке – рубаше́чка,
 Да уся́ пу́люшкым прастрéлена.
 Уся́ пу́люшкам прастрéлена
 Да в горя́чую кровь а́мобéна.
 В горя́чую кровь памо́бéна
 Ды к родной матушке а́то́слына.
 Я вазьму́ эту руба́шечку
 Да на с(ы)вай белые ру́чушки.
 А я вы́мню ту руба́шечку
 Да горя́чим свайм(ы) слéзын(и)кам.

Исп.: Круглова О. Я., 1910 г. р. Зап.: Мехнецов А. М., 13.07.1988. Расш.: Королькова И. В. Исполняли по дороге с поля: «Быва́еть, и с работы иду́ть – паю́ть, ну и тут мно́га песен бы́ла».

№ 4 (с данным напевом исполняется текст 9)

♩=96 д. Долговица, Куньинский р-н, 3284-46

Ста - ра - на́ ма - я, ста - ро́ - нуш - ка, ста - ро́ - нуш - ка ни - ра - ди́ - ма - я.

Старана́ мая, старо́нушка,
 Старо́нушка ниради́мая.
 Старо́нушка ниради́мая,
 Мой мужёношка нясовестный.¹
 Мой мужёношка нясовестный.
 Сами сядут да(й) абе́дают,
 Мянé, младу, за вадой пашло́т.

И го́люю, и бо́сью
 Пасыла́ют за вадой иди́ть.
 Достало́ся мне, младе́шеньке,
 Че́риз ба́тькина па́дворья (й)ди́ть,
 Че́риз мамушкину (в)улицу.
 А мой ба́тька ли варо́т стаи́ть,
 А мамушка па́д акно́м сиди́ть.
 В майго́ ба́тьки слéзы котю́тца,



А мамушка скаре́й каетца:
– Не убижайся, наша дѣтитка,
Ни на батьку, ни на мамушку.
Абижайся, наша дѣтитка,

Ны сваю дурну галóвушку,
Ны рятивая сярдѣчушка,
Ны гру́бая на славе́чушка.

Исп.: Михайлова А. Т., 1897 г. р. Зап.: Шишкова О. В., 14.09.1991. Расш.: Королькова И. В. Исполняли в любое время.

¹ Последующие строфы имеют аналогичную композицию.

№ 5 (с данным напевом исполняется текст 3)

♩=86

д. Усмьнь, Куньинский р-н, 3288-13



И - шлá я да - рож - кый, и - шлá я ши - рó - кий, и - шлá я ши - рó - кий.

Ишла́ я даро́жкый,
Ишла́ я ширóкий,
Ишла́ я ширóкий.
А па тый даро́жкы
Пасóжен бяре́за.¹
А у тый бяре́зы
Пастрóин избушка.
А у тый избушки
Мать сына дапира́ла:
– А сы́ня мой, сы́ня,
Скажи усю́ правду,
Скажи усю́ правду,
Кавó жалче́й нету –

Ли батьки, ли матки,
Ли те́шши, ли же́нки?
– А мать мая́, мама,
Скажу тибé правду,
Скажу тибé правду,
Кавó жалче́й нету.
Те́шша – ли² саве́ту,
Же́нка – ли привету́,
Жалче́й матки нету.
Как бо́льна ради́ла,
Как тя́жка наси́ла
И Бо́га праси́ла.

Исп.: Козлова Е. М., 1910 г. р. Зап.: Силина Н. В., 18.09.1991. Расш.: Королькова И. В.

¹ Вторая строка повторяется во всех строфах, кроме двух последних.

² «Ли» – для.

№ 6 (с данным напевом исполняется текст 13)

♩=120

д. Лоскатухино, Великолукский р-н, 1718-12



Пай - ду́ я к та́т-ки у го́с-ти, пай - ду́ я к та́т-ки у го́с-ти.

Пайдú я к та́тки у го́сти,¹
Начу́ю но́чку-другу́ю,
Ня ат кох славе́чка ня чу́ю.
Слышу, мой татка гыварить,
Слышу, мой родный гыварить:
– Лу́чи(и)ши ж(и) нет птио́шки – кукушки,

Лу́чи(и)ши ж(и) нет(ы) го́стя – дачу́шки.
Начу́ю но́чку-другу́ю,
Слышу я б(ы)ратцев(ы) рыз(ы)гаво́р:
– Хуже ж(и) нет птицы – синицы,
Хуже ж(и) нет го́стя – сястри́цы.

Исп.: Максимова А. М., 1906 г. р. Зап.: Теплова И. Б., 28.01.1985. Расш.: Королькова И. В., Толстикова Ю. Ю. «Раньше сабира́лись – вот в за́гавены. Кагда́ Масленица бывает – вот в за́гавены, бывает вот гуля́нья. <...> Сабира́лись кампа́нией. “Бры́ксы” называютца. Бабы э́та – [о]шалева́ют, пляшут».

¹ Каждая строка, кроме 4, 5, повторяется.

№ 7 (с данным напевом исполняется текст 17)

♩=144

д. Никулино, Великолукский р-н, 1754-58

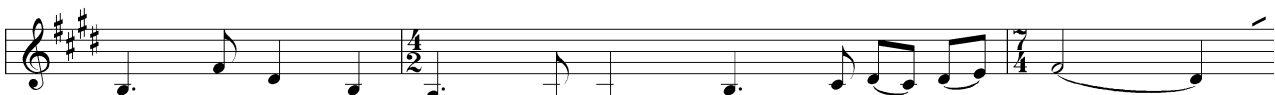

Как пад ду́ - бым - ду́ - бым е́ - ме́нь мы - ла - чу́,



как пад дѹ - бым - дѹ - бым еѳ - мѣнь мы - ла - ѳѹ.

Вы - ше та - го́ ду - ба са - лѳм - ка ля - тѣть,

вы - ше та - го́ ду - ба са - лѳм - ка ля - тѣть.

Как пад дѹбым-дѹбым еѳмѣнь мылаѳѹ,¹
 Выше таго́ дуба салѳмка лятѣть,
 Как па тѣй салѳмки рѣѳушка бяжитѣ.
 Как па тѣй па рѣѳушки ѳел(а)но́к плывѣть,
 А ѹ тым ѳел(а)но́чку мой милай сидѣть.
 Ѵѣшетѣ ѣн кудѣрушки ѳа́стым гребешком,
 Пускаѣтъ ѣн кудѣрки вдоль па рѣѳеньки.
 – Ти ня придѣтъ мая милая за вадѳй,
 Ай, ти ни паѳѣрнетѣ кудѣр у вядѣр?
 – Ни пайдѹ, милой, жа я за вадѳй,

Ай(и), ни паѳѣрну кудѣр у вядѣр,
 Ай, не вспумянѹ я тебя, маладѳа.
 Тисаѹ жа ты тѣски з маѣх белых плѣѳ,
 Ай, виѹ жа ты плѣтки з маѣх русских кос,
 Пускаѹ жа ты рѣченѹку з маѣх дробных слѣз.
 – Нипра́вда, милая, нипра́вда твая.
 Тисаѹ жа я тѣски з бѣлай бярѣзки,
 Ай, виѹ жа я плѣтки с тонких лышадѣй,
 Пускаѹ жа я рѣченѹку са мху, с балѳта.

Исп.: Лесникова Н. М., 1906 г. р. Зап.: Рылова М. В., 28.01.1985. Расп.: Королькова И. В. «Эта старинная. <...> Кагда пряла – йграла иѣ».

¹ Каждая строка повторяется.

№ 8 (с данным напевом исполняется текст 18)

♩=144

д. Никулино, Великолукский р-н, 1754-65

У га-ро - ди рожь, ни я - ри - ца, у га-ро - ди рожь, ни я - ри - ца.

У Га́роди рожь, ни я́рица,¹
 Гавѳрютъ, мой муж – ни пьяница.
 В Го́раде ня быѹ – каня прапиѹ,
 А дамѳѹ пришѣѹ – жанѹ набиѹ.
 – Иди-тка, жанá, в навѹю клетѣ,
 Бяри-тка, жанá, златѹ [о]брѳтку,
 Вядѣ-тка, жанá, дамѳѹ кыня,
 А ни привядѣшь – сымá ня йди.

А я, мылада́, спужáлася,
 У зялѣный сад схувáлыся.
 В саду сылавѣй: «Ѵа-ѳѹ, ѳа-ѳѹ!»
 А я, мылада́, плаѳѹ-плаѳѹ.
 В саду сылавѣй – с ахѳтушки,
 А я, мылада́ – па нывѳлюшки.
 В саду сылавѣй гнездѣѳка вѣтъ,
 А мне, мыладѣй, негде сидѣть.

Исп.: Лесникова Н. М., 1906 г. р. Зап.: Рылова М. В., 28.01.1985. Расп.: Королькова И. В. Исполняли в любое время.

¹ Каждая строка повторяется.

№ 9 (с данным напевом исполняется текст 12)

♩=120

д. Никулино, Великолукский р-н, 1754-54

–Вста - вай, же - на, заѹ - три ра́ - на, ста - пи́ пѣѳ-ку, па - а - бѣ - ды - ишь.

– Вставай, жена, заѹтри ра́на,
 Стапи́ пѣѳку, паабѣдыишь.
 Тады́, женá, брата [а]твѣдыишь,
 Тады́, женá, брата [а]твѣдыишь.
 Встала рана, паабѣдыла,
 Бяѳѹ поля, бяѳѹ друго́я.

На трѣттия – на бра́тния,
 На трѣттия – на бра́тния.
 А мой бра́тиц зы сталѳм сядѣть,
 А мой родный зы сталѳм сядѣть.¹
 Зы сталѳм сядѣть, всѣ жанѹ криѳить:
 – Убирай, жанá, хлеб-соль с стала́,



Идѣть систра́ галодныя,
Пае́сть-папье́тэ наша до́брыя.
А я, млыда́, услы́шила,
Услы́шила, забы́длыся,
Забы́длыся – вара́тылыся.
А мой бра́тиц у даго́нь за мной,
А мой родны́й у даго́нь за мной:
– Вяр(и)ни́сь, систра́, вяр(и)ни́сь, радна́.
Вяр(и)ни́сь, радна́, у менé бяда́.

Мой новый дом зыгыра́ится,
Мылыда́ жена на кутé ляжи́ть,
Мой во́рын конь на сто́йни пал.
– Ня л(ы)ги́, бра́тиц, ня л(ы)ги́, ро́дныи.
Твой(и) новый(и) дом как стыя́л – так стай́ть,
Мылыда́ жена па сяне́м ишла́,
Па сяне́м ишла́, хлеб-соль нисла́,
Твой(и) во́рын(ы) конь пы лу́гам хо́дить.

Исп.: Лесникова Н. М., 1906 г. р. Зап.: Рылова М. В., 28.01.1985. Расш.: Королькова И. В., Толстикова Ю. Ю. Исполняется «бедным [голосом], эта бедная песня такая».

¹ Далее каждая строка, кроме 8, 9, повторяется.

№ 10 (с данным напевом исполняется текст 14)

♩=62 д. Усмынь, Куньинский р-н, 3286-33

Ат-даў ми-не та-тушка за-мыж(и) ды-ля-ко.
При-ка-заў мне та-тушка ца-ста в го-сти ни ха-дйть.

Атдаў ми́не та́тушка за́мыж(и) дыляко́.
Приказа́ў мне та́тушка ца́ста в го́сти ни хади́ть.
Ни была́ я ў та́тушки ро́вна три га́да.
А ны ца́твёртый го́дик(ы) мне, мне ўста́шнылыся.
Абярну́сь куку́шицкый, пыля́цү я в ба́цькин(ы) сад.
Сяду́ я у са́дики я(й) на самы́й зад.
Сяду́ я на лі́пен(ы)ку, буду кукава́ть,
Сяду́ я на гру́шин(ы)ку, буду шши́бия́та́ть.
Хо́дить мы́я ма́мушка пы на́вём(ы) сяня́м
И прыбу́жаи́ть бра́тцкый, бра́тцыв-сыкало́ў:
– Вста́ньти, вста́ньти, мо́лыдцы, схаді́ти вы ў сад,
Куку́ить куку́шицка в зе́линым са́ду –
Ти наша́ сестри́цушка жа́лка куку́ить?

Бо́льшой сын га́во́рит: – Пайду́ зыстрыля́ю.¹
А сре́дний сын га́во́рит: – Пайду́ пы́гляжу́.
А ма́лый га́во́рит: – Пайду́ пы́заву́.
Ка[г]да́ наша́ сястри́цушка – ля́ти в ба́цькин дом.
А ка[г]да́ ше́рая куку́шицка – ля́ти в те́мный бор.
Зылила́сь слиза́мы я, пыля́цү я в те́мный бор.
Зылила́сь, младе́ш(и)ника, прили́тэла
в те́мный бор.
Села́ я на лі́пен(ы)ку, стала кукава́ть.
Сяду́ я на гру́шин(ы)ку, буду шши́бия́та́ть:
– Ня сто́й, ня сто́й, лі́пен(ы)ка, мне жи́ть ли́хенька.
Ня сто́й, ня сто́й, со́сен(ы)ка, мне жи́ть
то́шненька.

Исп.: Козлова Е. М., 1910 г. р. Зап.: Шишкова О. В., 20.09.1991. Расш.: Королькова И. В., Толстикова Ю. Ю. «Бабушка пела».

¹ Стрфы 14–18 записаны с пересказа.

№ 11 (с данным напевом исполняются тексты 4, 10)

♩=108 д. Долговица, Куньинский р-н, 3284-51

А што ж ты, са-ло-вьюш-ка, ня-ве-сил ся-дишь,
па-ве-сил га-ло-вуш-ку, зер-на ни клю-ёшь?

– А што ж ты, саловьюшка, нявесил сядишь,
Павесил галовушку, зерна ни клюёшь?
– А как мне, галубушки, вясёламу быць?
Учѣра пазднѣшунька с галубкый литал.
Учѣра пазднѣшунька с галубкый литал,
А сѣдни ранѣшунька ўбитыя ляжить.

– А што ж ты, Иванушка, нявесил(ы) сядишь,
Павесил галовушку, вина ты ня пьѣшь?
– А как жа мне, девушки, вясёламу быць?
Учѣра пазднѣшунька с девушкый гулял.
Учѣра пазднѣшунька с девушкый гулял,
А сѣдни ранѣшунька – пад вян(ы)цом с другим.

Исп.: Михайлова А. Т., 1897 г. р. Зап.: Шишкова О. В., 14.09.1991. Расш.: Королькова И. В. «Эта ни свадебная, эта – так играли».



№ 12 (с данным напевом исполняется текст 8)

♩=68

д. Лобазды, Куньинский р-н, 3111-18

Тóш - - - на - тóш - на ва дя - рёв - ни ми - не жить,
ой, а таш - нёй не - ту - ми - лый до - ма не жи - вётъ.

Тóшна-тóшна ва дярэвни мине жить,
Ой, а ташнёй нету – милый дома не живётъ.
Ташнёй нету – милый дома не живётъ,
Ой, а пайдү-вйду зы навьи выратá.¹
Пайдү-вйду зы навьи выратá,
Стану-стану ли тачёнава сталба,

Пасматрiу я пад вутрэнюю зарю:
Кóтитъ, кóтитъ ясён(ы) мёсиц пы заре,
Ёдитъ, ёдитъ мил дружо́чек сы Масквё.
Ён(ы) вязётъ, вязётъ мне падáрык дырагóй –
Ны галóвку пылушёлкавый платок.

Исп.: Герасимова М. Н., 1901 г. р. Зап.: Шишкова О. В., 15.09.1990. Расп.: Королькова И. В. «С гáстей, бывала, ёдуть. Хоть зимой, хоть лётам игрэем “Тóшна-тóшна”. Микóла – бывáеть зимой. У нас быў пристóльный стол, гóсти. Неделю хадiли па гáстям и песню игрaли. <...> Бывала, нядэлю в Микóлу в зимнюю пьянствуют хóдя. Ездим адiн к аднаму́. И мужукi, и жёншiныны».

¹ Последующие строфы имеют аналогичную композицию.

СОДЕРЖАНИЕ ПОЭТИЧЕСКИХ ТЕКСТОВ ЛИРИЧЕСКИХ И БАЛЛАДНЫХ ПЕСЕН: ТЕМЫ, ОБРАЗЫ, СЮЖЕТНЫЕ МОТИВЫ. ПЕРЕЧЕНЬ ЗАПИСЕЙ

ПЕСНИ «МОЛОДЕЦКОГО» ЦИКЛА

*гибель молодца на чужой стороне;
мать и сын; молодецкая гульба, разлука с милой;
исторические события, персонажи*

1. «Как на острове, на Васильевском» (напев 1)

Как на острове, на Васильевском – там рос-вырастал зелёный дуб, на том дубу «рассизóй» орёл сидел, во когтях держал чёрна ворона. Он не бьёт, не клюёт, только встряхивает, его спрашивает: – Ты скажи, чёрный ворон, где был-пробывал (побывал), где полётывал-летал?

– Я был-пробывал в тёмных лесах, в чистом поле, видел тело белое, молодецкое. / Я полётывал-летал на чужой стороне, там видывал-видал диво дивное, чудо чудное – чёрна ворона, брата родного, незакрытого. Он не убит, не заклёван, не закрыт, не похоронен.

Вариант продолжения: ...К тому телу признавалися три пташечки, всё касаточки. Одна пташечка пала ли буйной головы, вторая – на белой груди, третья – в скорых ногах. Ли буйной головы – родна матушка, на белой груди – сестра родная, в скорых ногах – молодая жена. Родна матушка плачет ныне до веку, сестра родная – с году до году, молодая жена – с утра до вечера.

Куньинский район:

Жижицкая вол.: Курово 2484-09.

Каськовская вол.: Моршники 2435-18.

2. «На заре, на зорюшке» (напев 3)

На заре, на зорюшке, на восходе тёплого солнышка сера уточка купалася. Покупавши, встрепенулася, синее морюшко всколыхнулося, молодая жена (княгиня) расплакалась:

– Как все полки домой пришли, вся армия воротилася. Одного полка нет «ни слýху, ни пóслыху». Только прислан его вороной конь, на коне лежит седельшко, на седельшке – рубашечка, вся пулюшками прострелена, в горячую кровь обмочена, к родной матушке отослана. Я возьму эту рубашечку на свои белые ручушки, вымою горячим слёзонькам, высушу тяжёлым своим вздыхаеньцем.

Куньинский район:

Жижицкая вол.: Жижица 2399-03 (т).

Каськовская вол.: Ямище 2405-37, 2406-11, 2560-17, 21–23.

3. «Шла я дорожкой, шла я широкой» (напев 5)

Шла я дорожкой, шла я широкой, по той дорожке посажена берёза, у той берёзы построена избушка. У той избушки мать сына «допирала»: – «Сýня» мой, скажи всю правду, кого «жалчэй» нету – ли батьки, ли матки, ли тёщи, ли жёнки?



– Мать моя, скажу тебе правду: теща – ли совету, жёнка – ли привету, «жалчѣй» мамки нету. Как больно родила, тяжело носила.

Куньинский район:

Усмынская вол.: Усмынь 3288-13.

4. «Что ж ты, соловьюшко, невесел сидишь?»

(варианты напева 11)

– Что ж ты, соловьюшко, невесел сидишь, повесил головушку, зерна не клюёшь? – Как мне, голушки, весёлому быть? Вчера позднѣшенько с голубкой летал, а сегодня ранѣшенько убитая лежит.

– Что ж ты, Иванушка, невесел сидишь, повесил головушку, вина не пьёшь? – Как же мне, девушки, весёлому быть? Вчера позднѣшенько с девушкой гулял, а сегодня ранѣшенько [она] под венцом с другим.

Куньинский район:

Каськовская вол.: Моршники 2435-17.

Крестовская вол.: Долговица 3284-51.

5. «Нам не надо горелки, пива пьяного» / Нам не дорого пиво пьяное» (варианты напева 2)

Нам не надо горелки, пива пьяного, а нам надо беседашка весёлая. / Нам не дорого пиво пьяное, только дорога беседашка «изнурѣнная».

Собирались на беседу мужья добрые, жёны весёлые (жёны добрые, мужья хорошие). Они пьют-гуляют, разговаривают: – Отчего Москва-столица загорелася?

Вдова сына женила, пиво варивала, пиво пьяное. Зажигала лучинушку «борóвую», уронила она искорку «огнёвую» – оттого Москва-столица загорелася.

Великолукский район:

Пореченская вол.: Лоскатухино 1718-11; Никулино 1754-11, 56, 57.

Куньинский район:

Пухновская вол.: Лобазды (Альфимково) 3111-17, 3112-17; Частые 3113-55.

Усмынская вол.: Войлово 3285-61.

ПЕСНИ О «ДЕВЬЕЙ» ВОЛЕ

*девица – молодец: дума – выбор, надежды;
разлука с милым*

6. «Заблудилась раскрасная девица в тёмном лесу»

Заблудилась раскрасная девица в тёмном лесу. Выходила на Дунай-реку, на крут бережок. Расстилала она гарнитуровый¹ шёлковый платок, ставила сладкой водочки полуштоф, на закусочку – сладких яблочек пяток.

Крикнула громким голосом своим: – Перевозчик, добрый парень молодой, перевези меня через реченьку домой. – Красна девица, у нас дорог перевоз. – Добрый молодец, что ты хочешь – то с меня берѣшь. – Красна девица, выйди замуж за меня.

– Добрый молодец, это воля не моя, воля батюшки с матушкой моей.

Великолукский район:

Борковская вол.: Бобриково 1752-01.

Пореченская вол.: Никулино 1706-15.

¹ Гарнитуровый платок – платок из плотной шелковой ткани.

7. «Ах ты, воля моя, воля дорогая»

Ах ты, воля моя, воля дорогая. Девка молодая, разумом глупая. По саду гуляла, яблочки сбирала, платочек украла, в тюрьму попала.

Под окном девушка сидела, в окошко глядела. Около этой дорожки много ходу-езду, моего дружка нету.

Великолукский район:

Борковская вол.: Бобриково 1752-02.

8. «Тошно-тошно во деревне мне жить» (напев 12)

Тошно во деревне мне жить, тошной нету – милый дома не живет.

Пойду-выйду за новые ворота, стану у точёного столба. Посмотрю я под утреннюю зарю: катит ясен месяц по заре, едет мой дружок со Москвы. Он везёт мне подарок дорогой – на головку полушёлковый платок.

Куньинский район:

Пухновская вол.: Лобазды (Альфимково) 3111-18.

ПЕСНИ О ЖЕНСКОЙ ДОЛЕ

обращение к родителям – жалобы на жизнь в «чужих людях», горе; встреча-расставание с родными – «гости дорогие»; несчастливое замужество, несогласная семья; измена

9. «Сторона моя, сторонущка» (напев 4)

Сторона моя, сторонущка неродимая, мой «мужёнюшка» «несовестный». Сами сядут, обедают, мене, младу, за водой пошлют. И голую, и босую посылают за водой идти.

Доставалось мне, младѣшеньке, через батькино подворье идти, через мамушкину улицу. А мой батька ли ворот стоит, а мамушка под окном сидит. У моего батьки слёзы катятся, а мамушка скорей кается: – Не обижайся, наша дитятка, ни на батьку, ни на мамушку. Обижайся, наше дитятко, на свою дурну головушку, на ретивое сердечушко, на грубое словечушко.

Куньинский район:

Крестовская вол.: Долговица 3284-46.

10. «Молодка-молодушка» (вариант напева 11)

Молодка-молодушка молоденькая сплюбила молодчика холостенького.

Сплюбивши молодца, не мил белый свет – при ней дружка нет. Куда не задумаю – ноженьки не идут, глазки не смотрят, текут слёзоньки, словно крупный град, мочили дороженьку, словно частый дождь.

Куньинский район:

Усмынская вол.: Андроново 3288-45.

11. «Лучина-лучинушка, не ярко горюшь» / «Сестрицы-подруженьки, беритесь прясть»

– Лучина-лучинушка, не ярко горюшь, не вспыхиваешь. – Лютая свекровушка около печи шла, там меня водой залила.

– Девушки-«панёнушки», ложитесь спать. А мне, молодёшеньке, всю ночь не спать, дружка в гости ждать.

Как идёт мой миленький с-под ясной зари, пухова шапочка попыхивает, козловые ботики поскрипывают, на руках перчаточки как жар горят.

– Что ж ты, мой миленький, «вчор»¹ в вечер не был? – Девушка-«панёнушка»,² неволя моя, несчастье твоё. С угрюмой женой побранка была – ругала-бранила тебя и меня. Тебя, моя девица, – всяк на свете так; меня, моя девица, – старым кобелём. С тобой, моя девица, свиней загонял, с угрюмой женой венец принимал.

Вариант зачина: – Сестрицы-подруженьки, беритесь прясть белый «кужелёк»...³

Великолукский район:

Пореченская вол.: Никулино 1754-59.

Куньинский район:

Жижицкая вол.: Пашивкино (край Наумова) 2401-18.

¹ «Вчор» – вчера.² «Панёнушка» – паненка, молодая девушка.³ «Кужелёк» – кудель.**ЛИРИЧЕСКИЕ ПЕСНИ
БАЛЛАДНОГО СОДЕРЖАНИЯ**

*сестра – нежеланная гостья у брата;
«дочка-пташка»; мать-грешница и сыновья-
корабельщики; сестры провожают брата;
молодец избавляется от «нелюбой» жены;
муж-пьяница – выкуп коня*

12. «Вставай, жена, завтра рано» (напев 9)

– Вставай, жена, завтра рано, истопи печку, пообедаешь, тогда, жена, брата проведешь.

Встала рано, пообедала. Бегу поле, бегу другое, на третье – на братнее. А мой братец за столом сидит, на жену кричит: – Убирай, жена, хлеб-соль со стола. Идет сестра голодная, поест-попьёт наше доброе.

А я, млада, услышала, «забяділася»,¹ воротилася. А мой братец «вдогón» за мной: – Вернись, сестра, вернись, родна, у меня беда. Мой новый дом загорается, молода жена на кути лежит. Мой ворон конь «на стойне»² пал.

– Не лги, братец, не лги, родной. Твой новый дом как стоял, так стоит. Молода жена по сеним шла, хлеб-соль несла. Твой ворон конь по лугам ходит.

Великолукский район:

Пореченская вол.: Никулино 1754-05, 54.

¹ «Забяділася» – обиделась.² «На стойне» – в стойле.**13. «Пойду я к татке в гости»** (напев 6)

Пойду я к татке в гости, ночью ночку-другую. Ни «от кох»¹ словечка не чую. Слышу, мой татка говорит: – Лучше ж нет «птушки» – кукушки, лучше ж нет гостя – дочушки.

Ночью ночку-другую, слышу я братцев разговор: – Хуже нет птицы – синицы, хуже нет гостя – сестрицы.

Великолукский район:

Пореченская вол.: Лоскатухино 1718-12.

¹ «От кох» – от кого.**14. «Отдал меня татушка замуж далеко»** (варианты напева 10)

Отдал меня татушка замуж далеко, приказал мне татушка часто в гости не ходить.

Не была я у татушки ровно три года, на четвёртый годик мне «стошнілося».¹ Обернусь кукушечкой, полечу в батькин сад, сяду в садике на самый зад. Сяду я на липинку, буду куковать, сяду я на грушинку, буду щебетать.

Ходит моя мамушка по новым сеним, пробуждает братчиков-соколов: – Встаньте, молодцы, сойдите в сад, кукует кукушка в зелёном саду – ти наша «сестрицушка» жалко кукует?

Большой сын говорит: – Пойду застрелю. Средний говорит: – Пойду погляжу. Малый говорит: – Пойду позову. Когда наша «сестрицушка» – лети в батькин дом, когда сера кукушечка – лети в «шёрый» (тёмный) бор.

Залилась слезами, полетела в тёмный бор. Села я на липинку, стала куковать, села на грушинку, стала щебетать: – Не стой, липинка, мне жить лихонько, не стой, сósенка, мне жить тошненько.

Великолукский район:

Борковская вол.: Данченки 1744-05.

Куньинский район:

Усмынская вол.: Усмынь 3286-33.

¹ «Стошнілось» – стосковалось.**15. «По горенке девка ходила»**

По горенке девка ходила, двух молодчиков любила, двух сыночков родила, в пелёночки вила. Не вскормила, не вспоила, на Дунай-реку снесла, Дунаю отдала: – Тихий мой Дунай, детей моих на блюдай.

Через несколько годов пошла девка за водой. Стала девка воду брать – стал корабль подплывать.

– Здравствуй, девушка-душа, наша мамушка родна, не вскормила, не вспоила, нас Дунаю отдала. – Молодцы младые, у меня сроду детей не было.



Куньинский район:

Усмынская вол.: Усмынь 3288-12.

16. «Что ж ты, добрый молодец, невесел сидишь?»

Что ж ты, добрый молодец, невесел сидишь? А чего мне, молодцу, весёлому быть? У меня, у молодца, – родни никакой. Только есть у молодца три родных сестры – сестрицы-слезницы, горюши мои. Бóльшая сестрица коня подвела, средняя – коня седлала, малая – плётку поднесла.

– Братец ты наш, братец, ясный соколог, скажи нам, когда домой ждать. – Сестрицы-слезницы, зайдите на Сиянь-гору, посмотрите под ясную зорю, с-под ясной зорюшки на сине морюшко. На синём море бел камень лежит. Как этому камешку с моря не сплывать, так мне, молодцу, дома не бывать и вас, мои сестрицы, в глаза не видать.

Куньинский район:

Каськовская вол.: Моршники 2435-18.

17. «Как под дубом-дубом ячмень молочу» (варианты напева 7)

Как под дубом-дубом ячмень молочу, выше того дуба соломка летит. Как по той соломке речушка бежит, как по этой речке челнок плывёт. Во том челночке мой милый сидит, чешет он кудёрышки частым гребешком. Пускает он кудерки вдоль по реченьке: – Ты не придёт ли моя милая за водой, «ти не почёрпнет кудёр у ведёр»?

– Не пойду, милóй, я за водой, «не почерпну кудёр у ведёр», не вспомяну тебя, молодца. Тесал же ты тёски с моих белых плеч, вил ты плётки с моих русских кос, пускал ты реченьку с моих drobных слёз?

– Неправда, милая, неправда твоя. Тесал же я тёски с белой берёзки, вил же я плётки с лошадей, пускал же я реченьку со мха, с болота.

Великолукский район:

Пореченская вол.: Никулино 1754-58.

Успенская вол.: Изосенки 1866-02.

18. «В огороде рожь, не ярица» (напев 8)

В огороде рожь, не ярица. Говорят, мой муж – не пьяница. В городе не был – коня пропил, домой пришёл – жену набил.

– Иди, жена, в новую клеть, бери золоту «обро́тку»,¹ веди домой коня. Не приведёшь – сама не иди.

Я, молода, «спужáлася», в зелёный сад «схавáлася». В саду соловей: «Ча-чу́, ча-чу́!» – а я, молода, пла́чу-пла́чу. В саду соловей – с охотушки, а я, молода, – по неволюшке. В саду соловей гнездечко вьёт, а мне, молодой, негде сидеть.

Великолукский район:

Пореченская вол.: Никулино 1754-65.

¹ «Обро́тка» – узда.

* * *

Перечень записей лирических песен, относящихся к позднему историко-стилевому пласту, и романсов

19. «Вдоль по морюшку лодочка плывёт»

Куньинский район:

Морозовская вол.: Мартьяново 2536-30 (т), 31.

20. «Все люди живут, как цветы цветут»

Усвяцкий район:

Церковищенская вол.: Перелазы* 1788-02.

21. «Горе моё, горе, как на свете жить»

Куньинский район:

Пухновская вол.: Частые 3113-57.

22. «Горе моё великое»

Великолукский район:

Борковская вол.: Прялово 1752-08.

Пореченская вол.: Поречье 1740-41.

Куньинский район:

Крестовская вол.: Бурщина 3284-25 (т).

23. «Две дорожки, две берёзы»

Великолукский район:

Купуйская вол.: Филиппково 1818-55.

24. «Ехали солдаты со службы домой»

Куньинский район:

Морозовская вол.: Мартьяново 2536-28.

25. «Жила-была молодая вдова»

Куньинский район:

Крестовская вол.: Бурщина 3284-24 (т).

26. «За рекой, за реченькой калина цвела»

Куньинский район:

Жижицкая вол.: Курово 2435-18, 2484-09.

Морозовская вол.: Рябово 2535-33; Мартьяново 2536-29.

Усвяцкий район:

Церковищенская вол.: Перелазы* 1787-01, 20, 1787-01.

27. «Как за садом, за садочком»

Куньинский район:

Усмынская вол.: Усмынь 3288-14.

28. «Как сухому деревцу Бог листа не дал»

Великолукский район:

Урицкая вол.: Калдобино 1713-04.

29. «Не в пиру, не в беседушке»

Великолукский район:

Купуйская вол.: Филиппково 1818-56.

30. «Папирочка, друг тайный»

Великолукский район:

Купуйская вол.: Филиппково 1818-58.

31. «Сад ты мой, сад»

Великолукский район:

Борковская вол.: Бобриково 1752-03.

33. «Сяду я на дрожку, поеду во дорожку»

Великолукский район:

Урицкая вол.: Рябиновка 1705-35, 1732-46.

34. «Я девчонкой жито жала»

Великолукский район:

Борковская вол.: Данченки 1744-06.



Раздел 8

ПЕСЕННО-ХОРЕОГРАФИЧЕСКИЕ ЖАНРЫ ФОЛЬКЛОРА

Песни, связанные с хореографическим движением, являются важной составной частью различных обрядовых комплексов крестьянского календаря и свадеб, а также других празднично-гулевых событий.

Значительный корпус плясовых и хороводных песен непосредственно включен в СВЯТОЧНУЮ ОБРЯДНОСТЬ – песни звучали как во время супрядок, так и на вечеринах: «Вот [девушки] приходят, скамейки пригатовлены, куделя. Кто прядёт на верятёна, у кагó есь самапрялка, кто вьжить наскí, кто платочки вышива́ить, кто вышива́ить коврики... И вот садятца вмéсти и заводю́ть эту хараву́ю песню» (о песне «Чернобровочка-московочка моя» – Кун., Встеселово 2490-19). В деревнях Ущицкой волости плясовую песню «На улице рамада́» девушки пели на улице, зазывая парней. «Вышли на улицу, спели адíн вечер – как набра́лись парней!..» (Кун., Мокрики 2406-21; также: Кун., Быково 2494-03; Ущицы 2407-02).

Закрепленность песен за святочным периодом отмечается и на уровне народной терминологии. «Приходят Святки. Ну, девушки ходют в пысадёлки и и́гра́ют песни свято́тныи та́кии. Ну, та́кии у нас называ́лись – свято́тныи песни, в калядú и́гра́ют. И па́то́м яшшэ – катóрыи раждéствинскии. <...> Э́та девушки и́грали» (о песне «У бору сосна»: – Кун., Войлово 3285-50). «Харашó было, песни играли та́кии плясу́льные. <...> Свято́шныи песни» (Кун., Прилуки 2436-13).

Группа плясовых песен («На улице рамада», «Лён мой, леночек», «Под лесом-лесом жито колосится») исполнялась в осенне-летний период во время ПОЛЕВЫХ РАБОТ. Так, в д. Горка плясовые песни пелись во время гулянья, приуроченного к началу покоса. «Па рю́мачки вы́пьем и: “Давайте касу́ замочим!” А касу́ замачивали, кагда́ то́ка начинали каси́ть. Ну и кто какую песню спел, кто какую пыпляса́л...» (Кун., Горка 2482-12). Песни звучали в период уборки льна и картофеля. «[Пели] как лён тяга́ли – это Успéнием... Лён тяга́ють, он уради́ўся» (В.-Л., Хребтово 1714-20). «Лён пасéнный – так и пели на н́вы. Приплясывае́шь, кагда́ рядым с табóй кто-нибудь и́дёт. И тот и́дёт – приплясывае́т, так, шу́ткой» (В.-Л., Калдобино 1712-01).

После окончания всех полевых работ устраивали гулянье, которое сопровождалось пением и плясками на поле: «Прям на поле [плясали]... Пажáлись, памалати́лись, картошку пакапа́ли» (Кун., Быково 2494-03). «Вышидши бабы на поле и в кру-

гу и плéшуть, да... Вот выйдуть, слóжутца – па рю́мочке выпью́т, вот и паём. <...> Раз кончили лён тягáть – всё...» (Кун., Горка 2482-12).

Другая сфера бытования плясовых и хороводных песен связана со СВАДЕБНЫМ ОБРЯДОМ. По отдельным сведениям, плясать начинали еще в доме невесты, до венца. «Éта уж да вянца́, кагда́ ее пасо́дють то́лька за стол, нявэсту. Éта па-старинна́му было́ ж éта...» (о песне «Коло речки ходила молада» – В.-Л., Борки 1704-12). Целый цикл песен был связан с застольем, происходившим в доме жениха после венца: «Жéнщины плясали, пели и плясали. <...> Када́ вот свадьба приходи́ть, за стол садятца, после венца» (о песне «Лунёк», – Кун., Гуляево 2440-03). Здесь же звучали: «Кабы чарочку горелки», «Как позвали жену в пир», «Между гор, между медуницы», «Верба ты, верба моя» и др. Плясовая песня «У нас на улице красиво» исполнялась свахам и фиксировала окончание свадебного застолья. «Ну, у свадьбу пляса́вши сва́хи. <...> Свадьба канча́йтца, дамо́й уяжжа́ють. Вот эту песню а́ны паю́т, на лашадéй – и дамо́й» (В.-Л., Белокозово 1828-02).

На свадьбе плясовые песни нередко исполнялись с инструментальным сопровождением. «Музыкáнты были – скрипка и цимбалы. И вот яны́ и́грали песню мылада́ым» (о песне «Я не думала сегодня угореть» – В.-Л., Сыроквашино 1704-55).

По рассказам исполнителей, свадебные плясовые песни, связанные по сюжету с брачной тематикой, могли звучать и в другое время, как правило, в ситуации застолья. «И в свадьбу, и в праздник [поют]. Примéрна, в праздник сядуть за стол: “Ну, – гаваря́т, – давай éтава с éтай пажéним”. Пасо́дють рядым [парня с девушкой] – ну, давай им песни играть. И песни и́грають – “жéнють”, мол, как шутка. За столом паю́т, и вон вы́лезши паю́т, тут уже и надя́ляють “жиниха́”. И он вообще женатый: и жéнка тут сяди́ть, а он с другой наро́шна “жéнитца”, как для шутки. <...> В любой праздник, кагда́ выпива́ють, веселя́тца» (о песне «Кому пуговки литые» – Кун., Савченки 2441-25).

Плясовые песни могли быть связаны с различными типами хореографического движения.

Для ЖЕНСКОЙ ОБРЯДОВОЙ ПЛЯСКИ («Кружка́», «Круговая») характерно движение по кругу, мелкий приставной шаг с притопом. «Вот мы у кру́г сабира́имся – ско́ка там нас жéнщин – и па́шли вкру́га́вую плиса́ть. А свадьба сидит тут»



(Кун., Шейкино 2587-08). «Притопывают бабы кругом. <...> Бачком ходють» (Кун., Савченки 2441-25). Обязательными элементами пляски были взмахи платками, хлопки. «Пляшут, памахывают: снимут платок с галавы ды памахывают, припявуют, притопывают» (Кун., Встеселово 2488-10). «Можна с платочкым. И всяка прикладывают кверху...» (Кун., Лобазды 3112-30). «Тягали [лён] и плясали. И так ещё хлопали. Вышидши бабы на поле – и в кругу, и пляшуть...» (Кун., Горка 2482-12). «И пляшуть пиряд стóлым, хлопають...» (там же).

Как в ситуации застолья, так и на молодежных вечерах плясали «РУССКОГО». Пляска включала различные элементы хореографии – «колена», демонстрирующие индивидуальное мастерство танцующих. «Ну, пляшуть – ну, как “Русскыва”, <...> как “Барыню”. Плясали, как нада: и вприсядку, и всяка – кто как» (Кун., Прилуки 2436-15).

Хороводные песни, бытовавшие в местной традиции, в большинстве своем имели игровой характер. При этом само хореографическое движение было организовано различным образом и связано с содержанием поэтического текста.

Движение «РЯД НА РЯД» было характерно для хоровода «А мы просо сеяли». «Берутца так в ряд – дывчонки – с адной стóраны, с другой, есь и парнишки: “А мы просо сеили”. А патом идеть втарая группа к этый навстрёчу: “А мы проса вытапчим”. Патом идуть назад, и эты идуть: “А чем вы вытыпчители?”. Адна прайдёт, прапаёт, патом идёт втарая группа, прапаёт. [Девушку забрали в другую группу] – ну, и всё, и закончили... Хоть и апять начинайти снова так» (Кун., Рябово 3111-08).

Значительная группа хороводов имела КРУГОВУЮ ОСНОВУ. Среди них: хороводы, посвященные выбору пары и завершающиеся «поцелуем» («Во саду ли, в огороде», «Что ты, Дрема, сидишь, дремлешь?», «Хожу я, гуляю вдоль по хороводу»); хоровод-пляска, связанный с «иллюстрированием» событий, изложенных в тексте («Лунёк»).

«Сабираются у кру́г. Идёт, например, три дево́чки или три парня, а эти вси паю́т. [Затем] парни ухó-

дють садитьца, а дывчонки ходють у кру́гу, выбирають парней... Кто сидеть, кто стайть, или в кру́х. А эты три парня или дево́чки – у кру́гу ходють, выбирають... За руки вазьмутца, вот так – втраём, и па кру́гу ходють. И яни песни и́грають, и вся маладэжь песни и́граить. Если парни приглашают девушек, тада расхóдютца: ани идут и девушку выбирают, тада идуть пад ру́чку апять у кружок, <...> и снова апять па кру́гу. Ну пад ру́чку вазьмут так, или за руку прóста идут рядым, парами. Патом парни ухóдют на старану́, астаю́тца эты три дывчонки, и апять дывчонкам и́грають. Тада идуть дывчонки, выбирають себе парней. <...> Воля ваша, хошь – цилуйся, хошь – нет» (о песне «Во саду ли, в огороде» – Кун., Шейкино 2591-05; также: Кун., Горка 2481-12; Рябово 3111-06).

«“Дрёму” играли <...> Сидить адин паринь там, и ходють ва́круг девушки яво́, и паю́т – [“Кого любишь – поклонись”]. Вот он встаёт, кланиитца. Каму́ пакланитца – тот садитца, абратна прадалжа́им такий и́гры» (о песне «Что ты, Дрёма, сидишь, дремлешь?» – Кун., Печково 2429-22).

«Ходють па кругу и пёсням и́грають. <...> Ходить парень [по кругу], выбираить себе “нивесту” – любую из круга. А патом выбираить “шуриня”, “шурину” выбираить “сястру” яму́. Тада выбираить “тёся”, “тёсю” выбираить “тёщу”. Тада всех када вы́бирут, вси па кругу ходють – на пару. Тады вот: “Испяку я пирог”. А ён астаётца вдваём: “Весил, я весил сядвóднийшиный вёчир”. С этый дывчонкай стайть уже. Кто ходить, кто так стайть. И вот и́грають» (о песне «Хожу я, гуляю вдоль по хороводу» – Кун., Рябово 3111-07).

«Жёнщины пели и плясали. А как пляшуть – топаять и присаживаютца, и ладошкой у галавы гладють, и платком махают. “Ты такой, ты сякой, зылатой”, – и всякае разнае» (Кун., Гуляево 2440-03). «Играють: вот как “присядь-ка, мой лунёчик” – бабы присядают, “ты присядь-ка, живаточик” – присевши паю́т. Патом встануть: “Адной но́жкой прятянуть, а другой паширашить”, – и то́жа бабы прятягывают нагу́, а другой ширашатъ» (о песне «Лунёк» – В.-Л., Крупышево 1765-09).

ОБРАЗЦЫ НАПЕВОВ И ТЕКСТОВ ХОРОВОДНЫХ И ПЛЯСОВЫХ ПЕСЕН

№ 1 (с вариантами данного напева исполняются тексты 71, 134)

♩=124

д. Войлово, Куньинский р-н, 3285-52

...9. При - ха - жу́ к два - ру́ кы ши - ро́ - кы - му,



о - й(и), лё - ли, лё - ли, кы ши - ро - кы - му.

У бару сасна скалыхнулася,
Там зялёная развихнулася.
Там Манютушка разгулялася,
Там Манютушка рыспатэшилася.
Первый кур папёв – (й)на дамо́й ня йдэ́ть.
Втарый кур папёв – (й)на ня думи́ть.
Трётый кур папёв – свет-заря взыйшла́,
(Й)на дамо́й пашла́.¹

Прижажу́ к двару́ кы широкыму,
Ой(и), лёли, лёли, кы широкыму,

Я и к тэриму кы высо́кыму,

Ой(и), лёли, лёли, кы высо́кыму.

Мой равни́вый муж зы сталом сяди́ть,
Ой(и), лёли, лёли, зы сталом сяди́ть.

Ён ряме́нну плеть у руках дяржи́ть,
Ой, лёли, лёли, у руках дяржи́ть.

Первый раз хлыснóв – ста́ла семь рубцов,
Ой(и), лёли, лёли, ста́ла семь рубцов.**

Друге́й раз хлыснóв – ста́ла ча́ты́рна́дцать.
– Ты ж хоть ко́жу спусти, да гуля́ть пусти.

Исп.: Кондрусёва Ф. П., 1919 г. р. Зап.: Шишкова О. В., 18.09.1991. Расп.: Попок Е. Л. «Вот эта свято́тная песня, эта вот у Святки и́грают. Де́ўки сабираю́тца ве́чирам и и́граю́т таки́и песни» (3285-51).

¹ 1–8 строки записаны с пересказа.

№ 2 (с вариантами данного напева исполняется текст 84)

♩=120

д. Печково, Куньинский р-н, 2429-22



...3. Ка - во́ лю - бишь, ка - во́ лю - бишь,



ка - во́ лю-бишь – пык-ла-ни́сь, пык-ла-ни́сь, ка - во́ лю-бишь – пык - ла - ни́сь, пык-ла - ни́сь.

Што ты, Дрёма,
Што ты, Дрёма,
Што ты, Дрёма, сидишь, дрёмлишь, сидишь, спишь?
Што ты, Дрёма, сидишь, дрёмлишь, сидишь, спишь?

Вставай, Дрёма,
Вставай, Дрёма,

Вставай, Дрёма, падбадри́сь, падбадри́сь,
Да у бо́ки руки увапри́, увапри́.

Каво́ любишь,
Каво́ любишь,
Каво́ любишь – пыклани́сь, пыклани́сь,
Каво́ любишь – пыклани́сь, пыклани́сь.

Исп.: Мухина Е. И., 1906 г. р. Зап.: Мехнецов А. А., 04.07.1988. Расп.: Попок Е. Л. О хореографии см. в разделе: «Песенно-хореографические жанры фольклора».

¹ Композиция текста реконструирована.

№ 3 (с вариантами данного напева исполняется текст 69)

♩=148

д. Жижица, Куньинский р-н, 2399-17



На у - ли - це дождь, дождь, на у - ли - це дождь, дождь,



ут да - ли́-на, ут да - ли́-на, ут да - ли́-ну-шка ма - я.

На улице дождь, дождь,¹
На улице дождь, дождь,
Ут далина, ут далина,
Ут далинушка мая.²

Частёнек-малёник.
А дождь зямлю́ мо́чить,
А брат сястру́ дро́чить:
– Сястра́ Прыскавёя,

Расті пыскарёя.
Атда́м я тибé за́мыж
В бальшу́ю дярэ́вню,
В са́гласнаю се́мью,
Где свёкыр с свякро́вкый,
Где де́вирь с за́ловкый.
Куда ль я ни паё́ду –
К сястри́цы зае́ду,
Спрашу́ пры здраво́ья.



Исп.: Снеткова В. И., 1911 г. р. Зап.: Валевская Е. А., 28.06.1988. Расп.: Попок Е. Л. Плясали на поле во время уборки льна.

¹ «Дождь» произносится как «дожж».

² Далее каждая строка повторяется, после чего следует припев «Ут далина, ут далина, ут далинушка мая».

№ 4 (с вариантами данного напева исполняются тексты 138, 141, 1646)

♩=156

д. Частые, Куньинский р-н, 3113-49

Па - шёл ка - зёл у га - рód, па - шёл ка - зёл у га - рód. Цу - ёль, мой цу - ёль,
цу - я - ли - ни - на бы - ла, я - шó цу́ - да при - цу - дй - лась, цу́ - да див - на - я ста - ла.

Пашёл казёл у гарод,
Пашёл казёл у гарод.
Цуель, мой цуель, цуялинина была,
Яшó цуда прицудилась, цуда дивная стала.¹

Паёл казёл у часнóк.
Вазмý казлá зы ражóк.
Пывяду казлá ны таржóк.

Исп.: Бочарова М. А., 1928 г. р., Пузырёва Л. И., 1935 г. р. Зап.: Силина Н. В., 17.09.1990. Расп.: Попок Е. Л.

¹ Далее каждая строка повторяется, после чего следует припев «Цуель, мой цуель...».

№ 5 (с вариантами данного напева исполняется текст 38)

♩=112

д. Сафоново*, Куньинский р-н, 1761-38

Я па го́-рен-ке ха - дй - ла, я па го́-рен-ке ха - дй - ла, я(й) ха - дй - ла, я(й) ха -
дй - ла, я(й) ха - дй - ла, ми - лый мой, я(й) ха - дй - ла, я(й) ха - дй - ла, я(й) ха - дй - ла, ми - лый мой.

Я па го́ренке хадйла,
Я па го́ренке хадйла,
Я(й) хадйла, я(й) хадйла, я(й) хадйла, милый мой,
Я(й) хадйла, я(й) хадйла, я(й) хадйла, милый мой.¹

С милым ре́чи гава́ри́ла,
Гава́ри́ла, гава́ри́ла, гава́ри́ла, милый мой.
Ни садй́ся на дивáни,
На дивáни, на дивáни, на дивáни, милый мой.
На дивáни против Вани,
Против Вани, против Вани,
против Вани, милый мой.

У нас люди́ есть такие,
Есть такие, есть такие, есть такие, милый мой.

Сто раз скажут, што ты любишь,
Што ты любишь, што ты любишь,
што ты любишь, милый мой.

Я любила не прастóва,
Не прастóва, не прастóва, не прастóва, милый мой.
Не прастóва – вityябскова,
Вityябскова, вityябскова, вityябскова, милый мой.
Вityябской в тальянку и́граить,
Он и́граить, он и́граить, он и́граить, милый мой.
Менé, млáду, звисяляйть,
Звисяляйть, звисяляйть, звисяляйть, милый мой.
Штоб я, млáда, не ску́чала,
Не ску́чала, не ску́чала, не ску́чала, милый мой.

Исп.: Максимова А. Б., 1935 г. р., Назимова Е. Б., 1932 г. р., Тарасова Т. Б., 1928 г. р. Зап.: Мехнецов А. М., 09.07.1985. Расп.: Попок Е. Л., Григорьева О. В. Плясали на свадьбе.

¹ Далее каждая строка повторяется.

№ 6 (с вариантами данного напева исполняются тексты 36, 37)

♩=132

д. Встеселово, Куньинский р-н, 2490-14

А - ре́ш - ки ма - й, шил - ку - но́ - ёки ма - й, где вы



ра - на цве - ли, поз - на вы - зре - ва - ли?

Арешки май, шилкунѳки май,
Где вы рана цвели, позна вызревали?

Где вы рана цвели, позна вызревали?
Позна вызревали, сердца визнабили.

А девица мыладца спадманула, спадвяла,

Спадманула, спадвяла, ли варот паставила,

Ли варот паставила, гаряват заставила:
– Ай ты, паринь хыластой, ли майх варот пастой,

Пака в зелин сад схажу, на вишинья паглежу,
На вишинья паглежу, на грушицу пысатрю.

Исп.: Браудо А. Я., 1927 г. р. Зап.: Лобкова Г. В., 06.07.1988. Расш.: Попок Е. Л. Плясали на свадьбе.

№ 7 (с вариантами данного напева исполняются тексты 20, 22, 23, 47, 71, 136, 147)

♩=90

д. Крупышево, Великолукский р-н, 1764-45

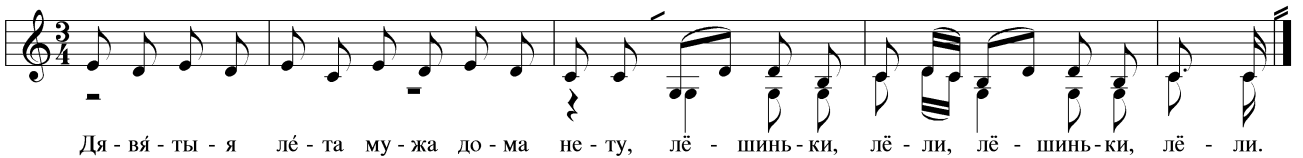

Дя - вя - ты - я лё - та му - жа до - ма не - ту, лё - шинь - ки, лё - ли, лё - шинь - ки, лё - ли.

Двѳтыя лёта мужа дома нету,
Лѳшиньки, лёли, лёшиньки, лёли.¹
А я, дивчанѳчка, начала дружитьца.
Муж дамѳй приходит,
где мне деть дружѳчка?
Спрѳчу я в лукѳшка бальшѳя, далгѳя,
Пысажу дружѳчка я в ѳта лукѳшка.
Муж дамѳй приходит, у жаны пытѳит:
– Ай, душка-жанушка, кто в тебе в лукѳшки?
– Муж мой, мужанѳчик, глупый рызумѳчик,**
Изобушка тёпла, постелюшка мягка,
Постелюшка мягка, сгалѳвьѳшка² крута.
– Хазѳюшка наша, сидела ль ты дома?
Топила ли печку, варила ль ты кашу?

– Сварила я кашу гречневую с маслом,
житную с салом.

Два денька прахѳдит, третий наступаит.

Третий наступаит, муж жану пытѳит:

– Ай, душка-жанушка, пакажи барана.

– Муж мой, мужанѳчик, глупый разумѳчик,

ѳтава барана я в поля прагнала,

В поля праганяла, пастухов прасѳила,

В стада приручала, пастухам сказала:

– Пастухи, пастушки, пасѳи барана.

– А душка-жанушка, пайдѳм в чѳста поля,

Стѳним против стада, пакажи барана.

– Муж мой, мужанѳчик, глупый разумѳчик,

ѳтава барана волки растѳали.

Мужа абманѳила, дружка правѳдила.

Исп.: Зернова Д. В., 1916 г. р., Смирнова А. И., 1917 г. р. Зап.: Мехнецов А. М., 03.01.1985. Расш.: Попок Е. Л. Плясали на свадьбе и на дожинках.

¹ Припев исполняется после каждой строки.

² «Сгалѳвьѳшка» – изголовье.

№ 8 (с вариантами данного напева исполняются тексты 57, 58, 72, 78, 79, 107)

♩=100

д. Поречье, Великолукский р-н, 1703-06



А я ѳса - ди - ке бы - ла, спѳ - лу я - гы - ду бра - ла,

ай, ка - ли - на, ай, ма - ли - на, спѳ - лу я - гы - ду бра - ла.

А я ѳсадике была,
Спѳлу ягыду брала,
Ай, калина, ай, малина,
Спѳлу ягыду брала.

Спѳлу ягыду брала,
Да ѳсем па ягады дала,
Ай, люли, ай, люли,
Да ѳсем па ягады дала.¹

Да ѳсем па ягады дала,
А папѳши – зилѳну.

А папѳши – зилѳну,
Атѳаст зѳмыж мыладу.

А сядѳя бырада
Ни пускѳит никуда.

Как пайдѳ я зы вадѳй,
Вѳзъмѳ стѳрава с сабѳй.

Вѳзъмѳ стѳрава с сабѳй,
Да и ѳ прѳлубь с галавѳй.

Да и ѳ прѳлубь с галавѳй,
Да стапѳся, чѳрт с табѳй.



Да стапіся, чэрт с табой,
Мне найдётся мыладой.

Мне найдётся мыладой,
Нос картóшкой, сам рябой,

Нос картóшкой, сам рябой.
Ну и всё жа мыладой.

Нызавёт миня жаной,
Тынцава́ть пайдёт са мной.

Исп.: Леонова М. Т., 1907 г. р. Зап.: Мехнецов А. М., 22.01.1985. Расп.: Попок Е. Л. Плясовая.

¹ Во всех последующих строках исполняется припев «Ай, лю́ли, ай, лю́ли».

№ 9 (с вариантами данного напева исполняется текст 142)

♩=116

д. Крупышево, Великолукский р-н, 1760-15



...2. Я - на́ ца́ - ста ля-жить, всё па - о́ - хы-вы-ить, я - на́ (й)о - ха - хо, я - на́ (й)ох - ти мне.

У Ивана-князя мылада́я жанá.
Яна́ (й)о-ха-хо, яна́ (й)охти мне.¹

Яна́ ца́ста ляжить, всё па́охывиить:
– Ох ты, муж мой, мужане́чик,
пыежжа́й в гырадо́чик,

Он пае́хыл в гырадо́чик:
– Муж, купи мне рукаво́чик!

Муж пае́хыл в гырадо́чик, купил сизыва лунё́чка,
Лунёк сизинький, сизакры́линький,
Пасажу́ таво лунё́чка ны сырую мать-зямлю́,
Кынапéль яму́ пасы́плю – кынапéль он ни клюёт,
Сыты́ и па́тыки пастáвлю – он и в рот ни бяре́т.

Исп.: Зернова Д. В., 1916 г. р., Смирнова А. И., 1917 г. р. Зап.: Мехнецов А. М., 03.07.1985. Расп.: Попок Е. Л. «[Пели], ка́да свадьба приходи́т, за стол сядя́тца. После венца» (Кун., Гуляево 2440-03). Комментарии о хореографии см. в разделе «Песенно-хореографические жанры фольклора».

¹ Припев исполняется после каждой строки.

№ 10 (с вариантами данного напева исполняются тексты 11, 30, 63, 118)

♩=148

д. Комша, Великолукский р-н, 1735-31



...7. Ма - я́ ма-туш-ка ни ху́ - да, ни даб - ра́, а за - ста́ - ви - ла пше - ни́ - цку па - ло́ть.



Я па - лю́, па - лю́ - ня по́ - ли - тца, да си - ря - дин - ка ма - я́ ло́ - ми - тца.

Ка́ла ре́чки хади́ла малада́,
Акуне́чки лави́ла малада́.
Акуне́чки ня ловю́тца,
А яршо́чки папада́ютца.
Как завидели ребятушки
Да рассказали маёй ма́тушки.
Ма́я матушка ни ху́да, ни дабра́,

А заставила пше́ни́цку пало́ть.
Я палу́, палу́ – ня по́литца,
Да сиряди́нка ма́я ло́митца.
Ма́й пальчики ня гба́ютца,
Залаты́ ко́льцы лама́ютца.
Пайдú-вийду на ляди́нушку
Да я исправлю сиряди́нушку.

Исп.: Михайловская Е. Е. (г. р. не указан), Шлюева М. С., 1910 г. р. Зап.: Лобкова Г. В., 02.02.1985. Расп.: Попок Е. Л. Пели на свадьбе. «Из-за ста́ла как вылезут, тут пляшут. <...> И на гармони пады́грывають».





Раздел 9

**НАРОДНЫЕ МУЗЫКАЛЬНЫЕ ИНСТРУМЕНТЫ
И ИНСТРУМЕНТАЛЬНАЯ МУЗЫКА**

Инструментарий, характеризующий музыкальную традицию Великолукского и Куньинского районов, достаточно обширен. Наиболее распространенный инструмент в традиции – гармонь-хромка. Однако, по воспоминаниям исполнителей, в деревнях звучали и другие разновидности гармоники – тальянки, немецкие гармони. Экспедициями осуществлены записи наигрышей на «тальянке-трёхрядке» от Григория Андреевича Сергеева (1888 г. р.) из д. Сычёво Великолукского района, на немецкой двухрядной гармонии от Егора Михайловича Михайлова (1905 г. р.) из д. Белавино Куньинского района.

Среди струнных инструментов главенствующее место занимает балалайка (настраиваемая как на балалаечный, так и на гитарный строй), наиболее активно бытующая в Назимовской волости Куньинского района. В репортажных записях встречаются упоминания о гусях, однако к настоящему времени традицию гусельной игры на данной территории, видимо, следует считать утраченной. Единственным музыкальным свидетельством былой традиции являются пробные записи гусельных наигрышей на инструменте из коллекции СПбГК в д. Сычёво Великолукского района от Григория Андреевича Сергеева. Среди струнных инструментов более позднего происхождения зафиксированы: мандолина (В.-Л., Пореченская волость; Кун., Каськовская волость) и цимбалы (В.-Л., Пореченская волость).

Инструментом, составляющим специфику местной традиции, является скрипка. Среди исполнителей необходимо особо отметить таких мастеров скрипичной игры, как Иван Павлович Ерошенков (1924 г. р.) из д. Савченки Куньинского района, Иван Антонович Сапогов (1912 г. р.) из д. Поречье Великолукского района, Василий Яковлевич Муравецкий (1922 г. р.) из д. Каменистик Великолукского района. Важным свидетельством древности скрипичной музыкальной традиции являются рассказы исполнителей о самодельных скрипках: инструмент имел две деки (нижнюю – из клена, верхнюю – из ели), обечайку «рубчиками», гриф и «головку» с четырьмя колками («квиточками»); смычок был «дугообразным», на него натягивался конский волос, который смазывался женой еловой смолой.

Струны изготавливали из кишок. От деревенских скрипачей зафиксированы архаичные способы и приемы исполнения: игра в одной позиции (Кун., Савченки 2496-21); игра на трех верхних струнах; особое положение инструмента при игре (скрипка – «на руке», с упором «в грудь», «в пояс», «на колене»; рука держит смычок ближе к середине древки).

Среди духовых инструментов, упомянутых в рассказах деревенских жителей, – деревянная труба, рог (рожок), тростяные дудки. «[Играли в] ражок кыстяной, ат казы выработанный, дырочки. Вот у дудки играли в трысяныи. И в дудки играли в дрявянныи, старинныи, и в ражок» (В.-Л., Урицкое 1709а-20). В д. Мартьяново Куньинского района осуществлены музыкальные записи наигрышей на пастушеском рожке.

Приведем одно из описаний процесса изготовления рожка. «Ну, из бересты делали – такой вот роґ. Кары с берёзы надерём. С бузины выкрутим жалёйку [трубочку]. Патом роґ берёзавый выреза́им, [кору] накручиваем как роґ большой, и игра́им. <...> Эта бузина такая <...> – мелкие ягадки, красные, вот эта – бузина (а вроде, так сказать, как калина растёт). А у неё в середине – стержень, и вот этот стержень выкручиваешь. Вот, выкрутишь ево [получается полая трубочка], а патом ево раз и с день пасушишь, штоб ана сухая была, чтоб ана звонкая была, и игра́ишь. Вставляишь пищик. А пищик вставляишь: или перо гусянае дэлыишь, или вон – хоть с камыша. <...> А в бузине [в трубочке] пражига́ишь дырачки, вот и там – шесть дырачек. И вот на шести дырочек игра́ишь. <...> Можна и пять [дырочек]» (Кун., Мартьяново 2536-44).

Важным свойством местной инструментальной культуры является традиция ансамблевого исполнительства. Исполнительские составы разнообразны, среди них: балалайка – гармонь; скрипка – гармонь. Один из ярких образцов ансамблевого музицирования – трио из д. Поречье Великолукского района (скрипка – цимбалы – аккордеон).

Данная территория характеризуется широким включением форм инструментальной музыки в разные сферы традиционной культуры.

Обрядово-производственная сфера функционирования инструментальной музыки связана с ПАС-ТУШЕСТВОМ и, соответственно, с духовыми ин-



струментами. На рожках, трубах исполнялись *сигнальные наигрыши*: «на выгон», «на сбор коров», «как домой идти». При отсутствии инструмента могли имитировать его сигналы голосом (Кун., Мартьяново 2536-41; Назимово 2564-02). По мнению пастухов, коровы понимали наигрыши, узнавали их. «Им интересна: смотрят, када заиграишь, смотрят – интересна им... На роге понимают [игру]» (Кун., Мартьяново 2536-44).

Игра на трубе и рожке различалась. «На ражке – с переливами, а также [как и на трубе] можна сделать, но тока ана [игра не рожке] тоньше и с переливами. Што кто если не слышал, эта очень завлекательна» (там же).

Обрядово-праздничная сфера бытования музыкальных инструментов была связана с такими «событиями» деревенской жизни, как уличные праздничные гулянья, святочные «вечера», свадебный обряд.

В **СВАДЕБНОМ ОБРЯДЕ** инструментальная музыка звучала во время застолья. Один из основных наигрышей за свадебным столом, – «марши», исполняемые для каждого гостя и сходные по функции с песнями-величаниями. За исполненный марш гость должен был одарить игрока. «Щас, гарманісты встають и кымандують: “Марши!” Марши апяты на пару играть – примёрна, табэ с женой, табэ з мужим, па парядку щас начинають марши. Другей кладеть шапку, – у шапку тоже кидают деньги, эта сколько там уже эта... Сколько аны там уже взможут, ну вот так. Вот так всё и вясёла было» (Кун., Хухово 3283-01). Также звучали «*приёмный марш*» (на встречу гостей) и «*прощальный марш*», обозначающий окончание свадебного застолья.

Значительное место занимали в свадебном обряде и традиционные *плясовые наигрыши* – «Русского», «Барыня», «Камаринского», «Залётка», «Казачок». «Счас-то паядут там сколько, выпьют, счас вылазют – танцы, музыка, начинають плясать. Пляшут, пляшут, там и сваты ёты – всё ты и ёты сваты ўместе» (Кун., Хухово 3283-01). Нередко музыканты подыгрывали певицам, исполняющим *свадебные величания, припевки, плясовые песни* (Кун., Савченки 2496-19).

Другая функционально-смысловая сфера инструментального музицирования в свадебном обряде была связана с довенечной частью свадьбы. Во время обрядов проводов невесты звучала особая игра («Заручина», «Благословлённая», «Надельная», «Скучная вечерина»), исполнявшаяся на скрипке или гармонии. Игра на инструменте представляла собой имитацию напева голошения и сопровождала причитания невесты или матери. «Ну, скрипки такия были, што вот как раз, как пыд галашение. Как зывядуть, так ўсё-та: “Ты-ри-ри-ри-ри!” – па-

магайт, эта, шштай, лёгче тады галасить» (Кун., Токарево 2429-08). «И вот как наделяють – тады надельную играешь. <...> Как девку атдають, то играють за сталом. А матка тады: “Ай, довушка мая!” Ну вот, так играеть. Галосить па дачке» (В.-Л., Осокино 1741-42).

Инструментальная музыка являлась обязательным элементом различных **КАЛЕНДАРНЫХ ОБРЯДОВ И ПРАЗДНИКОВ**. Так, во время деревенских престольных праздников, летних уличных гуляний звучали наигрыши, сопровождавшие шествие-проходку вдоль деревни – «*Под песни*», «*Скобаря*», «*Новоржевская*». Наиболее показательным для данной традиции оказывается наигрыш «*Скобаря*», существующий в многообразных типологически устойчивых вариантах. Эти варианты нашли отражение в обилии местных названий, которыми пользуются народные исполнители. В их терминологии складывается определенная классификация вариантов наигрыша по разным признакам. Так, учитываются: принадлежность определенной местности («псковский», «урицкий», «ахимковский», «как в Крестах»); нормативность, укорененность в традиции («обычный»); качества музыкальной формы («длинной», «протяжный», «продольный», «долевой», «покороче», «с передергом»); характер звучания («тихого», «тонким голосом»); настроение («скучный», «унылый», «заунывный», «без удачи»; «веселый», «развеселый», «с удачей»); ассоциативные представления о характере наигрыша («стеклянный», «под стеклянку», «под склянку»); обстоятельства исполнения («на гулянку» – «с гулянки»; «от девок» – «к девкам»; «на ярмарке»; «на улице»; «под драку»; «расхожего»); связь с мужской или женской традицией исполнения припевок («мужской» – «женский»).

Инструментальная музыка была важной составляющей зимних молодежных гуляний, посиделок. Музыкантам уделяли особое внимание, их специально приглашали, могли нанимать за деньги (нанятый гармонист уже не мог уйти до окончания вечера). На посиделках звучали традиционные плясовые наигрыши, а также наигрыши более позднего происхождения – «*Цыганочка*», «*Семеновна*», «*Страдания*». Особой популярностью на вечерах пользовались наигрыши, сопровождавшие деревенские танцы: «*Кадриль*», «*Лентяя*», «*Полька*», «*Краковяк*», «*Вальс*», «*Па д’эспань*».

Музыкальные инструменты участвовали и в пасхальной обрядности: по воспоминаниям исполнителей, во время праздничного обхода дворов исполнение *волошебных песен* обязательно сопровождалось игрой на гармонии или скрипке (Кун., Войлово 3285-58; Савченки 2496-22; В.-Л., Остаец 1724-09).



ОБРАЗЦЫ НАИГРЫШЕЙ НА МУЗЫКАЛЬНЫХ ИНСТРУМЕНТАХ

№ 1. Наигрыш «Скобаря»

♩=104

д. Каменистик, Великолукский р-н, 1692-02

The musical score for 'Скобаря' is written in G major (one sharp) and 2/4 time. It consists of five staves of music. The first four staves are in 2/4 time, and the fifth staff begins with a 3/4 time signature. The piece features a variety of rhythmic patterns, including eighth and sixteenth notes, and rests.

Исп.: Муравицкий В. Я., 1922 г. р., скрипка. Зап.: Мехнецов А. М., 29.01.1985. Расп.: Дорджиева Г. А.

№ 2. Наигрыш «Камаринского»

♩=140

д. Савченки, Куньинский р-н, 2496-18

The musical score for 'Камаринского' is written in G major (one sharp) and 2/4 time. It consists of three staves of music. The first staff contains a triplet of eighth notes. The piece features various rhythmic patterns, including eighth and sixteenth notes, and rests.

Исп.: Ерошенков И. П., 1923 г. р., скрипка. Зап.: Лобкова Г. В., 19.07.1988. Расп.: Игнатъева Н. Б.



ПЕРЕЧЕНЬ ЗАПИСЕЙ ИНСТРУМЕНТАЛЬНОЙ МУЗЫКИ

ПАСТУШЕСКАЯ ТРУБА

СИГНАЛЫ

Пастушеские наигрыши

Куньинский район:

Морозовская вол.: Мартьяново 2536-37 («Выгон в поле»), 2536-38, 45 («На сбор»), 2536-39 («К вечеру»), 2536-42 («Подтянись дорогой!»), 2536-46 («Как домой вести» с выкриками пастуха).

Имитация пастушеских наигрышей голосом

Куньинский район:

Морозовская вол.: Мартьяново 2536-41, 43.
Назимовская вол.: Назимово 2564-02.

СКРИПКА

НАИГРЫШИ ПОД ШЕСТВИЕ (ПОД ПРИПЕВКИ)

«Скобаря»

Великолукский район:

Пореченская вол.: Занюское 1749-17, 18 («Скобаря»), 1749-19 («Весёлый»), 1749-20, 21, 24 («Протяжный»), 1749-46 («Стекланный» обычный), 1749-26 («Под драку»); Осокино 1741-45, 48 («Скобаря»), 1741-46, 61 («Расхожего»), 1738-02 («С гулянки домой»), 1742-03 («Заунывного»), 1738-03, 1742-04, 05 («Весёлого»), 1741-49 («С неудачей»), 1741-38, 40 («Под драку»); Поречье 1690-01, 02, 1702-62, 63 («Под драку»).

Успенская вол.: Каменистик 1702-40, 42, 43, 1692-02, 03, 04, 1759-14 («Скобаря»), 1759-09 («На ярмарке»), 1692-05 («Желанная»).

Куньинский район:

Назимовская вол.: Савченки 2496-13–15, 28, 31, 32, [2586-10, 11, 26 (с пением), 27] («Скобаря»), 2496-30, [2586-17, 18 (с пением), 19] («Продольного»), 2496-29, [2586-16] («Под драку»).

Пухновская вол.: Бараново 1762-79, 80.

«Под песни»

Великолукский район:

Пореченская вол.: Осокино 1741-37, 57, 58.

НАИГРЫШИ ПОД ПЛЯСКУ

«Камаринского»

Великолукский район:

Пореченская вол.: Занюское 1749-31; Осокино 1738-01; 1741-50, 59, 60, 1742-01, 02; Поречье 1690-06, 07, 1702-70, 71.

Успенская вол.: Каменистик 1692-12, 1702-54, 57, 1706-07, 12.

Куньинский район:

Назимовская вол.: Савченки 2496-18, [2586-14, 15].

Пухновская вол.: Бараново 1762-86.

«Русского»

Великолукский район:

Пореченская вол.: Занюское 1749-27; Осокино 1738-06, 1741-32, 35, 36, 1742-08; Поречье 1690-04, 1702-67.

Успенская вол.: 1702-44, 45.

Куньинский район:

Назимовская вол.: Савченки 2496-16, 17, [2586-12, 13].

Пухновская вол.: Бараново 1762-84, 85.

«Русского-Барыня»

Великолукский район:

Пореченская вол.: Поречье 1690-08, 1702-72.

Успенская вол.: Каменистик 1692-08, 1706-06, 1759-07, 08.

«Левониha»

Великолукский район:

Пореченская вол.: Осокино 1738-05, 1741-55, 56, 1742-06.

«Шельма»

Великолукский район:

Пореченская вол.: Осокино 1741-51, 53; Занюское 1749-37.

«Сени»

Великолукский район:

Пореченская вол.: Поречье 1690-11, 1702-76.

Успенская вол.: Каменистик 1692-09, 1702-53, 1706-08, 09, 1759-11.

«Под кадриль»

Великолукский район:

Пореченская вол.: Занюское 1749-35.

«Казачка»

Куньинский район:

Назимовская вол.: Савченки 2496-25 («Крутеля-казачка»).

НАИГРЫШИ ПОД ЧАСТУШКИ, ТАНЦЫ

«Страдания»

Великолукский район:

Пореченская вол.: Занюское 1749-33, 34; Осокино 1738-04, 1742-06; Поречье 1690-03, 1702-65, 66.

Успенская вол.: Каменистик 1692-06, 1702-48, 1706-03, 1759-10.

Куньинский район:

Назимовская вол.: Савченки 2496-20.

«Цыганочка»

Великолукский район:

Пореченская вол.: Занюское 1749-39; Осокино 1738-07, 1742-09.

Успенская вол.: Каменистик 1692-07, 1702-38, 44, 52, 56, 1706-04, 05, 1759-12.

«Вальс»

Великолукский район:

Пореченская вол.: Осокино 1741-34.

«Полька»

Великолукский район:

Пореченская вол.: Осокино 1741-54; Поречье 1703-03 («Крутеля-казачка»).

Успенская вол.: Каменистик 1692-13, 1702-61 («Полька»), 1706-13, 14 («Простая»).

«Краковяк»

Великолукский район:

Пореченская вол.: Поречье 1690-12, 1702-77.

«Ту степ»

Великолукский район:

Пореченская вол.: Занюское 1749-40, Поречье 1690-13, 1702-78.

**СВАДЕБНЫЙ МАРШ**Великолукский район:

Пореченская вол.: Поречье 1690-09, 10, 1702-74, 75.
Успенская вол.: Каменистик 1692-11 («Свадебный марш»), 1706-10 («Заказная игра»).

ИМИТАЦИЯ ГОЛОШЕНИЯ**«Надельная»**Великолукский район:

Пореченская вол.: Осокино 1741-41, 43.
Успенская вол.: Каменистик 1702-51, 59, 1706-10, 1759-13.

Куньинский район:

Пухновская вол.: Бараново 1762-82, 83.

ТРАДИЦИОННЫЙ ПЕСЕННЫЙ РЕПЕРТУАР**Плясовая песня «Кому пуговицы литые»**Куньинский район:

Назимовская вол.: Савченки 2496-19.

Свадебная песня**«Пресвятой Кузьма-Демьян»**Великолукский район:

Пореченская вол.: Занюское 1749-32 (с переходом на «Протяжного скобаря»).

Волочесная песняКуньинский район:

Назимовская вол.: Савченки 2496-23.

ПОЗДНИЙ ПЕСЕННЫЙ РЕПЕРТУАР**«Златые горы»**Великолукский район:

Пореченская вол.: Занюское 1749-48.
Успенская вол.: Каменистик 1702-47.

«Катюша»Великолукский район:

Успенская вол.: Каменистик 1702-54.

«Коробочка»Великолукский район:

Пореченская вол.: Занюское 1749-38; Поречье 1690-12, 1703-01.

Успенская вол.: Каменистик 1702-41, 1759-15.

Куньинский район:

Назимовская вол.: Савченки 2496-27.

«Крутится-вертится шар голубой»Великолукский район:

Пореченская вол.: Поречье 1703-04.
Успенская вол.: Каменистик 1702-49.

«Окрасился месяц багрянцем»Великолукский район:

Пореченская вол.: Занюское 1749-47.

«Светит месяц»Великолукский район:

Пореченская вол.: Занюское 1749-49; Поречье 1703-02.

«Хороши весной цветочки»Великолукский район:

Пореченская вол.: Занюское 1749-50.

ГУСЛИ**Пробы игры**Великолукский район:

Успенская вол.: Сычёво 1764-03, 05, 06, 1818-01, 06, 14, 16.

БАЛАЛАЙКА**НАИГРЫШИ ПОД ШЕСТВИЕ (ПОД ПРИПЕВКИ)****«Скобаря»**Великолукский район:

Успенская вол.: Антушово 1759-01 («Скобаря»), Овсянкино 1702-32-34, 1763-17 («Под ломанье»).

Куньинский район:

Жижицкая вол.: Кадосно 2528-03.

Каськовская вол.: Дроздово 2435-19, 20, 23, 25.

Крестовская вол.: Заовражье 3290-05, 09.

Морозовская вол.: Секутьево 2485-25, 2486-01, 04, 08, 09 («Скобаря»), 2485-26, 27 («Под драку»), 2486-05 («По-девичьи»).

Назимовская вол.: Горка 2442-27, 28, 31, 2443-09, 2444-20 («Скобаря»), 2443-01 («Женский»), 2443-02, 05 («Мужской»); Трубицы 2443-26 («Скобаря»), 2443-20, 22-24 («Мужской»), 2443-21 («Женский»); Хачёво 2537-08-13, 15, 16.

«Под драку»Великолукский район:

Пореченская вол.: Поречье 1740-14, 15.

Успенская вол.: Овсянкино 1702-36, 37.

НАИГРЫШИ ПОД ПЛЯСКУ**«Русского»**Великолукский район:

Успенская вол.: Антушово 1759-02, 03.

Пореченская вол.: Поречье 1740-08, 09, 13.

Куньинский район:

Жижицкая вол.: Кадосно 2528-04.

Каськовская вол.: Дроздово 2435-21, 24.

Морозовская вол.: Секутьево 2486-07.

Назимовская вол.: Горка 2442-24, 26, 2444-19 («Русского»), 2443-04 («Ясли»); Хачёво 2537-17, 18 («Русского»), 2537-23, 24 («Лентя»).

«Барыня»Куньинский район:

Морозовская вол.: Секутьево 2486-11.

Усмынская вол.: Усмынь 3286-21, 22.

«Камаринского»Великолукский район:

Пореченская вол.: Поречье 1740-08, 09, 11, 12.

Куньинский район:

Крестовская вол.: Заовражье 3290-04 (с переходом на «Русского»).

Морозовская вол.: Секутьево 2486-10 («Раскамаринский»).

Назимовская вол.: Хачёво 2537-20 («Половинка»).

«Растатуриха»Великолукский район:

Успенская вол.: Антушово 1759-05.

Куньинский район:

Назимовская вол.: Трубицы 2443-30.

«Лентя»Куньинский район:



Назимовская вол.: Горка 2443-03 («Лентяя»), 2442-29 («Лентяя-Русского»); Трубицы 2443-17, 19.

«Левониха»

Куньинский район:

Жижицкая вол.: Кадосно 2528-05.

«Под пляску»

Великолукский район:

Успенская вол.: Овсянкино 1702-35.

Куньинский район:

Усмынская вол.: Усмынь 3286-19.

«Ёлочка»

Великолукский район:

Успенская вол.: Антушово 1759-03; Овсянкино 1763-19, 20 («Крутелка»).

«Грясуха»

Куньинский район:

Крестовская вол.: Заовражье 3290-08 («Старинная полька»).

«Развесёлая»

Куньинский район:

Крестовская вол.: Заовражье 3290-07.

НАИГРЫШИ ПОД ЧАСТУШКИ, ТАНЦЫ

«Страдания»

Великолукский район:

Пореченская вол.: Поречье 1740-03, 05.

Успенская вол.: Овсянкино 1783-15.

Куньинский район:

Жижицкая вол.: Кадосно 2528-02.

Крестовская вол.: Заовражье 3290-02.

Назимовская вол.: Горка 2442-23, 25, 2443-08, 2444-16, 18;

Трубицы 2443-13-16; Хачёво 2537-21, 22.

«Цыганочка»

Великолукский район:

Успенская вол.: Овсянкино 1763-21.

Куньинский район:

Назимовская вол.: Горка 2442-34; Трубицы 2443-18.

Усмынская вол.: Усмынь 3286-18.

«Семёновна»

Великолукский район:

Пореченская вол.: Поречье 1740-07.

Куньинский район:

Крестовская вол.: Заовражье 3290-03.

Морозовская вол.: Секутьево 2486-06.

Назимовская вол.: Горка 2442-35, 2444-21.

«Вальс»

Великолукский район:

Успенская вол.: Овсянкино 1763-18.

Куньинский район:

Крестовская вол.: Заовражье 3290-06.

«Гопак»

Великолукский район:

Пореченская вол.: Поречье 1740-06, 10.

«Краковяк»

Куньинский район:

Усмынская вол.: Усмынь 3286-20.

ПОЗДНИЙ ПЕСЕННЫЙ РЕПЕРТУАР

«Последний нонешний денёчек»

Куньинский район:

Каськовская вол.: Дроздово 2435-22.

МАНДОЛИНА

НАИГРЫШИ ПОД ШЕСТВИЕ (ПОД ПЕСНИ)

«Скобаря»

Великолукский район:

Пореченская вол.: Занюское 1749-42 («Обычный, весёлый»), 1749-43 («Протяжный, с неудачей от девок»).

Куньинский район:

Каськовская вол.: Двинь-Покровское 2405-09 («К девкам»), 2405-10 («От девок»), 2405-13-15 («Под драку»).

НАИГРЫШИ ПОД ПЛЯСКУ

«Русского-крутёха»

Куньинский район:

Каськовская вол.: Двинь-Покровское 2405-11.

«Кадриль»

Великолукский район:

Пореченская вол.: Занюское 1749-45.

«Ёлочка»

Великолукский район:

Пореченская вол.: Занюское 1749-44.

НАИГРЫШИ ПОД ЧАСТУШКИ, ТАНЦЫ

«Страдания»

Куньинский район:

Каськовская вол.: Двинь-Покровское 2405-12.

«Цыганочка»

Великолукский район:

Пореченская вол.: Занюское 1749-41.

**ГАРМОНЬ-ТАЛЬЯНКА
(ТРИ РЯДА)**

НАИГРЫШИ ПОД ШЕСТВИЯ (ПОД ПЕСНИ)

«Скобаря»

Великолукский район:

Успенская вол.: Сычёво 1759-17, 18, 1763-22-24, 1818-07, 09.

НАИГРЫШИ ПОД ПЛЯСКУ

«Ёлочка»

Великолукский район:

Успенская вол.: Сычёво 1764-04.

ПОЗДНИЙ ПЕСЕННЫЙ РЕПЕРТУАР

«Златые горы»

Великолукский район:

Успенская вол.: Сычёво 1764-07, 1818-08.



НЕМЕЦКАЯ ДВУХРЯДНАЯ ГАРМОНЬ

НАИГРЫШИ ПОД ШЕСТВИЕ (ПОД ПЕСНИ)

«Скобаря»

Куньинский район:

Морозовская вол.: Белавино 2431-06.

ГАРМОНЬ ХРОМАТИЧЕСКОГО СТРОЯ

НАИГРЫШИ ПОД ШЕСТВИЕ (ПОД ПЕСНИ)

«Скобаря»

Великолукский район:

Борковская вол.: Комша 1731-16 («Скобаря»), 1731-15 («Продлительного»), 1731-18 («Под задор»), 1731-19 («Под драку»).

Пореченская вол.: Борисоглеб 1739-15 («Под драку»), 1739-16 («Под яблоньку – расхожего»); Екатеринбург 1741-03, 04, 08 («Скобаря»), 1696-08, 1697-01, 1707-04, 1741-01 («Псковский старинный»), 1697-02, 1707-05, 1741-02 («Потешный под ломанье»), 1707-06 («Заунывный с неудачей»), 1697-03, 1741-09 («Унывный»), 1741-10 («С удачей»); Кадолово 1739-22, 24; Рошнево 1747-13, 14.

Урицкая вол.: Калдобино 1714-01, 09, 12 («Скобаря»), 1714-02 («Заунылого»); Селибы (Новоселье) 1731-31, 34 («Скобаря»), 1731-32 («Старинного»), 1731-33 («Под драку с передёргом»); Урицкое 1730-40, 41.

Успенская вол.: Стайки 1734-03 («Скобаря»), 1734-01 («Под склянку»), 1733-43, 44 («Под драку»), 1734-02 («На грубье»), 1734-04 («Под стеклянку»); Успенское 1702-07, 08 («Скобаря»), 1702-01 («Под драку»), 1702-03 («Расхожего»), 1702-05 («Заунылый»), 1702-11 («Ахимковский»).

Куньинский район:

Жижицкая вол.: Жижица 2399-21, 37 («Скобаря»), 2400-28, 2400-38 («По-другому»), 2399-30 («Псковский»), 2400-33 («Под драку»); Жуково 2427-11, 13.

Каськовская вол.: Ямище 2406-02, 03.

Крестовская вол.: Боровые 3284-78, 84 («Скобаря»), 3284-79, 80 («Развесёлого»); Гладыши 3283-67, 68, 77 («Скобаря»), 3283-69, 70 («Под драку»); Жигули 3286-67, 3287-07; Затурщина 3289-96, 99; Кресты 3284-71; Широно 3287-23.

Морозовская вол.: Секутьево 2486-12 («Скобаря»), 2486-13 («Под драку»); Хомушино 2533-22, 24.

Назимовская вол.: Горка 2444-23, 28–30; Степанцево 2494-15 («Скобаря»), 2494-16 («Тонким голосом»); Точилово 2494-04, 06, 11, 12 («Скобаря»), 2494-07 («Под драку»), 2494-13, 14 («Тихого»); Савченки 2586-05–08.

Октябрьская вол.: Встеселово 2433-23, 2489-01, 05 («Скобаря»), 2489-06 («Другим манером»), 2433-22 («Весёлого»), 2489-09 («К девкам, под драку»), 2489-08 («Долевои – унылая игра, как от девок идёшь»); Харитоново 2433-03, 06.

Усмынская вол.: Андроновно 3286-24, 25, 28, 31 («Скобаря»), 3286-29 («Покороче, как в Крестах»); Усмынь 3286-23.

Ущицкая вол.: Мокрики 2406-12, 13, 27, 28 («Под драку»), 2406-26 («На улице»), 2406-14 («На гулянку, к девкам»), 2406-15 («Без удачи»); Ущицы 2438-16 («Скобаря»), 2439-23, 30, 37, 2440-02 («С неудачей, скучного»), 2438-09 («Без удачи»), 2438-10, 2439-35, 36, 2440-01 («С удачей»), 2438-11, 2439-25 («Расхожего»), 2439-22, 29 («Весёлого»).

«Новоржевская»

Куньинский район:

Крестовская вол.: Гладыши 3283-71 («Под песни»).

НАИГРЫШИ ПОД ПЛЯСКУ

«Камаринского»

Великолукский район:

Пореченская вол.: Кадолово 1739-21.

Урицкая вол.: Калдобино 1714-11 («Под кадрили»); Урицкое 1730-38.

Куньинский район:

Крестовская вол.: Гладыши 3283-75 («Левониха»).

Морозовская вол.: Хомушино 2533-26.

Ущицкая вол.: Ущицы 2438-14 («Барыня»).

«Левониха»

Великолукский район:

Успенская вол.: Стайки 1733-52.

Куньинский район:

Жижицкая вол.: Жижица 2399-32 («Барыня»).

Крестовская вол.: Широно 3287-29 («Камаринского»).

«Русского»

Великолукский район:

Пореченская вол.: Борисоглеб 1739-12, 19; Екатеринбург 1697-04, 1707-07, 1741-05; Кадолово 1739-20, 23; Рошнево 1747-16.

Урицкая вол.: Калдобино 1714-07, 10; Селибы (Новоселье) 1731-35; Урицкое 1730-37.

Куньинский район:

Жижицкая вол.: Жижица 2399-22, 31, 2400-30, 35.

Каськовская вол.: Ямище 2406-04.

Крестовская вол.: Боровые 3284-81; Жигули 3287-01; Затурщина 3289-98 («Камаринского»); Кресты 3284-72 (с переходом на «Камаринского»).

Морозовская вол.: Хомушино 2533-25, 27–29.

Назимовская вол.: Горка 2444-25, 26.

Октябрьская вол.: Встеселово 2433-21 («Русского»), 2489-04 («Левониха»); Харитоново 2433-04.

Усмынская вол.: Андроновно 3286-27, 30.

Ущицкая вол.: Мокрики 2406-16; Ущицы 2438-12, 2439-26, 34.

«Барыня»

Великолукский район:

Урицкая вол.: Калдобино 1714-08 («Барыня-Казачка»).

Успенская вол.: Стайки 1733-51.

Куньинский район:

Жижицкая вол.: Жижица 2399-34, 2400-01, 36.

«Ёлочка»

Великолукский район:

Пореченская вол.: Рошнево 1747-20, 22.

Урицкая вол.: Кадолово 1739-30; Селибы (Новоселье) 1731-36.

Успенская вол.: Успенское 1702-09 («Ёлочка-Русского»).

Куньинский район:

Ущицкая вол.: Ущицы 2439-27 («Ёлочка-Крутеля»).

«Кружка»

Великолукский район:

Успенская вол.: Стайки 1733-49, 50.

«Малорусского»

Куньинский район:

Назимовская вол.: Точилово 2494-08.

«Сени»

Великолукский район:

Урицкая вол.: Урицкое 1730-43.



«Под кадрили»

Великолукский район:

Борковская вол.: Комша 1731-21.
Пореченская вол.: Екатерингоф 1741-07, 12; Рошнево 1747-17, 21.
Успенская вол.: Успенское 1702-12 («Лобоня»).

Куньинский район:

Морозовская вол.: Секутьево 2486-15.
Назимовская вол.: Точилово 2494-10.

«Шельма»

Великолукский район:

Борковская вол.: Комша 1731-20.
Пореченская вол.: Борисоглеб 1739-13; Екатерингоф 1697-05, 1707-08, 1741-06.
Успенская вол.: Стайки 1733-48.

«Лентя»

Куньинский район:

Жижицкая вол.: Жижица 2399-33.
Ущицкая вол.: Мокрики 2406-30; Ущицы 2438-13.

«Крутёха»

Куньинский район:

Каськовская вол.: Ямище 2406-05.
Октябрьская вол.: Встеселово 2489-02 («Под кадрили»).

«Перекрутка»

Великолукский район:

Пореченская вол.: Борисоглеб 1739-14.

«Тамбовская Матаня»

Великолукский район:

Урицкая вол.: Селибы (Новоселье) 1731-37.

«Чубариха»

Великолукский район:

Пореченская вол.: Екатерингоф 1707-09 («Чубариха»), 1697-06, 1741-11 («На свадьбе с частушками»).

НАИГРЫШИ ПОД ЧАСТУШКИ, ТАНЦЫ

«Страдания»

Великолукский район:

Пореченская вол.: Борисоглеб 1739-17, 18 («Разливные»); Рошнево 1747-15.
Урицкая вол.: Кадолово 1739-29; Калдобино 1714-05, 06; Урицкое 1730-42 («Новгородские капорочки»).

Успенская вол.: Стайки 1734-05.

Куньинский район:

Жижицкая вол.: Жижица 2399-24, 28, 29, 2400-29, 32, 39; Жуково 2427-12.
Крестовская вол.: Боровые 3284-83; Жигули 3286-68; Широно 3287-24 («Полька»).

Морозовская вол.: Секутьево 2486-14; Хомушино 2533-23.
Октябрьская вол.: Встеселово 2433-19, 20, 2489-03, 07.
Усмынская вол.: Андроново 3286-26.
Ущицкая вол.: Мокрики 2406-29; Ущицы 2438-15, 2439-24 («Страдания»), 2439-33 («По-витебски»).

«Цыганочка»

Великолукский район:

Пореченская вол.: Рошнево 1747-19.

Куньинский район:

Крестовская вол.: Гладыши 3283-74.
Назимовская вол.: Горка 2444-27.
Ущицкая вол.: Ущицы 2439-28.

«Семёновна»

Великолукский район:

Пореченская вол.: Рошнево 1747-18.

Куньинский район:

Жижицкая вол.: Жижица 2400-31.
Крестовская вол.: Гладыши 3283-73.
Октябрьская вол.: Харитоново 2433-05.
Ущицкая вол.: Ущицы 2439-32, 38.

«Яблочко»

Куньинский район:

Назимовская вол.: Горка 2444-24.
Ущицкая вол.: Ущицы 2439-28.

«Под яблонькой»

Великолукский район:

Успенская вол.: Стайки 1733-42.

«Краковяк»

Куньинский район:

Жижицкая вол.: Жижица 2400-34.
Крестовская вол.: Жигули 3287-02; Широно 3287-27 («Краковяк с полькой»).

«Полька»

Куньинский район:

Крестовская вол.: Жигули 3287-03 («Полька»), 3287-04 («Полька-бабочка»); Широно 3287-26.

«Па д'эспань»

Куньинский район:

Крестовская вол.: Жигули 3287-05; Широно 3287-28.

СИГНАЛЫ

Имитация игры на роге

Куньинский район:

Назимовская вол.: Степанцево 2494-18.

СВАДЕБНЫЙ МАРШ

Куньинский район:

Крестовская вол.: Гладыши 3283-79; Жигули 3287-08; Широно 3287-31 («Приёмный»), 3287-32 («Прощальный»).

ИМИТАЦИЯ ГОЛОШЕНИЯ

«Надельная», «Бласловленная», «Заручина», «Свадебная»

Великолукский район:

Успенская вол.: Стайки 1733-45, 47; Комша 1731-22, 24, 25.

Куньинский район:

Крестовская вол.: Боровые 3284-85 (с причитанием); Затурщина 3289-97; Гладыши 3283-78; Жигули 3287-06; Широно 3287-30.

ПОЗДНИЙ ПЕСЕННЫЙ РЕПЕРТУАР

«Златые горы»

Куньинский район:

Октябрьская вол.: Встеселово 2433-18.

«Бросай, Ванька, водку пить»

Великолукский район:

Успенская вол.: Стайки 1733-53.

**«Светит месяц»**Куньинский район:

Крестовская вол.: Широни 3287-25.

БАЯН**НАИГРЫШИ ПОД ШЕСТВИЯ
(ПОД ПЕСНИ)****«Скобаря»**Куньинский район:

Жижицкая вол.: Наумово 2401-04.

Пухновская вол.: Боровково 3113-26 («Потешного»).

НАИГРЫШИ ПОД ПЛЯСКУ**«Под пляску»**Куньинский район:

Пухновская вол.: Боровково 3113-27.

ИМИТАЦИЯ ГОЛОШЕНИЯ**«Благословенная»**Куньинский район:

Пухновская вол.: Боровково 3113-25.

ТРАДИЦИОННЫЙ ПЕСЕННЫЙ РЕПЕРТУАР**«Кому пуговицы литые»**Куньинский район:

Назимовская вол.: Савченки 2441-28.

**АНСАМБЛИ:
СКРИПКА – ЦИМБАЛЫ – АККОРДЕОН****НАИГРЫШИ ПОД ШЕСТВИЯ
(ПОД ПЕСНИ)****«Скобаря»**Великолукский район:

Пореченская вол.: Поречье 1690-14-16, 1703-31-33.

НАИГРЫШИ ПОД ПЛЯСКУ**«Барыня»**Великолукский район:

Пореченская вол.: Поречье 1703-39.

«Русского»Великолукский район:

Пореченская вол.: Поречье 1691-02.

«Камаринского»Великолукский район:

Пореченская вол.: Поречье 1691-01, 1703-38.

«Казачок»Великолукский район:

Пореченская вол.: Поречье 1703-37.

НАИГРЫШИ ПОД ЧАСТУШКИ, ТАНЦЫ**«Страдания»**Великолукский район:

Пореченская вол.: Поречье 1691-03, 1703-42, 43.

ПОЗДНИЙ ПЕСЕННЫЙ РЕПЕРТУАР**«Малиновка»**Великолукский район:

Пореченская вол.: Поречье 1702-40.

**АНСАМБЛЬ:
СКРИПКА – ЦИМБАЛЫ****НАИГРЫШИ ПОД ШЕСТВИЕ
(ПОД ПЕСНИ)****«Скобаря»**Великолукский район:

Пореченская вол.: Поречье 1690-17, 1703-34, 35.

НАИГРЫШИ ПОД ПЛЯСКУ**«Камаринского»**Великолукский район:

Пореченская вол.: Поречье 1691-01.

«Русского»Великолукский район:

Пореченская вол.: Поречье 1691-02.

«Казачок»Великолукский район:

Пореченская вол.: Поречье 1703-36.

**АНСАМБЛЬ:
СКРИПКА – ГАРМОНЬ****НАИГРЫШИ ПОД ШЕСТВИЯ (ПОД ПЕСНИ)****«Скобаря»**Куньинский район:

Назимовская вол.: Савченки 2496-26, 33-35, 37, 38, 2497-02, 03, [2586-20-24].

НАИГРЫШИ ПОД ПЛЯСКУ**«Русского»**Куньинский район:

Назимовская вол.: Савченки 2496-39.

«Левониха-Русского»Куньинский район:

Назимовская вол.: Савченки 2497-01, [2586-25].

**АНСАМБЛЬ:
БАЛАЛАЙКА – ГАРМОНЬ****НАИГРЫШИ ПОД ШЕСТВИЯ (ПОД ПЕСНИ)****«Скобаря»**Куньинский район:

Морозовская вол.: Слепнево 2434-01, 04, 08, 09, 13.

НАИГРЫШИ ПОД ПЛЯСКУ**«Русского»**Куньинский район:

Морозовская вол.: Слепнево 2434-02, 11.



НАИГРЫШИ ПОД ЧАСТУШКИ, ТАНЦЫ

«Страдания»

Куньинский район:

Морозовская вол.: Слепнево 2434-05, 10.

«Семёновна»

Куньинский район:

Морозовская вол.: Слепнево 2434-03.

«Цыганочка»

Куньинский район:

Морозовская вол.: Слепнево 2434-07.

**АНСАМБЛЬ:
БАЛАЛАЙКА – ГАРМОНЬ – БАЯН**

НАИГРЫШИ ПОД ШЕСТВИЯ (ПОД ПЕСНИ)

«Скобаря»

Куньинский район:

Назимовская вол.: Савченки 2441-01–03, 10, 11, 15, 17, 18,
20–22, 33, 2442-06–10, 14, 15.

НАИГРЫШИ ПОД ПЛЯСКУ

«Русского-Левониха»

Куньинский район:

Назимовская вол.: Савченки 2442-01, 03.

«Кружка»

Куньинский район:

Назимовская вол.: Савченки 2441-41.

«Лентяя»

Куньинский район:

Назимовская вол.: Савченки 2441-05, 13, 16, 31, 32, 34, 35,
37, 39.

НАИГРЫШИ ПОД ЧАСТУШКИ, ТАНЦЫ

«Страдания»

Куньинский район:

Назимовская вол.: Савченки 2441-08, 09, 14.

«Цыганочка»

Куньинский район:

Назимовская вол.: Савченки 2442-04, 05.

ТРАДИЦИОННЫЙ ПЕСЕННЫЙ РЕПЕРТУАР

«Кому пуговицы литые»

Куньинский район:

Назимовская вол.: Савченки 2441-25–27.

«Ох ты, Порущка, Параня»

Куньинский район:

Назимовская вол.: Савченки 2442-11, 12.

«Саньке деньги, Ваньке платя»

Куньинский район:

Назимовская вол.: Савченки 2442-13.

**АНСАМБЛЬ:
ГАРМОНЬ – БАЯН**

НАИГРЫШИ ПОД ШЕСТВИЕ (ПОД ПЕСНИ)

«Скобаря»

Куньинский район:

Назимовская вол.: Горка 2445-03, 07, 15, 18.

НАИГРЫШИ ПОД ПЛЯСКУ

«Русского»

Куньинский район:

Назимовская вол.: Горка 2445-08.

«Лентяя»

Куньинский район:

Назимовская вол.: Горка 2445-02.

НАИГРЫШИ ПОД ЧАСТУШКИ, ТАНЦЫ

«Страдания»

Куньинский район:

Назимовская вол.: Горка 2445-01.

**ЧАСТУШКИ,
НАИГРЫШИ «НА ЯЗЫК»**

**НАИГРЫШИ ПОД ШЕСТВИЕ
(ПОД ПЕСНИ)**

«Скобаря»

Куньинский район:

Крестовская вол.: Боровые: 3284-73, 75, 76 («Скобаря»),
3284-74, 77 («Развесёлая» – «половинка»); Кузьмино
3285-34; Устье 3287-54.

НАИГРЫШИ ПОД ПЛЯСКУ

«Русского»

Куньинский район:

Крестовская вол.: Боровые 3284-82.

**НАИГРЫШИ ПОД ЧАСТУШКИ,
ТАНЦЫ**

«Цыганочка»

Куньинский район:

Крестовская вол.: Кресты 3287-75.

«Семёновна»

Куньинский район:

Крестовская вол.: Кресты 3287-74, 76.

ИМИТАЦИЯ НАИГРЫША ПОД ГОЛОШЕНИЕ

«Надельная»

Куньинский район:

Крестовская вол.: Боровые 3284-86 (с причетом); Кузьмино
3285-36 (с причетом).
Морозовская вол.: Мартьяново 2535-20 (имитация скри-
пичного наигрыша с причетом), 2535-22.





Раздел 10

ЖАНРЫ НАРОДНОЙ ПРОЗЫ, ПОВЕРЬЯ

ОБРАЗЦЫ ТЕКСТОВ БЫЛИЧЕК, ПРЕДАНИЙ, РАССКАЗОВ

ПОКОЙНИКИ – СМЕРТЬ – ДУША – ПОТУСТОРОННИЙ МИР – ВИДЕНИЯ

№ 1. Женщина во сне нашла покойного мужа

«[Мужа] страшно жалела. Я з им тока трёх лет не атжила. Дóчка у мне-то ягó была. Я её схаранила, дóчку. <...> Всё сильно хатела я ягó видить, што как ёта пришлось яму?

А тады вижу сон, быдта какой-та мушшина: “Ну, всё сваегó Мишку ишшишь? – а ён гаварить: – Вон стаит сад, у том саду дом большей, и там твой Мишка”. Мне такей сон снитца. Явна, явна. Даже и сецас ягó помню.

Ну, я и пабегла. Прихажу, правда, в сад большой-большой, и яблаци у саду всё розавые, всё розавые. “Эта, – гаварить, – будушшая жизнь. Если, – гаварить, – видишь какей-нибудь там приплод: плахой – то это к плахей, а хароший – то это к харошей жизни”.

Ну, и прихажу я – тут стаит сторож, старицок. Ну, гаварит: “Никагó сюды ни прапускаю. Никагó”. Я будта так встала на каленки, как стала Богу малитьца, стала малитву цитать. А я ёты малитвы вси знала, их малитвы. “Ну, раз такая ужó бажественная, вси малитвы знаишь, вси працитала, так тибé я ужó прапушшу... Иди, – гаварит, – скрость сей калидор, у паследнюю дверь, направа захадí, там твой Мишка”. Вот я и пашла.

И захажу, правда, сядить Мишка зы сталом, мой. Стол наш, хлеб наш, соль наша, а комната – не наша. Тады я падсела так к яму да и гаварю: “О, какей ты лабарный! Сябé, – гаварю, – палец атсék, сябé ногó зламал, а тяпéрь и сам сябé убил. О, какей ты лабарный!” Он гаварит: “Нет, я ня лабарный, а я ў такую планеду радийся. Я ни адин застрилийся, нас трóя застрилилось. Такая планéда найшла. А если б я ёта тока пиражыл, то б я сильно многа лет жив. Но я третнюю сваю (случай свой треттий), не перажий”, – вот ён мне так даказывал».

д. Усмынь, Куньинский р-н, 3286-51. Исп.: Савельева Ф. Ф., 1913 г. р. Зап.: Шишкова О. В., 20.09.1991. Расш.: Попок Е. Л.

¹ «Лабарный» – возможно, связано с рядом значений: «лобанить» – бить по лбу; бить, колотить, резать скотину; «лобанить рекрута» – забрить, принять в солдаты (по В. Далю), т. е. подвергнуть смертельной опасности.

№ 2. Как женщина хотела, чтобы причудился покойный муж

«[Муж] застрелился. Пашёл в лес на ахóту, няцаенна сам сибé убил. Ну вот, я сильно ягó жалела. И хадила туды нóчью в лес даже – што, гаварят, пакóйники здаютца [могут привидеться]. И мне гаварят, што у Гарбылях – там наше кладбише, и гаварят: “Твой Мишка ходить”. А он там дама строил [при жизни]. И вот па крыши грóхаить, ходить. Ну, думаю, буду ж я теперь.

Так я, была, туды хажу, на то мéста, где он лежал, умер, нóчью. И хадила к азяру, к кладбишшу, сядела нóчью. Никада мне ницевó ни прицодилось. Никада. Я у в это не верю. В цюóдение ёта...»

д. Усмынь, Куньинский р-н, 3286-51. Исп.: Савельева Ф. Ф., 1913 г. р. Зап.: Шишкова О. В., 20.09.1991. Расш.: Попок Е. Л.

№ 3. Как мужик повстречался с тенью

«Умёр хто-та. Умёр. Ну и какей-та мушшина ишёл па [о]зяру (там же – [о]зяро). И вот видить – к яму идёт кака-та тень. Идёт и идёт. Ён взял, атвярнул, а ёта тень и пашла дальше итти.

Ну, а старики так гаварили, што кагда закупають пакóйника, то выходит пар чéлавéка. И ён абразовываетца в тень, как-будта чéлавéк и идёт, пака ёгó кто размахнёт. Так гаварили...»

д. Усмынь, Куньинский р-н, 3286-51. Исп.: Савельева Ф. Ф., 1913 г. р. Зап.: Шишкова О. В., 20. 09. 1991. Расш.: Королькова И. В.

№ 4. Как зятю привиделось около кладбища

«[Зять] гаварить: “Ну, как иду я кыла кладбишша, так идуть за мной сáду, пляшуть, в гармонь играють и мне идтить ни дають. Всё, мам, мучиють минé. Будь добрая, мамачка, надень ты на миня крест!” А у миня и вправду был кресток. <...> Я на нивó надéла ётаг кресток, на сваивó зятя. Надéла на ивó кресток, пашёў – ниhto к яму ни прикасаўся. “Никавó, – гаварить, – нет. А то, – гаварить, – и пляшуть, и минé ни пускають, мне ни прайтить. Стóлька народу, што ўсé! Гуляють, у гармонь играють, а мне ходу нет!” Пришёў ка мне, как ни плачить: “Мам, што са мной сдéлавши?” <...> А там жа ж кладбишша сразу, кыла кладбишша как раз – дарóжка. “Как иду – так ўсé, нет мне пакóя никакóва!”



Надень на миня крясток, у мине крястка негу”. Я ўправду взяла да на иво надела крясток. Надела, тада пришёу: “Мама, как табé спасиба бальшо́я, тапёрь же ослабанён. Крясток я как толька адёл, так я какой харо́ший стал”».

д. Савченки, Куньинский р-н, 2537-54. Исп.: Иванова Н. И., 1904 г. р. Зап.: Шишкова О. В., 19.07.1988. Расш.: Толстикова Ю. Ю.

№ 5. Мужуку привиделось на кладбище в полночь

«Там кладбище, [это место] “Кулаки” называется. “Кулаки” – кладбище. Вот ён [мужчина] ехал на мельницу, а там хыранили пакойника, мушшину харанили. А ко́ла са́мый даро́ги бы́ла э́та кладбище. Ну, а атту́ль ён ехал уж в двенадцать часо́в но́ци. И ду́майт: “Коль хошь – вста́нйт э́тый пакойник да мне как дасть? Што делатъ?” Он тут так абрабёл! Равня́етца з э́тай ма́гилай. И правда. То́ка он паравня́л з э́тай ма́гилай, как дасть кто-та яго́ па галавэ! Так ён – аб землю! И ляжи́ть. Ну, ляжи́ть... И конь стал. “Кто такéй? – ўстае́ть он. – Хто такéй?” Нихто́ ни́где не изьявляйтца. Ака́зывае́тца, што: такие есь у нас – глухая ель (дерева таке́и, кривые), э́та глуха́ ёлка сухая лежала на даро́ге. Ён на адин кане́ц ўзьёхав пярэ́дним катка́м, а дру́ге́й кане́ц как падня́вся, так пря́ма па ѓлазья́м – как хлыснү́в, так он и с тяле́ги свали́вся! Вот како́я привя́дэ́ния быва́йт. А если б ён не да́гляде́лся, хто-нибу́дь [другой] ни сказа́л бы, што э́та ни пакойник».

д. Усмынь, Куньинский р-н, 3286-51. Исп.: Савельева Ф. Ф., 1913 г. р. Зап.: Шишкова О. В., 20.09.1991. Расш.: Попок Е. Л.

КОЛДУНЫ – ЗАКЛИКУХИ

№ 6. Как жених на свадьбе коня заколдовал

«Адин ма́лец абману́л двяна́дцатъ дэ́ва́чек, аста́вил их нечэ́стных. И пато́м вот ён дружил с ма́теринай сястро́й, с ма́лай, и той “придумал”. Тагда́ ви́дйт ён сон [и во сне колдуна] – са́мый же калду́н и гавари́ть: “Ака́янная сила, ня́чи́стыя, взи́ди на па́мять, што ж ты сделал?! Двяна́дцатъ де́вушек аста́вил у та́ким пала́жэ́нии, и аны́ все пла́чу́ть, го́рькии аста́лися. Жани́сь на двяна́дцатай, ака́янный!”

Вот ён тагда́ маткину сястро́у ўзя́л за́мыж. Ў́зял за́мыж, пае́хали. Нявэ́сту ўзя́ли – пае́хали у Мартя́ниху. А у на́шива атца́ (у маё́ва), был та́кой жи́рябе́ц – си́льна ён дабро́ бег, как пти́ца ляте́л! Он как вы́шел, вые́хали са́ свадьбы, как дёрнул за вожжи – так ён и панёс. А ён, э́тат жани́х [тоже был колдун], и гавари́ть: “Едь, едь, хварсуно́к, пага́ди: аста́нися ищэ́, наста́йся”. Сделал, что как толька у ба́тьки – то кнут вы́валитца, пады́му, ша́пка сля́титъ. Апя́ть! Пады́му ша́пку: “Но!” То́лька тро́нитца – ло́шадь распря́гэ́тца. И как толька ло́шадь за́прягу́: “Но!” – апя́ть што-нибу́дь сде́лаитца. И ате́ц мой сму́чился.

Свадьба приехала в Мартя́ниху, за стало́м асиде́ли усё, а ма́ть ту́та хо́дит, пла́чить, а я гавари́ю: “Ну што э́та Андрю́шки с Ду́нькай нет?”. А ён [жених] гавари́ть: “Ён фарси́ста ехал га́ра́з, как пти́ца ляте́л, ну пусть па́стайтъ”. Вот как э́тат жани́х сделал. Пато́м а́на запла́кала, те́шша. [Жених] гавари́ть: “Ну ла́дна, не плачь! Ш́ас съезди́ю”.

Приехал сюды́, где ба́тька ўсе́ му́чиитца, ате́ц мой. Приехал, абъе́хал ва́кру́г яво́: “Ну, садись, па́язжа́й”. Ате́ц сел и пае́хал, и ён пае́хал. Во, делали раньше...»

д. Фёдориха, Куньинский р-н, 2493-05. Исп.: Мишина А. А., 1904 г. р. Зап.: Лобкова Г. В., 14.07.1988. Расш. Толстикова Ю. Ю.

№ 7. Как на свадьбе кони пошли в ригу

«У Акси́ньи Филимо́нихи ма́тка заму́ж ишла́, и вот два калду́ны сабра́лися. Ади́н вот: “Ты ня сде́лаишь?” – “Сделаю!” – “Ня сде́лаишь!” Так он как па́хадил ва́кру́г ко́ней – так на́да па́д вяне́ц ехатъ, у Хре́ст,¹ а кони па́шли в ре́ю [ригу]. И кня́ги́ня сиди́ть, и жани́х, па́шли кони в ре́ю, всё! Так пришло́сь а́пя́ть э́таму калду́ну пра́ситъ э́тава калду́на. Тот как па́хадил а́пя́ть кру́гом ко́ней – и пае́хали <...> па́д вяне́ц».

д. Кузьмино, Куньинский р-н, 3285-35. Исп.: Фирсова К. И., 1909 г. р. Зап.: Шишкова О. В., 16.09.1991. Расш.: Толстикова Ю. Ю.

¹ Возможно, имеется в виду название деревни Кресты.

№ 8. Как колдун девушку испортил

«Уха́живал па́ринь за де́вушкой, а радни́и ни хате́ли. Ани́ взяли и пришли к им, э́та иму́ “сделали”. А [колдун] – дру́г был харо́ший иму́, а э́тай де́вушке-та взяли и мы́льной вадо́й па́д но́ги атли́ли. Ну, и у ей но́ги-та атня́лись, у э́тай де́вушке, а́на пи́ристала́ хади́ть.

Пато́м иво́ суди́ть стали, а он взял, да на э́тава ку́лдунá сказа́л. Калду́н стал ча́хнутъ. Э́тат калду́н у́мир, и пато́м а́на [девушка]. Чита́ри ме́сица ли́жа́ла, сохла, сохла, сохла. Вы́сахла, как спи́чка. Были ба́гачи́ – ничиво́ ни ма́гли памо́чь сде́лать. <...> Вот а́на сохла чита́ри ме́сица, так дома́ и сканча́лась».

д. Мартьяново, Куньинский р-н, 2537-05. Исп.: Алёхин В. А., 1930 г. р. Зап.: Шишкова О. В., 09.07.1988. Расш.: Толстикова Ю. Ю.

№ 9. Колдунья отнимала молоко в Егорий

«Като́рая калду́нья, дак а́на и хо́дит – и расу́ то́пчетъ, и малако́ у ка́во атбира́ет, у ка́во сабе́ берётъ. Э́та калду́нья хо́дит [в Егорий]. И а́на гавари́т: “Я сваё́ малако́ ни атда́м и чу́жое ни ва́зью, – вот так же́нщина [говори́ла]. – Чу́жое ни на́да и сваё́ ни атда́м”. Ути́ра́льникам э́та а́на так абма́хываи́тъ: “Мне чу́жое ни на́да и сваё́ ни атда́м”. Э́та а́на – на поле, расу́ так абтира́йтъ, расу́ би́рёт».

д. Кузьмино, Куньинский р-н, 3285-35. Исп.: Фирсова К. И., 1909 г. р. Зап.: Шишкова О. В., 16.09.1991. Расш.: Толстикова Ю. Ю.

**№ 10. Колдунья ворожила на Иванов день**

«Раньше, эта давно было, ну, такие калдуньи были. Вот хадили па этаму – вот в этый день пиред Иваным. Ну, вот каторая была баба калдунья такая – ну, яны хадили вот да солнца, цадилку¹ пы расы тигали да выжимали.

Кузьма мне рассказывал, так я смялась (мóжа эта правда, мóжа и нет). Адин мужик, коних, он увидил, што баба тигает што-та па расы – и он тоже уздечку тянет: “Што, – гаварит, – куме, то и мне”. Патом пришёл дамóй, бросил эту уздечку у ступу (ступы были – талкли), и полная ступа малака стала. Правда эта? Может, он врал тада, а может быть и правда».

д. Войлово, Куньинский р-н, 3285-63. Исп.: Кондрусёва Ф. П., 1919 г. р. Зап.: Шишкова О. В., 18.09.1991. Расш.: Королькова И. В.

¹ «Цадилка» – холст для процеживания молока.

№ 11. Свекровь-колдунья собирала росу педилкой

«[Женщина рассказывала]: “Свякрóва была калдунья бальшáя. У ней всиво на свете: и твóрагу, и малака, а у меня, – гаварит, – нет ничивó. Ну, буду караулить, што ана бóдуть делать на Иван да на Марью, на этат праздник”. Ну, ана пад акнóм села и сидить, маладáя. “Вижу, – гаварит, – выхóдить свякрóва старая. Выхóдить – на руки вядро и цадилка. Тудá падашла – и сахá стáить, вот так кул стяны пастáвлина. Ана падайшла, этáй цадилкай так пасмулила-пасмулила и пашлá. А я тихóнечка с избы вон, и я гляжу.

И вот янá и пашлá па картошке па мяжé, и што-то всё и гаварит, а я не пáймó – што. Пашлá, прайшла кругóм – и па сваéй, и па маéй, а я пряцюсь, штоб ана миня ни заметила. Тады пришла – вакрúчиваеь эту цадилку в вядро кул сахé и пашлá в избу”.

Сичáс и эта маладúха – вядро на руку, цадилку. “А сахú ана ни убрáла, я к иé сахé падашла, тоже так сделала, и пашла с этáй цадилкай кругóм. Сабирáла, сабирáла расú, цадилка намякла. Пришла, выкрутила её, гляжу – в вядре аднá вадá ат этáй, ат цадилки. Нет у миня ничивó, не палучилась”. А у неё што в видре – ана ни увидила.

Ну, навэрна, к этаму, што раз ана кулдавáла – и ей мнóга малака, прибыль была. “И всё што-та гаварит, шéпчет, а я ни знаю, што ана шиптáла. Этá слóва нáда знáть”».

д. Хомушино, Куньинский р-н, 2533-14. Исп.: Баранова Д. Д., 1906 г. р. Зап.: Шишкова О. В., 02.07.1988. Расш.: Толстикова Ю. Ю.

№ 12. Как закликуху мужики «затúкали»

«На Ивана у той дярéвне [мужики] хадили в ригу, брадили. <...> И баба этá там кричала на Ивана. И аны патúкали на яé, и тот год баба тáя прибрáлась.¹ Вот, гаваряьт, нáда или патúкаты, или с

ружья выстрелить. Ну, аны патúкали ны яé: “Аддú, аддú!” Патúкали так – пакричáли. Мужуки брадили в ригу и ны яé там пакричáли, и баба та, здарóвая баба такая, и баба тáя прибрáлась. <...>

Мнóга так лавили, бывáла, караулили – вот на Ивана, на Тихвинскую, на Владимирскую».

д. Петухи, Куньинский р-н, 2560-01. Исп.: Новикова А. И., 1893 г. р. Зап.: Мехнецов А. М., 12.07.1988. Расш.: Толстикова Ю. Ю.

¹ «Прибрáлась» – умерла.

№ 13. Колдунья и священник

«Éдеть свяшшéнный, а калдунья сидить на бярэзине, кричáть: “Сирядóх! Панядéх!”. А свяшшéнный слýшить, гаварит: “Ну, штоб ты аттúль и ни слезла!” А янá гаварит: “А ты ни паéдишь!” Свяшшéнный стáить, и баба сидить на бярэзины, [которая молоко у коров] закликáла. Ну што свяшшéннику делать? Гаварит: “Ну лезь далóй!” – “А ты, – гаварит, – едь”. Ана больше даже явó знáла – видишь, какáя!»

д. Савченки, Куньинский р-н, 2537-50. Исп.: Иванова Н. И., 1904 г. р. Зап.: Шишкова О. В., 19.07.1988. Расш.: Толстикова Ю. Ю.

№ 14. Как распознавали краденое молоко

«[Нож воткнешь] в мáсла – и сразу кров[ь] на ножике. Этá есь калдуны, малакó сабирáют и мáсла калóтють. И ты приходишь и купляешь. Видишь, что масло какóе-та ни такóе – вазьми, тóрни ножик в мáсла, так сразу на ножике – кров[ь]! Чужое малакó – он бярэть и кров[ь] чужую».

д. Кузьмино, Куньинский р-н, 3285-35. Исп.: Фирсова К. И., 1909 г. р. Зап.: Шишкова О. В., 16.09.1991. Расш.: Толстикова Ю. Ю.

№ 15. Как женщина-колдунья пришла просить соли

«[Соседка] пришла и гаварит:

– Тётъ Маня, дай же мне соли. Славик са школы придётъ, пайдётъ в магазин, принисётъ, мы приносём, тибé дадим.

А у мáтири только казá акатíлась. А мать-та прастáя, раз – соль даёт.

Пашлá казу дайтъ – казá ни папускайтъ. Мать иé ударила, стала дайтъ, ана малака ни далá. Ну мать начала рассказывать.

– Мам! Ана ж калдунья. Вот ты пазави её, а я сделаю, што ана ни уйдёт, будет сидеть у тибя три часа и ни уйдёт.

– А што ты сдéлаишь?

– Иголку стальную в дверь ваткnú, и да тех пор будет сидеть, пака скажет: “Чёрт, вытащи иголку, дай уйти мне”. И тада малакó вирнётца.

Ана взяла, её пазвалá. Ну, я взял – иголку ваткnúл, цыганская бальшáя иголка, и ваткnúл в дверь. И ана так – то лясы тачíла, и так, и так, падымится, к двери падайдётъ и абрáтна сядить.

Патóм [говорит]:



– Возьми, вытащи иголку, забири ты сваё малако.
<...> А патом мы ночью стали наблюдать: как ночь, так ана – в трубу. Пламя, ну настоящее пламя выскакывает и улитает. Пламя улитает и всё, и ма́тири нет. Мы приходим к нему:

- Славка, где твая мать-та?
- Да дома была!

Пасмо́трим, всё абла́зим – иё нет. Патом апа́ть смотрим – раз, тама...»

д. Мартьяново, Куньинский р-н, 2537-02, 04. Исп.: Алёхин В. А., 1930 г. р. Зап.: Шишкова О. В., 09.07.1988. Расш.: Толстикова Ю. Ю.

РУСАЛКИ – ЛЕСОВЫЕ – НЕЧИСТЬ

№ 16. Как женщина с русалкой повстречалась

«Вот, гаварышь, русалки такии ходю́ть, как раз пи́ряд Трои́цей, па лёсу. И ана пашла́ па ве́ники – тётка мая траю́радная: “Сиди́ть же́нщина, распустивши валасы́, на бяре́зины, а я иду. Ана гавары́ть:

- Ух, ли́ха!

Я, – гавары́ть, – спужа́ласе её, да бегом! А э́та – русалка”. Да, и ана её зва́ла: “Хавру́ш, Хавру́ш!” – к себе зва́ла, хате́ла валаса́м запутать иё, может быть и смерть бы ей была.

<...> “Валасы́ распу́шшены – как же́нщина какая. Сиди́ть – валасы́ распу́шшены, и заве́ть ми́ня к сабе́”. А што уж ана сделала б ёй, если б ана пришла?! Аны́ мо́жут запутать, валаса́м э́тим закру́тить и заму́чиють. Уже э́ти – ни́добрый».

д. Савченки, Куньинский р-н, 2537-51. Исп.: Иванова Н. И., 1904 г. р. Зап.: Шишкова О. В., 19.07.1988. Расш.: Толстикова Ю. Ю.

№ 17. Ребята видели русалок во ржи

«“А где ана, русалка?” – “А вот ана, ва ржи!” Ребята ходят па ржи, василько́в рвут, вянки выю́ть. А и правда, пра этих русала́к га́ворю́ть, ани́ и сича́с даже по́ртю́ть каро́в».

д. Кузьмино, Куньинский р-н, 3285-35. Исп.: Фирсова К. И., 1909 г. р. Зап.: Шишкова О. В., 16.09.1991. Расш.: Толстикова Ю. Ю.

№ 18. Как мальчика мать прокляла

«Мальчи́ка matka пра́кляла, заругала – и мальчи́к прапа́л. Ён пале́з ...Ана́ твари́ла квашню, и тес-те́чка – знаи́шь, как ано́ вку́сна па́хнить! – ён зы-хате́л э́тава твасте́чка па́льчи́кам паку́шить. Ана́ яво́ и заругала: “У! Правали́сь ты! На што ты пальцем у квашню лез?” – и прапа́л мальчи́к.

Го́спади, пла́чу́ть, и́шшуть. Прапа́л з до́му мальчи́к, и всё. Сказала: “Правали́сь ты!” А тут же ж “гря́шина” па́дхвати́л – и всё. И вот пла́чу́ть, Бо́же мой! А тако́й Ванька га́вары́ть: “У ми́не саба́ка всё в э́та бало́та ла́ет, там хто́-та есь”. Он взял э́та бало́та а́чарти́л и пашёл пра́ма, и на э́тава мальчи́ка най-ше́ў. Сиди́ть ско́рнувши, ён за́бран у их – ня́чи́стай силе. Ня́чи́стая сила есь, на́да мали́тьца Бо́гу боль-ше. “А чи́м, – га́варя́ть, – карма́ли?” – “Карма́ли ми-

не́ губи́цей, што папа́ла я ел”. <...> Губи́цу давали ись яму́, гаваря́т: “Пя́ченка, – на э́тава мальчи́ка, – ешь!” Э́та он гавари́л, а ана́ ня́ ўку́сная...»

д. Савченки, Куньинский р-н, 2537-53. Исп.: Иванова Н. И., 1904 г. р. Зап.: Шишкова О. В., 19.07.1988. Расш.: Толстикова Ю. Ю.

№ 19. Как мальчика лесовой водил

«Вот три километра – прика́шшик был, два километра ат нас жил, уже стары́й был. Бы́ла у ниво́ два мальчи́ка. И там у яво́ пакос́ свой был. Пае́хал за се́нам за э́тым на каню́, хазя́йку сваю́ взял и мальчи́ка э́тава. Пака́ ани́ се́на э́та суши́ли, мальчи́к был и прапа́л. Прапа́л мальчи́к, и всё. И там ни да се́на яму́ было́, он три дья́рвни па́дня́л – прика́шшик, и все иска́ли мальчи́ка. Сами иска́ли-иска́ли, патом с дья́рвни выслал иска́ть, и ни нашли́. Там и в це́рк-кавь хади́ли, там и Бо́гу мали́лись, там и што ни де-лали – всё ни́пачём.

А патом же́нщина адна́ “атно́с атна́сила” [пода-яние лесовому]. Четверо суток мальчи́ка не было́, иска́ли всё и ни нашли́. Патом, как э́та же́нщина сделала, э́таму мальчи́ку “атно́с атнесла́”, глядя́ть – сля́дки, сля́дки, сля́дки э́тава мальчи́ка. Па сля́дка́м и мальчи́ка нашли́ – четверо суток не было́! Сиди́ть на дере́ве, дере́во пава́ли́вши, сиди́ть и так: “М-м-м!” – но́ить. Тут па́дхвати́ли – у яво́ че́-та за па́зухай ляжи́ть.

- А што э́та у тибё́, где ты был?

- А я с дья́денькай хади́л.

Ви́дишь, с дья́денькай хади́л, зна́чить “Часно́й Лес”¹ спа́дхвати́л яво́.

- А э́та што у тибя́?

– А э́та мне бу́лачки дья́денька давал ку́шить, – губи́цы кусо́к, губка тако́я растёт на ста́рам лясу́.

И нашли́ мальчи́ка. Э́та при мне ещё́ было́. Вот, гаваря́ть, и дамаво́й, и двараво́й, и лисаво́й. [Же́нщина] атвела́ ат яво́ всё, вот нашёлся́ и мальчи́к».

д. Гламазды, Куньинский р-н, 2533-06. Исп.: Полякова Е. Т., 1895 г. р. Зап.: Шишкова О. В., 02.07.1988. Расш.: Толстикова Ю. Ю.

¹ Возможно, имя лесового.

№ 20. Как мужику привиделся «кум»

«[Шёл мужи́к] па́двы́пивши, и встряча́йтца в лясу́ с им знако́мый – кум (кума́вья – ани́ крести́ли вме́сте).

- Здра́ова, кум!

- Здра́вствуй, кум!

- Ты куда́?

- Иду́ дамо́й.

- Ну пайде́м вме́сте.

И пашли́. Идут к до́му. (Э́та у све́кра маиво́ бы́ла тако́е де́ла). Ну а знае́шь, старики́ ве́дь Бо́гу мали́лись. Ну, па́дхо́дит с э́тава астрава́ на кладки [мо́стки] – на мох [на боло́то].

– Ну, не знаю́, кум, типе́рь тут мох, как мы праиде́м па э́там кла́дка́м?



– Ну, Ѓоспади, баѓаслави, Христос.

И пашли. Теперь оќал дома, оќал самава – та-кая, как речка, чёрная-чёрная вада. Такая кладка толстая, кум эѓат и ведёт яво, чириз эту кладку пи-рихадить нада.

– Не знаю, кум, там-та мы прашли, а тут не знаю: как мы прайдём эту кладку?

– Ну, Ѓоспади, баѓаслави, Христос.

И пашли. Хоп! Где эѓат кум делся? И кума нет. Значить он привязалсе к пьянаму к нему, и он бы посадил бы ево в канаву, в речку и утапил бы, [если бы свёкор пошёл не благословясь]. Ему [нечистому] был бы “конь”. Как гаварять: “Утопленник да удавленник – чёрту конь”. Чёрт [был], нечистый дух».

д. Гламазды, Куньинский р-н, 2533-02. Исп.: Полякова Е. Т., 1895 г. р. Зап.: Шишкова О. В., 02.07.1988. Расп.: Толстикова Ю. Ю.

№ 21. Как сова завела в глушь

«Вот он сидит на дереве, а мы идём. Он не филин, а сава, птица здаровая такая – ана толька ночью видить, днём ана ни видить. Ана разгаваривать, ана чуткая, у ней абаняние. Ана харашо панимаить, па-чилавёчискаму разгавариваить.

Вот ты гаваришь сваей падруге: “Клава, где ты?” – а ана атвичаить (Клава): “Тута!”. Вот филин услышал. Ты апять: “Клава, где ты?” <...> – а филин уже атвичаить: “Тута!”. Клава пашла вправа, а филин атлитаит влева. Ты апять: “Клава, где ты?” – а филин атвичаить: “Тута!”. И да куда он заблудить. Патом завидёт, кричишь: “Клава, где ты?” – а он: “Тута!” – “У! Чёрт, леший, куда ты миня завёл?”

Вот так и празвали “леший” – филина, ну как сава. <...> Людей [водит]. Паиграить хочет, па-шутить».

д. Мартяново, Куньинский р-н, 2537-01. Исп.: Алёхин В. А., 1930 г. р. Зап.: Шишкова О. В., 09.07.1988. Расп.: Толстикова Ю. Ю.

ДОМОВОЙ – ДВОРОВОЙ

№ 22. Как домовый приходил во сне

«Ляжу на кравати, вдруг жметь миня кто-та, жметь – мне нечем дышать, как душить миня. Я вспомнила, што гаварять – если дамавий, то спраси: “К цаму ты? К худу, ай к дабру?”. Ну вот, мне никак язык ни абярнуть, всё-таки абярнула, спрасила: “К цаму ты миня давишь? К худу, ай к дабру?”. Он мне ничиво ни атвётил, толька мне легче стала».

д. Хомушино, Куньинский р-н, 2533-15. Исп.: Баранова Д. Д., 1906 г. р. Зап.: Шишкова О. В., 02.07.1988. Расп.: Толстикова Ю. Ю.

№ 23. Дворовой мучает скотину

«Если по двару скатина ему – будет харашо, а если што-нибудь такое не по двару – будет мучить. <...> [Скотина] балееет, балееет-балееет да и сдохнет. Что ты от них сделаишь? Дед-от дамавой, дед-от дваровой. Што я магу сделать?»

д. Гламазды, Куньинский р-н, 2533-05. Исп.: Полякова Е. Т., 1895 г. р. Зап.: Шишкова О. В., 02.07.1988. Расп.: Толстикова Ю. Ю.

ЧЕРТИ

№ 24. Как баба задавилась

«Лён трепали, адни бабы. <...> А тут удруѓ бегить заец. Бабы пабегли зайца глядеть: “Ой, заец, заец!” Пакуда зайца гледели, а баба взяла да задавилась. Эѓа чёрт прабегэ эта время, “А где заец, где заец?” – а ана уже всё, и висить. Эѓа правда, тоже была».

д. Кузьмино, Куньинский р-н, 3285-35. Исп.: Фирсова К. И., 1909 г. р. Зап.: Шишкова О. В., 16.09.1991. Расп.: Толстикова Ю. Ю.

№ 25. Как черти всю семью извели

«[Женщина] была ни закалдована, а йна – можа батька, можа книга такая... Ана ни знала, как делать, а батька – калдун, навёрна, был. А йна читала всё книжку, всё читала, читала. Читать-та вычитала, а атчитать-та ни магла. Дак милая мая, ани хатели яе задавити, как кошки чёрныи.

Ана ляжить, мужука нетути, как паслухаить: “Ой, едут, на калаколах званки. Ой, едут люди, Боже мой!” Щас приедут, на улице тпрукають: “Тпру!” Идут. Ани лезуть <...> – ана ляжить. Ани с пёчки как прыгнуть – ана сама мёртвая стала. У них вся семья памёрла, што такое там была? Так сразу на грудь ладютца – душат яе. Чёрная, как кошка, чёрныи, ясныи – черти. Хадили черти, ани и типерь, черти, есь. <...>

Тады привезли папа, и папа ны магилки павязли. И поп взял кол асиनावый и тут в зямлю торнул – ни стали хадить. Эѓа вправду было. Никох-ничех ни стала. Как батюшку привязли, ны магилки сходил, и што тут было? Ти батька знахарь был, ти ана ни магла атчитать? <...> Черти были, а батюшка успакобил. А их пять челавек пацти за адну неделю памёрла: батька, matka и две сястрэ, две девки и малец. А ат каво и што? Была, была».

д. Кузьмино, Куньинский р-н, 3285-35. Исп.: Фирсова К. И., 1909 г. р. Зап.: Шишкова О. В., 16.09.1991. Расп.: Толстикова Ю. Ю.

ВЕСНУХА

№ 26. Как Веснуха женщину звала

«Слышу – гайнет, гайнет, и всё. Больше никакво нигде нету, думаю: “Ѓоспади Боже мой, ну што такое? – гайнул хто-та...” Я и дверь атапру, и пагляжу – хто там? А няльзя, гаварять, и дверь атпирать, нильзя аткликываьца. Эѓа Веснуха пакрикываить, а патом и будишь хварать. Эѓа боль такая. Кричить ишше инагда пад акном: “Наталья, Наталья!” – как будта хто-та. “Не, – думаю, – эѓай голас нихароший...” – я и замолкну, и ни дам гулу. А дам – то и хварать буду. Эѓа впраста, проста Веснуха ходить. <...>



Малако́ никагда́ ни хляба́й, если како́е-нибудь чарви́нку уви́дишь. Ана́, гаваря́ть, и в малаке́ – э́та Вясн́уха. Пападе́ть каму́ – будешь хвара́ть... Так будешь хвара́ть, што́ ўсе́! Сде́лаи́шься же́лтый. И так му́чи́ить э́та Вясн́уха – спаси, Бо́г!»

д. Савченки, Куньинский р-н, 2537-53. Исп.: Иванова Н. И., 1904 г. р. Зап.: Шишкова О. В., 19.07.1988. Расш.: Толстикова Ю. Ю.

ИСТОРИЯ КРАЯ: СОПКИ – ВОЕННОЕ ПРОШЛОЕ – ПЕРВАЯ ЦЕРКОВЬ – ИСТОРИЯ СЕЛА

№ 27. О возникновении сопки

«Напаляо́н кагда́ шёў, то в э́там насы́паў Га́ру. Тагда́ ж ни было́ э́тых вышек. Ё́н насы́паў, што́бы яму́ сдаля́ка ви́дять. Во, ана́ насы́пана высокая́ [гора]. <...> Ана́ высокая́ была́. А па́том он шёў, и туды́ шёў (лесу́ ж тады́ ни было́ сто́лька, было́ – паля́). И вот тут яво́ ўстра́ча́ли наши салда́ты. И тут было́ зака́пано ба́льших́ две ямы, у э́там лясу́, ямы э́та бы́ли. Высо́кии та́кии – ну, Га́рушки та́кии бы́ли, вы́сокии, ну, как со́пки, нападо́би...»

д. Усмынь, Куньинский р-н, 3288-46. Исп.: Елизарова Ф. Т., 1908 г. р. Зап.: Силина Н. В., 19.09.1991. Расш.: Королькова И. В.

№ 28. О том, как раскапывали сопки

«Бы́ пан. Он вы́гружал э́тый лес и привази́ў сю́да з Ри́ги рижскую́ сасну́, делал па́садку. И раска́пывал э́ту адну́ сопку. Вот, так там нашли́ кости́ це́лавече́ские, нашли́ две сабли́ серебряных. Ну, там кой-цаво́ нашли, в э́тый со́пки...»

[Стали] зака́пывать карто́шку в калхо́зе. Там карто́шка была́ запа́хана, ну и вот, – раска́пали э́ту сопку мужу́ки. Га́варили, што́ э́ты нашёў – зо́лата там нашёў. А кости́ – га́варил мой ха́зяин – бы́ли. Э́та ко́сть [показывает] – да э́тых пор. Ка́кии бы́ли вы́сокии лю́ди!.. Там то́жо нашли́ – при́правы э́та, вае́ннии...»

д. Усмынь, Куньинский р-н, 3288-46. Исп.: Елизарова Ф. Т., 1908 г. р. Зап.: Силина Н. В., 19.09.1991. Расш.: Королькова И. В.

№ 29. Как солдат кидал шапку через озеро

«Э́та дед мой рассказы́вал, он э́та помнил – мой дед атжи́л сто тридцать лет, и он э́та помнил. Э́та при им было́: пришли́ на бере́г (там и о́зера есь), ну и захате́л адин салда́т перя́кнуть сваю́ шапку це́рез [о]зяро́. Ну, не перекинул. То́лька е́е да сярё́д [о]зяра́ кинул, э́ту шапку. Так ана́ и утану́ла, э́та шапка.

А па́том тут ужо́ вы́рас, взрослый́ стал паре́нь, такой́ Ба́рис. И вот де́да га́варил ему́ пра э́ту шапку. А тот паре́нь уме́ў плавать, па́ дну хади́ў и все́ иска́ў э́ту шапку, и нашёў. И вы́тянул е́е на бере́г. Та́кой и я помню́, как хо́дя, гледе́ли все́ мужу́ки э́ту шапку.

Яна́ была́ та́кая – казы́рько́м, и ана́ была́ медная́, ле́гкая та́кая, тоненькая́ шапка...»

д. Усмынь, Куньинский р-н, 3288-46. Исп.: Елизарова Ф. Т., 1908 г. р. Зап.: Силина Н. В., 19.09.1991. Расш.: Королькова И. В.

№ 30. О селе Никольском и о происхождении местных названий

«Э́та старинная-старинная́ была́ сяло́ Никольска́, там была́ и це́рква (а ка́мни-та и ся́час ляжа́ть, ка́торыи па́д це́рквай бы́ли). Бы́ли салда́ты, была́ ка́зарма. Бы́ плот о́чень ба́льшой́ сде́лана, там было́ ўся́кая украше́ния, – на э́там плату́ па [о]зяру́ ката́лись. Жил пан, там. А́строў ў нас таке́й, на бе́рягу́ [о]зяра́, а́строў. Там жи́ў пан, Дени́с. И вот ё́н там жил, умёрла́ яво́ная жа́на, и ё́н я́е там схарани́л. Дом ба́льшой́ ду́же ста́яў у пана. Яво́ паса́ецас – э́тат а́строў – заву́т “Дяни́сиха”. “Дяни́сиха” – э́та вот а́строў был. Там бы́ лес ба́льшей́ (лес э́тый вы́рубил, кагда́ калхо́з запа́хали там). Ну, те́перь уж там и лю́дей не аста́лась. Никаво́ не аста́лась.

Пака́зываў дед – ба́ро́ну пака́зываў – из су́цья, с яло́вава. Тады́ ж ни было́ с желе́за ба́ро́ны... Ка́зарму́ пака́зываў – ишше́ ба́лки та́кии гни́лыи ляжа́ть: “Во, вот ту́ть ка́зарма была́, салда́ты бы́ли ту́ть”.

И вот бы́ли ба́й, кагда́ Напа́лео́н ише́ў. Вот ту́т была́ встре́ца з русским салда́там. Паэ́таму и ямы́ э́та бы́ли, со́пки э́ты».

д. Усмынь, Куньинский р-н, 3288-46. Исп.: Елизарова Ф. Т., 1908 г. р. Зап.: Силина Н. В., 19.09.1991. Расш.: Королькова И. В.

№ 31. О первой церкви

«...Га́варя́ть, па́таму́ што́ ца́рквы́ ще́ не було́. Па́стро́или там, у Хряста́х це́ркву. Вот ту́да наро́д сабра́ўся, и там хрясти́ли ваду́, и це́ркву э́ту, и ваду́ хрясти́ли. И вот пра́зва́ли э́ту ме́стнасть “Хрясты́”. Тады́ ишше́ [це́рквей] не було́. Первую́ стро́или в Хряста́х...»

д. Усмынь, Куньинский р-н, 3288-46. Исп.: Елизарова Ф. Т., 1908 г. р. Зап.: Силина Н. В., 19.09.1991. Расш.: Королькова И. В.

№ 32. О происхождении фамилии «Котиков»

«Дере́вня́ была́ – па́ть кило́метров ат Никольска́. Напа́лео́н пришёў, а лю́ди вси́ пабе́гли. А ади́н ма́льчик на пе́цки спаў, пра́ яго́ и забы́ли. Ну и аны́ пришли́, э́ты францу́зы, разбу́дили э́ты́га ма́льчика и га́ворю́ть: “Бе́ги, бе́ги к ради́телем, иди́ к ради́телем, не бо́йсе!” Ну, ма́льчик уже́ ла́дный был, гадо́ў двена́дцать ему́. Он как пабе́г, яны́: “Ну, пака́тиў, котик, котик, котик! Пака́тиў, котик”. Вот, с тых пор и пра́зва́ли э́во “Котик”. И фами́лия па́сяца́с иде́ть – Котиков».

д. Усмынь, Куньинский р-н, 3288-46. Исп.: Елизарова Ф. Т., 1908 г. р. Зап.: Силина Н. В., 19.09.1991. Расш.: Королькова И. В.



Раздел 11

НАРОДНАЯ МЕДИЦИНА. ЗАГОВОРЫ

В Великолукском и Куньинском районах зафиксирована развитая заговорная традиция. В настоящий раздел вошли заговоры, относящиеся к сфере народной медицины и использующиеся в процессе «заговаривания» от различных болезней и недугов. Экспедициями зафиксировано 35 самостоятельных текстов лечебных заговоров, а также осуществлены записи комментариев к их исполнению, рассказов о народной медицине и колдовстве.

В основе действенного плана лечебного процесса – представления о магических свойствах воды, растений и различных предметов. Обязательным этапом лечения становится приготовление **ЛЕЧЕБНОЙ ВОДЫ**. Как правило, заговор произносится над водой, отчего она становится «наговорённой»: эту воду пьют, спрыскивают ею больного при лечении от глаза, испуга. Заговаривая от укуса змеи, водой смачивают укушенное место: «А ат змеё – на вадичку. Тада, штóбы ма́чить то́е ме́ста, ѓде есь укус, не на́да рукой ма́чить. А ва́зми́ти ва́тки или кудели там какой. И ма́чй́ти эта ме́ста, ѓде укусит – приме́рна, за вымя, или укусит, там, за живот. Или да́жа бя́рй́ти эту ваду́ на́гаво́ренную, налива́й-ти на ватку и э́та ме́ста тут м́йй́ти, ѓде [укусит] – или там за живот, или за сýску, или за вымя» (Кун., Войлово 3286-01). «Если скати́ну [укусит] – пыма́чй́ть то́я ме́ста, ѓде уку́шина, и в по́йла влить. А чи́лавек сам папъёть, ка́гда чи́лаве́ка куса́ють. Папъёть, памо́чй́тца – выпада́йть пастепенна, всё харашо́» (В.-Л., Поречье 1740-21).

Большое значение для заговорщиц имеет способ приготовления воды – ее нужно пролить три раза через «труби́цу» [ступи́цу] от деревянного колеса, либо через каменку в бане:

«[Берут труби́цу] ат каляса́, ат дере́яннава, и пралью́т три раза. Вот тут ставят пад эту ваду́, вот падста́вят тут тазик, или там што-та, ведро, з ведра и льют, и скро́зь эту труби́цу ў́ то́е вядро́. Тепе́рь атту́да бяру́т эту, и апя́ть. Вот, три раза так надо прали́ть. И па́то́м прама́йть эта ме́ста, ѓде укус.

Тепе́рь ешш́е бува́ет у бани. У бани – скро́зь каменку... Бяру́т каку́ю-нибу́дь – тазик, или веде́рка, ста́вят у ка́менку, а зве́рху илью́т ваду́. И так три раза на́да прали́ть, скро́зь ту́ю каменку. И есь польза» (Кун., Войлово 3286-01).

Когда берут воду из источника, то черпают ее особым образом: «Вот сто́ка – ско́ка захва́тишь: не так, што раз и дру́гий раз. Ско́ка захва́тишь за ади́н

раз, и не ѓледй́ туда. Вот так. Раз падде́нишь ваду́» (Кун., Васютино 3111-71).

Лечебными свойствами наделяется четверговая вода: «Вот Чи́стыва че́твергá вада́. У Чи́стый че́теве́рг да со́лнышка пайди́... Вот э́тай вадо́й палива́ют. Да со́лнышки пайди́, где бе́йгт вада́, в руче́й та-кой – бягу́чая вада́, и про́тиў вады́ паста́ў, там кружку или бутылку, што-нибу́дь паста́ў, штоб набежа́ла, и закрой её. И вот эта вада́ – ана́ ат ўсе́го, ат ўсе́го. На́пример, вот ста́нит че́лаве́ку пло́ха, ты ей пама́чй́, и прахо́дит ўсе́. Или там живо́тныи, вот. Но эта на́да да со́лнышки в Чи́стый че́теве́рг» (Кун., Усмынь 3286-49).

При лечении ребенка от «мало́тника» существует запрет на применение воды. «Мало́тник – вот быва́ет так, што схва́тить вот ребёнка: вот ляжи́ть ребёна́к, и ѓлазки зака́тываютьца. Ну и вот эта назы-ва́етца “мало́тник”. И ўсе́ у ребёнка быва́ет так, што ребёнок са́ўсе́м вот – на краю́ смерти. И э́та га-варя́ть, што эта мало́тник. А ѓла́внае – у като́рага ребёнка есь мало́тник – он спит, вот так спит, и у е́го немно́жка приаткры́тыи ѓлазки. <...> И вот та́гда за́гавари́вают э́тый «мало́тник». А за́гавари́вать ат мало́тника – ни на вадичку. То́лько над ребёнка́м надо га́варй́ть. То́лько над сухим ребёнка́м. Вады́ тут ужó нельзя́. Тут надо шапта́ть над ребёнка́м над самы́м» (Кун., Войлово 3286-01).

При лечении от различных болезней используют ТРОИЦКУЮ ЗЕЛЕНЬ («май»), окуривая ею больного: «На́пример, забале́ла скати́на че́м-нибу́дь – ну, то ли «сѓлазом», то ли што. Э́тат “май” ло́жишь на скава́родку (или на што-нибу́дь на желе́знае) и паку́ришь, зажге́шь ево. И штоб он га́рёл, штоб ахвата́ла [дымом] че́лаве́ка или, там, скати́ну – и он папра́вляйтца» (Кун., Усмынь 3286-49).

Магическими свойствами наделяется и троицкий венок – при лечении от испуга необходимо трижды «продеть» человека через венок.

По поверьям, пена с сырых березовых дров помогает от бородавок (Кун., Усмынь 3286-49).

Заговаривая от «рожи», к больному месту прикладывают листья мать-и-мачехи. «Вот, на́пример, у вас на́га распу́хша, “рожа” ж пу́хнит, красне́ит, си́ния де́лайтца. Вот ѓладишь рукой сваёй и при́гавари́ваешь э́тыт стишок. Ни́чем ни мо́чишь, ни́чем, ни́че́го ни делаешь. То́ка есь листься ма́ть-ма́чиха. Кладе́шь ня “ма́терью”, а “ма́чихай” – хало́дным бо́кам на “рожу”, и всё» (В.-Л., Калдобино 1717-06).



По другим сведениям, «рожу» нужно завязать чёрной тряпкой (Кун., Васютино 3111-67).

В процессе лечения от испуга больного «ИЗМЕРЯЮТ» ЛЬНЯНОЙ НИТЬЮ и ОСЫПАЮТ ЗЕРНОМ. «Ат испуга нужно ячмень (или там зярно какое-нибудь) и нитка. <...> Абсыпáешь ево ячменём кругом, так вот абсыпáешь, и нўжна гаварить. Гаварить нўжна мнóга. <...> Нитку на́да льняную, льняную нитку нўжна. Её на́да тоже абсыпать тут. Ево абсыпишь и ниты́чкый измеришь. И гаваришь:

Гóсподи Боже, воскреси,
Сваёй рукой вознеси,
Ангелов вознеси.
Ангелы змилююцца,
К Ольгиному делу [телу] приступюцца,
Ат расступиши, ат Духа, ат пўха,
ат Свято́га Духа,
На Ирдáни тебе крестил,
При том Мать Пречистая была.

Тада берёшь нита́чку. Да, берёшь авса́. Авсо́м абсыпáишь и гаваришь:

Ольгу абсыпáю,
Пуд вынимаю,
На буйную даро́гу аставляю.

Так три разá, значит, пасыпишь, а патом нита́чку бярёшь, нита́чкый меряешь. Пёрва измеряю го́лаву, так вот нита́чкый праведёшь:

Го́лаву измеряю,
Пуд вынимаю,
На буйную даро́гу аставляю.

Патом руку вот меряешь. Втарю́ руку так меришь и гаваришь:

Ольгу измеряю,
Пуд вынимаю,
На буйную даро́гу аставляю.

В длину [мерили]. Ноги так в длину. Патом вот тут так правядёшь нита́чкый, тоже так гаваришь» (Кун., Усмынь 3286-48, 49).

В качестве атрибутов лечения могут использоваться предметы, выбранные по принципу символического соответствия (подобия) болезни. К примеру, при заговаривании от ячменя берут ячменный колос: «Взял ячменинку и паторкал тут, и вот это – сказа́чку на́гаварил, паторкал и вы́брасил куря́м, и ўсе́» (Кун., Усмынь 3286-49; об этом также: В.-Л., Поречье 1740-21.). Чтобы излечиться от бородавок, на нити завязывают три узла: «Три раза завязывать надо нита́чку, надеть на бараду́шечку. <...> Три узелка завязать и патом скрутить яво́, и у завесину – вот как у двэри (там-от сзади есь такая завесина), эта ана́ скрутитца – и ўсе́, и прапада́ит [бородавка]» (Кун., Усмынь 3286-49).

Своеобразным «символом» болезни может быть колтун («колдун») – сбитые в ком волосы: «В Чистый четвергь сре́жут калду́н у чела́века, если вот завиваю́цца во́лосы калду́ном. В Чистый четвергь сре́жут, за пе́чку заложуть. А, значить, у пят-

ницу (перед суббóтай) ево сажу́т у пе́чки – и чела́век балётъ ня бóдуть, праходитъ эта́ всё» (Кун., Усмынь 3286-49).

Особое место в народной медицине занимают и некоторые действия, связанные с магией подобия. Например, заговаривая грыжу, ее ГРЫЗУТ. «А вот где грыжа эта́, што грысь на́да, пакусать на́да. <...> Ана́ [знахарка] грыжу грызёт... Вот э́тым мамэ́нтым, где балит, там на́да свайм зубам па́грысь. Ну, ни па телу, а пастэлите там ка́кую тряпа́чку, плато́чик насаво́й чисти́нькай, и свайм зубам па́грызи-ти» (В.-Л., Урицкое 1717-07). «Я плато́чик зыстялю́ и кусаю тада́. Хошь ны руке – ана́ (грыжа) всюду быва́ить. И пыкуса́ю, и апя́ть три раза так плюну» (В.-Л., Поречье 1740-21).

В местной традиции особое значение имеют обстоятельства исполнения заговоров – МЕСТО и ВРЕМЯ ЛЕЧЕНИЯ, а также форма произнесения текстов.

По свидетельству из д. Усмынь, во время заговаривания от испуга больного сажают «между ма́тицей [и святым углом] лицом к иконе – на́да, штоб икона была́» (Кун., 3286-48).

Действия, связанные с заключительным этапом описанного выше лечения от испуга, совершаются на перекрестке. «Нита́чку смата́ишь ў клубо́чек. Э́тат [овёс] пад ним падгребáешь. Чела́века снима́ешь атту́да, са сту́ла. Э́та всё падмета́ешь, на бума́жку ссыпáишь, нита́чку туда́ эту ло́жишь, кон-вёртикам зава́риваешь. И на ро́станях апуска́ишь, браса́ишь её. Прика́зываетъ э́тому чела́веку, катóрава ты измеря́л, атдаёшь ей, штоб ана́ с левой руки бросила на перякрёстке. Вот. Бросит на землю с левой руке́ и пайдёт, и всё» (Кун., 3286-48).

Благоприятное время для лечения могли исчислять по лунному календарю. Среди календарных дат наиболее подходящим днем для избавления от болезней был «Чистый четверг» (Кун., Усмынь 3286-49). Грыжу заговаривали в период «ветхо́го» месяца. «На вятху́ на́да грыжу гаварить. Ну вот у нас младе́ц [месяц] наражда́йтца так. <...> Патом быва́ить по́лнота, патом уже с по́лнаты – ветых. И вот на вятху́ на́да грыжу гаварить, што́бы была́ польза. А ка́гда наражда́йтца – тада́ пользы не будет, и ат по́лнаты пользы не будет» (В.-Л., Калдобино 1717-07).

Как сам заговор, так и действия, его сопровождающие, обычно исполнялись трижды. «Три раз на́да грыжу за́гаваривать. <...> Вот сево́дни если вы приде́ти – у́трым на́да пы́гаварить, ве́чирым и на-за́втра у́трым. И всё, и хва́тить» (В.-Л., Калдобино 1717-07). Встречается и «усиление» магического значения троичности – трижды по три: «На́да три раза гаварить. Три раза на́да пере́гаварить. Вот ади́н раз – три раза на́да пра́гаваривать. Када́ к ребёнку ты приступа́ешь, то три раза надо пере́гавар-



рить над ребёнком. <...> Видишь, што он уже лучшей немнóжка – ишшэ раз пере́гаварить три раза. И ишшэ раз» (Кун., Войлово 3286-01).

Большой интерес представляет информация об особом СТАТУСЕ ЗАГОВОРЩИЦЫ, ее качествах, определяющих успешность лечения. По сведениям от одной из исполнительниц, быть заговорщицей может лишь та женщина, которая является у матери первым или последним ребенком. «Глávнае ещё – штоб перварóжденный был. Вот, например, я у матери перварóжденная, первая – я, а аны́ – вторые. Паслédний мóжит, и первый может [заговаривать]» (Кун., Усмынь 3286-49).

Заговорщица из д. Поречье объясняет свои способности лечить тем, что неоднократно участвовала в омовении покойников. «Мне руки пама́гають – мёртвых мыла. Видна, ат рук пóмачь бывáить» (В.-Л., Поречье 1740-21).

По поверьям, заговор будет успешным лишь в том случае, если у заговорщицы цвет волос и глаз

темнее, чем у больного. «Если чёрнее меня чéлавок, то ат меня пользы не будет. <...> А у меня глáзы чёрные, вóласы чёрные, а у тавó, мóжит... Если чéлавак чёрней тебя, то я ни пама́гу. Если я белая, а он чёрный. Я, што хошь гáварь – ни пама́гу» (Кун., Усмынь 3286-49).

Немаловажным для успешного лечения является особое соотношение возраста заговорщицы и больного: по сведениям из д. Калдобино, можно лечить заговорами только тех, «кто млáже тебя» (В.-Л., 1717-06). С этим же условием связана и традиция «передачи» заговоров (там же).

Устойчиво бытуют и представления о том, что заговорщице необходимо передать знание перед смертью:

«Щас той нету, тáя умёршая. Эта бýла у рябóй, у женщины, и анá кадá умирала, анá мне ўсэ перядáла. Если вот и я буду памирáть, я ўжо вам вот перядáла. Эта нáда с сабóй не унасить, нáда каму-та перядáть» (Кун., Васютино 3111-71).

ОБРАЗЦЫ ТЕКСТОВ ЗАГОВОРОВ

№ 1. Заговор от укуса змеи

«Змея шéрая, змея цёрная, змея жёлтая,
Змея раки́товая, змея па́дкустóвная,
змея па́длисто́вная,
Змея ва́дяная, змея земля́ная,
Всаси́ сваё жала, сваё мя́ла, сваю бруды́сь,¹
сваю кро́вь.
Ня вы́сасишь сваё жа́ла, сваё мя́ла,
сваю бруды́сь, сваю кро́вь –
Ўзьéдить Михайло Архангел
на кру́тую гару́,
Затру́бить Михайло Архангел
в залату́ю трубу.
И б́удеть вас, всех змей,
в я́диную цёркву сабира́ть,
Судить, рядить, а́ми́н».

д. Войлово, Куньинский р-н, 3286-01. Исп.: Кондрусёва Ф. П., 1919 г. р. Зап.: Шишкова О. В., 18.09.1991. Расш.: Григорьева О. В.

¹ «Брудысь» – возможно, производное от слова «руда» (кровь).

№ 2. Заговор от укуса змеи

«Змей, змя́я, змя́я, змей,
Змей, змя́я, змя́я, змей.
Атч́иво ты, змя́я, заради́лась?
Заради́лась змя́я ни ат Бо́га,
Ни ат со́лнца, ни ат неба, ни ат ту́ч,
Ни ат лун, ни ат звéзд, ни ат во́блакыв,
Ни ат нябéсный высаты́.
Заради́лась змя́я ат чёрна́уса, бела́уса,
Ат ли́павава ку́ста.
На мо́ри-акияни лежа́л ка́мень-ла́тырь.
К э́тому ка́мню-ла́тырю
Тибé, змя́я, ни пы́дпалза́ть.

У рабы Божьей [Татьяны] кров[ь] ни пралива́ть,
И боли ни быва́ть.
Ами́нь, ами́нь, ами́нь».

д. Калдобино, Великолукский р-н, 1717-11. Исп.: Кругликова М. И., 1906 г. р. Зап.: Теплова И. Б., 28.01.1985. Расш.: Попок Е. Л.

№ 3. Заговор от укуса змеи

«Ба́гаслави́, Бо́г,
Ба́гаслави́, Христос, раба Бо́жьегá.
Васкрéсенка – змея веретéйная,
Скорупéйная – змея палзу́чия,
Сабира́ю вас, ўсех двяна́дцеть сястёр,
Пасыла́ю вас Го́спаду Бо́гу на суд.
Ат каво́ вы зараждён –
Ат Бо́га или ат луны?
Го́спади сказа́л: “Ат самаго́ урага́”.
Чхи – вон, и óпухаль далóй».

д. Васютино, Куньинский р-н, 3111-69. Исп.: Яковлева Р. В., 1927 г. р. Зап.: Шишкова О. В., 16.09.1990. Расш.: Григорьева О. В.

№ 4. Заговор от укуса змеи

«В си́ним мо́ри на [о]кия́ни
Стаи́ть куст раки́тывый.
В том кусту раки́тывым
Ляжи́ть ка́мень-якы́рь.
На том ка́мню-якы́рю
Ляжи́ть змия́ Арафи́ма.
Змия́ Арафи́ма, ва́зьми свой яд,
Пада́й нашу ле́гасть,
Три́дцать змей, три́дцать змя́нёнкыв.
Акси́и – на до́брая здарóвие.
Ами́н, ами́н, ами́н».

д. Поречье, Великолукский р-н, 1740-21. Исп.: Белесова К. Г., 1902 г. р. Зап.: Шишкова О. В., 27.01.1985. Расш.: Попок Е. Л.



№ 5. Заговор от «молотника»

«Из васхода с запада пратякала три магуџих рякѣ.
Па пѣрвай рякѣ ишѣу сам Исус Христос,
В руках нѣс залатваряшшии крест.
Па другой рякѣ ишла Прасвятая Мать Багародица,
Нясла три цвятá, три цвятá альи.
Па третий рякѣ ишѣу Иван Багаслоў,
хреститель Христоў,
Кадий, крапий раба Божага Ивана и гаварий:
– Эта рѣчá, эта славечá, к этому принадлежá.
Эта прасу́хе, эта гняту́хе, зрюю, змою, амин».

д. Войлово, Куньинский р-н, 3286-01. Исп.: Кондрусѣва Ф. П., 1919
г. р. Зап.: Шишкова О. В., 18.09.1991. Расш.: Григорьева О. В.

№ 6. Заговор от сглаза (от «уроков»)

«Вадйца-таџни́ца, Христу памо́шница,
Вси рѣчки и ручайки прабягáла,
Всю худабу́ з лица змыва́ла,
И з бѣлыва тела,
Ламату́, красату́, всю худабу́.
А мы нѣрху¹ вабьѣм,
У балóта пашлѣм.
Амин, амин, амин».

д. Порече, Великолукский р-н, 1740-21. Исп.: Белесова К. Г.,
1902 г. р. Зап.: Шишкова О. В., 27.01.1985. Расш.: Попок Е. Л.

¹ Смысл слова неясен. Возможно, название болезни.

№ 7. Заговор от сглаза (от «уроков»)

«Гóсподи, Пресвятая Мать Багародица,
Вазлюби́ла сына Божега раба [Ивана].
Вадйца, Царица, красная девица,
Па синему морю гуляла,
Хварасток сабирала,
Белые корни абмывала,
Крутые беряжки, желтые пески.
Уроки завистные, уроки радостные,
Уроки встречные, уроки паперечные,
Уроки мужские, уроки женские,
Ат чѣрнага гáза, ат синега гáза,
Идите на мхи, на балóта, на гнилые калóда –
Там вам и сбóришче, там вам скóпишче.
Ва имя Атца́ и Сына, Свято́га Духа,
Амин, амин, амин».

д. Васютино, Куньинский р-н, 3111-65. Исп.: Яковлева Р. В., 1927
г. р. Зап.: Шишкова О. В., 16.09.1990. Расш.: Григорьева О. В.

№ 8. Заговор от сглаза (от «уроков»)

«Багаслави́, Бо́г,
Багаслави́, Христос, раба Божега Раю.
Зависныя, радьсныя уроки,
Встрѣчныя, паперѣчныя,
Мужские, девички,
Мальцевские, бабские,
Мужские у шапках,
У платках девичьи,
Амин, амин, амин».

д. Васютино, Куньинский р-н, 3111-70. Исп.: Яковлева Р. В., 1927
г. р. Зап.: Шишкова О. В., 16.09.1990. Расш.: Григорьева О. В.

№ 9. Заговор от испуга

«Багаслави́, Бо́г,
Багаслави́ раба Божего [Ивана]

Атстаньте, переплетитесь,
Скатитесь, свалитесь
Ат буйнай галавы́,
Ат краснай кравй,
Ат румѣнага лица,
Ат раба Божега [Ивана],
Штоб ни балѣла, ни шумѣла,
Ни ламйла, ни калóла.
Вылезьте, выпалзите
На мхи, на балóта, на гнилые калóда.
Там вам напитки, там вам наѣдки,
Там вам гулянье, там вам красаванье,
Амин, амин, амин».

д. Васютино, Куньинский р-н, 3111-66. Исп.: Яковлева Р. В., 1927
г. р. Зап.: Шишкова О. В., 16.09.1990. Расш.: Григорьева О. В.

№ 10. Заговор от «рожи»

«Сайшѣл Исус Христос с неба,
Ишѣл по палю,
Устрѣгил три “рожи”.
Аднү бил, другую задавил,
Третью с ѣтава свету уничтожил.
Рабу Божьему Ивану добрая здорóвья падáл.
Присвятая Мать Быгародица прихадйла,
Залатую ризу принаси́ла,
Пы рабу Божьему [Ивану] рысстилáла.
Двнáдцать агневых, кыстяных, жильвых,
Внутряных, вирьхавых “рож” атбирала,
В чйста поля унаси́ла,
Пад латырь ка́мень клала.
Аминь боли, аминь “рожи”».

д. Калдобино, Великолукский р-н, 1717-06. Исп.: Кругликова
М. И., 1906 г. р. Зап.: Теплова И. Б., 28.01.1985. Расш.: Попок Е. Л.

№ 11. Заговор от «рожи»

«Багаслави́, Бо́г,
Багаслави́, Христос, [раба] Божега Раю.
“Рожа” белая, “рожа” красная, “рожа” синяя,
Пайдй, прападй, “рожа”,
На мхи, на балóта, на гнилые калóды,
Где никакие ягады ни растут,
Где никакие птицы не паю́т,
Амин, амин, амин».

д. Васютино, Куньинский р-н, 3111-67. Исп.: Яковлева Р. В., 1927
г. р. Зап.: Шишкова О. В., 16.09.1990. Расш.: Григорьева О. В.

№ 12. Заговор от «грудницы»

«Грудничка, грудничка,
Ат кáрага гáза,
Ат зависнага, ат радаснага,
Ат всякага вреднага,
Скатитися, свалитися ат Васкресѣшки.¹
Штобы тѣла ни трóгала,
Ни калóла, ни шипáла.
Прасветая Мать Багародица
Траву приминает,
Розавый мак рассыпáет,
Ат груднички Васкресѣшки памагáет.
Памаги́, пасаби́, заступи, зашчитй.
Сидит красная девица на камне, на ударе,
Ана́ ссылает, сливает
На мхи, на балóта, на гнилые калóды.
Ва имя Атца́ и Сына, Свято́га Духа,
Амин, амин, амин».



д. Васютино, Куньинский р-н, 3111-71. Исп.: Яковлева Р. В., 1927 г. р. Зап.: Шишкова О. В., 16.09.1990. Расш.: Григорьева О. В.

¹ «Васкресёшка» – имя коровы.

№ 13. Заговор от ломоты в костях

«Памажи, Боґ, Аксіхи.
Вся ётая ламата, касата,
Уйди зы круты ґара, за быстры ряка.
Вам там гуляванія, вам там красаванія,
Аксіхи – на добрая здаровья.
Амін, амін, амін».

д. Поречье, Великолукский р-н, 1740-21. Исп.: Белесова К. Г., 1902 г. р. Зап.: Шишкова О. В., 27.01.1985. Расш.: Попок Е. Л.

№ 14. Заговор от зубной боли

«– Мёсиц ясный, ґде ты был?
– Зы палями, зы марьями.
– Што ты вїдил?
– Вїдил: мёртвыи ляжать,
У их зубы ни баляты,
У их и кóсти ни знують.
Аксіхи – на добрая здаровья.
Амін, амін, амін».

д. Поречье, Великолукский р-н, 1740-21. Исп.: Белесова К. Г., 1902 г. р. Зап.: Шишкова О. В., 27.01.1985. Расш.: Попок Е. Л.

№ 15. Заговор от грыжи

«Тёмные двери, в двери вхажу –
Ляжить каминь белый.
Па том камню бёлым
Ляжить рыба шшўка.
Шшўка-рыба пыґрызётъ –
У Аксіхи ґрызъ прападётъ.
Вґчарась-кась я ня ужинала,
Сявóдни ни абёдала.

Грыжа, я исть хаґу,
Я зьём тибя».

д. Поречье, Великолукский р-н, 1740-21. Исп.: Белесова К. Г., 1902 г. р. Зап.: Шишкова О. В., 27.01.1985. Расш.: Попок Е. Л.

№ 16. Заговор от грыжи

«Пайдў-ввїду из двери в двери,
С варóты в варóты, у ґїстыя поле.
У ґїстым у пóли ляжит белый каминь,
Пад том белым камнем живёт рыба шшўка.
У той рыби шшўки жалёзные зубы.
Ана ґрыжу [Ивана] ґрызёт,
С сабóй за морья нясёт.
Присвятая Мать Быґарóдица, скорая памóшница.
Приди, пымаґї младенцу [Ивану]
Ат маґуґий, ат калюґий ґрыжи».

д. Калдобино, Великолукский р-н, 1717-07. Исп.: Кругликова М. И., 1906 г. р. Зап.: Теплова И. Б., 28.01.1985. Расш.: Попок Е. Л.

№ 17. Заговор от кровотечения

«Кров-кравїца, красныя дявїца,
Па пóлюшку бёґыла, пясóґик сэїла.
Па ётаму пясóґку травы ни растать,
Рабы Бóжий Ирины кров[ь] ни праливать.
На мóри Иардани, на ґары Сияни
Сидела две сястрицы-ґырятнїцы,
третий брáтиц Ванюшка.
Ани думали думу – уживить Иринкину руду.
Присвятая Мать Быґарóдица,
скорая памóшница,
Приди, пымаґї Иринкинай руды,
Штоба боли ни бывать и кров[ь] ни праливать.
Аминь».

д. Калдобино, Великолукский р-н, 1717-10. Исп.: Кругликова М. И., 1906 г. р. Зап.: Теплова И. Б., 28.01.1985. Расш.: Попок Е. Л.





Часть VII



**НЕВЕЛЬСКНЕ
ТРАДИЦИИ**

**Невельский район,
южная часть Пустошкинского района**

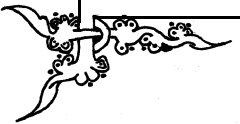

Карта-схема распространения невеличских традиций

УСЛОВНЫЕ ЗНАКИ

Населенные пункты

- Центры районов
- Центры волостей
- Населенные пункты сельского типа

Границы

- — — — — областей
- - - - - районов



Территория распространения невеличских традиций



Территории взаимодействия и распространения переходных форм местных традиций

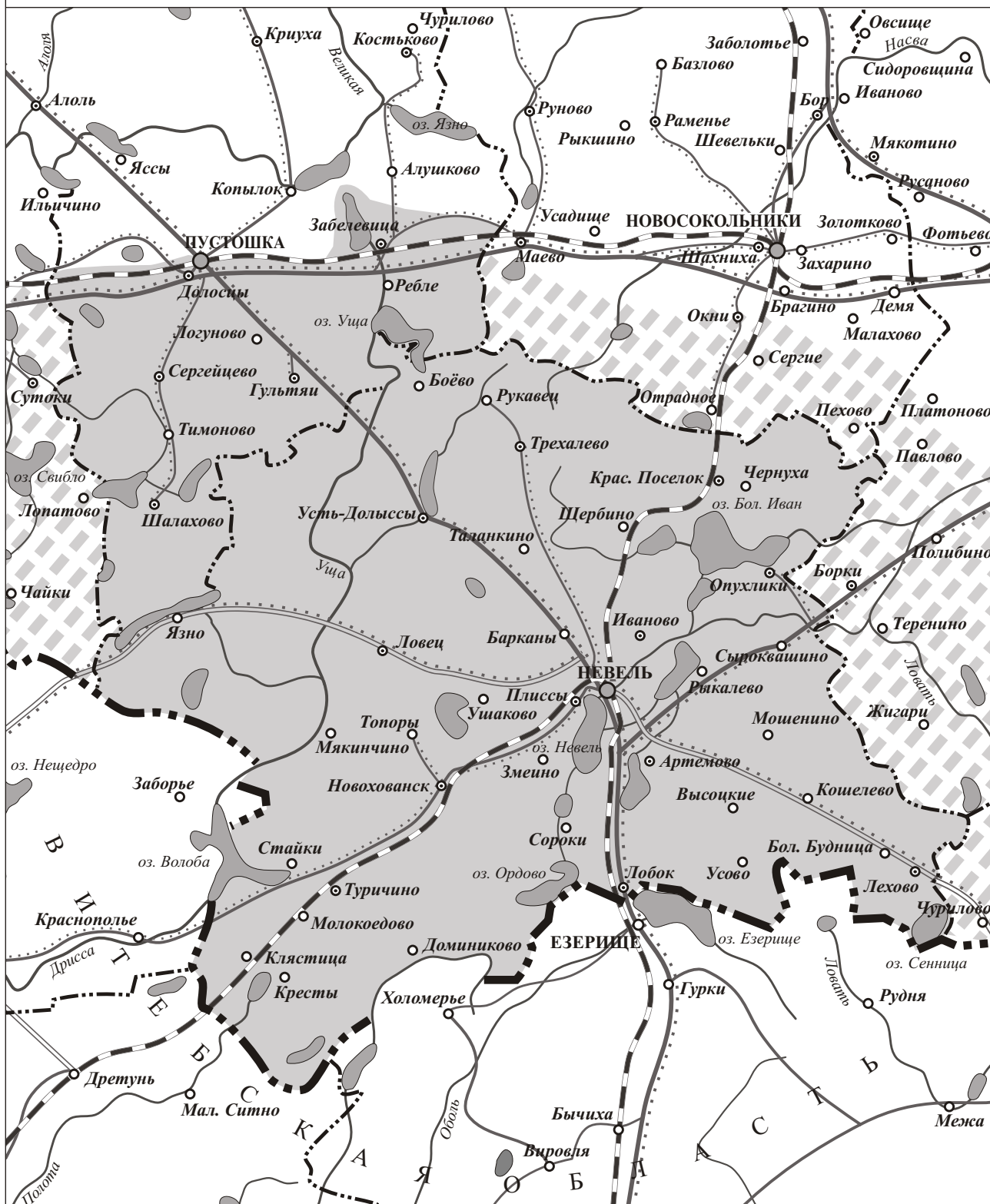



Раздел 1

ОБЩАЯ ХАРАКТЕРИСТИКА НЕВЕЛЬСКИХ ТРАДИЦИЙ

В системе народной культуры южных районов Псковщины невеликие традиции имеют самостоятельное значение. Их своеобразие связано с географическим местоположением: находясь в окружении Усвяцкого, Великолукского, Новосokolьнического, Себежского районов, Невельский, в свою очередь, на юге граничит с Витебской областью. Территория распространения традиций, условно именуемых нами как невеликие, охватывает собственно Невельский район и примыкающую к нему юго-восточную и центральную части Пустошкинского района.

В Невельский район состоялись три экспедиционных выезда: в 1985 (дважды), а также в 1986 гг. Было обследовано 136 деревень в шести волостях (Артёмовской, Ивановской, Лёховской, Лобковской, Ловецкой, Новохованской, Трехалёвской, Турчинской, Усть-Долысской). Общий объем звукозаписей составил 2721 образец.

В Пустошкинском районе экспедиция работала в 1986 г.; в центральной и юго-восточной частях района обследованы 56 деревень в пяти волостях (Гулятьевской, Забельской, Новой, Пригородной, Шалаховской). Выполнено около 950 звукозаписей.

Общие закономерности культурных традиций, описываемых в данной части «Обзора», отражаются в календарном, свадебном обрядах, других сторонах обрядовой, повседневной и праздничной жизни крестьян псковских деревень. Важнейшие свойства данных традиций сосредоточены и в стилистике фольклорных текстов.

В Невельском районе достаточно полно представлены все этапы КАЛЕНДАРНОГО ОБРЯДОВОГО КРУГА. Материалы экспедиций располагают рассказами об обрядовых действиях, записями примет, поверий, поэтическими и музыкально-поэтическими текстами. Зафиксированы песни, сопровождающие зимний и весенний обходы дворов (колядки и волочебные), масленичные, иванские, толочные и жнивные. Наиболее полно в экспедиционных записях представлен летний период календаря.

Необходимо отметить хорошую сохранность календарно-обрядового фольклора, разнообразие поэтических текстов и напевов, мастерство их исполнения. В Пустошкинском районе записи кален-

дарных песен немногочисленны, среди них – отдельные записи колядок, волочебных, жнивных.

В целом система календарной обрядности на всей территории распространения невеликих традиций имеет ряд устойчивых особенностей. Отдельные редкие свидетельства не противоречат, а скорее дополняют общую картину обрядовой жизни, в которой и отражена специфика данной традиции.

1) Святочный период:

- выделение канунов основных праздничных дней святочного периода, концентрирующих обрядовые действия: Коляды – Рождественская, Новогодняя, Крещенская;

- застилание пола соломой, ужин на сене, постная пища в Коляду;

- приготовление кутьи в Рождественскую или Крещенскую Коляду; «кликание» Коляды, зазывание Мороза;

- разнообразные формы святочных гаданий, среди которых – гадания-«слушания» с овсяным блином на голове в крещенский сочельник;

- многозначность, емкость образа-понятия Коляды: «Калёды» – колядовщики, обходящие дворы;¹ Коляда («Каляда»): перевязанный пук соломы (Пуст., Логуново); антропоморфный мифологический персонаж (дети прятали «чүни» от Коляды); празднично-поздравительная песня;

- озорство ряженых – «наряжников»;

- обходы дворов с пением колядок; в обходах могли принимать участие ряженые;

- «сүпрядки» (посиделки) с пением лирических, хороводных песен, частушек во время прядения. Вечёрки с хороводными, игровыми песнями, плясками, играми. «Бры́ксы» – совместные женские гулянья.

2) Масленица:

- разнообразные катания, в том числе катания детей «на долгий лён»;

- женские гулянья, застолья: в начале масленичной недели – «Белый панедéлак», в четверг – «Бры́ксы», «Овлáсий» (так же именовали наряженный куль ржаной соломы, который «хоронят» в снегу – Нев., Косёнково), в завершение Масленицы – «Вшивый панедéлак» (Нев., Волчьи Горы);

- неотъемлемая часть масленичной обрядности – масленичные песни, исполняющиеся на высо-



ких местах, сугробах во время гулянья по деревне, либо на улице, стоя в кругу; в доме во время гостебы. Масленичные песни пелись особым, напряженным звуком, «кричались». Обрядовый масленичный напев в данной традиции представляет собой вариант, широко распространенный на Псковщине.

3) Великий пост:

– в период Великого поста соблюдался запрет на «скоромную» пищу, увеселения, пение песен (исключение составляли некоторые лирические песни, в частности, с сюжетом «Дочка-пташка»). Повсеместно было принято исполнение духовных стихов;

– обрядовые действия на «Сороки» связаны с приготовлением печеных «сорокúшек»;

– обязательным ритуалом на Благовещение являлось приготовление благовещенского хлеба, с которым в начале сева выезжали на поле. В Пустошкинском районе перед севом лошадям давали благовещенскую «какору» (Пуст., Козодои).

4) Пасха – важнейший праздник, в котором церковные традиции сосуществовали с ритуалами календарного цикла:

– повсеместно бытовал обычай обхода дворов с пением волочечных, «христовских» песен; в д. Заболотно Пустошкинского района зафиксировано наименование этих песен – «лалым петь». Традиция пасхальных обходов поддерживалась вплоть до 1940-х годов; отдельные свидетельства современного бытования обходов зафиксированы экспедициями Ленинградской консерватории в 1980-х годах. «Партии» волочечников, «христославщиков», «волынщиков» включали как мужчин, так и женщин; мужские «артели» сопровождали пение волочечных песен игрой на скрипке, цимбалах, в более позднее время – на гармонии, балалайке;

– среди традиционных пасхальных забав – катание яиц; наиболее распространенные молодежные и детские игры: «Бояра», «Гори, гори ясно».

5) Егорьевская обрядность, день святого Бориса, святого Николы содержат ритуалы, связанные с плодородием скота:

– в канун Егория в Невельском районе женщины «подмывали коров» – устраивали гулянья, пели егорьевские песни;

– первый выгон скота в поле, обходы стада как в поле, так и дома (зафиксированы специальные приговоры при обходе); пастухов одаривали крашеными ольхой яйцами;

– «складчины» – совместные угощения на поле во время пастыбы; пение егорьевских песен (Нев., Рыжее Сиденье – см. «Образцы напевов и текстов календарно-обрядовых песен», № 9);

– на святого Бориса готовили «Борисову кашу» из круп и сала, собираемых накануне по двору; детям устраивали трапезу на поле;

– на Николу весеннего («мужской» праздник) – выгон коней в поле, приготовление яичницы, гулянье, которое именовалось «подмывать коней».

6) Троицкая обрядность:

– в четверг перед Троицей рубили березки, в субботу устанавливали их перед домом; березовые венки надевали на рога коровам;

– поминовение умерших на кладбище; поминание кутьей, блинами на могиле;

– поминальные голошения на кладбище. Еще в послевоенные годы в Троицу сохранялась традиция голошений на кладбище. По свидетельству жителей из д. Петраши Пустошкинского района, на кладбище одновременно могли голосить несколько женщин. В общее звучание включалось пение священников.

7) Иванские обряды в невельской традиции являются наиболее развернутыми по сравнению с другими праздниками весенне-летнего периода. Каждый из обрядовых моментов сопровождается приуроченными к ним песнями. Обязательными компонентами ритуала являются:

– сбор участников праздничного гулянья; само гулянье;

– приготовление обрядовой еды;

– костры в лесу, на ржаном поле, зажженные колеса («катки») на жерди, на макушке сосны; гулянья у костра;

– широко распространены гадания накануне Иванова дня – на иванских травах, на венках;

– особо актуальны рассказы, былички о колдунах, колдуньях, ведьмах, русалках, заклинках, «недобрых» и других мифологических персонажах; обереги от колдунов – пучки крапивы, «дедов» (колючее растение), подвешенные в хлеву.

8) Толоки по вывозу навоза на поля:

– совместные работы для вывоза навоза на поля;

– распределение обязанностей и наименования выполняющих тот или иной вид работы: «копачи», «разбивальщицы», «повозники»;

– ритуальное угощение – каша из ячневых круп, овсяная каша – «гуща» (Нев., Червоеды), сырница и овсяный кисель – «жур» (Нев., Усово); ритуал «кражи» каши, с которой шли на ржаное поле;

– обливание водой всех участников толоки, прежде всего – хозяина и хозяйки, чтобы «хлеб урожайный был», «штоб хазяин жил багата» (Пуст., Торчилово);

– все обрядовые действия сопровождалось исполнением песен. «Толошные» песни пели на поле, по дороге домой и во время отдыха. Наряду с толочными исполнялись иванские и петровские песни. В ряде случаев строгое разделение между толочными, иванскими и петровскими песнями отсутствует. Нередко они отождествляются народными исполнителями.



9) Жатвенные обряды:

– начало жатвы – зажин, обычаи, связанные с первой пясткой – «Боговой бородой» (в Пустошкинском и частично в Невельском районах). Зерна из обмолоченной «бороды» освящали в церкви, использовали для будущего сева;

– на более широкой территории «Боговой бородой» называли несжатую пясточку колосков, оставленных на ниве и украшенных разноцветными ленточками; «борода» – знак окончания работы, сигнал для хозяина, который угощал жниц;

– обязательность совместного пения жнивных («жнейских») песен: пели с начала жатвы, во время отдыха на ниве, вечером, по пути домой. Наименования песен указывают на время и характер полевых работ: «зажиночные», «пажинные», «обжиночные». Обрядовое значение имеет традиция пения на высоких местах, на снопах, на горе. Исполнение предполагало особую обрядовую манеру «кричать» песни, чтобы «гулы раздавались», петь «с продолгом» (Нев., Руцелёво). Развитая традиция исполнения обрядовых жнивных² («жнейских», «пожинных»)³ песен обнаруживает общность с традициями пограничных районов Смоленской области и Белоруссии;

– последний «пажинный» сноп, украшенный цветами, жнеи несли хозяину на голове; надевали хозяину венок, сплетенный из хлебных колосьев. Пожинки («обжинки») – гулянье жниц на ниве, либо в доме, во время которого угощались, пели и плясали. Зафиксировано единичное упоминание о пляске «на Грудю», возле костра, который зажигали на ниве: «...и там басиком на Грудю пляшут бабы» (Нев., Никоница);

– гадания на обжинках – с последним снопом (Пуст., Петраши).

Календарные песни данных традиций принадлежат к архаическому пласту фольклора западно-русской музыкально-стилевой зоны.

СВАДЕБНЫЙ ОБРЯД на территории распространения невеликих традиций в целом принадлежит обрядовой системе южной части Псковской области. Структура и содержание обрядовых действий, составлявших свадебный цикл в Невельском и Пустошкинском районах, указывают на типологическую принадлежность обряда данной территории белорусско-западнорусскому типу, для которого характерна двухэтапность передвижений «партий» невесты и жениха в свадебный день. Вместе с тем, развитая система обрядов отчуждения, принадлежащая плачевой культуре, указывает на связь данной традиции со свадебным обрядом северо-западных областей России. К рассматриваемой зоне принадлежит и свадебная обрядность Себежского района, в которой еще в большей мере обнаруживаются связи с собственно белорусской культурой.

Состав персонажей, участвующих в свадьбе, так же, как структура и содержание обрядовых действий, определяет характерные признаки данной традиции. Обязательными участниками свадебного действия в Невельском и Пустошкинском районах, кроме жениха и невесты, являются: крестные с обеих сторон, старшие сват и сваха, сваты или свашки (родня жениха), «приданки» (крестная, тетка или кто-либо из родни невесты), боярки или шаферицы (подруги невесты), «приданные» (родня, гости невесты), «надкóсник» (неженатый брат невесты).⁴ Участниками обрядового действия являются и «игрицы», «песнахóрки», поющие на свадебном застолье.

В довенечной части обряда сугубо местной деталью является свидетельство об испытании готовности к браку невесты и жениха – обычай прыганья девушки со скамейки в юбку; а парня – в штаны, которые держала мать (Нев., Терпилово).

Различаются наименования договора, который следует после благополучного сватовства: «заручины» – в Невельском районе, «запívки» – в Пустошкинском.

Специфическими обрядовыми действиями для данных традиций являются: прощание невесты накануне свадебного дня с деревней, с родом, подругами, соседями, которое сопровождалось голошениями невесты и боярок, «прощальными» песнями. Записи сведений о «прощальных обрядах» невесты преобладают в Пустошкинском районе.

Многообразны формы обрядовых действий. Боярки водили невесту по деревне «голосить» (Нев., Трехалёвская, Туричинская волости; Пуст., Забельская, Шалаховская волости). В д. Студенец Трехалёвской волости Невельского района зафиксирован обряд хождения невесты вечером «на три поля кланяться».

Особой драматичностью отличались прощальные обряды невесты-сироты – голошения-«прилика́ния» умерших родителей на кладбище, либо на деревенской улице, на росстане, либо в доме у окна (Нев., Трехалёвская, Усть-Долысская волости; Пуст., Новая, Шалаховская волости).

В д. Уструги Пустошкинского района записано редкое свидетельство о том, что в канун свадьбы невесту «завёшивали». По сведениям из пограничных волостей Невельского и Пустошкинского районов, невесту перед свадьбой оставляли ночевать у соседей.

Немногочисленны свидетельства об обрядовой бане невесты – важном элементе свадебного действия.

Наибольшее число причетных текстов, зафиксированных в невеликих традициях, связаны с ведущими событиями венчального дня:

- с «чесанием» головы невесте, сидящей на хлебной квашне посредине избы;
- с наделением невесты родителями.



Среди специфических элементов свадьбы – обычай, когда перед отъездом к венцу (по сведениям из д. Нарично Невельского района) бабы «лазили на столóб». При этом «заигрывали» песни: «А Бог, благословь, благослови, Христос», «Благословлялся светёл месяц», хлопали пирогами. В Пустошкинском районе данный обрядовый момент совершается после приезда молодых от венца.

Этап возвращения молодых от венчания в рассказах о свадебном действии фиксирует специфическую особенность западно-русской свадьбы, при которой первое праздничное столование молодых происходит в доме невесты и лишь второе – в доме жениха. Местоположение венчального обряда «выдает» его более позднее включение в структуру свадебного действия.

Доминантой и окончанием второго дня свадьбы в доме жениха является «повязывание» невесты – смена невестиного венка на женский головной убор, что знаменовало окончательное обретение ею статуса замужней женщины – молодухи. «Наделение» молодых закрепляет совершенный «переход» и завершает свадебное действие.

Послесвадебная гостьба молодоженов у родителей невесты и отгостки в доме молодых имеют наименование «хлэбины», «перезы́вки».

Характерной особенностью **музыкально-поэтической стороны** свадебного обряда невельских традиций является многообразие музыкально-поэтических текстов, сопровождающих и «направляющих» ход свадебного действия. Зафиксировано более 180 свадебных песенных сюжетов, связанных с 15 основными типами обрядовых формульных напевов.

Неоднозначный характер соотношения поэтического текста и напева обуславливает разнообразие функционального проявления свадебных песен. Так, поэтические тексты с типами напевов №№ 1 и 2 в большей мере функционируют в обрядовых ситуациях, направленных на невесту (приготовления к свадьбе, благословение и др.).

Около 30 поэтических текстов связаны с вариантами третьего типа напева, который в данной традиции широко распространен. Этот напев звучит в различные моменты как довенечной части обряда (в момент ожидания жениха, наделения и проводов к венцу), так и после венчания: в доме у невесты, в момент встречи молодых в доме у жениха и за свадебным столом.

Образцам напевов №№ 3–6, 8 свойственна метрическая вариантность, которая выражается в сочетании принципов парности и непарности музыкально-стиховой ритмики. По-видимому, в этом заключается одна из стилевых особенностей музыкального языка как микролокальных традиций, так и южно-псковской традиции в целом. Подобные закономерности музыкальной речи в сфере ритмики

свойственны и некоторым напевам лирических песен Невельского района.

Абсолютное большинство напевов соотносится с силлабической структурой стиха. Исключение составляет первый – с семисложной структурой тонического стиха. Характерной особенностью композиционного строения напевов являются разнообразные способы повторов, организующие протяженность мелодико-ритмической конструкции.

Часть напевов в невельских традициях – №№ 1, 3, 6, 8, 14 – типологически соотносится с образцами №№ 1–4, 13, 16, бытующими в Великолукском районе (см. Часть VI «Обзора»). На территории Невельского района, прилегающей к Себежскому району, распространены песенные типы, родственные себежской свадьбе.

Территория распространения типологически устойчивых напевов охватывает и прилегающие волости Пустошкинского района (Гульятевскую и Шалаховскую), где, однако, функционирует меньшее количество формульных напевов. Корпус поэтических текстов, бытующих в Забельской волости, включает нехарактерные для других территорий сюжеты песен – «Растопися, ба́енка, разгорися, каменка», «Из-за гор, высоких гор вылетало стадо гусей» («Отлучалась лебедушка с лебединого стади́ка») – имеющие определяющее значение для великолукской и локнянской зон.

Праздничная, застольная часть невельской свадьбы, а также момент встречи сватов, жениха, проводы невесты в дом жениха связаны с краткими четырехстрочными текстами (в них «укоряют», ругают свата, жениха, «нахваливают» невесту), исполняющимися с вариантами напева № 15. Их звучание сопровождается обязательным приплясыванием, хлопками в ладоши: «Приплясывают и в ладоши приплёскивают вот так; приплёскивают, ка́да па́ют» (Нев., Логуново). С этим типом напева исполняются также и тексты, непосредственно не принадлежащие свадебному обряду. На застолье звучат и другие плясовые песни с напевом «Камаринской». Эти песни в целом отвечают атмосфере гулянья, застолья и помимо свадьбы исполняются и в других праздничных обстоятельствах.

Экспедиционные материалы содержат записи обрядовых приговоров, диалогов свадебных чинов, которые являются неотъемлемыми составляющими свадебного действия невельской традиции.

Причетная традиция в экспедиционных записях представлена свадебными сольными и хоровыми причитаниями, в которых выражается действенный план обряда (обряды прощания с деревней, «чесание головы» и «наделение», отправление к венцу, «повязывание» молодой). Причитания в свадебном обряде в большей степени, чем другие виды этого жанра, представляют некогда развитую тра-



дицию плачевой культуры невеличской зоны. В материалах экспедиций записи похоронно-поминальных причитаний немногочисленны и практически отсутствуют какие-либо сведения о похоронной обрядности (именно с этим обстоятельством связано наполнение раздела 6 «Содержание поэтических текстов свадебных, похоронно-поминальных и рекрутских причитаний», совмещающего все виды этого жанра). Вместе с тем, экспедиционные материалы содержат яркие образцы текстов причитаний из д. Иванищево Пустошкинского района, д. Нарично Невельского района, исполняющихся на Троицу.

Важное значение в причетной традиции Невельского и Пустошкинского районов занимают причитания, в поэтических текстах которых содержатся обращения к кукушке, к различным силам природы. Сюда относятся причитания, обращенные к солнцу, ветру, душам умерших родственников. Такие причитания исполнялись в весенне-летний период на кладбище, в поле, в лесу.

О значимости жанра причитаний в невеличских традициях свидетельствуют также редкие в экспедиционных материалах образцы текстов причитаний, обращенных к сыну, ушедшему в армию, отправленному на целину (Нев., Иванищево). С некогда широким бытованием голошений связаны пародийные рассказы, описывающие обстоятельства неканонического воспроизведения этой музыкально-поэтической формы. Они входят составной частью в бытовые рассказы, записанные в д. Нарично Невельского района (см. «Жанры народной прозы. Заговоры»). При этом необрядовые тексты таких голошений имеют устойчивую и показательную для традиции интонационную форму воспроизведения.

Характерно определение звучания хорового причитания в рассказах народных исполнителей – боярки «пригалáшивали», «загалáшивали» невесте. Начинала произнесение причетного текста одна из боярок – «завадáлавка» (Пуст., Уструги).

Устойчивой типологической особенностью хоровых причитаний является структура трехакцентного тринадцатисложного поэтического стиха. Неспешность, равномерность музыкального движения отвечает закономерностям песенной формы причитания. Характерной особенностью напева является также устойчивая цезура, членящая напев условно на два раздела – восьми-десятисложный и пяти-сложный. Ладовая организация напева связана с опорностью тонов в квартовом трихорде (см. «Свадебные, похоронные, полевые и рекрутские причитания», №№ 7, 8). Территория распространения песенных вариантов этого типа – пограничье Невельского (Трехалёвская, Усть-Долысская волости) и Пустошкинского районов (Новая, Шалаховская, Забельская волости).

Разновидностью этого типа является напев № 9, записанный в восточной части Пустошкинского района, в д. Морозово Забельской волости, граничащей с Новосокольническим районом. Ему свойственна вариантная повторяемость основного попевочного звена, отсутствие четкого членения между строфами, что обеспечивает своеобразную непрерывность музыкального потока.

Типология напевов сольных свадебных, похоронных, поминальных и других видов причитаний устойчива и не зависит от содержательной стороны поэтического текста и обстоятельств исполнения. Различия находятся в сфере локальных особенностей, отражают своеобразие индивидуальных исполнительских приемов (№№ 1–5). Интонационно-ладовые закономерности напева № 6 находятся в русле структуры песенной формы причитания.

Напевы сольных причитаний при всем многообразии интонационных форм воплощения обнаруживают общие закономерности. Они проявляются в характере произнесения обрядового причетного текста, который основывается на сопоставлении двух позиционно разных способов интонирования: пропевании текста и его речитативном проговаривании. Пропеваемый и проговариваемый тексты функционируют на разных высотных уровнях, диапазон которых может превышать октаву. Начальный интонационный взглас имеет различный объем: терцовый или квартовый, он также может быть «удвоен» (два квартовых хода) в музыкальном пространстве. Композиции стиха не свойственна жесткая регламентация слогового объема (минимальный и максимальный слоговой состав – от 12 до 22 слогов). В композиции присутствуют черты тирадной организации стиха. Причитания, исполняющиеся в высоком головном регистре, в наибольшей мере отвечают жанровой специфичности звучания.

Экспедиционные материалы свидетельствуют о некогда широко бытовавшей традиции исполнения **духовных стихов**. Отдельные образцы этого жанра, записанные в дд. Усово, Борисково, демонстрируют хорошую сохранность, высокое исполнительское мастерство, принадлежность к коллективной форме пения. На территории Псковской области духовные стихи записаны также лишь в Себежском районе. Очевидно, южный регион Псковщины принадлежит к той части культурной зоны бытования этого жанра, которая охватывает также территорию Смоленской области. Характерны принятые у народных исполнителей наименования этого жанра – «святые», «пóсные», «паклiкные»⁵ песни (Нев., Туричино).

В экспедиционных записях зафиксирована приуроченность исполнения духовных стихов к периоду Рождественского, Великого поста, кануну Пас-



хи. Сохранились описания совместного пения духовных стихов на супрядках (Нев., Барсуки, Туричино). Другие виды работ тоже могли сопровождаться пением стихов. В момент совместной работы, в которой наряду со взрослыми участвовали дети, происходило освоение и запоминание духовных стихов.

По материалам экспедиций, наиболее распространенными являются духовные стихи с сюжетами «Расставание души с телом» (Лобковская, Новохованская, Трехалёвская волости), «Ходил Боже по всёму свету» (Артёмовская, Лобковская, Новохованская волости), «Как шла Мария стёжкой-дорожкой» (Артёмовская, Лобковская, Новохованская, Трехалёвская, Туричинская волости). Зафиксированы также своеобразные варианты поэтических текстов, широко бытующих в районах Северо-Запада. Среди них – сюжеты «Егорий и змей» (с зачином «Собирались цари-короли» – Нев., Борисково), «Два брата Лазаря» (с зачином «Як на вольном свете» – Нев., Усово, Барсуки; Пуст., Уструги). В числе классических сюжетов духовных стихов также и «Алексей – человек Божий» (записаны упоминания). Периферией распространения традиции пения духовных стихов является Пустошкинский район, где произведены лишь единичные записи (д. Уструги Забельской волости): духовные стихи – с сюжетом «Страшный суд» (с зачином «Как затрубят святые ангелы в трубы позолоченные»).

Среди напевов духовных стихов выделяются стиховые, эпического характера, близкие севернорусской традиции (напевы №№ 1, 2), а также напевы, отражающие стилистику песенной традиции данного региона (напевы №№ 8, 9). Исполнение духовных стихов, записанных в дд. Усово, Борисково, отличается активной манерой пения, близкой к характеру обрядовых песен.

Лирические песни в традиции Невельского района составляют обширный пласт, складывающийся из различных в историко-стилевом отношении песенных групп.⁶ На территории Пустошкинского района записи песен этого жанра единичны.

В экспедиционных материалах количество записей лирических песен, выполненных в Невельском районе, значительно уступает записям календарных и свадебных песен. Однако это обстоятельство свидетельствует лишь о степени сохранности традиции. Некогда широкое распространение лирики подтверждает корпус типовых напевов, связанных с группами сюжетов (см. «Образцы напевов и текстов лирических и балладных песен», №№ 1, 7, 11, 20, 24, 25).

Особенностью бытования лирики является ее включенность в календарно-обрядовый стилиевой комплекс. На это указывают закономерности музыкально-поэтического языка, а также сведения об об-

стоятельствах исполнения песен. Лирические песни звучали не только в определенные календарные сроки, но и во время гуляний; могли исполняться и в любое время – «калі хошь» (Нев., Барсуки 1963-20).

Сами исполнители в ряде случаев четко дифференцируют лирические песни в связи с включением их в ту или иную ситуацию: «Все поют – и мужчины, и женщины. [Есть] такие песни – палявые, харавые; были песни, каторые, бувала, канпанией сабираёмся, праз[д]ничное какое-то застолье. <...> На работах, на перядышках пели; [пели], кагда жали, сена сушили» (Нев., Усово 1970-30).

В д. Городище Артёмовской волости Невельского района зафиксированы свидетельства об исполнении лирических песен зимой, во время прядения: «Под дубом, дубом ячень молочу» – пели «зимой, бувала, прядя» (1834-16), «Горе мое горетное» – пели «зимой, как прядёшь» (1831-05).

Большая часть песен имеет летнюю приуроченность. Исполнение «летней» песни «Не пой, не пой, соловьюшко» комментируется следующим образом: «Едем с начлэга, коней пасём. Как едем, как взыграем хорам, так бувала, женщины аж плачуть, плачуть, праснўвши» (Нев., Городище 1834-17). К «летним» песням, которые сопровождают возвращение с работы, исполнители также относят следующие: «Вечерняя зорька разгорается» – поют, «идут с работы» (Нев., Городище); «Отдал меня татка замуж далеко» – «[поём] летам, пайдём в балота, идём с работы да играём» (Нев., Городище 1830-13); «Мил по садику гуляет» (Нев., Остров 1832-20), «Сохнет-вянет в поле травка» – «эта летняя. Эта летам было, бабы маладыи – идём с работы, так паём эту песню» (Нев., Маслюки 1964-05).

Свидетельства об исполнении песен во время полевых работ, на толоках, обжинках преимущественно зафиксированы в южных волостях района. Возможно, это связано с лучшей сохранностью этого жанра на данной территории. Следует иметь в виду значимость лирических песен для традиций близлежащих территорий Смоленской области, а также – сходный этнографический контекст их бытования.

Исполнение песни «Вечерняя зорька разгорается», приуроченной к толокам, сопровождается следующими комментариями: «[Поют] в поле, как разбивают навоз. Бувает, што кони еще не пришли с навозам, аны кўчкой становятся, им [работающим на поле] делать нечего и вот пают песни». Вместе с тем, приуроченность могла быть и не столь строгой. В комментариях к исполнению также есть указания на то, что могли петь и днем, и вечером: «Пают – всегда, кагда запаёшь» (Нев., Высоцкие 1950-10).

Этот же лирический сюжет звучал на обжинках (Нев., Рыжаки 1950-32). Среди других песен на обжинках упоминается «Пайдў-выйду, где я прежде



гуляла»: «как абжинашная всё равно, на поле всегда её пають» (Нев., Усово 1870-18а).

Экспедиционные материалы содержат и другие комментарии, указывающие на подвижную приуроченность лирики. Зафиксированы сведения об исполнении песни «Заболело моё сердце» в разные моменты летнего периода: «[песню поют] тоже ж лётам, как тало́чная, как хóдють за цветáм на Ивана, так вот эти песни пають» (Нев., Усово 1970-19а).

Выделяется ряд песен, которые пели, когда «сушат сено». Среди них: «Коло лесу солнце ходит» – «летняя, сена сушат» (Нев., Городище), «Погостите, мои гостеньки» – «[петь] всегда можна, <...> или пайдём сена сушить. Бабы взыгра́ют и мы падвóдим. И нау́чили у их; [песня] старинная, старинная, мая́ бабушка пела, и мы ей подпевали» (Нев., Усово 1970-28).

Особенности бытования приуроченных лирических песен обусловлены историко-генетическими связями с календарной песенностью. Эти особенности и определяют специфику ладо-интонационных закономерностей, среди которых: трихордовые отношения ладовых опор в малообъемных звукорядах, выразительная значимость унисонных протяженных тонов в кадансовых разделах песенной строфы, «календарная» окраска тембрового звучания (напевы №№ 4–7, 22).

Самостоятельную типологическую группу составляют напевы, в которых важным фактором системы ладо-интонационных закономерностей являются попевочные образования, принадлежащие различным разделам музыкальной формы и основанные на мелодическом движении к субквартовому тону (напевы №№ 3, 10, 13, 20, 21).

Специфической чертой стиля невельской лирики является устойчивость мелодических оборотов, которые составляют ладо-интонационный «фонд» различных напевов и приобретают качество своеобразных формул (особенно ярко это свойство проявляется в кадансовых разделах). Отметим также, что в пределах вариантов одного типа напева появление дополнительной ладовой опоры – субсекундового тона – придает напеву самостоятельный статус (напевы №№ 16 и 17).

В некоторых случаях соотношение текста и напева оказывается чрезвычайно гибким. Так, в записях из д. Усово Лобковской волости вариантам одного напева принадлежат тексты, имеющие различную структуру поэтического стиха – «Как по полю, полю чистому», «Как сидели да два братика в пиру». Кроме того, при очевидной интонационной близости отличия заключены в характере ритмической пульсации: парной (напев № 21) и непарной (напев № 22).

Экспедиционные материалы свидетельствуют о бытовании лирических песен в ситуации гулянья,

праздничного застолья. Записи таких песен немногочисленны (см. Раздел 7 «Песенно-повествовательные жанры...», №№ 38, 43, 47). Приведем комментарии к исполнению песни «Вечерняя зорька разгорается» в д. Худоярово Лобковской волости: «“балавые”⁷ песни. <...> А сабираются ваабы́ так – ни абжинашные, ни тало́шные, а сабира́емся так. [– Застолье собирается?] – «Ну да, балавые [песни]». Во время гостевания, на праздничном застолье могли исполняться песни «А я в горе зародилася» – «бабы на гостях пьяные играют» (Нев., Барсуки); «Как этому деревцу Бог листа не дал» – «когда ходят в гости»⁸ (Нев., Косёново). Песня «А в кого же зелен садик под окном» выполняет функцию величания хозяина дома во время застолья: поют «за сталóм, в гастях, на Колю гавари́ли [пели] – у нево́ сидим» (Нев., Усово). Подвижную приуроченность имеет лирическая песня с балладным сюжетом «Ах, вдовка, распобедна голова» – «в любóя время, де там гóсти сабярутца. И так – па полю идуть, играют; на работу идуть, игра́ють» (Нев., Борисково 1974-13).

Напевы лирических песен, исполнявшихся на гуляньях, праздничных застольях, отличает интонационная «открытость» эмоционального высказывания, регулярность метrorитмической организации, которая указывает на возможную связь их исполнения с каким-либо хореографическим движением. Лирическая песня «Просилася Манюшенька в пир погулять», отличающаяся строгой мерностью ритмического движения, по свидетельству исполнителей, звучала во время свадебного застолья и сопровождалась пляской: «под ёту пляшуть, в ладошки хло́пають; хто песни йгра́еть за столом, тот тады́ и пляшет, в ладошки хло́пают» (Нев., Осётки 1774-16). Такая особенность исполнения песен этого типа зафиксирована также в Смоленской области. Это так называемые «михайловские», «никольские» песни, связанные с традицией престольных, общинных праздников (совместных – мужских и женских – и отдельных). По-видимому, отголосками «никольщины» являются и записи о мужских празднествах, связанных с выгоном коней, во время которых, возможно, звучали лирические песни: «На Миколу мужши́ны ко́ней в поле атправля́ють, да яны́ сабира́ютца да песни игра́ют, да и забьются. [Собираются] в хате какéй-нибудь. А нет – дак на поле ко́ло ко́ней. Все мужши́ны как ад́ин. Гармонь вóзьмут, пляшут, в гармонь игра́ють. На поле, [ó]кала лашадéй» (Нев., Усово).

В экспедиционных фондах отсутствуют записи, выполненные от исполнителей мужчин, однако ряд песен демонстрирует принадлежность их к мужской песенной традиции, что проявляется в особенностях ладовой организации напевов, в принципах мелодической распетости (напевы №№ 18, 19, 26).



Широкое распространение в невельских традициях имеет сюжет «Дочка-пташка», бытующий с различными зачинами. Зафиксированы следующие комментарии о приуроченности: поют «в пост, на Пасху», а также летом – «в лётку» (Нев., Барсуки 1963-15). Поэтические мотивы баллады в некоторых случаях сочетаются с мотивами неудавшегося замужества, например, в текстах со следующими самостоятельными зачинами: «Как была я в татки родная дитятка» (Нев., Усово 1952-07; Большая Будница 1799-29, 30), «Горе моё, горе, не удалася доля» (Нев., Боброво 1819-43).

В волостях Пустошкинского района, прилегающих к Невельскому, записи лирических песен достаточно редки. Приводимый напев «Ты верба беленькая» (напев № 14) по стилистике принадлежит к традиции южных районов Псковщины.

Празднично-хореографическая культура невельской традиции связана с хороводными, игровыми и плясовыми песнями. Эти жанры принадлежат, в основном, к календарной и свадебной обрядности, ситуациям различных празднеств. Они приурочены к посиделкам, гуляньям (в том числе – ярмарочным), праздничным застольям.

Записи хороводных песен немногочисленны, однако они отражают существовавшее разнообразие форм. Среди обрядовых хороводных игр, приуроченных к пасхальному периоду – «Просо», «Бояре». Хоровод «На зелёном лужку стоит елочка в кружку» определяется исполнителями как «вечерочный», форма его хореографии комментируется следующим образом: «на вечерках <...> сбёрутца и играють, подплясывают». В экспедиционных материалах присутствуют игровые хороводы, завершающиеся поцелуем – «Пойду в чисто поле, посею я горе» (Нев., Погребнице); «Возле речки, возле мосту» (Нев., Погребнице); «В зеленом садочке Ванюшка гуляет» (Нев., Рукавец).

Исполнение хороводных песен на сурядках, посиделках могло сопровождать ту или иную работу и включаться в последующее гулянье. Исполнение песен «Я украдуся да нагуляюся», «Широк листик на калине» комментировали так: «Я на сурядках с маткай пела так. <...> На сурядках, на гулянках [пели], за прялком; рабóтали, вяза́ли, пря́ли, развлека́лись, што ня встать» (Пуст., Лешно).

Основные свидетельства о песнях, связанных с хореографическим движением, относятся к разнообразным формам плясовых, а также – к хороводным песням с плясовым типом движения. Плясовые песни сопровождали свадебные гулянья. Во время свадебного веселья звучали песни с поэтическими текстами, согласующимися с общей праздничной атмосферой и не имеющими жесткой прикрепленности к свадебному действию: «Пойдём, Дуня, в огород» – «это всё свадебная песня» (Пуст., Песчанка

2056-13). Их содержательная доминанта может быть обобщенно выражена следующими строками частушки или плясовой песни:

«Сегодня – гули,
И завтра – гули.
Как бы эти гули
Да всю недельку были»

(Нев., Борисково).

Среди плясовых песен выделяется также корпус поэтических текстов, имеющих комическую, «смеховую» природу. Это «шутейные» тексты, близкие по содержанию к небылицам и скоморошинам, имеющие оттенок невероятности в изложении «событий». Наиболее показательны для этой группы следующие сюжетные мотивы: «Комар на мухе оженился»; «Комар баню топил, муха щёлок щелочила»; «Стали сову сватать за белого луня»; «Запрягучка коня, ух ти!»; «Я съела, молода, семилетнего быка»; «Разыгралася старуха со стариком». В числе персонажей таких текстов также хитрый Лука, бестолковый Хома. Плясовая «Нам не надо и прясть, нам не надо и ткать, нам вороны нарядут, а сороки выткнут» (Нев., Рукавец) по содержанию примыкает к детским потешкам. «Шутейность», невероятность событийной стороны отражены в «калейдоскопичной» смене завершённых в смысловом отношении сюжетных построений текста, где последовательность разделов регулируется, главным образом, ассоциативными связями между ними.

Поэтический текст «Спасибо тому, а у чьём я дому» (напев № 5) реализует функции «благодарения» за угощение, а также благопожелания, выраженного в императивной форме, сходной с заключительной формулой колядки: «Да дай, Бог, таму / девяносто каров / со каровушкаю. / На воду каровы идут / да памыкивают, / с вады каровы идут / да пабрыкивают» (Нев., М. Сомино 1965-14).

Стилистика напевов песен, связанных с хореографическим движением, в целом отражает закономерности, общие для всего псковского региона, а также традиций северо-западной этнокультурной зоны. Эти общие характеристики связаны с метро-ритмической организацией и композиционными закономерностями напевов. Важное место в невельских традициях занимают напевы, метро-ритмическая структура которых основывается на принципе четной или нечетной пульсации ритмического звена, «ритма-примитива» (типы «Камаринский», «Барыня» – напевы №№ 4, 5). Следует отметить различие зон, где зафиксированы песенные варианты «Камаринского» и собственно инструментальные формы этого наигрыша.

Среди хороводных песен, сопровождающихся плясовым движением, распространены напевы со структурой строфы, включающей повтор первого и второго полустиха, вопросно-ответным соотноше-



нием разделов музыкальной формы, а также напевы, для которых характерен ритмический контраст сопоставляемых разделов по принципу «быстро-медленно». Единичны записи напевов, включающие припевные разделы: «Вот и калина, вот и малина»; «Лёшеньки-лели, виноград зеленый» и др.

Характер хореографического движения реконструирован лишь в самых общих чертах по записям, выполненным во время бесед с исполнителями. Наибольшее число свидетельств посвящено женской пляске по кругу: «И пляшут бабы в кругу эту пёсню, играют вёсяла, вёсяла. А пляшут, кто как сумеет, вот так и пляшут... Под нагу ей, как эта пёсню пляшут, и лёгкая, самые ноги ходют. Я и то топаю нагой» (Пуст., Песчанка). Хореографическое движение включало притопывание, взмахи руками. Бытовали и совместные круговые пляски, «табунком»: «И мужёины пляшут, коли хощут, кто желать... И в кругу, и где хощешь» (там же).

Плясовые песни в основном звучали без инструментального сопровождения: «Самы играли, сами плясали, и без гармонии. Раньше ж, тапере тока гармонии стали, <...> а раньше мала ж гармонистоу было, эта в бедности... Хошь есть гармонии, хошь нет гармонии – мы не нуждались» (Пуст., Логиново). В Невельском районе встречаются редкие упоминания о звучании песен под гармонию, но в подавляющем большинстве комментарии к песням свидетельствуют о том, что обходились без гармонии: «Эта без гармонии, сабравши, свадьба и на́чанают танца́ть; му́зыка прекра́тилась, а мы патом сва́йм кру́жком на́чана́им, под пля́ску, так ле́гко́ танца́ть» (Нев., Видусово).

В системе календарных праздников пляска (как важный обрядовый элемент) включается в гулянье на пожинках: на поле и в доме. Зафиксирован обычай плясать вокруг так называемой «козы»: «Када казу завязывали на поле, када жали, тада одна [припевала]: “Та-ра-да, ри-та-та, ри-та-та-да, ри-та-та,” – а ёты пляшут кру́гом, каждый бе́гаить. А то же ча́стушки пе́ли, кто как, кто што...». В материалах экспедиций находится единичное упоминание о пляске «на Груду», о чем говорилось выше (см. с. 343).

Инструментальная культура в невеликой традиции представлена записями скрипичных, балалаечных и гармонных наигрышей. Объем записей инструментальной музыки, выполненных в невеликой традиции, уступает другим районам. Однако существующие материалы указывают на систему наигрышей, характерных для всего псковского региона: наигрыши под шествие – «Скобаря», «Скобаря расхожего», «Под драку»; под пляску – «Камаринского», «Лявони́ха», «Русского» («Барыня») и др.; под песни – «Страдания», «Завидовка» и т. п. (см. раздел 8 «Песенно-хореографические жанры и инструментальная музыка»).

Специфической особенностью невеликой инструментальной культуры является включение наигрышей в свадебный обряд («Надельная», «Надельный марш»). Гармонь, скрипка, цимбалы (возможен и ансамбль этих инструментов) сопровождают пение волоческих песен. Такое исполнение этих песен согласуется с традицией, распространенной на территории Смоленской области и в Белоруссии.

В данной части «Обзора» представлены также образцы **детского фольклора**: пестушки, потешки, прибаутки, заклички, считалки, игры. Музыкально-поэтическое содержание этих форм, средства музыкальной выразительности характеризуются особенностями, свойственными ранним формам фольклора.

Среди прозаических жанров на территории распространения невеликих традиций зафиксированы сказки, былички, заговоры, образный и поэтический строй которых хранит древнейшие мифологические представления.

Необходимо особо отметить выдающееся мастерство певиц из дд. Усово и Борисово, обладающих ярким и самостоятельным (среди других ансамблей) исполнительским стилем. Поразительна глубина памяти Веры Ивановны Нарбут (д. Нарично Трехалёвской вол. Невельского района), Степаниды Емельяновны Трояновой (д. Рукавец Трехалёвской волости Невельского района) и многих других замечательных псковских певиц.

♦ Особенности местного говора (краткие замечания)

Диалектологи относят говоры, которые фиксируются на территории Невельского района, к западной группе говоров южного наречия (см. Диалектологическую карту 1965 года). Территориальное расположение невеликой традиции обуславливает определенное влияние на развитие местных диалектных особенностей белорусского языка. Говоры южной Псковщины рассматриваются как переходные от русского к белорусскому языку. Можно выделить наиболее характерные черты местного диалекта, являющиеся общими для всего южнорусского наречия:

1. «Аканье»: аржаная салóма, адиялы.
2. «Яканье»: нявёста, ня вы́йдець, калясо́.
3. «Г» фрикативное (обозначаемое значком [f]): на га́ру, даро́га, гуля́ли, гава́рить.
4. «У» неслоговое на месте «л» и «в»: ў куля́х, при́ехаў, ўра́дили, де́ўки, засеў.
5. «Т» мягкое в окончаниях глаголов 3 лица: по́лзають, пова́рють, принесе́ть, бу́дить.
6. Наличие единой формы окончаний глаголов 3 лица мн. числа: пова́рють, попа́рють, со́лють, ма́нють.



Необходимо отметить и некоторые частные особенности местного говора, в т. ч. связанные с влиянием белорусского языка. Характерным для многих псковских, в т. ч. и невельских, говоров является твердое произнесение «ч» (в данном издании обозначаемое специальным значком ĉ): «пóсниĉали», «Блаĉавéшĉенье», «пáлаĉка», «ĉилавэк».

Изредка в речи некоторых исполнителей встречается произнесение «ы» на месте «а» (т. е. случаи диссимилятивного «аканья»): «брысáли», «свья́к», «пыкра́л», «ныва́рють», «ныжа́рють», «Гóспыди», «не дыва́ли»; озвончение предлогов или приставок под влиянием последующего сонорного согласного

(р, л, н, м): «зрэ́жуть», «з но́»; архаические формы причастий: «была привратíвши», «забра́ўши».

Лексический состав местного говора чрезвычайно богат и разнообразен. Можно перечислить наиболее яркие из диалектных слов: «пея́ть» – петь; «захута́ли» – закрывали; «завода́йцы», «песняхóры» – заводилы, певцы; «схова́лся» – спрятался; «пака́то» – колесо; «пахáла» – подметала.

Невельские традиции во всем разнообразии музыкально-поэтических форм фольклора хранят древнейшие свидетельства народной культуры, корни которой связаны с ранним периодом расселения славян.

¹ Нев., Косёнково 1939-01; Молокоедово 1941-20.

² Нев., Голыни 1941-10.

³ Нев., Туркин Перевоз 1943-13.

⁴ Наименование «надкóсник» сохранилось в поэтических текстах свадебных песен (напр.: Нев., Ятмище 1955-01).

⁵ Единичное свидетельство.

⁶ Лирические песни Невельской традиции в записях

Санкт-Петербургской Академии культуры рассматриваются в статье: Мизгир А. А. Лирические песни Невельской традиции // Песенная лирика устной традиции. СПб, 1994. С. 124–148.

⁷ «Балавье» – возможно, от слова – «бал».

⁸ Песня «А в гарóде – елушечка», не вошедшая в сюжетный указатель, именуется исполнителями «гостíная» и поется за столом (Нев., Туричино 1956-26).





Раздел 2

КАЛЕНДАРНЫЕ И ТРУДОВЫЕ ОБЫЧАИ, ОБРЯДЫ И ПРАЗДНИКИ

В традициях Невельского района широко представлены обычаи практически всех этапов календарного цикла – святочного, масленичного, пасхального, летнего (иванские, толочные и жнивные обряды). В Пустошкинском районе календарная традиция зафиксирована фрагментарно, что, возможно, связано как с переходным характером распространения календарных обрядов на данной территории, так и с сохранностью самой традиции.

СВЯТКИ

Этот период календаря именуется «святые вечера»,¹ «свят вечер».²

КОЛЯДОЙ повсеместно называют **канун** основных праздничных дней святочного периода – **Рождества, Нового года, Крещения**.

Три кануна – Рождественская, Новогодняя и Крещенская Коляда – выделялись своей ритуальной значимостью. Все действия, совершаемые в эти дни, были направлены на обеспечение будущего урожая.

«Богатой», «толстой» колядой именовали день накануне Нового года (Нев., Погорелово 1982-02),³ «бедной», «постной»⁴ – накануне Крещения: «На Новый год – эта багатая, самая багатая Каляда, а на Хрящёнье – самая бедная» (Нев., Доминиково 1939-32).

В канун Рождества и Нового года могли рядиться, в канун Крещения – постничали, освящали воду. «В Рождественскую Коляду в рвана одевались, бороду приделывали, в Новогоднюю Коляду одинаково делают, в Крещенскую Коляду посвящали воду, день постный» (Нев., Черняи РФ 1692).⁵ Постничали и в Рождественскую Коляду.

Все три Коляды были связаны с девичьими гаданиями: «Три Колёды гадают» (Нев., Рыжаки РФ 1684).

В эти дни в домах **ЗАСТИЛАЛИ ПОЛ СОЛОМОЙ**, ужинали на сене. «Вот раньше была Коляда Ражествова – эта стелют аржаную салому. Тады против Новаго го́да – эта уже багатая – стелют сена. Тады Крещеньская Калида́ (эта уже последняя) – яравую» (Нев., Терпилово 1939-02). На соломе дети играли, кувыркались. «Мы сами стлали салому. На Ражествова аржаную, в Новый год – авсяную, на

Хрящёнье – ячную. <...> На Ражествова, бывало, куль папка принесёт и расстелет. Сноп такой бальшей, салома ў кулях. Яровский. Бывала, Грудка⁶ топичца, тольки гляди, штоб ребята не запалились. Качаюцца по этой саломе, ползають, баловаютца. Это на Ражествова» (Нев., Доминиково 1939-32).

В **Крещенскую Коляду** варили **КУТЬЮ** – пшеничную кашу с медом. «Раньше делали кутью с пшаницы, бальшинство. Ну, аржаную-та ня делают кутью... А с пшаницы. Зярно нямолатае, памоють, патом его поварють, попарють е́о в пёчи, прамо-ешь я́о кипятóчкам халóдным, <...> штоб ана рассыпчатая была. <...> Дáже с мёдом даю́ть. Мёду наложуть, штоб слáдкая была́, мядóвая кутья́. Ни масла, ня солóть даже я́е. Кутью не солóть, ана несолёная, прёсная» (Нев., Туркин Перевоз 1943-07). Вечером выходили с ней на крыльцо либо ставили на окно и **ЗВАЛИ «МОРОЗА»**. Кутью оставляли на всю ночь. «Куття такой варили – ржаной. Хошь – пшанишный. Пшанишный бóльши. Наварють с пшаницы, пяском пасыплють, ядуть и Марóза маню́т... На вакóшко, на падакóнник... Паманю́ть и пасыплю́ть. У хати маню́ть» (Нев., Нарично 1962-12).

В д. Туркин Перевоз в **Рождество «КЛИКАЛИ КОЛЯДУ»**,⁷ **ЗАЗЫВАЛИ «МОРОЗА»**:

«Марóз, Марóз! Хадí кутью́ есть!
Лётам ни хадí, пад калóдай ляжí!
Вей дуб и папарать и нячíстую траву́!
Хадí, Марóз Гудóвич! Твья пара́ пришлá!

Вот эта я помню – бабушка так мая звáла Дёда Марóза... Сидя́ть за сталóм, ужинають, и вот эта та́кíи уже на́да слава́ гаварíть... У Каляду́, бывáла, бабушка адно́ акóшка аткрывáить, адну́ ствóрачкú и лóжить вот на этат падакóнник <...> с улицы <...> кутьё...» (Нев., Туркин Перевоз 1943-06, 07).

Другой вариант записан в д. Косёнково. «Хозяин сидит за сталóм и стучíть в акно́:

Марóз, Марóз,
Хадí кутью́ есть!
Лётам не бывáй,
Пóле кажухóм накрывáй»

(Нев., Косёнково 1939-01).⁸

В д. Высоцкие кутью сыпали на забор, приговаривали: «Мороз, щас приходи, зимой, а летом и весной не приходи!» Так говорили, чтобы Мороз не заморозил «лехи»⁹ (Нев., Высоцкие РФ 1684).



В материалах экспедиций содержатся сведения о гаданиях, о традиционных молодежных вечерках, об обычае ряженья, об обрядовых формах озорства молодежи. Широко распространены святочные обходы дворов.

Святочные ГАДАНИЯ на данной территории зафиксированы в самых разнообразных формах.

В первую очередь это девичьи гадания, связанные со «слушанием». Источниками такой слуховой информации, предвещающей будущее, были: разговор, услышанный под окнами, лай собаки, скрип жерновов, имя первого встречного на дороге.

Девушки загадывали как в деревне, так и за ее пределами, на перекрестке дорог. Описания таких гаданий довольно многочисленны. «Слушать» под окнами ходили следующим образом: «Падхóдим, вот примёрна, ётай всей свíтай, што в ётам доме б́удуть гаварíть, там семья ёта, то ёта для менé будет всю жизнь. <...> А дáльше идём к дру́гому до́му, там уже дру́гая гавóрит: “Ну, здесь што б́удут гаварíть – ёта уже мне пуска́й б́удить”» (Нев., Гольины 1941-15). «Там вся́ка прислу́шивались пад óкны – кто што гавóрит тáмо-ка. Каѓда гаваря́т, што “сидí!” – то б́удишь сидéть, а каѓда скажут “иди!” – то это уж зáмуж выйдéшь» (Нев., Козыри 1943-33).¹⁰

Когда снег «пололи», слушали, в какой стороне собака лает – в ту сторону замуж выйдешь: «[Снег] пóлим у падалé. <...> Вазьмёшь у падóл сне́гу и пóлишь, кричишь:

Пáлю, пáлю белый сне́г,
Надаéл мне ба́ткин хлеб.
Завóй, завóй, собачка,
На свéкравам двару́.¹¹

И слúхай тады́, хто там ѓде ла́ить, у како́й сто́ране... Дяўчóнак так мно́га пóлють. Тóльки яны́ не вси рáзом, а паадино́чке, што неизвéсна, каму забрэшет саба́ка» (Нев., Церковище 1957-05).¹²

Гадания-«слушания» с овсяным блином на голове встречаются в обрядовых действиях Крещенского сочельника: «Мама ня кúшает, пакá звязда́, патóм затопляе́т пéчку и пякéт блины́ авсяны́е. Щас же ж бéлые всё, а рáньше авсяны́е, тоненькие пякéт, и пóстнае кúшают. А сястра́ у миня́ была стáршая: “Мама, дай мне блин”. На гáлаву́ палóжит ётат блин, идéт слúхаить, ѓде саба́ки ла́ють. Тада́ ана́ б́уд[д]ить ў́ тем баку́ зáмужем» (Нев., Голодница 1722-15).¹³

Выслушивали имя жениха, когда мололи на жернове иглу: «Игóлку малóли. Жёрна такíе бы́ли. Тада́ так б́удут звать – Максíм, <...> Иван. А там – какéй там Максим? – Ну, у меня́ будет Иван...» (Нев., Голодница 1722-15).

Выспрашивали имя у первого встречного – узнавали имя будущего жениха: «...Идéть па деревне, встречае́т дя́дку: “Дя́дь, как тебе́ заву́ть?”» (Нев., Туричино 1956-04). Девушки либо парни ходили

под окнами и спрашивали: «Чем мою судьбу зовут?» Из дома слышали ответ: «Максим» или другое имя (Нев., Высоцкие РФ 1684).

Самостоятельный вид гаданий связан с определением «парности» или «непарности» различных предметов:

– пересчитывали солому с крыши; считали дрова, вынутые из поленицы – если пара, то выйдешь замуж: «И салóму таска́ли с крýши рáньше. Типéрь – шифер. Тада́ вот так зубáм в́ыташим, тада́ шч́атаём – если па́рам в́ыташили – тада́ в ё́там ѓаду в́ыиду замуж...» (Нев., Голодница 1722-15). Другой вариант того же гадания связан с ритуальным озорством: «Дравá... Такой старичóк у нас живёт. Я уже дявчóнкой была́, лáдно, и пришлí, у ягó с кастра́ дроў набра́ли са сне́гам и – ў́ хату. Он на нас кричíть, ру́гае́тца, сне́гу ж нанясли́ яму́. Тада́ шч́итаём. Если па́рам – то в́ыидем замуж...» (там же);¹⁴

– забор обнимали: «Барканы́¹⁵ абнима́ли – если па́ра, то зáмуж зайдéшь, если не па́ра – не зайдéшь» (Нев., Доминиково 1939-32).¹⁶

Во время гаданий использовались различные предметы, принадлежащие участникам гаданий, преимущественно девушкам:

– перекидывали через крышу сапог или валенок: «Сапагí брыса́ли з но́г. Как снiмешь и брыса́ешь. Тады́ куда ё́н нóсам ля́гет, у тым баку́ б́уду зáмужем я...» (Нев., Голодница 1722-15). «На́да через дом батíнок кидáть, куды́ насóк ѓлядiть. Как тóка тáя деўка кiнет батíнок, так шлéп на крýшу – и засеў. Раз засеў – знáчит, апя́ть ётой деўке сядéть, ня в́ыидеть зáмуж» (Нев., Туричино 1956-04). Это гадание часто сопровождалось и озорством парней, подсматривающих за девушками: «Бывáла, помню, што дéвка была, вáленцы кидáли, а мой свья́к <...> взял да на́ши вáленцы пыкра́л. А вот такéй сне́г, марóз, а мы бéгаем на адно́й на́ге, абувáтца... А ё́н схавáлся и хахóчет!.. А ё́н знáит ётат день, схувáйтца за у́бóл, на́ши вáленцы пыдхвáтит и схувáйтца. А мы бéгаем на адно́й на́гé, нагá адна́ в вáленце, дру́гая бóсая. <...> Тады́ в хату бе́гiм, но́ги паатмарóзим, тады́ несéть штук шéшь-девя́ть вáленцев... Мы кидáем, а ё́н падбира́ет! Мы и ня видели, куды́ он нóсам, раз он падбира́ет. <...> Кали́ нóсам туды́, то зáмуж я туды́ зайду» (Нев., Стайки 1941-04);¹⁷

– среди гаданий с валенками записано и такое: валенки по одному от каждой девушки (или парня) ставили друг за другом от стены до порога (по прямой линии) и смотрели: чей валенок «выходит» (выдается) за порог – той замуж (Нев., Высоцкие РФ 1684);

– лили олово, жгли бумагу, и форма предмета или его отражение вызывали те или иные ассоциации: «О́лаво лили́ <...> у Крящё́нску Коля́ду <...> мне вяно́к в́ылиўся» (Нев., Церковище 1957-05). «[В]от скумка́им, бума́гу сажэ́м, а тада́ на стéнку



примеряим – што там получайтца. А мне всё палу-чался пулямёт и гроб... Ну, вот замуж вышла, неделю пожила, и мужика маёго у Польшу, а патом у Финляндию – и не пришёл» (Нев., Туричино 1956-04);

– мочили в колодце лучину и затем зажигали: «Лу́чину наси́ли у кало́дец зажи́гать. Като́рая ўпя-рёд за́га́ритца, та́я [девушка] ўпярёд за́муж вы́йде́т» (Нев., Голодница 1722-15);

– пускали в воду маленькие свечи, следили за их движением: «С ка́ким вот за́гада́ить, ка́кии ма́льцы – вот та́кии, вот та́кии; та́ка́я де́ўка, та́ка́я – с ка́кой сайду́тца» (Нев., Церковище 1957-05).

Из традиционных мест гаданий следует отметить «РОССТАНЬ»¹⁸ – перекресток, а также БАНИЮ и ХЛЕВ: «А в бане гы́дали – па́ста́вим па́д низ там ча́шку или што-нибу́дь. Тада́ лиём. Когда сипи́ть эта вада́ (ну где ж она бу́дит сипеть хало́дная?) – то выйду́ замуж в э́там га́ду. <...> Па́том напи́шем именá. Вот, приме́рна, парни, и я, девушка. И парни там у нас бы́ли. И тады́ раз па́шли так на кресни́ (што ту-да даро́га и туда), там и ки́даём э́ти намирка́. Ну, та-да так бу́дут звать мужа... Яму́ попа́лись ма́й, а мне ево́ные. Ну, мы пасмея́лись да и всё... Малады́е ж бы́ли, здра́вые бы́ли. <...> Кресня́. Ро́стани та-кие – <...> ту́да даро́га и́дет и ту́да. Вот э́то и зва́лись кресы́...» (Нев., Голодница 1722-15). Ходили в хлев: «Не гляди́шь, впо́тьмах за што схвати́шься каро́ве: за хвост – дак то за пасле́днега́ выйде́шь [т. е. за младшего сына в семье], а за ро́ги, так за ба́гата́ва уже выйде́шь, за пе́рва́га» (Нев., Старое 1945-04).

Зафиксированы редкие упоминания о том, что на Коляду гадали не только девушки, но и неженатые парни. Как и девушки, парни перед сном клали под подушку щепочки (или на стакан с водой): «Ну, вот ма́льцы за́гады́вають. Вот ва́зьму́т там ще́пинки да хря́стко́м перело́жут, да тады́:

Су́женная-ря́женная,
Я иду́ кы́ня пай́ть,
А ты приха́ди да́ры мы́ть.

Вот што-нибу́дь так. Тады́ ска́жут: “А приха-ди́ла ко́хту паласка́ть”» (Нев., Усово 1939-19).¹⁹

В период святок отмечалось и обрядовое ОЗОРСТВО. Закладывали двери дома: «Маладе́жь. При-дут, тихонечко зало́жут. Зало́жены, про́воло́чкой. Я встала на лесенку, па́крича́ла, пришли, открыли девча́та, из школы шли...» (Нев., Завруи 1961-19).²⁰ Или так: «Калясо́ ски́нули мне на яблоню... Балей-ка²¹ у меня стояла – на дравя́ник уски́нули» (Нев., Церковище 1957-05). «В трубу ка́кой-нибу́дь ас-тро́г²² суну́ть. <...> Зле́зуть на крышу, затыка́ют трубу» (Нев., Терпилово 1939-20).

Для РЯЖЕНЬЯ использовали вывороченные шубы, шапки, изорванную одежду; надевали маски, натягивали чулок на голову, привязывали бороду, оборачивались в простыню, окрашивали красным щеки, мазались сажей, делали зубы из картошки.

Ряженные изменяли голоса, лохматили волосы, старались выглядеть пострашнее или посмешнее, рядились, чтобы их не узнали: «Наряжо́ники хади́ли. Шчас не хо́дють, што некому́, а бывало, хади́ли, наряжа́лись. Налахма́тютца вся́ка. Нарядя́тца – стра́шна гляде́ть и пля́шуть. Ня узна́ишь. Надэ́нуть – маска, если есь – маску надэ́нуть, ка́кую-нибу́дь ю́бку та́кую паху́дшую, дурну́ю-предурну́ю и ка-кую-нибу́дь сви́тку та́кую рва́ную – ря́женыи. И пайдут́ человека́ два и три, хошь ча́тыре... В Каля-ду пайдут́, вы́нясу всё, аны́ напля́шут...» (Нев., Нарично 1962-15). «Ряди́лись, <...> што́б не узна́вали ка́го́, как скама́ро́хи та́кии хади́ли, а <...> уже при маё́й жизни не было» (сведения записаны от исполнительницы 1927 г. р; Нев., Туркин Перевоз 1943-05). Статья неузнанным – основная задача ряженого: «наря́дутся – не узна́ть» (Нев., Голыни РФ 1683).

Среди персонажей ряженных или, как их еще называли, «наряжо́ников» – «солдат», «цыгане»,²³ «бе-ременная женщина», «коза».²⁴ Одним из основных типов ряженья было переодевание женщин в мужчин и наоборот: «Мужчи́на надэ́нит же́нскую ю́бку, ко́хту, <...> плато́к яму́ завиза́ла, барада́ была боль-ша́я, так схавáл бараду́» (Нев., Голыни 1941-15). «А женщина надэ́нет штаны, пинджа́к дра́ный. <...> Яво́ные [мужа] галифе́ надела, френч яво́ный, сапа-ги хро́мавые, ша́пку, и партфе́ль дали мне харо́ший. Мы вда́ём хади́ли» (там же). Наряжа́лись «жени-хом и невестой» (Нев., Терпилово РФ 1684). Такие маски, как «Дед» («дедок»), «Баба Яга» отражают представления о жизни и смерти, о мире предков: «Хто Дед, а хто Баба Яга (ю́бку нехоро́шую – чер-ная, дли́нная). Дубинку возьме́т необте́санную с вет-ками, што́б некра́сивая была. Баба-то некра́сивая, надо́ под нее подби́рать. Маски из бума́ги дела́ли, хто синий нос сдела́ет, хто красны́й. Ли́чность за-кры́та – глаза́ да синий или красны́й нос. Вме́сто бо-роды ле́н привязыва́ли. А хвост – на веревочку к шу-бе привязыва́ли шубны́й лоску́ток. Хто с торбочкой ходит, хто ря́дится...» (Нев., Топоры РФ 1692).

Ряженные приходили на вечерки, плясали, разыгрывали присутствующих: «А там па́ра бязде́тна бы́ла. <...> Вот мы туды́ пришли́, гава́рим: “Давай бизде́тнасть!” А ё́н гавари́т: “У меня, па́гадите, нет”. – “Сича́с же давай, штраху́ем!” И ё́н пол-ли́тру нам ме́ду принёс» (Нев., Голыни 1941-15).

Накануне Рождества повсеместно зафиксированы ОБХОДЫ ДВОРОВ с пением колядок, в которых могли принимать участие ряженные. Колядовщики-ряженные ходили по деревне, пели под окнами, плясали, зайдя в дом: «Шубу выверну́ть мехом вверх и побягу́ть кале́ды. Каб ребята́ боя́лись. У то́рбочку сбира́ють, что даю́ть. Попля́шуть» (Нев., Рыбаково РФ 1692). «Как сме́шней, как сме́шней нет, стра́шней... Шубы выверну́т, ша́пки, выма́жут-ца. Иду́ть – их и не узна́ишь. И пля́шуть пришо́дши.



На вулицы паю́т. Пад акно́м паю́т, всяко, хода па дярэвне» (Нев., Пахलोво 1760-35). Хозяева их одаривали колбасой, «кишко́й»,²⁵ салом, деньгами. Рассказы об одаривании колядовщиков в деревнях Невельского района записаны повсеместно: «Такие саберутца и пею́ть... Им калбаси́ны, са́ла <...> и рюмачку дадутъ...» (Нев., Жулёво 1972-28, 29). «Запругаю́т каня з вэ́чара и па́ехали. <...> Вот падайдутъ пад акно́, пастуча́ть, а тады́ песню спяю́ть, а им выно́сютъ и выпить, и закусить. “Каляду” даю́ть...» (Нев., Рыжее Сиденёе 1799-10). В поэтических текстах содержатся сведения о том, чем хозяйки одарили Коляду (т. е. самих колядовщиков): «кусоч мяса дала», «кусоч сала дала», «кылбасёнки пабира́йте» (Нев., Борисково, 1974-16; Жулёво, 1972-28, 20). Неблагодарных, скупых хозяев, которые «ничо́х не дали», корили, им угрожали: «Не да́сте яёчка – сдо́хнет авэ́чка» (Нев., Терпилово 1939-02).

В д. Молокоедово записан характерный диалог между колядовщиками и хозяевами дома, в котором ватага колядовщиков ведет себя подобно мифологическому персонажу – Коляде. Производится своеобразный обмен дарами: «Кыляда́ пришла, вам дыбра́ принясла́, пада́рити вы што-нибудь ей! – Ну што ж вам пада́ритъ? – Или сала кусо́чек, или кылба́ски, или винца́ да́йти!» (Нев., Молокоедово 1941-20).

В крестьянской традиции сложились многозначные представления о «КАЛЁДАХ» – колядовщиках, обходящих дворы;²⁶ о «Каляде́» – персонаже обряда, имеющем антропоморфный облик.²⁷ Дети прятали на ночь от Коляды обувь: «Мы прятали э́ты чу́ни ат Каляде́. А ста́рыи рано встаю́т, вазму́т в э́ты чу́ни накладу́ть му́сара, шэ́пень каких кину́ть» (Нев., Мыленки 1946-58). В Пустошкинском районе (где записи колядных песен единичны) зафиксировано следующее свидетельство: «Вазму́т тако́й салóмы, пасяре́дине свяжут. И так пы́д ла́ўку палóжатъ. Это называлась Каляда́... Снапо́к с салóмы. Кладут туда, где икона. Это Калида́. Патаму́ што гаваря́т, што Иисус Христос радился у салóме. Иисус Христос даже у хляву́ радился. Как раз в авэ́чках. Это святое. Патóм атдаю́т карóвам. Раз это Калида́ – тако́й снапо́чек свяжут» (Пуст., Логуново 2100-15).

Сами колядовщики выступают в образе Коляды, которую хозяйки «одевают» с ног до головы: «рубашонку дала», «партя́начки», «штанёнки», «куха́ечку» (Нев., Рыжее Сиденёе 1799-10). «Там мо́жна и батинки, сапаги́. <...> По двора́м ходо́т, её и паю́т» (Нев., Рыжее Сиденёе 1799-10). «Сабира́ют сабира́ху вот так по всей дярэвни» (Нев., Борисково 1974-16).

Основные сюжеты колядок включают описания богатого двора, повествуют об одаривании при обходе деревни, о поездке хозяина. Наиболее распро-

страненный зачин: «Как пришла Каляда́ упря́ед Ражества́, Ко́лида-Мо́лада!» (Нев., Рыжее Сиденёе 1799-09). В деревне Рыжаки колядку с этим зачином называли «детской»: «Ходо́т, сабра́вши, ребята, маладе́жь. Ходо́т да смяю́тца. А их встречаю́т» (Нев., Рыжаки 1968-28).

Встречаются образцы колядок, которые функционировали при обходе дворов, а также могли предназначаться детям в качестве приговорок:

«Ишла Каляда́ па льду,
Расыпала каляду́.
Прише́л зайчи́к побира́ть,
Стал Каляду́ ру́гать».

Приведем комментарии исполнителей к данному тексту: «Матив на это не на́да», «бува́ло, ребятам ма́лым га́ворю́ть вся́ка», «ребятам заву́ть [Коляду́]» (Нев., Церковище 1957-06, 07). К подобным текстам, которыми могли занимать детей, принадлежит и следующий:

«– Калёды́нка-Каляда,
Чаго́ вчэ́ра не пришла?
– Бая́лася сабаля́»

(Нев., Церковище 1957-06).

«Ў Каляды́ э́ты песни ня пели, – поясняли исполнители, – а так, бува́ло, и ребятам заву́т, что “Калёды́нка”» (Нев., Церковище 1957-06).

В общий ряд представлений о благополучии включались свадебные мотивы – колядовщики спрашивают у хозяина в дар себе дочку:

«Пришла Калида́ пасяре́д Ражства́,
Ко́лида, Ко́лида!
Зайшла́ Калида́ к Ваню́тачки.
– А Ваню́тка-князь, пада́ри ж ты нас!
– Пада́рю я вас Наташу́тачкай.
Увзя́ли за руку́, увя́ли як сукú».

Вот э́та к хазя́ину прихо́дютъ, да́чку што́б атда́ли, да́чку за́муж. Ў шу́тку» (Нев., Доминиково 1939-31).

От Рождества до Крещения – время традиционных СУПРЯДОК²⁸ (посиделок,²⁹ вечёрок³⁰), завершающихся МОЛОДЕЖНЫМИ ГУЛЯНЬЯМИ с песнями, хороводами, играми, плясками: «Сабира́лись все́. На ви́чера́. Сабэрутца в адну́ ха́ту. Сажгу́ть – кали́ ла́мпа, кали́ лу́чину́ жгли, и сяду́ть так все́ кру́гом, да и пря́ли, и с пэ́сними то́же... Вот как, што́ мая́ мама́ была – што́б не дремота́ э́та, – это у нас же до двана́дцати, бува́ла, пряду́ть. У нас день ма́ленький зимой... Пряжи́ бы́ла мно́га на зиму́. <...> И сабира́ютца у ка́го-нибудь то́лька в ха́те. Бо́льше, ѓде мо́лоде́жи бо́льше, к девча́там ходо́т. Ста́рые, канэ́шна, не ха́дили... Дэ́вачки сабира́лись, и па́рни приха́дили к ним туды́ сидеть...» (Нев., Пахलोво 1787-06). На супрядках пели частушки, могли звучать свадебные песни: «А вот сабира́лись ра́ньше вот и у нас в дярэвне. Супрядки назывались. Быва́ла, сама́прях трина́дцать... И, бы́ло, де́вушки



Ча́стушки паю́т ўся́кие ра́зные, и сваде́бные не́ката-
рые игра́ли, быва́ла, като́рая де́вушка выхо́дит за́-
муж» (Нев., Червоеды 1944-30).

Работа прекращалась довольно быстро и начи-
налось гулянье: «Сабира́лись в адну избу вся мала-
де́жь. Пра́лки папря́чем. Шпу́лю брали пряде́ную из
до́му, а выдава́ли пустые, а когда дамо́й и́дти, эту
шпу́лю наде́ем, а пустую пря́чем» (Пуст., Яйцово
2142-18).

В числе самых разнообразных игр, принятых
на вече́рках, можно назвать игру «*кольцо хоро-
нить*»: «Вот паса́демтя де́вки и ма́льцы и до́рим,
вот; возьме́м што-нибу́дь, примерна, и у кале́ни, и
до́ришь, до́ришь. Кальцо́ с пацелу́ем е́ще. И ма́ль-
цы, и де́вки – целова́тца, каво́ вы́берешь. Уга́дай, у
каго́... “Хараню́, хараню́, пахарани́ваю”, – и пала-
жу́ в какие-нибу́дь кале́ни, а не уга́даеш – о́пять бу́-
дешь отга́дывать» (Нев., Туричино 1956-02). Попу-
лярные деревенские пляски и танцы на гуляньях, по
свидетельству исполнителей, это – «*Русского*», *Кра-
ковьяк*, *Па д’эспань*, *Вальс*, *Полька*, «*Коробочка*»,
«*Лентяя*», «*Суббота*», «*Кокетка*» и др. (Нев., Чер-
воеды 1944-39). На вечерку приглашали музыканта,
которого за его игру кормили всей общиной: «На
Креще́ньи скрипач я́кий приби́лся, и наши му́щины
две неде́ли яго́ держа́ли, карма́ли то́лько ра́ди
скрипки» (Нев., Стайки 1973-09).

Женщины (в основном замужние и пожилые)
собирались на гулянье – «*БРЫКСЫ*» (Нев., Куличи
1940-14).³¹ «Собирались после Роже́ства две неде-
ли... Тут и ряженые, и в го́сти хади́ли, и бры́ксы де-
лали – сево́дни у тебя, завтра у ми́ня» (Пуст., Петра-
ши 2143-08). Праздничное засто́лье устраи́вали в
складчину: «Абе́ды там нясу́тъ, так – хто как, у каво́
што е́сть, хто тот и несе́тъ заку́ску – хто блины <...>
или калбасу́, хто ка́кие драче́ны напеке́тъ – и все это
на стол о́бщий, но выхад́ила так, што стол ба́га́тый.
И капу́ста, и агу́рцо́у при́нясу́тъ там, заку́ски, ну и
тагда́ гуля́ют. А дядька Архи́п – э́тат, быва́ла, си-
ди́тъ, на скри́па́чке и зна́й пи́ликае́тъ» (Нев., Туркин
Перевоз 1943-13).

На взрослые праздничные гулянья детей и под-
ростков часто не пускали, и они устраи́вали так на-
зываемые «*МАЛЫЕ ГУЛЯНЬЯ*». Дети просились
к кому-нибу́дь в избу и проводи́ли время, подража́я
взрослым: «Сабере́мся, быва́ла, де́вачки та́кие, лет
па де́сять, па двина́дцать, па ча́тырна́дцать, и тут
уже вы́учатца ма́льчи́шки на га́рмо́шку иѓрать. Э́та
уже пыдража́ли э́тым узро́слым, та́кие танцы тан-
цыва́ли, как у взро́слых. То́лько, быва́ла, што, гава-
рять: “Ай, иди́те вон на ма́лае гу́лянье, ни миша́йте
вы тут. <...> [Прогоня́ли] с ба́льших ви́че́рок. Быва́-
ла, где-нибу́дь ха́ту у каво́-нибу́дь вы́просим, да там
и талке́мся”» (Нев., Червоеды 1944-43).

С *мясо́еда* начина́ли тка́ть, «за кро́сна сади-
лись» (Нев., Кресты РФ 1683).

МАСЛЕНИЧНАЯ НЕДЕЛЯ

Маслени́чная о́брядность, зафиксиро́ванная на
территории Невельского и Пустошкинского райо-
нов, включает в себя обши́рный ко́мплекс обычаев.
Важное место в цикле о́брядовых дей́ствий занима́-
ют разноо́бразные КАТА́НИЯ, кото́рые были при-
няты в течение всего маслени́чного периода. Тради-
ционны́ следующие виды катаний:

– катания с гор, на озере, реке: «...И там высо-
кая-высокая га́ра, вот уже мы с той га́ры пыката́-
лись, с детства <...> на санках. А то и, быва́ла, и
падса́нки та́кие дли́нные, што лес вази́ли з бо́ру...»
(Нев., Червоеды 1944-27). «На ре́чке, быва́ла, са
льда кру́ги сде́лають,³² сма́розу́ють, а па́том и ката́-
ютца» (Нев., Туркин Перевоз 1943-07). «[Дела́ли] на
озе́рах круг та́кий, и да́же не то́лько маладе́жь, и
старики. И прихади́ли ката́тца, крути́ли э́тат круг,
жа́рди́ну та́кую прибу́ють и вот там, бува́ло, всю
ма́сленую ката́ютца. Са́нки привя́зуть к э́тай жа́р-
ди́ны на кане́ц и е́дут. Ката́лись усе́ время, всю ма́с-
лену ката́лись» (Нев., Церковище 1957-05);

– катания по деревне («по бальшаку́») на лоша-
дях: «Што вот на ло́шадих е́здили дяре́вня в дяре́в-
ню» (Нев., Боброво 1819-02). В некоторых случаях
необходимость катания «требовала» ритуального
воровства: «...уву́рва́ли са́нки у аднаго́ у ха́зья́ина и
пае́хали ката́тца» (Нев., Боброво 1819-05). **В чет-
верг** на маслени́чной неде́ле дед, старший в семье,
катал ребятишек «на до́лгий ле́н»: «...на ма́сленай
запря́ге́тъ каня́ да нас па бальшаку́ пака́тае́тъ, штоб
ле́н уради́лся харашо́. <...> Быва́ла, в ча́тьве́рх
бо́льшая ча́сть, быва́ла, нас деду́шка пака́тае́тъ»
(Нев., Червоеды 1944-27).

Особым образом в традиции были отмечены
начало маслени́чной неде́ли – понеде́льник и вторая
ее половина – с че́тве́рга до воскре́сения.

Понеде́льник – «*БЕЛЫЙ ПАНЕДЕ́ЛАК*» –
был связа́н с же́нским гуля́ньем: «...адны́-адны́ ба-
бы, штоб мужики́ не были, а после войны́ – с мужи-
ками. Адны́-адны́ бабы [собира́лись], и – то́лько пес-
ни ра́зные! *Песни игра́ли маслени́чные*. Уга́ще́ние
са́мы прино́сят. У каво́ што е́сь... Наря́дятца, кру-
гом ха́ты ста́лы па́ста́вят» (Нев., Усово 1970-12). В
д. Рыжаки было принято «скотину о́бмыть – вы-
пить за скотину» (Нев., Рыжаки РФ 1684).

Другие традиционные же́нские гуля́нья –
«*БРЫКСЫ*»³³ – устраи́вались ча́ще всего **в че́тве́рг**:
«Сабере́утца ба́бы, все у адно́й, ныва́рють, ныжа́-
рють да в адну́ ха́ту сабе́рутца. Во́дки или самаго́н-
ки, сады́тца за стол и выпива́ють. А па́том плиса́ка
задаю́тъ» (Пуст., Шалахово 2138-06).

В че́тве́рг на маслени́чной неде́ле «*ХАРО́НЯТ
ОВЛАСИ́Я*»³⁴ «...там ча́тьве́рх – Овла́сий называ́-
итца. Быва́ла, ку́ль сала́омы са ржи та́кой дела́ють, и
там, бывало, ево́ надею́тъ <...> и на ку́т кладу́тъ. А



[патом] выносятся и у снег харонють. В хозяйстве делают кули такие, салома (раньше ж и крыши, было, крыли такой саломай). Ну, там так, бывала, сделают, гаварят: «Овласий, Овласа хароним...» (Нев., Косенково 1969-04). По словам исполнительницы, этот обряд она наблюдала в д. Доминиково Невельского района. Чучело «Овласа» одевали: «...пиджак там, шапку аденуть». В обрядовом действии принимали участие женщины: «...такие были гадоу па тридцать, па двадцать пять. Маладэжь на этот праздник не сабиралися» (там же). Чучело – куль соломы – хоронили во дворе или в огороде. Празднование завершалось гуляньем в чьем-либо доме. Весной эту солому стелили коровам либо сжигали. О бытовании этого сугубо женского праздника свидетельствуют также записи из д. Стайки: «На Власа собираютца бабы, выпивают. Сберутца, пасидят, пачудят. <...> Мужуки не сабиралися. Бывала, сбэремся, пасидим, пабудим. На масленой недели, Влас» (Нев., Стайки 1973-09).

В пятницу топили бани, убрали дом, мыли полы, а в субботу, в воскресенье ездили по гостям. «А ў пятницу топят бани, тама моютца, палы моют, а патом пятница, суббота, воскресенье – едут ў гости, адин к аднаму. Значит, свай родственники. Ну, и песни эти масленские поют, угошчаютца, гуляют...» (Нев., Голодница 1722-09). «Всю неделю гуляют <...> с четверга, <...> а воскресенье уже заговины называешь» (Нев., Видусово 1958-34).

Окончание Масленицы в д. Волчи Горы называли «ВШИВЫЙ ПАНЕДЕЛАК»: «Белый панеделак – как начинаетца Масленица, а канчатца – Вшивый панеделак, что на Большой пост содит, плахей паниделак» (Нев., Волчи Горы 1768-26).

Зафиксированы немногочисленные сведения о кострах в последний день Масленицы. Записаны отдельные упоминания о ряженных (Нев., Боброво), о «чучеле», которое могли делать из снега (Нев., Молокоедово 1941-20).

Масленичные песни – неотъемлемая часть масленичной обрядности. Они широко распространены в традиции Невельского района. Записано немало красочных рассказов об обрядовых действиях, сопровождаемых пением масленичных песен. Обязательным являлось пение на горках. «Пають на гарах... Выходют на гару, играють. Сабраимся бабы и пашли песни играть. Красиво! У каждой дярэвни каждый день играли» (Нев., Каверзы 1785-12).³⁵ Зафиксирован обычай пения на высоких местах, на сугробах, «суметах».³⁶ По свидетельству исполнителей, это необходимо для того, чтобы было дальше слышно пение масленичных песен:

«Сугробы такие – вон выше изгаради этой. Тады взберемца на сугроб на этот – баб-то, може, сем, а може, десять, и играим “Масленцу”» (Нев., Остров 1832-26). «И на гару хадили, бывала, такие су-

робы – и штоб дальше была слышна и пели масленские [песни]» (Нев., Голодница 1722-09). Песни исполнялись во время гуляния по деревне, либо на улице, стоя в кругу; в доме, во время гостыбы: «...бывала ж так, гости на Масленице, так и дома пають...» (Нев., Голодница 1722-09).

По отдельным свидетельствам, масленичные песни с зачином «А мы Масленцу дожидали» начинали петь с понедельника (Нев., Кошелёво РФ 1643). Чаще упоминали об исполнении первых песен, начиная с **четверга масленичной недели**.

Масленичные песни пелись особым, напряженным звуком. В д. Фролово так комментировали звучание песни «Вился хмель по болотам»: «на горку хадили, хто сколько мог, кричали» (Нев., Фролово 1820-41). «Крикковая» манера пения подчеркивается исполнителями и таким образом: «“Мы Масленицу даждали” как гейнем! <...> А мы выйдем – сабиралися гарелку пить в место – тады хорам как станем на сумет, как гейнем эту песню! Перши на улицы сыграем. Тады пайдём в хату, выпиваем, закусываем, тады и пьяные играем». Вместе со взрослыми с пением выходили на гору дети, подростки: «Как вечер, так мы выходим на горку. <...> Каждый вечер, патаму што в Масленку быт праздник вечером. Вот утром мы встаём рано прясть. И день прядём. А вечер считался – праздник бальшей. Вечером, как солнце залезет, так работать нильзя. Мы идём тады на горку. Масленку эту спиваем, хто как можить. И паменьшие дети, и мы, и уже взрослые, и женщины малады, бывала, ходют да пають» (Нев., Боброво 1819-05). «Ну и Масленицу эту и мы, уже были подросткам, всё тоже выходим на горку, песни паём масленые» (Нев., Боброво 1819-02).

Традиционная МАСЛЕНИЧНАЯ ЕДА – блины (в том числе – ржаные и гороховые),³⁷ молочная пища. В соответствии с церковными правилами, следовали запрету на мясную пищу. «Сем дней мясное не ядут, а только масляное – сыр, масла ядут, а тады уже гуляют» (Нев., Волчи Горы 1768-26). В больших деревянных дежках готовили «сырницу»:³⁸ «Большая дежка этой сырницы наделана, и мы всю Масленку эту з блинам ели» (Нев., Боброво 1819-05).

ПЕРИОД ВЕЛИКОГО ПОСТА

Строго соблюдался запрет на «скоромную» еду не только для взрослых, но и для детей: «Не дадут маленькому ребёнку ни малако, ни мясо. Ядут талакно, капусту» (Нев., Косенково РФ 1690). Во время поста пряли, работая на супрядках, *пели духовные стихи*. В традиции Невельского района они назывались «святые песни», «посные», «постовые»,³⁹ «постовские», «пакликные»,⁴⁰ «религиозные».⁴¹ Пение других песен считалось грехом. «Только эти



святыи такие песни играют, это уже называются песни в Большой пост. Дома играют, собравшись на сурядках. Прядут, бывало, бабы, и играют эту песню на сурядках» (Нев., Барсуки 1963-06, 07). В Пустошкинском районе зафиксированы сведения о пении духовных стихов не только в Великий пост, но и в Рождественский, «Микольский»: «В пост по́сничали. Пост первый – Бальшэй – эта да Пáски. А тады – Ражэственский пост <...> шесть недель. И то́лька пели такеи стихи. Песни – мы никагда́! Я, было, с мо́ладасти, што́бы я запела и затырлыкала! Бог накажет...» (Пуст., Уструги 2054-19).

В этот период могли звучать также лирические песни с сюжетами «Дочка-пташка», «Брат к сестре в гости едет»; баллады с сюжетами «Вдова и девять сынов» (Пуст., Уструги 2054-21), «Как у нашего купца была дочка хороша» (Пуст., Уструги 2054-15). Исполнители указывают на то, что основанием для такой приуроченности было горестное содержание этих песен. Приведем комментарии к песне «Из-за лесу солнце всходит»: «Эта тоже стишок в Пасты́ пели. Мы больше в Пасты́ пели эту. Ана́ заны́вная такая, знаешь. Сёрце-та разгара́етца. Но так мы ма́ла пели, мы пели в Пасту. Девки та́ки саберёмсе и паём. Мнóга [девок] – штук семь» (Пуст., Уструги 2054-20).⁴²

Исполнители особо подчеркивали исключительную приуроченность духовных стихов ко всему периоду Великого поста, в некоторых случаях – ко времени перед Пасхой: «[Духовные стихи] играют в пост, в летку не играют и зимой. Только – в Большой пост» (Нев., Барсуки 1963-07). «Паю́т перед Пасхой. [В пост] песни не паю́т – грех, а вот такие паю́т... Перед Пáсхай ни свадьбы ни играют, ни́чо́го, только святые такие песни. Прядут, бува́ла, бабы и играют эту песню на сурядках. То́лька играли в Бальшо́й пост, в ле́тку эту песню не играли» (Нев., Нарично 1962-17).

Сохранились описания совместного пения духовных стихов во время прядения на сурядках:

«Собэ́ретца – <...> мно́го бы́ла, так по́льная хата кругом обся́дут, пасяре́дки зажгут лучи́нину (у таке́й свите́ц уто́рнуть). Прядут да и песни э́ты игра́ют, святы́е» (Нев., Барсуки 1963-08). «Дома играют, собравшись на сурядках. Прядут, было, бабы и играют» (Нев., Барсуки 1963-07). «На прялице пряде́ть да э́ты песни играет» (Нев., Туричино 1971-58).

Другие виды работ тоже могли сопровождаться пением стихов. При этом взрослые и дети порой вместе занимались посильными видами работ. В такой ситуации происходило освоение, запоминание стихов детьми. В связи с исполнением духовного стиха с сюжетом «Жили-были неверные люди» записано следующее свидетельство: «пастарейшие старухи пели в пост, бывало, прядут на прялке. А

мы – <...> детьми. У их перья (гуси были), дак мы перья для подушек готовили» (Нев., Усово 1971-09). Следующие комментарии сопровождали исполнение духовных стихов с сюжетами «Как душа с телом расставалась», «Взойди, Мария, на круту гору»: «Эта старенькие бабки так пели, мы и учились. Старые, давние, стародавние. Хрёстная была, учила. Пряде́шь и пяе́шь» (Нев., Борисково 1942-25).

Более всего в традиции Невельского района сохранились сюжеты духовных стихов о нечестной девке, породившей девять сынов – «Ходил Боже по всёму свету»,⁴³ а также – «Мария и трое жидовьёв» («Как шла Мария стёжкой-дорожкой»). Зафиксированы также своеобразные местные варианты общерусских поэтических текстов. Это сюжеты «Егорий и змей» (с зачином «Собирались цари-короли»), «Два брата Лазаря» (варианты зачинов – «Як на вольном свете», «А как было два братетки, оба Лазарьки»). Напев стиха «Ходила Мария рано поутру» в д. Кресты комментировали как «скучный голос» (Нев., Кресты РФ 1683). Среди напевов духовных стихов выделяются стиховые напевы эпического характера (напевы №№ 1, 2), а также напевы, в целом связанные со стилистикой обрядовых песен, распространенных в данном регионе (напевы №№ 8, 9).

✦ «Сороки»

Накануне праздничного дня пекли «сороку́шки», «сорока́шки»,⁴⁴ запекали в одну из них монетку: «...балабо́нчики какие там или пя́ченье. И в эту шту́чку ло́жишь капе́йку <...>. Кто найдет эту капе́йку, вот щастли́вый бу́дит» (Нев., Туркин Перевоз 1943-07).⁴⁵

В «Сороки» ребята бросали щепки на крышу и примечали – сколько забросят, столько летом найдут птиц.

✦ Благовещение

Обязательным ритуалом на Благовещение являлось приготовление специального благовещенского хлеба, с которым крестьяне связывали надежды на будущий урожай. Этот хлеб был обязательным атрибутом первого дня сева. «На Бла́гавеш́ченье все́гда пя́кли хлеб бла́гавеш́ченский. А испя́ку́т такую маленькую балабу́шечку из хлеба. И яё беря́гут, пака́мест се́ять па́дут на по́ля. <...> [Хозяи́н] ло́жить вот э́ту балаба́шечку на стол и салёнку со́ли, памали́лись Бо́гу, и па́ехали засива́ть на по́ле... Па́то́м её уже е́дят, <...> но всё равно́, с бла́гавеш́ченским хле́бам вси[г]да́ засива́ют» (Нев., Туркин Перевоз 1943-07). На Благовещение полагалось выезжать в поле, даже если погодные условия не позволяли начать пахоту (Нев., Терпилово РФ 1684).

В Пустошкинском районе к Благовещению пекли особые «КОКО́РЫ»,⁴⁶ которые перед началом пахоты давали лошади: «Быва́ло, когда выезжа́ют



пахать, и даёт лошади какору – это называлось “какора благовещенская”. Давали лошади, сольюкой пасыплють, она съест, и патом начинають пахать...» (Пуст., Козодои 2097-24).

✦ Вербное воскресенье

Накануне Вербного воскресенья ломали пучки вербы, в воскресенье их носили «посвящать» в церковь. Вернувшись домой, освященную вербу ставили за икону.

ПАСХАЛЬНЫЙ ПЕРИОД

Пасха занимала особое место в крестьянской традиции, ее ждали с огромным нетерпением: «Пасха – святый праздник». Накануне Пасхи, «у Великую субботу», в церкви совершался обряд освящения – «посвящали булки, яички, мясо» (Нев., Кулиги РФ 1683).

В день Пасхи священник совершал службу по домам – «поп едет служить, икону [ставили] на кут. Хозяева одаривали яйцами, пирогами, холстом» (Нев., Конново РФ 1683).

Широко бытовал обычай ОБХОДА ДВОРОВ с пением песен. Он сохранялся вплоть до 1940-х годов («после войны уже бросили ходить»). Зафиксированы отдельные сведения о пасхальном обходе, совершавшемся и в наши дни: «Вот на Пасху христославили у нас, хадили. Пад акошко. Я сама хадила. А припевають по-разному яны, по-всякии. И хадили петь. <...> Многа сбэремся и пашли петь. Дак ня то, што мы хатели, штоб нам бы дали што, а просто такей был абычай...» (Нев., Борисово 1942-19). «У нас и сейчас ходят. Сейчас маладэжь сабираетца и пайдут. И парни другой раз, и девушки. И пашли» (Нев., Видусово 1958-35).

В первый день пасхальной недели собиралась «партия» – мужчины и женщины. Обходили свою деревню, а затем и ближайшие. В старину ходила молодежь или группа мужчин: «На Пасху парни с гармошками ходят партиями» (Нев., Ермошино РФ 1683). Вспоминают мужские «артели» – волочебников, которые сопровождали пение волочебных песен игрой на скрипке, цимбалах; в более позднее время – на гармонии, балалайке (допускалось и одновременное звучание нескольких инструментов). Говорили, что волочебники приходили «с музыкой»: ⁴⁷ «Сбэрутца мужчыны, может, кто жаляит, и жёншчыны, гармонь беруть или там какую балалайку яще и пашли. Падходють к вакошку но́чфу и пають: “Идём-брядём, Христос, Сын Боже васкрёс”. Патом: “Христос васкрёс! Христос васкрёс!” Тады им выносьють яйчки, приглашают их за стол, ставють бутылку» (Нев., Чернецово 1960-49, 50). ⁴⁸ «Христославили. <...> Был гармонист, а скрипка была у отца. Аны спевались. Пеяли пад вакном.

Собирались человек десять и з музыкой, а то пятнадцать. И по всем дярэвням... Пару яиц надо да и пирог. А хошь – на бутылку дай, дак аны не атапрутца» (Нев., Прудины 1966-26). Исполнение волочебных песен с инструментальным сопровождением согласуется с традициями, распространенными на территории Смоленской области и в Белоруссии.

Зафиксированы упоминания о том, что христослашки приходят ночью: «В пасхальную ночь <...> падходят пад акно и пають “Идут-бредут...”». “Во! – гывырять, – христаславити пришли!”» (Нев., Голодница 1722-08). ⁴⁹

Среди участников обхода упоминаются и бедняки, собирающие подаяние. Особо отмечают участие пожилых людей, знающих песни. Единичны упоминания о том, что волочебники рядятся (Нев., Терпилово РФ 1684).

В традиции Невельского и Пустошкинского районов встречаются различные наименования песен, связанных с пасхальным обходом дворов: «христовские», «волочебные». Исполнителей песен называли «волочебниками», ⁵⁰ «волынщичками», ⁵¹ «христослащиками». В д. Заболотно Пустошкинского района зафиксировано следующее наименование обхода – «ЛАЛЫМ ПЕТЬ»: «Идуть валымшчыки. Так и называли, было: “Ай, пайдёмте лалым петь!”» (Пуст., Заболотно 2104-11). Во время обхода «волочебники» пели: «Идем-бредём, волынщички», «Волочилися волочебнички, Христос васкрес, Сыне Боже», «Пришли-встали, Христос, Сыне Божий васкрес!», «Ходила-гуляла различная краля». К числу реже встречающихся сюжетов относится сюжет: «Рано-рано солнце играло, шуги-луги зелены!» (пава летала; стрелец хочет убить орла).

Основной песенный сюжет, сопровождавший пасхальный обход дворов, включает перечисление годовых праздников и работ, соответствующих им по времени. В тексте песен содержатся и пожелания благополучия хозяевам, и просьба подарить, и угрозы несчастий для тех, кто этого обычая не исполнит:

«Хазяин здаров, давай нам даров!
Не дашь даров – паест волк каров,
Не дашь яиц – паест волк авец!»

(Нев., Рыжаки 1968-30).

Если в доме живет девушка на выданье, волочебники припевают ей жениха: «А вот, если в мене дочка, яны и припевають: вот, хазяйка, атдавай дочку замуж, Христос, Сыне Божий васкрёс, за харошега, Христос...» (Нев., Руцелёво 1942-10).

Хозяева одаривали волочебников яичками, пирогами, сыром, маслом: «Яички давали, хто бутылку вынесеть выпить. Деревню прайдеть и яички делить у меня на краю, кто пел. И под гармонь пают» (Пуст., Торчилово 2095-21). ⁵² «А у нас адин такей



хадил спициально сабирал ячѣки. <...> Миханос⁵³ такѣй» (Нев., Руцелѣво 1942-11).

Среди традиционных пасхальных игр – КАТАНИЕ ЯИЦ. «Сабѣрутца <...> так, бывала, яйѣки катають на лубку, на битка бѣютца... Што тваѣ крепкое, моѣ разбита, я табѣ атдаю» (Нев., Червоеды 1944-30).

На первых проталинах начинались игры детей, молодежи. Среди игр: «Бояра», «Гори, гори ясно»: «Вот таит, чуть-чуть праталины – и бсяком па парам становимся: паринь с дѣўкой. И тада адин вперѣд стаить и кричить: «Гарю, гарю ясна, штобы ни пагасла, задняя пара – шиш, напярѣд!» – и пабигать: туды адин, туды [другой]. А мне нада лавить каторага-та, каторага паймаишь» (Нев., Туричино 1956-03).

ТРУДОВЫЕ ОБЫЧАИ ВЕСЕННЕГО ПЕРИОДА

В апреле ТКАЛИ КРОСНА, полотно. Полотно клали на «пóжню», на скошенное поле (Нев., Погорелово РФ 1684). Начиная с апреля, мая («от Пасхи, пока дороги не разлились»), начинали «белить» – отбеливать вытканное полотно.

С началом ПОСЕВНЫХ РАБОТ были связаны различные приметы, указывающие сроки начала сева: «Картóшку пахали, <...> када чарѣмуха цветить и яблани цвятут... А ячѣмень вот бальшинство сѣють, у нас вот в прázдники хóдють – Ягóрья, вот это Ягóрьевский ячѣмень. Эта шастóга мая б[у]д[и]т прáz[д]ник. Барисавский ячѣмень, Барис – эта примѣрна пятнадцатага мая. И Никольский – это вот самый пóзний Никольский, двадцать втарóга мая Никóла б[у]дит» (Нев., Туркин Перевоз 1943-08).⁵⁴

Посев отдельных культур могли приурочивать к определенным дням. Некоторые из них отмечены особым вниманием и иногда имеют свои наименования, связанные с местоположением в календаре, с приметами или связанными с ними работами. К примеру, четвертая среда между Пасхой и Троицей получила название «переплáвной» за свое центральное положение (местный вариант названия праздника Преполовения Пятидесятницы): «С Пáски до Троицы сем недель, и вот эта надо папалáм паделить, штоб палавина мы атжили, палавина ещѣ астаѣтца. Вот эта назывáетца ПЕРЕПЛАВНАЯ СЕРЕДА» (Нев., Терпилово 1939-04). «Бáтька мой сѣял гарóх в переплáвную середу», а на следующий день боронил (там же). «ЖИВОЙ СЕРЕДОЙ» называлась среда после Троицы: «...садили рáзные дѣрева, <...> што мы посадили, то далжно прижитца» (там же).

Многие приметы были связаны и с наблюдениями за поведением насекомых: «<...> а вот такой турок есть, вот насыкомая такоѣ, турок назывáетца. Вот, бывала, папа гаворить, када турок затурчить, самый сев авса. А ячѣмень сѣють и гарóх, бывала, за-

лѣдник назывáетца, эдат рана сѣють, што как тóлько снег далой, так и сѣють ячѣмень и гарóх» (Нев., Туркин Перевоз 1943-08). «Такие у нас чѣрные – вот па этим жукам примѣчали, бувала, ани больше в навóзе эти жуки блестящие, <...> типа как навóзник... Вот у ево пад лапкам када – там у ево такие воши есть. <...> Если пад пирѣдним многа вшей – значит ранний сѣў б[у]дет, харóший уражай, а если пад задним – эта примѣчали – то пóзний б[у]дет сев, харóший» (там же 1943-10).

ЕГОРЬЕВ ДЕНЬ

В Невельском районе в канун **Егория** женщины «ПОДМЫВАЛИ КОРОВ» – устраивали гулянье на всю ночь: «Пиряд Ягóрьем сабираютьца ўси бабы. Мужуки дома. А бабы сабираютьца, ўсю ночь пьють и гуляють, и пляшуть. Это “карóв падмывáют” назывáетца. <...> Гарѣлачкay “падмывáют”. Пьють гарѣлачку. Да пляшуть, да танцують, да пра Ягóрия играють» (Нев., Усово 1970-12).⁵⁵

Повсеместно распространен обычай ПЕРВОГО ВЫГОНА СКОТА в поле – «штобы все рáзом» (Нев., Голодница 1722-05). «Карóв в поле выганяють... В поле выганяють, ани [женщины] там гарѣлку пьют, карóв пасут и песни играють» (там же). Хозяева трижды ОБХОДЯТ СКОТ «по солнцу», держа икону, зажженную свечу, решето с яичками, зерном ржи, «чтоб не бадались, хорошо ходили» (Нев., Ермошино РФ 1683). Обход скота мог совершаться и дома: «И дома мóжна абайти, вот свáришь пару яйѣчек, ну потом [возьмешь] икону, и вот ва хлѣве так всю скатину абходишь, примѣрна так. Три разá вакруг» (Нев., Туркин Перевоз 1943-09).

Зафиксированы специальные приговоры при обходе: «Обхожу кругом в хлѣве и гаворишь: “Святэй Егóрий, упаси маю скатинку”. И Христа вспоминаеш. Свѣчѣчку зажгѣм, в чашечку зярѣшек, туда парочку яйѣчек палóжишь. Абходишь три рáза...» (Нев., М. Сомино 1965-19). Потом на поле обходят по ходу движения солнца и все стадо: «Если стада выганить, патом там какие старыи мушшины, такой дядок, какой пастарше, тóже икону принисутъ, яйѣчки, и он у пóли карóв абходит абратна... Три разá абайдѣт. <...> По сóнцу, против сóнца ня ходят, вада ж то не тячѣт против сóнца...» (Нев., Туркин Перевоз 1943-09).

Пастухам красили яички ольхой, березником: «так, штоб жѣлтые были» (Нев., Голодница 1722-05).⁵⁶ На поле бросали яичко и примечали: если не разобьется, корова будет цела (Нев., Ермошино РФ 1683). После обхода пастухи трапезничали на поле. «Выпускають карóв пѣрвый раз, абайдуть кругом. Бывало, в ришатѣ палóжим сала, круп, яйчек. Пастухи тады на пóли кашу варим с салом, яйчки жарим да ядим, пастухи» (Нев., Червоеды 1944-46).



Вербой, освященной в церкви в Вербное воскресенье, гнали в поле. Освященную вербу затем втыкали в рожь; если верба не была освящена, ее несли в муравейник: «Каждый на сваю ниўку ставит, а ёту каторую в поле прыгыняют – нипасвяшчённая [верба], ёта нясут на муравейник» (Нев., Голодница 1722-05).

В ряде случаев упоминают о пении егорьевских песен в канун Егорьева дня, когда “подмывали коров”. Более частые свидетельства о пении песен в этот день на поле во время пастьбы, либо во время угощения – «СКЛАДЧИНЫ», «СКЛАЩИНЫ». ⁵⁷ «Ягорий бываит шастога мая, в поле выганяют, тады там бабы гарелку пьют, каровак пасут и песню эту играють [*«Святой Егорий, где был-пробу-вал? Христос воскрес, Сын Божий!»*]. Первыи раз выганяют ящэ тольки, в снегу. Там и пьём, ядём, тады песню играем “Святэй Ягорий”» (Нев., Рыжее Сиденье 1799-14). По сведениям из д. Усово, егорьевскую песню пели и в канун Егорьева дня, когда «подмывали коров», ⁵⁸ и на поле: «Каров выганяем, на поле выходим. Кто яйчки, кто што несёт. Приходит адин з ружьём. И з иконой жёншчина. И стадо абходим, ўсё абходим. И эта жёншчина пиёт песни, а ён стреляит, штоб валки не падыйшли к скоту. <...> Пра Ягория ана пела. Ну не адна яна йдеть, там талпа йдеть женшчин. <...> Ана ж адна не можит идти да песню петь. Уси жёншчины, как выганяем кароу» (Нев., Усово 1970-12). Для угощения готовили сырники из творога, толокно.

ДЕНЬ БОРИСА И ГЛЕБА

Ритуальные действия, направленные на плодородие скота, в Пустошкинском районе сохранились в обряде приготовления так называемой «БОРИСОВОЙ КАШИ». Вместе с пастухами в обрядовом действии принимали участие и дети. Вечером, накануне дня, связанного с почитанием Бориса и Глеба, пастухи по дворам собирали крупу, сало для приготовления на следующий день каши. Специально звали детей есть эту кашу: «Вечиром ходят [пастухи] к каждому хазяину, хто даст сала, кто крупы, кто чаво; а назаўтре варют на поле “Барисову кашу”, и тагда сабирают всех ребят: “Хадити кашу исть”. Все са свайм ложкам, са свайм чашкам идут на поле. [Приговаривали]: “Штоб наши тилятки были гладки!” <...> Ребятшкы кашу съёуши, ложки кверху брасают и кричат» (Пуст., Козодои 2098-05).

«МИКОЛА ВЕСЕННИЙ»

Среди немногочисленных «мужских» праздников ⁵⁹ – день святого Николая – «Микола весенний», который отмечается в данном случае в связи с функцией этого святого как покровителя лошадей:

«На Миколу мужшины коней в поле атправляють да яны уже сабираютца, да песни играють, да и забьютца... [Сабираютца] в хате какей-нибудь. А нет – дак на поле коло коней. Все мужшины как адин. Гармонь возмут, пляшут, в гармонь играють. На поле кала лашадей» (Нев., Усово 1970-12). Гулянье на Николу называли также – «подмывали коней, чтобы быстро бегали». Жарили глазунью (Нев., Погорелово РФ 1684).

ТРОИЦА

В четверг перед Троицей ходили березки рубить – «СЕКУТ БЕРЁЗКУ» – приносили их домой. В Троицкую субботу березу устанавливали перед домом: «Бывала, наставим бярёзок, насекем, наставим. <...> И у комнату насили маленькие сушки, а ёту большую паставишь на улице» (Нев., Церковище 1957-12). ⁶⁰

В Троицу плели березовые венки и надевали их на рога коровам (Нев., Кресты РФ 1683).

Совершались и традиционные обряды ПОМИНОВАНИЯ УМЕРШИХ на кладбище. Поминали кутьей (рисовая, с песком или мёдом, с изюмом), блинами. На могиле расстилают салфетку, на ней едят (Нев., Терпилово РФ 1684).

Традиционные голошения на кладбище. О поминании в Троицу в послевоенные годы исполнительница из д. Петраши рассказывала: «А на Троицу сабираютца на кладбище, у каво што есть несут, и выпивают... Сильно после войны плакали... Вот так как жаром обливаёт тебя всю чисто, все, бывало, как начнёт галасить... То радителям жалютца, матерям жалютца, што “утерял вдалую галовушку, милово детёночка”. Всяко галосят. Попы пают, а женщины галосют, и такой шум на кладбишах!» (Пуст., Петраши 2142-41). ⁶¹

Голошения являлись формой выражения горя, обиды на свое сиротство. В д. Иванищево перед могилой молились, затем ложились на нее и голосили. «[На Троицу] на кладбище <...> придешь на сваю могилу, перекрестиссе. Пака ты молишьсе, тебе забрала абйда, пакатились слёзы. Ну и вот высказываешь, што в тебе набалёвши, какое горе есть <...> па батьке другое, па матке другое. Ну, вот лажисся на магилку:

И перейми менё, родный батюшка,
горькаю сиротушку,
Рас(ы)п(ы)раси в менё, радитиль-батюшка,
пра всё вялякая горюшка.
Б(а)росили горькаю сиротушку, нешасную.
Не к каму пришануть буйнаю галовушку,
горькаю сиратинушку»

(Пуст., Иванищево 2055-25).

Голошение в Троицу по родителям:

«И вы узыймитесь, буйные ветярочки.
И вы ухахните ёта жёлтые пясочки.



И вы ураздайтесь, грабавые дасо́чки.
И вы уздымити буйные галовонь[ки],
 май радитили.
И вы на мянэ прихватити
 а свайм белам рўченькам.
И вы расспрасити, как я та́перь шатаюсь
 прамеж чужих лю́дюшик.
Ня стала мяне греть тапэрича твая со́лнушка,
То́ка на [мяне] ду́ють буйные ветяро́чки,
 с усих чегырэх старо́нушик.
Какая я бе́нная, какая я горькая.
Как бы́дта я а́фанулася ат дыму го́рькава,
Как бы́дта я атча́пилася ат камня бе́лава,
Што нет в мяне радитилий,
 ни карми́леца та́таньки,
 ни роднай ма́маньки.
Ах, лу́ше б вы заради́ли вы мяне
 белам ка́мешкам
 и пустили в си́няя мо́рюшка.
И я ж бы ни гарва́ла тако́я бальшо́я го́рюшка,
И ни шаталась пра́меж чужих лю́дюшик»
(Нев., Нарично 1961-46).

Важное место в традиционной культуре Псковской земли занимают художественные формы, связанные с культом предков. К ним относятся голошения «на ветер», «на кукушку», «на солнце», исполнявшиеся женщинами в поле, в лесу и обращенные к душам умерших родственников. Приуроченность этих голошений к весенне-летнему периоду обусловлена аграрной обрядностью.

Кукушка в народном сознании связана с миром мертвых, является вестником этого мира: «буду знать, что это радители прилятели» (Нев., Погребнице 1975-36а). Частое ее появление может стать предзнаменованием скорой смерти: «Кукушка павадилась летать в огород, всё куковала. Говорили: “Или тибя скукует, или миня”. И точно – прошло месяца три, и умерла маладая женщина» (Нев., Погребнице 1975-36а). Прилет кукушки становился поводом для обращения к умершим родителям с жалобой, с просьбой о помощи: «А кукушка, бывало, прилятит к нам, сядит на березину и – “Ку-ку, ку-ку”. Сабираешь разнае, што попадетца, голасам то́лька тянишь – и всё» (там же).

Голошение кукушке:

«Сизая кукуше́чка,
 слята́й на ту́ю старо́нушку,
Где мой ро́дннй ба́тюшка
 или ради́телька-ма́тынька,
И принеси мне ча́стую гра́матку
 от ради́телей ат ма́йх,
Ат ро́ннай ма́таньки, ат ради́теля-ба́тюшки.
И я буду дажида́ть и пагляда́ть, то́лька прилята́й
 на ши́ро́каю на маю́ улицу.
И принеси́ мне ат их какое-нибудь
 ча́стую гра́матку»
(Нев., Погребнице 1975-36а).

Исполнители из д. Нарично поясняли: «Если галосить, кукушка долго будет кукава́ть, <...> лю́бить куку́шка [как голосят]» (Нев., Нарично 1961-

60). Исполнительница из д. Носиково, напротив, считает, что кукушка «не любит», когда голосят.

Голошение кукушке:

«Ай, май детки любими́и,
Ай, аста́лися вы мне го́рькии сироту́шки,
Ай, патеря́ли вы дух да ране́шенько
 свае́го ради́тиля.
Ай, пайдú-тка я в ши́рый баро́чек,
Ай, са́бару́ уж я дро́бных се́рых пта́шечек.
А ў мяне ж не́тути радне́ньки-приро́душки,
А ў мяне ж не́тути ро́дных,
 ай, сястри́цки-ла́стушки.
А ў мяне ж е́сть березка, бе́лая па́друженька.
Ай, пайдú-тка я к э́тай биреза́ньки,
Ай, приля́тят жи ка мне дро́бные пта́шечки,
Ай, приля́тят жи ка мне си́зай саловью́шки,
Ай, приля́тят жи ка мне и се́рай куку́шечки.
А я ж (й)им расскажу́
 пра сваё бальшо́е го́рюшка.
А я прикланя́юся к бе́лай биреза́ньки,
А я ж хвата́юся свайм бе́лым руче́нкам.
А как устрети́т меня́ го́рюшка бальшо́я,
А я ж иду́ в ши́рый лесо́чик,
Ай, к э́тай бе́лай береза́ньки»
(Нев., Носиково 1983-04).

Комментарии к исполнению приведенного голошения в Троицу свидетельствуют о древних представлениях, устанавливающих связь между миром живых и мертвых: «И галашу́, и куку́шка прилетить... И куку́ет кукушка. Так и загалосишь у лясу́, так куку́шка и ля́тит сза́ду и пря́м сядит на адну́ сасну́, на дру́гую... Че́-то она ня лю́бит э́тат го́лас, што галосишь» (там же).

К таким же архаичным формам можно отнести голошения, включающие обращения к природным стихиям – солнцу, ветру. «Я, бывала, в полях, кагда <...> работаю. Всё равно я, бывала, сейчас же найду и галашение... А бывала: “Ву-у, ветры, ву-у!”. Бью́тца, рвуть, я и загалашу́:

И што вы бьёте́сь, буйные ветяро́чки?
И вы бушу́ите те́мные лясо́чки.
И вы волну́ите си́неи мо́рюшки.
И што вы не развёите пе́ча́льныи май ду́мушки,
И вы не рассе́ити пе́ча́ль маю́, даса́душку
 па чи́стаму по́люшку?»
(Нев., Нарично 1961-59).

Голошение, обращенное к теплому солнышку, приурочено к троичной обрядности: «...вот тёплое солнышко ко́титца, и́дет туда:

Маё те́плая со́лнушка, ня ко́тисся ль ты
 в ту́ю старо́нушку,
Где судары́нька мая́ ма́тынька,
 ради́тель мой ба́тюшка?
И перяда́й им ат мене́ низе́хинький приветик.
И принеси́ мне ча́стую гра́матку
 ат ма́йх ради́тилев – ба́тюшки, ат ма́таньки.
И буду дажида́ть тебе́, те́плая со́лнушка.
И перяда́й ты им...»
(Пуст., Иванищево 2055-24).



ИВАН КУПАЛА

Иванская обрядность является наиболее развернутой в ряду других праздников весенне-летнего периода в данной традиции. Среди обязательных ритуальных моментов – сбор участников праздничного гулянья; само гулянье (на которое ходили за несколько километров). Каждый из выделенных этапов включает специально приуроченные к нему песни.

Экспедиционные записи содержат рассказы о кострах в лесу, на ржаном поле,⁶² зажженных колесах («катках») в Иванов день. «Эта ж мы играли Купалку. Эта ж на Ивана жгуты» (Нев., Мыленки 1939-10). «Идем гулять. Як вечер, а тады груды палюты... Раскладяют груды, <...> дроу насыкут у лесе, а мы сидим кругом и песни играем» (Нев., Стайки 1941-04). Объяснения исполнителей о необходимости возжигания огней, обязательности песен, звучащих в этот момент, связаны с представлениями о русалках, «купальских» ведьмах: «Каб русалки не ходили, не топтали там ба... Зажигали калясо или там саломы куль на поле, где рожь запахана – ведьму ганяли купальскую. Тады ж ведьмы были... Каровам урядили, малако каровы не дывали» (Нев., Рыжее Сиденье 1798-37).

КОСТРЫ жгли на высоких местах, у озера. «Кастер парни расклядають, бывала, у нас озира нидалеко, к озеру мы ходим, туды сабираемся – дивчаты, парни с гармошкой, там и пляшут кола возира» (Нев., Молокоедово 1941-20). Для костров воровали веники, кули негодной соломы, брали «мазницу» – деготь,⁶³ «колонницы»⁶⁴ – смоляное ведро. «И тада идут на гару, и звалась Купальня, и жгут. И в гармонь играют и танцуют» (Нев., Голодница 1722-04). Зажженную солому или мазницу поднимали как можно выше. «Гара там такая, кол высокий-высокий, и на кол каток, куль саломы привяжут и запалют. Тады кругом кала этага танцуют и песни играем» (Нев., Доминиково 1939-26).⁶⁵ Среди упоминаний об особенностях пляски – «прыгаем, подскакиваем и припевки припеваем» (Нев., Доминиково РФ 1683).

Центральным символом обряда традиционно являлось горящее колесо, которое поднимали высоко на жердь или на макушку сосны или ели, чтобы было далеко видно. «То, бывала, найдут старая пакато [колесо], зажгут яго на палки. Калясо. Штоб ано висока гарела. Вот эта пакато старае вазьмут и павешают яго там, накладут какойнибудь смалы или што, штоб ано гарела пылка, и видна была б далекó» (Нев., Молокоедово 1981-07). Сгоревшее колесо заменяли новым: «И йно гариты – дыляко видна, эта сгарело кылясо, другое надеют» (Нев., Голодница 1722-04).

Рядом с иванским огнем молодежь устраивала гулянье: «Макушку зрежут на елки. Тады ж нясут

ат тилеги калясо. Тада туды смалы накладут парни ужó и зажгут, <...> вся маладежь сабираетца. Жгуты эти кастры и танцуют там усю ночь – эта перед Иванам бывала. Эти песни пають» (Нев., Маслоуки 1939-10). Действие сопровождалось КАТАНИЕМ НА КАЧЕЛЯХ, пением иванских песен, игрой на инструментах (гармонь и др.), пляской.

Разнообразны обрядовые формы ОЗОРСТВА МОЛОДЕЖИ в купальскую ночь – воровство, шалости в деревне.

Женщины и девушки накануне Ивана Купалы вечером ходили в лес СОБИРАТЬ ЦВЕТЫ, плели ВЕНКИ и пели иванские песни: «Нявэсты и женщины маладыи хадили, у цвяты хадили. Вот завтра Иван, а мы вечером у цвяты пайдём. Тады па лугу ходим, цвяты рвём и песни паём. И женщины маладыи, и девушки, и ўси. Так и пели ўсягда вечером. Вечарком прибяремси и пашли. <...> Навяжеш цвятóв разных-разных, па всим лугам нарвём усяких разных цвятóв. <...> Такой сплятём вянок там з рамашек, на галаву наденим и ходим цвяты рвём. Это усё такей был день вясёлый» (Нев., Осётки 1774-04). Среди сюжетов иванских песен наиболее распространенные следующие: «Иванская ночка, купецкая дочка» (Нев., Голодница 1722-04), «Сегодня Купала, завтра Иван» (Нев., Стайки 1941-02), «Пойдём, девки, в жито» (Нев., Усово 1951-39), «За городом девка пшёнку жнёт» (Нев., Руцелёво 1942-08).

Широко распространены ГАДАНИЯ накануне Иванова дня. В первую очередь загадывали на иванские травы. Чаще всего использовали богатки, трипутник. «Иван такей Цвятнэй лётам бываёт празник... Завтра б Иван, а сядогни вечером загадывають, на этат трипутник. <...> Раз он ли дароги, люди ж ходят ли дароги. <...> Пад галаву паложись, пад падушку, витянешь трипутник, или там и атарвешь листинку, <...> вот и загадываешь, што:

Трипутник, трипутник,
Ли дароги живёшь, многа людей видишь.
Укажи-ка мне маевó суженага»

(Нев., Усово 1939-19).

Для гадания нужно было вырвать траву с корнем: «А для загадок, то с корешком» (Нев., Рыжаки РФ 1684). Сорванную траву затыкали в стену или потолок, наутро смотрели – расцветёт или нет. «Бывало, девки бегают па пракóсу, сабирают “загадки”. Тóркнут в галавах и загадывають»⁶⁶ (Нев., Маслоуки 1939-10). «В Иванов день, када травы сабирают, есть такая трава – быгатки. Их тóркали в щельки, штоб они держались, и смóтрят – если быгатка расцвелá, то жив бóдеть. А если не расцвелá быгатка – помереть дóлжен» (Пуст., Шаляхово 2138-08).

Распространено было также и гадание на венках, которые плели как из одинаковых цветов, так



и из цветов разных видов. Бросали венки в колодец, при этом девушки могли загадывать сразу на два венка – на себя и на парня. «На Ивана веча́рам плятём, а тады на но́чь кидаем у калодизь. У калодизь тады – сходятца вянки чи не. <...> Как уже люблю я, и пляту́ вяно́к – сабе́ и яму́. <...> А наутра идём, вянки гляди́м» (Нев., Стайки 1941-04).

Девушка могла плести венки, загадывая на нескольких парней: «Ну, вот я вью вянки, приме́рна, на аднаво́ там с рама́шек, на друго́ва с васильков или там ещё какую траву, ну и брасаю́ еще в ключ в свой. Венок на себя савьёшь и на этих ребят савьёшь. Ну, и к катора́му вянку́ твой вяно́к падайдётъ, всё гавари́ли, што́ абыза́тельна судьба́ твоя» (Нев., Голыни 1941-15).

Венки пускали в озеро: «Зага́дывают дивча́ты. Куды́ тот вяно́к паплыве́тъ, туды́ заму́ж зайдётъ». Девушка про себя проговаривала: «Плыви туда, мой венок, куда мне заму́ж ийти́» (Нев., Молокоедово 1941-20).

В д. Маслоуки записано гадание, при котором девушка на выданье, стремясь узнать о своем будущем, ночевала в амбаре с венком на голове: «Я кагда́ была́ де́вушкой, с девяти сарто́в трау́ звилá вяно́к, и наделе́ вяно́к, ле́гла спать в амба́ре (быва́ла ж, в амбаре спят малады́е), и загада́ла: “Су́женный-ря́женный, прихади́ вяно́к снима́тъ”. И пришёл ка мне па́рень, катора́га я ищё́ ни зна́ла...» (Нев., Маслоуки 1939-10). Среди рассказов о сбывшемся гадании записан и такой: «Из девяти цветков сплела венок, сделала на голову, легла спать, говорю: “Су́женный-ря́женный, приходи́ (приснись) гуля́тъ, венок снима́тъ”. Пришёл ночью, начал снимать венок незнако́мый па́рень. Осенью его встрети́ла – была́ свадьба» (Нев., Терпилово РФ 1684).

Иванские цветы, особенно освященные в церкви, наделялись целебными и магическими свойствами: «Сабира́ли цвяты́, ходили в це́рковь, посвяща́ли. И э́ты цвяты́ лежа́тъ го́д в случа́й, што́ [кто-нибудь] заболее́тъ. Э́ти цвяты́ кладут на што́-нибудь и зажига́ют, обно́сят э́това человека, што́бы падыми́тъ ево́ ива́ньским цвята́м» (Пуст., Торчилово 2096-04). Освященной травой «ку́рютъ го́роб», зажигают траву в хлеву во время отела коровы (Нев., Мыленка 1946-56).

В этот период особо актуальными становились рассказы, былички о кладах, колдунах, колдуньях, ведьмах, чаровницах, закликухах, «недобрых»⁶⁷ и т. п.: «Ходи в Ива́ньскую но́чь, где́-нибудь уви́дишь а́ганёк га́рить, э́та там клад – иди капа́й» (Пуст., Торчилово 2096-06). Детям не разрешали ходить в лес, пугая русалками, «лизуна́ми»: «То́льки падаиди́ к вады́, <...> то лизу́н схватит... То́льки падаиди́ к калодцу...» (Нев., Терпилово 1939-20).⁶⁸ Описание внешнего вида и поведения колдуний, записанное в д. Кресты, по-видимому, связано с обли-

ком русалок: «...сядут на берёзу, волосья распускали, поймають кого, зашкочу́тъ» (Нев., Кресты РФ 1683). В д. Дроздово говорили о русалке: «русалка бегала, волосы распусти́в» (Нев., Дроздово РФ 1683).

Бытовали представления о том, что в Иванову ночь у коров становилось меньше молока: «Ведьмы кричали, чтобы у коров не было молока. Мать колдовала. Заклика́ить коров: “Матрёшка!” – “Му-у!” – коровы ведьме откликнутся» (Нев., Борисково РФ 1683).⁶⁹

Чтобы уберечь дом и скотину от колдунов, вешали в сарае пучки крапивы, «кастри́ю» и «дедо́в» – «заклику́ха абко́летца» (Нев., Мыленка 1946-56), «што́б калдуны́ ру́ки абжи́гали» (Нев., Голодница 1722-04),⁷⁰ «калдун́ придётъ и вы́калетъ гла́зы» (Нев., Харланиха 1965-07). Смелчаки ходили стеречь колдуний: «Вот у нас на Ива́на калдуны́ хади́ли. <...> Мы с адни́м па́рнем взяли́ ру́жья и хади́ли но́чью. Всю но́чь прахади́ли – кабы́ э́та калдуна́ па́дстрели́тъ» (Пуст., Шалахово 2138-08).

Основные события иванской обрядности приурочены к кануну Иванова дня. В собственно Иванов день обязательным было участие в церковной службе, праздновании Рождества св. Иоанна Крестителя: «на друго́й день – пра́здник, в це́рковь идём» (Нев., Кресты РФ 1683).

ТОЛОКИ ПО ВЫВОЗУ НАВОЗА НА ПОЛЯ

В системе полевых работ устойчива традиция весенних, петровских, осенних толок, которые устраивались для вывоза навоза на поля. Организация толок связана, в основном, с тем периодом, когда крестьянину необходимо было вывозить навоз на паровое поле, под озимую рожь. Обычно это приурочивали к **Петрову посту**. «Абы́чна, бува́ла, навоз возят – па́рава́я по́ля. Э́та в канце́ иу́ля. А в а́вгусте уже́ на́да рожь пасе́ять. Э́та вот пасре́ди ле́та. Кане́ц иу́ля и нача́ла а́вгуста» (Нев., Усово 1939-14).

Хозяин приглашал себе помощников из родни или соседей, которым затем помогал и сам: «Пять, ча́тыри или там ше́сть пазавет – там сва́та, бра́та, ку́ма, – кто-то и сам е́дет...» (Нев., Усово 1939-14). Стремилась приглашать соседей с лошадьми. «Раньше было так, што́ сабира́ли – сасе́д к саседу, с лашады́ми [т. е. у кого есть лошади]. Сабира́ли уже́ сасе́дей, приглашали, приготавли́лись. Там уже́ приготавли́ли спра́вы... [Разбивальщи́ц] приглашали, бо́льше като́рые пели песни» (Нев., Худоярово 1971-16). Бывало и так, что специально на толоки не созывали, а по давно существующему обычаю «всем миром» помогали по очереди каждому хозяину в деревне: «Свядо́дни аднаму́, за́ўтре втаро́му, послеза́ўтре тре́тьему» (Пуст., Шалахово



2137-22). Масштабы толок, количество участвующих помощников зависели от размеров хозяйства: «Если он [хозяин], примёрна, багата живёт, имёт там имущества – лашадэй, каров, <...> он сабираёт чалавэк два́дцать на́ эту талаку́» (Нев., Голыни 1941-15).

Существовало распределение обязанностей, с которыми связывались наименования выполняющих тот или иной вид работы: мужчины – «копачи»⁷¹ – накапывали навоз в хлеву, женщины и девушки разбивали навоз на поле – «разбивальщицы», «разбивальницы»;⁷² детям-подросткам доверяли возить навоз на поле – «повозники»: ⁷³ «Примёрна сабирают пятерку лашадэй. Таких мальчишек сабирают лет по двенадцать, по пятнадцать, можа, ани были, назывались павозники, лашадям правили. Им воз наложут, ани вязут на поля. И была у каждого своя нива, а хазяин там на сваю ниву скапавал. И патом были, каторые уже сзади разбивают навоз – эта жёнщины, <...> и капачи – а здесь, примёрна, чатыри, можа, пять чилавэк во дваре у яго. И вот лошадь за лошадью ходит, те с двора только накапывают, ребятишки эти вязут на поле, хазяин там скапывает, а женщины разбивают. У них идёт всё разом» (Нев., Видусово 1958-29).

Характерно наименование толочного «действия» – хозяин (называется его имя) «толоку играет»: ⁷⁴ «И вот приходит ётат уже пост [петровский], начинають талоки играть. Сегодня Пятровна играть талаку. К ей едет каней штук шесть, шесть мужукоу – капать. И тады яшо штук пять жёнщин таких крепеньких. Эти будут на поли разбивать, эти [мужики] будут в скотнику капать, а таких подро́сткау, там то мальчишки, то девчонки – лошадью рукавадить. Он её пригна́л, тут ану загрузили, он павез» (Нев., Терпилово 1939-02).⁷⁵

Разбивая навоз на толоках, дожидались УГОЩЕНИЯ, которое имело ритуальное значение. В основном это была каша из ячных круп, овсяная каша – «гу́ша» (Нев., Червюеды 1944-48), сырница и овсяный кисель – «жур» (Нев., Усово 1939-14); в кашу также могли добавлять картошку – «каша ячная, картошку туда, масло» (Высоцкие РФ 1684).

Угощению предшествовали обрядовые действия, связанные с приготовленной хозяйкой кашей: КАШУ КРАЛИ – уносили на поле и там украшали цветами, после чего требовали за нее выкуп у хозяев. «Кража» каши имела обрядовое значение, с украденной кашей шли на ржаное поле: «[Кашу] у хазяина са стала́ на́да украсть. <...> Кашу украдем са стала́ – да и вон! Ды на поля сыйдем, да цвятów нарвьём, да и вянок савьём, да на кашу. А хазяин – выкупай! Гарелку давай тады. [Кашу] принясешь, апя́ть на стол и паставишь... Тады гарелку дають. Ну, вянок же выкупать на́да» (Нев., Остров 1832-10).⁷⁶ В воспоминаниях, посвященных этому обря-

дому действию, подчеркивается его праздничное содержание: «И такое было вяселле: хазяйка кашу варила. И хадили с той кашей у рожь, играли песни. <...> А ели ж её дома. Так эта идуть и все играют, што:

Радí, Боже, жита бальшо́я, густо́я,
Штоб наша хызья́ка у сто́ечку жала,
Серя́динку ни гба́ла»

(Нев., Ярошки 1869-01).

Возможен также следующий вариант обрядовых действий с кашей: возвращая украшенную цветами кашу или сырницу, повозники приносили и надевали сплетенный для хозяйки венок (из ромашек или других цветов). «Ана́ [хазяйка] паставит на стол кашу, а ани́ [повозники] эту кашу и панясуть. А патом принося́ть с цвѣта́ми эту кашу на стол... Хызья́ки с цвятów таких с живых вянок на галаву́ такой сделают, хазяйке вянок адею́т. <...> Тада́ кашу эту ста́вют на стол, а де́вушки паю́т пѣсни» (Нев., Голодница 1721-07).

Традиционно толочное ОБЛИВАНИЕ ВОДОЙ, также имеющее ритуальный смысл. Обливали всех и каждого (мужчины – женщин, парни – девушек, дети – друг друга), а прежде всего – хозяина и хозяйку толоки. Мужчины, работавшие на поле, обливали женщин, чтобы «хлеб урожайный был», «штоб хазяин жил бо́гато» (Пуст., Торчилово 2096-07). «На талаках абливалися, купали у ваду, вадили в озеро мальчуганы девчат и абливали» (Пуст., Петраши 2143-08). «Мы навоз разбиваем, вот у такие у бальшие толоки... Там, может, штук шесть девушек, мы навоз разбивали, а парни нам кыпали. И вот тада́ идём дамо́й – нас и грязью абалью́ть и куды́ вот уто́пчуть у лужу́ ў какую-нибудь. Шутки́ эта́» (Нев., Голодница 1721-11).⁷⁷

Обливания считались обязательными и не вызывали обид: «...вас чатыри мужуки капаять. <...> Ну, вы же абязатильна нас [женщин] вадой далжны аблить. А мо́жет мы падхитрёмся, да вас аблиём, штоб были мо́кры. Вот тада́ уже жёнщины эти паю́т пѣсни на поли, там, где навоз разбивают» (Нев., Терпилово 1939-02). Шутки на толоках также не вызывали обид, даже если при этом проливали приготовленную еду: «...бывала, разлиют то, што пригатовлена и пае́сть. И за ёта и не сердились. Што абы́чна пасреди́ лета сваришь <...> бывала, навая́рят, как у нас называётца, полевка – хлебная такая еда. И всё павыльют, бывала, аблю́ют. А тады, бывала, ямки такие вырытые с вадой. И в эту воду пакида́ют девчат парни. <...> И в хату с вядро́м, и в хате абалью́ть» (Нев., Усово 1939-14). Шли в ход все виды водоемов, в том числе и ключи: «Толоки – после Петра, а особенно – до Петра, абливалися, на ключ знесу́ть» (Нев., Голыни РФ 1683).

Все обрядовые действия на толоках сопровождалось исполнением песен. «Толо́шныя» песни со-



проводили процесс работы, пелись по дороге домой и во время отдыха: «Вясной навоз возят. Эта талóшная называлась. <...> Разбиваешь вот таким вилкам навоз, и песни гудят. И дамой идуть, пають, и там разбивають, пають. Стануть, дажидають, пакуль навоз привязуть, и играють. Красиво – во всех боках – сильно харашо было!» (Нев., Борисково 1974-01). «Навоз мужуки возють, а деушки, вот такие сабравши у хызьяина... И яны песни пают на по́ли» (Нев., Лазовики 1786-12).

В ряде случаев строгое разделение между иванскими, петровскими и толочными песнями отсутствует: «Эта талóтные и ива́нские, эта адинакавы́й матив тоже у нас» (Нев., Пахлово 1765-22). Нередко эти песни отождествляются народными исполнителями: «На Иванав день и у талаку́ пають, эта называютьца – Пятроўки, дак тут заадно ива́нский песни пають у Пятроўки. Эта вот Пятров пост и талóки, бувала, возють навоз... Эта да Петра ўсе́ эти песни пають» (Нев., Волчы Горы 1768-14). Встречается наименование песен, связанных с толоками, «купáлки»: «Талака сабирали там, люди были все и навоз вазили... На лашадях. И вот сабирались и рибяты вси, и взро́слыи, и песни пели. Вот ёты – купáлки. На талаках. Это то́лько в талаку́ – купáлкой называють...» (Нев., Погорелово 1981-13).

Толочные песни пели на поле, по дороге домой, во время обеда: «[Пели] у по́ле. Навоз уже разбиваешь, и там пають» (Нев., Погорелово 1981-13). Можно выделить ряд песен, приуроченных исполнителями к данным работам: «Пойдём, девки, в жито» – «талóшная»;⁷⁸ «Моё поле кругло» (Нев., Высоцкие 1950-13), «Ой, да как за речкой, за рекой да стоят люди толокой» (Нев., Маслюки 1950-45; Голодница 1721-07), «Травка-муравка, жёлтый цвет» (Нев., Видусово 1958-30), «Ходил-гулял Ванютка вдоль по чистому полечку», «Посеяли девки лён» – «в талаку́ вот пели» (Нев., Голодница 1721-11), «Сидели бабы на горы» (Нев., Борисково 1942-13).

Наряду с толочными песнями в весенне-летний период календаря исполняются и *лирические песни*, которые также сопровождают цикл полевых работ. Их пели, когда ходили в рожь после Вознесения, когда навоз развозили, картошку сажали.

В Невельском районе закрепились летняя приуроченность лирических песен. «Летние» песни звучали при возвращении с поля домой: «Отдал меня татка замуж далеко», «Не шум шумит, не зелёная дубровка», «Соловей мой, соловей, голосистый молодой» и др. Исполнители так говорят об этом: «Идём з работы лётам, играем» (Нев., Городище РФ 1648). «Эта вот лётам, бывала, бабы мы маладые, дак идём з работы, паём эту песню». «Мы больше пели на палях. Вот переход дальний, три километра идёшь туда и аттуда. И туда с песнями и аттуда» (Нев., Усово 1939-14).

ЖАТВЕННЫЕ ОБРЯДЫ

Обычаи, поверья, приметы, связанные с жатвой, в южной зоне Псковщины некогда имели широкое распространение. Довольно полно и разнообразно сохранились здесь и музыкально-поэтические обрядовые формы. Развитая традиция исполнения обрядовых *жнивных*⁷⁹ («жнейских»), *пожинных*⁸⁰ песен обнаруживает общность с традициями пограничных районов Смоленской области и Белоруссии.

По воспоминаниям исполнителей, важное значение имели обычаи, связанные с ЗАЖИНОМ – началом жатвы: «Начинають жать с Ильи. Илья – второва августа. Вот и пяётца в песни, што Илья прарок – зажинщик, он начинаит жать. <...> С Ильи, как сазриваит рожь, сярпóm жнём...» (Пуст., Фомино 2052-08). Шли зажинать, захватив с собой закуску: «...вот зажинаемся, несём на поле трóшку водки, <...> закуску; сядем, выпьем трóху, закусим» (Нев., Боброво 1819-06).

Зафиксированы красочные рассказы исполнителей, описывающие процесс жатвы: «“Дёвки, вставайте, жать на́да идти, раса́ уже спала!” И, бывала, жнём целый день сярпа́м. И за сезон ржи то́лько па чаты́ре гекта́ра сжинали. Эта на́да абме́рить рукой! Вот и сярпóm...» (Нев., Червоеды 1944-44). Записаны разнообразные обычаи, связанные с началом работ: «Мать говорила: надо раньше идти на поле, чтоб не ты говорила, а тебе говорили “пусть Бог помогает”» (Нев., Семёновка РФ 1693).

Особое значение имела также «ПЕРВАЯ ПЯСТКА» – несколько колосков, которые сжинали первыми; зерна из первой пястки добавляли в посев озимой ржи: «Зажин де́лають, за пая́с то́ркають яго́. Дамой принясуть, за икону палóжуть... Я сяго́дни зажа́лася, атрэзала, перекрутила, <...> и я палажи́ла яго́ и жну. Иду дамой и за икону паставлю... Оно стайт там, пока пажнём всё. Типе́рь называётца Спа́сов день – дивятна́дцатое августа. <...> Мы е́го [“зажин”] далжны́ абмалатить, ў севало́чку в ёту всыпать, с ка́торай вы пойдите па по́лю сеить. <...> Эта уже ази́мый хлеб называётца» (Нев., Терпилово 1939-04).

Первая пястка наделялась целебной силой, извляла от боли в спине. «Первую пясть – режешь от себя серпом три раза, потом делаешь вязку и – вокруг себя» (Нев., Рукавец РФ 1685). «Первый сделаишь связку и кругом себя апаишишь, с этой же ржи, кругом себя апаишишь, штобы спина ни балéла» (Пуст., Фомино 2052-08).⁸¹

В Пустошкинском и частично в Невельском районах первую пястку называли «БОГОВОЙ БОРОДОЙ»: «Так три раза режешь да принясешь, да в бажни́цу и паставишь, и стайт эта салóмка год. Уже зря́шечки атсы́пляютца, и стайт салóмка год – Бо́гава барада́» (Пуст., Торчилово 2096-03). По све-



дениям из Пустошкинского и Невельского районов, обмолоченную «бороду» использовали для будущего сева. В д. Терпилово первую пястку обжидали, перекручивали, клали за спину, «чтобы спина не болела», придя домой, клали за икону и оставляли до Спасова дня. На Спаса «посвящали», «обжидали», затем это зерно использовали при посеве озимых. В д. Голодница Невельского района «Богову бороду» приносили домой и клали за икону, «а потом как начинают сеять, так эту бароду абмалотят и сеют» (Нев., Голодница 1722-03). Сходным образом поступали и в Пустошкинском районе. «Вазмуть, свярнуть, закрутют и дамой приносили. Это – “Богва барода”. Потом, када засеваля рожь, эту бароду малатили, рожь пасвящали» (Пуст., Гультаи 2096-30).

На более широкой территории «Боговой бародой» (реже «Деду на бороду»⁸²) называли несжатую пяточку колосков, которую оставляли на ниве по окончании жатвы, пригибали к земле, завязывали одной или несколькими разноцветными ленточками. По свидетельству исполнителей, так делали для того, чтобы в следующем году «рожь была чиста, колосиста» (Нев., Рукавец РФ 1685). «Када канчаем жать – там аставляим Богу бароду на по́ли... Там, мо́же быть, каласов дисятка. Звяжим... Лэнтачкам каким-нибу́дь навяжим, вазмём с до́ма красненьких, синеньких и звяжим лэнточки и киним эту бароду – так она там и астаётца» (Нев., Голодница 1722-03).⁸³ «Бороду аставляли. <...> Эта не дажина́ли. Ну, вот жнём, жнём, так какой-нибу́дь у́галочек маленький аста́вят. Эта , гаварит, Богу на бароду... Девки, не хадите...» (Нев., Видусово 1958-31). Совершение обрядового действия обеспечивало благополучие хозяина: «Последний пучок оставляли на поле, перевязывали ленточкой, чтобы у хозяина была хорошая борода» (Нев., Терпилово РФ 1684).

«Борода» служила знаком окончания работы и своеобразным сигналом для хозяина, который должен был принести угощение жницам. «А вот бароду ж кидали, как то́льки пажнём ўсе́, тады такую бароду киним и звяжим, и лэнтай привяжим, штоб уже хозяин прихадил бы с гарёлкай, да тады яму песню эту игра́им [«Сидит козёл на лозе»], а ён тады гарелки принясе́т на по́ля» (Нев., Осётки 1773-19).⁸⁴

Широкое распространение имеют *поверья*, связанные с заботой о хлебе. Среди них – рассказы о порче посевов колдунами. Скрученные колосья («ЗАЛОМЫ») не сжинали, оставляли на поле, затем сжигали.

Обрядовые *жнивные песни* начинали петь с начала жатвы. Песни звучали во время перерывов в работе, когда жнеи отдыхали на ниве – «пели на залогах»⁸⁵ (Нев., Терпилово 1939-21); вечером, по пути домой: «Када увсе́, кончили, сжали – видять, што

дажина́им, канец, вот тады уже на́чинають [петь]» (Нев., Никониха 1946-14). «Кончуть жать, вот идуть, в даро́ге, идём дамо́й – паём так, па́том уже и до́ма. Как вот у лю́дях жнёшь – дак хазя́йке там паёшь» (Нев., Голодница 1722-01). В записях из д. Высоцкие поэтические мотивы жалобы в текстах жнивных песен комментировались следующим образом: «Жнеи жнут, идут домой, [поют] “Солнышко за бор, за бор”. [Раньше] нанимали работников, <...> а дочери нет: “Где наша работничка?”» (Нев., Высоцкие РФ 1684).

Жнивные песни, по свидетельству исполнительниц, могли петь во время работы. Также пели, усевшись на сжатые снопы: «Жнут и паю́т. <...> Снапов ку́чу наложут, сядут на снапы несколько жёншчин (такии шутны́и бабы были), сядут, и тады уже песни» (Нев., Клиновое 1959-18).⁸⁶

Зафиксирован обычай плясать вокруг так называемой «kozy»: ⁸⁷ «Када “казу” завязывали на поле, када жали, тады одна:

Та-ра-да, ри-та-та,
Ри-та-та-да, ри-та-та.⁸⁸

А ёты пляшут кру́гом, каждый бе́гаить. А тоже ча́стушки пе́ли, кто как, кто што» (Нев., Завруи 1961-06).

Песни, исполнявшиеся в период жатвы и других уборочных работ, имели как общие наименования – «жнивны́е», «жнейские», так и определения, указывающие обычно на время и характер полевых работ: «зажиночные», «пажинны́е», «обжиночные». Среди наиболее распространенных песен следующие: «Солнышко за бор, пусти, барин, домой», «Ай, жёночки, пора домой, на дворе смеркается», «Жала, жала до вечера, заболела середина», «Порапора домой идти, меня дома дожидают», «А на нашей на нивке сегодня пожинки», «Видят мои очки – краёк недалёчко», «Жнеи мои, жнеи».

Поэтический текст песни «У нас сегодня война была» воссоздает образ жатвы как картину завоевания поля:

«Ой, ў нас сяго́дни вайна́(й) была.
Мы два поля зваёвали, а трэ́тия запахали.
По́ля змелі метёло́чкай,
Дамо́й пришли с вясёла́чкай»⁸⁹

(Нев., Борисово 1953-04).

Приведем комментарии исполнителей к этой обжинной песне: «Ераво́е ўсе́ абажну́ть и запашу́ть, вот эта и называ́етца, што “мы два по́ля зваёвали и трэ́тия запахали”. Это уже и рожь пожата, и ераво́я ўсе́ убра́дено – ячмень, авёс и ўсе́ убра́дено, и лён. А засе́яна рожь, вот “два по́ля зваёвали, а трэ́тия запаха́ли”. Это уже абжинны́и [песни], пад во́сень, в августе ме́сеце» (Нев., Борисово 1974-33).

Важное значение имеют упоминаемые исполнителями обстоятельства исполнения песен, например, *пение на снопах* – «Коло лесу туман» – «сади-



лися на сноп и пеяли» (Нев., Молокоедово 1952-30). Пение на высоких местах, на горе предполагало особую обрядовую манеру «кричать» песни, чтобы «гулы раздавались», петь «с продолгом» (Нев., Руцелёво 1942-08). «Как начали жать, так уже идут вёчаром <...> и песни пают. Да, бувала, взайдём на гару, штоб гульчэй було. Станим на гары, да и саберётца чилавек пять, а, може, и больши, сабярёмси и паём» (Нев., Каменка 1957-42). «Были свай нивы, палосачки, тады адна аднэй памагайт, штоб ўсі разом ба пыжались, ўсё пыжали поля. И саберутца бабы, идут и там – а-ё! – только дярёўня тряшчйть, как играют. А типерь – во! – ни песенки не учуишь» (Нев., Усово 1970-08).

В комментариях к исполнению указывается также на обязательность совместного пения: «жнивные [поют] прямо на поле, со жнива идут, заморятся и поют артельно» (Нев., Гольни РФ 1683).

При коллективной работе (на жатве, толоках) считалось зазорным отстать от других. Жали, как говорят исполнители, «на обгонца» – кто вперед; а тех, кто отставал, ДРАЗНИЛИ «КОЗОЙ» (Нев., Рукавец РФ 1685). Пение жнивных песен в конце жатвы служило своеобразным «знаком» окончания работы для других жней: «Вот уже чўем – у другёй дярёўня пають песни, абжынки, значит, там пыжались. А мы кажим – во, видишь, а мы ишшо ни пыжались. Нада, бабы, быстрей жать. Тады уже нажимаим, как в силах кто, и нам же нада песни петь. Вот идут дамой <...> и пають. Интересна вёчаром, так атгалоски идут. Интересна как пають, красива» (Нев., Боброво 1819-06). Это был «знак» также и для хозяев, на чьей ниве проходила работа (если жнеи были наняты), чтобы хозяева спешили готовить угощение: «Как рожь жнуть на ниви, вяжут снапы и там же и пают. А больши всяво, кады уже пажинають... Падходють уже к мяжи, канчают, тут дают хызяину знать... Кады дело уже к канцу, а в песни [“На нашей нивке”] так и скажут» (Нев., Чернецово 1960-48). Представление о ритуальной еде, которой хозяева угощали жней, складывается на основе поэтических текстов, в которых упоминаются каша с маслом, с салом, сыр, пиво, горелка.

Среди ДОЖИНЫХ ОБРЯДОВ важное значение имеют обряды с последним снопом. Жнеи укрывали его цветами, несли на голове; пели и плясали. «Пажинный – большой такой сноп, и – на галаву жнея, и нясет. Адна заморитца, если даляко жнём, ўторая падмёнить, принясёт. Штоб хызяин знал, шо ужó мы пажали у яво всё. <...> Принясёшь, поставишь на стол, тады уже хызяин бярет и куды ён яво дяёт, ни знаю» (Пуст., Козодои 2098-01). «Как ужó всё сажнуть, тады мы играли пажинную песню, са снапом ишли – ну, сноп нясут, нажавши, дамой, и песни играли... Играють “Два поля пажали, трэтть запахали”» (Пуст., Песчанка

2056-33). «Вот баба такая, Захариха Тарасовна (ана таперь умерши, дивеноста лет ей была): “Давайти, дивчаты, пажинный сноп нужна, у в адин сноп, все пятачки в адин балшущий сноп собрать”. Мы все пятачки ложим – и понясли этот сноп туда, где пажинки будут справлять... Мы дажинали пасленний авёс, идём <...> и начали петь эту пажинную песню “На нашей нивки сядодня пажинки, слава Богу!”» (Пуст., Руда 2119-32).⁹⁰

Последний сноп, который приносили хозяевам, мог быть и чисто символическим – маленький, украшенный полевыми цветами: «...свяжем жменьку там каласоў, цвятоў туда, нарядим так да и принясем хызяйке. <...> Живых [цветов] этых там нарвём – василькоў там, какие есь. И тады идём с песнями к хызяйке – на стол. А хызяйка ж нас далжна за эта угашчяты. <...> Придём у хату, сноп этыт [на стол] ставим и пляшим, падскакывам и паём эта абжыньски» (Нев., Голодница 1722-03).

Очень важен обычай наряжать сноп: «Здэним, у каго красная кохта, насуним эту кохту на эдат сноп и с песням идём дамой. <...> Кто пасленний сжал, к таму и сноп нясут в дом, так и бросят» (Нев., Каменка 1957-42; РФ 1696). Описания шествия с наряженным снопом в материалах по Невельскому району немногочисленны.

В Пустошкинском районе к этому моменту – последнему снопу – были приурочены следующие ГАДАНИЯ: «...Хто у меня будет, как я замуж выйду – дёвчачка али мальчик. Если червячок [под снопом] – так мальчик, а букашечка – то дёвчачка» (Пуст., Петраши 2143-08). В д. Дроздово Невельского района вспоминали о подобном гадании на дожинках: «Серп кругом головы обвертишь, кидают, а тады смотрять: если паук [под серпом] – малец, букашка – дёвчачка» (Нев., Дроздово РФ 1683). Девушки садились на последний сноп и кидали серп – [загадывали] «в какой бок замуж выйдут». «Вперёд брасают. Таким манерам пакрутют и бросют» (Пуст., Петраши 2143-08).

Распространен обычай НАДЕВАТЬ ХОЗЯИ-НУ ВЕНОК, сплетенный из хлебных колосьев: «Дожнуть – делают венок с колосьев, хозяйину надеють на голову и песни играют...» (Нев., Церковише РФ 1695).

Зафиксирована традиция женского праздника на пожинках⁹¹ – гулянье на ниве, либо в доме, во время которого угощались, пели и плясали («ОБЖИНКИ»⁹²): «[Жали] сярпам. И, бувала, мирам!.. Зьберёмсе. Тады всем мирам дажинаим – у нас были бабки дружны. <...> Дажинаим или лён вытаскиваем, и начинаим песни петь... И там сабярём и водки, и яиц, и там басиком па груду пляшуть бабы» (Нев., Никоница 1946-13,14).

Особый интерес вызывает последнее упоминание о пляске «на груду» – т. е. вокруг костра, кото-



рый зажигали на ниве. По-видимому, пляска является отголоском древнейших ритуальных действий: «Намятём хварасту – вот тут мы кастёр и разжи́гам <...> и пля́шим. Адні женшчыны. Зьбэрутца, их мно́га зьбэретце, бывало, па васемна́дцать женшчы́н, па пítна́дцать... Кастёр зажгём <...> там што-нібу́дзь га́товим – прынясе́м яйц... И там тада́ <...> и пля́шим, и гуля́им... А тья́перь нет тех баб, папаме́рли. <...> Ой, кастёр га́рiть, и она вакру́г кастра́ пля́шет басико́м, не абу́вши, басико́м – тётка Авдо́тья. Бывало, басико́м и пайдё́тъ – раскидае́ть все́й кастёр на́га́ми...» (Нев., Никони́ха 1946-14).

Спасов день – Преображение. До Спасова дня не ели горо́ха, бобов, яблoк. Плоды «посвящали в церквi», после чего разрешалось есть (Нев., Терпилово РФ 1684). Как было отмечено выше, на Спаса «посвящали» первую пя́стку, «обжинали», затем это зерно использовали при посеве озимых.

ВОЗДВИЖЕНИЕ

В д. Борисово зафиксировано поверье о змеях, собирающихся в лесу в одно место: «Такой праздник – Уздвiжання, ён в о́сень хóдить – э́тат праздник. И на э́тага пра́здника <...> усi га́ды спалза́юцца в адно́ ме́ста. И все́ лю́ди ба́йтца хади́ть у лес. <...> Нам свая́ [женщина] га́варiла: пашлi у лес, и палзу́тъ га́ды, на Уздвiженне – ни́гдэ пра́йтi нельзi, и вярну́лиса дамо́й» (Нев., Борисово 1917-01).

ЯРМАРКИ

Все большие церковные праздники, годовые, престольные, «ба́гамале́нья», были связаны с многолюдными ярмарками («я́рмалка́ми»), которые проходили в основном в волостных центрах. «На Пятра́, на Троицу, Ба́гаро́дицу ярмарки сабира́лись. <...> Зимой́ были ярмарки на Раже́ства. В свя́тки в э́ты» (Нев., Замо́шье 1943-14);⁹³ «А на вта́ро́й день Пасхи э́та, в паняде́лок, у нас ба́льшая я́рмарка в Дерьби́хе» (Нев., Червoеды 1944-30). «А я́рманки, быва́ла вот на Ма́сленице, у нас и в Чи́рняцо́ве» (там же, 1944-27). «У нас на Рождество́ ба́льшие я́рмалки бы́ли» (Нев., Церкови́ще 1957-09). «На Ива́на я́рманка была́ у Гу́льтя́х» (Нев.,

Червoеды 1944-46). Во всех экспедиционных материалах содержатся описания многолюдных ярмарочных празднеств, гуляний: «И сто́лько наро́ду сабира́лось! <...> Не то́лько маладе́жь, и даже все ста́рыи хади́ли на я́рмалки, интересова́лись, га́стинца накупа́ли» (Нев., Видусовo 1958-32).

Обязательными элементами каждой ярмарки были танцы под гармонь, катания на лошадях, скачки: «Приежа́ли даже с дру́гих сельсаве́тов и ту́т ката́лися на жеребках, <...> хто каво́ абго́нить» (Нев., Церкови́ще 1957-09). А вот описание так называемой «прогулки»:⁹⁴ «Приме́рна три-ча́тыри ча́лаве́ка пад ручку, по два иду́тъ в адну́ сто́рану, <...> аттуда развара́чиваюцца – па той иду́тъ, а э́ты сюда... И гуля́ли – калясо́м таким. Атту́да павара́чиваюцца с той стараны́, а э́ты с э́тай. До како́га ме́ста дахо́дят, о́пять развора́чиваюцца» (Нев., Видусовo 1958-32). «Ну, вот, быва́ла, наряди́вши, и хóдють взад-впе́ред, гуля́ють. Встреча́юцца» (Нев., Червoеды 1944-30). Гулянье парочками – занятие молодых, женатых. Старые угощались, «выпивали, закусывали» (Нев., Высоцкие РФ 1684).

Непременным атрибутом любой ярмарки были ДРАКИ: «А тады́, как э́та с зиме́ каро́в выпустят на по́ле, да баду́тца, так и, быва́ет, и хло́пцы пабаду́тца. Подяру́тса, <...> заспо́рют, завздо́рют, и да́же и ко́лья в ход хади́ли... А и убива́ли не́катарых» (Нев., Червoеды 1944-27).⁹⁵ «Вот на я́рманках што было́ в летнее вре́мя на ба́гамале́нье. Ла́шадя выпри́га́лись, привязывали́сь к теле́ге. <...> Схватывали э́ты а́гло́бли и с а́гло́блями па я́рманке» (Пуст., Шалаховo 2138-01).

Девушки и парни ходили по улицам с песнями, устраивали гулянья: «С пе́сней, быва́ла, и́грают припе́ўки пад га́рмонь. Хади́ли па я́рманке» (Нев., Червoеды 1944-30). «Я́рмалка – дак а́но ж днём хóдють, гуля́ют на у́лицы, а к но́чи тада́ те, у каво́ радня́ ё́сть, к свай́м иду́тъ. А маладе́жь – на та́нцы иду́тъ. А э́ты, катóрыи жена́тые, ты уе́жжа́ют дамо́й» (Нев., Церкови́ще 1957-09). Вспоминают, что именно на ярмарках происходили знакомства, а также умыкание невест: «Приде́м на я́рмарку. Гава́рiят: “Будет жанiтца, вот э́ту он хóчет”. И сича́с: цoп е́ё, в лине́йку сажа́ет – и до свиданья. Никако́ва ни дагаво́ра, ничаво́» (Пуст., Петраши 2143-01).

¹ Нев., Туричино 1956-02.

² Нев., Высоцкие РФ 1684.

³ См. также: Нев., Козыри 1943-33.

⁴ Нев., Козыри 1943-33.

⁵ См. также: Нев., Туркин Перевоз 1943-05; Пуст., Шалаховo 2138-07.

⁶ «Гру́дка» – костер; печка.

⁷ Нев., Туркин Перевоз 1943-05.

⁸ См. также: Нев., Голодница 1722-15.

⁹ «Лéхи» – гряды.

¹⁰ См. также: Нев., Туричино 1956-04; Туркин Перевоз

1943-03. Подобным образом «слушали» в д. Доминиково: «Молодые гадают, под о́конья хóдють, [слушают], хозя́н с хозяйкой говора́т: “Сядь да посе́ди”» (Нев., Доминиковo РФ 1683).

¹¹ Текст приговора приводится в записи из д. Туркин Перевоз (Нев., Туркин Перевоз 1943-04); две последние строки приведенного текста см.: Нев., Церкови́ще 1957-05.

¹² См. также: Пуст., Быково 2056-09.

¹³ См. также: Нев., Терпилово 1939-20; Туричино 1956-04; Пуст., Быково 2056-09.

¹⁴ См. также: Нев., Церкови́ще 1957-05.



- 15 «Барканы» – изгородь, забор из толстых досок, коле-
ев, кирпич. // Псковский областной словарь. Т. 1. Л.,
1967. С. 120.
- 16 См. также: Нев., Церковище 1957-05.
- 17 См. также: Нев., Червоеды 1944-27.
- 18 Пуст., Шалахово 2138-07.
- 19 См. также: Нев., Молокоедово 1941-20.
- 20 См. также: Пуст., Шалахово 2138-04.
- 21 «Балейка» – вероятно, лодка.
- 22 «Острог» – шест, на который навешивают сено.
- 23 Нев., Ручелёво 1942-09.
- 24 Нев., Ручелёво 1942-09.
- 25 «Кишка» – начиненная тертой картошкой, крупой и
свиной кровью, запеченная в печи баранья кишка.
- 26 Нев., Косёнково 1939-01; Молокоедово 1941-20.
- 27 В различных текстах поэтический образ Коляды олицетворяет одновременно и время обхода, и участников обрядового действия, и вознаграждение, которое следует после пения, либо приносит сама Коляда.
- 28 Нев., Червоеды 1944-30; Пуст., Шалахово 2138-10.
- 29 Нев., Замошье 1943-14; Туркин Перевоз 1943-07.
- 30 Нев., Косёнково 1939-01; Туркин Перевоз 1943-03.
- 31 Вероятно, в традиции уже более позднего времени к женскому собранию иногда присоединялись и мужчины.
- 32 Такие круги называли «ледянками» (Нев., Молокоедово 1941-20).
- 33 Нев., Туркин Перевоз 1943-13.
- 34 Такое наименование, вероятно, связано с днем почитания святого мученика Власия Кесарийского.
- 35 Нев., Пахлово 1765-15, 1787-06.
- 36 «Сумёты» – сугробы.
- 37 Нев., Доминиково РФ 1683.
- 38 О приготовлении «сбёрницы» рассказывали так: «творог отти́скаешь да маслом зальёшь» (Нев., Боброво 1819-05).
- 39 Нев., Кресты РФ 1983.
- 40 Нев., Туричино 1971-58.
- 41 Нев., Косёнково РФ 1690.
- 42 Из комментариев по поводу песни «Как у нашего купца была дочка хороша»: «на́да была в Пасты́ то́лька играть» (Пуст., Уструги 2054-15).
- 43 «Ходил Боже» – «пос[т]ная», [пели] «перед Па́скай, в пост».
- 44 Нев., Погорелово РФ 1684.
- 45 См. также: Нев., Доминиково 1939-32.
- 46 «Кокора» – пресная лепешка.
- 47 Нев., Терпилово РФ 1684.
- 48 См. также: Нев., Церковище 1957-09.
- 49 См. также: Нев., Борисково 1942-19; Нев., Чернецово 1960-49, 50.
- 50 Нев., Гольни 1941-16; Косёнково 1939-01.
- 51 Пуст., Шалахово 2138-04.
- 52 Нев., Косёнково 1939-01.
- 53 «Миханос», «мехонос» – волочебник, носящий мех (мешок) для сбора подарков.
- 54 В д. Кресты указывали на то, что до 15 мая н. ст. («до Бориса») «запахивали» (Нев., Кресты РФ 1683).
- 55 См. также: Нев., Церковище 1957-11.
- 56 См. также: Нев., Церковище 1957-11.
- 57 Нев., Гольни 1941-17.
- 58 В д. Ермошино называли «подмывали хвосты коровам» (Нев., Ермошино РФ 1683).
- 59 «Мужщинский» праздник (Нев., Жулёво 157-42).
- 60 Нев., Ручелёво 1942-11.
- 61 О Троице, Радонице как поминальных днях информация содержится в следующих записях – Нев., Боброво 1819-05; Церковище 1957-12.
- 62 Нев., Козыри 1943-36.
- 63 «Мазница» – «ступница»; баклажка для дёгтя.
- 64 «Колоница» – ведро соснового дёгтя, жидкой смолы.
- 65 См. также: Нев., Гольни 1941-06.
- 66 Замечали: если распустится – это к хорошему, завянет – к плохому.
- 67 Нев., Гольни 1941-07.
- 68 См. также: Нев., Погребище 1975-38.
- 69 Былички о колдунах и колдовстве на Иванов день, записанные в дд. Горка 2140-41, Рыжее Сиденье 1799-15 и др. см. Раздел 10 «Жанры народной прозы. Заговоры».
- 70 См. также: Нев., Туркин Перевоз 1943-11.
- 71 Нев., Церковище 1957-16.
- 72 Там же.
- 73 См. также: Нев., Червоеды 1944-46.
- 74 Возможно, определения «играть толоку» и «играть песни» находятся в одном смысловом ряду.
- 75 См. также: Нев., Пахлово 1787-06.
- 76 См. также: Нев., Высоцкие РФ 1684.
- 77 См. также: Нев., Гольни 1941-15.
- 78 Нев., Усово 1951-39; Церковище 1957-16.
- 79 Нев., Гольни 1941-10.
- 80 Нев., Туркин Перевоз 1943-13.
- 81 См. также: Нев., Боброво 1819-06.
- 82 Нев., Терпилово 1939-04.
- 83 См. также: Нев., Гольни 1941-15; Пахлово 1787-06.
- 84 «Кому памагали, тада угашають. А как сваю паласу жали, а тут – калхозную, так ничево не было» (Пуст., Торчилово 2096-03).
- 85 «Залоговать» – отдыхать.
- 86 Нев., Терпилово 1939-02.
- 87 «Коза» – пучок несжатых колосьев, связанных вместе.
- 88 Имитация инструментального наигрыша, сопровождающего пляску.
- 89 Текст приводится без повторов, характерных для песенной формы.
- 90 См. также: Нев., Туркин Перевоз 1943-13.
- 91 Нев., Туркин Перевоз 1943-13.
- 92 Нев., Борисково 1819-06; Усово 1939-14.
- 93 См. также: Пуст., Шалахово 2138-01.
- 94 Пуст., Шалахово 2138-01.
- 95 См. также: Нев., Церковище 1957-12.





Раздел 3 КАЛЕНДАРНО-ОБРЯДОВЫЙ ФОЛЬКЛОР

ОБРАЗЦЫ НАПЕВОВ И ТЕКСТОВ КАЛЕНДАРНО-ОБРЯДОВЫХ ПЕСЕН

КОЛЯДКИ

№ 1 (с вариантами данного напева исполняются тексты 1, 4)

♩=124

д. Рыжее Сиденье, Невельский р-н, 1799-09



Как при - шла Ка - ля - да у - ня - рёд Ра - жест - ва́, Ко́ - ли - да - Мо́ - ла - да!

Как пришла Каляда упряёд Ражествá,
Кóлида-Мóлада.¹

Как принесла Каляда кишку в мяшкú,
Кишку в мяшкú, ришатó блинов,
Ришатó блинов да и мех пирагóв.

Пришла Каляда упряёд Ражествá,
Как пришла Каляда у вéчари,
Как насрала Каляда на пéченье,
А я тую Калядú сюкать-какать пувадú.

Исп.: Рябова П. А., 1903 г. р. Зап.: Шишкова О. В., 05.07.1985. Расп.: Валевская Е. А. Комм.: «Паю́т перед Раждествóм». Данный образец ранее опубликован: ППЗ. С. 38. № 14.

¹ Припев исполняется после каждой строки.

№ 2 (с данным напевом исполняется текст 2)

♩ ≈ 120-128

д. Борисково, Невельский р-н, 1974-16



Паш - ла́ Ка - ли - да́ впе - рёд Раж - ства́, Ко́ - ли - да, Ко́ - ли - да!



При - шла Ка - ли - да́ к Ма - ню́ - та - н(и) - ке, Ко́ - ли - да, Ко́ - ли - да!

Пашла́ Калида́ вперёд Ражствá,
Кóлида, Кóлида!¹
Пришла́ Калида́ к Маню́тан(и)ке,
Маню́тан(и)ка – баба добрая, кусок сала дала.
Пашла́(й) Калида́ вдоль ву́лицы гулять,
Пришла́ Калида́ к Андрею́шку,

Андрею́ш(и)ка – баба добрая,
Баба добрая – кусок мяса дала.
Пашла́ Калида́ вдоль ву́лицы гулять,
Пришла́ Калида́ к Сему́тан(и)ке,
Сему́тан(и)ка – баба добрая, кусок мяса дала.

Исп.: Позднякова У. В., 1912 г. р., Позднякова Е. В., 1924 г. р. Зап.: Мехнецов А. М., 27.01.1986. Расп.: Валевская Е. А. Данный образец ранее опубликован: ППЗ. С. 39. № 15.

¹ Припев исполняется после каждой строки.

№ 3 (с вариантами данного напева исполняются тексты 2, 3, 5, 6, 7)

♩=132

д. Жулёво, Невельский р-н, 1972-28, 29



И - шла́ ж Ко - ля - да́ да у - доль ву́ - ли - цки, Ко́ - ли - да, Ко́ - ли - да!



При - шла (х)и - на́ да а и к Зин - ки и на двор, Кó - ли - да, Кó - ли - да!

Ишла́ ж Коляда́ да удо́ль ву́лицки,
Кóлида, Кóлида!¹

Пришла́ (х)ина́² да а и к Зинки и на двор.

Ана́ ску́па была да ей ни́чѣго не дала.

Пашла́ (х)ина́ да и к Ивану на двор.

А он дасу́жий был (и) кусо́чек сальца дал.

Пашла́ (х)ина́ да и к Васи́лихе на двор,
Ана́ ску́па была да ей ни́чѣго не дала.

Ишла́ ж Коляда́ да удо́ль ву́лицки,

Сама села на сталбе́ да ки́шку бросил(а) на сталé.

Пашла́ (х)ина́ да па льду, рассы́пала каляду́.

Вы, ребя́тки, не зева́йте, кылбасе́нки пабира́йте!

Исп.: Кузьмина Е. Е., 1902 г. р. Зап.: Неудачина Е. А., 23.01.1986. Расп.: Валевская Е. А. Комм.: «Такие сабирутца и пею́ть <...> Им калба́сины, сала <...> и рюмо́чку». Комм. к исполнению: «Наряжа́лись: то бараду́ делают, шубы выверну́т ме́хам наверх». Данный образец ранее опубликован: ППЗ. С. 40. № 16.

¹ Припев исполняется после каждой строки.

² «(Х)ина́» – она.

МАСЛЕНИЧНЫЕ ПЕСНИ

№ 4 (с вариантами данного напева исполняются тексты 8, 9, 11)

♩=100

д. Рукавец, Невельский р-н, 1967-13



А мы Ма́с - лен - цу да - жи - да́ - - - ли,



лю - ли, лю - ли, да - жи - да́ - ли.

А мы Ма́сленцу¹ дажи́дали,

Люли, люли, дажи́дали²

Га́ру бли́нам усти́дали,

Ешшо́ сы́рам пасы́пали,

Све́рху ма́слам палива́ли,

На са́начка́х приката́ли.

И Ма́сленцу праважа́ли,

У яма́чку за́капали,

Ляжи́, Ма́слинца, да налётта,

Да харо́шава да слётта.

Исп.: Троянова Е. Е., 1914 г. р. Зап.: Шишкова О. В., 07.02.1986. Расп.: Шишкова О. В. Комм.: «До налётта – это до сле́дующе́ша года, на то́е лето – это налётта. А слётта – это связа́на с паго́дай, што́бы хоро́шая паго́да на тот год была. На улице, бывало, на улице паю́т, на га́ру выхо́дять, за руки́ бяру́тца». Данный образец ранее опубликован: ППЗ. С. 52. № 42.

¹ В слова́х «Ма́сленцу», «усти́дали», «сверху́», «слётта» согласо́ный «с» звуча́т смягче́нно.

² Припев «Люли, люли» с повто́ром последне́го слова́ стиха исполняется после́ каждой строки. При пении́ в конце́ стро́ф гласная «и» звуча́т как «е».

№ 5 (с вариантами данного напева исполняются тексты 9, 10, 12)

♩=82

д. Боброво, Невельский р-н, 1819-11



А мы весь Ра́ж - стóв пост не пря - ли, ай - яй - яй - яй, лю - ли, мы не пря - ли.



Все́ Ма́с - лен - ку да - жи - да́ - ли, да - жи - да́ - ли, лю - ли, да - жи - да́ - ли.

А мы весь Ра́жстóв пост не пряли,
Ай-яй-яй-яй, люли, мы не пряли.

Все́ Ма́сленку дажи́дали,
Дажи́дали, люли, дажи́дали.



Думали, Масленка сем неделек(ы),
Сем ниделек, люли, сем ниделик.

Ажнуль Масленка – сем дянёчкыў,
Сем дянёчкыў, люли, сем дянёчкыў.

Мы на ģораџке песню играли,
Люли, люли, люли, песню играли.

Ģару снџоџкым усыпáли,
Усыпáли, люли, усыпáли.

На ģораџке мы каџáлись,

Мы каџáлись, люли, мы каџáлись.

Харóшии мысли ймéли,
Мысли ймéли, люли, мысли ймéли.

Харóшии песни пели,
Песни пели, люли, песни пели.

Парнџшек мы вызывали,
Вызывали, люли, вызывали.

С парнџшками мы ģуляли,
Мы ģуляли, люли, мы ģуляли.

Исп.: Шестернёва К. Д., 1907 г. р. Зап.: Валевская Е. А., 05.07.1985. Расп.: Шишкова О. В. «Как вџер, так мы выходим на горку. <...> Каждый вџер, патаму што в Масленку был праздник вџаром. Вот утром мы встаём рано прясть. И днём прядём. А вџер сџитáлся – праздник бальшой. Вџером, как сóнце залезет, так работать нельзя. Мы идём тады на горку, “Масленку” эту спевáим, хто как мóжить. И памёньшие дети, и мы, уже взрóслыи, и жџнщины маладыи, бывало, хóдют да паóт». Данный образец опубликован: ППЗ. С. 54. № 45.

№ 6 (с данным напевом исполняется текст 9)

♩=100 д. Усово, Невельский р-н, 1952-25

Мы Мас - лен - цу да - жи - да - - - ли, да - - - жи -

да - ли, лё - ли, да - жи - да - - - ли.

Мы Масленцу дажидáли,
Дажидáли, лёли, дажидáли.

Ģóры сýрым укладáли,
Укладáли, лёли(й), укладáли.¹

И мы мáсильцем(ы) паливáли,
Поливáли, лёли, поливáли.

Нас Масленца пад(ы)ману́ла,
Пад(ы)ману́ла, лёли, пад(ы)ману́ла.

Мы думьили, сем(ы) неделик,
Сем неделик, лёли, сем неделек.

Ажну́лись-ка – сем(ы) денёчкыв,
Сем денёчкыв, лёли, сем денёчкыв.

Исп.: Бруева К. Ф., 1920 г. р., Зябкина А. И., 1928 г. р. Зап.: Мехнецов А. М., 20.01.1986. Расп.: Шишкова О. В. Комм.: «Бабы ходят на Ģару, паóт песни». Данный образец ранее опубликован: ППЗ. С. 62. № 53.

¹ При пении часто гласная «а» звучит в позиции «о»: «дожидали», «укладáли».

ВОЛОЧЕБНЫЕ ПЕСНИ

№ 7 (с данным напевом исполняется текст 13)

♩=140-156 д. Борисково, Невельский р-н, 1953-10

Во - ла - чи - ли - се ва - ла - џёб - нич - ки, Хрис - тос вас - крџс, Сы - не Бо - же!

Волачџилисе валаџёбнички,
Христос васкрџс, Сыне Боже!¹
Здарóва-здарóва, добрый хозяин!
Ти ты спишь-ляжишь аль пачувáишь?
Кадá спишь-ляжишь, дак и спи с Бóгам.
А кагда ня спишь, атварџ вакнó.
Атварџ вакнó, пасматрџ в акнó.
На твайм дварџ чуда чудитца,
џуда чудитца, церџква робџтца.

А у той церџкви восемь прáздничкыв.
Пџрваы прáздничџк – Христóвой денџк,
Еџџкам(ы) качал, Христа взвџличал.
Ясџ прáздничџк(ы) – Юрџя-Ягóрџя,
Юрџя-Ягóрџя карóв запасал.
Ясџ прáздничџк(ы) – свџтый Никóла,
Свџтый Никóла коней запасал.
Ясџ прáздничџк(ы) – свџтáя Тройца,
Свџтáя Тройца жито зеленила.



Яшчэ прэзднічэ́к(ы) – святоё Пятро́,
Свято́я Пятро́ кидала зярно́.
Яшчэ прэзднічэ́к(ы) – светоё Илья́,
Свето́я Илья́ зажэ́наць пашла́,

Зажэ́наць пашла́ с залаты́м сярпо́м,
Ѓде жме́ньку ре́знэ́т – там снапо́к нажне́ць,
Ѓде снапы́ лежат, там ко́пы сто́ять.

Исп.: Позднякова У. В., 1912 г. р., Позднякова Е. В., 1924 г. р. Зап.: Мехнецов А. М., 28.01.1986. Расп.: Валевская Е. А. Данный образец ранее опубликован: ППЗ. С. 99. № 110.

¹ Припев исполняется после каждой строки.

№ 8 (с вариантами данного напева исполняются тексты 16, 17)

♩ ≈ 140

д. Усово, Невельский р-н, 1952-08



Ай, ра - на́ - ра - на́, со́н - ца и - гра - ла, шу - гы́ - лу - гы́, зе - ля - ны́!

Ай, ра́на-ра́на со́нца и́грала,
Шу́гы-лу́гы, зе́ляны́!¹
Со́нца и́грала, па́ва ле́тала,
Па́ва ле́тала, пе́рья зби́рала,²
Пе́рья зби́рала, в рукаво́к бра́ла.
З рукоу́ка беря́, вянóчки ви́ла.
В(ы) э́гыт вянóк – пра бу́ден дяне́к,
В(ы) э́гыт вянóк – пра свято́й дяне́к,
В(ы) э́гыт вянóк – пра свято́ю Ллю,³
Пра свято́ю Ллю, к абéдни пайдú.
Наде́ла вянóк, к абéдни пашла́.
Взня́лися вятры́, дрóбныи дажжы́,
Схватили́ вянóк з буйны́й Га́лавы́,

Пы́нясли́ вянóк, кру́тя да му́тя,
Кру́тя да му́тя, ва си́не моря́,
На си́не моря́, на чы́сто поля́.
Мани́чка пы́шла да(й) запла́кала.
А навстречу́ ей йде́т три малайца́,
Йде́т три малайца́, усí халасты́.
– Ти ня ви́дяли, ти ня чу́ли вы?
Как ади́н скызáл: «Я(й) чу́ил-ви́ди́л».
А дру́гэй скызáл: «Я ў́ руках де́ржал».
А тре́тий скызáл: «Вянóк у́ меня́».
Аднаму́ ды́ла беле́нький плато́к,
Дру́гому́ ды́ла залато́ калы́цо,
А за тре́тье́га я заму́ж пайдú.

Исп.: Бруева К. Ф., 1920 г. р., Зябкина А. И., 1928 г. р. Зап.: Мехнецов А. М., 20.01.1986. Расп.: Валевская Е. А. Данный образец ранее опубликован: ППЗ. С. 100. № 111.

¹ Припев исполняется после каждой строки.

² В слове «збирала» согласный «з» звучит смягчённо.

³ «Ллю» – Илью.

№ 9 (с данным напевом исполняется текст 15)

♩ = 124

д. Рыжее Сиденье, Невельский р-н, 1799-14



Свя - тэй Я - го - рий, где был - пры - бу - ва́л? Хрис - тос вас - крёс, Сын Бо - жий!



Ѓде был - пра - бу - ва́л? – Ка - ров за - па - са́л. Хрис - тос вас - крёс, Сын Бо - жий!

Свято́й Яго́рий, где был-прыбува́л?
Хрис́тос васкрёс, Сын Бо́жий!¹
Ѓде был-прабува́л? – Ка́ров запаса́л,
Ка́ров зыпаса́л да й пагла́живал.

Што́б гладки́ были, пабры́кували,
Пабры́кували, пазы́кували.
Я ко́рмам карма́л, ва́дой я пайл.

Исп.: Рябова П. А., 1903 г. р. Зап.: Шишкова О. В., 05.07.1985. Расп.: Валевская Е. А. Данный образец ранее опубликован. ППЗ. С. 101. № 112.

¹ Припев исполняется после каждой строки.



№ 10 (с данным напевом исполняется текст 14)

♩=172

д. Борисово, Невельский р-н, 1953-09

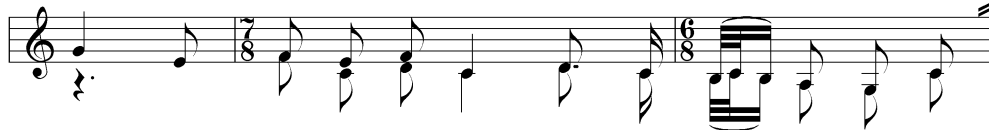

При - шли - вста - ли, Хрис - тос, Сы - не Бо - же вас - крѣс!

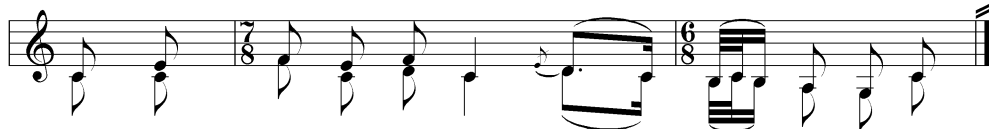

Пад а - ко́ш - кым, Хрис - тос, Сын Бо - же вас - крѣс!

Пришли-встали, Христос,
Сыне Боже воскрес!¹Пад а́ко́шкым.
Стань, хазя́ин!
И с хазя́йкый,
С ма́лым де́ткам.
В тва́йм са́ди
Чудо́ чудить,
Цѣрку рубить.
А ў той церкви
Стайт присто́ль.
На присто́ли
Ляжит кни́га,А ў той кни́ги
Вси празни́чки.
Первы́й пра́зник –
Свита́ Па́ска,
Ясчѣ пра́зник –
Свят Я́горья.
Бери вербу,
Га́ни ў поле.
Ясчѣ пра́зник –
Свят Никола,
Бери прутья,
Га́ни в поле.

Исп.: Позднякова У. В., 1912 г. р., Позднякова Е. В., 1924 г. р. Зап.: Мехнецов А. М., 28.01.1986. Расп.: Валевская Е. А. На вопрос, какую из двух песен (см. № 7, 1953-10) когда нужно петь, исполнительницы ответили: «Всё равно. <...> Эта длинней, а та – кароче. А эта далже́й, надо прига́варивать к каждой фразе. Кодá хоти́м, то пели мы адну́. Если уже запели адну́, то, значит, анну́. Или “Пришли-встали” – эту паём. А если запели “Вала́чѣбни́чки” – то уже эту будем». Данный образец ранее опубликован: ППЗ. С. 102. № 113.

¹ Далее после каждой строки исполняется припев «Христос, Сын Божий воскрес!»

ИВАНСКИЕ ПЕСНИ

№ 11 (с вариантами данного напева исполняются тексты 18–22, 24, 26, 33, 35, 40–42)

♩=90-96

д. Кошелёво, Невельский р-н, 1761-04



И - ван - ва - ла - ѿу́ - га, И - ван - ва - ла - ѿу́ - га.

Иван-валаѿу́га,¹
Ты где валаѿи́уся?У реку ввали́уся,
Увѣсь абмаѿи́уся.

Исп.: Цыганкова Е. М., 1915 г. р., Клементёнок В. Т., 1913 г. р., Ткачёва А. Т., 1923 г. р., Прядкина А. С., 1923 г. р. Зап.: Мехнецов А. М., 07.07.1985. Расп.: Лобкова Г. В. Данный образец ранее опубликован: ППЗ. С. 129–130. № 134.

¹ Каждая строка повторяется.

№ 12 (с вариантами данного напева исполняются тексты 20, 33, 41)

♩=112

д. Туричино, Невельский р-н, 1971-48



Ку - па́ - ла (й), Ку - па́ - ла, где ты пра - па - да́ - ла?

Купа́ла(й), Купа́ла,
Где ты прапа́дала?
– У го́ради на ры́нки
Тарги́ тарга́вала.Тарги́ тарга́вала,
Свякро́у прада́вала,
Свякро́у прада́вала,
Мамку ваку́пляла.

Исп.: Павлыгина Д. М., 1907 г. р. (р. из д. Царёво). Зап.: Неудачина Е. А., 21.01.1986. Расп.: Теплова И. Б.



№ 13 (с данным напевом исполняется текст 26)

♩=140

д. Погорелое, Невельский р-н, 1981-16

Ро - за ма - я, ро - за(о), зе - ле - на - при - го - жа.

Зе - ле - на - при - го - жа, ня стой дли да - ро́ - ги.

Роза мая, роза(о),
Зелена-пригожа.

Зелена-пригожа,
Ня стой дли даро́ги.

Ня стой дли даро́ги,
Не цветы красиво.

Не цветы красиво
Синим василёчком,

Синим василёчком,
Розавым цветочком.

Жанатый ёдеть – лумаётъ,
Халастый щипаётъ.

Исп.: Корпушенко Е. М., 1909 г. р., Клеветова О. Д., 1917 г. р. Зап.: Теплова Н. И., 24.01.1986. Расш.: Лобкова Г. В. Комм.: «Талака сабирали там, люди были все и навоз вазили на лошадях. И вот сабирались и ребята вси, и взрослые и песни пели. Вот ёты, купалки. На талаках. Это тольки в талаку купалкай называють. [Пели] у поле. Навоз уже разбиваишь и там и пають». Данный образец ранее опубликован: ППЗ. С. 135. № 143.

№ 14 (с вариантами данного напева исполняются тексты 27–29, 34, 39)

♩=92

д. Кошелёво, Невельский р-н, 1761-03

Ся-го́д-ни Ку - паль - ня, зав - тра Йван,

ся - го́д-ни Ку - паль - ня, зав - тра Йван.

Сяго́дни Купальня, завтра Йван,¹
Да как будет лиха, й мальцы, вам,
Ды какоя лиха лихоя,

Как пагонют кошек у поля.
А кошки на ёлку будут ськаать,
А ма́льцы на кошек будут брюхать.

Исп.: Цыганкова Е. М., 1915 г. р., Клементёнок В. Т., 1913 г. р., Ткачёва А. Т., 1923 г. р., Прядкина А. С., 1923 г. р. Зап.: Мехнецов А. М., 07.07.1985. Расш.: Лобкова Г. В. Данный образец ранее опубликован: ППЗ. С. 151. № 162.

¹ Каждая строка повторяется.

№ 15 (с вариантами данного напева исполняются тексты 27–30, 38, 39)

♩=160

д. Усово, Невельский р-н, 1951-42

Как ны га - ры ба - бы си - де - ли, как ны га - ры

ба - бы си - де - ли, си - де - ли.



Как ны ґары бабы сидели,
 Как ны ґары бабы сидели, сидели.
 В кулуках зямельку верьтели,

В кулуках зямельку верьтели, верьтели.
 Да свайх нявэстак судили,
 Да свайх нявэстак судили, судили.¹

Исп.: Бруева К. Ф., 1920 г. р., Зябкина А. И., 1928 г. р. Зап.: Мехнецов А. М., 20.01.1986. Расш.: Лобкова Г. В. Толочная. Данный образец ранее опубликован: ППЗ. С. 150. № 161.

¹ Окончание текста записано с пересказа: «Как мая невестка хараша. Адна хараша, а другая плаха дуже» (1939-15).

№ 16 (с данным напевом исполняется текст 31)

♩=86

д. Маслоки, Невельский р-н, 1950-45

Ой да как за ре́ч - кый, за ря - кой,
 ой да ста - ять лю - ди та - ла - кой.

Ой да как за ре́чкый, за рякой,
 Ой да стаять люди талакой.
 Ой и яны стыять, гаваряьт:
 – Ой да как ба ре́ч(и)ку перейти?
 Ой ды как(ы) ба ре́ч(и)ку перейти,
 Ой да ды Манютку перевести?
 А и у нас Васютка маладэц,

Ой да че́рез ре́ч(и)ку перейде́ть.
 Ой да че́рез ре́ч(и)ку перейде́ть,
 Ой да ды Манютку переведе́ть:
 – Ой и ты, Манютуш(и)ка-душа,
 Ой ды ради сына, как и я.
 Ой и ради сына, как и я,
 Ой ды(й) а дачушку, как(ы) сама.

Исп.: Коровко Ф. Я., 1903 г. р., Старовойтова К. О., 1900 г. р., Алексеева М. К., 1928 г. р. Зап.: Мехнецов А. М., 17.01.1986. Расш.: Лобкова Г. В. Толочная. Данный образец ранее опубликован: ППЗ. С. 153. № 165.

№ 17 (с вариантами данного напева исполняются тексты 25, 32, 36, 37)

♩=136

д. Борисково, Невельский р-н, 1974-01

На ґа - ры лён, на ґа - - - ры лён
 бел - куд - ря - вой, бел - куд - ря - вой.

На ґары лён,
 На ґары лён бел-кудрявой,
 Бел-кудрявой.
 Не с кем встати,
 Не с кем(ы) встати лёнку брати,
 Лёнку брати.
 Свёкар кажá(ть),
 Свёкар(ы) кажáть: – Я с табою,
 Я с табою.
 – Вот не браннё,
 Вот не браннё(й) – гарёваннё,
 Гарёваннё.

На ґары лён,
 На ґары лён бел-кудрявой,
 Бел-кудрявой.
 Деверь кажá(ть),
 Девер(и) кажáть: – Я с табою,
 Я с табою.
 – Вот не браннё,
 Вот не браннё(й) – гарёваннё,
 Гарёваннё.
 На ґары лён,
 На ґары лён бел-кудрявой,
 Бел-кудрявой.



Мілай кажать,
Мілай кажать: – Я с табою,
Я с табою.

– Вот и браннё,
Вот и браннё(й)-радованьё,
Радваньё.

Исп.: Позднякова У. В., 1912 г. р., Позднякова Е. В., 1924 г. р. Зап.: Неудачина Е. В., 27.01.1986. Расп.: Лобкова Г. В. Комм.: «Вясной навоз возят. Э́та тало́шная называлась. <...> Разбиваешь вот таким ви́лкам навоз и гудят де́ўки. И дамо́й иду́ть, паю́ть, и там разби-ваю́ть, паю́ть. Стáнут, дажди́аю́ть, паку́ль навоз привязу́ть, и игра́ю́ть. Красі́во – во всех бока́х – сі́льно харашо́ было́!». Данный образец ранее опубликован: ППЗ. С. 162. № 175.

№ 18 (с данным напевом исполняется текст 43)

♩=70

д. Фролово, Невельский р-н, 1820-43, 44



В нас ся - го́д - ни Ю́-р(и)-иу́ день, Ю́ - р(и)-иу́ день, Ю́рь-иу́ день.

В нас сяго́дни Ю́р(и)иу́ день,
Ю́р(и)иу́ день, Ю́рьиу́ день.

Нам га́рёлки [хо́чица],
Хо́чица, хо́чица.

А барашка чёрненький,
Чёр(ы)ненький, чёр(ы)нен(и)кий.

Мы барашку б́удим(ы) стрі́чь,
Б́удим(ы) стрі́чь, б́удим(ы) стрі́чь.

На нём(ы) во́лна ко́р(ы)чица,
Ко́р(ы)чица, ко́р(ы)чица.

Да й га́рёлку б́удим(ы) пить,
Б́удим пить, б́удим пить.

Исп.: Дмитриева П. М., 1905 г. р. Зап.: Валевская Е. А., 07.07.1985. Расп.: Валевская Е. А. Юрьевская. Данный образец ранее опубликован: ППЗ. С. 163. № 177.

ЖНИВНЫЕ ПЕСНИ

№ 19 (с вариантами данного напева исполняются тексты 44, 46, 48, 51, 56, 57–60, 64, 70, 71)

♩=112

д. Усово, Невельский р-н, 1952-02



Ай, же́ - но-ѐ(и)-ки, по - ра до - мой, ой,



же́ - ноѐ-ки, по - ра до - мой.

Ай, же́ноѐ(и)ки, пора домой,
Ой, же́ноѐки, пора домой.

За м(ы)ной татка патáецца(о),
Ой, за мной татка патáецца(о):

На дворе зьмерька́(о)ецца(о),
Ой, на дворе зьмерька́ецца(о).

– Де ш(ы) мая забóтницька(о),
Ой, де ш мая забóтницька(о)?

Сем(ы)я́ ў хату зьбира́ецца(о),
Ой, семья́ ў хату зьбира́ецца(о).

Иде ж(ы) мая рабо́тницька(о),
Ой, где мая рабо́тницька(о)?

Исп.: Бруева К. Ф., 1920 г. р., Зябкина А. И., 1928 г. р. Зап.: Мехнецов А. М., 20.01.1986. Расп.: Мехнецов А. М. Комм.: «Кагда́ жнуть, тады́ играю́ть ёту песню, как дамо́й иду́ть, пажну́ть и дамо́й иду́ть, тады́ играю́ть». Данный образец ранее опубликован: ППЗ. С. 215–216. № 327.

№ 20 (с вариантами данного напева исполняются тексты 44, 46, 48, 49, 51, 54, 64, 70, 72)

♩=96

д. Борисково, Невельский р-н, 1953-01



Ай, сол - нуш - ко за бор, за бор, ой,



пус - ти, ба - рин, да - мой,

да - мой, да - мой.

Ай, солнушко за бор, за бор,
Ой, пусти, барин, дамóй, дамóй, дамóй.

Ў нас карóўки ня дóены,
Ой, ў нас карóўки ня до... дóены.

Наши дóмы далёкие,
Ой, наши дóмы далё... далёкие.

Ў нас телятки ня поёны,
Ой, ў нас телятки ня по... поёны.

Пиряхóды шэрóкие,
Ой, пиряхóды шэрó... шэрóкие.

Малы детки ня ўхóжаны,
Ой, малы детки ня ўхó... ня ўхóжаны.

Исп.: Позднякова У. В., 1912 г. р., Позднякова Е. В., 1924 г. р. Зап.: Мехнецов А. М., 28.01.1986. Расп.: Мехнецов А. М. Исполняется во время жатвы. Данный образец ранее опубликован: ППЗ. С. 220–221. № 332.

№ 21 (с вариантами данного напева исполняются тексты 48, 50, 52, 55, 63, 65, 67–69)

♩=104

д. Высоцкие, Невельский р-н, 1950-05



Жне - и ма - й, жне - и, жне - и да - ра -



ѓи - е, да - ра - ѓи - е.

Жнеи май, жнеи, жнеи дараѓие,
Дараѓие.

Мы пазавём хартошкоў,¹ пасућим серпоўки,
Мы пасóчим.

Па мёсэцу жали, серпы патеряли,
Патеряли.

Хартошки забрэхали, сярпы залещали,
Залещали.

Исп.: Дударева М. Ф., 1916 г. р., Михальченко М. А., 1916 г. р. Зап.: Мехнецов А. М., 14.01.1986. Расп.: Мехнецов А. М. Комм.: «Пели, когда бросали жать, как домой идти». Данный образец ранее опубликован: ППЗ. С. 229. № 342.

¹ «Хартошка» – собака.

№ 22 (с данным напевом исполняется текст 68)

♩=80

д. Морозово, Пустошкинский р-н, 2033-31



Ох, на на́шай на ниў - - ке ся - вóд - не па -



жін - ки, ой, сла - ва Бо - - - - гу!

Ох, на на́шай на ниўке сявóдне пажинки,
Ой, слава Богу!

Ох, па мёсэцу жали, сярпы полама́ли,
Ой, сярпы полама́ли.

Ой, сявóдне пажнёмся, гарёлки напьёмся,
Ой, гарёлки напьё(мся).

– Ой, хазяюшка наша(й), варила ль ты кашу,
Ой, варила ль ты кашу?

Ох, ах вы, жнеи, жнеи, жнеи молады́е,
Ой, жнеи молады́(е).

– Ох, кашу я варила, вам поднарови́ла,
Ой, вам поднарови́ла.

Ох, жне(й)и малады́е, сярпы залаты́е,
Ой, сярпы залаты́е.

Ой, наш хазяин-селезёнь за вóтачкай палятёл,
Ой, за вóтачкай палятёл.



Исп.: Кабошина А. Ф., 1915 г. р., Гвоздева П. Н., 1916 г. р., Павлова К. И., 1921 г. р. Зап.: Неудачина Е. А., 22.07.1986. Расш.: Мехнецов А. М. Данный образец ранее опубликован: ППЗ. С. 230. № 344.

№ 23 (с вариантами данного напева исполняются тексты 48, 50, 52, 53, 55, 61, 63, 68, 69)

д. Борисово, Невельский р-н, 1954-08

$\text{♩} = 60$

Са - ло - вей - ко, не ле - та - й па по - лю, са - ла - вей - ко!

Не ле - та - й па по - лю, не вей - ка г(ы) - незь - дё - ка, са - ло - вей - ко!

Саловейко, не летай па полю,
Салавейко!

Не летай па полю, не вей-ка г(ы)незьдэчка,
Саловейко!

Не вей-ка гнесьдэчка, ў поле ле дарожки,
Саловейко!¹

Пастушкі пагонюць, гнесьдэчка разорют,
Саловейко!

(А) гнесьдэчка разорют, яёчки оберут,
Саловейко!

Исп.: Позднякова У. В., 1912 г. р., Позднякова Е. В., 1924 г. р. Зап.: Мехнецов А. М., 28.01.1986. Расш.: Мехнецов А. М. Данный образец ранее опубликован: ППЗ. С. 239. № 356.

¹ Текст 3–5 строф распевается аналогично 2 строфе.

СОДЕРЖАНИЕ ПОЭТИЧЕСКИХ ТЕКСТОВ КАЛЕНДАРНО-ОБРЯДОВЫХ ПЕСЕН: ТЕМЫ, ОБРАЗЫ, СЮЖЕТНЫЕ МОТИВЫ. ПЕРЕЧЕНЬ ЗАПИСЕЙ

КОЛЯДКИ

ОБХОД ДВОРОВ

«пришла Коляда накануне Рождества»;
Коляда-«побирашка»; сбор «коляды»

1. «Как пришла Коляда с конца улицы в конец» (варианты напева 1)

Как пошла Коляда с конца улицы в конец, на Демьянов дворец, Коляда-Мóлада! А Демьянова жена добродушна была, рубашонку дала, Коляду провела до Демьянова двора, а Демьянова жена добродушна была, портянки дала («штанёнки» дала; «кухачечку» дала; «сапожонки» дала).

Невельский район:

Артёмовская вол.: Кошелёво 1761-21 (пр.)

Лёховская вол.: Большая Будница 1799-33, 34; Пахлово 1760-35; Рыжее Сиденье 1799-10.

Туричинская вол.: Кресты 1940-20.

2. «Пошла Коляда вперёд Рождества» / «Шла ж Коляда да вдоль улицы» (варианты напевов 2, 3)

Пошла Коляда вперёд Рождества (вдоль улицы), Коляда, Коляда! Пришла Коляда к Манютоньке. Манютонька – баба добрая, кусок сала дала. Пошла Коляда вдоль улицы гулять, пришла Коляда к Андреюшке. Андреюшка – баба добрая, кусок мяса дала. Пошла Коляда вдоль улицы гулять, пришла Коляда к «Семүтоньке». «Семүтонька» – баба добрая, кусок мяса дала.

Варианты развития сюжета:

а) Пришла она да и к Зинке (к «Васинихе») на двор, она скупа была да ей ничего не дала.

б) Пошла она да к Ивану на двор, он досужий был и кусочек сальца дал.

в) Пришла Коляда к Ганке на двор, а Ганкина жена кусок сала дала. Пошла Коляда, засмеялась. Пришла Коляда к Ваньке на двор, а Ванькина жена «чепелом» в зубы дала. Пошла Коляда, заплакала.

Вариант продолжения сюжета: Шла Коляда да вдоль улицы, сама села на столбе да кишку бросила на столе. Пошла она по льду, рассыпала «коляду». Вы, ребятки, не зевайте, колбасёнки подберите!

Невельский район:

Ловецкая вол.: Харланиха 1965-08.

Новохованская вол.: Борисково 1942-22, 1974-16; Держатино 1983-09.

Туричинская вол.: Жулёво 1972-26, 28, 29, 35, 37; Стайки 1973-05, 06.

Усть-Долысская вол.: Замошица 1943-15, 1960-26.

3. «Шла Коляда по льду» (напев 3)

Шла Коляда по льду, рассыпала «коляду». Пришёл зайчик подбирать, стал Коляду ругать.

Невельский район:

Новохованская вол.: Борисково 1942-23, 1974-17; Церковище 1957-07, 08.

Трехалёвская вол.: Конново 1987-08.

Туричинская вол.: Голыни 1941-15; Молокоедово 1941-21, 1952-33.

Усть-Долысская вол.: Червоеды 1944-28.

4. «Как пришла Коляда вперёд Рождества / Пришла Коляда в канун Рождества» (варианты напева 1)

Как пришла Коляда вперёд (в канун) Рождества, Коляда-Мóлада!

Как принесла Коляда кишку в «мешку» (мешок кишок), решето блинов да и мех¹ пирогов. / Принесла кишку в портяном² мешку (каши горшок, колбасы мешок).

Варианты развития сюжета:

а) Как пришла Коляда «у вёчери», как насрала Коляда на «печенье», а я тую Коляду «сюкать-катать» поведу.

б) Поставила на столе, сама села на столбе. Ванютка-«паничок», встречай-ка Коляду! Как у нашей Колёдки ручки-ножки коротки.

в) Сама села «на куте», кишку положила на столе. Иванушка-панок, подари Коляду – четверик пшенички, чёрную курочку – Манечку-девочку, чёрного петушка – Сашеньку-женишка.

Невельский район:

Артёмовская вол.: Лазовики 1786-27.

Лёховская вол.: Рыжее Сиденье 1799-09.

Лобковская вол.: Рыжаки 1968-28, 28а.

Трехалёвская вол.: Конново 1987-07; Мыленки 1946-54, 55.

Усть-Долысская вол.: Червоеды 1944-29.

Пустошкинский район:

Новая вол.: Логуново 2100-16.

¹ «Мех» – мешок.

² «Портяной» – холщовый.

5. «Пришла Коляда посерёд Рождества» (варианты напева 3)

Пришла Коляда посерёд Рождества, Коляда, Коляда! Зашла Коляда к Ванюточке.

– А Ванютка-князь, подари ж ты нас!

– Подарю я вас Наташуточкой.

Взяли за руку, увели как суку.

Невельский район:

Туричинская вол.: Доминиково 1939-31.

6. «Колёдушка-Коляда, чего вчера не была?» (варианты напева 3)

– Колёдушка-Коляда, чего вчера не была?

– Боялась соболя.

Невельский район:

Новохованская вол.: Церковище 1957-06, 08.

Туричинская вол.: Жулёво 1972-34, 38.

СКАЗОЧНО-ПОЭТИЧЕСКИЕ МОТИВЫ

загадка

7. «По бору-бору да по вересту» (вариант напева 3)

По бору-бору да по вересту, Коляда, Коляда! Там ходила стая куропаток, а за куропатками – два голубя, а за голубем – красна девица.

– Постой, постой, красна девушка! Что я тебе новину скажу, что в «Рождствóв» пост цветы цвели, а в Петров пост Дунай замёрз. И я там был, коня поил, колом пробил.

Невельский район:

Туричинская вол.: Жулёво 1972-36.

**МАСЛЕНИЧНЫЕ
ОБРЯДОВЫЕ ПЕСНИ****ВСТРЕЧА – ПРОВОДЫ МАСЛЕНИЦЫ:**

масленичная горка; «старое – молодое»; канун поста, Масленица – «обманищица»

8. «А мы Масленицу дожидали» / «А мы Масленицу прокатали» (варианты напевов 4, 5)

А мы «Мáсленцу» дожидали (встречали; прокатали), люли, люли, дожидали (встречали; прокатали). Гору блинами устилали, ещё сыром посыпали. Сверху маслом поливали, на саночках прикатали.

И Масленицу провожали (прокатали), в ямочку закопали. Лежи, Масленица, до «налёття», до хорошего до «слёття»¹ (до своего будущего «слёття»).

Вариант развития сюжета: Ходил Хмель по болоту, просился Хмель ночевать к старым бабам на полаты, к молодушкам на кровати, а к девочкам погулять.²

Вариант зачина: С гор-горы снежки сыплот, а меня, младу, домой кличут. В нашем домике непорядки: свалился свёкор с полатей, а свекровушка – со кровати.³

Невельский район:

Артёмовская вол.: Лазовики 1786-11.

Лёховская вол.: Боброво 1819-03; Дубокрай 1820-11; Пахлово 1760-31, 1765-25; Рыжее Сиденье 1798-36, 1799-12,

12а («С гор на горушки снежки сыплот»); Фролово 1820-40, 42 («С гор-горы снежки сыплот»).

Трехалёвская вол.: Нарично 1962-09; Пустыньки 1988-08 (пр.); Рукавец 1967-13; Студенец 1977-47.

Пустошкинский район:

Забельская вол.: Петраши 2142-44, 45.

¹ «Налёття», «слёття» – до будущего года.² Данное продолжение является также основой самостоятельного сюжета – см. текст № 11.³ Данный сюжетный мотив может служить основой самостоятельного текста.**9. «А мы весь Ражстóв пост не пряли» / «А мы ноченьку не спали» / «А мы Масленицу дожидали»** (варианты напевов 4, 5, 6)

А мы весь «Ражстóв» пост не пряли, ай-я-яй, люли, не пряли. Всё Масленку дожидали. / А мы ноченьку не спали, а мы Масленку дожидали, гору маслом поливали. / А мы Масленицу дожидали, лёли, дожидали. В окошечко поглядали. Горы сыром укладывали, масельцем поливали.

Думали, Масленка семь неделек, а Масленка – семь денёчков. / А мы думали, Масленца семь годочков, «ажно» Масленца – семь денёчков. / Нас Масленца подманила. Мы думали – семь неделек, «ажнóлись-ко» – семь денёчков.

Варианты развития сюжета:

а) А нас Масленца подманила, на Большой пост нас посадила – на кислую капусту и на горькую на редьку. / А нас Масленица обманула, на Большой пост посадила. Да на горькую цибульку, да на «шёрую» капусту, да на кисленький квасочек.

б) А нас Масленица подманила, на Большой пост посадила. А мы в Большой пост пойдём «споведаться»,¹ во всех грехах признаваться, а про один грешок мы не скажем. Одна девица спородила да под камешком схоронила. Над ним попы не пели, дьяки не читали, только камешки «провещали».

в) Мы на горочке песню играли, гору снежком усыпали. На горочке мы качались, хорошие песни пели, хорошие мысли имели, парнишек мы вызывали, с парнишками мы гуляли.

Невельский район:

Артёмовская вол.: Городище 1830-01, 15, 1831-18; Каверзы 1785-12; Кошелёво 1761-09, 10, 1809-36, 1811-03; Лёхово 1810-08; Осётки 1774-13; Остров 1832-27, 1833-01; Шарино 1772-37.

Лёховская вол.: Боброво 1819-11, 12-14; Волчьи Горы 1768-26; Рыжее Сиденье 1799-13 («А нас Масленца сподманила»).

Лобковская вол.: Барсуки 1963-05; Маслоки 1951-08, 09; Усово 1952-25, 1970-03.

¹ «Споведаться» – исповедоваться.**10. «Ишла коза по Ердани»** (вариант напева 5).

Ишла коза по Ердани, несла письмо в кармане. Кому письмо мне отдать?

Невельский район:

Лёховская вол.: Боброво 1819-04 (фр.).

БРАЧНЫЕ ПАРЫ*зятья – молодухи***11. «Вился Хмель по болотам»** (варианты напева 4, 5)

Вился Хмель по болотам да привился Хмель ко воротам (к изгороди). Просился Хмель ночевать у кого горенка новая да хозяйюшка молодая, да перинушка пуховая (просился ночевать к старым бабам на кровать, к ребятам на полати). Ложился Хмель на кровати, а хозяйюшка – на полати. Свалился Хмель с кровати, хозяйюшка – с полатей. Увалился Хмель в мякину, хозяйюшка – в перину.

Невельский район:

Артёмовская вол.: Каралиновка 1785-39.

Лёховская вол.: Фролово 1820-41.

Трехалёвская вол.: Нарично 1962-11.

12. «Ах ты, пташечка канарейка» (варианты напева 5)

Ах ты, пташечка канарейка (пташечка полевая), где ж ты ноченьку ночевала (где была-пробывала, тёмну ночку ночевала)? Ти в садочку, в уголочку, ти в лесочке на пруточке. / Одну ночку на пруточке, а другую на кусточке.

Невельский район:

Артёмовская вол.: Городище 1831-19; Остров 1833-02; Шарино 1772-38.

ВОЛОЧЕБНЫЕ ПЕСНИ**ОБХОД ДВОРОВ. ВОЛОЧЕБНИКИ И ХОЗЯЕВА.****ВЕЛИЧАНИЕ ХОЗЯЕВ**

славление Христа; чудо: церковь, престол, книга, праздники-работники; благопожелания, требования угощения

13. «Волочились волочечнички» / «Волочечнички волочились, волочились – обмочились» (варианты напева 7)

Волочились волочечнички, Христос воскрес, Сын Божий!

– Здорово-здорово, добрый хозяин! Ти ты спишь-лежишь, аль почиваешь? Когда спишь-лежишь, дак и спи с Богом, а когда не спишь, отвори окно. На твоём дворе чудо чудится, церковь «рóбитца».

А в той церкви восемь праздничков: первый праздничек – Христовый денёк, «яичком качал»,¹ Христа взвеличал. Ещё праздничек – «Юрья-Егорья», «Юрья-Егорья» коров «запасал». ² Ещё праздничек – святой Никола; святой Никола коней «запасал». Ещё праздничек – святая Троица; святая Троица жито зеленила. Ещё праздничек – «святое Петро»; «святое Петро» – кидала зерно. Ещё праздничек – «святое Илья»; «святое Илья» – зажинать по-



шла с золотым серпом. Где жменьку резнёт, там снопок нажнёт, где снопы лежат, там копы стоят.

Вариант окончания: Не будешь дарить – иди с нами ходить. Не дашь даров – поест волк коров, не дашь «яец» – поест волк овец.

Невельский район:

Лобковская вол.: Рыжаки 1968-30.

Новохованская вол.: Борисково 1953-10.

¹ «Яичком качал» – катал яйца (см. описание пасхальных обрядов).

² «Запасал» – здесь в значении «выпасал».

14. «Пришли-стали, Христос»¹ (варианты напева 10)

Пришли-стали, Христос, Сыне Божий воскрес!
Под окошком («запаяли» под окошком).

*Варианты зачина:*²

а) Не шум шумит, не гром гремит, Христос воскрес, воистину! Идут-бредут волынщики, к чьему к окну – к хозяйскому.³

б) Идём-бредём, Христос, Сыне Божий воскрес!
Да по дорожке, да по широкой (по улице, по широкой, по метеной).

в) Идут-бредут волынщики, Христос воскрес воистину!

Встань, хозяин с хозяйкой, с малыми детками. / И спит хозяин со своими детками, с «паненятами». Встань, хозяин, глянь в окошко. / Хозяин-барин, спишь со своей женой, с боярыней. Хозяюшка ты матушка, встань-проснись, вздуй огонь (зажги свечу, сходи на двор). / Спит хозяин и с хозяйкой. Пробудись, гляди в окно.

В твоём саде (на твоём дворе) чудо чудит, «церкву рубят». / В вашем поле стоит церковь. / В твоём дворе церква стоит. А в той церкви стоит престол, на престоле лежит книга, а в той книге все празднички (написано три праздничка).

[Праздники-«работнички»]

Первый праздник (да еще праздник) – Свята Пасха (Воскресенье; Христов денек), да яйца красят. Еще (второй) праздник – свят Егорья (свет Егорий), бери вербу, гони в поле (Егорий-свят коров пасёт, домой гонит).

Святой Борис – горох сеют.

Еще праздник – свят Никола (Микола; свет Микола). Бери прутья, гони (веди) в поле (побратай коней и веди в поле). / Никола-свет коней пасет, домой ведёт. / Берут оброть да братать коней ведут в поле.

Вариант продолжения сюжета: Ещё праздник – свет (свята) Троица – дождик мочит, колос точит. Еще праздник – Вознесенье, да вознесись «под небёсы».

Святой Павел – наливает, святой Петр – зажинает, снопы вяжут, в копы ставят, в гумны возят, пиво варят. / Еще праздник да свят Петрушка, за-

жинают по дорожкам, что разрежут. / Еще праздник – да Пётро-Павел – наливает.

Илья пророк – зажинщик, что раз резнёт – снопок нажнёт, домой несёт, пирог печёт. Женят сына да дочку замуж. / Да еще праздник – свят Ильюшка – помолотки да поколотки. / Еще праздник – свят Ильюшка – пожинает. / Третий праздник – Илья пророк – зажинчик. Что раз резнёт, то сноп нажнёт. Два резнёт – и два нажнёт. Три резнёт – и три нажнёт. Домой несёт, пирог печёт и нам даёт.

Еще праздник – свят Покрова, помолотки без убытка.

[Волочевники просят даров]

Хозяюшка, ты матушка, дари ж ты нам семь пар яиц, пирога конец. / Встань, хозяин, да дари гостей! Поллитровку да пару яиц, кусок сала да с локоть. / Встань, хозяин, дари гостей! Мехоносу⁴ – «капу» яиц,⁵ запевале – сороковку, подхватчикам – пирог с локоть, чтоб не слопать! / Хозяин, хозяйка, вашим деткам-«паненяткам». Мы не старцы – христовлавы. Христа славим, поздравляем с Светлой Пасхой. Выходи-ка, выноси-ка бутылку, пяточок яицек.

Не хочешь дарить, пойдём же с нами грязь месить, собак дразнить, людей смешить. Не дашь яйца – сдохнет овца, а не дашь второго – околеет корова.

«Идём-бредём / Пришли-стали»:

Невельский район:

Ловецкая вол.: Видусово 1958-35; Осётки 1984-22; Ятмище 1958-43.

Новохованская вол.: Борисково 1953-09; Держитино 1983-09; Ручелёво 1942-10; Церковище 1957-10.

Трехалёвская вол.: Конново 1987-04; Краснобаиха 1987-15; Никониха 1946-16.

Туричинская вол.: Бисюрёво 1957-53, 1958-02; Гольны 1941-16; Рубанково 1958-06.

Усть-Дольская вол.: Житки 1985-02; Замошица 1943-26, 1960-24; Прудины 1966-26; Червоеды 1944-56; Чернецово 1960-50.

Пустошкинский район:

Гультяевская вол.: Рудо 2119-31.

Пригородная вол.: Заболотно 2104-11.

Шалаховская вол.: Шалахово 2137-12–14.

«Не шум шумит, не гром гремит»:

Невельский район:

Ловецкая вол.: Козыри 1943-34.

Трехалёвская вол.: Белое 1976-36; Бурмакино 1988-04; Дерришино 1977-09; Краснобаиха 1987-14; Мыленки 1946-53; Нарично 1962-16; Пустыньки 1988-07.

Усть-Дольская вол.: Боёво 1945-28, 29, 1948-09, 10; Червоеды 1966-19.

Пустошкинский район:

Забельская вол.: Видусово 2142-01; Емельяново 2057-08; Морозово 2032-10; Петраши 2142-40; Реблè 2012-26; Уструги 2053-22; Яйшово 2142-02, 03.

Пригородная вол.: Заболотно 2104-10.

Шалаховская вол.: Борисово 2119-30; Торчилово 2095-20; Шалахово 2138-05.

¹ В изложении текста представлены три сюжетных блока с вариантами развития, зачина и окончания.

² Данные варианты зачинов предваряют сюжет «Пришли-стали...».



- ³ Тексты с данным зачином исполняются с вариантами напева – см.: Часть V, «Календарно-обрядовый фольклор», напевы 3, 4; Часть VI, «Календарно-обрядовый фольклор», напев 6.
⁴ Мехонос – волочебник, носящий «мех» (мешок) для подарков.
⁵ «Копя яиц» – куча, груда, 60 яиц.

15. «Святой Егорий, где был-пробывал?» (напев 9)

– Святой Егорий, где был-пробывал? Христос воскрес, Сын Божий!
 – Коров запасал да поглаживал, чтоб гладки были, «побрыкивали», «пазыкували». Я кормом кормил, водой я поил.

Невельский район:

Лёховская вол.: Пахлово 1760-33, 1787-14; Рыжее Сиденье 1799-14.

Лобковская вол.: Усово 1970-11.

БРАЧНАЯ ТЕМА: ДЕВИЦА – МОЛОДЕЦ

девушка теряет венок; орёл – чудесный помощник

16. «Ай, рано-рано солнце играло» (варианты напева 8)

Ай, рано-рано (а сегодня рано) солнце играло, шуги-луги «зеляны» (зелёный сад вишнёвый)! Солнце играло, пава летала, перья собирала (роняла), в рукавок брала.

Вариант развития сюжета: Пава летала, перья теряла, а Анютка рано в поле гоняла, перья собирала, в рукавок клала.

С рукавка беря, веночки вила (плела). Вот этот венок – про «бўден» денёк, вот этот венок – про Святой денёк (а другой венок навью к обедне), вот этот венок – про святого Илью.

Надела венок, к обедне пошла. «Взняліся» ветры, дробные (буйны) дожди, схватили венок с буйной головы, понесли венок, крутя да мутя, во синё море, на чисто поле (понесли венок на синее море).

Варианты окончания:

а) А на том море ловцы рыбу ловили, венок поймали, Анютке отдали.

б) Манечка пошла да заплакала. Навстречу ей идут три молодца, все холосты. – Ты не видели, ты не чуяли вы? Один сказал: – Я чуял-видел. Другой сказал: – Я в руках держал. Третий сказал: – Венок у меня. Одному дала беленький платок, другому дала золото кольцо, а за третьего я замуж пойду.

Невельский район:

Артёмовская вол.: Каверзы 1785-37; Остров 1832-24, 25.

Лёховская вол.: Барсуки 1800-29.

Лобковская вол.: Еськино 1963-32; Усово 1952-08.

17. «Рано-рано солнце играло» (варианты напева 8)

Рано-рано солнце играло, лелё-лелё-ли-ляй-ля! А «раней» того пава летала, ай, зелен сад кудрявый! Пава летала, перья роняла.

«Прапышный»¹ стрелец – «Иванюхна», он ходит, глядит, хочет орла убить.

– Не бей меня, молодой Иванька, а к худому времени я пригожусь. Будешь жениться, будешь «паню» брать, Манютухну, с-за топких мхов, с-за шерых боров, не будет тебе ни переходу, ни переезду – я твою жену на право крыло, а тебя, мальчика – на левое, «шурьячкóв» твоих – я на спинушку, «сво-ячень» твоих – я на хвостичек.

Невельский район:

Лобковская вол.: Барсуки 1963-06, 07.

¹ «Прапышный» – ловкий.

ИВАНСКИЕ, ТОЛОЧНЫЕ ПЕСНИ

МИФОЛОГИЧЕСКИЕ ОБРАЗЫ-ПЕРСОНАЖИ. СОДЕРЖАНИЕ КУПАЛЬСКИХ ОБРЯДОВ

«Иванькина матка»; Иван-«волочуга»;

у Ивана всё по разряду; обереги

от колдовства – три ведьмы; «туча-матка»;

сбор трав, кореньев; венки

18. «Иванькина мамка» (варианты напева 11)

Иванькина мамка по бережку ходит, Иванюш-ку «сочит»: – Иванька-сыночек, ходи ж ты в баньку, надень белую рубашку с косым вороточком, с прямым «кавняречком».¹

Невельский район:

Артёмовская вол.: Артёмово 1868-10, 11; Медвёдково 1868-23; Ярошки 1869-03.

Лобковская вол.: Маслоуки 1950-40.

¹ «Кавняречек» – ворот или кант по вороту рубахи.

19. «Иван-волочуга» (варианты напева 11)

– Иван-волочуга (волокида; волочущка), ты где волочился (где был-волочился, весь обмочился: чи в поле гоняя, чи с девками гуляя)?

– В реку свалился, весь обмочился. / Я в поле гоняя, я с девками гуляя. / Ни в поле гоняя, ни с девками гуляя. Коло речки ходивши, весь обмочился.

Невельский район:

Артёмовская вол.: Кошелёво 1761-04, 1809-31, 1811-06.

Лёховская вол.: Барсуки 1800-21; Боброво 1819-16; Большая Будница 1799-19; Волчьи Горы 1760-43, 1776-03; Пахлово 1760-26, 1787-13; Рыжее Сиденье 1799-06; Фролово 1820-28.

20. «Иван-волочущка (молодой), не стой над рекой» (варианты напевов 11–13)

Иван-волочущка (молодой; Иваненький), не стой за рекою, не махай рукою, не быть за тобою, а быть за Кузьмою. Если хочешь меня взять, дари моему татке коня вороного, дари моей мамке коровку Бурёшку, брату – жеребёнка, сестрице – телёнка.



Вариант продолжения сюжета: Твоя мать злая, свекрова лихая. Рано будит, молоть заставляет, в новые «жёрна» кидать по три зёрна.

Невельский район:

Артёмовская вол.: Артёмово 1868-13; Городище 1830-02, 10, 1831-03, 13, 14; Тимофеевка 1772-24.

Лёховская вол.: Большая Будница 1799-21; Фролово 1820-28.

Лобковская вол.: Еськино 1963-23.

Новохованская вол.: Дроздово 1983-15 («Толочка-толочка, иванская ночка»).

21. «У нашего Ивана всё по разряду» (вариант напева 11)

У нашего Ивана всё по разряду: кошки моют ложки, лиски моют миски, ветер хату метёт, солнце блины печёт.

Невельский район:

Лёховская вол.: Большая Будница 1799-23.

22. «В нашей деревне всего три ведьмы» (напев 11)

В нашей деревне всего три ведьмы. Как первая ведьма огонь зажигала, вторая ведьма заломы ломала, третья ведьма межи зажинала.

Невельский район:

Лёховская вол.: Фролово 1820-45.

23. «На святого Ивана»

На святого Ивана девки травку рвали. Рвала, не знала, принесла «домойки» – показала.

– Скажи, мамка, что за травка? – А, моё дитятко, купальня – это всё девичье гулянье.

Невельский район:

Ловецкая вол.: Язно 1976-16 (пр.).

24. «Пойдём, девки, лугом» (варианты напева 11)

Пойдём, девки, лугом (в жито; разом), станем, девки, кругом (нарвём мы цветочков; нарвём цветов разных). Сорвём по цветочку, совьём по веночку (навьём мы веночков).

– Куда их наденем? – Невестам наденем. / Наденем на головки, пойдём, девки, в танец.

Варианты продолжения сюжета:

а) Хозяин-паночек (Ванютка-паночек), купи у нас веночек, недорого просим – по чарке горелки, бел сыр (пирог) на тарелке.

б) На головках венки «сыяют», у парней сердца вянут (на нас венки блекнут, по нам мальцы сохнут).

Невельский район:

Артёмовская вол.: Медвёдково 1868-24, 25.

Лёховская вол.: Волчы Горы 1768-15, 16, 1775-53, 54, 1776-01; Пахлово 1760-25; Фролово 1820-46, 47.

Лобковская вол.: Высоцкие 1950-03; Косёново 1969-13; Лемешы 1969-06; Маслоуки 1964-02; Усово 1951-18, 39, 1970-15, 1971-10; Худоярово 1971-10.

25. «Медуница медовая» (варианты напева 17)

– Медуница медовая, что не растёшь по всем лугам, что не цветёшь разными цветами?

– Как мне расти по всем лугам, как мне цвести разными цветами? Косцы идут, меня косят. / Быки идут, меня «бадуть». / Коровки идут, меня «едут», кони идут, меня топчут, косцы идут, меня косят. / Мальцы пойдут, косами скосят. Гребцы идут, меня гребут (девки пойдут – граблями сгребут), копны кладут.

Невельский район:

Артёмовская вол.: Городище 1834-05, 1835-08; Осётки 1774-04; Остров 1832-06.

Лёховская вол.: Пахлово 1787-08; Рыжее Сиденье 1799-03.

Лобковская вол.: Барсуки 1963-04, 17; Маслоуки 1950-42, 1963-38; Рыжаки 1950-24; Усово 1951-19, 37, 1971-05;

Худоярово 1971-11.

Ловецкая вол.: Городище 1834-05.

Туричинская вол.: Туричино 1971-52.

26. «Червонная роза» (варианты напевов 11, 13)

Червонная роза (роза моя, роза), зелена-пригожа, не стой ли дороги (над рекой), не цвети красиво, синим василёчком, розовым цветочком. Женатый едет – ломает, холостой – щипает. / Кто идёт – тот ломает, и старый, и малый. / Кто идёт – тот ломает, кто едет – щипает.

Варианты продолжения сюжета: А старый ломает бабам на «помёла», молодой ломает девкам на «подманы». / Женатый ломает детям на забаву, холостой ломает девкам на обманку. Сманил парень девку розовым цветочком, шелковым платочком. / Женатый ломает жёнке на приманку, холостой ломает – девкам на обманку.

Невельский район:

Артёмовская вол.: Городище 1830-08, 1831-09–11; Медвёдково 1868-28.

Лёховская вол.: Барсуки 1800-26; Рыжее Сиденье 1799-04.

Лобковская вол.: Лемешы 1969-02; Маслоуки 1950-43, 1963-39; Рыжаки 1950-23; Усово 1970-14, 14а; Худоярово 1971-14.

Туричинская вол.: Погорелое 1981-16; Туричино 1971-49.

БРАЧНАЯ ТЕМА: ДЕВУШКИ – «МАЛЬЦЫ»

похвала – хула; выбор пары;

весть о предстоящей свадьбе

27. «Сегодня Купальня, завтра Иван» (варианты напевов 14, 15)

Сегодня Купальня (Купалка), завтра Иван. Как будет лихо, мальцы, вам. / Приходите, мальцы, завтра (на Купалу) к нам. / Як же будет худо, мальцы, вам. / Будет, мальцы, горе вам. / Приходите, девки, гулять к нам.

Варианты развития сюжета:

а) Какое лихо лихое – погонят кошек (кошечек) в поля. Кошки на ёлку (в лесе) будут скакать (будут кошки «гизовать»),¹ с ёлки на ёлку скакать), мальцы



на кошек будут брехать (вы будете за хвост хватать; будут мальцы кошек просить).

б) На горе дубьё погорело, в Лазовиках мальцев «поголёло». На горе дубьё отрастает, в Лазовиках мальцев подрастает.

Вариант окончания: Будем кошек доить, мальцам крупеню белить. / Будут мальцы кошек просить: – Лезьте вы, кошечки, «долёйки», погоним вас, кошечки, «домёйки». Будем вас, кошечки, доить, будем мы к вечеру кашку варить, будем мы девочек кашкой кормить. / Будем кошкам кашку варить, будем кошек кормить.

Невельский район:

Артёмовская вол.: Бабинские 1868-35; Городище 1830-09, 1831-12; Каверзы 1785-33; Кошелёво 1761-03, 1809-33, 1811-09; Лазовики 1786-13; Медвёдково 1868-27; Осётки 1774-06; Остров 1832-07, 08.

Лёховская вол.: Барсуки 1800-16; Боброво 1819-20, 24; Большая Будница 1799-22; Волчьи Горы 1774-47; Дубокрай 1820-10; Рыжее Сиденье 1798-37, 1799-07; Фролово 1820-49.

Лобковская вол.: Высоцкие 1950-14; Еськино 1963-26; Косёново 1969-08, 12; Маслоуки 1950-44, 1964-08; Рыжаки 1950-27; Усово 1951-17, 41; Худоярово 1971-13.

Ловецкая вол.: Харланиха 1965-03; Язно 1976-22.

Новохованская вол.: Борисово 1953-07, 1974-04.

Туричинская вол.: Гольни 1941-08; Доминиково 1939-24, 25; Жулёво 1972-23; Клястница 1972-19; Кресты 1940-22; Кулиги 1940-17; Молокеедово 1981-08; Стайки 1841-03, 1972-41; Погорелое 1981-13; Туричино 1971-50.

Усть-Долысская вол.: Завруи 1959-22; Червоеды 1944-58.

Пустошкинский район:

Шалаховская вол.: Торчилово 2096-05.

¹ «Гизовáть» – бегать, носиться.

28. «Перед Петром-Петром, пятым днём» (варианты напевов 14, 15)

Перед Петром, пятым днём, разгулялся «Пётрин» конь, «разнукáнился». Сейчас в камне ядра нет, а сейчас у мальцев правды нет. / Петро от Ивана – пятым днём. Разгулялся в поле серый конь, разбил белый камень копытом. Как в этом камне ядра нет, теперь у всех мальцев правды нет.

Невельский район:

Ловецкая вол.: Залонье 1983-23; Осташково 1966-07.

Туричинская вол.: Гольни 1941-09; Жулёво 1972-24; Молокеедово 1952-32.

Пустошкинский район:

Новая вол.: Пыжово 2139-21.

Шалаховская вол.: Блиново 2139-24; Станки 2140-25.

29. «Запашу я лён-лён (мак), конопельки» (варианты напевов 14, 15)

Запашу (посею) я лён, конопельки (колопеньки), прилетят же (повадились) пташки воробейки (пташки «верепейки»¹).

– Пусти, мамка, погулять, воробеек-пташек поугать. Пусти, мамка, на недельку, дожидай, мамка, к «понедёлку». Пусти, мамка (отпускала маменька), в платочке, дожидай («переймала»), мамка, в веночке.

Невельский район:

Лобковская вол.: Усово 1952-03, 03а.

Ловецкая вол.: Козыри 1954-11; Язно 1976-17.

Новохованская вол.: Борисово 1953-08.

Туричинская вол.: Молокеедово 1952-31; Погорелое 1981-15; Туричино 1972-01.

Усть-Долысская вол.: Завруи 1959-52.

Пустошкинский район:

Шалаховская вол.: Станки 2140-24; Столпово 2103-01.

¹ «Верепёйки» – воробейки.

30. «Запашу я боб-боб за горою» (вариант напева 15)

Запашу я боб за горою, повадился дед с борою. Суди, Боже, деду мне поймати, синие штанишки сорвати, девчатам на «йстúшки» подати.

Невельский район:

Туричинская вол.: Доминиково 1939-27.

31. «Как за речкой, за рекой стоят люди толокой» (варианты напева 16)

Как за речкой, за рекой (за речушкой, за рекой, за быстрой рекой широкой) стоят (ходили) люди толокой. Они стоят и говорят (стояли, рассуждали):

– Как бы речку перейти да Манютку перевести? / Кому через речку перейти, кого за ручку перевести? / Кабы кто речку перешёл, кабы кто кого перешёл?

У нас Васютка – молодец, через речку перейдёт, Манютку переведёт. / Перейти через речку Ванютке, перевести за ручку Манютку. / Перешёл речку Васютка, перевёл младу Манютку.

Варианты развития сюжета:

а) Ты Манютушка-душа, роди сына, как и я, а дочушку, как сама. / Роди-ка ты сына такого, как я, роди-ка ты дочку, как сама.

б) На бережке остановились, стали речушке говорить: – Ты душа моя, Маринка, как ты беленька, хороша. Ты роди сынов, как я сам, а дочек роди, как сама. Мы сынов будем дома женить, а дочек замуж отдавать. Мы сынов будем дома женить на вороненьких кониках, а дочек замуж отдавать за дубовеньким столиком.

Невельский район:

Артёмовская вол.: Кошелёво 1809-32, 37.

Лобковская вол.: Маслоуки 1939-09, 1950-45; Усово 1951-38; Худоярово 1971-12.

Ловецкая вол.: Осташково 1966-06.

Новохованская вол.: Борисово 1953-06, 1974-03.

32. «Мету я двор метёлочкой» (напев 17)

Мету я двор метёлочкой, метя я двор, прислушаюсь. Батька скажет: – Отдам дочку за пахаря. Матка скажет: – Отдам дочку за писаря. Батька скажет: – Отдам дочке коровушку. Матка скажет: – Отдам дочке перинушку.

Невельский район:

Лобковская вол.: Рыжаки 1950-22.

**СВОЯ – ЧУЖАЯ СЕМЬЯ**

*родная – неродная мать; отец – свёкор;
дочери – невестки*

33. «Иванская ночка, купецкая дочка» / «Мой татка, мой родный, что в гости не едешь?» / «Купала, Купала, где ты пропадала?» (варианты напевов 11, 12)

Иванская ночка, купецкая дочка / – Купала, Купала, где ты пропадала? – Всю ночку не спала, торги торговала, свёкра продавала, батьку выкупала. / – В городе на рынке торги торговала, свекровь продавала, мамку выкупляла.

– Татка мой родный, прибуди ко мне в гости. / Мой татка, мой родный, что в гости не едешь?

– А как же прибыть, зимой – за снегами, весной – за водами, летом – за жарами?

– Зимой – в возочку, весной – в челночку, летом – в карете. / – Мой татка, мой родный, я дам тебе «раду»: зимой – в возочку, весной – в челночку, летом – в карете.

– Приезжай на Петра с маленьким сыночком, с беленьким сырочком.

Невельский район:

Артёмовская вол.: Кошелёво 1761-01-02, 1809-31, 1811-05. Лёховская вол.: Волчи Горы 1775-55 («Мой татка...»).

Туричинская вол.: Клястница 1972-18; Туричино 1971-48.

34. «Перед Петром-Петром, пятым днём, загорелся шерый бор» (вариант напева 14)

Перед Петром, пятым днем, загорелся «шерый» бор. Как в том борочке татка мой. Пойдём, девки, бор тушить, ведёрком водицу носить.

Перед Петром, пятым днем, загорелся «шерый» бор. Как в том борочке свёкор мой. Пойдём, девки, бор тушить, свёкра от смерти боронить, решетом водицу носить.

Невельский район:

Артёмовская вол.: Медвёдково 1868-29.

35. «Моё поле кругло» (варианты напева 11)

Моё (наше) поле кругло, кругло-невеличко. На нём ягод много. И спелых, и зрелых, «жалёпуших», белых. Пойдём, девки, брать, кузовы снимать.

Я спелые – в ручку, а зрелые – в другую, «жалёпухи» – в подол. / Мы спелые – в кузов, а зрелые – в другой, «зеляпуги» – в подол, «цветуги» – в руки.

Я зрелые – мамке, а спелые – татке, «жалёпы» – свекровке. / Мы спелые – мамке, а зрелые – татке, «зеляпуги» – свекровке, «цветуги» мы свёкру.

– Ешь, мамка, «сытись», а татка – «живись», свекровка – давься (свекровка – удавься, свёкор – поперхнись).

Невельский район:

Лёховская вол.: Большая Будница 1799-18; Волчи Горы 1775-52; Пахлово 1760-27, 1765-17.

Лобковская вол.: Высоцкие 1950-13; Еськино 1963-25; Маслюки 1950-41, 1963-40; Рыжаки 1950-26.

36. «Что в поле дым – тростьё горит» (варианты напева 17)

Что в поле дым – тростьё горит, зверьё воеет. Съешь ты, зверьё, свёкра моего, «спей» ты, зверьё, свекровь мою. Съешь ты свёкра, дрова сека, съешь ты свекровку, блины пека, деверьёв – на свадьбу идя.

Невельский район:

Лёховская вол.: Барсуки 1800-17; Волчи Горы 1760-42, 1775-25, 46, 47; Пахлово 1787-07, 12; Рыжее Сиденье 1799-02.

Лобковская вол.: Усово 1970-10.

37. «На горе лён бел-кудрявый» (варианты напева 17)

На горе лён бел-кудрявый (чистый, головистый). Не с кем встать, ленку брать.

Свёкор скажет: – Я с тобою. – Вот не «брáнне» – гореванье. Деверь скажет: – Я с тобою. – Вот не «брáнне» – гореванье. Свекрова скажет: – Мы с тобою, с молодою. С свекровой «брáнне» – милованье. Милый скажет: – Я с тобою. – Вот и «брáнне» – радованье (целованье).

Невельский район:

Лобковская вол.: Барсуки 1963-16.

Новохованская вол.: Борисково 1953-05, 1954-09, 1974-01.

38. «На горе бабы сидели» (варианты напева 15)

Как на горе бабы сидели, в кулаках земельку вертели (землю месили), своих (про) невесток судили.

Первая говорит: – Моя ленива. / Одна говорит: – Моя сонлива.

Другая говорит: – Моя «гульлива». / Другая говорит: – Моя «дремлива».

Третья говорит: – Моя хороша, в клеть пошла – клеть зажгла. А в той клетке добра много, всё добро сгорело, лучше б невестка «сгалела».

Невельский район:

Лобковская вол.: Усово 1939-15, 1951-42.

Новохованская вол.: Борисково 1942-13.

Туричинская вол.: Рубанково 1958-05.

39. «На горе девка пшёнку жнёт» (варианты напевов 14, 15)

На горе (за «горóдом») девка пшёнку жнёт.

– Погляди-ка (оглянись), девка, тучка идёт.

– А я этой тучки не боюсь, пойду в новую клетку, наряжусь, в этой тучке мамка моя (молния свистнет – не зажжёт, гром ударит – не забьёт).

Невельский район:

Артёмовская вол.: Осётки 1773-17; Ярошки 1869-04.

Ловецкая вол.: Носково (Ловец) 1964-33; Ятмище 1958-40, 41.

Новохованская вол.: Руцелёво 1942-08.

Туричинская вол.: Рубанково 1958-04.



ТОЛОЧНЫЕ ПЕСНИ

ВЕЛИЧАНИЕ ХОЗЯЕВ, ЗАКЛИНАНИЯ НА УРОЖАЙ

40. «Хозяин богатый» (варианты напева 11)

Хозяин богатый на поле выходит, севалку выносит, жито засеивает, Бога призывает:

– Роди, Боже, жита, густа и велика, вверх колосисто, вниз коренисто.

Невельский район:

Артёмовская вол.: Городище 1837-04.

Лёховская вол.: Большая Будница 1799-20.

41. «Чья это нива широка-пригожа?» / «У нашего соседа сегодня беседа» (варианты напевов 11, 12)

Чья эта нива широка-пригожа? / У нашего соседа сегодня беседа – и пьют, и гуляют, Бога величают (выхваляют). / У нашего соседа сегодня беседа. Кто идёт, тот заходит, кто едет – заедет. Все пьют и гуляют, Бога вспоминают:

– Роди, Боже, жито, густое, большое (корнем коренисто, колосом колосисто; сверху лопушисто, снизу коренисто; колосом колосисто, зерном ядренисто). Чтобы наша хозяйка «у стобёчку»¹ жала, серединку (спинку) не сгибала (не ломала).

Невельский район:

Артёмовская вол.: Каверзы 1785-16; Осётки 1773-16, 20; Ярошки 1869-02.

Лёховская вол.: Боброво 1819-18.

Лобковская вол.: Высоцкие 1950-12; Еськино 1963-24; Рыжаки 1950-25; Усово 1951-40, 1970-13; Худоярово 1971-15.

¹ «У стобёчку» – стоя, не наклоняясь.

РАБОТНИКИ – ХОЗЯЕВА

похвала – хула; требование угощения

42. «Хозяин-паночек» (варианты напева 11)

Хозяин-паночек, выйди на дворочек, перейми рабочих, выкупи веночек. По чарке горелки и сыр на тарелке. / Хозяйка-тетеря, готовь нам вечерю.

Невельский район:

Артёмовская вол.: Городище 1834-06, 07; Остров 1832-11, 12. Лёховская вол.: Большая Будница 1799-27; Волчьи Горы 1768-21, 1775-42 («Хозяин-барончик»).

Ловецкая вол.: Городище 1834-07.

43. «У нас сегодня Юрьев день» (напев 18)

У нас сегодня Юрьев день. Барашек чёрненький, на нем «вёлна»¹ корчится² – нам горелки хочется. Мы барашку будем стричь да горелку будем пить.

Невельский район:

Лёховская вол.: Фролово 1820-43, 44.

¹ «Вёлна» – шерсть.

² «Корчится» – вьется, завивается.

ЖНИВНЫЕ ПЕСНИ

ПОЛЕ – ДОМ, СЕМЬЯ. ДОРОГА С ПОЛЯ ДОМОЙ.

ОКЛИКАНИЕ РОДИТЕЛЕЙ, ЖАЛОБЫ

*обращение к заре, солнцу; своя – чужая семья;
жалобы сироты*

44. «Заря моя, зарядочка» (варианты напевов 19, 20)

Заря моя, зарядочка, вскачь ты ранёхонько, осветись виднёхонько – все стежки, все пути, куда к мамке в гости идти. Меня мамка дожидает, среди поля «переймает» (среди полюшки встречает).

Невельский район:

Туричинская вол.: Ермошино 1979-06; Молокоедово 1952-29, 1980-01.

Пустошкинский район:

Шалаховская вол.: Житниково 2136-33; Станки 2140-26.

45. «Непогодливое солнышко»

Непогодливое солнышко, непогодливое тёплое. Рано всходит, поздно катится, а мне, младой, домой хочется. У меня дома неродная мамка, неродный татка. Я приду домойки – меня не пытаются, ты я заморилась, ты я притомилась? А пытаются, ты много нажала? А я жала, не лежала. / Закатилось красно солнышко за синее морюшко. За высокую (крутую) горушечку, за зелёную елушечку.

Пустошкинский район:

Шалаховская вол.: Житниково 2136-29; Столпово 2103-02, 03; Торчилово 2096-02.

46. «Пойду, млада, дорогою» / «Когда моя дочушка жнёт» (варианты напевов 19, 20)

Пойду, млада, дорогою широкою. Пуцу голос дубровою, отголоски – в «ширьий» бор. / Когда моя дочушка жнёт, пускай она домой идёт, пускай она погуляет. Когда моя невестка жнёт, пускай она пожинает, к моему полю привыкает.

Варианты развития сюжета:

а) Пускай моя мамка чует, мне вечерю «готуёт». А вечера готовая, а постелька пуховая.

б) Не услышит родная маменька, ты не услышит родный папенька? / Не учует ли мой папанька с высокого терема, в окошечко глядячи? – Слышу, слышу, моё дитя, моё милое. – Я гостья далёкая, что пташка залётная, залетела далеко я.

Невельский район:

Ловецкая вол.: Козыри 1943-35, 1954-10. Новохованская вол.: Церковище 1957-14. Туричинская вол.: Туричино 1971-54. Усть-Долысская вол.: Замошица 1960-22.

Пустошкинский район:

Шалаховская вол.: Козыри 2103-17.

47. «Жала, жала до вечера»



Жала, жала до вечера, заболела середина. Серединка болит, дома некому жалеть. Прихожу, млада, домоиньки, а дома свекровушка – неродная матушка: не вытопит баенку, не попарит серединку.

Пустошкинский район:

Шалаховская вол.: Торчилово 2095-11, 2096-01.

48. «Ай, жёночки, пора домой» / «Солнышко за бор» / «Не рано на лён роса пала» (варианты напевов 19–21, 23)

Ай, жёночки, пора домой, на дворе смеркается (вечерняя заря взошла). / Солнышко за бор, красное за бор, пусти, барин, домой – на дворике смеркается (тёмненько смеркается; пора жнеям домой). / Не рано на лён роса пала, мы пойдём домой.

Варианты развития сюжета:

а) Семья в хату собирается, за мной татка пытается. / Меня дома дожидают, в окошки поглядывают: – Где моя заботничка, где моя работничка – и скорая-поспешная, верная-послушная. Дорожки у ней широкие, переходы далёкие, мосты немощёные.

б) Меня дома дожидают, в воротах «переймают», за водичей посылают. Принесу я воды с поля, залью свёкру очи, свекровушке, деверю, золовушке.

в) Семья в хату собирается, свекровка «ўлекаётца»: – Идёт моя невестушка, идёт моя родная. Попьёт, поест всё доброе. – Не бойся, моя «свекрòвухна», не бойся, моя родная. Не надо мне твоё доброе, надо мягкую постелюшку, крутое изголовьице. / Солнышко смеркается (у нас на улице смеркается), семья домой собирается. Не пужайся, семеюшка, нам не надо вечерюшку, а нам надо постелюшку.

г) Наши дома далёкие, переходы широкие (глубокие), коровки не доены, телятки не поены, малы детки не ухожены. / Мамки у нас старёхоньки, ребятки малёхоньки, коровки не доены, телятки не поены.

д) Неповадливое солнышко (красное), рано всходит, поздно кóтится, а мне, молодой, домой хочется. Наши «дóмы» далёкие, переходы глубокие. А в нас детки маленькие, коровки не доены, телятки не поены. Отпусти, барин, домой.

е) Потеряла заря ключи: – А кто мои ключи найдёт, за того я замуж пойду. / Заря зоревала, ключи потеряла. – А кто ключи найдёт, тот меня замуж возьмёт.

Нашёл ключи старый старик. – За старого я не пойду. У старого в бороде вши, у малого в суме гроши. / Пришлось ключи найти старому деду, за него замуж не идти.

«Ай, жёночки, пора домой»:

Невельский район:

Артёмовская вол.: Городище 1831-01; Остров 1832-16.
Лобковская вол.: Усово 1952-02.

«На дворе смеркается»:

Невельский район:

Туричинская вол.: Рубанково 1958-03 («На дворе смеркается»).

Ловецкая вол.: Городище 1975-24 («У нас на улице смеркается»); Носково (Ловец) 1964-32 («Солнышко смеркается»).

«Пора жнейкам домой идти»:

Невельский район:

Лобковская вол.: Усово 1939-17, 1952-04, 04а («Потеряла заря ключи»).

Туричинская вол.: Кресты 1940-23 («Заря зоревала, ключи потеряла»).

Пустошкинский район:

Шалаховская вол.: Блиново 2139-26.

«На дворе не рано»:

Невельский район:

Лобковская вол.: Маслоки 1963-41.

Трехалёвская вол.: Студенец 1977-45, 48 («Не рано на лён роса пала»).

«Солнышко за бор»:

Невельский район:

Лобковская вол.: Высоцкие 1950-02; Рыжаки 1950-28; Худярово 1971-19.

Ловецкая вол.: Городище 1954-14, 1975-23; Ятмище 1944-22, 1955-11, 1958-37, 38.

Новохованская вол.: Борисково 1953-01, 1974-06; Дроздово 1983-16.

Трехалёвская вол.: Устиново 1946-37.

Туричинская вол.: Гольны 1941-11, 12; Жулёво 1972-30; Погорелое 1981-11; Туричино 1971-56.

Усть-Долысская вол.: Завруи 1959-21, 56, 57.

Пустошкинский район:

Новая вол.: Ломоносы 2121-15.

Шалаховская вол.: Блиново 2139-27.

«Неповадливое солнышко»:

Невельский район:

Ловецкая вол.: Козыри 1954-12.

49. «Ай, солнышко за бор кóтится» (варианты напева 20)

Ай, солнышко за бор «кóтится», а мне к мамке в гости хочется (а мне, молодой, домой хочется). Пусти, свёкор-батюшка, пусти к родной матушке. Мне дорога далёкая, переходы широкие, реки глубокие. Я не буду долго «баецца»,¹ я не буду мамке жалиться.

Вариант окончания: – Гляди, не ночуй, приходи домой, работы много.

Невельский район:

Новохованская вол.: Борисково 1953-02, 1954-07.

Усть-Долысская вол.: Завруи 1959-19, 20.

¹ «Баецца» – говорить, болтать.

50. «Сегодня рано роса на лён пала» / «Кто домой, кто домой» (варианты напевов 21, 23)

Сегодня рано роса на лён пала. / Ай, «радно, не радно», на лён роса пала, роса холодная. Роса на лён пала, а мне молодой тёпло. / А мне, молодой, тёпло от лихого свёкра и от свекровки.

Варианты развития сюжета:

а) Не пойду «домойки», свекровка – не родная мамка, домой дожидает, молоть заставляет. Молоть



заставляет сырую пшеницу. В дубовые жёрны кидать по три зёрны. А я, млада, не «вздалёю», сказать не «насмёю». / Домой не пойду, я тут заночую, грозы не почую. Дома дожидают, молоть заставляют, яровую пшеничку молоть как водичку, неродной татка, неродная мамка. А я не одолею, отказать не сумею.

б) Создай, Боже, тучу с тёмного леса, чтоб лихого свёкра громом бы убило, а лиху свекровку молнией спалило. Свёкра – в дорожке, свекровку – на порожке. Услышь, Боже!

Невельский район:

Артёмовская вол.: Каверзы 1785-31, 32; Лазовики 1786-25 («Ранёшенько-рано роса на лён пала»).

Лёховская вол.: Боброво 1819-07 («Кто домой, кто домой»); Большая Будница 1799-24, 25 («Ранёшенько-рано на лён роса пала»); Пахлово 1760-28, 32, 1765-18, 19, 1787-11 («Не рано, на лён роса пала»).

Лобковская вол.: Усово 1970-08 («Кто домой, кто домой»).

Ловецкая вол.: Язно 1976-20 («Не пойду домойки»).

Трехалёвская вол.: Устиново 1946-34 («Не рано, не рано роса на лён пала»).

Пустошкинский район:

Шалаховская вол.: Козыри 2103-18.

51. «Я в поле жито жала» / «Я на нивке одна жала» (варианты напевов 19, 20)

Я в поле жито жала (я на нивке одна жала), у меня дома беда стала (пришла домой – беда стала): свалилась свекровь с тыну, поломала спину, приломала крапивушку. Крапивушка зелёная, свекровь моя «шалёная». Над крапивою цветы цветут, над свекровью попы поют.

Невельский район:

Трехалёвская вол.: Студенец 1977-44.

Туричинская вол.: Молокоедово 1941-19, 1952-27, 1979-35.

Усть-Долысская вол.: Завруи 1959-58.

52. «Летала пчёлка по тёмному лесу» (варианты напевов 21, 23)

Летала пчёлка по тёмному лесу (вылетала пчёлка с-за тёмного лесу; летала пчёлка по чистому полю), ой-а-я! Искала пчёлка медовое судёно (медовую колоду), не нашла пчёлка медовое судёно, только нашла пчёлка (а нашла же пчёлка) гнилую (пустую) колоду (и ту без мёда). Ходила девчонка (девка) по чистому полю, «сочила» (искала) свою родную мамку. Не нашла девчонка свою родную мамку, а нашла девчонка лютую свекровку. Лютая свекровка – не родная мамка.

Вариант окончания: Рано пробуждает, молоть заставляет, сырую пшеницу смолоть на водицу.

Невельский район:

Артёмовская вол.: Городище 1830-03, 07, 11, 1831-06, 1835-03.

Лёховская вол.: Барсуки 1800-14; Боброво 1819-08; Большая Будница 1799-26; Волчьи Горы 1774-46, 1775-21, 45; Лёхово 1809-42; Пахлово 1760-30, 1765-20, 21; Фролово 1820-51, 52.

Лобковская вол.: Усово 1971-04.

Пустошкинский район:

Шалаховская вол.: Житниково 2136-32.

53. «Закурился частенький дождик» (вариант напева 23)

«Закурился» частенький дождик, растушился мой родненький папка по моей по горькой доле. Не тужи-ка, мой родненький папка, по моей по горькой доле.

Невельский район:

Усть-Долысская вол.: Замошица 1960-21.

54. «В поле нега минулась» (вариант напева 20)

В поле нега минулась, а я к папке вернулась. – Ай, татанька родненький, возьми меня. – Ай, дочушка, не надо мне. Твой же свёкор ругать будет, свекровушка судить будет, а твой муж тебя бить будет. Чужое дитя неродное. Эту хатку не развеешь, нашу мамку не «сжалеешь».

Невельский район:

Новохованская вол.: Церковище 1957-13.

55. «Между гор берёза зелена стояла» (варианты напевов 21, 23)

Между гор берёза зелена (белая) стояла (веточкой махала), а на той берёзе соловей щебечет, всю правду скажет: не быть свекровке вместо родной матки.

Вариант развития сюжета: На берёзке сидел соловейко. Он поёт и щебечет, всю правду говорит, как отдавали молоденьку в несогласную семейку. Свекровь была холёна, свалилась с тыну, ранила спину, свалилась в крапиву. Крапиву кони едят, а над свекровью попы стоят.

Невельский район:

Трехалёвская вол.: Нарично 1962-07.

Усть-Долысская вол.: Завруи 1959-55.

56. «За болотом косец косит» (варианты напева 19)

За болотом косец косит, а он косит и голосит:
– А-вой, братцы, коса тупа, а-вой, братцы, жена глупа. Пойду косу точить, пойду жену учить.

Невельский район:

Туричинская вол.: Ермошино 1979-23; Молокоедово 1981-06; Погорелое 1981-12.

**БРАЧНАЯ ТЕМА: ВЕСТЬ О ПРЕДСТОЯЩЕЙ
СВАДЬБЕ, ВЫБОР ПАРЫ**

женехи – невесты, сватовство

57. «Коло лесу туман» (варианты напева 19)

Коло лесу туман, туман, в чистом поле погодушка, там гуляла молодочка, рассевала росу-красу: – Расти, моя роса-краса, длинная-высокая, а листики широкие.

Невельский район:

Туричинская вол.: Ермошино 1979-05; Молокоедово 1952-30, 1979-33; Туричино 1971-55.

**58. «Наше поле весёлое»** (вариант напева 19)

Наше поле весёлое. А кто его веселить будет, как я, млада, замуж выйду за молодца бравого, за Ванюшку кудрявого?

Невельский район:

Туричинская вол.: Каменка 1957-41.

59. «Наступала роса рано» (вариант напева 19)

Наступала роса рано на белую берёзушку, на широкую долинушку. А в долинке дубов много, у Наденьки друзей много.

Невельский район:

Туричинская вол.: Каменка 1957-43.

60. «А я жала хапу́, хапу́» (варианты напева 19)

А я жала «хапу́», нажала я «копу́». А мой милый Прокопушка приехал ко мне на «топашке»,¹ забрал мою всю «кóпашку».

Невельский район:

Туричинская вол.: Молокоедово 1952-26; Стайки 1972-43.

¹ «Топáшка», «атóпки» – отопки, обноски, стоптанные сапоги, башмаки, лапти.

61. «Соловейко, не летай по полю» / «Перепёлка, сизая головка» (варианты напева 23)

Соловейко, не летай по полю, не вей-ка гнездечко в поле у дорожки. Пастушки погонят, гнездечко разорят, яички «обéрут».

Вариант текста: Перепёлка, сизая головка, не летай по полю, не собирай колосья. Жила я у матушки, жила я у родного батюшки.

Невельский район:

Новохованская вол.: Борисово 1953-03, 1954-08, 1974-05 («Соловейко»).

Пустошкинский район:

Шалаховская вол.: Борисово 2119-29 («Перепёлка»).

62. «Летел шмель через гору»

Летел шмель через гору, прилетел шмель в камору. Я, младёшенька, лежала, зажалил жало, что кровать задрожала.

Невельский район:

Усть-Долысская вол.: Замошица 1960-23 (поют молодойке на жнивье).

ЖНИЦЫ – ПОЛЕ: ЗАКЛИНАНИЯ НА УРОЖАЙ, ОКОНЧАНИЕ ЖАТВЫ. ЖНИЦЫ – ХОЗЯЕВА: ВЕЛИЧАНИЕ, УГОЩЕНИЕ

*наказы хозяев жницам; «жатва – война»;
«нива, отдай мою силу», похвала / хула жниц;
«борода», хозяин*

63. «Заходила туча с-под тёмного лесу» (варианты напевов 21, 23)

Заходила тучка с-под тёмного лесу, выносила тучка буйного ветру да дробного дождю (заносила тучка грому, большого дождя).

Варианты развития сюжета:

а) Выходила молода с высокого терема, жнеек встречала, жнеек пыталась:

– Жнеи мои, жнеи, жнеи дорогие, серпы золотые, много вы сжали, много нажали?

– Мы немного сжали да много нажали: где гора – там копа, где лог – там стог.

б) Если бы моего свёкра да громом убило, лихую свекровку «моланьей» спалило. Свёкра – в дороге, свекровку – в пороге.

Невельский район:

Лобковская вол.: Еськино 1963-28, 29.

Лёховская вол.: Фролово 1820-50.

64. «У нас сегодня война была» (варианты напевов 19, 20)

У нас сегодня война была. Мы два поля (всё поле) завоевали, а третье запахали. Поля смели (смели-сдули) метёлочкой, домой пришли с весёлочкой.

Вариант продолжения: А нам хозяин – горелочки, хозяйка – сыр на тарелочке.

Невельский район:

Ловецкая вол.: Великое Село 1976-02; Залонье 1983-24; Харланиха 1965-06.

Новохованская вол.: Борисово 1953-04, 1974-33; Руцелёво 1941-32, 1942-12.

Туричинская вол.: Молокоедово 1952-28, 1981-05.

65. «Ах ты, нивка моя, нивка» (варианты напева 21)

Ах ты, нивка моя, нивка, подай мою силку. Я тебя, нивку, жала, на тебя силку клала.

Селезень мой, селезенька, сизая твоя головка. Ты слетай-ка, селезенька, на родимую сторонку. Ты снеси-ка, селезенька, вестку батьке с маткой, что меня, молоденьку, поутру рано бранили, поздно вечером набили.

Невельский район:

Трехалёвская вол.: Рукавец 1967-08.

66. «Чьё это поле задремало стоя»

Чьё это поле задремало стоя, слава Богу! Чьи это жнеи чёрные, что змеи? Домой прилетели, по лавкам посели. Жнеи мои, жнеи, жнеи дорогие, ручки золотые. – Ты хозяйка-тетеря, ты готова вечеря? – Готова-готова. Наварила, напекла, под загнеткой спать легла. А хозяин-селезень за горелкой полетел. Наш хозяин ошалел, припёр горелки берестень. – Пейте, мои жнеи, пейте, дорогие.

Невельский район:

Лобковская вол.: Усово 1951-43, 1952-01.

67. «Жнеи мои, жнеи» / «Чьи это жнеи, чёрные, что змеи, диво-диво!» (варианты напева 21)

Жнеи мои, жнеи, жнеи дорогие, серпы золотые. / Чьи это жнеи, чёрные, что змеи, диво-диво! / Сла-



ва тебе, Боже, что нивка пригожа. Жней мои, жней, жней молодые, серпы золотые. По месяцу жали, серпы растеряли.

Варианты развития сюжета:

а) По месяцу жали, серпы потеряли. Мы позове-
м «хартóшков»,¹ «посóчим» серпочки. / Помани-
те-ка «хортóв», разыщите-ка серпов.

«Хартóшки» («харты́») забрехали, серпы «зале-
щали» («забражжали»). / Вы, собачки, все «харты́»,
вы найдите нам серпы.

б) Жните, мои жнейки, жните, молодые. Жней-
ки мои жали, серпы растеряли. Домой прилетели,
по лавкам посели. – Хозяйка-тетеря, ты готова вече-
ря? А хозяин-селезень за горелкой полетел.

в) Жните, жней, рано, зарежу барана, жните,
жней, поздно, зарежу вам козла.

Невельский район:

Артёмовская вол.: Кошелёво 1809-34; Мошенино 1773-12
 («На дворе не рано, зарежем барана»); Остров 1832-13,
 14; Шарино 1772-40.

Лёховская вол.: Барсуки 1800-15; Боброво 1819-21, 22;
 Большая Будница 1799-32; Волчы Горы 1768-18–20,
 1775-43, 44; Дубокрай 1820-04, 05; Рыжее Сиденье 1799-
 08, 08а, 08б.

Лобковская вол.: Высоцкие 1950-05; Еськино 1963-27;
 Маслоуки 1950-47, 1951-01, 1963-42, 1964-01; Рыжаки
 1950-31; Худоярово 1971-18.

¹ «Хартóшка» – собака.

**68. «Видит моё очко, что край недалёчко» / «На
нашей нивке сегодня пожинки»** (варианты напевов
21–23)

Видит моё «óчко», что край (межа) недалёчко,
«пастать»¹ не широка, слава Богу! / На нашей нив-
ке сегодня пожинки (обжинки), слава Богу (диво,
диво).

До краю дождёмся (до межи дождёмся; сегодня
пожнёмся) – горелки напьёмся, мёда наедимся.

Варианты продолжения сюжета:

а) Наш хозяин-селезень за горелкой полетел. А
хозяйка чувствует, вечером «готу́ить»: наварила каши –
насыпала сажу, наварила бураков – насыпала чер-
вяков. / А хозяйка-тетеря, ты готова вечеря?

б) «Жайте», жней, вам зарежем зайца. Пожнё-
тесь рано – зарежем барана. Пожнётесь поздно –
вам зарежем козла.

в) Одно поле сжали, другое – запахали. Будем
молотить, пиво варить, сынов женить.

г) Нивку свою жала, силку свою клала. – Нивка
моя, нивка, подай мою силку.

д) Ах вы, жней, жней молодые, серпы золотые.
По месяцу жали, серпы поломали. – Ой, хозяйюшка
наша, варила ли ты кашу? – Кашу я варила, вам
подноровила. Наш хозяин-селезень за водочкой по-
летел. / Наш хозяин-селезень за горелкой полетел.
Принёс горелки целый берестень.

Вариант окончания сюжета: А хозяйка-тетеря,
готова ли вечеря? Не готова – не ночуй ты дома. Ес-

ли готовенька, сядем веселенько. / А хозяйка весела,
наварила, напекла, сама с дому утекла.

«Видит моё очко, что край недалёчко»:

Невельский район:

Артёмовская вол.: Артёмово 1868-16, 17; Бабинские 1868-
32, 33; Городище 1830-04, 1832-01; Каверзы 1785-17; Ла-
зовики 1786-04, 04а, 15; Мошенино 1773-13; Осётки
1774-14, 26; Остров 1832-15; Тимофеевка 1772-26–28;
Шарино 1772-41.

Лёховская вол.: Багуры 1765-14; Большая Будница 1799-
28; Ласкатухино 1819-50; Пахлово 1760-29.

Лобковская вол.: Лемешы 1969-03; Рыжаки 1950-30; Усо-
во 1951-20, 1970-16, 1971-07; Худоярово 1971-17.

Ловецкая вол.: Видусово 1958-28; Осташково 1966-03;
Харланиха 1965-04; Ятмище 1944-23, 1955-12, 1958-39.

Новохованская вол.: Борисково 1942-17, 18 («До межи
дождёмся»); Руцелёво 1942-07.

Трехалёвская вол.: Краснобаиха 1987-12; Никониha 1946-
13; Трехалёво 1966-39; Устиново 1946-33.

Туричинская вол.: Бисюрёво 1957-51; Доминиково 1939-
29 («До краю дождёмся»); Жулёво 1972-22; Молокоодо-
во 1981-04; Погорелое 1981-18; Туричино 1971-57.

Усть-Долысская вол.: Боёво 1945-12; Завруи 1959-60, 61;
Замошица 1943-25.

Пустошкинский район:

Забельская вол.: Залешино 2143-17; Песчанка 2056-36.

Новая вол.: Логуново 2100-12, 13.

«На нашей нивке сегодня пожинки»:

Невельский район:

Артёмовская вол.: Вашеничено 1869-10; Кошелёво
1761-06.

Лёховская вол.: Барсуки 1800-13; Волчы Горы 1774-45.

Лобковская вол.: Высоцкие 1950-09; Косёнково 1939-03;
Маслоуки 1951-02, 1964-03.

Трехалёвская вол.: Деришино 1977-02; Краснобаиха 1987-
11; Мыленки 1946-51; Нарично 1962-03–05; Никониha
1946-23; Пустыньки 1988-08; Студенец 1977-46; Устино-
во 1946-32.

Усть-Долысская вол.: Бегуново 1986-08; Боёво 1947-04,
04а; Прудины 1966-25 (т.); Червюды 1944-45, 49; Черне-
цово 1960-46, 47.

Пустошкинский район:

Гультьевская вол.: Козодои 2098-01а; Рудо 2119-33.

Забельская вол.: Быково 2055-07, 08, 2056-02; Емельяново
2057-06; Логиново 2013-04, 05; Морозово 2033-31; Пес-
чанка 2056-34, 2057-13.

Новая вол.: Ломоносы 2120-35, 2121-16.

Пригородная вол.: Заболотно 2104-13.

«Наш хозяин-селезень»:

Невельский район:

Лобковская вол.: Усово 1939-16.

Трехалёвская вол.: Конново 1987-06; Рукавец 1967-09; Ус-
тиново 1946-35 («Хозяюшка чувствует»).

Туричинская вол.: Погорелое 1981-17; Хватыня 1979-31.

¹ «Пастать» – постать, полоса.

69. «Ходил козёл по меже» (варианты напевов
21, 23)

Ходил козёл по меже (сидит козёл на лозе), ди-
вовался бороде («патáвся» бороде):

– Чья же это борода чёрным шёлком увита,
мёдом облита (смолой улита, берестой увита)?
– Иванова (Зинина) борода чёрным шелком уви-



та, мёдом облита (вся мёдом улита, красным шёлком увита).

Вариант окончания сюжета: А чья это борода вся дёттем облита, вся берестой обвита?¹

Невельский район:

Артёмовская вол.: Артёмово 1868-15; Кошелёво 1761-05, 07, 08, 1811-04; Лазовики 1786-16; Лёхово 1810-18; Медвёдково 1868-30, 31; Осётки 1773-18, 1774-25; Тимофеевка 1772-31 («Чья это борода»), 1772-35; Ярошки 1869-07. Лобковская вол.: Высоцкие 1950-07, 07а; Маслоки 1964-04; Рыжаки 1950-29.

Ловецкая вол.: Осташково 1966-04.

Туричинская вол.: Туричино 1956-27.

Пустошкинский район:

Забельская вол.: Песчанка 2056-35.

¹ Поют хозяину, чье поле сжато последним.

70. «Лети, роёк, на мой дворок» / «Летел роёк дорогою» (варианты напевов 19, 20)

Лети, роёк,¹ на мой дворок. / Летел роёк дорогою, летел роёк широкою.

Наши дворы метёные, садики сажёные, а девушки наряжёные. / Никто «ройка» не перенял. Перенял «ройка» мой батюшка.

Невельский район:

Ловецкая вол.: Осташково 1966-05.

Туричинская вол.: Ермошино 1979-07; Молокоедово 1979-34.

¹ «Роёк» – пчелиный рой.

71. «Наш садочек зелен-зелен» (вариант напева 19)

Наш садочек зелен-зелен, зеленой его «нétути». Наш хозяин богат-богат, богатей его «нétути». У него кони буланые, а кареты кованые.

Слава Богу, пожались, у всех сзади не остались.

Пустошкинский район:

Шалаховская вол.: Житниково 2136-30.

72. «Я думала – пожалася» (варианты напева 20)

Я думала – пожалася, «ажно» сзади осталася. Я думала – гудок ревёт, «ажно» моя коза блеет.

Невельский район:

Ловецкая вол.: Великое Село 1976-03.

Пустошкинский район:

Шалаховская вол.: Столпово 2103-06.





Раздел 4

СВАДЕБНЫЙ ОБРЯД

Свадебный обряд, сформировавшийся на территории Невельского района и прилегающих волостей Пустошкинского района (Шалаховской, Гультевской, Новой, Забельской), представляет одну из традиций южной части Псковской области.

Структура и содержание обрядовых действий, зафиксированных в ходе экспедиционного обследования данной территории, указывают на типологическую принадлежность обряда белорусско-западнорусскому типу ритуала, для которого характерна двухэтапность передвижений «партий» невесты и жениха в свадебный день. Вместе с тем, развитая система обрядов отчуждения, тесно связанных с плачевой культурой, содержит черты общности данной традиции со свадебным обрядом северо-западных областей России. К рассматриваемой традиции принадлежит и свадебная обрядность Себежского района, в которой в большей мере обнаруживаются связи с собственно белорусской культурой.

Экспедиционные материалы позволяют установить последовательность обрядовых действий:¹

Подготовка к свадьбе

Сватовство.

Осмотр дома жениха («глядяины», «обглядяины»).
«Заручины» («запівки»).

Канун свадебного дня

Обряды прощания невесты с деревней, с родом.
Вечерина, баня.

Свадебный день

«Чесание» головы невесте. Наделение.

Наделение жениха в его доме.

Отъезд к венцу. Венчание (назначалось в субботу или в воскресенье).

Возвращение молодых от венца. Варианты:

- каждый возвращается в свой дом;
- молодые едут в дом к невесте;
- молодые едут к жениху.

Если принят первый вариант хода обряда, тогда в доме невесты происходят следующие события:²

- встреча жениха;
- жених выкупает невесту, «мирит» боярок;
- наделение молодых;
- бабы «лезут на столб»;
- свадебное застолье, опевание молодых, гостей;
- отправление приданого в дом жениха;
- отъезд к жениху (вечером или утром следующего дня).

Второй день свадьбы (в доме жениха)

Встреча молодых.

Свадебное застолье. Опевание молодых, гостей.
«Повязывание» невесты. Наделение молодых.

Отъезд невесты родни.

Третий день свадьбы

Испытания молодой.

Через неделю после свадьбы

«Перезывки» («зазыванье»).

«Хлэбины».

Состав свадебных чинов, участвующих в свадьбе, так же, как структура и содержание обрядовых действий, определяет характерные признаки данной традиции. Обязательными участниками свадебного действия в Невельском и Пустошкинском районах, кроме жениха и невесты, являются: крестные жениха и невесты, старшие сват и сваха, сваты или свашки (родня жениха), старшая «приданка»,³ «приданки» (крестная, тетка или кто-либо из родни невесты), старшая боярка, боярки или шаферницы (подруги невесты),⁴ «приданные» (родня, гости невесты), «падкóсник», «надкóсник» (неженатый брат невесты).⁵ Участниками обрядового действия становятся и «игрицы»,⁶ «песнахóрки», поющие за свадебным застольем.

В календарно-праздничной обрядовой системе свадебному действию предшествовали ситуации, предусматривающие возможность знакомства парней и девушек. Так, сохранились воспоминания о ярмарках, гуляньях, собирающих молодежь из окрестных деревень, где молодые люди присматривались друг к другу.

В преддверии будущих свадеб в период летних полевых работ могли звучать *свадебные песни, го-лошения*: «Сéна сушили или жали мы. <...> Сядем, отдых у нас такой. <...> Вот и начинаем свадебные. Ана́ мне вяно́к плетёт, на го́лаву надяёт и паёт, замуж атдаёт. А я и папла́чу даже как нявэста, што будто менé замуж атдаю́т. <...> Ана́ апева́ла меня, а я плакала, невеста, в вянке сидела» (Нев., Никони́ха 1946-31).

Бывало, что девушку увозили с ярмарки на-сильно, без сватовства и предварительного догово-ра (Пуст., Петраши 2143-01). Невесту могли просва-тать и без ее согласия (Нев., Усово 1970-33). Рас-сказчица так вспоминала о свадьбе своих деда и ба-бушки: «Пять рóзог как да́ли, так и вы́шла за́муж за де́да» (Пуст., Лешни 2096-10).



Готовность девушки к замужеству испытывали, предлагая ей прыгнуть в юбку. Так же испытывали и парня, намеревающегося жениться: ему нужно было прыгнуть со скамейки в сшитые специально по этому случаю штаны, которые держала мать жениха. Если попадет в обе штанины, то пора жениться, если нет – еще посиди, подожди. «[Встаёт] на скамейку. И вот я буду брюки яму держать, а ты – прыгай. Вот, если сумеешь в штаны прыгнуть, значит женишься, нет – обратно.⁷ А дёўка – в юбку» (Нев., Терпилово 1939-05).⁸

Традиционное время свадеб – зимний мясоед, реже – летнее время (Нев., Молокоедово 1980-11). Период от сватовства до венчания охватывал около трех недель.

ПОДГОТОВКА К СВАДЬБЕ

✦ Сватовство

Сваты приезжали поздно вечером. Чаше это были жених и ближайшие родственники: отец, брат, зять, «дядька [жениха] или таварищ какой». В сваты могли брать и соседа: «Скажем, я приглашу сасэда, и пайдём сватов мирить, и высватаю» (Пуст., Торчилово 2095-12, 2098-08). По сведениям из Пустошкинского района, первый раз жених не приезжал, были только сваты – в основном старики. С женихом приезжали лишь в другой раз, когда назначали день свадьбы (Пуст., Сергейцево 2140-01).

О своих намерениях сваты сообщали, прибегая к характерным для сватовства формулам. Традиционен обрядовый диалог между сватами и родителями невесты: «Зачем приехали?» – «Телушку покупать...» (Нев., Носиково РФ 1692). Сватание сопровождалось символическими вопросами и приговорами, как, например: «*Ти есть у вас продажная? Вот мы чуяли, что такая-то, такая-то продаётца у вас*» (Нев., Дроздово 1984-04). Родня невесты дразнила хвастающихся сватов: «*“У нас сем каров, сем валов”, – а как просватались, так оказалось: одну карову имайте и ту за хвост подымайте*» (Нев., Рукавец РФ 1685, 2 тетрадь). Если сватовство состоится, зовут невесту, приглашают сватов за стол, угощают (Нев., Дроздово 1984-04).

В случае благополучного сватовства сватов одаривали: «Дарили холстам. Так дарили: матке [свекрови] – длинные дары, а этим [сватам] – пакалена такие» (Нев., Волчьи Горы 1775-02). «Дают подарки. Невеста даёт жениху, свёкру, дядьке, с ним пришедши». В этот момент могла звучать песня «*Не дивитесь, сваточки, что коротки дарочки*». Одаривание было взаимным – сваты в свою очередь одаривали невесту: «...подарок принесли мне, яны парасёнка зарезали нибальшога» (Нев., Волчьи Горы 1775-13).

В случае отказа был обычай подкладывания головешки в сани, на которых приехали сваты. Называлось это – «головёшка в зубы» (Нев., Осётки РФ 1700). «А некатарые вазьмутъ и галавёшку нажгутъ, и в сани паложуть – ни сабирайтца замуж. Бывает и смеютца: “С галавёшкой приехали! Ни пашла невеста, абканфузились”» (Пуст., Сергейцево 2140-01). При отказе сватам строго следили, чтобы, уходя, они не закрывали за собой дверь, т.к. иначе другие сваты больше не придут. «Кали невеста ни пойдёт, дак нада всягды с хати выхадить вон, штоб яны, сваты ёты, ни сами хату захутали,⁹ а штоб люди [хозяева] ёта захутали, а то тада другие сваты ня придуть. Да штоб как выходишь вон с хати, дак штоб праважать...» (Нев., Волчьи Горы 1775-11).

Если сватовство состоялось, то сразу после отъезда сватов невеста считалась просватанной, и до свадьбы жених и невеста не встречались (Пуст., Торчилово 2095-12). Чтобы невеста не обманула, не передумала, она должна была дать сватам или жениху что-либо в залог (например, шубу) (Нев., Осётки 1984-24).

✦ Осмотр дома жениха

После сватовства родственники невесты (без нее) ездили в дом жениха, чтобы решить, можно ли отдать ему дочь – «глядины» («обглядины»). Они смотрели хозяйство, подворье, знакомились с семьёй жениха (Нев., Осётки 1984-24). «Бывало, смотрют, какая пастройка, какей двор, кто ва дварё» (Нев., Усово 1970-33). В д. Маслюки вспоминали: когда сваты приезжали на «глядины, на смотрины», им пели «*Сват ты мой, сватка, побывай в моей хатке*» (Нев., Маслюки 1939-14).¹⁰

✦ Заручины

После осмотра дома жениха устраивались так называемые «заручины» или «запівки» (иногда они следовали непосредственно за сватовством). «Запивали» невесту родственники жениха и родственники невесты (Пуст., Сергейцево 2140-01). «У другое васкрасёнье [после сватовства] привозят гарёлки, булку хлеба белага, курицу жареную...» (Нев., Доминиково 1940-03). Здесь же окончательно договаривались о подготовке и сроках свадьбы.

Тогда же обе стороны МОЛИЛИСЬ БОГУ (Нев., Волчьи Горы 1775-03),¹¹ чем окончательно скрепляли договор, нарушение которого считалось грехом: «Эта бажёственнае... Замолена, значит. Бог – эта закон» (Нев., Усово 1970-33).

Подготовка к свадьбе начиналась за одну-две недели: жених ходил договариваться со священником, платил за венчание, дарил ему петуха – «мирил его» (Нев., Усово 1970-33).¹²

Невеста выбирала себе боярок («шаферіц»). В боярках ходили молодые девушки – подружки и близ-



кие родственницы (по свидетельству исполнителей, их могло быть от 20 до 40 человек). Из них выбиралась старшая боярка (старшая «шаферница»), чаще – какая-нибудь родственница. Она постоянно находилась рядом с невестой: «...и под вянцём глядэть, и спад вянца, пакуль жаниху сдась» (Пуст., Торчилово 2095-14). До свадьбы боярки жили в доме невесты, помогали шить приданое (одежду, белье), делать свадебный венок (Нев., Осётки 1984-24). «А до свадьбы настоящие нявэсты, мол, нашивають, вышивають, бывало, набóжники там, вара́тники, бывало, шьóть мужука́м руба́хи с халста́. Ба́рки прихóдють, памага́ють нявэстам: кружева вяжут к утира́льникам и прасты́ням, и навалачки, было, вышивають про́швай...» (Нев., Волчы Горы 1775-15).

КАНУН СВАДЬБЫ

✦ Обряды прощания невесты

Важное место в довенечном периоде занимали обряды прощания невесты со своим родом, подругами, соседями, с деревней. Они сопровождалась *голошениями* невесты и боярок, имеющими конкретную закреплённость за определёнными моментами обряда. Выделяются обрядовые действия, связанные с прощанием невесты-сироты. Особую значимость имели поклоны невесты при обходе домов деревни, при прощании невесты с полями.

ПРОЩАНИЕ НЕВЕСТЫ С ДЕРЕВНЕЙ. Вечером, накануне свадьбы, боярки водили невесту по деревне «голосить». «Все избы па дярэвни абайдуть, в каждый дом зайдуть, невесту водють» (Пуст., Уструги 2054-06).

Прощаясь с деревней, невеста «абхвátывает ча́стакóл» (Пуст., Лешни 2096-10). Обычно невеста шла впереди, а боярки сзади, они плакали, «*пригала́шивали*», «*загала́шивали*» невесте, «*песни играли*». Заходили в каждый дом и невеста всем «укла́нивалась» (Пуст., Песчанка 2056-23): «Завтра – свадьба, в вéчере водят невесту па дярэвни. Вади́ли, невеста укла́нивалась всём, и плакали, песни играли». В этот момент *исполнялись голошения*: «*Вы пойдёмте-ка, сестрицы, вдоль по улочке*» (Нев., Устиново 1946-36); «*А мы пойдёмте, сестрицы-лебёдушки*» (Пуст., Житниково 2136-22). По свидетельству исполнителей, невесте пели, чтобы «услезить её» (Нев., Доминиково 1940-12).¹³

В д. Уструги Пустошкинского района помнят о том, что вечером в канун свадьбы «сбира́ли молодую», «завéшивали», водили по деревне, пели «прощальные» песни. «Невеста не паёт, пла́чет, а бабы вси паю́т (штук семь). Пели песни прашальные, што ана́ с éтай дярэвни ухóдить. Бабы такую песню играли, што невеста апухнет, пла́чет. И бабы пла́чут, играют, паю́т песни и пла́чут. Заводит адна́ такая завади́лавка» (Пуст., Уструги 2054-06).

Горе и слезы невесты, покидающей родной дом, исполнители объясняли следующим образом: «Рáньше <...> усíх баялись и жили в сямé. А пёрвый год тебе́ еще и до́ли не даю́ть: пряду́ть и ткуть, и доли не даю́ть. Живи́ са сваím дабрóм» (Пуст., Сергейцево 2140-01).

ПРОЩАНИЕ НЕВЕСТЫ С ПОЛЯМИ. В последнюю ночь невесте не давали ночевать дома. В д. Студенец Невельского района зафиксирован обряд хождения невесты вечером «на три поля» кланяться: «Свяду́ть в адно́ поле нявэсту, штобы па́кланялась, в другое поле, ў третье. <...> Като́рае – скот пасут, като́рае ро́ж запа́хана, то яравóе. На три поля нявэсту водят, па снегу, хóладна». Затем невесту заводили в крайнюю хату, где она и ночевала. Утром приходили боярки с песнями, поднимали ее и вели по деревне домой (Нев., Студенец 1961-34).

В Пустошкинском районе невеста также в последнюю ночь перед венчанием не ночевала дома. Она оставалась у соседей или где-нибудь в деревне. Утром там *голосила*: «Тады́ вста́ўши уже там и га́ласи́ла у сасéдих, што уже дал перина́чава́ть» (Пуст., Козодои 2097-09).

Накануне свадьбы НЕВЕСТА-СИРОТА ходила на кладбище с боярками и *голосила* там (Нев., Боёво 1945-08). Она могла также выходить на улицу, либо садилась у окна, *голосила* в окно и «приклика́ла умерших родителей». Невеста причитала одна или вместе с боярками: «*И вот как сяду я на тесовую на лавочку*» (Пуст., Ломоносы 2121-14, 2120-20а); «*Вы пойдёмте-ка, сестрицы, вдоль по улочке*» (Нев., Устиново 1949-07).

Невеста-сирота могла в канун свадьбы выходить на «ро́стань»,¹⁴ призывая умерших родителей: «Ба́рки за́гала́шивають, ана́ [невеста] пла́чет, прилика́ить па́пку или мамку: “*Рóдный мой ба́тюшка, прилети дробной пташечкой*”» (Пуст., Торчилово 2098-08).

Невеста-сирота ходила по соседям, заходила к ближайшим родственникам («шла к дя́дюшке»),¹⁵ прося благословения: «*Вы ж, милые подруженьки, встаньте по путям, по дороженькам*» (Пуст., Станки 2140-28). Голошение от имени невесты-сироты могло исполняться пожилыми женщинами: «Женщины старые прихóдют, как наделяют, га́ло́сят ёй:

Вы зайдёмте-тка, сястрицы, вдоль па ву́лачки,
Мы зайдёмте-тка, сястрицы, к маиму́ дя́диньки,
Мы папрóсим-ка, сястрицы, бла́гаславлэ́ния,
Бла́гаслави́ мяне́, дя́дóтка, в чу́жие лю́дюшки,
Мяне́, го́рькаю́ сироту́шку маладе́шенькаю́,
Я жи́ ня в го́сти к вам пришла́, ни га́стити́ буду́,
А праси́ть бла́гаславлэ́ния ся́бе, дя́динька,
Надяли́, бла́гаслави́ мяне́, сироту́шку.
Уха́жу я в чу́жи лю́дюшки маладе́шенькая»

(Нев., Устиново 1946-38).



✦ Вечер накануне свадьбы

Чрезвычайно насыщен обрядовыми действиями канун свадьбы и последующий свадебный день. Вечером перед свадьбой (в пятницу или субботу) собирались подруги невесты заканчивать шитье, вязанье, приготовление невестиного венка. К невесте приезжал жених. Боярки *голосили*, «поголашивали» вместе с невестой (Пуст., Лешни 2096-19). Начинала голосить либо невеста, либо старшая боярка, остальные подхватывали: «Все баярки адинакавые слава гаваряйт, адна, как главная, заводит, астальные ўси падвóдят; мóжна и так, што нивэста скажет слóва два-три, а тада ужó падхвáтывають и ака[н]чáють»¹⁶ (Пуст., Козодой 2097-01). Как уедет жених, невеста «даёт спасибо» бояркам за то, что помогли шить венок: «Спасибо, милые боярочки» (Пуст., Козодой 2097-02); «Спасибо, мои сестрицыньки-боярочки» (Пуст., Лешни 2096-11); «Вам спасибо, мои боярочки» (Пуст., Лешни 2096-19).

Накануне свадьбы также устраивали «ВЕЧЕРИНКУ» и у жениха, и у невесты. «Вот зáвтра свадьба, а [сегодня] вичарíнка: маладэжь сабирайтца, танцуют усю ноць. Э́та уже к дэўке и к парню, как свадьба, бывáла... Ночь усю гуляють» (Нев., Волчы Горы 1775-22). Хозяйева нанимали музыкантов – «цимбалы да скрипка». Иногда на вечерину приезжал жених, невеста должна была подарить ему собственноручно сшитую венчальную рубашку: «Приехаў, и я ему далжна́ была дать рубашку, партянки, когда што так, што желáла, ему пада́рила. А рубашку венчальную – так уж в абизáтельном па́рядке я далжна́» (Пуст., Козодой 2096-31). Иногда в тот же вечер он забирал и приданое – «шкап, камод, адэжу, пярину, паду́шки» (Нев., Дроздово 1984-04).¹⁷

ОБРЯДОВАЯ БАНЯ невесты происходила вечером, накануне свадьбы. Невесту сопровождали старшая шаферица, родственницы и подруги (Нев., Волчы Горы 1775-24). «Как просвátалася я, и байну вьтопили, и повяли меня в байну, а я, мачеху обхвативши, и галасýла» (Пуст., Петраши 2142-30). Сведения о невестиной бане в современных записях единичны.

ДЕНЬ СВАДЬБЫ

✦ Утро свадебного дня

Этот отрезок времени наиболее насыщен обрядовыми действиями. До отъезда под венец невеста сидела с боярками, подруги пели ей песни: «Как было у меня да два братца-сокола» (Пуст., Исаево 2120-02), «Родимый мой папенька, нарисуй меня на столике» (Пуст., Козодой 2097-10).

Вплоть до самого отъезда к венцу продолжались обрядовые действия, связанные с отчуждением невесты от родительского дома.

Утром невеста (еще без венка) прощалась с родными, *голосила* одна или вместе с боярками, просила благословения и наделения, благодарила отца: «...спасiба уже дають папеньке, што берёг мянэ ў красных девушках» (Пуст., Козодой 2096-31).

НЕВЕСТА-СИРОТА, сидя под окном, «прикликала» родителей, «плакала, пригалашивала» вместе с боярками: «Раньше так: икону вешали, ставили свечки, крёсный с крёсной садились. Крёсный зажигает свечки. Невеста с шаферицей – за стол. Перед э́тым ана́ и причитаёт, если ана́ сиратá. Если не сирота, то – ничевó. А сиратá – вот ана́ и просит братца, штоб съездил там» (Пуст., Ломоносы 2120-20).

Голошение невесты-сироты с боярками:

«И вот как сяду я на тясóваю я на лáвачку,
И што ж пад э́та и пад(ы) касiстая
пад акóше[чка],
И пагляжу́ я па всёй тэ́плай, и тэ́плай изóбо[ньке].
И што ж ти все май ж, всё срóдцы
да пасабра́лись,
И што ти вси-вси май прия́тили пазляте́лись?
И што ня вси ж аны́, срóдцы, да пасабра́лись,
И што ж ня все май приятели пазляте́лись,
И што ж всё жи нет маёй судáрани
рóдной ма́ма[чки],
И што жи нет яé с той круто́й, и круто́й го́ра[чки].
И што жи нет яé с той васóкай,
васóкай ма́гiла[чки].
И ты жи паслу́шай-ка, ты мой братец,
братитка рóднинький,
И што жи я буду тябé прасiть,
го́ркая сирóту[шка]:
И ты ж выдъ на ту ширóкою, ширóкою у́лачку,
Аседла́й-ка ты сваевó дóбрава, дóбрава ко́ника,
Ваезжай-ка ты на чiстая, чiста полю[шка]
И пасматрi-тка па всем путям,
путям-дарóженькам,
И пасматрi-тка и па всем маленьким,
маленьким тра́пинач[кам]:
Ти ни спяшiт мая́ судáрыня рóдная ма́мачка,
Што спяшiть ана́ на сирóтскаю,
сирóтскаю бясе́душку?
Мóжа ж, приспяшiлись яé скóраи,
скóраи нóженьки
И притамiлася яя́ рятiвая, рятiвая сярдечушка,
Мóжат, даждiаит ана́ миня́, сирóтушки,
скóрай падвóдушки?»
(Пуст., Ломоносы 2120-21а, 2121-14).

В свадебный день приезжали сваты, гости от жениха. В д. Голыни приезд сватов называют – «СВАТОВ ЗАКАРМЛИВАЮТ». «Када́ свадьба начинаётца, приежа́ют сваты от жениха́. Жани́х не едет, а приезжают мать, отец – ну, сродственники. Их дóрють халстóм, палатёнцем ўсэх. Начинаётца обед» (Нев., Молокоедово 1980-02). Сваты в ответ на дары невесты наливали ей рюмку вина и на дно бросали денежку – «проверяют», слепая или нет (Нев., Церковище РФ 1697). «Патóм свáты едут дамо́й. Нивэста каня́ свóдит са дварá, сватóв ка[г]-да́ дамо́й атправляють – нивэста бирёт лошадь за



мóрду и свóдить её са дварá» (Нев., Молокоедово 1980-02).

Перед венчанием невесте ЧЕСАЛИ ГОЛОВУ, заплетали волосы, НАДЕВАЛИ ВЕНОК (крестная или старшая боярка). Крестная закладывала в косу «десятирублёвку» (Нев., Кубок РФ 1699). Соседи приходили посмотреть, как «адею́ть вяно́к нивёсти». «Кто хочет, может голосить» (Пуст., Козодой 2096-31). Невеста также *голосила* в этот момент: «Падайди́-тка, мой родитель, родный батюшка» (Пуст., Песчанка 2057-09, 10); «Подойдите и вчашите» (там же 2056-21, 22); «Подойди, мой братетко родненький» (Нев., Рукавец 1979-16).

Затем невесту сажали посередине избы на хлебную квашню, которую покрывали скатертью. Вокруг «хóдят бабки, абхарáшивают, надею́т [венoк]. Полная изба, смотрют, как атправляют, как пла́чут» (Пуст., Иванишево 2055-13). «Атправляют. Жених должо́н падъэхать. Ей галаву́ чесáли. И вот бабки хóдят кругом маладо́й и вот гало́сют, пригавáривают... А малада́я пла́четь. Гало́сют, кatóрые чешут, причёсывают, заплетают, ахарáшивают» (Пуст., Уструги 2054-06).

В д. Песчанка вспоминали, что при наделении и при расчесывании косы невесту сажали на лавку. В одном случае – лицом к собравшемуся народу, а в другом – спиной. «[Когда наделают] невеста сидит на лавке – наро́ду лицом. А ка́да касу́ чéшут, а́на уже сидит туда, от наро́да, и чéшут. Падхóдят пёрва апя́ть атéц, мать» (Пуст., Песчанка 2056-16).

«А та́да и гаварить: “Падайдите, учащите маю́ буйную гало́вушку”. Прóсют: “Ба́баньки, пагала́сите, пагала́сите!” – таким мати́хам как гало́сят. Та́кая недли́нная песня:

Падайдите и вчашите маю́ буйную гало́вушку,
И че́рез пра́вае плéчо касá ва́литца,
А ря́тывая серде́чка ужаха́йтца»
(Пуст., Песчанка 2056-21, 22).

Невеста уже в венке кланялась родителям, шаферице, всем остальным. Затем происходило наделение, одаривание (Нев., Молокоедово 1980-02).

Довенечное НАДЕЛЕНИЕ, одаривание происходило как в доме невесты, так и в доме жениха. За стол невесту и жениха, каждого в своем доме, заводил крестный, брал за руку и сначала трижды обводил кругом стола (Пуст., Песчанка 2056-23). «Мно́га наро́ду тудá сабира́етца наделить: радне́, кто в свадьбу позвана́, хати́шь, и сасéди» (Пуст., Лешни 2096-12).

Отец и мать, подходя к невесте, говорили: «Ну, дятёнок, наделают злáтым-серебром, добрым здарóвьем» (Пуст., Емельяново 2057-01). Вслед за родителями к невесте подходила вся остальная родня. Одаривали в основном деньгами: «И деньги кладут. Наделают – кто ско́льки пало́жат и ко́су чешут. Деньги кладут и как чешут, и как наделают. Кладут

на стол, на тарéлачку» (Пуст., Песчанка 2056-16). Иногда «надéл» клали на хлеб, покрытый белым платком (Нев., Волчы Горы 1775-13). На хлеб могли класть икону, а на икону – деньги (Пуст., Емельяново 2057-01).

«А нивéста стоит за сталóм и плачет. А кавó причита́ют, те падхóдют, наделают, дéньги кладут, а она́ уже то́лько клáняетца и пла́четь. А с родными обхвáтываетца и то́же пла́чет. Раньше же всё на слязáх было» (Пуст., Сергейцево 2140-06). Невеста стоит за столом с шаферицей и братом (если холостой), *приглашивает*, подзывая родителей (первыми невесту наделают отец и мать): «Подойди ко мне, кормилец мой родный папанька» (Пуст., Козодой 2097-04,05); «Подойди ко мне, родная маменька» (Пуст., Торчилово 2096-12); «Подойди-тка, ты мой родитель родный татанька» (Пуст., Сергейцево 2140-04); «Ой, подойдите-ка, наделите, родная матушка» (Пуст., Заболотно 2101-08); «Подойди-тка, надели-тка, родный батюшка» (Нев., Устиново 1946-39); «Подойди-ка, сударынька мамынька» (Нев., Студенец 1961-26,31); «Подойди, моя старородная мамынька» (Нев., Чернецово 1960-52); «А куда ж ты меня отправляешь?» (Нев., Рукавец 1979-14); «Бог с тобой, сударыня родная мамка, что отдаёшь меня в чужие людюшки» (Нев., Чернецово 1960-54).

Поэтические тексты голошения невесты заключают в себе просьбу о наделении:

«Падайди́-ка, нады́ли, ро́дная ма́мынька,
Падайди́-ка, нады́ли злáтом-серебром,
Мне не до́рага тваё злáта-серебро,
А мне до́рага тваё благода́славление»

(Нев., Боёво 1947-05).

Вместе с невестой, обхватив ее, причитали, плакали родные: «атправляют, плачут, гало́сют; свай родные галасили, тётка галасила: “Сабрали́сь вси до́брыи людюшки”» (Пуст., Уструги 2054-06).

Мать невесты также голосит, сетует на расставание с дочерью:

«[Упусти́ла] ми́лаю дитетку в чу́жии людюшки,
И завязáть буйную гáловушку маладéшенькаю.

Наделают, тады́ гáлосить мать; и пéсню игра́ють, и мать гáлосить» (Нев., Рукавец 1978-07).

Невеста-сирота голосила, призывая умершего родителя. Боярки иногда ей подтягивали: «Прилетай, мой кормилец родный батюшка» (Пуст., Сергейцево 2140-03).

На наделении звучали песни: «А Бог, благословь, благослови, Христос» (Нев., Нарично 1961-41); «Видать по приметке, у кого матки нету» (там же 1961-43), «Пышные-гордые боярочки», «Перебелла-белёшенька Люсенька» (Пуст., Торчилово 2094-17, 2095-05), на наделении жениха пели «Как поедешь, мой братетко, через шерый бор» (Пуст., Рудо 2119-34). В д. Торчилово Пустошкинского райо-



на, когда наделяли, крестные или боярки хлопали двумя черствыми пирожками, пели: «Бог, басловъ нам свадьбу играть» (Пуст., Торчилово 2095-13).

В рассказах народных исполнителей обращается внимание на то, что перед наделием МОЛИЛИСЬ БОГУ: «Раньше хрестілися Богу. Пасадят невесту, невеста сидит в венку, пирог, сольки в салоначки» (Пуст., Песчанка 2056-23). «Кагда берутца надялять, Богу моляцца, тада галосять, тётка или сестра, [когда] мамки нет. А у каво матка – матка галосит, паплаџит» (Пуст., Песчанка 2056-23).

Перед отъездом невесты под венец мать могла причитать: «Куда ж ты улетаешь в чужую сторонушку?» (Нев., Городище 1954-29); «Моя милая детушка улетаёт со своей тёплой изобушки» (Пуст., Сергеевцево 2140-07); «Уж ты, моя милая детанька, куда ж ты меня откидаешь?» (Нев., Рукавец 1979-21).

Голошение матери, когда невесту отправляют под венец:

«Куды ж ты, ма́я ми́лая де́танька,
Куды́ ж ты ме́не кидае́шь?
Ат ме́не ты пташе́чкой атлета́ешь,
А ме́не ты ста́ренькаю кида́ешь,
А как же мне биз тебе́ бу́детъ тежало́ пражі́ти,
Как жа мне тебе́, де́танька, забы́ти?»

(Нев., Ермошино 1979-21).

В Невельском районе зафиксирован редкий для псковской традиции момент обряда, когда перед тем, как ехать к венцу, бабы «зайгрывали» песни, при этом «лазили на столоб»: ¹⁸ «Становятца, по-выше штоб от земли. <...> И становятца, бабы гаварят, што “на сталоб лезуть”. Ляжано́чка для пе́чки» (Нев., Нарично 1961-57). Роль «столба» могли исполнять деревянный припечек (лежанка) и простая табуретка. На «столбу» пели: «А Бог, благословь, благослови, Христос» (Нев., Нарично 1961-41); «Благословлялся светёл месяц» (Нев., Нарично 1961-52). В этом обрядовом действе участвовали «старые бабы»: [Когда] «наделяют нивесту и жениха, <...> старые бабы пираги́ дают, пирага́м хлопают, песни припевают. Тады́: “Ой-ёй-ё! На сталоб мне никак ня взлезть, ня взлезть никак! Какей там сталоб! <...> Тады́ нясу́т рюмку водки бабам, смею́тца, шутят». Когда хлопали пирогами, пели «Бог благославь, благословен Христос небесный!» (Нев., Студенец 1978-01).

Невесту одевают к венцу, «абхарашивают» боярки. Перед отъездом в церковь родители БЛАГОСЛОВЛЯЮТ жениха и невесту иконой «на праведный путь пайти». «Набо́жником перевяжет, лентой и тады́, как отпра́вляли пад вене́ц ми́ня, так ико́най вот так, пе́рши ба́тька, а тада́ ма́тка – ты кла́няешья ўни́з. А аны́ вот так, што́ э́та хрест. И так ма́льца отпра́вляют под вене́ц, и де́уку так» (Нев., Волчы Горы 1775-13).

✦ Венчание

Жених и невеста со своим свадебным поездом отправлялись к венцу каждый из своего дома. Накануне девушки наряжали коней цветами и бубенцами («тригляши»), чтобы было далеко слышно, что едет свадьба (Нев., Молокоедово 1980-02). «Как едут ў церкву к вяну́ – не паю́ть, а с це́ркви – тада́ уже и прида́нки, и хто што взду́мае [поют]» (Пуст., Торчилово 2095-14).

Сохранились немногочисленные свидетельства о том, что перед венчанием невесте расплетали косу, оставляли волосы распущенными и завязывали ленту. «Косу распля́ют, как на вене́ц стано́витца у церкви» (Нев., Доминиково 1940-03).¹⁹ После приезда домой боярки снова заплетали невесте косу (Нев., Доминиково 1940-03).²⁰ Женский головной убор невесте надевают лишь на следующий день, на «повязывании».

Едущему из церкви свадебному поезду ПЕРЕГОРАЖИВАЛИ ДОРОГУ: «[Стол вынесли на дорогу], поставили вот так <...> соль и хлеб. А аны́ ка́да́ едут, астана́вились, выходит жани́х или там шафер и несут нам водки... А мы песни играем. Канфе́т насыпят на стол».

Под венец ездили не все гости, в основном – только молодежь («маладе́йшии»). Сваты, родня жениха (особенно пожилые, старики) ехали к невесте и там ожидали поезд из церкви. За стол пока не садились (Нев., Волчы Горы 1775-35).

ПОСЛЕВЕНЕЧНЫЕ ОБРЯДЫ

Экспедиционные материалы фиксируют следующие варианты возвращения молодых от венчания:

1) жених и невеста разъезжаются по своим домам, вечером свадебный поезд жениха приезжает в дом невесты;²¹

2) молодые вместе едут к невесте, потом к жениху:²² «Пувенча́ли, а тады́ пувенча́ўши, павязли туды́ – в нашу ди́рэвню» (Нев., Волчы Горы 1775-03);

3) молодые вместе едут к жениху: «А когда повянча́ютца, не́веста уже к жениху едет» (Пуст., Торчилово 2095-12, 14).

Экспедиционные материалы не позволяют детализированно описать каждый из вариантов развития обряда, поэтому дальнейшее описание преимущественно ориентировано на схему первого варианта, как наиболее распространенного.

✦ В доме невесты до приезда жениха²³

От венца невесту встречали родители с иконой. Иногда невеста причитала: «Ай, что ж ты, сударыня родная мамы́нька, не спрашивае́шь у меня, мо́лоде́шеньки?» (Нев., Замошица 1960-31).

В ожидании молодого боярки поют свадебные песни: «Перебе́ла-белёшенька Манечка» (Пуст.,



Торчилово 2094-17). Могли петь и плясовые песни (Нев., Боёво 1945-17).

Если молодые от венца отправляются к невесте вместе, с ними едут их родственники: «вся ранняя-парода, и женихова, и невестина приедут к невесте. И тагда играют “Святой Кузьма-Демьян” – эта называётся “лэзут на сталоб”». Старые бабы «чудят»: одна из «игриц», как правило, самая опытная, делала вид, что пытается забраться на символический «столб»: «...падсаживают мене, я лезу – ў хате шкап или коёчка, как па-стариннаму. Притваряютца бабы, яё падсаживают: “Ну, лезь, лезь!” Их там сабираётца человека три-чатыре, а слухают, смотрят на их, может, десять, больше. А ани там чудят». При этом *приговаривали*:

«Па лесу галачкай,
Па полю с палачкай
Семь лет шаталася,
Да сталба пыталася».²⁴

Бабы «хлещут» пирожками, поют «Святой Кузьма, скуй нам свадебку», затем пирожки ломают и раздают присутствующим. Кроме того, несут овцам, чтобы ягнята рождались «по парочкам» (Пуст., Песчанка 2056-23).

♦ Приезд молодого. Выкуп

События, связанные с приездом молодого, сходны с довенечной частью обряда в других традициях Северо-Запада. В этом заключается одна из особенностей южнопсковской свадьбы.

Когда поезд молодого отправляется из дома за невестой, ему вслед поют: «А чего это коники поповешали головы» (Нев., Нарично 1961-53); «Как поедешь, мой братец, через шерый бор» (Нев., Нарично 1961-54; Пуст., Ломоносы 2120-22); «Бором – борочком ехали сваты рядочком» (Пуст., Исаево 2120-38); «Через бор дороженька чернозём» (Нев., Дроздово 1984-09); «Из-за лесу солнышко сияет» (Пуст., Козодои 2097-13).

Молодой приезжает ближе к вечеру. Перед тем, как зайти во двор, «ГАРЦУЕТ» ПО ДЕРЕВНЕ – с дружкой, с шафером, либо «са всей паездой» трижды проезжают по деревне, СТРЕЛЯЮТ ИЗ РУЖЬЯ. «Как жаних приехал по диревне, у нас называлось – гарцеваў, ездил, так мы [баярки] переймали и всякие песни пели ему» (Пуст., Козодои 2097-11). «Приезжаит жаних, и проезжают кола нявэсти и стреляють. <...> Раз выстрелит, кто сколько. Кто и три» (Нев., Молокоедово 1980-03). Женщины, молодежь встречали жениха на улице. Звучали песни, в которых символически изображался приезд жениха: «Не было ветру, понаваяло» (Пуст., Козодои 2097-22); «Не стреляй, Петятка, в шерый бор» (Нев., Молокоедово 1980-03); «Выйдите, жёночки, послушайте» (Нев., Молокоедово 1980-04). Когда жених входил во двор, пели: «Пышные-гордые боя-

рочки» – «кагда ещё ва двор приедут, уже кричат эту песню» (Пуст., Торчилово 2098-10).

В тот момент, когда жених подходил к теще, пели «Вился вихор перед облаком» (Пуст., Козодои 2097-23); «Не видать месяца из-за облака» (Пуст., Сергейцево 2140-09).

Родители невесты «ПЕРЕЙМАЮТ» ЖЕНИХА с иконой, хлебом-солью, отец наливает водки. Жених пьёт или выливает водку назад на молодежь (Пуст., Козодои 2097-13; Ломоносы 2120-27).

Особым образом отмечалось появление в доме крестного, который первым заходил в дом и спрашивал у присутствующих: «Дом священный, люд крещёный, разрешите молодого князя в дом ввести? – Бог благословит», – отвечала крестная невесты (Пуст., Козодои 2097-14).

Молодого подводят к молодой, боярки вновь поют: «Пышные-гордые боярочки» (Нев., Нарично 1961-61; Пуст., Торчилово 2095-05; Чернецово 1947-06).

Жених ВЫКУПАЕТ МЕСТО за столом рядом с невестой – «мирит боярок». Боярки сидят за столом, ожидая его, чтобы получить выкуп (Нев., Дроздово 1984-06).²⁵ Жених выкупает место возле невесты себе и шаферу, выкупает саму невесту. «За сталом сидять ўсе и дажидают, пака их мирить сваты придуть. <...> Не пускают жениха к нявэсты, пака не памирить их гастинцами» (Нев., Руцелёво 1942-05). Боярки торгуются, сват одаривает их деньгами, угощает вином, конфетами. «А тады баярки ни дають. Баярак мирють. Пришёл там дядинька ат жаниха и мирить баярак – даёть им деньги, штобы яны миня атдали жениху. А яны спорютца, на шутки спорютца. Ну, всё-таки он уфаварил, принёс бутылку гарёлки, дал денеґ им, тады уфаварил...» (Нев., Волчы Горы 1775-03). Крестному невесты сват даёт бутылку, крестной – пирог: «...с харошей муки. Замесать, пекут как хлебы. У нас называётся эта – пирог крёснай, уже крёсную нада мирять» (Пуст., Козодои 2097-13).

Боярки хвалят невесту: «Мы три ночи не спали, невесту снаряжали». Им отвечают родственники жениха: «У нас тоже жених нарядный» и т. п. (Нев., Трехалёво РФ 1685/2). Чтобы поскорее одарили, боярки «играют» песни, ругают жениха: «Наши сваты бобыли» (Нев., Дроздово 1984-06, 07; Молокоедово 1980-02); «А ваш жених рос, рос, не дорос» (там же); «Подойдите, сватки, ближе» (там же); «Подкатилися сваточки» (Нев., Каменка РФ 1967).

Существовал обычай ПОДМЕНИ ЖЕНИХА или НЕВЕСТЫ. Когда жених заходил в дом, невесту прятали, ему выводили другую девушку или мужчину, переодетого невестой. Подменяли также и жениха. Память исполнителей сохранила живописные картины происходящего: «Жених заходить в дом, невесту спрячут, станеть кто-нибудь ящоб,



сделають винок и привядуть жиниха: “Вот нявэста!” А ён и гаварит: “Не, этой невесты не признаюся”. Тагда вазьмут с той стараны мушину какова: “Вот наш жиних”. Тада выкупаю. Тада уже жениха паказывають и нивэсту, а тагда выкупають уже баяррок, штоб мэста асвабадыли» (Нев., Завруи 1960-66). Настоящую невесту приводили после того, как жених вместе со сватом выкупят ее у боярок, угощая их водкой, конфетами.²⁶

Так описывали подмену жениха: «Аднаво привядэть – не такой, другова привядэть – не такой, [приводит] <...> и старых. Шутить. И с барадой там привядэть, такова старика – шутки... Пака уже жениха не приведэть, тада будет мирить. А баярки кричать, што: “Эта не наш и не наш, уводите! Эта не наш!”» (Нев., Руцелёво 1942-05). «Выкупят, а тады падвядуць жениха. Не жениха сразу повядуць, а привядуць деда старыва. Тады нявэсту закрывають [платком] баярки: “Ой-ой, не наш, не наш!” Тады яшшо привядуць каково-нибудь палучше. Невэсту закрывуць. Тады привядуць харошева, но ня жаниха. Так сказаць: “Хараша роза да ня в нашем саду расцвела”. Патом жаниха привядуць. Ево примуть и за стол пасадюць» (Нев., Нарично 1961-62). Только после этого боярки уступают ему свое место и уходят из-за стола, приплясывая и припевая: «*Ти не полно вам, боярушкам, за столиком сидеть*» (Нев., Студенец 1961-22); «*А мы свата обманили*» (Нев., Нарично 1961-66; Пуст., Лешни 2096-13; Сергейцево 2140-14); «*Пропили красавицу за горького пьяницу*» (Нев., Завруи 1960-66).

В д. Доминиково вспоминали о существовании следующей приметы: «Жених, штоб нявэсту от сибя не атпустил, штоб и держал под руку её, штоб мжду (й)их чилавек не прайшёл. А то – жизни не будит» (Нев., Доминиково 1939-36).

После выкупа места ЖЕНИХ НАДЕЛЯЕТ НЕВЕСТУ (Нев., Волчы Горы 1775-35), причем делает это так, чтобы она не заметила: «Так надо наделить, штоб нявэста не видела». Деньги кладет на тарелку, накрытую платком (Нев., Молокоедово 1980-11). «Кинит у тарелку – и тикать» (Нев., Доминиково РФ 1683).²⁷

♦ Свадебный стол в доме невесты

За свадебным столом рядом с невестой садится старшая боярка, а с женихом – шафер, затем – крестная и крестный. Женщин просят «заиграть» молодым песни. «Тада как сядуць, аны разные паюць, пели, сабраўши, перва – жиниху, патом – нявэсты, крэснай, крэснаму – ани плотють, хто рубь, хто тройку» (Пуст., Торчилово 2098-10).

В д. Нарично Невельского района перед тем, как начинали петь, «бабка» специальным приговором просила выкупа и благословения «заиграть песню»: «Бабка адна заигрывала. Ей прасили заиграть маладым песни. А она гаварит:

Ну што вы миня просите песню заиграть?
Я ни заиграю. Я семь лет чилавекам ни была,
была привративши в белаю бярэзу.
Я три го́да в полях белаю бярэзаю качалась.
Тада миня ссекли на дрóу, принясли,
кинули на улицу.
Три го́да на улице палкаю праваялялась.
Тады парубили мёлка, принясли,
бросили под лаўку.
Год под лаўкой праяжала.
Таперь привратилась в чилавека.
У менэ язык как дуб, а живот как луб.
Нада язык размачить да живот размягчить.
Мóжа и заиграю.

Тады падносють рюмку водки и, там, закусить. Она выпьет, скажетъ:

– Ну вот, таперь, ёсть ли в ётам до́ме свяшшо́нам, ў ми́ре кряшшо́нам ба́тюшка ро́дный?

Отвечают: “Есть”. Хошь и нет, все равно нада отвечать: “Есть”.

– Ба́тюшка ро́дный и ма́тушка ро́дная?

– Есть.

– А есть ли в ётам до́ме свяшшо́нам, ми́ре кряшшо́нам ба́тюшка крэ́сный?

– Есть!

– Ба́тюшка крэ́сный, ма́тушка крэ́сная?

– Есть!

– Ну, бла́гаслави́те маладо́му князю или кня́гине песню заи́граць.

– Бог бла́гаслави́т!

– Раз бла́гаслави́ли, два бла́гаслави́те. Два бла́гаслави́ли, третий бла́гаслави́те.

– Бог бла́гаслави́т!

Тада заиграйт» (Нев., Нарично 1961-40).

Получив разрешение, «игрицы» пели и плясали. «Чилавек десять. Ани стоят ко́ла сталов и играют с приплясом. А аны [гости] деньги плотють. Адна жёнщина принимает ёта. Как сыграють, пайдут в хату и разделят деньги. Мая мама ко́ла сто́лу *песни играла* – целый вечер за 20 копеек и за руб гáркала» (Пуст., Песчанка 2056-23). На свадьбу специально приглашали посторонних женщин, которых называли «завада́йцы», «песняхóры» (Нев., Косёнково РФ 1690), и одаривали их деньгами за песни: «Ба́бы дене́г зарóбют на сва́дбе. Это прихожие, из дере́вни, пёсны и́граць приходим ётым гáстём. Тады гóсти са́мы и́грають им пёсны да пляшуть за сталом» (Нев., Волчы Горы 1775-35). «...Пастаро́нные, дере́вские, катóрые ў сва́дбе не уча́ствуют. И давали ра́ньше капейки каки́е или што, плати́ли им за песни. Мóжа кто и плато́к даў, мóжа, не́вэста што харо́шее дала́» (Нев., Завруи 1960-66).

За свадебным столом поют песни участникам застолья – молодым, крестным, гостям и т. д. *Первая песня* – «*Святой Кузьма-Демьян*»: «А а́на [поется] как начина́ют яшшо саби́ратца, ёта, как за стол уже са́дятца гóсти. Выпьют по ча́шке, тады уже <...> и и́грають ёту пёсню» (Нев., Волчы Горы



1775-09). На приезд гостей звучат песни: «*Вы сидите, мои братцы, в куту на переду*» – «как нивэста с жинихом сядуть за стол, тагда и пають, с-пад винца приедуть» (Пуст., Исаево 2119-41); «*Мы не пить приехали, мы не есть приехали*» (Нев., Волчьи Горы 1774-39). В начале застолья величали жениха – «*Кто у нас хороший?*» (Пуст., Лешни 2096-14; Торчилово 2095-04); «*Ты любишь, Петенька, поросятинку?*» (Нев., Торчилово 2095-18); невесту – «*Под логом сад садила*» (Пуст., Ломоносы 1775-31); пели песни, в которых припевали молодых – «*Ягодка с ягодкой*» (Пуст., Торчилово 2095-01); «*Перебелабелёшенька*» (Пуст., Лешни 2096-15); «*Вот и чей это садочек?*» (Нев., Студенец 1961-17). Крестным пели – «*Крестный батюшка (крестная матушка) на куту сидит*» (Нев., Осетки 1774-18; Пуст., Сергеевцево 2140-13); шаферицам – «*Дорогая боярочка Нинутка Ивановна*» (Нев., Волчьи Горы 1775-30); сватам – «*Наш Ванюша богатырь*» (Пуст., Ломоносы 2120-45). Среди песен, сопровождающихся пляской – «*А у людей мужья добры*» (Нев., Боёво 1945-33); «*Курочка хохла, под печечкой сдохла*» (Нев., Борисово 1953-29); «*Через сад-виноград за водой ходила*» (Нев., Завруи 1950-32). Во время застолья могла исполняться и лирическая песня «*Просилась Машутушка в пир погулять*» (Нев., Осетки 1774-16).

Зафиксировано упоминание о том, что родственники невесты на свадьбе дарили пояса – жениху, деверям, музыкантам, другим гостям (Нев., Волчьи Горы 1775-41).

Гулянье могло продолжаться целую ночь, тогда в дом к жениху молодые ехали утром следующего дня (Нев., Доминиково 1939-36; Пуст., Козодой 2097-10). В д. Доминиково после ночного гулянья утром устраивали стол, невесту наделяли (Нев., Доминиково 1939-36).

♦ Отправление в дом молодого

Перед отъездом в дом молодого совершался ритуал, известный под названием «ОТРЕЗАТЬ КОСУ»: невеста садилась за стол, и ее холостой брат завязывал ей косу, грозился отрезать, требуя платы за нее.²⁸ Молодой должен был откупиться, заплатить брату за косу (Нев., Молокоедово 1980-11).

ВЫКУП ПРИДАНОГО – подушек, перин, сундуков – мог происходить сразу после приезда жениха в дом невесты. Родня жениха забирала приданое и увозила, после чего крестные заводили молодых за стол (Пуст., Козодой 2097-16). В других случаях приданое выкупали непосредственно перед отъездом в дом жениха. Жених расплачивался с тещей: «Тёща садитца на сундук и [жених] выкупляеть – деньги плотить... Када уже плотить жаних, приговаривали:

За каждый уголок – рубелёк
А посередке – сто рублей»

(Нев., Молокоедово 1980-11).

Когда увозили приданое, пели: «*За новыми сениями погоманивают*» (Нев., Волчьи Горы 1774-33).

Приданое отправляют вперед или везут вместе с невестой сваты или родственники невесты (Нев., Усово 1970-33). Иногда выбирали специального «вози́лу».²⁹ В перины, подушки заворачивали выпивку и закуски для «вози́лы» и тех, кто будет разбирать приданое (Нев., Молокоедово 1980-11). «...Родня забирайт нивэстино приданое и везёт туды к жениху, <...> с жениховой родни кто-либо. Он свизёт и обратна приедит. Там уже невеста приезжаёт, там убраная кровать, и пярина, и падушки, и застлано всё, адеялы» (Пуст., Козодой 2097-15).

Перед отправлением в дом жениха мать невесты снимала икону и БЛАГОСЛОВЛЯЛА её. На отъезд невесты пели «*Ай, жаль, жаль, моя родная, мне тебя*» (Нев., Видусово 1958-44; Усово 1770-33; Пуст., Иванищево 2055-13). Невеста плакала, мать голосила: «*Ну куды ж ты улетаешь, моя милая детка*» (Нев., Дроздово 1984-04).

При отъезде гостей пели: «*Заколело матку в пятку*» (Нев., Усово 1970-33); «*Кольнуло матку у груди*» (Нев., Нарично 1961-65); «*Ай, была матка-мачеха*» (Нев., Волчьи Горы 1775-33); «*Приданочки-лебёдки, просим мы вас*» (Пуст., Козодой 2097-18); «*Поедем-ка, братец, домойки*» (Нев., Студенец 1961-21).

В дом жениха ехали на застолье родственники невесты. «Раньши приедуть из-под винца к нявэсти и тока гуляют адны жиниховы, а тада уже, када нивэсту забирёт жиних, тада уже наши едут к им» (Пуст., Торчилово 2098-08). «К жениху едет паезда полная, лашадёй десять, и все запрежены па аднаму» (Пуст., Иванищево 2055-13), поют «*Не пора ли вам, боярочки, с-за столику домой*».

Когда невесту увозили из родительского дома, мать невесты приносила гостям курицу. Обязательным моментом обрядового действия была пляска с украшенной цветами курицей. «А то была такое даже время, што сами [гости] идут в сарай и украдут эту курицу» (Нев., Видусово 1958-25; Ятмище РФ 1697). «Украсят, цвяты привяжут к крыльям, играють [т. е. – поют], прыгають:

Ай, курачка хохла
Под печечкой сдохла,
Дай, зять, пива,
Будет курка жива.

А патом туда привязуть опять, када нявэсту привязуть дамой, и обратна з ётай курицей папляшуть и панясут её в хлёу, развяжут ноги, цвяты отвязуть» (Нев., Завруи 1960-67).



ВТОРОЙ ДЕНЬ СВАДЬБЫ

В доме жениха молодых встречали свекор и свекровь с иконой, хлебом-солью. Свекровь могла быть одета в шубу мехом наверх. Молодые подходили, кланялись, их **ОБСЫПАЛИ ЗЕРНОМ**, овсом, ячменем, пшеницей или деньгами – к богатству (Нев., Волчьи Горы 1775-07; Усово 1970-33; Пуст., Торчилово 2095-14). Выпивали по рюмке водки, а кто не пил – выливали через плечо. Молодую поджидали дети, у нее для них должны быть припасены конфеты: «И ребяты на печь забрауши, дажидаютъ, гаварять: “Маладая придеть, канфёт привязеть”» (Нев., Боёво 1945-09).

«Свякрова зярёшком в их кидаетъ и приговаривает: “Дай, Гóспьди, ско́ка зярёшек раскидаю, сто́ка вам ребя́т дай Бог!” Тада́ уже нявэста с женихом идуть, садя́тца за стол, гуляю́ть» (Нев., Нарично 2095-14). На пороге стелят полотно до самого стола, смотрят, кто первый ступит через порог, «кто подчинённый, тада́ бу́дет слухать» (Нев., Молокоедово 1980-05). Когда невесту привозят к свекрови, поют: «Ходи к нам, коханка, ходи к нам, неженка» (Нев., Нарично 1961-68; Студенец 1961-35); «Выходи, свекровка счастливая» (Нев., Усово 1970-33); «Кони ревут, богатырку везут» (Нев., Завруи 1961-09; Сергейцево 2140-10); «Выходи, мамочка, на ганочек» (Нев., Завруи 1961-10); «Кланяйся, Манютка, моей маменьке» (Нев., Молокоедово 1980-12); «Цыц, не плачь, сопливица» (Нев., Волчьи Горы 1774-30). В д. Торчилово, встречая молодую, пели «Катится-валится молода на двор» и хлопали черствыми пирожками (Пуст., Торчилово 2094-18).

Гостям пели «Через бор зелёнький бежит конь вороненький» (Нев., Волчьи Горы 1775-10).

Молодая или ее родня **ДАРИЛИ ПОДАРКИ** свекрови, родным молодого: платью или материал. Свекру дарили рубашку или ситец, свекор обкручивал этот ситец вокруг себя. Дарят, когда встречаются, или «...кагда́ сядут за стол. Тада́ уже нявэста или нявэстина родня приглашаёт за пада́рком. Кресница моя шла за́муж, я дарила: свекро́ви на пла́тье, а свёкру матирья́л на руба́шку. Зало́вкам – платки́» (Пуст., Козодои 2097-19).

ЗАВОДИТ МОЛОДЫХ за стол крестный жениха, в некоторых случаях – отец жениха. В этот момент родня невесты пытается ее украсть: «Садя́тца за стол. Ну, нявэсту хо́чут украсть. Нада жаниху́ нявэсту выкупить. Крёсный нявэсты дагавариваетца с женихом: наша нявэста дарага́я, сто́ит таких-то дене́г. А жани́х таргуетца, или крёсная жанихо́ва, што наш жани́х ня ху́же, до́рага запрашивае́те за свою нявэсту. Кане́шно, там запрашиваетца, мо́жа, три рубля, мо́жа, пять – нибальшие́ дене́ги. Э́та врёде шу́тки, такёй абы́чай. А па́том уже на́да сляди́ть падру́жке э́тай и ва́бще, што́бы нявэсту не

укра́ли. Зна́чить, жани́х ня хо́чить сто́льки дать, на ско́лька дагавариваю́тца. Так сматри́те, што нявэсту свая́ старана́ открадут от жаниха́, то тут уже жаниху́ и яго́ дружку́ на́да очень сляди́ть, штобы нявэсту не украли. Если нявэсту вазму́т из-за стала, то он должен дать на сто́льки, ско́льки запрашивали, даже и бо́льше, аткупить нявэсту себе назад» (Нев., Усово 1970-33).

Во время свадебного застолья жених и невеста сидят вместе, перед ними одна тарелка. Когда свадебный пир «вабьётца в палавину да и больше», крестная невесты покрывает молодых белым платком или куском материала. Так они посидят, их откывают, и затем начинается повязывание (Нев., Усово 1970-33).

✦ Повязывание молодой. Наделение

Смена невестиного венка на женский головной убор знаменовала окончательное обретение ею статуса замужней женщины – молодухи.

«Кагда́ свадьба наиграе́тся, напляше́тся», снимали венок у молодой – повязывали. «Пабу́дутъ у нявэсты, пагуляю́ть: “Ну, пае́демте тапе́рь дамо́й, пае́демте, давайте нявэсту будем павя́зывать!”» (Пуст., Песчанка 2056-28).

Молодых сажали на хлебную дежку, на которую клали подушки или шубу (могли посадить также и в ряд на скамейку), крестная их накрывала ситцем – «намётками», давала в руки по свечке. «Раньше приносили дежку, ставят пасряди́ до́ма и малады́х са́дють на эту дежку, паду́шку пало́жуть и зажи́гають па све́чке жиниху́ и нявэсти, а тада́ эту “Куку́шичку” и́грають, а им кида́ють пада́рки на го́лаву»³⁰ (Пуст., Торчилово 2098-10).

В д. Петраши зафиксированы свидетельства о том, что во время повязывания невесту завешивают – держат с двух сторон простыню (Пуст., Петраши 2143-01, 03). Молодую повязывала «бо́льшая прида́нка» – крестная или тетка. Не разрешалось повязывать вдове, даже если она была близкой родственницей невесты, «штобы́ был мужик [у невесты]», чтобы молодая не стала вдовой. Крестная или шаферица снимала венок, разделяла волосы на две косы, закручивала волосы наверх, надевала повойник (кокошник, кичку), завязывала платок:³¹ «...снимаю́ть вяно́к, обвя́зывают плато́к, повя́зывают я́я, касу́ че́шуть. Тяпе́рь шапки но́сят, а ра́ньше кичку на́девали – э́та уже маладу́ха ста́ла, ни нявэста» (Пуст., Торчилово 2095-12). Иногда в прическу вставляли цветок, который снимали с груди:³² «Закру́чивали цвет в касу́ и абвя́жут платок табе́ или касы́начку – э́та называли “павя́зали”» (Пуст., Песчанка 2056-28). «Павя́зывали каво́, раньше у нас называ́лись како́шники, шили такие́, повя́зывали. А мяне́ цвято́м повя́зывали: закру́тили касу́ и цвет у́кало́ли» (Пуст., Козодои 2097-09).



Снятый венок надевали на голову старшей боярке или другой девушке, чтобы она вышла замуж вслед за невестой (Пуст., Емельяново 2057-01).³³ «И падру́ги надявали вяно́к, и ба́йрке, што́б ана́ быст-ре́й заму́ж вышла» (Нев., Завруи 1961-01). Иногда крестная надевала его на себя и приплясывала в нем (Нев., Усово 1970-33). Венок хранили или передавали подругам – «хто про́сит павя́нчѣтца» (Пуст., Козодои 2097-09). В д. Доминиково вспоминали о том, что венок надевали жениху (Нев., Доминиково 1940-03).

Во время повязывания пели: «*Куковала кукушечка в борочку*» (Пуст., Козодои 2097-08; Сергейцево 2140-12; Торчилово 2095-03); «*Вот как крякала утка над быстрой рекой*» (Нев., Студенец 1978-03); «*У нас сегодня новина*» (Нев., Каменка 1957-34); «*Вяжут-вяжут хохлушку*» (Нев., Волчьи Горы 1775-14) и др. Когда крестная снимала с невесты венок, пели «*Крутят, вяжут, повивают*» (Нев., Волчьи Горы 1775-14); «*Приданки-лебѣдки*» (Пуст., Козодои 2097-08; Торчилово 2095-07); «*Задела Манютонька, задела*» (Пуст., Ломоносы 2121-05); «*Повязаночка плачет, повязаться не хочет*» (Нев., Молокоедово 1980-06); «*Сповивальничка плачет, сповиваться не хочет*» (Нев., Завруи 1961-03); «*Уж как бо́льшая приданочка – неродная сестра*» (Пуст., Ломоносы 2120-43); «*У большой приданки фартук загорелся*» (Пуст., Ломоносы 2121-06). В тот момент, когда разделяли волосы на две косы, пели: «*Как вчера пшеничка на нивке была*» (Нев., Боёво 1945-25); «*Была одна коса, была одна дума*» (Нев., Студенец 1961-34).

Когда снимали венок, мать невесты могла голосить:

«Не ра́дуйся, мая́ милая дѣтетка,
Што укра́шана твая́ буйная́ гало́ванька,
э́тым а́лым цвѣтикам,
Аны́ ж укра́шаны да прамáнчѣвы.
Прамáнють ты в адну́ тѣмную но́ченьку»
(Нев., Замошица 1960-32).

В д. Руцелёво вспоминали о том, что после того, как невесту «повяжут», молодых связывали друг с другом – «ти палатѣнцем, или сѣтцем» (Нев., Руцелёво РФ 1699). После того, как их развяжут, невеста накидывала это полотно на плечи свекру и свекрови (Нев., Молокоедово 1980-05).

Вслед за повязыванием сразу следовало и надевание молодых. Родня невесты складывала привезенные дары на голову жениху и невесте: «Всѣ малады́м на го́лаву або́им. <...> В ку́чу, а па́том э́ту ку́чу сабира́ють и гаваря́т па́том: “А на э́то не упова́йте, а сваё нажива́йте. Э́тым век не праживѣшь”. <...> Всѣ скла́дывають и гара́ получа́етца, а па́том всѣ снимають. Пе́рвую то́ка снѣмит свякро́в» (Нев., Боёво 1945-25). Как снимут венок, кричали и пели: «Тѣтки-лебѣдки [или “приданки-лебѣдки”], кидайте

намѣтки! И тада́ кидáють на нявѣсту. Нявѣста с жанихо́м сидѣт и на их кидáють уже намѣтки» (Пуст., Лешни 2096-18), «кто ка́кие матирья́лы, кто што́» (Нев., Боёво 1945-25).

Когда крестная накинет первую «намѣтку», жених должен поцеловать невесту. В этот момент шафер пытается опередить его (Нев., Боёво 1945-25). Если жених прозевает, то выкупает невесту у шафера. «Одна тѣтка и ска́жет: “А не найдѣтца маладѣ́ц маладу́ю целова́ть?” – а тут стаѣт кто-нибу́дь нидалѣ́ка. Успе́ет жани́х пацелавáть – а то э́тат пацелу́ет...» (Нев., Студенец 1961-34).

В д. Гудец рассказывали: «Намѣткой накрѣ́ютца, тада́ павя́зывают. Кладут ситец – ни адѣ́н кусо́к! Кто платок, кто метра́ два-три, ско́ка твая́ душа́ жила́ит. Кто день́ги кладе́ть бывáла. Па́том пе́рвую сымáить намѣ́тку свекрова́, пѣраго́м сымáить³⁴ и пригавáриваѣть:

Ух! Я думала – тут салавѣ́й да кукушка,
А тут сыно́к да да́чушка!
Мая́ малада́я ня спа́ла, ня дремала,
Не ле́нѣва была –
То́нка тка́ла, звóнка тка́ла,
На да́ры сбира́ла!

– а сама приплясывает баба с пѣраго́м» (Пуст., Песчанка 2056-28, 29).

В д. Боёво «намѣ́тку» с молодых также свекровь снимала пирогом, в рваных рукавицах. Приплясывая, она восклицала: «Говорили, моя молодая не умеет ни прясть, ни вязать, а во ка́кая: понапря́ла и понаткала!» (Нев., Боёво 1945-25).³⁵

Особым образом это обрядовое действие совершалось в деревне Емельяново: «...так сѣ́меть – между жениха и между нявѣ́сты и поцалу́ет. [Говорит]: “На́да пагляде́ть – чи, може, не май дѣтки? Ай, май, май дѣтки жалобные!”» (Пуст., Емельяново 2057-01).

Намѣ́тки и пирог отдавали свекрови, которая делила его и раздавала всем присутствующим. Именно этим пирогом наделяли невесту в родительском доме, а затем привозили в дом жениха: «Я сымáла – три наволочки сшила с э́тава сѣтца, а пѣрог – на табѣ́, на табѣ́ – раздя́лила. А пѣрог харо́ший, с бе́лай мукѣ́. На э́там пѣрагу́ ея́ наделя́ли, нявѣ́сту и яна́ с э́тым пѣраго́м приехала́ и э́тат пѣрог привезла, и ка́да павя́зывали – э́тым пѣраго́м сымáла мамка; нет мамки – тѣ́тка, ли́ба крѣ́сная» (Пуст., Песчанка 2056-29).³⁶

На повязывании били тарелки, и потом молодая вставала на осколки, а гости плясали на разбитых тарелках (Пуст., Петраши 2143-04). «Ка́да по́вязывают, и тагда́ бы́ють тарѣ́лки, што́б жила́ харашо́, што́б дѣте́й мно́га бы́ло, пе́сни и́грають ў́сякие. А тарѣ́лки бы́ють мно́га, а па́том ў́си вме́сте пля́шут по э́тим тарѣ́лкам» (Нев., Завруи 1961-03).

После повязывания свекровь угощала гостей горелкой: «Свекровь несѣ́ть сала́дкую гарѣ́лку, по-



ить людей... Налива́ить каждому, но́сить по хате – тут, ко́ло нявэ́сти» (Нев., Ятмище 1944-07).

Свекровь, одетая в вывороченную шубу, выгоняла молодых из-за стола, ударяя их по спине пирогом либо кнутом – «пúгой», плясала на лавке (Нев., Молокоедово 1980-11):³⁷ «...сняли венóк, и уже ми́ня от засто́лья свякро́ва «пúгой» парила – такой закон. У́злэ́зет на лавку ды малады́х стеба́еть пúга́й и пля́шет на ла́вке» (Нев., Волчы Горы 1775-05). «[Свекровь] шубу вы́вернет шерстью [вверх] и што́б нивэ́стка с сыном байла́ся свякро́ви, свякро́ва страшная за стол идёт, на́де́нет шубу и кнутом их вы́ганя́ить, а бабы крича́т: “Ты бальне́й стибáй, што́б байли́ся!”» (Пуст., Торчилово 2095-14). Молодые бегали от свекрови вокруг стола.

Могло быть и так: «Свякро́ва идёт и пираго́м дарёным бьёт па спи́не сына и нявэ́стку и гавари́ть: “Ты рабо́тай, уважа́й жану́, и ты, жена́, тоже уважа́й му́жа и слу́шай!”» (Пуст., Козодои 2097-19).

После того, как молодых выгонят из-за стола, невеста одаривала свекровь: приносили кашу, накрытую подарком – платьем или платком (Пуст., Торчилово 2095-14). Свекровь брала подарки, трясла и хвалилась ими, угощала кашей гостей (Нев., Завруи 1961-01). Каша в действительности могло и не быть, так называли разнообразные угощения, которыми невеста одаривала гостей. «О! Нявэ́ста дари́ла! Хадити́, будем кашу невестину́ есть, малада́я ж наварила! – дае́ть пе́ченье, канфе́ты, у́гошча́ет баб, а называет кашей» (Пуст., Торчилово 2095-14).

Невесту проверяли – честная или нет. «Как прие́дут сюды́ приданы́и, вяно́к снимут, так аны́ пайдúть у́двайх малады́е, и он [жених] “абсле́дуеть”. И тады́ жанíх, как “абсле́дуеть”, так несё́ть во́дки харо́шей, и лэ́нта [красная] привя́зана, што́ жена харо́шая, взя́у де́вушку, а не балту́шку. Вот тады́ э́та и висия́тца приданы́и» (Нев., Волчы Горы 1775-07). В ином случае к бутылке не привязывали красную ленту, а приданные «пла́чут, нидаво́льные, и жанíх нидаво́льный, хоть уже и живёт он, а нидаво́льный» (Нев., Волчы Горы 1775-07). Рассказчики упоминали также о том, что раньше демонстрировали гостям невестину рубашу: «...наза́ўтри раздява́ли, как спать палóжут, тады́ э́тай рубáхой хóдють, маха́ють. Это мама говорила. Как па́ўжинають, укла́дають спать, што́б э́ти ви́дели, што́ де́вка че́сная» (Нев., Завруи 1961-32).

После того, как наделят молодых, невестины родственники отъезжают, а жениховы остаются догуливать. На отъезд невестиных гостей пели: «Е́дьте до́мой, божемо́льники» (Нев., Молокоедово 1980-10); «Пора́ до до́му, поели́ кони́ солому́» (Пуст., Козодои 2097-20; Лешни 2096-17); «Прида́ночки-лебе́дочки, просим мы́ вас» (там же); «Посы́пались дрóвы с печки до́лой» (Нев., Боёво 1945-27); «Сватки-сватю́тки, попро́шу я вас» (Нев., Нарично

1961-67); «Приданые удалые» (Нев., Волчы Горы 1775-05, 06); «Синее морюшко на волнах стоит» (Пуст., Рамуси 2141-18); «Вился вихор да над быстрой рекой» (Нев., Студенец 1978-05).

Невеста могла голосить, когда уезжали ее гости: «Куды́ ж вы́ меня броса́ете?» (Нев., Дроздово 1984-04).³⁸

ТРЕТИЙ ДЕНЬ СВАДЬБЫ

✦ Испытания молодой

Утром следующего дня, как встанут, гости шутили – испытывали молодую. Ее запирали в бане, заставляли мести пол, а сами вновь раскидывали мусор: «Она мяте́ть, а шу́му – на кут о́пять. Дру́гий раз уже закричат не́катарые го́сти: “До́сыть вам мучить маладу́ху, да́йте хату́ падмя́сти”. Тады́ уже переста́нуть» (Нев., Дроздово 1984-04). Жених несет гостям водку или вино – выкупает.

Молодую посылали за водой на колодец, принесенное ведро выливали, не занося в дом: «тагда́ йде́ть жинíх, выкупа́ить, водки налье́ть, што́б нявэ́сту не ма́ри́ли» (Пуст., Торчилово 2095-19).³⁹ Иногда посылали на колодец с корзиной или решетом. Жених откупался, ставил в корзину бутылку, и невеста несла гостям (Нев., Молокоедово 1980-11). Говорили: «Вон, наша нивэ́ста по́лно вады́ принесла» (там же). Когда шла за водой с ведрами – накрывала полотенцем. Если не успеет закрыть – выльют, а как закроет – уже нет. Эту воду невеста вместе с женихом, шафером и шаферицей приносила в дом. Ее давали пить гостям и брали деньги. После этого били посуду – на счастье, невеста собирала черепки.

Иногда гости брали глиняные горшки, клали туда деньги или зерно, бобы и били их, «што́б нявэ́ста паха́ла⁴⁰ и де́ньги па́дбира́ла» (Пуст., Торчилово 2095-19).

ПЕРЕЗЫВКИ. ХЛЕБИНЫ

Через неделю (по другим источникам – на третий день свадьбы) приезжают перезывщики – погостить, посмотреть, где теперь живет молодая. Обычно – это мать, отец, братья, другие родственники невесты (Нев., Молокоедово 1980-02).⁴¹

Иногда жених сам приезжал к тестю и теще и забирал их к себе на перезывки (Нев., Молокоедово 1980-13). В д. Козодои через неделю после свадьбы за молодыми приезжал отец невесты: «Ниде́лю уже пражи́вут, тада́ приезжа́ить ате́ц, приглашал нас у го́сти к им» (Пуст., Козодои 2097-21).

Еще через неделю уже молодые звали родителей на «ХЛЕБИ́НЫ»: «А ешчо́ чи́риз няде́лю уже па́пка з ма́мкой приезжа́ли к нам. На хле́бины приезжали» (Пуст., Козодои 2097-21).⁴²



- 1 Данная последовательность имеет обобщенный характер и учитывает наиболее типичные из зафиксированных вариантов.
- 2 Данные обрядовые действия возможны, если в традиции принят также 2-й вариант возвращения молодых от венца.
- 3 Старшая «приданка» наделена особыми функциями «глядеть за невестой», сопровождать ее в течение всего свадебного действия.
- 4 Боярки помогали невесте готовить приданое, шить, сопровождали ее в «прощальных» обрядах, голосили сами и вместе с невестой. В Пустошкинском районе зафиксирован термин «боярские» песни. По свидетельству из д. Шалахово Пустошкинского района, боярок за их участие в свадьбе одаривали деньгами (Пуст., Шалахово 2138-07).
- 5 Функция данного персонажа связана с обрядовой ситуацией, когда холостой брат невесты «режет» ей косу, чтобы получить выкуп у жениха. Наименования «падкóсник», «надкóсник» сохранились в поэтических текстах песен (напр.: Нев., Бисюрёво 1957-44; Ятмище 1955-01).
- 6 Пуст., Песчанка 2056-23.
- 7 Исполнители объясняли этот обычай тем, что до достижения возраста вступления в брак парень ходил в рубахе, без штанов.
- 8 Если обычай прыганья девушки в юбку встречается на широкой территории (Рязанская область, районы Белоруссии, Украины), то обычай прыганья парня в штаны отражает, по-видимому, сугубо местную традицию.
- 9 «Захутáли» – закрывали.
- 10 Эта песня могла исполняться и во время сватовства (Нев., Маслоки 1939-14).
- 11 Об этом см. также: Нев., Усово 1970-33.
- 12 Об этом см. также: Нев., Черняи РФ 1692.
- 13 Иначе вспоминали об исполнении песен, звучавших в свадебный день: «...на свадьбе падскакавают <...> и песни кричали» (Нев., Доминиково 1940-13).
- 14 «Рóсстань» – перекресток дорог.
- 15 Нев., Устиново 1946-38.
- 16 «Ака[н]ча́ють» – оканчивают, заканчивают.
- 17 Об этом см. также: Нев., Дроздово 1984-04; Носково РФ 1692; Осётки 1984-24; Пуст., Видусово 2142-07.
- 18 По свидетельству из Пустошкинского района, бабы «лезут на столóб» после возвращения молодых от венца.
- 19 Об этом см. также: Нев., Молокоедово 1980-11.
- 20 Об этом см. также: Нев., Молокоедово 1980-11.
- 21 Об этом см. также: Нев., Замошица; Молокоедово 1980-02; Нарично 1961-53; Церквище; Пуст., Лешни 2096-16.
- 22 Об этом см. также: Нев., Видусово, Завруи, Носиково, Трехалёво.
- 23 Имеется в виду вариант развития обрядового действия, когда молодые после венца разъезжаются по своим домам, а вечером жених приезжает за невестой.
- 24 «Пыта́лася» – добиралась, искала.
- 25 Об этом см. также: Нев., Молокоедово 1980-02; Руцелёво 1942-05; Пуст., Козодои 2097-13.
- 26 Об этом см. также: Нев., Молокоедово 1980-11; Пуст., Торчилово 2098-10.
- 27 Об этом см. также: Нев., Доминиково 1939-36.
- 28 В д. Усово символическое отрезание косы происходит после снятия венка (Нев., Усово 1970-33).
- 29 См. об этом также: Нев., Кресты 1940-29.
- 30 «“Куку́шичку” и́грають» – поют песню «Куковала кукушка в борочку».
- 31 Об этом см. также: Нев., Студенец 1961-34.
- 32 Об этом см. также: Нев., Молокоедово; Пуст., Видусово, Лешни, Яйцово.
- 33 Об этом см. также: Нев., Дроздово 1984-04; Молокоедово 1980-05; Пуст., Торчилово 2095-02.
- 34 Свекровь снимала намётку, не прикасаясь к ней рукой, а приподнимала ее пирогом (держа в руке пирог).
- 35 Об этом см. также: Пуст., Видусово 2143-11.
- 36 Об этом см. также: Пуст., Емельяново 2057-01.
- 37 Об этом см. также: Пуст., Торчилово.
- 38 Об этом см. также: Нев., Студенец 1978-05.
- 39 Об этом см. также: Пуст., Козодои 2097-21.
- 40 «Паха́ла» – подметала.
- 41 Об этом см. также: Нев., Волчьи Горы 1775-05.





Раздел 5 СВАДЕБНЫЙ ОБРЯДОВЫЙ ФОЛЬКЛОР

ОБРАЗЦЫ НАПЕВОВ И ТЕКСТОВ СВАДЕБНЫХ ОБРЯДОВЫХ ПЕСЕН И ПРИПЕВОК

№ 1 (с вариантами данного напева исполняются тексты 2, 4, 9, 10, 11, 14, 16, 25, 26, 42, 57, 60, 73, 82, 83, 88, 101, 110, 112–114, 119, 130, 136, 137, 141, 154, 157)

♩=116 д. Усово, Невельский р-н, 1952-21

Меж - - ду го́р ру - чи́ бе - гуть,

меж - ду го́р ха - ло́д - на - и,

меж - ду го́р ру - чи́ бе - гуть,

меж - ду го́р ха - ло́д - на - и.

Между го́р ру́чи бе́гутъ,
Между го́р хало́днаи.¹

Там Ваню́тка каня́ пайу́,
А Галио́тка дары́ мыла.

Конь напи́уся, здрига́ну́ся,

А Галио́тка спужа́лася.

– Не пужа́йся, Галио́тухна,²
Не пужа́йся, душа́ мая́.

Éта конь мой ва́ронай,³
Он напи́уся, здрига́ну́ся.

Исп.: Бруева К. Ф., 1920 г. р., Зябкина А. И., 1928 г. р. Зап.: Мехнецов А. М., 20.01.1986. Расш.: Теплова И. Б., Лабазанова О. В.

¹ Каждые две строки повторяются.

² Одновременно поют «Галютушка».

³ «Варо́най» – при повторе гласная «а» звучит в позиции, близкой к «о».

№ 2 (с вариантами данного напева исполняются тексты 104, 154)

♩=88 д. Нарично, Невельский р-н, 1961-58

Ой да ты, свя - тый Бо́ - жей Лу - ка, са - лу - чи́ па - ру лю - дей.

Ай, да ан - на - во́ ра - жё - на - ва, дру - го́ - во су - жё - на - ва.



Ой да ты, святы́й Бо́жей Лука,
Салучи́ пару людей.

Ай, да аннаво́ раже́нава,
Друго́во сужёнава.

Ай, да Ванюшку раже́нава,
Машеньку сужёнаю.

Ай да ты, святы́ Кузьма-Дямяян,

Да ты скуй нам свадеб(ы)ку.

Ай, да ты скуй крэпка-на́крепка,
Да ты ве́чна-на́ве́чна.

Ай, штоб буйны ветры не развеели,
Ча́сты до́жжи ни размо́чили.

Ай, штоб ча́сты до́жжи не размо́чили,
Злые люди ни разлу́чили.

Исп.: Нарбут В. И., 1910 г. р. Зап.: Лобкова Г. В., 08.02.1986. Расш.: Теплова И. Б., Лабазанова О. В.

№ 3 (с вариантами данного напева исполняются тексты 3, 8, 13, 20, 21, 30, 39, 43, 67, 94, 99, 120, 126)

♩=100

д. Усово, Невельский р-н, 1951-36



Кла́ - ни - лась ви́ - шен - ка в зе - ле - ном са - ду,



кла́ - ни - лась ви́ - ше - н(ы) - ка в зе - ле - ном са - ду.

Кла́нилась ви́шенка в зелено́м саду,
Кла́нилась ви́шен(ы)ка в зелено́м саду.

Спаси́ба, ой, зе́лен сад, за стая́нница, ой,
Спаси́ба, зе́лен(ы) сад, за стая́нница.

Я у тебя́, ой, зе́лен сад, настая́лася,
Я в тебя́, зе́лен(ы) сад, настая́лася.

Ве́тками, листка́ми намахáлася, ой,
Ве́тками, листка́ми намахáлася.

Кла́нилась Мари́нка свае́й маменьке,
Кла́нилась Мари́н(ы)ка свае́й маменьке.

Спаси́ба, маменька, за гуля́нница,
Спаси́ба, ма́мен(и)ка, за гуля́нница.

Я у тебя́, маменька, нагуля́лася, а-ой,
Я в тебя́, ма́мен(и)ка, нагуля́лася.

Пла́тьюшек (а)дараги́х нанаси́лася, ай,
Пла́тьюшек дараги́х нанаси́лася.

Ма́льчекав краси́вых налюби́лася, ой,
Ма́льчекав краси́вых налюби́лася.

Аднаму́ Ваню́шки пригади́лася, ой,
Аднаму́ Ванюш(и)ки пригади́лася.

Исп.: Емельянова Е. С., 1919 г. р., Емельянова Т. С., 1928 г. р., Баранова Л. К., 1921 г. р. Зап.: Мехнецов А. М., 19.01.1986. Расш.: Теплова И. Б., Лабазанова О. В.

№ 4 (с вариантами данного напева исполняются тексты 39, 48, 53, 61, 65, 81, 90, 95, 97, 103, 117, 174, 180, 181)

♩=120

д. Волчы Горы, Невельский р-н, 1774-31



Ви́л - ся ви - хо́р, ви́л - ся ви - хо́р да(й) над ту - чей ли - хой,



ви́л - ся ви - хо́р, ви́л - ся ви - хо́р да(й) над ту - чей ли - хой.

Ви́лся вихо́р, ви́лся вихо́р да(й) над ту́чей лихо́й,
Ви́лся вихо́р, ви́лся вихо́р да(й) над ту́чей лихо́й.

Пыта́лся брат, пыта́лся брат за радно́й сястро́й,
Пыта́лся брат, патáлся брат за рад(ы)но́й систро́й:

– Сястри́ца(й)-лябе́дка, да ты ж где была́?
Сястри́ца-лябе́дка, да ты ж где была́?

– Бра́тиц радно́й, бра́тиц радно́й, но́вы сени ми́ла.
Бра́тиц радно́й, бра́тиц(ы) радно́й,
но́вы сени ми́ла.



– Сястрица(й)-лябёдка, ты ж ня [а]бёдыла,
Сястрица-лябёдка, ты ж ня [а]бёдыла.
– Бра́тиц(ы) рад(ы)но́й, бра́тиц радно́й,
я ж ня ве́дыла,
Бра́тиц радно́й, бра́тиц(ы) радно́й, я ж ня ве́дыла.
– Сватю́тки(й)-лябёдки, так ня де́лыйти,
Сватю́тки-лябёдки, так ня де́лыйти.
Биз радно́й сястри́цы вы ж ня [а]бёды́йти,

Биз радно́й сястри́цы вы ж ня [а]бёды́йти.
Бли́зка ана́, бли́зка ана́, вы ж(и) пакли́чыти (й)иё,
Бли́зка ана́, бли́зка ана́,
вы ж(и) пак(ы)ли́чыти (й)иё.
Дале́ка ана́ (й), дале́ка ана́, вы ж пагу́кыйти,
Дале́ка ана́ (й), дале́ка ана́, вы ж пагу́кыйти.
Са́ми за стол, сами за стол, и иё с сабо́й,
Са́ми за стол, сами за стол, и иё с сабо́й.

Исп.: Богданова Н. И., 1928 г. р., Соболева Н. Е., 1931 г. р. Зап.: Лобкова Г. В., 07.07.1985. Расп.: Теплова И. Б., Лабазанова О. В.

№ 5 (с вариантами данного напева исполняются тексты 1, 3, 8, 18, 29, 39, 40, 46, 51, 55, 63, 71, 86, 90, 92, 98, 107, 108, 111, 122, 124, 129, 155, 178, 184)

♩=60 д. Усово, Невельский р-н, 1953-21

Вый - ди - тя, жё - на - ёки, па - слу́ - хай - тя,

вый - ди - тя, жё - на - ёки, па - слу́ - хай - тя.

Выйдита, жёнаёки, паслу́хайтя.¹
Ти стучи́ть даро́жка широ́кая.
Ти лешча́ть падко́ўки сталёваи.

Ти звеня́т званоч́ки фарфо́раваи.
Вот стучи́т даро́жка широ́кая.
Вот е́дит дружи́на весёлая.

Исп.: Позднякова У. В., 1912 г. р., Позднякова Е. В., 1924 г. р. Зап.: Мехнецов А. М., 08.01.1986. Расп.: Теплова И. Б., Лабазанова О. В.

¹ Каждая строка повторяется.

№ 6 (с вариантами данного напева исполняются тексты 6, 35, 36, 44, 56, 62, 68, 75, 79, 85, 102, 116, 132, 165)

♩=120 д. Кошелёво, Невельский р-н, 1761-13

Ка - ти́ - ла - ся крас - на со́л - нуш - ка с за - го́рь - я,

ка - ти́ - ла - се крас - на со́л - нуш - ка с за - го́рь - я.

Кати́лася красна со́лнушка с заго́рья,¹
Праси́лася Катю́шка с засто́лья:
– Пусти́, пусти́,² Пятю́шка, с засто́лья
Па та́ткинам падво́рийцу пагу́лять,
Пры ма́мкина здаро́вика пупата́ть.³
– Было́ табе́ всю няде́люшку гу́ляти,
Пры ма́мкина здаро́вика патати́.
– Када́ ж было́ всю няде́люшку гу́ляти?

В пыниде́лак я ба́нюшку тапи́ла,
Ва вторник я у ба́нюшку хади́ла,
У се́реду буйну́ го́лаву че́сала,
У че́твереґ ру́су ко́саньку сплетала́,
У пятни́цу у кубе́льчаки наскладала́,
В суббо́ту я байра́чек собира́ла,
У васкрисе́нья с байра́чком гу́ляла.

Исп.: Цыганкова Е. М., 1915 г. р., Клементёнок В. Т., 1913 г. р., Ткачева А. Т., 1923 г. р., Прядкина А. С., 1923 г. р. Зап.: Мехнецов А. М., 07.07.1985. Расп.: Теплова И. Б., Лабазанова О. В.

¹ Каждая строка повторяется. При повторе произносится «кати́ласе»

² В словах «пусти», «че́твереґ» согласные «с» и «т» звучат смягчённо.

³ «Пупата́ть» – попытать, спросить.



№ 7 (с вариантами данного напева исполняются тексты 67, 87)

♩=180

д. Гмыли, Невельский р-н, 1960-08

Сва - ты - сва - то́чи - ки, бра - ты - бра - то́чи - ки, про - сим вас,

сва - ты - сва - то́чи - ки, брат-ки - бра - то́чи - ки, про - сим вас.

Сваты-сваточки, браты-браточки, просим вас.¹
 Вы ж биригѣте нашу нявѣсту, што брали в нас.
 Чаём пайте, мѣдам кармитя, просим вас.

Хошь вы яе талоть-малоть² зыставьтя.
 Тольки вы яе в абидушку ня атдайтя.

Исп.: Прокофьева В. Н., 1909 г. р. Зап.: Лобкова Г. В., 03.02.1986. Расп.: Теплова И. Б., Лабазанова О. В. Комм.: «Эта как уже уезжают дамой, эту песню играют – и паехали дамой. Невеста астаётся дома у свякрѣвки».

¹ Каждая строка повторяется.

² При повторе – «малоть-талоть».

№ 8 (с вариантами данного напева исполняются тексты 49, 69, 91, 105, 161)

♩=88

д. Усово, Невельский р-н, 1951-30а

...2.Ни за - ле - те - ла ль на - ша ў - ту - шка вѣ - ра к вам,

ни за - ле - те - ла на - ша ў - ту - шка вѣ - ра к вам?

Ай, жѣнушки-лебѣдушки, ѣлом вам.¹
 Ни залетѣла ль наша ўтушка вѣра к вам?
 Самá сѣрая, крылки сизые, с хахалком.

Ай, жѣнушки-лебѣдушки, ѣлом вам.
 Ни заѣхала ль наша Маничка вѣра к вам?
 Самá бѣлая, румяная и в венке.

Исп.: Емельянова Е. С., 1919 г. р., Емельянова Т. С., 1928 г. р., Баранова Л. К., 1921 г. р. Зап.: Мехнецов А. М., 19.01.1986. Расп.: Теплова И. Б., Лабазанова О. В.

¹ Каждая строка повторяется.

№ 9 (с вариантами данного напева исполняются тексты 34, 38, 58, 59, 77, 93, 100, 115, 128, 139)

♩=60

д. Рыжаки, Невельский р-н, 1968-21

Не бу - ло сняж - ков - па - на - ве - и - ла,

не бу - ло сняж - ков - па - на - ве - - - и - ла.

Не було сняжков – панавѣила.¹
 Ни було гастей – панаѣхыла.
 Панаѣхыла гастей са всех дальних выластей.
 Усе тетушки, усе дядушки.

Все сястрицушки да канарѣюшки,
 Все сястрицушки-канарѣюшки.
 Усе братитки-салавѣюшки,
 И все братитки-салавѣюшки.

Исп.: Галузова Д. Е., 1915 г. р. Зап.: Мехнецов А. М., 16.01.1985. Расп.: Теплова И. Б., Лабазанова О. В.

¹ Каждая строка, кроме 5–8, повторяется.



№ 10 (с вариантами данного напева исполняются тексты 7, 15, 22, 24, 27, 28, 41, 46, 52, 67, 70, 80, 125, 138)

д. Усово, Невельский р-н, 1952-23

♩=160

Не - вя - сё - лый день, не - вя - сё - лый день

без крас - нэ - га со - он...ца, без крас - нэ - га со́н - ца.

Невясёлый день, невясёлый день
 Без краснэга сонца, без краснэга сонца.¹
 Невясёлый пир, невясёлый пир
 Без рódненькей мамки, без рódненькей мамки.
 Кагó ж нам паслать, кагó ж нам паслать?²
 За рódненькей ма́мкай, за рódненькей ма́[мкай]?
 Стáрыга паслать, стáрыга паслать –
 Няскóра дождáти, няскóра дождáть.
 Мálэга паслать, мálэга паслать –
 Не сумéть сказáти, не сумéть сказати.
 В садú салавэй, в садú салавэй –
 Пашлём мы ягó за ней, пашлём мы ягó.
 Он скóра злетítь, скóра прилятítь

И всё расшабéчить, и всё расшабéчить:
 – Устáнь, мáмынька, устáнь, рódнэя,
 Надели дачúшку, надели дачúшку.
 – Я ж ба рáда встать, я ж ба рáда встать –
 Кастéй не поднáйти, кастéй не поднáть.
 Грыбавы́е дóски, грыбавы́е дóски
 Стíсныли мне кóстки, стíснули мне кóстки.
 Жёлтые пясóчки, жёлтые пясóчки
 Засыпыли гáзки, засыпыли гáзки.
 Пускай ныделяють, пускай блыслывляють
 Все добрые люди, все добрые люди.
 Все добрые люди, все добрые люди,
 Ближние сасéди, ближние сасéди.

Исп.: Бруева К. Ф., 1920 г. р., Зябкина А. И., 1928 г. р. Зап.: Мехнецов А. М., 20.01.1986. Расш.: Теплова И. Б., Лабазанова О. В.

¹ Здесь и далее последний слог в строфе проговаривается.

² В слове «паслать» гласная «а» в безударной позиции звучит как «ы».

№ 11 (с вариантами данного напева исполняются тексты 64, 96, 159, 160, 171, 177)

д. Усово, Невельский р-н, 1951-29

♩=88

А сват сва - та про - сит, а сват сва - та про - сит,

в ру - ках ша́п - ку но - сит, в ру - ках ша́п - ку но - сит.

А сват свата просит,¹
 В руках ша́пку но́сит,
 В руках ша́пку но́сит.²
 А свáт ты мой, свáтка,
 Пабывáй в маéй хáтке,
 Пабывáй в маéй хáтке.

Ты папéй маё пíва,
 Падивóй маё дíва,
 Падивóй маё дí[ва].
 Маё пíва хмельно́е,
 Маё дíва дивно́е,
 Маё дíва дивно́е.

Исп.: Емельянова Е. С., 1919 г. р., Емельянова Т. С., 1928 г. р., Баранова Л. К., 1921 г. р. Зап.: Мехнецов А. М., 19.01.1986. Расш.: Теплова И. Б., Лабазанова О. В.

¹ Первая строка в каждой строфе повторяется.

² Здесь и далее последний слог в строфе проговаривается.



№ 12 (с вариантами данного напева исполняются тексты 31, 54)

♩=136

д. Усово, Невельский р-н, 1952-19

Ку - ку - ва - ла зя - зю - ля в ба - ро - ёку,

ку - ку - ва - ла зя - зю - ля, ох, в ба - ро - ёку.

Кукувала зязюля в бароёку,
Кукувала зязюля, ох, в бароёку.

Скланіўши галоўку к лістоўку,
Скланіўшы галоўку, ох, к лістоўку.

Кукуя, казала: – Божа мой.
Кукуя, казала: – Ой, Божа мой.

Хто маё гнездэчка разаріць,

Хто маё гнездэчка, ох, разаріць?

Хто май еёчки пазыбраць,
Хто май еёчки, ох, паберэць?

Разорюць гнездэчка пастушкі,
Разорюць гнездэчка, эй, пастушкі.

Паберуць еёчки канюшкі,
Паберуць еёчки, ох, конюшкі.

Исп.: Бруева К. Ф., 1920 г. р., Зябкина А. И., 1928 г. р. Зап.: Мехнецов А. М., 20.01.1986. Расш.: Теплова И. Б., Лабазанова О. В.

№ 13 (с вариантами данного напева исполняются тексты 32, 33, 45, 66)

♩=120

д. Усово, Невельский р-н, 1952-20

Ка - ти - ла - ся ка - ля - со па ра - сы́,

ка - ти - ла - ся ка - ля - со па ра - сы́.

Катилася калясо па расы́.¹
Пла́кныла Га́лечка па касы́.
Не пла́чь, не пла́чь, Га́лечка, за то́я,

Бы́ло не плесь ко́сыньку у тро́я.
Бы́ло заплесь ко́сыньку в ча́тыре ре́да.
Бы́ло гуля́ть у та́тки ча́тыри гы́да.

Исп.: Бруева К. Ф., 1920 г. р., Зябкина А. И., 1925 г. р. Зап.: Мехнецов А. М., 20.01.1986. Расш.: Теплова И. Б., Лабазанова О. В.

¹ Каждая строка повторяется.

№ 14 (с вариантами данного напева исполняются тексты 37, 47, 52, 74, 156, 158, 183)

♩=50

д. Усово, Невельский р-н, 1951-35

Вя - жуть, вя - жуть хах - лу́ш - ку, хах - лу́ш - ку.

Вяжуть, вяжуть хахлу́шку, хахлу́шку.
Ива́наву да́чушку, да́чушку.
Вяжуть, вяжуть, павива́ют, павива́ют.
Гаре́лачкай палива́ют, палива́ют.

Исп.: Емельянова Е. С., 1919 г. р., Емельянова Т. С., 1928 г. р., Баранова Л. К., 1921 г. р. Зап.: Мехнецов А. М., 19.01.1986. Расш.: Теплова И. Б., Лабазанова О. В.



№ 15 (с вариантами данного напева исполняются тексты 23, 109, 118, 127, 135, 140, 142–153, 162–164, 166–170, 172, 173, 175, 176, 179, 182, 184)

♩=72 д. Борисково, Невельский р-н, 1953-27

На - ши сва - ты ба - бы - ли́, на - ши сва - ты ба - бы - ли́,

три ня - де - ли не бы - ли́, три ня - де - ли не бы - ли́.

Наши сваты бабыли,¹
Три нядели не были,
Сягодня прибыли,
Нам ничёга ни дали.

Па шумётничку² хаділі,
Па капеечке сбирали,
Па капеечке сбирали,
Баярачик наділялі.

Исп.: Позднякова У. В., 1912 г. р., Позднякова Е. В., 1924 г. р. Зап.: Мехнецов А. М., 28.01.1986. Расп.: Теплова И. Б., Лабазанова О. В.

¹ Каждая строка повторяется.

² «Шумётничек» – место на дворе, где складывают мусор.

№ 16 (с данным напевом исполняется текст 133)

♩=68 д. Боёво, Невельский р-н, 1948-06

А кто в нас ха - ро - ший, а кто в нас при - го - жий?

Ро - зоч - ка а - ла, ви - на - гра́д зе - ле - ный.

А кто в нас хароший, а кто в нас пригожий?
Розочка ала, винаград зелёный.¹
Ваничка хароший, Ваничка пригожий –
На каня садиўся, канёк висялиўся.
Он плёгачкай машет, канёк пад (й)им пляшет.
К дому падъезжаёт, Манёчка встрічаёт.

– Здраўтуй, мой хароший, здраўтуй, мой пригожий,
Давно дажидала, пастельку паслала.
Лажись, мой хароший, лажись, мой пригожий.
В доми прибяруся, к тебе привалося.
Мукэ я насею, к тебе я паспею.
К тебе привалося, крэпка абнимуся.

Исп.: Позднякова А. В., 1924 г. р., Малашенко Е. Д., 1922 г. р. Зап.: Мехнецов А. М., 04.02.1986. Расп.: Теплова И. Б., Лабазанова О. В.

¹ Припев исполняется после каждой строфы.

СОДЕРЖАНИЕ ПОЭТИЧЕСКИХ ТЕКСТОВ СВАДЕБНЫХ ОБРЯДОВЫХ ПЕСЕН И ПРИПЕВОВ: ТЕМЫ, ОБРАЗЫ, СЮЖЕТНЫЕ МОТИВЫ. ПЕРЕЧЕНЬ ЗАПИСЕЙ

**ПРЕДНАЗНАЧЕННОСТЬ,
ОЖИДАНИЕ-ПРИУГОТОВЛЕНИЕ;
ВЕСТЬ, НАМЕРЕНИЕ, ВЫБОР**

Невельский район:

Трехалёвская вол.: Дерিশино 1976-42 (т.); Студенец 1978-04; Трехалёво 1967-05.

1. «У нас вчера мороз был» (варианты напева 5)
У нас вчера мороз был, сегодня иней пал на Манькину головку, на Иванькину каморку (на Ванькину головку, на Манькину русу косу).

2. «Нам вера не верится» (вариант напева 1)
Нам вера не верится, что Иван женится. Коли вы мне не верите, попытайте у батюшки, расспросите у матушки.



У моего батюшки много пива наварено, у моей матушки пирогов понапечено.

Невельский район:

Лёховская вол.: Волчьи Горы 1775-18.

3. «Не дивись, голубка, на голубя» (варианты напевов 3, 5)

Не дивись, голубка, на голубя, ты сама голубя привадила своей частой полёточкой (лебяжьей походочкой), своей ласковой щебеточкой (разумной «гаворачкой»).

Не дивись, Манютка, на Васютку – ты сама Васютку привадила.

Невельский район:

Артёмовская вол.: Городище 1834-10, 1835-04, 05; Остров 1833-03, 04.

Лобковская вол.: Усово 1951-34; Худоярово 1971-44.

4. «Белая берёзонька, ты куда похилилась» (вариант напева 1)

– Белая берёзонька, ты куда похилилась? Молодая Галютушка, ты куда замуж думала?

– Я туда похилилась, куда ветры завяли. Я туда замуж думала, куда батюшка отдаёт, матушка посоветовала, родня «привадила».

Невельский район:

Лёховская вол.: Волчьи Горы 1775-34.

5. «Вянули в поле цветики»

Вянули в поле цветики розовые, грянула Маня слёз горьких. Унимал её батюшка, родна матушка: – Мы тебя замуж выдадим всё за свет душу Мишеньку.

Пустошкинский район:

Пригородная вол.: Заболотно 2104-06 (фр.).

6. «Хвалилась калининка за рекой» (варианты напева 6)

Хвалилась калининка (калинушка, кудрявая) за рекой: – Никто меня не высекает (не вырубит, не достанет) за водой. / Никто меня, калинушку, не ссечёт.

Похвалился на калинику лют (злой) мороз: – А я тебя, калининка, сморожу (достану), всё «сучейка и ветейка» обобью (обломлю; усушу; листики и веточки опушу; твои ягодочки сморожу), всю чёрную земелюшку устелю.

Хвалилась Манютушка у татки (у мамоньки, у родненькой): – Никто меня от татушки не отберёт (не возьмёт, не отманет). / Никто меня не достанет за родней.

Похвалился Иванушка на Манютку: – А я тебя, Манютушка, обману, от матушки, от батюшки увезу (отманю), твою волюшку, негушку приукорочу (от девушек от красненьких разлучу; разум твой и ум перемену). / Вот я тебя, Танютка, достану, всю твою «роденьку» размахая и тебя за рученьку вы-

веду. / Я твою всю «роденьку» упрошу, с застолья возьму, к себе увезу.

Невельский район:

Лёховская вол.: Дубокрай 1819-52.

Лобковская вол.: Маслюки 1951-05, 1964-13; Усово 1969-21, 21а.

Новохованская вол.: Борисково 1953-30.

Туричинская вол.: Молокоедово 1941-27, 28; Туричино 1972-14.

Усть-Долысская вол.: Прудины 1966-21.

7. «Как по морюшку, как по синему» (вариант напева 10)

Как по морюшку, как по синему плавала шерая утица, а за ней сизый селезень: – Постой, уточка, постой, шерая, мы с тобой пощебечем. Был я в городе, слышал про тебя, шерую уточку. Там сети вяжут и плоты плотят на твоих дробных деток. – Пускай вяжут, пускай плотят, я не боюсь. Сети распушу, деток выпущу, плавала – плавать буду, плаванья не забуду.

Невельский район:

Туричинская вол.: Жулёво 1972-32.

8. «Крякнула уточка на синем море» / «А как пели-распевали канарейки во саду» / «Плачь, не плачь, Настютка, моя будешь» / «Брязнули звоночки, на двор едя» / «Довольно тебе, груша, во саду стоять» (варианты напевов 3, 5)

Крякнула уточка на синем море («с-за синя моря»; в тростничке), плакала Леночка, за столом сидя. / А как пели-распевали канарейки во саду, а как плакали-рыдали родны тётки в терему. – Вы не плачьте, мои тётоньки, вы не плачьте, мои родные. / Брязнули звоночки, на двор едя, плакнула невеста, за столом сидя, в окно глядя. / Довольно тебе, груша, во саду стоять, возле яблоньки. Довольно тебе, Лена, в красных девушках гулять.

– Плачь, не плачь, Леночка, ты моя будешь. Износил сапожки, по сеням ходя, обмочил шубоньку всё дождеком (смочил тужурочку под дождём). / Говорит Толечка: – Будешь ты моя. Загонял я коней, по сватам едя. Я сносил сапожки, тебя искал. Я сломал шапочку, уклоняясь, измочил платочек, вытираясь. / – Загонял своих коней к тебе ездючи, заболела голова в народе кланяться, разносилася фуражечка, ходючи за столом. Ты не плачь, Леночка, теперь будешь моя. / – Плачь, не плачь, Леночка, моя будешь. Загонял коника я по ночушке, помарал шубоньку по погодушке, размочил сапожки по сеням ходя (сносил ботики по погодушке; сносил сапоги, танцуючи). Я сломал шапоньку – теще кланялся (сломал шапочку, уклоняясь, до тебя, невеста, добираясь; поломал шапочку, уклоняючи, тебя, Машенька, дожидаячи).

Вариант продолжения: Брат сестру домой зовёт... (далее см. № 63).

Невельский район:

Артёмовская вол.: Каверзы 1785-10.

Лёховская вол.: Рыжее Сиденье 1798-35, 1800-05, 06 («Брязнули звоночки...»).

Лобковская вол.: Усово 1970-33 («Брязнули звоночки...» фр. т.).

Ловецкая вол.: Великое Село 1976-11; Язно 1976-21.

Трехалёвская вол.: Белое 1976-31 («Довольно тебе, груша...»); Никониша 1946-19, 22; Студенец 1978-03.

Турчинская вол.: Голыни 1941-13; Доминиково 1940-10.

Усть-Долысская вол.: Боёво 1948-01; Замошица 1943-32.

Пустошкинский район:

Гульятвевская вол.: Козодой 2097-12 (фр.).

9. «Загадал загадочку Ванютушка» (вариант напева 1)

Загадал загадочку Ванютушка Галютушке: – Отгадай, Галютушка, загадочку: на моей стороншке всё жильё весёлое, всё дубьё зелёное, берёзы белые, сосонья «комоватые», колодезь медовенький, чарочка позолоченная.

– Отгадаю, Ванечка, загадочку: на твоей стороншке дубьё зелёное – братья родные, берёзы белые – сестрицы-лебедушки, сосонья «комоватые» – родня богатая, колодезь медовенький – твой татка родненький, чарочка позолоченная – твоя матушка родненькая.

Невельский район:

Лёховская вол.: Волчьи Горы 1775-50.

10. «Между гор ручьи бегут, между гор холодные» / «Между гор, между камушков протекала вода серебристая» (варианты напева 1)

Между гор ручьи бегут, между гор холодные. Там Васютка коня поил, Галютка дары мыла. / Между гор, между камушков протекала вода серебристая. А как Ванечка там коня поил, а как Манечка воду черпала.

Конь напился – «вздриганулся», Галютка испугалась. / А как Ванин конь головой махнул да уздой тряхнул. А как Манечка испугалась.

– Не «пужайся», Галютушка, душа моя, это конь мой воронный, он напился, «вздриганулся». / Ты не бойся, Манечка, моего добра коня.

Невельский район:

Артёмовская вол.: Кошелёво 1773-03.

Лёховская вол.: Волчьи Горы 1776-09.

Лобковская вол.: Усово 1952-21.

Усть-Долысская вол.: Боёво 1945-18, 1947-10.

11. «Через бор зелёный бежит конь воронный» (варианты напева 1)

Через бор зелёный бежит конь воронный, а за тем за коником гонится погонюшка, молодой князь Иванушка.

Варианты развития сюжета:

а) Навстречу тому коню молодая Наденька.

– Душа моя, Наденька, придержи ворона коня.
– Я бы рада придержать – со стороны люди глядят.
– Душа моя, Наденька, ты не бойся никого, кроме Господа Бога, меня, князя молодого, моего кнута ременного.

б) Тросточкой подпирается, в черную грязь не марается. Прибегает воронный конь к высокому терему, к богатому племени. – Выйди, жена моя, выйди, боярыня, перейми добра коня и самого меня, молодца. – А я б и рада перенять (выйти), да боюсь родна батюшки. – Не бойся никого, кроме Господа Бога да меня, молодого, моего кнута ременного.

в) Тросточкой подпирается, платочком утирается, сам собой выхваляется. Он не так сам собой, как своей молодой женой, Федоркой Степановной.

г) Там Света воду брала, а Иванька коня поил. – Душа моя, Светланушка, напои моего коня. Я бы рада напоить, да боюсь батюшки, государыни матушки.

Невельский район:

Артёмовская вол.: Кошелёво 1809-28 (г).

Лёховская вол.: Волчьи Горы 1768-44, 1774-32, 1775-10 (б); Дубокрай 1819-55 (фр. т.); Рыжее Сиденье 1799-45 (в); Фролово 1820-18, 19 (а).

12. «В понедельник рано сине море играло»

В «понедельок» рано сине море играло. Там Танютка воду брала, в свой бок поглядала. Размахнула, почерпнула, сама туда потонула. – «Ретуй»,¹ татка, с родненькой мамкой. – Мы не будем «ретувать», нам с тобой не «слуговать». Пускай тот «ретует», кто с тобой слугует. «Ретуй», свёкор с лютой свекровкой. – Будем «ретувать», нам ей «слуговать».

Невельский район:

Лёховская вол.: Барсуки 1800-12.

¹ «Ретувать» – спасать, выручать.

13. Ель-сосна во бору росла (вариант напева 3)

Ель-сосна на бору росла. На той сосне – золотая скамья, на той скамье – девушка.¹

Невельский район:

Лёховская вол.: Пахлово 1765-26.

¹ Данный текст представляет собой фрагмент сюжета – см. Указатель, Свадебные 1.39а–в.

ДОЛЯ НЕВЕСТЫ / МОЛОДУХИ

разлука, слезы, печаль, жалобы;

*родители – чужая семья, «своя – чужая» сторона;
«лихой – согласный» муж*

14. «Родимый мой папенька» / «Куковала кукушечка, вылетая с гнездечушка» (вариант напева 1)

Родимый мой папенька, нарисуй меня на столике. Родимая маменька, набери меня на скатерти. / Куковала кукушечка, вылетая с гнездечушка. Плакала Танюшечка, выходя с-за столика, перед ма-



тушкой сидючи, перед батюшкой стоячи. – Ай, ты, кормилец батюшка, сударынька матушка, запишите мое имечко на дубовом столике, нарисуйте моё личико на шелковой скатерти.

А как столик потянете – про меня вспомните, скатерти застелите – про меня вспомните (вы по мне поплачете). – А где наше дитятко милое? Далекодалеченько, на чужой сторонушке, не у родного батюшки, не у родной матушки, где ей согрустнулось, «сотоснилось».

Невельский район:

Трехалёвская вол.: Рукавец 1977-33.

Пустошкинский район:

Гульятёвская вол.: Козодои 2097-10 (фр. т.).

15. «Шумит берёзка, шумит белая» (вариант напева 10)

Шумит берёзка белая, с листочком расстаеться:

– Листочек ты мой зелёный, ты меня спокидаешь?

– Я тебя не спокину. Осень отлечу, весной прилечу, шуметь буду.

Леночкина мамонька всю ночь не спала, с Леночкой «гурковала».

Невельский район:

Ловецкая вол.: Ятмище 1959-02.

16. «По горе девчонка шла, под горой сад садила» (варианты напева 1)

По горе девчонка (Любутка) шла, под горой (логом) сад садила. Посадивши зелен сад, сама за муж задумала.

Отказала свой зелен сад своему родному батюшке (государю батюшке, государыне матушке).

– Поливайте мой зелен сад то сытою, то «мядóю» (патокой) и рано, и в вечере, накрывайте (устилайте) зелен сад то сукном, то бархатом.

– Ты, дитя Любутушка, ты, дитя Михайловна (глупо, глупо, дитя моё, неразумная Нинутушка), хорошо тебе там будет, ты про свой сад забудешь. А плохо тебе будет, ты сама в сад зайдёшь, горячей слезой польёшь. / – Дурно, дурно, девчоночка, если будет тебе плохо, ты сама сад польёшь то сытою, то «мядóю», то горячими слезами.

– Когда худо мне будет жить, я сама свой сад полью горячими, горькими слезами, я покрою свой зелен сад всё тоской-кручинушкой да великим горюшком.

– Будь довольна, Любутушка, не одной тебе песенка, с молодым твоим дружкой Михаилом Алексеевичем. Не успели песню спеть, она нам подарки шлёт. Подошла близёшенько, поклонилась низёшенько да нам веселёшенько.

Невельский район:

Артёмовская вол.: Кошелёво 1761-12, 1773-01; Осётки 1773-27.

Лёховская вол.: Барсуки 1800-22; Боброво 1819-09; Волчи Горы 1774-29, 1775-31; Лёхово 1809-43.

Лобковская вол.: Маслоки 1951-16; Рыжаки 1968-22.

Трехалёвская вол.: Рукавец 1967-29–31.

Пустошкинский район:

Забельская вол.: Уструги 2054-09.

17. «Жаль, моя маменька»

Жаль, моя маменька, мне тебя, остаётся моя «родинка» вся у тебя. Хорошо будет жить, про «родинку» забуду, а плохо будет жить, сама приду, полью ранней вечерней зарёй горячей слезой.

Невельский район:

Ловецкая вол.: Ятмище 1958-44 (т.).

Трехалёвская вол.: Конново 1987-02.

Туричинская вол.: Ермошино 1979-13; Молокоедово 1981-02.

18. «Синее морюшко на волнах стоит» / «Как мне быть в чужи люди пойтить» (варианты напева 5)

Синее морюшко на волнах стоит, наша Марьюшка на думах сидит.

Думает думу крепкую: как пойти в чужие люди (как мне быть в чужи люди пойтить), как узнать свёкра батькой звать, свекровь – родной матушкой, золовку-ятрòвку – сестричушкой.

Встану я, млада, ранёшенько, умоюсь белёшенько. Назову всю семью, как свою родню, свекровку – родной матушкой.

Невельский район:

Артёмовская вол.: Остров 1833-11 («Как мне быть, в чужи люди пойтить»).

Лёховская вол.: Волчи Горы 1775-20.

Ловецкая вол.: Язно 1976-23.

Пустошкинский район:

Гульятёвская вол.: Рамуси 2141-18.

Новая вол.: Ломоносы 2120-32, 2121-12; Сергейцево 2140-08.

Пригородная вол.: Заболотно 2102-11.

19. «Просила Манютка у татки надела»

Просила Манютка у татки (мамки, брата, сестры) надела: – Надели, татулька (маменька, братец, сестрица), в чужи люди пойду.

Как это быть в чужи люди идти, как это стать свёкра батькой назвать, свекровку лихую – родной мамкой.

Невельский район:

Артёмовская вол.: Остров 1833-10 (т.).

20. «Пытала Любушка у своей родной матушки» (вариант напева 3)

Пытала Любушка у своей родной матушки: – Мамухна родная, как в чужих людях жить? – Дитя моя Любушка, я тебе скажу. Встань же, дитя моё, ты ранёшенько, умойся белёшенько, «уватрися» сушёхонько, подойди к «свёкорьке» ты близёшенько, назови «свёкорьку» родным батюшкой, свекрову –



родной матушкой, деверьков – родным «брахалькам», золовшек – всё «сестрицушками». Вот тогда, дитя моё, будет всем хорошо.

Невельский район:

Лёховская вол.: Лёхово 1810-02.

21. «Подумай, Маруся, ты сама о себе» (вариант напева 3)

Подумай, Маруся, ты сама о себе. Не будет волюшки такой тебе, как у матушки. Не пустят молодую погулять одну. Хоть пустят – но не раненько, повелят гулять – да немножечко. Свекровка – не мамка родная, не скажет, что доченька моя милая, а скажет – милая ты, постылая.

Невельский район:

Ловецкая вол.: Малое Сомино 1965-23.

22. «Стоит яблонька расщепивши» (варианты напева 10)

Стоит яблонька «расщепивши», некому поливать. Лежат яблочки раскатившись, некому «побирать».

Сидит Наденька «призаплакавши», некому унимать. Пришла золовка, села «ли боку», стала унимать:

– Не плачь, Надютка, не плачь, лебёдка, некому обижать. Свёкор, свекровка, деверь, ятровка да одна я – золовка – тебя я не обижу.

Невельский район:

Ловецкая вол.: Городище 1975-32; Осташково 1965-39.

Усть-Долысская вол.: Замошица 1943-23.

23. «Отдали меня, младеньку» (варианты напева 15)

Отдали меня, младеньку, через поле в деревеньку, не в большенькую семейку: только свёкор да свекровка, только деверь и золовка. На порог меня ведут, мне прозвища дают. А золовки говорят:

– Нам непряху ведут.

А девери говорят:

– Нам неткаху ведут.

А тётушки говорят:

– Нам заломницу ведут.

А я стала на порог, показала семь дорог и тётушек – за порог. – Деверёчки-соколочки, у самих жёны будут, а золовки-«кологовки», сами в люди пойдёте.

Невельский район:

Артёмовская вол.: Осётки 1773-25 (плясовая на свадьбе; поют, когда невесту привозят к жениху).

Лобковская вол.: Лемеша 1968-33 (т).

Усть-Долысская вол.: Замошица 1960-35.

24. «В понедельник рано плакала молодая» (варианты напева 10)

В «понеделок» рано плакнула молодая: семейка чужая (матка не тая), свекровка лихая.

Свекровка – не мамонька, не дала работушки, задала заботушки. – В людях ты не живала, работку не робляла. Первая работушка – горница не метена, другая работушка – ложечки немытые. / Рано будит, молоть заставляет. Молоть не «вздалёю», сказать не насмею. / Поздно спать укладывает, рано разбужает, за водой посылает, молоть заставляет: в новые жёрны кидать по три «зёрны», сырую пшеницу на мелкую мучицу.

Невельский район:

Артёмовская вол.: Городище 1836-13, 14; Лазовики 1786-24. Ловецкая вол.: Великое Село 1976-05.

НЕВЕСТА / ЖЕНИХ – СИРОТА:

ПРИЗЫВАНИЕ РОДИТЕЛЕЙ

«наделить – есть кому, благословить – некому»

25. «Ты, ель-елушечка, золотая макушечка» / «Погляди, сосонка, да ты всё ветьё?» / «Яблонька, ты все ветийцо?» (варианты напева 1)

– Ох ты, ель-елушечка, золотая макушечка, ты скажи, ты все у тебя «вётейка», ты все у тебя «сучейки»? – Все у меня «вётейка», все «сучейка». Только нет у елушечки золотой макушечки. / – Погляди, сосонка, ты всё ветьё? – Всё ветьё, да нет маковки. / – Яблонька, яблонька, ты всё «вётейцо» (да ты всё ветьё)? – Ветьё всё, нет маковки.

– Ты скажи, Ленутушка, ты скажи, Ивановна, ты вся твоя родня собралась? – Вся моя родня, только нет моего родного батюшки. / – Погляди, Надютка (Леночка-лебёдка), да ты вся родня? – Вся родня, да нет папеньки (родня вся, нет матушки; только татоньки нет).

Вариант окончания: Матушка (татонька) есть, да под «трём замкам»: первый замок – зелена трава, второй замок – желтой песок, третий замок – гробова доска.

Невельский район:

Артёмовская вол.: Каверзы 1785-05; Кошелёво 1773-04; Лазовики 1786-08; Остров 1833-12; Пахлово 1787-17.

Лёховская вол.: Боброво 1819-31; Большая Будница 1799-39; Пахлово 1765-25.

Ловецкая вол.: Городище 1854-19, 1975-30; Ягмище 1958-46.

Новохованская вол.: Борисково 1953-37.

Усть-Долысская вол.: Червоеды 1944-32.

26. «Чтобы этой речушке – круты бережки» (вариант напева 1)

Чтоб этой речушке – круты бережки, не так бы речушка волновалась, не так бы водичка разливалась.

Чтоб этой свадьбе – родного татоньку, не так бы свадьбка снаряжалась.

Невельский район:

Туричинская вол.: Голыни 1941-13.

27. «Невесёлый день без красного солнца» / «Видно по пиру, что сиротская свадьба» / «Видно



по приметам, в кого батьки нету» / «Гудки не гулки, скрипки не звонки, в Танютки нет мамки» / «Кого у нас нет на этой пирушке?» (варианты напева 10)

Невеселый день без красного солнца. Невеселый пир (невесела пирушка) без родненькой мамки (без родного татки). / Видно по пиру (видать по беседе; видно по природе), что сиротская свадьба. / Видно (узнать) по приметам, в кого батьки (татки) нету. / Гудки не гулки, скрипки не звонки – в Танютки нет мамки. / Кого у нас нет на этой пирушке? А нет у нас Надюшиной мамки.

– Кого ж нам послать за родненькой мамкой? / Кого нам нанять за таткой слетать (за батькой послать)? Старого послать – нескоро «дождати» (слетает), малого послать – не сумеет, что сказать (не знает, что сказать; и слов не понять).

В саду соловей – пошлём мы его, он скоро «злетит», скоро прилетит и всё расщебечет. / Есть у нас зелен сад, в садочке соловей, он скоро слетает, к земельке припадает, песочек разрывает, мамоньку побужает. / Соловья послать и скоро дождать, соловей летает – земельку копает. / Соловья наймём, соловья пошлём, он скорая пташка, скоро летает, к земельке припадает. / У нашем саду на самом заду есть дробный соловейка. Надо нам сказать, за мамкой слетать, скоро его дождаться.

– Встань, маменька (мамонька, татка, татухна родненький), встань, родная, надели дочушку (дитятку, детку надели).

– Я бы рада встать (я не могу встать) – костей не поднять (мне «косток» не «взнять»; головы не «взнять»), гробовые (тесовые) доски стеснили мне кости (стиснули мне ножки), жёлтые песочки засыпали глазки. / – Я рада встать – рук-ног не поднять, прибиты ручки-ножки к гробовой досочке. Пускай наделяют ближние соседи, пускай благословляют все добрые люди.

Варианты окончания:

а) Встань, папка, ко своей дитятке. Дитя снаряжают, в люди отправляют.

б) Встань, мамка, не лежи, хоть ты мне одну nochеньку послужи.

«Видно по пиру / Видать по приметам»:

Невельский район:

Артёмовская вол.: Осётки 1773-28.

Трехалёвская вол.: Бурмакино 1987-32; Деришино 1976-42; Нарично 1961-43, 44; Пустыньки 1988-10; Устиново 1946-42.

Туричинская вол.: Молокоедово 1941-22-25, 1952-34; Погорелое 1981-21; Туричино 1972-07.

Усть-Дольская вол.: Акулино 1985-14; Боёво 1948-04; Червюды 1944-33.

Пустошкинский район:

Гультьевская вол.: Рамуси 2141-13.

Забельская вол.: Морозово 2032-19, 2033-16.

Новая вол.: Горка 2140-37.

Пригородная вол.: Заболотно 2101-07, 2104-15.

«Невеселый день»:

Невельский район:

Артёмовская вол.: Осётки 1773-30; Остров 1833-14, 15, 17-19. Лёховская вол.: Барсуки 1800-23; Фролово 1820-14-16.

Лобковская вол.: Высоцкие 1950-18; Маслоки 1951-10; Рыжаки 1950-36; Терпилово 1939-07; Усово 1952-23, 1969-26.

Ловецкая вол.: Погребце 1975-18; Ятмище 1944-09, 1955-02.

Новохованская вол.: Борисково 1953-38.

Усть-Дольская вол.: Завруи 1959-47; Прудины 1966-20.

«Кого у нас нет»:

Невельский район:

Артёмовская вол.: Городище 1836-16 (фр.).

Лёховская вол.: Боброво 1819-33, 36; Рыжее Сиденье 1798-31, 36, 39, 1799-01; Фролово 1820-17.

28. «Что это за птушечка, серая кукушечка?» (варианты напева 10)

Что это за птушечка, серая кукушечка? Три поля облетала, крылышком не смахнула, перинки не уронила, земельку не прикрыла, матушку не пробудила:

– Встань, матушка, ко своей дитяткушке. – Ах, милая дитятко, я б и рада встать – рук-ног не поднять, гробовые доски притиснули ножки, жёлтые песочки засыпали глазки.

Невельский район:

Ловецкая вол.: Городище 1954-18.

Туричинская вол.: Каменка 1957-21.

29. «Ты не стой, мамонька, под окошечком» (вариант напева 5)

– Ты не стой, мамонька, под окошечком. Ты зайди, мамонька, в новую горенку, погляди, мамонька, на сироточку. Ты так сиротка наряжена, ты там сиротка посажена?

– Нет, не так сиротка наряжена и не там сиротка посажена.

Невельский район:

Туричинская вол.: Рубанково 1958-07.

РАССТАВАНИЕ НЕВЕСТЫ

*расставание с девьей красотой,
с подругами, с домом, с родной стороной,
проводы, наказания, наставления*

30. «Утушка в морюшке купалась» (вариант напева 3)

Утушка в морюшке купалась, с морюшка в лужинку попалась, своим перьям уточка дивовалась. – Не такое моё перье, как в море было. В морюшке перьюшко сизёхонько, в лужинке перьюшко «шерёшенько».

Дивовалась Манютка своим личиком: – Не такое моё личико, как в девках было. У девочек личики как брусничинки, у молодущек личики как черничинки.

Невельский район:

Новохованская вол.: Борисково 1954-01.

31. «Куковала кукушка в борочке» (варианты напева 12)

Куковала кукушка (зязюля; кукушечка) в «борочку» (во саду; в садочке; во лесу; в бору), куковала серая в зелёном, притянувши («прихинувши») головку к листочку (ко листу; ко кусту). / Куковала кукушка, Боже мой, куковала серая, Боже мой. Говорила кукушка: – Боже мой, больше мне в садике не бывать, в зелёном не куковать, с мелкими дробными пташечками не летать.

Варианты развития сюжета:

а) – А кто мои гнёздышки растрепал (гнездёчки разорит), а кто мои яички обобрал (поберёт)?

Растрепали гнёздышки пастушки, обобрали яички конюшки (разорили гнездечко конюшки, побрали моих деток пастушки; разорят гнездечки конюшки, поберут яички подружки).

Сидела (стояла; плакала) Манютонька на деже (на куту; в «каплице»;¹ в «светлицке»), притянувши головку ко свече (приклонивши головку ко кресту; приложивши головку к божнице; «прихинувши» головку к «божнице»).

Говорила Манечка («казала»; прихинувши, сказала; плакала): – Боже мой, а кто мою косынку растрепал (расплетал), а кто мои ленточки обобрал? Боже мой, больше мне в девушках не бывать, больше русу косынку не чесать (не плетать). / Боже мой, а кто мою косу расплетёт, а кто мои «встүшки» поберёт.

б) Всплакнула Катюшка в тереме: – А кто ж мои столики задвигал, а кто ж мои скатерцы расстилал? – Батюшка столики задвигал, матушка скатерти застлала. Говорила Катенька: – Боже мой, больше мне в девушках не бывать, теперь мне в красненьких не гулевать, больше русу косынку не чесать (не плетать; алую ленточку не вплетать; белых ленточек не вплетать), с милыми девушками не гулять.

Вариант окончания: Растрепали косынку тётушки, обобрали ленточки подружки (расплетут русу косу подружки, поберут «встүшки» сеструшки).

Невельский район:

Артёмовская вол.: Городище 1975-31; Кошелёво 1761-18.

Лёховская вол.: Рыжее Сиденье 1799-48, 1800-01.

Лобковская вол.: Усово 1952-13.

Ловецкая вол.: Видусово 1958-19; Городище 1954-21, 1975-31; Осташково 1965-43, 1966-01; Погребиче 1975-13; Харланиха 1964-36.

Трехалёвская вол.: Устиново 1949-06.

Туричинская вол.: Кресты 1940-26.

Усть-Дольская вол.: Боёво 1948-02, Оза; Замошица 1943-22.

Пустошкинский район:

Гультяевская вол.: Козодои 2097-08; Рудо 2119-35.

Забельская вол.: Морозово 2033-15; Песчанка 2056-27;

Яйцово 2142-08.

Новая вол.: Логуново 2100-04; Ломоносы 2120-34, 2121-03; Сергейцево 2140-12.

Пригородная вол.: Заболотно 2102-09.

Шалаховская вол.: Торчилово 2095-03, 2099-01.

¹ «Каплица» – часовня.**32. «Катилось колесо по росе» / «Это тебе, Наденька, за тóе» / «За дело, Манютонька»** (варианты напевов 13)

Катилось колесо по росе, плакала Галечка по косе. – Не плачь, Галечка, за «тóя». / Это тебе, Наденька, за «тóе», что носила косынку «у трóя». / За дело, Манютонька, за дело, стала жить у батюшки три года.

Буду я плесть косынку «у трóя», буду я плесть косынку в четыре ряда, буду я плесть косынку в четыре ряда. / Было носить косынку в четыре ряда, было гулять у батюшки четыре года. Не год гуляла и не два, не одну ленточку сносила, не один гребешок счесала, не одного мальчика ссушила, одному Иваньке угодила. / Было жить у родного три года, плести русу косынку в три ряда.

Невельский район:

Лёховская вол.: Фролово 1820-25 («Это тебе, Наденька...»).

Лобковская вол.: Усово 1952-20.

Пустошкинский район:

Новая вол.: Ломоносы 2121-05 («За дело, Манютонька...»; – фр.).

33. «Не жарко горит свечечка» (варианты напева 13)

Что-то не жарко (ярко) горит свечечка ярая, не жалко плачет Манечка-лебёдка, не жалеет она свою мамоньку родную, а жалеет она своей русской косы. По сеням ходила – чесала, по горенке шла – плетала. – Ай, учёсы мои гладкие (русые), уплётые мои частые.

Невельский район:

Ловецкая вол.: Малое Сомино 1965-24; Осташково 1965-38.

34. «Большая приданочка¹ – не родная сестра» / «Как и была у Аксеньюшки одна коса» (варианты напева 9)

Вот как большая приданочка – не родная сестра, начала буйную головоньку расчёсывать, начала русую косынку растрёпывать. / Начала буйную голову растрёпывать, начала русу косынку подёргивать. / Как была у Аксеньюшки одна коса.

Вариант продолжения: Как была коса да две волюшки, две волюшки – обе полные. А теперь стало две косы да одна волюшка, одна волюшка да и неполная. / Была одна коса – была одна дума, стало две косы – стало две думы, две думы да с «придумачком».

Невельский район:

Трехалёвская вол.: Конново 1986-17.

Усть-Дольская вол.: Чернецово 1960-58.

Пустошкинский район:



Забельская вол.: Быково 2055-32; Морозово 2032-18.
Новая вол.: Логуново 2099-17; Ломоносы 2120-43,
2121-04.

Пригородная вол.: Заболотно 2102-01.

¹ «Придánка» – свадебный чин, родственница невесты.

35. «Ходила-гуляла Манютушка по саду» (вариант напева б)

Ходила-гуляла Манютушка по саду, рвала-щипала разный цвет, свивала-сплетала веночек. Качнула-махнула Манютушка по столу, своему брату родному в руки. – Мой братушка родненький, прими веночек. – «Сестричухна-лебёдухна», не приму, со жалости белых ручек не взниму.

Невельский район:

Лёховская вол.: Большая Будница 1799-36.

36. «Боярочки¹-обманочки вы мои» (варианты напева б)

Боярочки-обманочки вы мои, обманули меня, младеньку, в недельку. Сами пошли в зелёный сад гулять, меня закрыли (заперли) в тёмную темницу / Посадили в тёмную темницу, сами пошли всякие цветочки собирать.

Себе сплели (свили) веночки (веночек; венки) с цветочков (с розовых цветочков; алых цветочков; с червонной розы), а мне сплели (свили) из колкого «яли́нца». «Яли́ниц» колок, головку клонит до земли, за то он колок, за то он клонит, что в люди идти.

Невельский район:

Ловецкая вол.: Городище 1975-27; Малое Сомино 1965-21; Носково (Ловец) 1964-25; Погребиче 1975-10, 17; Харланиха 1964-35; Ятмище 1958-45, 1959-26.

Новохованская вол.: Борисово 1974-27; Ручелёво 1941-36.

Туричинская вол.: Доминиково 1940-11; Каменка 1957-19; Туричино 1972-16.

Усть-Дольская вол.: Гмыли 1959-70; Завруи 1959-26.

¹ «Боярки» – свадебные чины, подруги невесты, сопровождающие ее в досвадебный период, участвующие в застольных ритуалах и т. п.

37. «Мы, боярочки, в зелен сад» (вариант напева 14)

Мы, боярочки, в зелен сад, а Танюша – с мужем спать. Мы, боярочки, венки вить, наша Таня – слёзы лить. Мы, боярочки, «гули да гули», наша Танечка – «люли да люли». Мы, боярочки, венки плести, наша Таня – к люльке лезть.

Невельский район:

Трехалёвская вол.: Рукавец 1977-22.

38. «Не полно вам, боярочки, за столиком сидеть» / «Вы пойдёте, боярочки, навозик разбивать» (варианты напева 9)

Не полно вам (нам), боярочкам (боярушкам), за столиком сидеть? Не надо вам, боярочкам, по вилочкам (не пора ли нам, боярушкам, «с-за» стола вылезать)? / Вы пойдёте, боярочки, навозик разбивать.

Мы не пойдём, боярочки, навозик (навоз) разбивать, а мы пойдём в зелен сад гулять, дорогие (восковые) цветы рвать да веночки сплести (в веночек увивать), на головку надевать. – На чью? – На Манюткину.

Невельский район:

Трехалёвская вол.: Рукавец 1977-21; Студенец 1961-22; Устиново 1949-10.

Усть-Дольская вол.: Боёво 1945-20.

Пустошкинский район:

Забельская вол.: Иванишево 2055-11, 14; Морозово 2033-29; Песчанка 2056-17; Яйцово 2142-09.

39. «Гордые-пышные мои боярочки» (варианты напевов 3, 5)

Гордые-пышные мои боярочки (боярушки), слышите, видите, мне не скажете, что мою разлуку по полю везут (что моя разлука по полю идет).

– Скоро вы, боярушки, меня выдадите и за ручку за стол выведете.

– Танечка, не бойся, мы не выдадим, не бойся, мы не выпустим (за ручку за стол не выведем).

– Гордые-пышные боярочки, слышите, видите, мне не скажете, что мою разлуку по улице ведут (что моя разлука во двор пришла).

– Танечка, не бойся, мы не выдадим, из белых рук не выпустим.

– Гордые-пышные боярочки, слышите, видите, мне не скажете, что мою разлуку по сеним ведут (что моя разлука в избу пришла; за столом стоит).

– Вот когда, Танечка, мы выдадим, вот теперь мы тебя выпустим. / Да, Машенька, теперь мы тебя выдадим и за ручку за стол выведем.

Невельский район:

Артёмовская вол.: Лазовики 1786-09.

Трехалёвская вол.: Краснобаиха 1987-17; Нарично 1961-61, 64; Устиново 1946-46, 1949-09, 11.

Усть-Дольская вол.: Боёво 1947-06.

Пустошкинский район:

Гулятьевская вол.: Исаево 2120-03; Рамуси 2141-12.

Забельская вол.: Морозово 2033-22; Песчанка 2056-18, 19. Новая вол.: Логуново 2100-05; Ломоносы 2120-39, 40.

Шалаховская вол.: Блиново 2139-33; Борисово 2119-21; Козыри 2103-21; Станки 2140-31; Торчилово 2095-05, 2099-04.

40. «Летели гусики, не кыркали» (вариант напева 5)

Летели гусики, не «кыркали». Одна гусинька «прокыркала», тут одна Манечка проплакала.

Пустошкинский район:

Шалаховская вол.: Борисово 2119-26.

41. «Что это за птушечка, шёрая кукушечка?» (вариант напева 10)

Что это за птушечка, «шёрая» кукушечка? Всё полношко облетела, крылышком не взмахнула, перинку не обронила, земельку не прикрыла.



Что это за девочка, Леночка-паненочка? За столом посидела, головку не склонила, слезинку не уронила, скатерти не смочила, мамоньку не услезила.

Невельский район:

Ловецкая вол.: Ятмище 1959-12.

42. «Растопись, баенка, разгорись, каменка» (варианты напева 1)

Растопись, баенка, разгорись, каменка. Ты расплачься, Манютушка, ты расплачься, Егоровна, перед родной матушкой, перед родными братцами, перед сестрицами-лебёдушками, перед родней-породушкой.

Вариант окончания: Не гляди, что я плачу, погоняй скорей клячу. Не гляди, что я тужу, одного тебя люблю.

Пустошкинский район:

Забельская вол.: Быково 2055-03, 2056-05; Морозово 2033-09, 10, 20; Уструги 2054-05.

43. «Кланялась вишенка зеленому саду» / «Вишенка в садочке настоялась» / «Стояла вишенка в зеленом саду» (варианты напева 3)

Кланялась вишенка зеленому саду (стояла вишенка в зеленом саду): – Спасибо, садочек (зелёный сад), за стояньице (настоялась), я у тебя, садочек, настоялась, ветками-листочками («сучейком-ветейком», прутиком-веточком) намахалась, шёлковым листочком нашумелась (дорожку листочком настигалась).

Кланялась девчонка (Машутка) своей матушке (своему батюшке). / Жила Валечка у своего батюшки, у своего родного:

– Спасибо, мамонька (родна мамонька; батюшка; папенька, родненький), за гуляние (нагулялась; нажилась я; я у тебя, мамонька, нагулялась; Машенька в девушках нагулялась), по игрищам, гульбищам (гуляньям; по свадьбам) находилась, цветного (белого) платьица (платьюшек дорогих) наносилась, хороших (хороших-пригожих) мальчиков налюбилась, одному Витеньке пригодилась (в одного Ванечку влюбилась; одному Лёшеньке прилюбилась).

Невельский район:

Артёмовская вол.: Кошелёво 1761-11; Осётки 1773-33, 1774-17.

Лёховская вол.: Большая Будница 1799-38; Рыжее Сиденье 1799-47.

Лобковская вол.: Козлово 1963-36; Косёнково 1969-15; Рыжаки 1950-37, 1968-19; Усово 1951-36; Худоярово 1971-39.

Ловецкая вол.: Харланиха 1965-01; Ятмище 1959-01.

Трехалёвская вол.: Конново 1986-22; Краснобаиха 1987-25; Устиново 1946-44, 1949-04.

Туричинская вол.: Голыни 1941-14.

Усть-Дольская вол.: Акулино 1985-15; Боёво 1948-02; Завруи 1959-51; Замошица 1943-24; Червоеды 1966-13.

Пустошкинский район:

Гультяевская вол.: Рамуси 2141-20.

Новая вол.: Ломоносы 2121-11; Сергейцево 2140-11.

Пригородная вол.: Заболотно 2102-14.

44. «Ручей с речкой разливались» (вариант напева 6)

Ручей с речкой разливались, Боже мой. Лучше б я не родилась, не «кохалась», чем с родной мамкой я рассталась.

Невельский район:

Артёмовская вол.: Остров 1833-16.

45. «Наденька с дому съезжала» (вариант напева 13)

Наденька с дому съезжала, берёзы макушечку сломала. – Стой, белая берёза, без макушки, живи, моя матушка, без дочушки.

Невельский район:

Лёховская вол.: Фролово 1820-12.

46. «Сумела моя мамка за меня вино пить» / «Плакнет родная мамка по дочушке» (варианты напевов 5, 10)

Сумела моя мамка за меня вино пить, сумей-ка, моя мамка, без меня пожить, белое платье мыть. / Плакнет родная мамка по дочушке.

На речушку пойдёшь белое платье мыть, что «пра́льничком»¹ стукнешь, в рученьки «ху́кнешь», про меня вспоманешь. / – Пойду я, старёхонька, на синее море. «Пра́йничком» стукнет, в ручки «ху́кнет», слёзенько заплачет:

– Было у меня дитя мило, бело платье мыло (овой, Боже мой, где моя «матильничка»,² что бело платье мыла), сухёхонько сушила, мякенько качала, в ручки подавала и маменькой называла.

Невельский район:

Ловецкая вол.: Малое Сомино 1965-20 («Сумела моя мамка...»); Ятмище 1955-03.

¹ «Пра́льник», «пра́йник» – колотушка для выколачивания белья при стирке.

² «Матильничка» – вероятно, форма ласкового обращения.

47. «Кольнуло матку в груди» (вариант напева 14)

Кольнуло матку в груди – повели дочушку в люди, кольнуло матку в пятки – повезли дочушку с хатки (см. № 140).

Невельский район:

Лобковская вол.: Усово 1970-33.

Трехалёвская вол.: Нарично 1961-65.

48. «Как плакнет родная мамка по дочушке» (вариант напева 4)

Как плакнет родная мамка по дочушке.

– Будет тебе три тревоги в дороге. Первая тревога – тёмная ноченька, друга тревога – быстрая реченька, третья тревога – лихая свекровка. – Не плачь, родная мамка, ты по мне. Три тревоги за од-



ну ночьку я «ухожу»: тёмной ночью с дружиной поеду, через речку калиновый мост намошу, лихую свекровку ласковыми словами оболещу (см. № 79).

Невельский район:

Туричинская вол.: Бисюрёво 1957-46.

49. «Присядь, мамка, повечереем мы с тобой» (варианты напева 8)

Присядь (давай), мамка, повечереем с тобою. / Пообедаем, повечереем, моя мамка. Повечеревши, поделимся с тобою: тебе, мамка – хоромки да коровки, а мне – сундучки да коробки (перинки да подушки).

Невельский район:

Лёховская вол.: Волчьи Горы 1775-04.

Ловецкая вол.: Видусово 1958-15; Залонье 1983-25; Малое

Сомино 1965-31; Носково (Ловец) 1964-27.

Туричинская вол.: Бисюрёво 1957-50.

50. «Шёлковая ленточка к стенке вьёт»

Шёлковая ленточка к стенке вьёт (стенку бьёт), дочушка мамке «добра ночь» даёт: – Добра ночь, мамка, добра ночь, родная, не на одну ночьку – на весь век.

Вышла мамка за ворота, увидела только след. Пришла в клетку – «кóбла»¹ нет, пришла в хатку – Бога [иконы] нет.

Невельский район:

Артёмовская вол.: Городище 1834-13, 14, 1837-06; Каверзы 1785-06; Каралиновка 1785-41; Кошелёво 1809-21; Остров 1833-13.

Лёховская вол.: Волчьи Горы 1775-32; Ласкатухино 1819-46.

Лобковская вол.: Лемешы 1968-34; Терпилово 1939-08; Усово 1969-29.

¹ «Кóбел», «кúбел» – короб для приданого.

51. «На закате солнышко играет» (вариант напева 5)

На закате солнышко играет, а маменька Светочку отправляет: – Добрую дорожку [не] на одну ночь – на весь век.

Невельский район:

Артёмовская вол.: Кошелёво 1809-25.

52. «Матка дочку годовала» / «Пропила матка дочку на сладкий медок» / «Была матка-мачеха, пропила дочку скрозь ночьку» (варианты напевов 10, 14)

Матка дочку «годовала»,¹ за одну ночьку прогуляла. / Пропила матка дочку на сладкий медок. / Была матка-мачеха, пропила дочку «скрозь» ночьку.

Матка во хатку – «кúбла»² нет (пришла она в хату – дочери нет), вышла за ворота – только след, шелкова травушка приглажена: – Куда моё дитятко повезёно? / Куда моя «дóча» увезёна?

Вариант продолжения: Плясавши, плясала, проспавши, плакала: – Боже мой, Боже, где моя дитя? Когда на работе, к ночи домой будет. А в бор она не ходит – зверьё растерзает. Боже мой, Боже, за «горóдом» волки воют – дитё ухватили.

Вариант окончания: По самый двор – всё бор, по самые ворота – болота, по самые «окóнья» – «со-сóнья». Там живут мужики-дураки, меняют коников без цены и бьют жёночек без вины.

Невельский район:

Артёмовская вол.: Бабинские 1868-36, 37; Каралиновка

1785-42; Кошелёво 1761-14; Осётки 1773-34, 1774-23, 24.

Лёховская вол.: Волчьи Горы 1768-43, 1775-33.

Лобковская вол.: Усово 1969-30.

Новохованская вол.: Борисово 1954-04.

¹ «Годовала» – растила.

² См. комм. к № 50.

53. «Красное солнышко вскатилось» (варианты напева 4)

Красное (раненько) солнышко вскатилось. Вот моя (родная) маменька «всхлопотилась». Мать в клеть – венка нет, матка в горенку – дочери нет. / В хату пришла – гостей «нétути», на стене на крюку венка «нétути». В «ста́йню»¹ пошла – коней «нétути». На дворе (только одна) подушка потрошёная. – Знать, моя деточка (дочушка) увезённая.

Вариант окончания: Тётоньки, родные, побегу в догон. Догоню дочушку среди полюшка, нагложусь на неё я вволюшку.

Невельский район:

Туричинская вол.: Каменка 1957-17; Молокоедово 1941-30.

¹ «Ста́йня» – возможно, стойло.

54. «Еловата сосна, что в бору» (варианты напева 12)

Еловата сосна, что в бору, виноват тот татка, что в дому. Отправляет дочку против ночи и дороженьку ей не указал, и извозщичка ей не нанял (он попутчика с ней не послал).

– Поезжай, дочушка, до дому, до свёкрового до двору, до свекровкиного порога (до крыльца).

Невельский район:

Ловецкая вол.: Видусово 1958-14, 16; Харланиха 1964-39;

Ятмище 1944-15, 1955-07.

Новохованская вол.: Борисово 1974-28.

Усть-Долысская вол.: Завруи 1959-44; Замошица 1943-21.

55. «Что сидишь, что думаешь, Танютка» (варианты напева 5)

– Что сидишь, что думаешь, Танютка, кто у тебя «надкóсничком»¹ поедет? Твой братетка роденький не едет.

– Пустите, боярочки, с застоля, пойду про-свить своего братца родного:

– Поедь, поедь, мой братетко, за мною, «хошь» не за мной, за моей русой косой. Не будешь ты, мой



братетко, «в нева́ге»,² а будешь ты, мой братетко, «в пова́ге»,³ будешь сидеть у моего свёкра на куте, будешь пить мёд, вино (пиво), горелку за меня, за младую за девку.

Невельский район:

Ловецкая вол.: Харланиха 1964-38; Ятмище 1944-08, 21, 1954-30, 31; 1955-01.

Туричинская вол.: Бисюрёво 1957-44.

¹ «Надкóсник» – свадебный чин, младший брат невесты, который продает косу.

² «В нева́ге» – в несчастье, в невзгоде.

³ «В пова́ге» – в «ува́ге», в важности, в уважении.

56. «Ехали приданные по бору» (вариант напева б)

Ехали приданные по бору, утерjali серого коня подкову. Не жалко нам серого коня подковки, а жалко нам Надютки головки. Не жалко нам, что серый коник скачет, а жалко нам, что Надютка наша плачет.

Невельский район:

Артёмовская вол.: Каралиновка 1785-45.

57. «Из-за гор, высоких гор вылетало стадо гусей» / «Отлучили лебёдушку» (варианты напева 1)

Из-за гор, высоких гор вылетало стадо гусей, да всё гуси серые.

Отлучилась лебёдушка с лебединого стадика. / Отлучили лебёдушку от лебединого стада. Прилучили лебёдушку к другому стаду. Мы не успели прилучиться – стали гуси пощипывать.

– Не щиплите, серы гуси, не сама я к вам пришла, меня ветром занесло да погодой замело. / – Ой, вы серы гуси, не кричите, лебёдушку не щиплите.

Стали гуси покрикивать, лебёдушку пощипывать.

Пустошкинский район:

Забельская вол.: Быково 2055-02, 2056-04 («Из-за гор, высоких гор»); Морозово 2033-19, 19а («Отлучили лебёдушку»).

58. «Как вчера пшеничка на нивке была» (варианты напева 9)

Как вчера пшеничка на нивке (на полях) была, а сегодня пшеничка в пир (в пирогах; в пирожках) спечена.

Как вчера Танютка (девица; наша Таня) в красных девках (девушках) была, а сегодня – в молодухи пошла (поспела; молодухой названа).

Варианты развития сюжета:

а) Была одна коса – была одна дума, стало две косы – стало две думы да с «придумачком».

б) Повязали Таню молодёшенькую. А Толенька наш пошёл коней поить. А Танюша с ведёрком за водичкой бежит.

Невельский район:

Трехалёвская вол.: Бурмакино 1987-30; Конново 1986-17; Краснобаиха 1987-23; Никониха 1946-21; Трехалёво 1967-06. Усть-Долысская вол.: Боёво 1945-25 (т.), 1948-07.

Пустошкинский район:

Забельская вол.: Морозово 2033-18; Песчанка 2056-31.

59. «Не дали берёзке в чистом поле постоять» (варианты напева 9)

Не дали берёзке в чистом поле постоять, подрубили берёзку зеленёшенькую. Да не дали Манютке красной девушкой гулять, обманули Манютку молодёшенькую (повязали молодёшенькую).

Вариант окончания: Приживай-ка, берёзушка, посаженная, привыкай-ка, наша Манечка, повязанная.

Невельский район:

Новохованская вол.: Борисово 1953-31, 32.

Трехалёвская вол.: Краснобаиха 1987-24; Пустыньки 1988-09; Устиново 1946-45.

60. «Как Татьяна от матушки горошиной катилась» (вариант напева 1)

Как Татьяна от матушки горошиной катилась, на свекровкиной улице берёзой становилась. Ходит свёкор по улице, на берёзу дивуется. – Не дивуйся, свёкорка, родный батюшка. Берёза сажёная – невеста привезённая, берёза белая – невеста веселая.

Невельский район:

Лёховская вол.: Волчы Горы 1775-49.

61. «Вылетал селезенюшка с тростничка» (вариант напева 4)

Вылетал селезенюшка с тростничка, выводил за собой серу утицу. Как увидела уточка стадо утят, как стала проситься она с утками гулять. – Не пущу я тебя, утка, не приметивши. Как первая примета – с крыла пёрышко долой, а вторая примета – к хозяину на двор.

Как увидела Манечка девок хоровод. – Пусти меня, Мишенька, с девочками гулять. – Не пущу я тебя, Маня, не приметивши. Вот как первая примета – с головы венки долой, а вторая примета – на головушку повой.

Пустошкинский район:

Новая вол.: Логуново 2100-10.

62. «Катилось красное солнышко с загорья» (варианты напева б)

Катилось красно (ярко) солнышко с загорья (с заморья), просилась Танюшенька (наша Валечка) с застолья:

– Пусти, Ванютушка, с застолья, посмотреть на таткино подворье (пусти погулять по таткину подворью; пройти глядеть на папкино раздолье) и расспросить («попытать») про мамкино здоровье. / По таткину по дворику погулять, про мамкино здоровье распытать.



– Тогда было всю неделюшку гулять. / Было тебе неделюшку гулять, про мамкино здоровье пытаться. / Не пушу тебя, Валечка, с застолья. Была дадена день-пятница на «тёе», была дадена суббота-день на это.

– В понедельник я банюшку топила, во вторник в банюшку ходила, в среду буйну голову чесала, в четверг русу косынку сплетала, в пятницу «кубэль-чаки»¹ складала, в субботу боярочек собирала, в воскресенье с боярочками гуляла. / Я в пятницу боярочек собирала, в субботу я в сундук платье складала, в воскресенье я ранёшенько вставала, своё белое личенько умывала, в путь-дорожку собиралась.

Невельский район:

Артёмовская вол.: Кошелёво 1761-13, 1809-22.

Лёховская вол.: Ласкатухино 1819-47; Пахолово 1787-15; Фролово 1820-54.

Лобковская вол.: Маслоки 1951-15; Усово 1969-24.

Трехалёвская вол.: Устиново 1949-05.

Туричинская вол.: Жулёво 1972-39.

Пустошкинский район:

Гульятевская вол.: Исаево 2120-04, 05.

¹ «Кубэльчаки» – см. комм. к № 50.

63. «Брат сестру домой зовёт» (варианты напева 5)

Брат сестру домой зовёт, брат сестре коня даёт:

– Сестрица-лебёдка, поедем домой (поедем, «сестричка», домой со мной), у нас без тебя невесело, изобонька (новая горенка; светлая горенка) не метена (рушнички на крючки не повешены), ложечки немытые, кровати не убраны, столики незастланые.

– Братетка родненький, мне не ехать домой, меня не пускают домой.

Невельский район:

Артёмовская вол.: Каралиновка 1785-40; Лазовики 1786-26; Тимофеевка 1772-34.

Ловецкая вол.: Городище 1975-26; Малое Сомино 1965-22; Харланиха 1964-43.

Новохованская вол.: Борисково 1942-43; Руцелёво 1941-38.

Туричинская вол.: Голыни 1941-14 (фр. т.).

Усть-Долысская вол.: Завруи 1959-45; Замошица 1943-20.

64. «Приданки домой едут» (варианты напева 11)

Приданки домой едут, Манютку тут кидают, к Васютке приручают. / Приданки въезжают, молоду бросают.

Варианты развития сюжета:

а) Подметёт, водички принесёт и старому, и малому, и «середовому». Старому – по старости, малому – по младости, Васютке – по жалости.

б) – Не бивай «лозцами»,¹ научай словцами.

Невельский район:

Ловецкая вол.: Козыри 1944-05.

Туричинская вол.: Погорелое 1981-20.

¹ «Лозцами» – лозой.

65. «Вился вихор над тучей лихой» (варианты напева 4)

Вился вихор над тучей лихой (над быстрой рекой), «пытался» брат за родной сестрой:

– Сестрица-лебёдка (родная), да ты где была? – Братец родной, новы сени (избу-сени) мела.

– Сестрица-лебёдка, ты обедала? – Братец родной, я ж не ведала (не обедала).

– Сватьяшки-лебёдки (сватушки-братушки, сваточки-браточки), так не делайте, без родной (без моей) сестры вы ж не обедайте. Ближе она – вы ж поклочьте её, далеко она – вы ж погукайте, сами за стол – и её с собой (сами спать – и её в кровать).

Вариант продолжения: Сами вставать – и её побужать.

Вариант окончания: Свекровка лихая по сеням шла да «пристойла», обедасть не «присловила».

Невельский район:

Артёмовская вол.: Артёмово 1868-20, 21; Бабинские 1868-38; Городище 1832-04; Каверзы 1785-03; Кошелёво 1761-18, 1773-05, 1809-26, 27, 1811-10; Осётки 1773-29.

Лёховская вол.: Барсуки 1800-18; Боброво 1819-41; Большая Будница 1799-37; Волчы Горы 1774-31; Ласкатухино 1819-48; Лёхово 1810-03, 11; Рыжее Сиденье 1798-33, 1800-02.

Лобковская вол.: Лемешы 1968-33 (т.); Маслоки 1951-03, 1964-11; Рыжаки 1950-35.

Новохованская вол.: Борисково 1953-34.

Трехалёвская вол.: Студенец 1978-05.

66. «Куда ваши глазки глядели?» / «Где родилась – не была» (варианты напева 13)

Куда ваши глазки глядели? Куда (туды) вы Надютку отдали? / Где родилась – не была, куда меня маменька отдала.

По самый двор – «шэрай» бор, по самое (самые) «вакóнья» (оконцы) – «сосóнья» («сосóнцы»), по самые сенюшки – елюшки (по самые двери – всё ели), посеред двора (посреди избы) – куст лозы. Вот тебе, Манютка, для (ли) грозы.

Варианты окончания:

а) Не бейте верёвкой, не зовите воровкой, а бейте хошь гужом, только скажите: в люди гожа.

б) Было у мамки жить четыре года. Я не год жила и не два, не одну ленточку сносила, не одного мальчишку иссушила, одного Ванюшку любила.

Невельский район:

Артёмовская вол.: Каралиновка 1786-02 (пели, когда привезут к свекрови); Лазовики 1786-21.

Лёховская вол.: Фролово 1820-20.

Ловецкая вол.: Видусово 1958-17.

Новохованская вол.: Борисково 1954-03; Руцелёво 1941-39.

Трехалёвская вол.: Каменка 1957-35.

67. «Сколько ни цветевши, синие цветочки повянут» / «Сваты-сваточки, братья-браточки» (варианты напевов 3, 7, 10)



Сколько ни цветевши, синие цветочки повянут, сколько не гостивши, родные гости поедут, а Маню кидают.

– Сваты-сваточки, братья-браточки (приданочки-лебёдушки; вы сватки), просим мы вас: / Сваты-сватютки, попрошу я вас: – Берегите нашу лебёдку сокровенно. / Вы ж берегите нашу невесту (лебёдку), что брали у нас (после нас; что взяли у нас; как у нас). / Теперь лебёдушка наша будет у вас. Рано кладите, поздно будите, просим мы вас. Чаем поите, мёдом кормите, просим мы вас.

Варианты развития сюжета:

а) Хоть вы её толочь-молоть заставьте, а только вы её в обиду (обидушку) не дайте (не пускайте). Хоть вы её за водицей пошлите (за водой её вы посылайте; хоть и ранёшенько будите), а только ей дороженьку укажите (по имечку называйте) и заботушки пошлите (только к родной мамке отпустите).

б) Не бейте вы лозовыми прутами, учите вы хорошими словами. / Не бейте верёвкой, научайте говоркой, не бейте «дубёчком», научайте словечком. Гостинцы не давайте, часто в гости пускайте – без гостинца мы примем.

Вариант окончания: Чтобы не стояла наша невеста под углом (на улице под окном), чтобы не вытирала горячие слёзы кулаком. Чтобы не была ей чужая хатка «приветкой», чтобы не была ей за родную мамку соседка. / Чтoб не было ей «повёточкi» за хатку, чтоб не была у ней «суседочка» за мамку.

Невельский район:

Артёмовская вол.: Лазовики 1786-23.
Ловецкая вол.: Великое Село 1976-06; Видусово 1958-20, 21; Ятмище 1944-14, 1955-06, 1959-03.

Новохованская вол.: Борисково 1953-25; Руцелёво 1941-35.
Трехалёвская вол.: Нарично 1961-67.

Туричинская вол.: Каменка 1957-37 (т.); Молокоедово 1952-35.

Усть-Долысская вол.: Гмыли 1960-08.

Пустошкинский район:

Гультяевская вол.: Козодои 2097-18; Рамуси 2141-15.
Новая вол.: Ломоносы 2120-31, 2121-07, 08.

68. «Братетка мой родненький, подвинься» (вариант напева 6)

Братетка мой родненький, подвинься по лавочке, погляди в окошечко – ты высоко солнышко, ты пора домой ехать?

Невельский район:

Ловецкая вол.: Малое Сомино 1965-32 (фр.).

69. «Поедем-ка, мой братетко, домойки» (варианты напева 8)

Поедем-ка, мой братетко, «домойки», увезём невольницу с невольки.

Варианты развития сюжета:

а) Пускай наша невольница гуляет, пускай у ней руса косынька меняет.

б) И мы пустим её по вольке. Нас давно мамка дожидает, по сеношкам ходя, горюет: – Где моё дитячко ночует? Где его добры кони пристали, где ему суженую не отдали?

Невельский район:

Артёмовская вол.: Городище 1836-02; Кошелёво 1811-11.

Лобковская вол.: Маслюки 1951-14.

Ловецкая вол.: Великое Село 1976-08.

Трехалёвская вол.: Бурмакино 1987-33; Рукавец 1977-15;
Студенец 1961-21.

Туричинская вол.: Туричино 1972-15.

70. «Братетко мой родненький» (вариант напева 10)

Братетко мой родненький, поедешь домой, заедь в тростничок, поймай там соловьюшку к моему сголовьюшку.

Невельский район:

Усть-Долысская вол.: Завруи 1959-46.

71. «Выходи, мамонька, на ганочек»¹ (варианты напева 5)

Выходи (выйди-тка), мамонька, на «ганóчак», «переймáй», мамонька, приданочек. Расспроси у приданочек, как твоя дочушка расставалась, горячими (горькими) слезами обливалась.

Невельский район:

Ловецкая вол.: Ятмище 1955-09, 1959-06.

Новохованская вол.: Борисково 1953-33, 1974-22 (т.).

Туричинская вол.: Бисюрёво 1957-48; Доминиково 1939-34.

Усть-Долысская вол.: Завруи 1960-61, 1961-10.

¹ «Ганочек» – крыльцо.

72. «Сносила честноту в кисейном рукаву»

Сносила честноту в кисейном рукаву, растеряла честноту на свекровом дворе.

Пустошкинский район:

Забельская вол.: Морозово 2033-26 (поют, если невеста «нечестная»; т.).

«КНЯЗЕВ ПОЕЗД»: СБОРЫ, НАСТАВЛЕНИЯ – НАКАЗЫ, «ДОРОГА – ПУТЬ»

поездка за невестой, «зять у ворот», отправление к венчанию, дорога в дом жениха; встреча молодых

73. «Мишуткина матушка всю ночь не спала» (варианты напева 1)

Мишуткина матушка всю ночь не спала, возле кровати простояла, Мишутку пробуждала:

– Вставай, моё дитячко, вставай, родное. У тебя головка не чёсана, русы кудри не виты.

– Почеши мне головушку, моя родная матушка. Вы завейте кудёрышки, сестрицы-лебёдушки, заседлайте добра коня, отправьте меня, молодца.

Невельский район:



Лёховская вол.: Лёхово 1810-12; Рыжее Сиденье 1799-44.
Лобковская вол.: Усово 1969-31, 1970-01.

74. «Из-за лесу солнышко сияет» / «На закате солнышко играет» (варианты напева 14)

Из-за лесу (на закате) солнышко сияет (играет), Ванюшка коника седлает. А у Ванюшки матушка пытается.

а) – А что тебе, матушка, до того, что седлаю коника своего? Поеду дорогой ночной за своей суженой вечной.

б) – А куда, сынок, коника седлаешь? – Я поеду по тёмному бору, уточку застрелю. Я поеду Машеньку привезу, тебе будет верною слугою, а мне будет милою женою.

Невельский район:

Трехалёвская вол.: Нарично 1962-08.

Пустошкинский район:

Гульятёвская вол.: Рамуси 2141-10.

75. «Куда-куда, соловьюшка, полетишь?» (варианты напева б)

– Куда-куда, соловьюшка, полетишь? – Через поле на другое, в шерый бор (в зелен сад).

И там в него все пташечки влюбились, за решёточку садили, сладким яблочком кормили, зязюленькой дарили. / Там меня все пташечки любили, между себя на веточки садили (промеж себя в середочку садили), там меня сладкими ягодами кормили.

– Куда-куда, Ванюшка (мой братетко), поедешь? – Через поле на другое, к тестю на двор.

А там меня все гости перенимают, в середушке сажают, пивцом-винцом, горелочкой угощают. / А там в меня все девочки влюбились, сладкими ягодами кормили (за дубовый стол садили, вином-пивом поили, молодой женой дарили).

Невельский район:

Артёмовская вол.: Городище 1836-17; Лазовики 1786-18; Осётки 1773-26.

Лобковская вол.: Козлово 1963-35; Рыжаки 1968-18.

76. «Отправлялся Павлушка в путь-дороженьку»

Отправлялся Павлушка в путь-дороженьку, отправлялся – матушке наказывал, чтобы тесовые воротушки раскрытые были, чтоб дубовые столочки накрытые были, чтоб там рюмочки стояли, все налитые были.

Невельский район:

Ловецкая вол.: Городище 1954-22, 1975-28.

77. «Ты поедешь, мой братец, через шерый¹ бор» / «В неволе-воле-воле гули ворковали» / «Отправляла матка сына в дороженьку» / «Поезжай, мой сыночек, в путь-дороженьку» / «Как летели две пташечки, погуркивали» / (варианты напева 9)

В неволе-воле-воле гули ворковали, а сестрица брату наговаривала. / Оправляла матка сына в дороженьку. / Поезжай, мой сыночек, в путь-дороженьку. / Как летели две пташечки, погуркивали, как сестрицы Ванюшке наговаривали (своего братетку научивали):

– Ты поедешь (ты не едь), мой братец (братетко; сынок), через «шерый» бор¹ (в путь далёкий край), в шером же борочку не застаивайся, на кудрявые берёзы (на зелёную сосну; на зелёную чащу) не заглядывайся. Зелёная сосна (зелёная чаща; белая берёза) – не тёща твоя, зелёные дубы (высокие дубы; кудрявые берёзы) – не шурины твои, а белая берёза (красная ольха, частые елущки) – не «своячина» твоя. А шерый бор – не тестев двор (не тесть твой). А белая берёза – это жёночка твоя (горькая калина – не невеста твоя; высокая берёзка – не сударушка).

Варианты развития сюжета:

а) Как поедешь, мой сыночек, ты ко тестеву двору, не пускай коня по двору, привяжи коня к столбику. Поклонися тестю-батюшке, тёще-матушке. Уходи в высок теремок, узнавай свою суженую-ряженую. Она выше всех будет посажена, лучше всех будет снаряжена.

б) У твоего тестя все ворота отперты, все дубовые столочки позастланные, за столом все гости посаженные.

в) Выбирай-ка, мой братец, по головке своё, а у твоей на головке восковой белый веночек. / А терем твой – да богатенький, а тёща твоя – больно ласковая, а сваты твои – да хорошенькие, а своячины твои – да пригоженькие, а жёнка твоя – да красавица.

г) Поезжай к тестю на двор, к тёще на ужинку.

Невельский район:

Артёмовская вол.: Каралиновка 1785-43; Лазовики 1786-20. Ловецкая вол.: Погребнице 1975-14.

Трехалёвская вол.: Бурмакино 1988-01; Конново 1986-14 (т.); Лужи 1986-13; Нарично 1961-54; Рукавец 1977-14.

Усть-Долысская вол.: Акулино 1985-16; Боёво 1947-09; Прудины 1966-22.

Пустошкинский район:

Гульятёвская вол.: Исаево 2119-42; Рудо 2119-34, 2120-01. Забельская вол.: Логиново 2012-33.

Новая вол.: Логуново 2099-12, 2100-09; Ломоносы 2120-22. Пригородная вол.: Заболотно 2101-21.

¹ «Шерый» бор – густой, темный лес.

78. «Как за новыми сенями, за новыми воротами»

Как за новыми сенями, за новыми воротами мамка сынка научала: – Ты поедешь, сынок, в чужие люди, тебя будут тесть с тёщей встречать и тебе будут чарочку давать. Ты не пей первую чарочку, а ты вылей коню на гриву, чтобы грива была «пляснйва», а Васютке дорожка счастлива.

Пустошкинский район:

Шалаховская вол.: Житниково 2136-28 (т.).



79. «**Поедь, мой братетко, жениться**» (варианты напева 6)

– Поедь, мой братетко (Колюточка), жениться, будет тебе три тревоги в дороге. Первая тревога – быстрая речка без моста, вторая тревога – лихая тёща на крыльце (на дворе), третья тревога – млада Танютка за столом.

– А я эти все тревоги «залешу»: на быстрой речке калиновый мостик намошу, лихую тёщу низким поклоном улещу, младой Танютке горячие слёзки оботру (см. № 48).

Невельский район:

Туричинская вол.: Молокоедово 1941-26, 1952-36, 1980-07, 08.

80. «**Соколик на полёте**» (варианты напева 10)

Соколик на полёте сидит на вороте. Крылышком махает, пташечек собирает: – Пташечки, ко мне, «шёрые», ко мне.

Ванечка за столом платочком махает, дружину собирает: – Дружина, ко мне, весело со мной. Поедем мы за Манечкой.

Невельский район:

Усть-Долысская вол.: Завруи 1959-48.

81. «**Что за сениями, что за новыми да постукивает?**» / «**Кто ж там за двором стучит-грючит?**» (варианты напева 4)

Что за сениями, что за новыми да постукивает? / Кто ж там за горою стучит-грючит? Ванютка коника да «научивает» (там же младой Васютка коня учит):

– Коник мой, волик мой, добрый «вóроник», слухай меня на чужой стороне. А я тебя – на своём дворе. / Ах ты «кось», ты мой «кось», выхвали меня на чужой стороне, а я тебя – на своём дворе. Дам я тебе, «кóсинька», всё овса и сена. Полеми беги, что стрела лети, деревней – да играючи. Тестевы ворота с «питни́ка»¹ снеси. Тестев двор копытом иссеки, гривой своей всё выдерни.

– Не бойся, Васютка, я выхваляю. Полеми бегу я играючи, лесом бегу – лес вянет от меня, деревней еду – люди глядят на меня, садом еду – сад расцветает от меня. А на двор взлечу со всего копыта, как заржу – весь пир оглушу, а хвостом махну – весь двор «астялю».

Невельский район:

Ловецкая вол.: Великое Село 1976-09; Малое Сомино 1965-27.

Новохованская вол.: Борисково 1953-23; Погребичево 1975-12, 15 (т.).

¹ «Питни́кий», «пятники» – подпятник, на котором вращается полотно дверей.

82. «**Чьи ж это коники рано в луг попущены?**» (варианты напева 1)

Чьи ж это коники рано в луг попущены, чёрным шёлком попутаны, серебром позаложены?

Это – Коли Михайловича, он пустил своего коня погулять, сам Нинутку пошёл поглядеть.

Невельский район:

Лёховская вол.: Барсуки 1800-28; Волчьи Горы 1774-34.

83. «**А чего это коники поповешали головы?**» (вариант напева 1)

А чего это коники поповешали головы? Не печальтесь, коники, не печальтесь, вороны. Дороженька вам недалняя и кладь вам нетяжёлая.

Невельский район:

Трехалёвская вол.: Нарично 1961-53.

84. «**По бору поедем, бор будет шуметь**»

По бору поедем, бор будет шуметь, подковка звенеть. Золотому ножу в столе лежать, вороному коню по дорожке бежать. Молодой жене наряжаться надо, к этой [свекровке] готовиться надо.

Невельский район:

Лёховская вол.: Дубокрай 1819-56.

85. «**Скакал зайка под ёлочкой**» (вариант напева 6)

Скакал зайка под ёлочкой, гуляя, шёл Иван с хатушки, выхваляясь. – Не бей ты, Ванечка, не бей, Ефимович, ты больно бьёшь. Не я тебе дороженьку перебег, не я добрых коней «приупутил», не я сударушку разбудил. Перебежали дороженьку лисицы, «приупутили» добрых коней медведи, разбудили сударушку соседи.

Невельский район:

Трехалёвская вол.: Рукавец 1977-13.

86. «**Не видать месяца за тучами**» (варианты напева 5)

Не видать месяца за тучами (из-за облака), только знать месяца «по-за крайками».

Не видать Сашечку за сватами, только узнать Сашечку по шапочке. Шапка на нём как огонь горит, конь под ним как орёл летит.

Невельский район:

Артёмовская вол.: Городище 1836-12; Осётки 1774-19.

Пустошкинский район:

Гульятевская вол.: Рамуси 2141-11.

Новая вол.: Сергейцево 2140-09.

Пригородная вол.: Заболотно 2101-14, 2104-09.

87. «**Стерегись-берегись, Леночка**» / «**Бором-борочком ехали сваты рядочком**» (варианты напева 7)

Стерегись-берегись, Леночка (берегите-стерегите Манютку), едет-наезжает Лешутка. / Бором-борочком ехали сваты рядочком. В первом рядочке на передочке – Павлушка, вторым рядочком на передочке – Маруся.

Лесочком едет – лесочек клонит от него, полюшком едет – цветочки вянут от него. / Он бором едет – бор зеленеет (а боры вянут от него), лугом



едет – луг зеленеет от него. Дорожкой едет – дорожка стонет от него, лесочком едет – лесочек «зъяеть» от него, в деревню (деревней) едет – все люди (соседи) глядят на него. Счастлив тот батька (Бог счастья даёт), кто даёт дочку за него.

Невельский район:

Ловецкая вол.: Городище 1954-20, 1975-29; Малое Сомино 1965-25; Носково (Ловец) 1964-29; Ятмище 1955-08.

Новохованская вол.: Борисково 1953-22, 26.

Туричинская вол.: Туричино 1972-09.

Пустошкинский район:

Новая вол.: Ломоносы 2120-33, 38, 2121-09.

88. «Выходи, Володенька, на широкую улицу» (вариант напева 1)

Выходи, Володенька, на широкую улицу, станюись на белый на камушек. Затруби, Володенька, в серебряную трубушку, передай-ка весточку своей родной тещушке. Чтобы были у тещушки гости все позазванные, столики позастланные. Чтобы была Татьянашка за столик заведена да рублём наделена.

Невельский район:

Лёховская вол.: Багуры 1787-02.

89. «Не летай, соловейко, коло садика»

Не летай, соловейко, коло садика, полетай, соловейко, в зелен сад.

Не гарцуй, Митенька, по деревне, а поезжай к тестю на двор. Не стреляй в зелен сад, а в окошечко, попадай Настеньке в правую рученьку.

Невельский район:

Туричинская вол.: Бисюрёво 1957-47 (т.).

90. «Не стреляй, Ванютка, в шерый бор» (варианты напевов 4, 5)

Не стреляй, Ванютка, в «шёрый» бор,¹ а стреляй, Ванютка, к тестю на двор, где сидит Галечка убранная, наряжённая. Попади, стрелочка, в окошечко, где сидит Галечка молодёшенька («уряжённая»), чтоб её сердечко «умякнулась», её ленточки распахнулись (чтоб её ленточки распахнулись, чтоб её сердечко ужახнулось).

Вариант продолжения: У твоего у тестя железный тын, веря у тына злачёная, макушка у тына точёная-злачёная. Я коню узду озолочу, Валечку я свою везде возьму.

Невельский район:

Артёмовская вол.: Осётки 1774-20.

Ловецкая вол.: Харланиха 1964-41.

Новохованская вол.: Борисково 1942-32, 1953-24.

Туричинская вол.: Доминиково 1939-35; Молокоедово 1980-03.

¹ «Шёрый» бор – густой, темный лес.

91. «Умён-разумен Ванечка» (вариант напева 8)

Умён-разумен Ванечка, посёк берёзу белую, скосил «мядью»¹ зелёную, собрал ягоду незрелую (зелёную), обманул (взял) Манечку молодую.

– Расти, берёза, сечёная, гуляй (живи), Манечка, за мною. Не цвести «мядью» скошенной, не зреть ягоде браной, не гулять Манечке за мною.

Невельский район:

Лобковская вол.: Козлово 1963-34; Худоярово 1971-38.

¹ «Мядью» – медуница.

92. «Летал соловейко кругом саду» (варианты напева 5)

Летал (метался) соловейко кругом (коло) саду, не знал соловейко («пытался» у перепёлки), как в сад влететь. – Глупый, неразумный соловеюшко, отклони веточку да и в сад влети. / Подыми веточку, полетай в сад. / Подыми веточку, лети в сад, ты возьми перёпелку, лети взад.

Пытался Ванечка во двор зайти. / Пытался Ванютка у Наденьки, как на двор взъехать. / Ездит Ванечка коло дворику, пытается у Наденьки, как на двор ехать. – Глупый, неразумный Ванечка, отвори ворота (отопри калитку) да во двор войди (поезжай на двор).

Вариант окончания: Возьми Наденьку, поезжай домой.

Невельский район:

Лобковская вол.: Усово 1951-33, 1970-33.

Ловецкая вол.: Осташково 1965-40; Погребнице 1975-11.

Туричинская вол.: Каменка 1957-30.

Усть-Долысская вол.: Замошца 1960-33.

93. «Не было ветров – понаваяло» (варианты напева 9)

Не было ветров (снежков; снегу) – понаваяло, не было гостей – понаехало. Понаехало гостей с чужих дальних (ото всех) волостей.

Варианты развития сюжета:

а) Понаехали гости со разлукушкой. Разлучают они с родным батюшкой, с родной матушкой, со сестричушкой, с родными девушками, с родным братком.

б) Вот и полный двор вороных коней, вот и полные сени дорогих гостей. Эти гости непростые – мои братцы родные. Посидите, мои братцы, в переду, на куту.

в) Всё тётушки да дядюшки (всё сестриченки да всё братетки; всё сестричушки-канареюшки, братетки-соловеюшки), а моей родной мамушки нет. А куда ж пойти её найти? Я искала, не нашла нигде, прилетела домой.

г) А всё тётушки да всё дядюшки, всё сеструшки да всё братетки. Всё родненькие да всё модненькие.

Невельский район:

Артёмовская вол.: Лазовики 1786-10, 19.

Лёховская вол.: Барсуки 1800-10.

Лобковская вол.: Рыжаки 1968-21.

Ловецкая вол.: Городище 1954-17; Великое Село 1976-10;

Осташково 1965-37; Ятмище 1944-12.

Новохованская вол.: Борисково 1953-36.



Трехалёвская вол.: Бурмакино 1987-31; Конново 1986-20; Никоница 1946-13; Рукавец 1977-18; Трехалёво 1967-07.

Туричинская вол.: Стайки 1973-22.

Усть-Дольская вол.: Боёво 1947-08; Завруи 1959-39; Прудины 1966-23.

Пустошкинский район:

Гультьевская вол.: Козодои 2097-22; Рудо 2119-37.

Забельская вол.: Быково 2055-01; Морозово 2032-20, 2033-01; Песчанка 2056-14; Петраши 2143-02, 04; Уструги 2053-28, 2054-01; Яйцово 2142-06.

Новая вол.: Логуново 2100-11; Ломоносы 2120-41.

Пригородная вол.: Заболотно 2102-12, 13.

Шалаховская вол.: Житниково 2136-27.

94. «Летел гусь через сине море» (вариант напева 3)

Летел гусь через сине море, кричал гусь, что далёко летишь. Хлопотал Ванечка, что далёко ехал. Через бор, да на тещин двор.

– Тёщухна-матушка, открывай ворота, «расшани» широко. Кони мои «перебеглись», скрипки-дудки перерезались, гости мои переигрались. Сам я, младой, перемёрз-перезяб, душа моя Танечка переплакалась.

Невельский район:

Лёховская вол.: Ласкатухино 1819-45.

95. «Вился вихор перед облаком» (варианты напева 4)

Вился вихор перед облаком, кланялся зять перед тещей:

– Тёща моя, одари меня.

Тёща зятю сундук вынесла.

– Тёща моя, это не «дарь» твоя. Дай ту «дарь», что Бог дал. А ты дари меня своей дочерью.

Вариант окончания: – «Тёщухна», матушка, я твой зять буду. Твою дочку «шиновать»¹ буду.

Невельский район:

Туричинская вол.: Каменка 1957-29.

Пустошкинский район:

Гультьевская вол.: Козодои 2097-23.

Новая вол.: Логуново 2099-13; Ломоносы 2120-24, 26.

Пригородная вол.: Заболотно 2101-11, 2104-07, 07а.

¹ «Шиновать» («шановать») – уважать.

96. «Вчера не был, сегодня не приехал» (варианты напева 11)

– Вчера не был, сегодня не приехал. Ти коней не имел, ти сам не хотел, ай matka с батькой не пустили (ти мать не пустила, дорожки запретила)?

– Я и коней имел, и сам хотел, и matka пускала.

Вариант окончания: А есть у меня сестра, семь лет не росла, та не пустила, дорожки запретила. – Не едь, братетко родненький, против тёмной ночки в чужие сторонки. В чужой сторонке «хужей», как в нашей.

Невельский район:

Артёмовская вол.: Городище 1836-15 (фр.), 17.

97. «За новыми сенями погоманивают» / «Воронный конь головкой помахивает» (варианты напева 4)

За новыми сеням погоманивают. / Воронный конь головкой помахивает. Ванютка Галютку уготоваривает:

– Галя-душа, нам пора до двора. / – Душа моя Галютка, мы поедем домой.

– Ваня-дружок, погоди немного – знать, моя мать приосердилась. / Друг мой Ванютка, погодим немного: ночи темны да не месячны, горы круты да «усходу» нет, реки глубоки – переходу нет. Не даёт мать скатерти набираные, не даёт мать «набрáзнички»¹ (набожники) вышиваные, не даёт мать перинушку приготовленную (постели самотканые, подушки пуховые).

– Галя-душа, Богу молимся без «набрáзничка», пообедаем мы без скатерти, переспим мы без перинушки. / Душа моя Галютка, мы поедем до моего добра. Там есть скатерти набираные, набожники вышиваные, постели самотканые, подушки пуховые.

Невельский район:

Лёховская вол.: Барсуки 1800-24; Волчьи Горы 1774-33, 1775-19 (фр.), 48.

¹ «Набрáзнички» – полотенца на иконах.

98. «Выйдите, жёночки, послушайте» (варианты напева 5)

Выйдите, жёночки (тёноньки), послушайте – ти шумит берёза кудрявая (дубравка зелёная; леса сосновые; травка зелёная), ти гремит (стучит) повозка кованая (дорожка широкая, подковки «сталёвые»¹), ти бегут коники вороные, ти звенят бубенцы «сталёвые» (ти звенять звоночки «стяжёвые», ти «лешчят» подковки «сталёвые»), не едет Андрейка молоденький? / Ти везут Галечку чернобровую? / Ти едет дружина весёлая, ти везут Наденьку молодую?

– Ай, гремит (стучит, шумит) дорожка широкая (дубровка зеленая), бегут коники вороные, звенят звоночки «сталёвые» (фарфоровые, «стяжёвые»). Ай, едет Андрейка молоденький (дружина весёлая). / Везут Галечку чернобровую. / Едет дружина весёлая, везут Наденьку молодую.

Вариант продолжения: Выходи, свекровка сопливая, встречай невесту счастливую, выходи, свекрова горбатая, встречай невесту богатую (см. № 155).

Невельский район:

Артёмовская вол.: Кошелёво 1761-15.

Лёховская вол.: Боброво 1819-27.

Лобковская вол.: Высоцкие 1968-09; Усово 1951-32, 1953-21.

Ловецкая вол.: Харланиха 1964-42.

Новохованская вол.: Борисково 1953-21; Дроздово 1984-11.

Туричинская вол.: Доминиково 1940-06; Каменка 1957-18; Молокоедово 1941-29, 1952-37, 1980-04.

Усть-Дольская вол.: Завруи 1959-53; Чернецово 1960-56, 57.

¹ «Сталёвые» – стальные.



99. «Стук-постук ботиком в воротики» (варианты напева 3)

Стук-постук ботиком в воротики. – «Тáтухна, мáмухна», отчини (открывай) ворота. Вся моя дружина за мной едет. Свашечки-лебёдки (вся моя дружина) «сопоились», скрипочки-резушки проигрались, княгиня «сотоснилась».

Невельский район:

Артёмовская вол.: Городище 1834-15, 1835-07; Каралиновка 1786-03.

100. «Взошёл-взошёл ясен месяц» (варианты напева 9)

Взошёл-взошёл ясен месяц над избой, «узводил» он «зорянку» за собой. Как въехал Сашенька на двор, перед родным батюшкой останавливался, перед родной матушкой выкланивался: – Я привёз тебе, маменька, помощницу, твоим белым ручушкам подменушку.

Невельский район:

Ловецкая вол.: Городище 1954-16 (фр.).

Пустошкинский район:

Новая вол.: Логуново 2099-14.

БЛАГОСЛОВЕНИЕ / НАДЕЛЕНИЕ, СОЕДИНЕНИЕ БРАЧНОЙ ПАРЫ

101. «Благословлялся светёл месяц» (вариант напева 1)

Благословлялся светёл месяц у своего тёплого солнышка: – Благослови меня, солнышко, над быстрой рекой проплыть.

Благословлялась Машенька у своей родной мамоньки: – Благослови меня, маменька, в чужие люди пойти, своё счастье найти.

Невельский район:

Трехалёвская вол.: Нарично 1961-52.

102. «Дай, Боженька, дороженьку счастливу» (варианты напева 6)

Дай, Боженька, дороженьку счастливу. Дай, Боженька, Манютоньку счастливу.

Невельский район:

Новохованская вол.: Борисково 1942-40.

Туричинская вол.: Стайки 1973-08.

103. «Бог по пути» (варианты напева 4)

Бог по пути, только злой не мути. Мы злого-лихого хлебом-солью побьём («зайдём»), доброго молодца (хорошего-доброего) мы с собой возьмём.

Невельский район:

Лёховская вол.: Рыжее Сиденье 1799-42; Фролово 1821-01.

104. «Бог, благословь, благослови, Христос» / «Бог, благослови нам свадьбу играть» / «Святой

Кузьма-Демьян, скуй нам свадьбу» (варианты напева 2)

Бог, благословь, благослови, Христос.

Ты, святой Боже Лука, солучи пару людей, одного рожёного, другого сужёного. Ванюшку рожёного, а Машу сужёную.

Святой (пресвятой) Кузьма-Демьян, скуй нам свадьбу. Скуй крепко-накрепко, вечно-навечно. Чтобы буйны ветры не развеяли, часты дожди не размочили, злые люди не разлучили. / Святой Кузьма-Демьян, скуй нам свадьбу долговечную, вековечную. Ветры веют – не развеют, дожди мочат – не размочат, люди хулят – не расхулят, люди хвалят – не расхвалят.

Невельский район:

Лёховская вол.: Волчьи Горы 1775-09; Фролово 1820-26. Трехалёвская вол.: Конново 1986-21; Нарично 1961-41, 58; Рукавец 1977-11; Студенец 1977-51, 1978-02.

Пустошкинский район:

Забельская вол.: Песчанка 2056-24, 26, 2057-11 («Святой Кузьма-Демьян»).

Шалаховская вол.: Торчилово 2095-13 («Блаславь, Бог»).

105. «Кто тебя, Валютушка, снаряжал?» (вариант напева 8)

Кто тебя, Валютушка, снаряжал? Снаряжала Пречистая со Христом. Месяцем и солнышком увила, по краям ясны звёздочки садила.

Невельский район:

Артёмовская вол.: Осётки 1773-32.

106. «Виноград в огороде»

Виноград в огороде (в нашем зеленом саду), а ягода на помёте (коло садику). Виноград расцветает, а ягода поспекает. Виноград – Васютушка (да Ленутка-душа), а ягода – Галинушка (да Лешутонька).

А им люди (все люди) дивовались, что хорошо они надевались.

Варианты окончания:

а) – А вы, люди, не дивуйтесь, сами, люди, так удайтесь. А мы в поле гонялись, а мы в поле сознались.

б) Дай, Бог, любовь да совет. В любви, в совете хорошенечко пожить.

Невельский район:

Лёховская вол.: Волчьи Горы 1775-40.

Ловецкая вол.: Ятмище 1959-11.

107. «Ягода на бору росла» / «Валечка, душа моя, а ты где была?» (варианты напева 5)

Ягода (одна ягодка) на бору росла, другая ягода – на другом бору. / Ягода с ягодой на бору росла.

Ягода с ягодой сокатились – Ванечка с Валюшей сходились (слюбились).

– Душа моя Валечка (ты Манютка-«любутка»), а ты где была (что ты делала)?



– Душа моя Ванечка (Ванютка, любчик мой), в твоём садике (ягоды брала).

- Душа моя Валечка, ты во что брала?
- Душа моя Ванечка, в твою шапочку.

Вариант окончания:

- Ты в которую?
- В пуховую.
- Ты кому брала?
- Твоей матушке.
- Манютка-«любутка», ты кланялась?
- Ванютка, любчик мой – всё низёшенько.

Невельский район:

Артёмовская вол.: Городище 1834-11, 12, 1835-06; Осётки 1774-15; Остров 1833-05

Лёховская вол.: Ласкатухино 1819-49.

Лобковская вол.: Худоярово 1971-46.

Новохованская вол.: Борисово 1954-02.

Пустошкинский район:

Забельская вол.: Быково 2055-06; Морозово 2033-17; Петраши 2142-29, 55; Уструги 2054-04; Яйцово 2142-04.

Новая вол.: Ломоносы 2121-18; Пыжово 2139-20.

Пригородная вол.: Заболотно 2101-15.

Шалаховская вол.: Блиново 2139-34; Борисово 2119-27; Торчилово 2095-01, 10, 15, 2099-09.

108. «Кланяйся, Манютка, моей маменьке» (варианты напева 5)

Кланяйся, Манютка, моей маменьке (моему батюшке), я вчера вечером твоей кланялся (я «ўчора з вячора» твоему кланялся).

Вариант окончания: Сносил сапожки, по сеням ходя, сломал козырёк, твоему кланялся.

Вариант текста: Чего ж ты, невестка, не кланяешься? Поцелуй – будет мамка-родителка. А ты, сынок, поклонись мамке разок.

Невельский район:

Ловецкая вол.: Ятмище 1959-04.

Туричинская вол.: Молокоедово 1980-12; Стайки 1973-12 («Что ж ты, невестка...»).

Усть-Долысская вол.: Гмыли 1960-05.

СВАДЕБНЫЙ ПИР: ХВАЛА, ВЕЛИЧАНИЕ – «ЧЕСТЬ», «БЛАГОДАРСТВО»

«князь – княгиня», свадебные «чины»,

гости – застолье

109. «Честуйтесь, гости» (варианты напева 15)

Честуйтесь, гости, веселитесь (просим вашей милости), чтобы вы пили-ели, веселенько сидели, хорошие мысли имели, пригожие песни пели. Хозяину, хозяйюшке – честь-хвала, что беседа весела.

Варианты окончания:

а) А хозяин тому рад, что беседашкой богат.

б) Наш хозяин – калина, хозяйюшка – малина.

Он кудрями потрясёт, нам горелки принесёт.

Невельский район:

Лёховская вол.: Боброво 1819-29.

Лобковская вол.: Рыжаки 1950-33.

110. «Зеленился зелёный дуб» (варианты напева 1)

Зеленился зелёный дуб, в зелёных лугах стоячи, на калинку гляючи (смотрячи). – Красна калиника, да немножко не вызрела. Ты позрей, калиника, на зелёном лугу стоячи. – Подозрею, зелёный дуб, под твоим под «вётейком», под листиком.

Веселился Иванушка, за дубовым столом сидя, на свою Надюшку глядя. – Хороша ты, Наденька, да немножко не выросла. Ты расти на моей стороношке, за моей головушкой. – Подрасту, Иванушка, за твоей головушкой, за широкой (шелковой) бородушкой. – А у меня, молодца, нет ни ус, ни бороды. Я поеду к городу, куплю усы и бороду. Я за усы дам по сто рублей, а за бороду тысячу. И у тебя, у молодца, будут усы и борода.

Вариант окончания: Будь доволен, Мишутушка, будь доволен, Фёдорович. Не одному тебе песенка – с молодой твоей женой, Анюткой Ивановной. Мы не успели песню спеть, они нам подарок шлют. Принесли близёшенько, поклонились низёшенько, «ажно» нам веселёшенько.

Невельский район:

Лёховская вол.: Барсуки 1800-09; Рыжее Сиденё 1799-43; Фролово 1820-27.

111. «Крёстная матушка на куте сидит» (варианты напева 5)

Крёстная матушка (крёстный батюшка) на куте сидит, белую лебёдку (Нюрочку; свою дитю) на руках держит и белого лебедя (Ванечку).

Вариант окончания: Белая лебёдка – Валютушка, белый же лебедёк – Сашутушка.

Невельский район:

Артёмовская вол.: Осётки 1774-18.

Ловецкая вол.: Ятмище 1959-09.

Трехалёвская вол.: Устиново 1946-47.

Туричинская вол.: Доминиково 1940-09.

Пустошкинский район:

Забельская вол.: Морозово 2033-28, 28а; Яйцово 2142-05.

Новая вол.: Ломоносы 2121-17; Сергейцево 2140-13.

Пригородная вол.: Заболотно 2101-19.

Шалаховская вол.: Торчилово 2095-16.

112. «Ты скажи нам, Нинутушка» (варианты напева 1)

– Ты скажи нам, Нинутушка, ты скажи нам, Геннадьевна, кто тебя сюда просил, низко голову носил?

– А просил Володенька, а просил Леонович.

– Ты скажи нам, Нинутушка, ты скажи нам, Геннадьевна, отчего ты так красна? Ты краской ладилась, ты калиной мазалась?

– Ай, неправда, жёнушки, ай, неправда, лебёдушки. У нас леса далёкие, в них калины высокие. У меня матушка на весь свет зародила – «хóжую»-пригожую, чистую-речистую.

Невельский район:

Лёховская вол.: Волчьи Горы 1774-36; Лёхово 1810-14.

113. «Дорогая боярочка Нинутка Гавриловна»
(вариант напева 1)

Дорогая боярочка Нинутка Гавриловна. От разумного батюшки разумное дитятюшко. Около ворота – золото, серебром застёгнута, месяцем подпоясана.

Будь довольна, Нинутушка, будь довольна, Гавриловна, не одной тебе песенка, всем добрым мальчикам.

Невельский район:

Лёховская вол.: Волчьи Горы 1775-30.

114. «Белы-белы боярочки, белей нету Манютушки» / «Дорогая боярочка, ты Елена Павловна» / «Здравствуй-здравствуй, умница» / «Хороши наши свашечки» (варианты напева 1)

Белы-белы боярочки, белей нету Манютушки. / Дорогая боярочка, ты Елена Павловна. / Здравствуй-здравствуй, умница, дорогая разумница. Мы тебе песню поём, мы тебе честь отдаём, по имечку называем, по батюшке величаем. / Хороши наши свашечки, лучше нет Федорушки.

Варианты продолжения:

а) Она в боярки (в свашки) ладилась да калиной мазалась (да всё «хóдя», кланялась; калинушкой мазалась) малинушкой душилась (рябиной / малиной румянилась).

– Неправда, жёночки (девушки, тётушки), да неправда, лебёдочки. Я в «шерый» (сыр) бор не ходила, я калину не ломала. Я калиной не мазалась, рябиной (малиной) не румянилась. / Не ходила в «ширы» боры, не ломала калинушку, не щипала рябинушку (малинушку). Меня мать зародила (такую меня матушка на весь век породила) хорошую-пригожую, чистую-речистую (тонкую-высокую), белую-румяную (счастливую). / Меня мати такую на весь свет породила, красотой наградила, в пир-беседу посадила. – Ты гуляй, моё дитятко, целый день до вечера, с вечера до полночи.

б) Какой тебя маменька на весь свет породила: стройной, высокой, белой, румяной. Калачами вскормлена, сытой-мёдом вспоена. От калачей тело белое, от сыты – румяное.

в) Покажи свои ноженьки – ты надеты сапоженьки, ты надеты сафьяновые? Шиты сапоженьки в Ярославле-городе, примерены сапоженьки на Еленкины ноженьки, обновлены сапоженьки на Иванову свадьбу.

Невельский район:

Артёмовская вол.: Каверзы 1785-09.

Лёховская вол.: Багуры 1786-39, 1987-01 (в), 03; Рыжье Сиденье 1799-46.

Лобковская вол.: Маслоки 1951-06, 1964-14.

Трехалёвская вол.: Конново 1986-26 (фр. т.); Рукавец 1977-16 (б); Студенец 1977-52, 53.

Пустошкинский район:

Забельская вол.: Быково 2055-04; Уструги 2054-10.

115. «Перебела-белёшенька Люсенька / Как было у меня да два братца-сокола» (варианты напева 9)

Перебела-белёшенька Люсенька, перебела-белёшенька Ивановна.

– А чем же ты (где же), Люсенька, мылася, а чем же ты, Ивановна, румянилась?

– Как было у меня два братика (братетки), два родненьких. / Как было у меня да два братца-сокола. Как летали они с моря на море (как летали мои братцы на сине море гулять), собирали пену белую, воду свежую («со́ку» зрелую). И вот тем же я, девочка, румянилась. / И вот той же я пеной бело мылась, той же я пеной румянилась.

Вариант окончания: Намывиши-набеливиши, я в пир пошла. В пиру-беседушке просваталась за такого молодца, за Ваню.

Пустошкинский район:

Гульятёвская вол.: Исаево 2120-02.

Новая вол.: Ломоносы 2121-13.

Шалаховская вол.: Блиново 2139-36; Лешни 2096-15; Торчилово 2094-17, 2099-02, 10.

116. «Белая-румяная Машутка» (вариант напева б)

– Белая-румяная Машутка, а кто тебя белёшенько умывал, кто тебе головушку расчесал, кто тебя в путь-дороженьку отправлял?

– Умывала белёшенько водица, расчесала головушку сестрица, вытирала сухохонько сестрица, отправляла в путь-дороженьку родная мамка.

Невельский район:

Артёмовская вол.: Осётки 1774-22.

117. «Чего ж эта ёлка зимой-летом зелена?» (вариант напева 4)

Чего ж эта ёлка зимой-летом зелена? Оттого зелена, что у матушки одна.

Вот чья ж это барынька посажена сидит, и румяна, и бела? – Оттого бела, что у матушки одна, нежурёна, небранёна, в пир пошла с красными девушками.

Пустошкинский район:

Пригородная вол.: Заболотно 2101-17 (поют шаферице).

118. «А кто у нас богатырь» / «А кого в нас белей нет» (варианты напева 15)

– А кто у нас богатырь? – У нас Ваня (наш Ванюша) богатырь. / – А кого в нас белей нет? – Ванюшки белей нет.

На нём шуба новая, шапочка бобровая. Одна пола – сто рублей, а другая – тысячу, всей шубе це-



ны нет, а Ванюши лучше нет (самой шубе цены нет, на Ванютку надета).

Вариант окончания: А мне мамонька велела:

– Женись, мой сынок.

– На что, маменька, жениться, меня так девушки любят. Куда еду – провожают, откуль еду – «переймают».

Невельский район:

Усть-Дольская вол.: Боёво 1945-21, 22.

Пустошкинский район:

Забельская вол.: Морозово 2033-03; Уструги 2054-12.

Новая вол.: Логуново 2100-01; Ломоносы 2120-45.

Пригородная вол.: Заболотно 2104-08.

119. «Ты скажи-тка, Васенька, кто у тебя зазванный гость?» (вариант напева 1)

– Ты скажи-тка, Васенька, кто у тебя зазванный гость?

– А у меня зазванный гость – Василий Кондратьевич. Из-за дубового столика, из-за «дубрówой» скатерти. Перед ним и мёд стоит, перед ним и паточка. Правая вина не пьёт, левая не кушает. От зелёного вина болит буйна голова, от мёда солодного просыпанье тяжёлое.

Пустошкинский район:

Забельская вол.: Быково 2055-31.

120. «И да не пан же, не пан Ванютка» (вариант напева 3)

И да не пан же, не пан Ванютка, не паненка его Манютка. И что не пьёт же вина без мёда. Полетели пчёлки в «шерый» бор за мёдом, будут же горелочку «сочить», будут же Ванюточку поить.

Невельский район:

Ловецкая вол.: Малое Сомино 1965-29.

121. «Ванютка, рыж-борода»

– Ванютка, рыж-борода, ты не хошь чего от живота?

– Рыбу с перцем не хочу, кашу с маслом не люблю, люблю ту сироту, которая «вёрнитца» к животу. «Привёрнитца» – целует, отвернется – милует.

Спасибо за дары большие, за поклоны низкие.

Невельский район:

Ловецкая вол.: Погребиче 1975-19, 20; Ятмище 1959-10 (фр.: «Тебе спасибо, родный батька, за высокие подарочки, за низкие поклоночки»).

122. «Любишь ли, Петенька, поросятинку» (варианты напева 5)

– Любишь ли, Петенька, поросятинку?

– Вот люблю, душа моя.

– Любишь ли, Петенька, жену «полóгу»?

– Вот люблю, потеха моя.

Пустошкинский район:

Шалаховская вол.: Торчилово 2095-17, 18.

123. «В котле медяное кольцо»

В котле медяное кольцо, а у кого жена хороша. У Федютки жена хороша.

Невельский район:

Лобковская вол.: Рыжаки 1968-24 (фр.).

124. «Выхвалялся Петюнюшка своей женой» (варианты напева 5)

Выхвалялся Петюнюшка своей женой: – Вот моя жена рукодельная была, без хмеля она пиво варила, без дрожжей пироги пекла, без мужа она спать не «лягивала». Хоть лягу я спать – во сне грезится.

Пустошкинский район:

Пригородная вол.: Заболотно 2102-18.

Шалаховская вол.: Борисово 2119-22.

125. «Ванютка, родненький, твоя жёнка красивая» (вариант напева 10)

Ванютка, родненький, твоя жёнка красивая, что ж ты её не бережешь? Наглядайся на неё, как на солнышко.

Невельский район:

Туричинская вол.: Стайки 1973-18 (пр., фр. т.).

126. «Бог тебе дал, Ванюшка, что жена хороша» (вариант напева 3)

Бог тебе дал, Ванюшка, что жена хороша. Не заставляй, Ванюшка, ни толочь, ни молоть, ни воду носить. «Толкя-мелья», запылится вся, водунося, обольётся вся. Только вам, Ванюшка, при городе жить, только тебе, Ванюшка, да суды судить. Твоей жене – пересуживать, вашим детям – переписывать.

Невельский район:

Лёховская вол.: Рыжее Сиденье 1800-04.

127. «Березничек листоват» (вариант напева 15)

Березничек листоват, наш Витютка не женат. Ему мама говорила: – Ты, Витютка, женись. – На что, мама, мне жениться, меня и так девки любят. На колени девки садят, носовые платки дарят.

Невельский район:

Артёмовская вол.: Мошенино 1773-09.

128. «Что же ты, Ванюшенька, не женишься?» (варианты напева 9)

Что же ты, Ванюшенька, не женишься, на кого же ты, Ванюшка, надеешься?

Невельский район:

Трехалёвская вол.: Рукавец 1977-39.

Туричинская вол.: Стайки 1973-16.

Пустошкинский район:

Шалаховская вол.: Торчилово 2095-09, 2099-08.

129. «Косматый медведко на бору лежит» (варианты напева 5)

Косматый медведко на бору лежит, вокруг него облава идёт. Он лежит, он смотрит, куда выскочить.



Богатый Ванечка на коне едет, вокруг него песни играют. Он сидит, смотрит, чем же вас дарить. Подарю, жёночки, вас кашечкой, напою, жёночки, вас горилочкой.

Невельский район:

Лёховская вол.: Барсуки 1800-25.

Туричинская вол.: Доминиково 1940-08.

130. «Будь доволен, Волóдѣхна» (варианты напева 1)

– Будь доволен, Волóдѣхна, будь доволен, Николаевич, не одному тебе песенка – с молодой твоей женой, со Наташей Ивановной.

– Я доволен, жёночки, я доволен, лебёдки.

– Ай, спасибо, Волóдѣхна, за твои подарочки, за низкие поклоночки. Мы не успели песню спеть, а он нам подарки шлёт.

Невельский район:

Лобковская вол.: Высоцкие 1950-17, 17а, 1968-10; Худоярово 1971-36.

ПРИПЕВАНИЕ ПАР

«жених – невеста», «супружеские пары»,

«холостые парни – девушки»

131. «Васютонька-ра́чек по бережку скачет»

Васютонька-ра́чек по бережку скачет, сыру рыбку ловит, молоду жену кормит. А рыбонька сыра, роди, жёнка, сына. Сына – Герасима, дочку – Катерину.

Спасибо за дары большие, за поклонны низкие.

Невельский район:

Ловецкая вол.: Погребиче 1975-19, 21.

132. «Через бор дороженька-чернозём» (варианты напева б)

Через бор (в бор) дороженька-чернозём, там ехал-проехал Ванютухна чернобров.

Его (там его) погодушка «занялá», добрых коней метелица замела (метелица дороженьку замела; все стёженьки-дороженьки замела), дробны (грязны) дожди рубашеньку смочили, буйны ветры фуражечку схватили.

Увидела Манютушка с терема, метёлочкой дороженьку размела. / Выходила красна девица с терема, она ему дороженьку размела и вынесла стакан мёду (пива), два – вина. / Услышала млада Манечка с терема, золотую метёлочку взяла, широкую дороженьку размела.

Она ему свою руку подала, она его в высок терем повела. / Лёшеньку за рученьку взяла, она его в высок терем повела, она его за столичек садила, она ему стакан вина налила. Тогда она Лёшеньку согрела (вот тем она Мишуточку согрела), как будто шубу новую надела (на рученьки перчаточки надела).

Вариант окончания: – Выпей, Ванютушка, согрейся.

– Спасибо, Ленутушка, согрелся, как будто я в шубоньку оделся.

Невельский район:

Артёмовская вол.: Городище 1830-06, 1832-02; Каверзы 1785-07; Кошелёво 1773-02, 1811-01; Мошенино 1773-11; Осётки 1774-21; Остров 1833-08; Тимофеевка 1772-33.

Лёховская вол.: Барсуки 1800-27; Боброво 1819-22; Большая Будница 1799-35; Волчы Горы 1775-39; Лёхово 1810-13; Пахлово 1760-34, 1765-27; Рыжее Сиденье 1800-03.

Лобковская вол.: Высоцкие 1950-16; Козлово 1963-33; Косёново 1969-16; Маслюки 1951-07; Усово 1951-31, 1952-24, 1969-22, 22а; Худоярово 1971-43.

Ловецкая вол.: Городище 1954-15; Осташково 1965-41; Харланиха 1964-34; Ятмище 1959-13.

Новохованская вол.: Дроздово 1984-09.

Усть-Долысская вол.: Бегуново 1986-09; Завруи 1959-36; Замошница 1960-34.

133. «А кто ж у нас хороший?» (варианты напева 16)

А кто ж у нас хороший, кто у нас пригожий?

Ванечка хороший, Ванечка пригожий. По двору гуляет, ногу не марают. На коня садился, конёк веселился. Он плёточкой машет, конёк под ним пляшет. К лугам (к лужку) подъезжает, луги расцветают (лужок зеленеет). К саду подъезжает, садок зеленеет.

К дому подъезжает, Манечка (сударка) встречает: – Здравствуй, мой хороший, здравствуй, мой пригожий, давно тебя ждала, давно дожидала, постелюшку стлала (перинушку стлала, в головицы клала). Ложись, мой хороший, ложись, мой пригожий, в доме приберусь, к тебе привалюсь, муки я насею, к тебе я поспею. К тебе привалюсь, крепко обнимусь.

Невельский район:

Артёмовская вол.: Лазовики 1786-07.

Усть-Долысская вол.: Боёво 1948-06.

Пустошкинский район:

Забельская вол.: Иванищево 2055-12; Уструги 2054-11, 13. Новая вол.: Горка 2140-35.

Пригородная вол.: Заболотно 2101-18, 2102-04

Шалаховская вол.: Блиново 2139-40; Лешни 2096-14; Торчилово 2095-04.

134. «Коло сада, коло вишенья»

Коло сада, коло вишенья летал голубь со голубкою. У голубя золотая голова, у голубки – позолоченная, чёрным шёлком перестроченная.

У Витютки молодая жена. Ему люди позавидовали: – Кабы мне молодая жена, я бы летом в колясочке катал (на запяточках качал), а зимой на расписанных санях, на вороненьких конях (в сафьяновых сапогах).

Вариант окончания: Я бы ей сладки уста целовал.

Невельский район:

Артёмовская вол.: Мошенино 1773-10.

Лёховская вол.: Волчы Горы 1776-10 (т.).



135. «Наш Васютка чернобров» (вариант напева 15)

Наш Васютка чернобров, терял яйца между дров. Его жена «чу[т]ковá», в щепочках [нашла]. – А Васютонька-дружок, ти не твой это стручок? – А Тamarочка-душа, потерял, наверно, я.

Невельский район:

Усть-Долысская вол.: Житки 1985-09.

ОТНОШЕНИЯ СТОРОН ЖЕНИХА И НЕВЕСТЫ

*сваты – свахи, дружки – подружки;
хвала – хула*

136. «Не видать было соколов» (вариант напева 1)

Не видать было соколов – целый сад наваяло. Вы, залётные пташечки, тихо в сад садитесь, не ломайте «вётейка, сучейка».

Вы, заездные свашечки, гостики, тихо к столу садитесь, не ломайте лавочки, не шипайте ложечки. Мы не сами делали – мастеров нанимали, мы им дорого платили.

Невельский район:

Лёховская вол.: Барсуки 1800-10.

137. «Мы не чули, не ведали» (вариант напева 1)

Мы не чули, не ведали, откуль сваты наехали, сёдлы-узды «развэхали». Заходите, сваточки, в новую горенку, садитесь, сваточки, на тесовые лавочки, за дубовые столочки. Начинайте, сваточки, пригожие песни петь.

Невельский район:

Лёховская вол.: Борово 1819-26.

138. «Вчера речушка быстра была» (варианты напева 10)

Вчера речушка быстра была, сегодня речушка тихохонька. Как же мне, речушке, быстрой быть – крутые бережки понависли, чёрная сморода у воды лежит.

Вчера Наденька весела была, сегодня Наденька скучнёнхонька.

– Как же мне, тётоньки, весёлой быть – чужая чужбина за столом сидит, а моя вся родня у порога стоит. Чужая чужбина горилку пьёт, а моя вся родня стоит, слёзы льёт. Чужая чужбина сидит чванится, а моя вся родня ходит, кланяется.

Невельский район:

Туричинская вол.: Каменка 1957-22, 23.

139. «Вы сидите, мои братцы, в куту на переду» / «Посидите, мои братцы, веселёшенько» (варианты напева 9)

Вы сидите, мои братцы, в куту «на пираду» (всё на лавочке). Поглядяйте, мои братцы, в окошечко.

Ти все ваши кони попривязаны? / Ти привязаны кони ко столбу точёному, кольцу золочёному? Ти всем вашим коням сено дадено, сена зеленого, овса веяного да не меленого? / Ти убраны ваши кони, ти напоены и положено коням сена зеленого, и засыпано коням овса веяного, все немереного. / Ти все ваши кони ухоженные, овса, сена положенные?

Вариант продолжения: За моей головой, за девичьей красотой вы сидите, мои братцы, всё смелёшенько, вы не бойтесь, мои братцы, никогошеньки.

Невельский район:

Трехалёвская вол.: Студенец 1961-18.

Усть-Долысская вол.: Боёво 1947-07, 07а.

Пустошкинский район:

Гультьевская вол.: Исаево 2119-41.

Забельская вол.: Логиново 2012-32; Уструги 2054-02; Яйцово 2142-10.

140. «Здоров, сватки, здоров вам в хатке» / «Здравствуй, сват, у сени, а сватья у хату» (варианты напева 15)

Здоров, сватки, здоров вам в хатке. / Здравствуй, сват, «у сени», а сватья – «у хату».

Даём мы вам вести – приехали за невестой, даём мы вам знать – хотим невесту взять. / Даём тебе знать – идём невесту брать.

Загребай, мамка, жар, тебе дочки жаль. / А у печи жар, вам невесты жаль. Загребай, мамка, «пóпел»,¹ твою дочку «схóпим».² / А в ямке «пóпел», мы невесту «схóпим».

Кольнуло матку в лытку – некому навесь [«мытки»]. Кольнуло матку в пятку – некому подмести хатку (см. № 47).

Невельский район:

Ловецкая вол.: Ятмище 1944-19.

Новохованская вол.: Борисково 1942-30.

Усть-Долысская вол.: Завруи 1959-37.

¹ «Пóпел» – пепел.

² «Схóпим» – схватим, украдем.

141. «Цыц, не плачь, сопливица» / «Космоногая курица, не копай нашу улицу» (варианты напева 1)

Цыц, не плачь, сопливица, твой возгрявик на улице, он приехал на курице.

Космоногая курица, не копай нашу улицу. Будут ножки отсечены и головка откручена, к своему стаду прилучена.

Невельский район:

Артёмовская вол.: Кошелёво 1809-20 («Космоногая курица»).

Лёховская вол.: Волчы Горы 1774-30.

142. «Вы, сваточки, подходите» / «Подходите, сватки, ближе» (варианты напева 15)

Вы, сваточки, подходите, кошелёчки шевелите. / Подкатились сваточки, шевелите кошелёчки. / Подходите, сватки, ближе, будем выбиваться.



Вот вам невеста, платите за место. / Платите за место, берите невесту. / За свою младую невесту будем выкупаться.

Невельский район:

Туричинская вол.: Каменка 1957-26; Молокоедово 1980-02. Усть-Долысская вол.: Гмыли 1960-16.

143. «Наши сваты – бобыли» (варианты напева 15)

Наши сваты – бобыли, три недели (две недели, всю неделю) не были, сегодня прибыли, нам ничего не дали, по «шумётничку»¹ ходили, по копейке собирали («сочили»),² боярочек наделяли (дарили).

Невельский район:

Артёмовская вол.: Осётки 1773-36. Ловецкая вол.: Харланиха 1965-02; Ятмище 1944-24, 1955-13. Новохованская вол.: Борисково 1953-27, 1974-21, 1942-26 (т.); Дроздово 1984-07. Туричинская вол.: Ермошино 1979-17; Молокоедово 1980-02.

Усть-Долысская вол.: Завруи 1959-29.

¹ «Шумётничек», «шумётник» – место на дворе, где складывают мусор.

² «Сочили» – искали.

144. «А рукавицы – на полице» (вариант напева 15)

А рукавицы – на полице, золотые пальцы, приезжайте к нам «у сваты», дешёвые мальцы.

Невельский район:

Усть-Долысская вол.: Завруи 1950-30.

145. «Где сваты поделись?» (варианты напева 15)

Где сваты поделись – будто провалились. От невесты отказались и про нас забыли.

Невельский район:

Ловецкая вол.: Видусово 1958-22.

Новохованская вол.: Руцелёво 1942-05.

146. «Поприехали свать» (варианты напева 15)

Поприехали (приехали) сваты на белой (серой) кобыле, оглянулись назад – жениха забыли.

Невельский район:

Ловецкая вол.: Видусово 1958-23.

Туричинская вол.: Каменка 1957-27.

147. «А мы князя обманили» (варианты напева 15)

А мы князя (свата) обманили, старой бабой наделили. Посмотрите за любовь, наша невеста без зубов.

Варианты продолжения:

а) Наша невеста как картина, а у вас жених как корзина.

б) Наша невеста – алый цвет, а ваш жених – старый дед.

в) Наша невеста как бел сыр (сыр налитый), а ваш жених как пузырь (мех надутый).

г) Наша невеста, как бурак, а ваш жених, как дурак.

Невельский район:

Трехалёвская вол.: Конново 1986-19, 24; Нарично 1961-66; Рукавец 1977-19.

Туричинская вол.: Доминиково 1940-02; Каменка 1957-25. Усть-Долысская вол.: Акулино 1985-18; Червоеды 1966-17.

Пустошкинский район:

Гулятьевская вол.: Козодои 2097-16.

Забельская вол.: Емельяново 2057-02; Морозово 2033-24, 27.

Новая вол.: Ломоносы 2120-28, 29; Сергейцево 2140-14.

Шалаховская вол.: Лешни 2096-13.

148. «Наша невеста – алый цвет» (варианты напева 15)

Наша невеста – алый цвет (сыр налитый; цвет молоком), а ваш жених – старый дед («пұзай» надутый; дурак дураком). Наша невеста – картина, а ваш жених – корзина.

Невельский район:

Новохованская вол.: Борисково 1953-28; Руцелёво 1942-05.

Усть-Долысская вол.: Замошица 1943-17.

149. «У нас не так, как у вас» (вариант напева 15)

У нас не так, как у вас, у нас по-казацки: нарядили свою Маню красивой за цацки.

Невельский район:

Усть-Долысская вол.: Завруи 1959-28.

150. «Прикатили-прикатили дубовую бочку» (варианты напева 15)

Прикатили (катили-прикатили; выкатили-выкатили) дубовую бочку (медовую бочку; бочку керосина), обманули (прокутили-пропили) Николая дочку (Екимова сына).

Невельский район:

Лёховская вол.: Волчьи Горы 1774-44.

Усть-Долысская вол.: Завруи 1959-43; Замошица 1943-18;

Прудины 1966-29; Червоеды 1966-15.

Трехалёвская вол.: Рукавец 1977-20.

151. «Пропили красавицу» (варианты напева 15)

Пропили красавицу за горького пьяницу, пропили красотку за горькую водку. Ну и что, что пьяница, а он нам нравится.

Невельский район:

Туричинская вол.: Ермошино 1979-17 (т.).

Усть-Долысская вол.: Завруи 1959-27.

152. «Я на печи сижу» (вариант напева 15)

Я на печи сижу, ноги – на «лянушке», мы сегодня пропили родную сеструшку.

Невельский район:

Усть-Долысская вол.: Завруи 1959-30.

153. «Оженился мешок» (вариант напева 15)



Оженился мешок, взял торбочку, целовал-миловал прямо в мордочку. Оженился бедняк, взял богатырку, завтра «ейное» добро всё будет на рынку.

Невельский район:

Новохованская вол.: Борисово 1974-29.

154. «Привезли к нам коханку, привезли к нам неженку» (варианты напевов 1, 2)

Привезли к нам «коханку», привезли к нам неженку. / Ты пойдитка, коханка, ты пойдитка, неженка (ходи к нам, коханка, ходи к нам, неженка).

У нас порошки высокие, её ножки коротенькие, мы подставим подставочки – комаровы суставочки (тараканьи лапочки), мы подмостим подмосточки – комаровы (тараканьи) косточки.

Вариант продолжения: У нас не будешь «коханка», у нас не будешь нежиться (неженка). А у нас будешь свиным носить, коров доить, телят поить (толочь-молоть, квашню месить; воду носить; дитю кормить).

Невельский район:

Артёмовская вол.: Городище 1832-03; Каверзы 1785-11; Кошелёво 1761-16, 1809-23, 1811-02.

Лёховская вол.: Волчи Горы 1774-35.

Новохованская вол.: Борисово 1942-37, 1953-35.

Трехалёвская вол.: Нарично 1961-68; Студенец 1961-35; Устиново 1949-08.

Усть-Долысская вол.: Гмыли 1960-06; Завруи 1959-42.

Пустошкинский район:

Гульятёвская вол.: Рамусы 2141-14.

Забельская вол.: Быково 2055-30; Уструги 2054-03.

155. «Катится-валится молодая на двор» / «Кони ревут, богатырку везут» / «Выходи, свекровка горбатая» (варианты напева 5)

Катится-валится молодая на двор. / Кони ревут, богатырку везут.

Выходи, свекровка горбатая, перенимай (привезли) невестку богатую. И с добром, и с конём, и со всем возом.

Варианты окончания: Выходи, свекровка сопливая, встречай невестку счастливую. / Выходи, свекровка с большим носом, перейми невестку с большим возом (см. № 98).

Невельский район:

Артёмовская вол.: Артёмово 1868-19; Кошелёво 1809-29; Остров 1833-06.

Лёховская вол.: Барсуки 1800-11.

Лобковская вол.: Маслоки 1939-12; Худоярово 1971-34.

Ловецкая вол.: Козыри 1944-06; Малое Сомино 1965-33; Ятмище 1959-05.

Новохованская вол.: Борисово 1942-36, 1954-05 («Кони ревут...»); Дроздово 1984-10.

Туричинская вол.: Доминиково 1939-33; Ермошино 1979-20; Стайки 1973-11, 14.

Усть-Долысская вол.: Гмыли 1960-03; Житки 1985-08; Завруи 1961-09; Замошица 1960-36.

Пустошкинский район:

Новая вол.: Ломоносы 2120-42 («Выходи, свекровка...»); Сергейцево 2140-10 («Катится-валится»).

Шалаховская вол.: Блиново 2139-35 («Катится-валитесь...»); Борисово 2119-25 («Катится-валитесь...»); Торчилово 2094-18, 2099-03 («Катится-валитесь...»).

156. «Вяжут-вяжут хохлушку» (варианты напева 14)

Вяжут-вяжут (крутят-вяжут) хохлушку, Иванову дочушку (жёнушку). Вяжут-повивают (крутят, вяжут, повивают), горелочкой поливают.

Невельский район:

Артёмовская вол.: Лазовики 1786-22; Пахлово 1787-16; Остров 1833-09.

Лёховская вол.: Волчи Горы 1775-14.

Лобковская вол.: Маслоки 1951-13; Усово 1951-35, 1969-28.

157. «Повязаночка плачет» (варианты напева 11)

«Повязаночка»¹ («повивальничка», «сповиваночка») плачет, повязаться (повиваться) не хочет, повязавши – хохочет (целоваться хочет).

Варианты продолжения сюжета:

а) Одень шапку да поцелуй жёнку, эх, да лёлём.

б) А мы взденем венки и завяжем платок, тогда будем мы знать, где она будет гулять.

Невельский район:

Ловецкая вол.: Осташково 1966-02; Погребиче 1975-16; Ятмище 1944-13, 1955-05.

Новохованская вол.: Дроздово 1984-05; Погребиче 1975-16 (т.); Руцелёво 1941-34; Церковище 1957-02.

Туричинская вол.: Доминиково 1940-04; Ермошино 1979-26; Молокоедово 1980-06

Усть-Долысская вол.: Завруи 1959-50, 1961-02; Замошица 1960-37.

¹ Молодица, которой надевают женский головной убор.

158. «У нас сегодня новинá» (варианты напева 14)

У нас сегодня новинá: в саду калинка расцвела, пустила «вётки» по клети, зелёный листок – под мосток.

Невельский район:

Туричинская вол.: Каменка 1957-34.

Усть-Долысская вол.: Замошица 1960-38.

159. «Приданки-лебёдки» (варианты напева 11)

Приданки-лебёдки, кидайте намётки. Намёточки тонки, приданки-лебёдки.

У старшей приданки фартук загорелся. Неси, сват, горилки четыре бутылки. Будем водку пить, фартучек тушить.

Невельский район:

Ловецкая вол.: Козыри 1943-37.

Усть-Долысская вол.: Акулино 1985-19.

Пустошкинский район:

Новая вол.: Логуново 2099-15, 16; Ломоносы 2121-06.

Пригородная вол.: Заболотно 2102-02.

Шалаховская вол.: Лешни 2096-18; Торчилово 2095-06-08, 2099-05.



160. «Не дивитесь, сваточки» (варианты напева 11)

Не дивитесь (не судите), сваточки, что коротки дарочки.

Княгиня наша мала, она пряла – дремала, кросна ткала – совсем спала, а белила – погноила. / Наша невеста ленива, по гуляньям ходила, на печи лежала, потолочки считала и дарочки не напряла.

Невельский район:

Лёховская вол.: Волчьи Горы 1775-02, 1775-12; Фролово 1821-02.

Туричинская вол.: Каменка 1957-32 (т.).

161. «Жёнушки-лебёдушки, челом вам» (напев 8)

– Ах, жёнушки-лебёдушки, челом вам! Не залетела ль наша утушка вчера к вам? Сама серая, крылки пегие, с хохолком.

– Ай, жёнушки-лебёдушки, челом вам! Не захала ль наша Манюшка вчера к вам? Сама белая, румяная и в венке.

Невельский район:

Лобковская вол.: Усово 1951-30, 30а.

162. «А забыли мы у Тани попытатъ» (вариант напева 15)

А забыли мы у Тани попытатъ, а ти будет её курка шекотать. Если будет, то яичко принесёт, а не будет, то орёл задерёт.

Невельский район:

Ловецкая вол.: Видусово 1958-27.

163. «А сват на куту задавился в хомуту» / «Курочка хохла под печечкой сдохла» (варианты напева 15)

А сват на куту задавился в хомуту, а курочка хохла под печечкой сдохла. Дайте курке (дай, зять) пива, будет курка жива. Дайте свату водки – сденет хомут с глотки.

Невельский район:

Ловецкая вол.: Видусово 1958-26; Ятмище 1959-08.

Новохованская вол.: Борисково 1953-29, 1974-25.

Усть-Долысская вол.: Завруи 1960-67; Червюды 1966-16 («А сват на куту...»).

164. «Ах, чух, шевелись» (вариант напева 15)

Ах, чух, шевелись, чтобы курочки велись, петушки не дрались, бабы не ругались.

Невельский район:

Усть-Долысская вол.: Завруи 1959-40.

165. «Приданые удалые, ладуду» (варианты напева 6)

– Приданые удалые, а чем же вы удались? Ти сами собой, ти чадой своей? – Мы сами собой, мы чадой своей.

Невельский район:

Артёмовская вол.: Каралиновка 1786-01.

Лёховская вол.: Волчьи Горы 1768-45, 1775-06, 1776-11–13.

166. «Наш сват небогат» (варианты напева 15)

Наш сват небогат, низенького роста, где не едет, где не идёт – теребит коросту.

Невельский район:

Ловецкая вол.: Носково (Ловец) 1964-31.

Новохованская вол.: Борисково 1942-38; Руцелёво 1942-05.

Усть-Долысская вол.: Прудины 1966-29.

167. «Сват ты мой, сват» (варианты напева 15)

Ай, сват ты мой, сват, какой ты красивый: половина носа красна, половина синя.

Сват с печки упал со всего размаху, зацепился за «каптёр»¹ – разорвал рубаху.

Невельский район:

Усть-Долысская вол.: Прудины 1966-29.

¹ «Каптёр» – по словам исполнителей: «печка, где ляжём, а ён же павыше – каптёр».

168. «У нашего свата тесовая хата» (варианты напева 15)

У нашего свата тесовая (некрытая) хата, три кола вбито, корытом (бороной) накрыто.

Вариант окончания: Дров – ни полена, водки – по колено; свекровка-сатана и свёкор рогатый.

Тихо-тихо, гости, пол не обломите, под полом у нас вода – ноги не обмочите.

Невельский район:

Лёховская вол.: Волчьи Горы 1774-43; Дубокрай 1820-01.

Лобковская вол.: Маслюки 1951-12.

Новохованская вол.: Руцелёво 1942-05.

Трехалёвская вол.: Рукавец 1977-31.

Туричинская вол.: Стайки 1973-19.

Усть-Долысская вол.: Боёво 1948-05; Червюды 1966-18.

Пустошкинский район:

Забельская вол.: Песчанка 2056-15.

Новая вол.: Логуново 2100-03.

Шалаховская вол.: Торчилово 2099-06.

169. «И свадьба в нас, и веселье в нас» (вариант напева 15)

И свадьба в нас, и веселье в нас, закопаемся в солому и не найдете нас.

Невельский район:

Усть-Долысская вол.: Червюды 1944-36.

170. «Гуляй-гуляй, сватыца» (варианты напева 15)

Гуляй-гуляй (пляши-пляши), сватыца, пока ещё «трапится».

Ти летом, ти зимой, ти ещё какой порой. / А ти «трапится», ти нет, а ну, гуляем всё по мне.

Невельский район:

Усть-Долысская вол.: Завруи 1961-04; Прудины 1966-29.

**171. «Гости в хату лезут»** (вариант напева 11)

Гости в хату лезут, в печь поглядывают: ти густа капуста, ти большой горшок каши?

– У нас густа капуста, большой горшок каши.

Невельский район:

Лобковская вол.: Маслюки 1951-11.

172. «Мы не пить приехали» (варианты напева 15)

Мы не пить приехали, мы не есть приехали, а покушать в чаше вино – не прокисло ли оно? Ти густа капуста, ти большой котёл каши – ти нарвёт кишки наши?

Невельский район:

Лёховская вол.: Волчьи Горы 1774-39-41.

173. «У нашего свата борода космата» (вариант напева 15)

У нашего свата борода космата. Он бородкой потрясёт, нам горилки принесёт.

Невельский район:

Новохованская вол.: Ручелёво 1942-05.

174. «Ехали мы на приветный двор» (варианты напева 4)

Ехали мы на приветный двор, думали мы, что сразу (нас прямо) за стол.

А нам: – Сваточки, за ворота пошёл. / «Ажно» на нас сказали: – За воротами постой. Стой-постой, стук-постук об воротики.

Кони наши все уморенные, гости наши все ухоруженные.

Мы думали, что нам мёду дадут, а нам – горькой водочки.

Невельский район:

Артёмовская вол.: Городище 1836-03, 04; Остров 1833-07. Лёховская вол.: Волчьи Горы 1774-38, 1775-28, 29.

175. «Ай, нету нам, нету от свата привету» (варианты напева 15)

Ай, нету нам, нету от свата привету, от сваты пригляду. А сват ходит «быком», а сватья – «теликом» («ендыком»).

Как сват был же быком, так были б у него рожки. А сватья же «теликом», были бы косматые ножки. / Наш сват в бане мылся, штанёнки забылся. Не жалко штанёнок, жалко «матузёнок». ¹ Штанёнки – пеньковы, «матузёнки» – шелковы.

Невельский район:

Лёховская вол.: Фролово 1820-21, 22. Ловецкая вол.: Ятмище 1944-17, 18, 1955-10.

¹ «Матузёнки» – завязки, заменявшие пуговицы.

176. «Рассыпья, горох» (варианты напева 15)

Рассыпья, горох, по белой тарелке, наш сват нехорош, не даёт горелки.

У нашего свата тесовая хата, кругом хаты – елья, а в хате – веселье.

Невельский район:

Лёховская вол.: Волчьи Горы 1774-42. Усть-Долысская вол.: Боёво 1945-26; Червоеды 1966-14.

177. «Сват свата просит» (варианты напева 11)

Сват свата просит, в руках шапку носит. – Сват мой, сватка, побывай в моей хатке, ты попей моё пиво, «подивой» моё диво. Моё пиво хмельное, моё диво дивное.

Невельский район:

Артёмовская вол.: Осётки 1773-37. Лобковская вол.: Высоцкие 1968-12; Рыжаки 1950-38; Усово 1951-29; Худоярово 1971-45.

178. «Кушайте, гостейки, вы мою стряпню» (вариант напева 5)

Кушайте, «гостейки», вы мою стряпню, моя стряпня – «рукавам пихня». Мой «поспех» – да людям на смех.

Невельский район:

Туричинская вол.: Бисюрёво 1957-49.

179. «А я пива не хочу» (вариант напева 15)

А я пива не хочу – горелочки дайте. Напьюсь, повалюсь, а вы подымайте.

Невельский район:

Усть-Долысская вол.: Гмыли 1960-12.

180. «Гости мои, дорогие мои» (варианты напева 4)

Гости мои, дорогие мои, чем же мне вас, гостики, попотчевать?

Возму ружьё «качарёжное», пойду я в сад да на самый зад, убью воробья самого лучшего, крылышки-ножки себе возьму, а воробья я гостям сварю: – Ешьте, гости, не раскрадывайте, по карманам не раскладывайте.

Невельский район:

Артёмовская вол.: Каверзы 1785-04; Кошелёво 1809-24. Лёховская вол.: Волчьи Горы 1775-27; Лёхово 1810-16. Лобковская вол.: Усово 1952-22.

181. «Гости мои божевольные» / «Едьте домой, богомольные» (варианты напева 4)

Гости мои «божевольные», чем же вы, гости, недовольные? / Едьте домой, богомольные (сваты обжорные). Съели быка небелёного, а гусака несмолёного (гуся нескоблёного, свинью несмолёную; каба на непалёного, гусака нещиплёного).

Невельский район:

Лёховская вол.: Лёхово 1810-17; Фролово 1820-23 («Едьте домой...»).

Лобковская вол.: Рыжаки 1950-34, 1968-16. Ловецкая вол.: Ятмище 1944-11, 1955-04.



Новохованская вол.: Руцелёво 1941-40.
Туричинская вол.: Молокоедово 1980-10; Стайки 1973-22.

182. «Хорош мой муж» (варианты напева 15)

Хорош мой муж да пригож, завалюсь за него, не боюсь никого.

Вариант продолжения сюжета:

Мой муж с тоски потерял носки, а я – валенки на завалинке. На столе стоит тарелка, а в тарелке пироги, слушай, Лёша, что мы скажем – нашу Лену береги.

Невельский район:

Ловецкая вол.: Ятмище 1944-25, 1955-14.

183. «Пора сватам до дому» (варианты напева 14)

Пора сватам до дому, поели кони солому: яровую, ячную, «аржаную», смачную (ячную – смачную, а ржаную – яровую).

Вариант продолжения: Коло тына – крапиву, шесть амбаров (а в засеке) – мякину.

Вариант окончания: Сваты, стыда поимейте да до дому поедьте. Сваты стыда не имеют и до дому не едут.

Невельский район:

Артёмовская вол.: Городище 1836-01; Кошелёво 1809-18.
Лёховская вол.: Волчьи Горы 1774-37; Фролово 1820-24.
Ловецкая вол.: Ятмище 1944-26, 1955-15.
Трехалёвская вол.: Краснобаиха 1987-22; Лужи 1986-13.
Усть-Дольская вол.: Акулино 1985-22, 1986-01; Боёво 1948-08.

Пустошкинский район:

Гультьевская вол.: Козодои 2097-20.
Забельская вол.: Морозово 2033-02, 02а.

Шалаховская вол.: Блиново 2139-37, 37а; Лешни 2096-17.

184. «Посыпались дровы с печки долой» / «Катитесь, гости, с двору домой» (варианты напевов 5, 15)

Посыпались дровы с печки долой – убирайтесь, гости, к чёрту домой. / Катитесь, гости, с двору домой. Гости стыда не имеют да с двору не идут.

Невельский район:

Лёховская вол.: Лёхово 1810-17.
Усть-Дольская вол.: Боёво 1945-27.

185. «Собирайся, наша дружина, до дому» / «Рано матушка по сенюшкам бежит»

Собирайся, наша дружина, до дому, пора ехать нашей дружине до дому. / Рано матушка по сенюшкам бежит.

Наша мамка три печечки стопила и вкусную «вечеришку» сварила. Сама ходит по сенюшкам, бедует: – И где моя милая детка ночует? / – Где моё дитя ночует? Мамка печечку стопила, сладкую «вечеришку» сварила. Где его добры кони пристали?

Невельский район:

Новохованская вол.: Борисково 1942-31 («Рано матушка...», фр. т.), 1954-06.
Усть-Дольская вол.: Гмыли 1960-01.

186. «Спасибо, мамонька, за дочку»

Спасибо, мамонька, за дочку. Как было под «Хрястом», так и под венцом.

Невельский район:

Новохованская вол.: Борисково 1974-23.





Раздел 6

СВАДЕБНЫЕ, ПОХОРОННЫЕ, ПОЛЕВЫЕ
И РЕКРУТСКИЕ ПРИЧИТАНИЯ

Голошения в невельской традиции преимущественно зафиксированы в записях сольных и хоровых музыкально-поэтических форм, входящих в свадебный обряд. Похоронные, поминаль-

ные и другие голошения представлены немногочисленными образцами. В данном разделе объединены материалы по всем жанровым разновидностям причитаний.

ОБРАЗЦЫ НАПЕВОВ И ТЕКСТОВ

СОЛЬНЫЕ ПРИЧИТАНИЯ

№ 1. Похоронное голошение по матери

♩=92

д. Городище, Невельский р-н, 1954-29

[Ку] - да ж ты [у]ля - та - ишь на чужу - жу - ю ста - ро - ну - шку?

И с кем жа ты [о]ста - вля - ишь ме - не, горь - ка - ю си - ро - ту - шку?

А кто мне при - дёт па - ма - га́ть ра - бо - тать тя - же - ла - ю ра - бо - ту - шку?

[Ку]да ж ты [у]лята́ишь на чужую старонушку?

А кто мне придёт помагáть работáть

И с кем жа ты [о]ставля́ишь менé,

тяжéлаю работóшку?

горькаю сирóтушку?

Прилята́й-ка ты в маю тёплую избóушку.

Исп.: Шапкина Ф. М., 1911 г. р. Зап.: Мехнецов А. М., 31.01.1986. Расп.: Сухова Л. Н., Лабазанова О. В.

№ 2. Голошение крестной матери при повязывании невесты

♩=168

д. Борисково, Невельский р-н, 1974-19

И рас-ча - шу́ ж я тва - ю ру́ - са - ю ко́ - сын-ку,

и ў - к(ы)-ра - ча́ ж я тва - ю жизнь вя - сё - лу-ю.

И расчашу́ ж я тваю́ русаю́ ко́сынью,

И ўк(ы)рача́ ж я тваю́ жизнь вясе́люю.

Исп.: Позднякова У. В., 1912 г. р. Зап.: Неудачина Е. А., 27.01.1986. Расп.: Сухова Л. Н. Комм.: «[Крестная невесте] вянок снима́йт и ча́шет ґалавы́ у ей, и ґало́сит».



№ 3. Похоронное голошение по ребенку

♩=96

д. Ермошино, Невельский р-н, 1979-18



А при - ле - тай, ма - я де - та - чка ми - ла - я,



и при - ли - тай - ка с даль - на - ю, с чу - жой ста - ро - ну - шки.

А прилетай, мая дѣтачка милая,
И прилетай-ка с дальнаю, с чужой старонушки,
А атлетѣлся ты ат мене в дальнюю старонушку.

Исп.: Попкова Е. М., 1902 г. р. Зап.: Теплова Н. И., 21.01.1986. Расш.: Сухова Л. Н.

№ 4. Голошение в Троицу с обращением к кукушке

♩=96

д. Морозово, Пустошкинский р-н, 2032-14



И па - ку - куй, ма - я лю - би - ма - я си - за - я ку - ку - ши - чка,



и ты на ё - тай на куд - ря - вай бе - лай бя - ре - зу - шки.

И пакукуй, мая любимая сизая кукушечка,
И ты на ётай на кудрявай бѣлай бярезушки.

Развесели мянѣ, сиротушку горькую, няѣстатнаю,
И я – горькая сиротушка, няѣстатная, гарчѣная.

Исп.: Кабошина А. Ф., 1915 г. р. Зап.: Неудачина Е. А., 22.07.1986. Расш.: Сухова Л. Н., Лабазанова О. В. Комм.: «Голосят с кукушкой».

№ 5. Голошение в поле, обращение к ветрам

♩=120

д. Нарично, Невельский р-н, 1961-59



И што вы бѣ-тесь, буй - ны - е ве - тя - ро - чки?



И вы бу - шуй - и - ти тѣм - ны - е ля - со - чки?..

И што вы бѣтѣсь, буйные ветрярѣчки?
И вы бушуйте тѣмные лясѣчки?
И вы волнуйте синѣи морюшки?

И што вы не развѣите печѣальныи май думушки,
И вы не рассѣйти печѣаль маю дасѣдушку
па чѣистаму полношку?

Исп.: Нарбут В. И., 1910 г. р. Зап.: Лобкова Г. В., 08.02.1986. Расш.: Сухова Л. Н., Лабазанова О. В. Комм.: «Я, бывала, в полях, кагда <...> работаю, – всё равно я, бывала, сейчас же найду и галашѣние... А бывала: “Ву-у, ветры, ву-у!” Бѣютца, рвуть, я и загалашу».



№ 6. Голошение невесты-сироты на наделении

♩=132

д. Боброво, Невельский р-н, 1819-37

При - ля - ти́ ж ты, ма - я ма - му́ль - ка, ро́ - дна - я ра - ди́ - тел - ка,
в зя - лё - - - ный са - до́ - чек.
И сядь жа ты на край - ны - ю яб - лы - н(ы) - ку,
ма - я ра - ди́ - те - л(ы) - ка.

Приляти́ ж ты, мая маму́лька, ро́дная ради́телка,
в зялёный садо́чек.

И сядь жа ты на крайню́ю яблы́н(ы)ку,
мая ради́тел(ы)ка.

И приляти́ ж ты ў маю́ хатку, шэрая куку́шечка.
Надяли́ ж ты мене́, маму́лька,
до́лькай и ша́стикам.

Исп.: Шестернёва К. Д., 1907 г. р. Зап.: Валевская Е. А., 5.07.1985. Расп.: Сухова Л. Н.

ХОРОВЫЕ ПРИЧИТАНИЯ

№ 7. Хоровое голошение при наделении невесты

♩=60

д. Устиново, Невельский р-н, 1946-40

Ни шу - ми́ - ти, ни шу - ми́ - ти, вят(ы)ры буй - на - и,
Ни глу́ - ми́ - те да ни глу́ - ми́ - ти буй - ну го́ - ла - ву,
Мне ж не спа́ - ла - си, не д(ы) - ре - ма́ - лась но - чка те́м - на - я...

Ни шуміти, ни шуміти, вят(ы)ры буйнаи,
Ни глуміте да ни глуміти буйну го́лаву,
Мне ж не спаласи, не д(ы)ремалась но́чка те́мная,

Сабіра́лась в пу́ти-даро́женьку
за сваёй судьбінкай.

Исп.: Якубовская М. Г., 1920 г. р., Макаренко А. Н., 1913 г. р. Зап.: Мехнецов А. М., 07.02.1986. Расп.: Сухова Л. Н., Лабазанова О. В. На наделении невеста сидит за столом с боярками, «пожилые женщины поют».



№ 8. Хоровое голошение – призывание к наделению

д. Заболотно, Пустошкинский р-н, 2101-09

♩=96



Ой, па - дай - дї - ти и на - дя - лї - ти, дѳб - ра ма - туш - ка!



Ой, па - дай - дї - ка, на - дя - лї - ка, рѳд - най ба - тю - шка!



Ой, па - дай - дї - ти и на - дя - лї - ти, вся ра - днїя - па - рѳ - душ - ка!

Ой, падай(и)ти и надялїти, дѳбра матушка!
 Ой, падай(и)-ка, надялї-ка, рѳдной батюшка!
 Ой, падай(и)ти и надялїти, вся раднїя-парѳдушка!

Вы падай(и)ти и надялїти, дѳброй лїудюшки!
 Мне ня дѳрага ваша злѳта, дѳрага благаславѳнїя.

Исп.: Боровкова Е. Е, 1919 г. р., Тращенкова М. А., 1910 г. р. Зап.: Теплова И. Б., 24.07.1986. Расп.: Сухова Л. Н., Лабазанова О. В.

№ 9. Хоровое голошение при наделении невесты

д. Морозово, Пустошкинский р-н, 2033-07

♩=60



И па - да-й(и) - дї - ка, ра - дї - тель рѳн - най ба - тю - шка,



и на - дя - лї - ка га - рят - нї - цу - шку с су - жа - лѳ - ни - цем.



Па - дай - дї - ка, ра - дї - те - лка рѳд - на ма - ту - шка,



и на - дя - лї - ка га - ря - тнї - цу - шку с су - жа - лѳ - ни - цем.

И падай(и)дї-ка, радїтель рѳнной батюшка,
 И надялї-ка гарятнїцушку с сужалѳнїем.
 Падай(и)-ка, радїтелка рѳдна матушка,
 И надялї-ка гарятнїцушку с сужалѳнїем.

Падай(и)-ка, вся раднїя, вся парѳдушка,
 И надялїти-ка гарятнїцушку с сужалѳнїем.
 Мне ня дѳрага ваша злѳта-сѳребро,
 А мне дѳрага ваша благаславѳнїя.

Исп.: Кабошина А. Ф., 1915 г. р., Гвоздева П. Н., 1916 г. р. Зап.: Неудачина Е. А., 22.07.1986. Расп.: Сухова Л. Н., Лабазанова О. В.



СОДЕРЖАНИЕ ПОЭТИЧЕСКИХ ТЕКСТОВ ПРИЧИТАНИЙ. ПЕРЕЧЕНЬ ЗАПИСЕЙ

В традициях Невельского района и прилегающих к нему волостей Пустошкинского района зафиксирована развернутая система причитаний, связанных со свадебной и похоронно-поминальной обрядностью. Свадебные причитания представлены в основном сольными причитаниями невесты, ее матери, а также образцами хоровых причитаний. Похоронно-поминальная обрядность данной традиции связана с причитаниями, исполнение которых чаще всего приурочивалось к конкретному памятного дню, времени года (весна, лето). Причитания исполнялись как на кладбище, так и в лесу или в поле.

Образно-поэтический строй причитаний этого региона связан с ведущим комплексом традиционных представлений, которые являются характерными для причеты как явления народной культуры. В текстах можно выделить «общие места», типичные образы, общие сюжетные мотивы или темы, а также поэтические обороты – формулы.

В похоронно-поминальных причитаниях важное место занимают мотивы-жалобы, связанные с сиротством, укорами и сетованиями. Форма выражения данных мотивов усиливает общую эмоциональную напряженность содержания текста.

Свадебные причитания роднит с похоронными идея невозвратности в прежнее состояние, поэтому в них также возникает тема укоров, прощания (с девицей волей, с родителями, подругами и т. п.).

Причитания на свадьбе в большей мере, нежели похоронно-поминальные, выполняют регламентирующую функцию в обряде и содержат призывы к определенным действиям (подойти учесать голову, наделить долей, благословить в путь-дорогу). Таким образом, содержание текстов соотносится с происходящим действием.

Исключительное значение в причетной традиции Невельского и Пустошкинского районов принадлежит причитаниям, обращенным к различным силам природы. В них в наибольшей степени выражен мифологический план. Сюда относятся причитания «на кукушку», «на солнце», «на ветер», исполнявшиеся в весенне-летний период. При этом кукушка и стихии природы воспринимаются носителями традиции как посредники между миром живых и миром мертвых.¹

В разделе представлено несколько образцов рекрутских причитаний, которые также находятся в русле отмеченных представлений.

В целом, поэтические тексты причитаний данного региона отражают традиционное мироощущение, а также включают в себе реальный содержательный план обряда.

ПРИЧИТАНИЯ СВАДЕБНОГО ОБРЯДА

**Поэтические мотивы,
фиксирующие основные этапы
обряда (представлены в форме
побуждения-императива или
сообщения о происходящем)**

Невеста садится под окно:²

– *хоровое причитание:*

«И вот как сяду я на тясóвао я на лаваџ[ку]
И что ж пад ёта и пад(ы) касiстая пад акóша[џка],
И пагляжy я па всей тёплай
и тёплай изóба[ньке]»
(Пуст., Ломоносы 2121-14, 2120-21а).

Чесание головы (по очереди призываются родственники):

– *сольные причитания:*

«Падайди́, мой бра́тетка ро́дненький,
Падайди́ ка мне, (а) к сирати́нки,
И па́чашй маю́ буйную́ гало́вушку
И да пасле́дний ты разо́чек»
(Нев., Ермошино 1979-15, 16).³

«Падайди́-тка, мой ра́дитель ро́днй ба́тюшка,
У́чашй-тка маю́ буйнаю́ гало́вушку,
тежалёшенькаю́.
Падайди́-тка, ма́я бе́лая лебе́душка,
Рас́чашй-ка маю́ буйную́ гало́вушку,
тежалёшенькаю́»
(Пуст., Песчанка 2057-09).

– *хоровое причитание:*

«Падайди́-тка, мой ра́дитель ро́ннй ба́тюшка,
У́чашй-ка маю́ буйнаю́ гало́вушку,
Ма́я буйна́я гало́вушка тижале́шанька,
Ў́ериз пра́вая плячо́ [коса валится]»
(Пуст., Песчанка 2057-10).⁴

Наделение:

– *хоровые причитания:*

«И падайди́ ты ка мне, ра́дители́-ма[мка]
и мой ро́днй па[пка],
И нады́лты мене́ до́люшка ма́я ша[стья]»
(Нев., Худоярово 1971-29–32).

«Ой, пады́дыти-ка, нады́лты, ро́днй ма́тушка,
Ой, падайды́ти-ка, нады́лты, ро́днй ба́тюшка,
Ой, падайды́ти и нады́лты, до́браи лю́дюшки»
(Пуст., Заболотно 2101-08, 09).

«Пады́дыти-тка ш(и), нады́лты-тка,
ро́д(ы)на́й ба́тюшка,
Мне ня до́раг тво́й нады́л, а бла́гаславлéния,
Пады́дыти-тка ж(и), нады́лты,
суда́рынька ма́манька»
(Нев., Устиново 1946-39).



– *сольное причитание:*

«Падайди, сударынька рódная мáтушка,
И надяли ж менé, маладéшенькаю,
в чужие людюшки,

И как же мне улаживать, как мне патрапливати?»
(Нев., Студенец 1961-31).

✧ В связи с наделением возникает традиционный образ «злата-серебра»

– *хоровые причитания:*

«Падайди-ка, надяли, рódная мáманька,
Падайди-ка, надяли златом-сéребром»
(Нев., Боёво 1945-13).

«Падайди-ка, надяли златом-сéребром,
Мне не дóрага тваé злата-сéребро,
А мне дóрага тваé бла́гаславéние»
(Нев., Боёво 1947-05).⁵

«Вы падайди́ти и надяли́ти, дóбра мáтушка!
Вы падайди́-ка и надяли́-ка, рódной бáтюшка!
Вы падайди́-ка и надяли́-ка, вся радня́-па́родушка.
Вы падайди́ти и надяли́ти, дóбраи людюшки.
Мне ня дóрага ваша зláта,
дóрага бла́гаславéния»
(Пуст., Заболотно 2101-08, 09).

«И падайди́-ка, радити́ль рóнной бáтюшка,
И надяли́-ка гарятни́цушку с сужалéнием.
Падайди́-ка, радител́ка рódна мáтушка,
И надяли́-ка гарятни́цушку с сужалéнием.
Падайди́-ка, вся радня́, вся па́родушка,
И надяли́-ка гарятни́цушку с сужалéнием.
Мне ня дóрага ва́ша зláто-сери́бро,
А мне дóрага ваша бла́гословéнья»
(Пуст., Морозово 2032-16).

Благословение:

– *хоровые причитания:*

«Падайди́-тка ты, мой радител́ь рódный бáтюшка,
И бла́гаслави́ мяне́, гарю́шу маладéшенькую.
Падайди́, ма́я сударынька мáтушка,
И бла́гаслави́ мяне́, гарю́шу маладéшенькую»
(Нев., Акулино 1986-03).

«Падайди́-тка ты, мой радител́ь,
радител́ь рódный тáтанька,
Бла́гаслави́ ты мяне́ гарю́шу, го́рькаю сирóтушку,
И мне ж ня дóрага тваé зláта, зláта-сéри́бра,
А мне дóрага тваé радител́ьская бла́гословéньица»
(Пуст., Сергейцево 2140-04).

«И я па[п]рашу́ теб́я, радител́ка рódна ма́мка,
Бла́слави́ мене́ гарю́шу-сирати́начку»
(Нев., Козыри 1944-02).

Мотивы, непосредственно не связанные с ходом обряда

✧ расставание с девичьей волей

– *сольные причитания:*

«Што ж ты, ма́я радител́ка, не спрашиваешь
у мяне́, у маладéшенькай,
Где я была́, где то вре́мечка?
Я ж была́ не на вясе́лам гуля́ньике,
Я ж была́ там, где разлу́чали с вóльной волю́шкой,
Атлуча́ли мене́ ат бе́лых лябе́душек,
Ат ма́их ве́рных па́друже́чек»
(Нев., Гмыли 1960-29–32).

«Типéрь мину́ется ма́я вóльная волю́шка,
Иду́ в чужие людю́шки...»

(Пуст., Ломоносы 2120-19).

✧ мотив «укора»

– *сольные причитания невесты:*

«Чем я табé не ўлади́ла, судары́ня мáтушка,
Чем я табé не ўлади́ла?
И все́ ла́ск[ав]ым слава́м и до́брымы дя́лам,
И была́ бизатка́зня,
И все́ тяжка́й рабо́тушки табé так старáлася»
(Нев., Акулино 1986-04).

«Ай, ма́мка ма́я, рódни́нька, ми́лая,
Э, на што ты мене́ даéшь [в] вяли́кая гарю́шка?»⁶
(Нев., Стайки 1973-10, 10а).

«А куды́ ж ты мене́ атпра́вляешь
а в чужо́ю семе́йку,
Расскажи́, ма́я ма́мка-ради́телка,
Як же мне им уважа́ти и як же мне их называ́ти?»
(Нев., Ермошино 1979-13).

«Ай, ма́мка-ради́телка,
Я думáла, ты ка мне приля́тишь и мяне́ надéлишь
щастéм и дол[ей].
И я се́годняшний дянё́чек ўсе́ пави́дала
и ўсе́ пере́ймала.

И думáла, ма́мка-ради́телка, ты ка мне приля́тишь,
и мы с табóй пагавари́м.
И я тебé, ма́мка-ради́телка, ви́дн не дажду́сь»
(Нев., Высоцкие 1950-20).⁷

– *сольное причитание матери невесты (на отправление под венец):*

«Куды́ ж ты, ма́я ми́лая дéтанька,
Куды́ ж ты мене́ кидаете́шь,
Ат мене́ ты пташе́чкой атлетаете́шь,
А мене́ ты старе́нькаю кидаете́шь?
А как же мне биз тебé бу́дет тежалó пражи́ти,
Как жа мне тебé, дéтанька, забы́ти?»
(Нев., Ермошино 1979-19, 21).⁸

✧ обращение к природным стихиям

– *хоровое причитание:*

«Ни шуми́ти, ни шуми́ти, вят(ы)ры буйна́и,
Ни глуми́те, ни глуми́ти буйну́ го́лаву,
Мне ж не спа́лас(и), не д(ы)ремáлась но́чка те́мная,
Саби́ралась в пúт(и)-даро́женьку
за свае́й судьби́нкой»
(Нев., Устиново 1946-40).

Особое место в свадебной причетной традиции Невельского и Пустошкинского районов занимают причитания **невесты-сироты**, имеющие свои особенности обрядного строя. Они заключаются в особой значимости «похоронных» мотивов:

✧ мотив сиротства

– *хоровое причитание:*

«И што ж ти все ма́и се́стрицы (все́ срóдцы)
да пасабра́лись?
И што ж ти все ма́и прия́тели пазляте́лись?
И што ня в(ы)си ж аны́, срóдцы,
да пасабра́лись,
И што ж ня в(ы)се ма́и прия́тели пазляте́лись,
И што ж (все́ ж) и нет маё́й судари́ни
рódной ма́ма[чки]...»
(Пуст., Ломоносы 2121-14, 2120-21а).



- ✧ обращение с просьбой наделить и благословить (невеста-сирота могла обращаться как к умершим родителям, так и к живым, наиболее близким родственникам)
- *сольное причитание:*
«И ўста́нь, ма́мка-ради́телка,
Приляти́ на маю́ пирүше́чку,
Нады́ли́ меня́, ма́мка-ради́телка, ща́стём и до́лей»
(Нев., Высоцкие 1950-20).
 - *хоровое причитание:*
«Бла́гаслави́ мяне́, дя́дотка, в чу́жии́ лю́дюшки,
Мяне́, Го́р[и]каю́ сиро́тушку маладешенькаю́,
Я жи́ ня в Го́сти к ва́м пришла́, ни Га́стити́ буду́,
А пра́сити́ бла́гаславлёна́ сябе́, дя́динька»
(Нев., Устиново 1946-38).⁹
- ✧ мотив ожидания родителей на свадьбу (иногда – в образе кукушки)
- *хоровое причитание:*
«Ти́ ни спя́шит ма́я судáрыня́ родна́ ма́мачка́?
Что́ спя́шити́ а́на на сиро́тскаю́,
 сиро́тскаю́ бясе́душку.
Можа́ ж приспя́ши́лися́ яе́ ско́раи, ско́раи но́женьки,
И прита́милася́ я́я ря́тивая, ря́тивая сярде́чушка,
Мо́жат, да́жидáт а́на ми́ня, сиро́тушки,
 ско́рай па́дво́душки
(Вариант: Мо́жат, а́на сидит на бе́лам ка́мешке,
 ждёт а́т сиро́тушки па́дво́душки)»
(Пуст., Ломоносы 2121-14, 2120-21а).
 - *сольные причитания:*
«Приляти́ ж ты, ма́я ма́му́лька,
 ро́дная ра́ди́телка,
 в зялё́ный садо́чек.
И сядь жа́ ты на кра́йнюю́ я́блын(ы)ку́,
 ма́я ра́ди́тел(ы)ка.
И приляти́ ж ты ў ма́ю хáтку, ше́рая куку́шечка́.
Нады́ли́ ж ты мене́, ма́му́лька, до́лкой и ща́стика́м»
(Нев., Боброво 1819-37).
«Я́ ж иду́ па еты́й те́плай [и]зо́бушке
И па́глежу́ па те́мна́м [уголочка́м].
И ти́ не прилети́ мой ра́ди́тель-па́панька́,
И ти́ не прита́иўся́ на ма́ю вясе́лаю́ бясе́душку?»
(Нев., Боёво 1945-16).
 - *сольное причитание крестной/тетки:*
«Сабра́лись́ все́ до́брыи́ лю́дюшки,
А́тпра́вляе́м ми́лаю́ ди́тятку́.
Приляти́, бра́тец, с той ста́ро́нушки»
(Пуст., Уструги 2054-06).¹⁰

Разновидностью данного мотива может быть обращение невесты к брату с просьбой встретить мать в дороге:¹¹

- *хоровое причитание:*¹²
«И ты́ ж и паслу́шай-ка ты, мой бра́титка́,
 бра́титка́ ро́днинький,
И што́ ж я́ буду́ тябе́ пра́сити́, пра́сити́-упра́шивать
 (вариант: Го́рькая́ сиро́ту[шка]).
И што́ ж и вы́йди-тка́ на ши́ро́каю́, ши́ро́каю́ у́лачку́,
И аси́дла́й-ка ты́ свае́во́ добра́га, добра́га ко́ника,
И ва́изжа́й-ка ты́ на чи́стая, чи́стая по́лю[шка],
И пасма́три́-тка́ па́ все́м пу́тям, пу́тям-да́ро́жань[кам],
И пасма́три́-тка́ и па́ все́м ма́леньким,
 ма́леньким тра́пина́[кам],
Ти́ ни спя́шити́ ма́я судáра́ня ро́дная ма́мачка́...»
(Пуст., Ломоносы 2121-14, 2120-21а).

В сиротских причитаниях можно выделить устойчивые образы, в поэтической форме отмечающие места исполнения (характерные для похоронных причитаний): «тёплая изобушка» (Нев., Боёво 1945-16; Пуст., Ломоносы 2121-14, 2120-21а), «тёмный уголочек» (там же), «зелёный садочек» (Нев., Боброво 1819-37), «широкая улочка» (Нев., Устиново 1946-38; Пуст., Ломоносы 2121-14, 2120-21а), «чистое полюшко» (Пуст., Ломоносы 2121-14, 2120-21а), «сиротская бесе́душка» (там же), «тесовая лавочка», «косистое окошечко», «крутая горочка», «высокая могилочка» (Пуст., Ломоносы 2121-14).

ПОХОРОННЫЕ И ПОМИНАЛЬНЫЕ ПРИЧИТАНИЯ

Основные поэтические мотивы и формулы

- ✧ мотивы, определяющие состояние покойного (в устойчивых формулах: «запечатал свои губоньки», «скрепил карие очи», «закрепил ретивое сердечушко»)
«Што́ ж ты́ закре́пи́ла́ сваё́ ря́тивáе́ се́рдече́чушка́
И за́печа́тала-та́ сва́и а́леньки́е гу́баньки?
И́ ня хо́чешь-ка́ нам сказа́ть ника́ко́ва сло́вечка́...»
(Нев., Харланиха 1965-09).
«Ў́схо́диди́ кра́снае́ со́лнушка́,
А ты́ ляжи́шь, скря́пиви́ши ка́рие о́чи»
(Нев., Караваи 1983-30).
- ✧ мотив бужения покойного, выраженный в форме обращения к умершему, в форме императива
«Ў́ста́нь, мой ра́ди́тель-ба́тюшка́,
А́ткро́й сва́и све́тлые́ гла́зушки́,
Па́гляди́ на ши́ро́кае́ по́люшка́...»
(Нев., Караваи 1983-30).

Этот мотив может присутствовать как в причитаниях, непосредственно сопровождающих похороны, так и в тех, исполнение которых связано с поминальными днями календаря, прежде всего, **Троицей**.¹³ «Бужение» покойного, особенно в причитаниях поминального цикла, может «осуществляться» с помощью различных природных стихий (*буйные ветерочки, жёлтые песочки, быстрые речушки, drobные пташечки*), образы которых также являются постоянными в похоронно-поминальных голошениях:

- «И́ вы́ узыйми́тесь, буйны́е ве́таро́чки.
И́ вы́ успахни́те э́та́ же́лтые́ пясóчки.
И́ вы́ уразда́йтесь, гра́бавы́е дасóчки.
И́ вы́ узды́мити буйны́е Га́ловонь[ки],
 ма́й ра́ди́ти́ли»
(Нев., Нарично 1961-46, 47).¹⁴
«Разле́ютца́ ско́ра́ все́ бы́стры́е ре́чушки́,
А́й, па́прашу́-ка́ я́ еты́х ме́лких сва́их,
 дро́бных пта́ша́чек,
А́й, што́б ж злета́ли я́ны
 на ту́ю кру́тую га́руше́чку,
Што́бы́ разбудили́ я́ны́ та[м] ма́ю
 [у]да́лаю́ га́лованьку́,
А́ што́б расказа́ли б я́ны
 пра маё́ Го́ря вя́лика́я,
О́й, как я́ шата́юся [што́ ж а́дна]
 сирати́ненка́»
(Нев., Руцелёво 1942-02).



- ✧ мотивы, связанные с безвозвратностью ухода
 - а) образы чужой дальней стороны и невозвратной дороги:
 - «А атлетэлыся ты ат менé в дáльную старóнушку...»
(Нев., Ермошино 1979-18).
 - «[Ку]да ж ты [у]лята́ишь на чужую старóнушку...»
(Нев., Городище 1954-29).
 - «Куды́ ты улята́ешь от менé, го́рькой сирóтушки,
На дальнюю старóнушку, невзвэстную...»
(Пуст., Иванищево 2055-23).
 - «Па́гляжу́ я в дáльные старóнушки,
Ти не лятит радíтелка рóнная ма́тушка?..»
(Нев., Караваи 1983-30).
 - «А тяпéрь же зарасли́ твай стéжки-дарóженьки...»
(Нев., Харланиха 1965-09).
 - б) невозможности встреч:
 - «А тепéрь жа, радíтелка-ма́мка,
ня атку́ль я тебе́ ни дажду́ся
и ни́где не уви́жу.
И ня уви́жу ж я твайо́у ча́стаю пахо́дачку,
и не услы́шу ве́рнага славе́чка»
(Нев., Голодница 1723-04).

В связи с темой сиротства возникают формульные конструкции, определяющие новый статус близких родственников умершего и описывающие внутреннее состояние, переживания голошельницы: «горькая сиротушка» (Нев., Караваи 1983-30, 31),¹⁵ «неотстатная сиротушка, горчѣная» (Пуст., Морозово 2032-14),¹⁶ «сиротиненка» (Нев., Руцелёво 1942-02), «бенная, горькая» (Нев., Нарично 1961-46, 47).

Эта тема воплощается в следующих мотивах:

- ✧ воспоминания о покойном (в тексте, приведенном ниже, присутствует поэтическая формула идеализации умершей)
 - «Мая Саму́йловна-та, умíльная, прíятная.
Уж ты хадíла, бывáло, ка мне ранéшенька
и пазднёшенька.
А тяпéрь же зарасли́ твай стéжки-дарóженьки.
А ты ж видíла меня́ в большóм го́рюшке,
И памагáла ж ты мне в тяжéлой рабóтушке»
(Нев., Харланиха 1965-09).
 - «И радíтелка рóдная ма́мка,
И э́та ж ка мне прилитáла
на маё́ большóе го́рюшка,
и на ма́й бéдушки.
И тебе́ ж не внимáла ни дарóжка дáльняя,
ни пагóдка худáя»
(Нев., Голодница 1723-04).

При обращении к покойному могут употребляться следующие поэтические обороты:

- к матери: «радíтелка-ма́мка» (Нев., Носиково 1983-03); «судáрыня и мамка рóдная» (Нев., Харланиха 1965-09а); «радíтелка рóнная ма́тушка» (Нев., Караваи 1983-30);¹⁷ «судáрынька ма́тушка» (там же 1983-31);
- к отцу: «радíтель-ба́тюшка» (Нев., Караваи 1983-30), «рòдненький ба́тюшка» (Пуст., Иванищево 2055-25);
- к мужу: «уда́лая га́лованька» (Нев., Руцелёво 1942-02);
- к ребенку: «де́тачка ми́лая» (Нев., Ермошино 1979-18).

- ✧ мотив неполноценности жизни, утраты (любви, внимания, помощи и т. п.)
 - «Апустéла мая́ ширóкая тёплая у́лачка,
Биз тебе́, мой радíтель-ба́тюшка
(судáрынька ма́тушка)»
(Нев., Караваи 1983-30, 31).
 - «А кто же мне придéть памагáть рабóтать
тяжéлаю рабóтушку?»
(Нев., Городище 1954-29).
 - «Кто ж меня́ перейма́ть бóдет го́рькую сирóтушку,
С чужóй дáльной старóнушки
или с тяжéлай рабóтушки?»
(Нев., Караваи 1983-30).
 - «Ня стáла мяне́ греть тапéрича твай солнушка,
То́ка на [мяне́] дую́ть буйны́е ветя́рочки
с усíх четырёх старóнушик.
Какая я бéнная, какая я го́рькая!
Как бы́дта я атшану́лася ат дыму го́рькава,
Как бы́дта я атча́пилася ат камня́ бéлава,
Што нет в мяне́ радíтилий:
ни кармíлеца та́таньки,
ни родной ма́маньки»
(Нев., Нарично 1961-46, 47).
- ✧ мотив укоров и сетований на покойного
 - «Ах, лу́чше б вы зарадíли вы мяне́ бела́м ка́мешкам
и пустили в сíния мо́рюшка,
И я ж бы ни гарява́ла тако́я большóя го́рюшка,
И ни шата́лась проме́ж чужíх лю́дюшик!»
(Нев., Нарично 1961-46, 47).

Данные мотивы могут предваряться зачинами в форме вопроса-сетования «куда собрался», «куда снарядилась», «куда ж ты улетаешь», «на кого покинул», «с кем оставляешь» и т. п.:

- «[Ку]ды́ ж ты [у]лята́ишь на чужую старóнушку?
И с кем жа ты [о]ставля́ишь менé,
го́рькаю сирóтушку?
А кто ж мне придéть памагáть рабóтать
тяжéлаю рабóтушку?..»
(Нев., Городище 1954-29).
- «Ох, куды́ ж ты сабра́лася и снарядíлася,
мая́ судáрыня и ма́мка рóдная,
А на ка́во ж ты нас пакíнула
и го́рьких сирóтушек?..»
(Нев., Харланиха 1965-09а).
- ✧ мотивы, связанные с попыткой установить связь между «своим» и «чужим» миром
 - а) просьбы-обращения к покойному (выраженные также в императивной форме), в которых можно выделить традиционные для причитаний Невельского района формулы «перейми меня, сиротушку», «расспроси меня про великое горюшко»:
 - «И перейми́ менé, рóдный ба́тюшка,
го́рькаю сирóтушку,
Рас(ы)пырасí в менé, радíтель-ба́тюшка,
пра всё вя́ликая го́рюшка»
(Пуст., Иванищево 2055-25).
 - «Пи́райми́, мая́ радíтелька рóдная ма́тынька,
И пи́райми́ мяне́, сирóтушку
го́рькаю, неотстáтную...»
(Пуст., Морозово 2032-12).



- б) жалобы покойному:
«Б(а)рósили гóрьяка сирóтушку, нéщасную.
Не к каму пришанúть буйнаю галóвушку,
гóрьяка сиратинушку»
(Пуст., Иванищевó 2055-25).
«И я спяшилась, тарапи́лась
на тваю крутúю магíлачку
И расказáть тебе, сирóтушка, и всю подро́бности
Пра сваю дасáдушку, пра сваё гóрюшка»
(Пуст., Морозовó 2032-12).
- ✧ В причитаниях поминального цикла центральное место занимает мотив обращения к силам природы. При этом образы солнца, ветра, кукушки принадлежат как миру живых, так и миру мертвых
«Скажи, мая шéрая кукуше́чка,
Ти не с той дáльной старóнушки приляте́ла ка мне,
гóрьяка сирóтушки,
А где находитца мой радíтель-бáтюшка?»
(Нев., Караваи 1983-31).¹⁸
- Этот мотив в виде устойчивой формулы-просьбы в каждом конкретном тексте может иметь различные воплощения:
- а) полететь, передать привет (поклон):
«Маё тёплая солнушка, ня кóтисся ль ты
в тую старóнушку,
где сударынька мая мáтынька,
радíтель мой батюшка?
И перядáй им ат менé низéхинький приветик»
(Пуст., Иванищевó 2055-24).
- б) полететь, принести весть («частую грамотку»):
«И принеси мне ча́стую гра́матку
ат майх радíтилев,
батюшки, ат мáтаньки»
(там же).
«Сíзая кукуше́чка, слята́й на тую старóнушку,
где мой рóдный батюшка
или радíтельница-мáтынька,
И принеси мне ча́стую гра́матку
от радíтилей ат майх –
ат рóнной мáтоньки,
от радíтеля-бáтюшки.
И я буду дажди́ать и пагляда́ть,
то́лька прилятай на ширóкаю
на маю ули́цу,
И принеси́ мне ат их какое-нибудь ча́стую гра́матку»
(Пуст., Иванищевó 2055-24).
- в) развеять тоску (печаль, досадушку):
– *обращение к ветру:*
«И што вы бьёте́сь, буйные ветяро́чки?
И вы бушу́ите тёмные лясóчки?
И вы волну́ите сíнеи мо́рюшки?
И што вы не разве́ите пёча́льными май думушки,
И вы не рассе́ите пёча́ль маю дасáдушку
па ч́истаму по́люшку?»
(Нев., Нарично 1961-59).
– *обращение к кукушке:*
«Кукуше́чка мая шéрая,
Разгóй ты маё Гóря вяликае...»
(Нев., Хваты́ня 1982-05).
«И пакуку́й, мая любíмая сíзая кукуши́чка,
- И ты на éтай на кудрявай бéлай бярэзушки.
Развисели́ мяне, сирóтушку гóрьяку, няўста́тнаю...»
(Пуст., Морозовó 2032-14).
– *высказывание горя, обращенное к березе:*
«А я ж прикланя́юся к бéлай бярэза́ньки,
А я ж хвата́юся свайм бéлам рúченькам,
Ай, как ўстрéтит менé Гóрюшка бальшо́я,
А я ж иду́ в сíрый лесóчек,
Ай, к éтай бéлай бярэза́ньке»
(Нев., Носиковó 1983-04а).¹⁹
- ✧ Устойчивой темой причитаний похоронно-поминальной обрядности является тема «**призывания покойного**». Наиболее характерен мотив ожидания (или призывания) умершего, прилетающего в образе птицы
«Выйду́ я, гóрьяка сирóтушка, на ширóкую ву́лачку,
Пагляжу́ я в дáльные старóнушки,
Ти не ля́тит радíтелка рóнная мáтушка?..»
(Нев., Караваи 1983-30).
«А прилетáй, мая дéтачка мíлая,
И прилетáй-ка с дáльнаю ч́ужой старóнушки,
А атлетéлся ты ат менé в дáльную старóнушку»
(Нев., Ермошино 1979-18).
«[Ку]да ж ты [у]лята́ишь на ч́ужую старóнушку?..»
(Нев., Городище 1954-29).
- Образ птицы в данном фрагменте причитания возникает в связи с осиротевшей дочерью:
- «И как б́ыли у меня пёрышки,
Я б летáла туды в тую старóнушку,
Где мая радíтелка-мáмка,
Я б сабрáла ёйные кóстачки,
Я ж не зна́ю, ти а́ни пад кустóчкам, ти а́ни в пясóчку»
(Нев., Носиковó 1983-04).
- В похоронных причитаниях (так же, как и в свадебных) особой символической значимостью наделяются следующие пространственные обозначения: «широкая улочка» (Нев., Караваи 1983-30),²⁰ «тёплая изобушка» (Нев., Городище 1954-29), «чистое (широкое) полюшко» (Нев., Караваи 1983-31),²¹ «сíрый лесочек» (Нев., Носиковó 1983-04а), «косíстое окошечко» (Пуст., Иванищевó 2056-24), «крутая горушечка» (Нев., Голодница 1723-04),²² «крутая могилочка» (Пуст., Морозовó 2032-12) и т. п.

РЕКРУТСКИЕ ПРИЧИТАНИЯ

Причитания на проводы в армию подчиняются общим законам поэтики жанра причитаний и строятся на основе традиционных образов, мотивов и формул:

- ✧ обращение к природным стихиям с просьбой передать привет
«Буйные ветяро́чушки... (и ваду́ прашу́, всё...)»
Ня в тую вы ль пайдéте старóнушку,
И перядáйте привет моему мíламу детéначку.
Сядьте яму́ на (а)кóшечка,
И приля́тите ат яво́ ка мне,
И расказáйте пра яво́нае вели́кая гóрюшка
мне, гóрьяка сирóтушку»
(Пуст., Иванищевó 2055-24).



- ✧ образ неволи
«Дараго́е ми́лая маё дитятка,
Уходишь в большо́е, вели́кае го́рюшка,
Пад бальшу́ю, вели́каю няво́люшку»
(Пуст., Иванищево 2055-20).
- ✧ образ дальней невозвратной дороги
«Ня увижу, горькая сиротушка, може,
мой милый детёна́чик.
И зарастут путя́-даро́женьки»
(Пуст., Иванищево 2055-20).²³

* * *

Перечень записей свадебных причитаний

Сольные голошения невесты, невесты-сироты

Невельский район:

- Лёховская вол.: Боброво 1819-37 (наделение невесты-сироты); Волчы Горы 1768-42.
Лобковская вол.: Высоцкие 1950-20 (наделение невесты-сироты); Худоярово 1971-29, 31, 32.
Ловецкая вол.: Козыри 1944-02.
Новохованская вол.: Дроздово 1984-04 (когда уезжают гости невесты).
Усть-Долысская вол.: Акулино 1986-04 (чешут голову); Боёво 1945-16, 1945-07; Гмыли 1960-29–32 (т., пр. напева); Чернецово 1960-54 (невесте надевают венок), 1960-52 (на наделении).
Трехалёвская вол.: Рукавец 1979-16 (невесте чешут голову), 1979-14 (на наделении); Студенец 1961-26, 31; Устиново 1946-39 (на наделении).
Туричинская вол.: Кресты 1940-28; Стайки 1973-10; Ермошино 1979-14, 15 (чешут косу).

Пустошкинский район:

- Гультяевская вол.: Козодои 2097-02 (невеста «даёт спасибо» за венок), 2097-04–06 (на наделении – т.); Рамуси 2141-16, 17, 17а.
Забельская вол.: Емельяново 2057-04 (голошение невесты-сироты); Логиново 2012-29, 30 (чешут голову); Петраши 2142-35 (голошение невесты-сироты).
Новая вол.: Горка 2140-36; Сергейцево 2140-03–05 (на наделении).
Шалаховская вол.: Борисово 2119-28; Лешни 2096-11, 19 (невеста «даёт спасибо» за венок); Станки 2140-28 (невеста-сирота просила благословение у родственников); Шалахово 2137-27.

Сольные голошения матери, крестной, тётки

Невельский район:

- Лёховская вол.: Рыжее Сиденье 1800-07.
Ловецкая вол.: Городище 1954-29 (на отправление под венец); Козыри 1944-02, 03 (на благословении).
Новохованская вол.: Борисово 1974-18, 19, 1942-28 (чесание головы невесте); Дроздово 1984-04 (на отправление под венец); Руцелёво 1942-03.
Трехалёвская вол.: Рукавец 1978-07 (на наделении), 1979-21 (на отправление под венец); Студенец 1978-06, 07 (на наделении).
Туричинская вол.: Доминиково 1940-01; Стайки 1974-19; Туричино 1972-11, 12; Ермошино 1979-15, 16, 19, 21 (на

отправление под венец).

Усть-Долысская вол.: Гмыли 1960-29–32 (когда снимают венок – т.); Замошица 1960-32 (когда снимают венок).

Пустошкинский район:

Забельская вол.: Иванищево 2055-17 (т.), 18, 19 (когда жених забирает невесту); Морозово 2033-12; Петраши 2142-31, 36; Пружинец 2142-12 (по жениху); Уструги 2054-06, 08.

Новая вол.: Сергейцево 2140-07 (на отправление под венец).

Хоровые голошения

Невельский район:

Трехалёвская вол.: Мыленки 1946-57 (на беседах); Студенец 1961-31, 26 (на наделении); Устиново 1946-38 (накануне свадьбы невесту водят по соседям), 1946-39 (на наделении), 1946-40, 1949-07.

Усть-Долысская вол.: Боёво 1945-06, 13 (на наделении), 1947-05.

Пустошкинский район:

Забельская вол.: Морозово 2032-16 (чешут голову), 2033-07; Песчанка 2056-21, 22 (невесте чешут голову), 2057-09, 10 (невесте чешут голову, надевают венок).

Новая вол.: Логуново 2100-07 (пр., т.); Ломоносы 2120-19–21а, 2121-14 (в процессе интонирования текста происходит смена напева хорового голошения сольным).

Пригородная вол.: Заболотно 2101-08 (на наделении).

Шалаховская вол.: Житниково 2136-21–24, 26 (когда перед свадьбой невесту водили по деревне); Станки 2140-29; Торчилово 2098-09 (т.).

Перечень записей похоронных причитаний

Невельский район:

- Ивановская вол.: Голодница 1723-04 (по матери).
Лобковская вол.: Семеновка 1953-03 (по мужу).
Ловецкая вол.: Городище 1954-29 (по матери), 1975-35 (т.); Караваи 1983-32 (по отцу либо матери); Харланиха 1965-09 (по знакомой, по матери).
Туричинская вол.: Ермошино 1979-18 (по дочери).
Новохованская вол.: Руцелёво 1942-02 (по племяннику либо мужу).

Пустошкинский район:

Забельская вол.: Морозово 2032-12; Петраши 2142-33, 34 (по мужу), 42 (по ребенку, т.), 2143-07 (по матери).
Шалаховская вол.: Станки 2140-27.

Перечень записей поминальных причитаний

Невельский район:

Трехалёвская вол.: Нарично 1961-46, 47 (в Троицу по родителям), 1961-59 (на ветер).

Пустошкинский район:

Забельская вол.: Иванищево 2055-24 (обращение к солнцу), 2055-25.

Перечень записей голошений на кукушку

Невельский район:

Лёховская вол.: Боброво 1819-37.



Ловецкая вол.: Каравай 1983-30, 31.
 Новохованская вол.: Носиково 1983-04 (голошение в лесу).
 Туричинская вол.: Хватыня 1982-05.
 Трехалёвская вол.: Нарично 1961-60.
Пустошкинский район:
 Забельская вол.: Иванищево 2055-24; Морозово 2032-13, 14; Петраши 2142-47.

Перечень записей рекрутских причитаний

Невельский район:
 Новохованская вол.: Руцелёво 1942-04.
Пустошкинский район:

- 1 Исследователи (в частности, Г. В. Лобкова, см. ДПЗ) подчеркивают архаическую основу этих причитаний, связь с аграрной обрядностью, магией плодородия.
- 2 Комм. исполнителя: «Када ей фату адэнут – в церкву раньше, а типерь – на регистрацию. Вот ана садітся пад акно і с баяркамі, причітае тэта» (Пуст., Ломоносы 2121-14).
- 3 Комм. исполнителя: «Ей чёшут ко́су, а яна́ накланівши так і пла́чет і галосіт по-разному. Просіт по-разному, брата́ просіт» (Нев., Ермошино 1979-15, 16).
- 4 Комм.: «[Боярка] мне чёсала касу́, ну тада́ сядешь, за сталом галосішь, пла́чешь, як касу́ расчешут. Вянок наде́ть, <...> вот і я се́ла за стол галасі́ла, пла́кала, касу́ па́сасялі, заплелі не заплета́ючы – так, лэ́нты за-вяжу́т і вянок наде́ю́т, а тады́ вы́йдешь ма́тке пакло́нишыся, як вяно́к, тады́ уже́ па́дру́г сажу́... Ма́тка бла-гасла́вляе́т. <...> Кто уме́т галосі́т, а кто не уме́т и́ так» (Нев., Стайки 1973-21).
- 5 См. также: Нев., Устиново 1946-39.
- 6 Комм. исполнителя: «Як атправля́еся, пла́чешь, га-лосі́шь, з ма́ткой расстава́іся» (Нев., Стайки 1973-10, 10а).
- 7 Голошение невесты-сироты.
- 8 См. также: Пуст., Иванищево 2055-17.
- 9 Голошение невесты, обращенное к дяде.
- 10 В данном случае голошельница (тетка невесты) обращается не к умершему, но находящемуся в тюрьме (т. е. на чужой стороне) брату невесты.
- 11 Комм. исполнителя: «...ана́ і причітае, е́сли ана́ сирота. Е́сли не сирота – то ничево́. А сирота – вот ана́ і просіт брата́, што́б съезди́л там» (Пуст., Ломоносы 2120-21).
- 12 Приведенный фрагмент текста интонируется с вариантом напева хорового причитания (см. № 7), в продол-

Жабельская вол.: Иванищево 2055-20 (т.), 2055-21; Петраши 2142-38.

Голошение по находящемуся в отлучке

Пустошкинский район:
 Забельская вол.: Иванищево 2055-23, 24 (т.) – по сыну, которого отправили на целину.

Голошения-пародии

Невельский район:
 Трехалёвская вол.: Нарично 1961-45, 48, 49 (см. раздел 10 «Жанры народной прозы. Заговоры», № 26, 28, 29).

- жении текста происходит смена напева на сольный, что, возможно, связано с обрядовой ситуацией.
- 13 Комм. исполнителя: «[В Троицу] на кладбище... при-дешь на сваю́ моги́лу, перекре́стиссе. Пака́ ты мо́лишысе, тебе́ забрала а́бідá, пакати́лись слэ́зы. Ну и вот вы-сказывае́шь, што́ в тебе́ набале́вши, какое́ горе́ е́сть <...> – па ба́тьке друго́е, па ма́тке друго́е. Ну, вот ла́жисся на магі́лку...» (Пуст., Иванищево 2055-24).
 - 14 Комм. исполнителя: «Ў Троицу, а кто дак ка́да хо́шь, в любо́е время, асо́бэнна ка́да ў це́ркви слу́жба бы́ла, всегда́ галосі́ют» (Нев., Нарично 1961-46, 47).
 - 15 См. также: Нев., Харланиха 1965-09а; Пуст., Иванищево 2055-25; Морозово 2032-14.
 - 16 См. также: Пуст., Морозово 2032-12.
 - 17 См. также: Нев., Голодница 1723-04; Пуст., Морозово 2032-12.
 - 18 Комм. исполнителя: «Ў мене́ ате́ц прапа́л в вайну́ без весті́, ка́да вайна́ ишла́, і вот, быва́ла і га́лосішь і га́лосі́шь, і без канца́, всяка́...» (Нев., Каравай 1983-31).
 - 19 Комм. исполнителя: «Как го́ре е́сь і слава́ придума́е́шь. У ми́не ма́ма с го́ладу умерла́ в даро́ги, в Ле-нингра́де, <...> і ей придума́ю вот і пташе́чку, і кукúше́чку придума́ю» (Нев., Носиково 1983-04а).
 - 20 См. также: Нев., Каравай 1983-30; Пуст., Иванищево 2055-24.
 - 21 См. также: Нев., Нарично 1961-59.
 - 22 См. также: Нев., Руцелёво 1942-02.
 - 23 Комм. исполнителя: [внуков провожала в Красную Армию]: «У мене́ ка́ждый абга́лошен – <...> три внука́ і па всем мле́ла. <...> То́лько ра́дители́, ма́тка атпра́вит, пага́лосят, папла́чут. <...> Ра́ньше наделя́ли крес-то́м, ате́ц-ма́ть благасла́вляю́т» (Пуст., Иванищево 2055-20).





Раздел 7 ПЕСЕННО-ПОВЕСТВОВАТЕЛЬНЫЕ ЖАНРЫ ФОЛЬКЛОРА

ОБРАЗЦЫ НАПЕВОВ И ТЕКСТОВ ДУХОВНЫХ СТИХОВ

№ 1 (с данным напевом исполняется текст 5)

♩=104

д. Уструги, Пустошкинский р-н, 2054-16

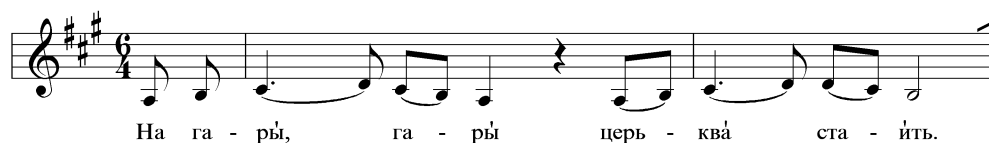

На га - ры, га - ры церь - квá ста - ить.



Как ва той церь - кви пре - стол ста - ить.

На гары, гары церквá стайть.
Как ва той церквѣ престол стайть.
На тым сталé кнѣга ляжить,

Ва той кнѣге напѣсана,
Напѣсана все прáзники.
Первѣй прáзник – Христóв дянѣк.

Исп.: Дмитриева М. Т., 1916 г. р. Зап.: Лобкова Г. В., 22.07.1986. Расш.: Теплова И. Б. Пели в пост.

№ 2 (с данным напевом исполняется текст 1)

♩=54

д. Усово, Невельский р-н, 1970-06



Як на вóль - нам свѣ - те, на вóль-нам свя - тѹ,



да жил жа ба - га́ - тай, слóв - на ба - га - тѣрь.

Як на вóльнам свѣте,
На вóльнам святу́,
Да жил жа баґатай,
Слóвна баґатырь.
И пил, и ел смáчна,
Харашó хадѣ.
Пра Ѓóспыда Бóґа
Быґач ня думыл.
Ды завѣл быґатый
И пир-бисѣду.
Ды пьóть у быґатыґа,
И пьóть, и гуляють.
Как пришѣу жа бѣдный,
Бѣдный Лáзырька.
Стал жа баґатыґа
Лáзырька прасить.
– А ты, мой брáтетка,
Упусьтѣ миня́.
Упусьтѣ миня́

Хоть на полдвѣра́.
– А у минѣ в закóне
Брата ни былó.
И у минѣ в закóни
Брата Лáзыря.
Ды ляжить же брáтетка
Трóя сѹтык.
Ды ляжит же брáтетка
Ѓалóдненький.**
Сыба́ки пад стóликам
Палáзывають.
Крахóтаґки
Падбѣрывают
Да Лáзыреву дѹшеньку
Прапѣтывают.
Как лежал брáтетка
Да трóе сѹтык.
Присылаѣть Ѓаспóдь
Да трѣх а́нґельв.



– Вы лятіте, а́нгелы,
 На сыру́ зямлю́
 Па ту́ю ду́шеньку
 Па Ла́зареву.
 Нясіте ду́шеньку
 Ті́хо, тыхо́нька.
 Пусті́те ду́шеньку
 Пра́мо в све́тлы́й рай.
 Та́я ду́шенька
 Нага́ладува́лася.
 Как па́ехал ба́га́тый
 По́ля любува́ць,
 По́ля любува́ць,
 Па по́лю гуля́ць.
 Узня́лся ве́терник
 Да схва́тила ба́га́тага,
 Панисла́,¹
 Да вби́ла ба́га́тага
 Па плéчы в зямлю́.
 Да стаў жа ба́га́тай
 Бо́га там прасі́ць.
 Бо́га там прасі́ць,
 Ды(й) Хри́ста ма́ліць.
 Бо́г прысыла́ет
 Трэ́х анці́хрысты́:
 – Вы ляті́те, анці́хрысты,

На сыру́ зямлю́.
 Вы ва́зьмі́ти, анці́хрысты,
 Во́стра штабе́
 Да па ту́ю ду́шеньку
 Пу ба́га́тага.
 Вы нясі́те ду́шеньку,
 Кру́тя і му́ця.
 Вы пасо́дьте ду́шеньку
 Пра́мо в а́гняну́ рьяку́.
 Пу́сть та́я ду́шенька
 В а́гняны́й рьяке́.
 Хо́дит же там Ла́зарька
 Па край же рьяке́.
 Ста́л ба́га́тый
 Ла́заря прасі́ць.
 – А ты, бра́титка,
 Бра́тиц Ла́зарька.
 Пу́мачы́ ты, бра́тетка,
 Хо́шь е́дин пярсто́к.
 При́тушы́-ка, бра́тетка,
 Хо́шь а́гняну́ рьяку́.
 – Пу́мачы́л бы, бра́тетка,
 Па ло́каты́ ру́ку.
 Да не ма́я во́ля –
 Во́ля Бо́гова.

Исп.: Кулешова М. А., 1906 г. р. Зап.: Неудачина Е. А., 18.01.1986. Расш.: Теплова И. Б., Лабазанова О. В.

¹ Возможно, фрагмент поэтической строки утрачен.

№ 3 (с данным напевом исполняется текст 6)

♩=68

д. Осётки, Невельский р-н, 1774-09

– Вы за што, жи - до́ - вья, Хрис - та му́ - чи - ли?
 – А ня мы, жи - до́ - вья, Хрис - та му́ - чи - ли.

– Вы за што, жидо́вья, Христа му́чили?¹
 – А ня мы, жидо́вья, Христа му́чили.
 А Хри́ста му́чали наша дядо́вья.²

Как на той на го́рки дом-касте́л стаи́ть.
 Как у том касте́ле Иису́с Хри́сто́с ляжи́ть.

Исп.: Рыжакова А. И. (р. из д. Трусово), 1910 г. р. Зап.: Лобкова Г. В., 06.07.1985. Расш.: Теплова И. Б., Лабазанова О. В.

¹ Данный текст принадлежит к группе сюжетов «Мать Мария / Паненка и жидовья».

² Третья и пятая строки исполнительницей повторяются.

№ 4 (с данным напевом исполняется текст 2)

♩=136

д. Усово, Невельский р-н, 1971-08

Жи - ли - бы - ли не - вер - ны - е лю - ди,
 жи - ли - бы - ли не - вер - ны - е лю - ди.



Жили-были неверные люди,¹
 Не верили ни Христу, ни Богу.
 А верили проклятому Смуту.²
 Жила-была у вдоушки дочка.
 (А)на верила и Христу, и Богу.
 Пашла ана у чйстая поля,
 Села ана на бёлай на камень.
 Стала ана голаву чёсати,

Стала ана Бóга вспомина́ти,
 Стала ана Смúта праклина́ти.
 Лятит жа Смут, прокля́тая сила,
 В зуба́х яго́ с агнём паперёса.
 Стала ана ево́ праклина́ти,
 Стала ана Бóга вспомина́ти.**
 Ударил Смут об сырую землю.
 Рассыпал[ся] Смут на ма́ковы зёрны.

Исп.: Емельянова Е. С., 1919 г. р. Зап.: Неудачина Е. А., 18.01.1986. Расш.: Теплова И. Б. «Была у нас на деревни старушка... Ана пела эта в пост, бывала. Прядут на прялке».

¹ Каждая строка повторяется.

² «Смут» – в духовных стихах с данным сюжетом в Смоленской традиции распространены наименования «Смок», «Цмок» – «огненный летающий змей» (В. И. Даль).

№ 5 (с данным напевом исполняется текст 3)

♩=80

д. Борисово, Невельский р-н, 1953-17

Са - би - ра - ли - се (да) ца - ри - ко - ро - ли,
 са - би - ра - ли - се (да) ца - ри - ко - ро - ли.

Сабирáлисе да цари-короли.¹
 Да(й) вы́пал жа жéреб(ы) царю́ Гапею,
 Царю́ Гапею к лю́тому змею.
 Как пришёл дамóй да царь Гапеюшка:
 – Ой, жанá, жанá, жанá закóнная!
 Ай, вы́пал жа жéреб(ы) к лю́тому змею.
 А кагó, жанá, нам паслáть будит?
 Ёсть у нас дочь немила, ана пасты́лая,
 Дочь немíлая, всё пасты́лая.
 Ай, как нам будить абмануть её?
 – Уставáй-ка, Сóхвея, ранёхан(и)ка,
 Наряжáйся, Сóхвея, харашóхан(и)ка.
 Сóхвия узрадáлась, всю нóчку ня спáл(а),
 Всю нóчку не спáла, Бóгу мали́лася.
 Выхадíла Сóхвея на васóк кралéц,
 Паглядéла Сóхвея на шарóк дварéц.
 Дай стáйт карéта уся чёрная.
 Ох, запрéжен канёчек нябучёненький.
 Да(й) пасáжен малóдчик размалóденький.
 Сóхвия дагáдалась и заплакала:
 – Ой, Гапéй, Гапéй, ты рóднай бáтюшка!

Ни туды атдаёшь, да куды véраю.
 Атдаёшь меня к лю́тому змею
 Атдаёшь меня да к лю́тому змею.
 И шла Сóхвея стéжкой-дарóжкой,
 Насустрéчу ей да свет Ягóрьека:
 – Ты куды идёшь, премúдрая Сóхвея?
 – Я тудá идú, да кудá Бóг ведёт.
 Куда Бóг ведёт, да тудá путь дяр(ы)жú.
 А ты куда идёшь да свет Ягóрьека?
 – Куда Бóг ведёт, да тудá путь дяржú.
 На-тка, Сóхвея (й), панскí-тка меня́.
 Искáла, искáла, ни даискáлася.
 Паглядéла Сóхвия на синé мóря.
 Ой, плывёт жа гáд с двенáдцати гóловам.
 Сóхвия дагáдалась и заплакала.
 Ка́пнала слезíнка Ягóрья на гáлованьку.
 Как праснúлся жа свет Ягóрьека
 И пашёл жа ён на синé мóря.
 И атсéк жа ён д(ы)венáдцать гáлов,
 И спас же ён премúдраю Сóхвею.

Исп.: Позднякова У. В., 1912 г. р., Позднякова Е. В., 1924 г. р. Зап.: Мехнецов А. М., 28.01.1986. Расш.: Теплова И. Б., Лабазанова О. В.

¹ Каждая строка, кроме 8, 9, 11–14, 23, 24, повторяется.

№ 6 (с данным напевом исполняется текст 4)

♩=87

д. Борисово, Невельский р-н, 1953-18

Ха - дил Бó - жа па всём све - ту, ис - кал Бó - жа люд - ской прав - ды,



ха - дил Бо́ - жа па всём све́ - ту, ис - кал Бо́ - жа (й)и люд-ской прав - ды.

Хадил Бо́жа па всём све́ту,
Искал Бо́жа людской правды.
Хадил Бо́жа па всём све́ту,
Искал Бо́жа (й)и людской правды.

Идэ́ть де́ўка, несэ́ть во́ду:
– Де́ўка, де́ўка, дай мне пи́ти,
Де́ўка, де́ўка, дай мне пи́ти,
Лицо́-гру́ди мне помы́ти.

– Ма́я во́да нечы́стая,
Ти́ной-бузо́й заплава́ла.
Ма́я во́да нечы́стая,
Ти́ной-бузо́й заплава́ла.

Ти́ной-бузо́й заплыва́ла,
Дре́ва ли́стам запада́ла.
Ти́ной-бузо́й заплыва́ла,
Дре́ва ли́стам запада́ла.

– Тва́я во́да вся чы́стая,
Сама́ де́ўка нечы́стная.
Тва́я во́да вся чы́стая,
Сама́ ты, де́ўка, нечы́стная.

Де́вять сынов спаради́ла(й),
В Дуна́й-рэчку́ пытапи́ла.
Де́вять сынов спаради́ла(й),
В Дуна́й-рэчку́ пытапи́ла.

Де́ўка, де́ўка Бо́га ўзна́ла,
Пи́ряд Бо́гам кры́жам пала.
Де́ўка, де́ўка Бо́га ўзна́ла,
Пи́ряд Бо́гам кры́жам пала.

– Ты стой, де́ўка, не ўлека́йся,
Иди́ к папу́, сповида́йся.
Ты стой, де́ўка, не ўлека́йся,
Иди́ к папу́, сповида́йся.

Иди́ к папу́, сповида́йся,
Ка всём грехам признава́йся.
Иди́ к папу́, сповида́йся,
Ка всём грехам признава́йся.

Ста́ла те́ла раздыва́тца,
Ста́ли ко́сти разруша́тца.
Ста́ла те́ла раздыва́тца,
Ста́ли ко́сти разруша́тца.

Прибя́гтя, воўки-звэ́ри,
Растерза́йте ма́й ко́сти.
Прибя́гтя, воўки-звэ́ри,
Разняси́те ма́й ко́сти.

Приля́тятся, арлы́ ше́ры,
Разняси́те маё́ те́ла.
Приля́тятся, арлы́ ше́ры,
Разняси́те маё́ те́ла.

Исп.: Позднякова У. В., 1912 г. р., Позднякова Е. В., 1924 г. р. Зап.: Мехнецов А. М., 28.01.1986. Расп.: Теплова И. Б., Лабазанова О. В.

№ 7 (с данным напевом исполняется текст 8)

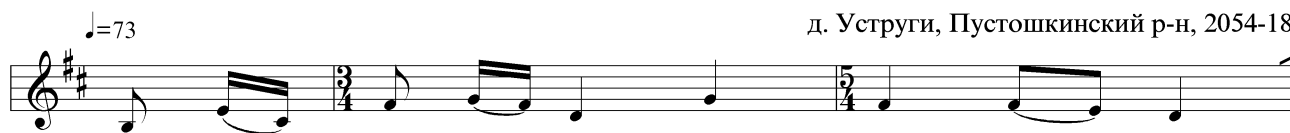

Как за - тру́ - бую́ть свя́ - ты а́н - ге - лы,



ай, у ва тру́ - бы па - за - ло́ - - ца - на - и.

Как затру́бую́ть свя́ты а́нгелы,
Ай, у ва тру́бы пазало́чанаи.

Упаду́т зве́здачи́ на зими́лю,
И как памэ́ркнет те́пла со́лнушка,

Пратяку́т речу́шки во́гнинаи,
И зага́ритца ж(и) земля́(й)-вада́.

Как па пра́вай же па старане́
Пабряду́т душеньки пра́веднаи.

И пере́ймайт их Христос с нябе́с,
А все́ са ра́дастью с вясэ́ластью:

– Вы бряди́ти, душеньки пра́веднаи,
И вы бряди́те, препадо́бнаи.

Вам там ме́ста пригато́вли́на
И вам сады́ там панасо́жена.

Вам сады́ там панасо́жена
И вам ста́лы там панаста́вли́на.

Вам там кни́ги паразло́жена,
Вам там кни́ги пра́читаютца.

Вам там кни́ги пра́читаютца,
Ай, усí та́йности рас́скажутца.

Как па ле́вай же па сто́рани
Пабряду́т люо́дены́ грешнаи.

Пи́раймайт их Христос с нябе́с
А все́ ж и с горда́стей и с гнева́стей:



– Вы брядіте, душаньки грэшныи,
И вы брядіти, биззаконнаи.

Вам там мэста пригётовлина
И вам смалы там панавожена.

Вам смалы там панавожена
И вам агней там паразлोजना.

Вам агни там неугасимаи,
Вам смала там неукипу́чая.

Исп.: Маслобоева Е. Ф., 1910 г. р. Зап.: Лобкова Г. В., 22.07.1986. Расп.: Теплова И. Б. Пели в пост. «У пост постни́чали... И то́лька пели такие стихи. Пёсни мы ника́гда [не пели в пост]» (2054-19).

№ 8 (с данным напевом исполняется текст 6)

♩=78

д. Усово, Невельский р-н, 1952-09



Как иш - ла па - нен - ка стёж - кай - да - рож - кай,



ай, Бо - жа, мой Бо - жа, стёж - кай - да - рож - кай.

Как ишла панёнка стёжкой-дарожкай,
Ай, Божа, мой Божа, стёжкой-дарожкай.¹
Встрётили панёнку трёя жидовьёв.
– Ти ня вы, жидовья, Христа́ му́чили?
Узыйди́, панёнка, на круту́ гару́.
Па́гляди́, панёнка, пад ясну зарю́.

Как пад яснай зорькай царькоўка стаить.
Как у той царькоўки три грыба́ ляжить.
Как у пёрвам грóби а́нглы лижат.
Как у [в]тарóм грóби самá Мария.
А у трéтем грóби [И]сус Христóс ляжить.

Исп.: Бруева К. Ф., 1920 г. р., Зябкина А. И., 1928 г. р. Зап.: Мехнецов А. М., 20.01.1986. Расп.: Теплова И. Б., Лабазанова О. В.

¹ Припев «Ай, Божа, мой Божа» с повтором последнего полустиха повторяется после каждой строки.

№ 9 (с данным напевом исполняется текст 7)

♩=77

д. Борисково, Невельский р-н, 1953-20



Как и-ш(и) - ли - прай - шли́ три чар - ну - ша - чки, Ал - ли - лу - я!



Как и-ш(и)-ли - прай - шли́ три чар(ы) - ну - ша - чки, Го - спа-ди, па-ми - луй!

Как иш(и)ли-прайшли́ три чарну́ша́чки,
Аллилуя!¹
Как иш(и)ли-прайшли́ три чар(ы)ну́ша́чки,
Го́спади, памилуй!
А навстрéчу (й)им сам Исус Христос,
Аллилуя!
А навстрéчу (й)им да сам [И]сус Христос.
Го́спади, памилуй!

– А гдe вы бы́ли, што вы ви́дели?
Аллилуя!
– А мы ви́дели ду́шу грéшнаю.
Го́спади, памилуй!
Как ду́ша с тéлом расставáлася.
Аллилуя!
Как ду́ша на тéла нарека́лася.
Го́спади, памилуй!

Исп.: Позднякова У. В., 1912 г. р., Позднякова Е. В., 1924 г. р. Зап.: Мехнецов А. М., 28.01.1986. Расп.: Теплова И. Б., Лабазанова О. В.

¹ При пении гласная «я» звучит в позиции «о».



СОДЕРЖАНИЕ ПОЭТИЧЕСКИХ ТЕКСТОВ ДУХОВНЫХ СТИХОВ: ТЕМЫ, ОБРАЗЫ, СЮЖЕТНЫЕ МОТИВЫ. ПЕРЕЧЕНЬ ЗАПИСЕЙ

ДВА ЛАЗАРЯ

1. «Як на вольном свете» / «А как было два братетки, оба – Лазарьки» (варианты напева 2)

Як на вольном свете, на вольном свету да жил богатый, славный (словно) богатырь. И пил, ел смачно, хорошо ходил, про Господа Бога богач не думал. / А как было два братетки, оба – Лазарьки. Большой был братетко славный богатырь, а малый был братетко – по миру ходил.

Да завёл богатый пир-беседу. / У большого братетки был большой пир, малый брат Лазарька под столом сидел, крошечки собирал. И пьют у богатого, и гуляют.

Как пришёл же бедный Лазарька, стал же богатого Лазарька просить. – А ты, мой братетко, впусти меня, хоть на поддвора. – А у меня в законе брата не было, брата Лазаря.

Да лежит же братетка трое суток голодненький. Собаки под столиком «полáзывают», «крóхоточки подбёрывают» да Лазареву душеньку «пропíтывают». Как лежал братетко да трое суток.

– Вы летите, ангелы, на сыру землю, «по тую» душеньку, по Лазареву. Несите душеньку тихонько, пустите душеньку прямо в светлый рай. Твоя душенька «наголодовалася».

Как поехал богатый поле «любовáть», по полю гулять. «Узнялсá» ветер да схватил богатого по плечи в землю. Стал богатый Бога просить, Христа молить.

Бог присылает трёх антихристов на сыру землю: – Вы возьмите, антихристы, вострое «штабьё»¹ да по тую душеньку, по богатую. Вы несите душеньку, крутя и мутя, вы «посóдьте» душеньку прямо в «огняну» реку, пусть тая душенька – в «огняной» реке.

Ходит Лазарька по краю реки. Стал богатый Лазаря просить: – Помочи ты, Лазарька, хоть «мезин» персток, притуши-ка, братетко, хоть «огняну» реку. – Помочил бы, братетко, хоть по локоть руку, да не моя воля, воля Богова.

Невельский район:

Лобковская вол.: Барсуки 1963-11; Усово 1970-06, 06а.

Пустошкинский район:

Забельская вол.: Уструги 2054-17 (пр.).

¹ Значение слова не выяснено.

СМУТ («ПРОКЛЯТАЯ СИЛА» И ВДОВУШКИНА ДОЧКА

2. «Жили-были неверные люди» (напев 4)

Жили-были неверные люди, не верили ни Христу, ни Богу, а верили проклятому Смуту.

Жила-была у вдовушки дочка, она верила и Христу, и Богу. Пошла она в чистое поле, стала на большой камень. Стала она голову чесать, Бога вспоминать, Смута проклинать.

Летел же Смута, проклятая сила, в зубах его с огнём папираса. Стала она его проклинать, Бога вспоминать.

Ударил Смута об сырую землю, рассыпался Смута на маковы зёрна.

Невельский район:

Лобковская вол.: Усово 1971-09.

ЕГОРИЙ И ЗМЕЙ

3. «Собирались да цари-короли» (напев 5)

Собирались да цари-короли, выпал жребий царю Гапею, царю Гапею – к лютому змею.

Пришёл домой царь Гапеюшка: – Ой, жена-жена, жена законная, выпал жребий к лютому змею, а кого, жена, нам послать будет? Есть у нас дочь немилая, как нам будет обмануть её? Вставай, София, ранёхонько, наряжайся хорошохонько.

София возрадовалась, всю ночь не спала, Богу молилась. Выходила София на высок крылец, поглядела на широк дворец – стоит карета чёрная, запряжен конёчек необученный, посажен молодчик размолодненький. София догадалась и заплакала: – Ой, Гапей, родный батюшка, не туда отдаёшь, куда верую, отдаёшь к лютому змею.

Шла София стёжкой-дорожкой, навстречу ей свет Егорий.

– Ты куда идёшь, премудрая София?

– Я туда иду, куда Бог ведёт. А ты куда идёшь, свет Егорийка?

– Куда Бог ведёт, туда путь держу. Ну-ка, София, поищи [у] меня. Искала, ни доискалася.

Поглядела София на синё море – плывёт гад с двенадцатью головами. София догадалась и заплакала, капнула слезинка Егорью на голову. Проснул тут свет Егорийка, пошёл он на синё морё, отсёк двенадцать голов, спас премудрую Софию.

Невельский район:

Новохованская вол.: Борисково 1953-17.

ГОСПОДЬ БОГ И НЕЧЕСТНАЯ ДЕВКА

4. «Ходил Боже по всему свету» (варианты напева 6)

Ходил Боже по всему свету, искал (спознавал) Боже людской правды (людскую правду «отдавати» / «узнавати»; следовал он сыру землю).



Идёт девка, несёт воду. / А навстречу Богу девка воду светлую несла. / Ишёл Боже по дорожке, а там девка воду брала.

– Девка, девка, дай мне пить, лицо-грудь мне помыть. / – Ах ты, девица-девица, дай водицы мне напиться. – Моя вода нечистая, тиной-бузой запылавала, древом-листом западала (с-по Дунаю-речки брана). / Девка Бога не узнала, Богу грубо отвечала.

– Твоя вода вся чистая, сама девка нечестная (а ты девка непростая). Девять (семерых) сынов породила, в Дунай-речку потопила (пустила). / Ты двоих сынов родила, в синем море утопила.

Девка Бога узнала (осознала), перед Богом «крýжом» пала (на колени пред ним стала; перед Богом лицом пала; горячи слёзы лила).

– Ты стой, девка, не «улека́йся» [не пугайся], иди к попу, «споведа́йся», ко всем грехам признавайся. / – Не плачь, девка, не пугайся, всем грехам своим покаяйся. / – Стой-ка, девка, не пугайся, сходи в церковь, споведа́йся.

Стало тело раздаваться, стали кости разрушаться (стала девка «споведаться», стала кожа распдаться). – Прибегите, волки-звери, разнесите мои кости, прилетите, орлы «шёрры», разнесите моё тело.

Невельский район:

Артёмовская вол.: Городище 1831-04, 15, 16, 1834-04; Осётки 1774-08, 10.

Лобковская вол.: Лемеша 1968-32; Рыжаки 1950-39; Терпилово 1939-06; Усово 1970-04, 05; Худоярово 1971-41.

Новохованская вол.: Борисково 1953-18.

ВСЕ ПРАЗДНИЧКИ

5. «На горы-горы церква стоит» (напев 1)

На горы-горы церква стоит, а в той церкви престол стоит, на том столе книга лежит, в той книге написано, написаны все праздники: первый праздник – Христов денёк.

Пустошкинский район:

Забельская вол.: Уструги 2054-16 (фр.).

МАТЬ МАРИЯ / ПАНЕНКА И ЖИДОВЬЯ

6. «Как шла паненка (Мария) стёжкой-дорожкой (всю дорожку плача)» / «А шла паненка по крутой горе» / «Ходила мать Мария рано поутру» / «Вы за что, жидовья, Христа мучили?» (варианты напевов 3, 8)

Как шла паненка стёжкой-дорожкой, ай, Боже мой, Боже! / Ишла Мария стёжкой-дорожкой, верою Христа. Встретили паненку трое жидовёв (жиденят). – Жиды вы, жидове, жиды некрещёны. / А ишла паненка по крутой горе, а навстречу жиды идут.

– Ти не вы, жидовья, Христа мучили? / – Вы за что, жидовья, Христа мучили? / – Ручки-ножки распинали вы?

– Не мы, паненка, Христа мучили. / – Не мы, Мария, если наши отцы. / – А не мы, жидовья, Христа мучили, а Христа мучили наши «дедóвья».

Варианты продолжения сюжета:

а) – Взойди, паненка, на крутую гору, погляди под ясную зарю. / Под утро рано ей стала красная заря. Под ясной зорькой церковка стоит. / Как на той на горке дом-костёл стоит, как в том костёле Иисус Христос лежит.

В той церковке три гроба лежит. Как в первом гробе ангелы лежат, во втором – сама Мария, в третьем гробе Иисус Христос лежит.

б) Взойдите, жиды, на крутую гору, поглядите на ясную зарю. Перед той зарёй три гроба лежат. В одном гробу Иисус Христос лежит, в другом – его мать лежит. Перед самим Христом свечи топятся, перед девою Марией сама роза расцвела.

в) – Взойди, Мария, на крутую гору, а с ясной зорьки – на синё море. Под той зорькой стол-престол стоит, а на том престоле три гроба лежит. / А на синем море шер-камень лежит, на том шер-камне бел костёл стоит, а в том костёле три гроба лежит.

В первом гробе сам Иисус Христос, во втором гробе мать Мария, в третьем гробе – подмога ему.

Вариант окончания: Как над Иисусом Христом всё попы поют, над маткой Марией дьяки «спева́ют», а его подмога роза расцвела.

Невельский район:

Артёмовская вол.: Осётки 1774-09.

Лобковская вол.: Усово 1952-09.

Новохованская вол.: Борисково 1942-25, 1953-19.

Трехалёвская вол.: Конново 1987-09; Нарично 1962-17.

Туричинская вол.: Кресты 1940-31.

РАССТАВАНИЕ ДУШИ С ТЕЛОМ

7. «Как ишли-прошли три чернушечки» (варианты напева 9)

Как ишли-прошли (шло-брело) три чернушечки (черниченки). Аллилуйя! Господи, помилуй! (Аллилуйя! Слава тебе, Боже наш, Господи, помилуй!)

А навстречу им сам Иисус Христос. – А где вы были, что вы видели? – А мы видели душу грешную, как душа с телом «расставалася», как душа с телом «нарекалася». / – Черниченки да вы чёрные, сёстры родные, а вы где были да что «чу́ли-видели»? – Как душа с телом «расставалися да не прощалися».

Вариант окончания: А тогда душа назад «воротилася», с телом «распростилася»: – Прощай, тело, прощай, моё грешное. – А ты, тело, на что рано ело? – Кабы я знала Господнюю муку, сушила б я тело, как в меже сено.

Невельский район:

Лобковская вол.: Барсуки 1963-08.

Новохованская вол.: Борисково 1953-20.

Трехалёвская вол.: Нарично 1962-18.



СТРАШНЫЙ СУД

8. «Как затрубят святы ангелы» (напев 7)

Как затрубят святы ангелы в трубы позолоченные, упадут звёздочки на землю и как померкнет «тёпла солнушка», потекут речушки огненные, и загорится земля. Как по левой же по стороне побредут душеньки праведные и «переймаёт» их Христос на небо, а всё с радостью и весёлостью:

– Вы бредите, душеньки праведные, вы бредите, преподобные, вам там место приготовлено, сады понасажены и столы там понаставлены, вам там

книги поразложены, вам там книги прочтаются, все тайности расскажутся.

Как по левой стороне побредут люденьки грешные. «Переймаёт» их Христос с неба, всё с гордостью и с гневностью:

– Вы бредите, душеньки грешные, вы бредите, незаконные. Вам там приготовлено и вам смолы там понавожено, и вам огни там поразложены, вам огни там неугасимые, вам смола там «неўкипучая».

Пустошкинский район:

Забельская вол.: Уструги 2054-18.

ОБРАЗЦЫ НАПЕВОВ И ТЕКСТОВ ЛИРИЧЕСКИХ И БАЛЛАДНЫХ ПЕСЕН

№ 1 (с вариантами данного напева исполняются тексты 33, 34а)

♩=56

д. Городище, Невельский р-н, 1831-17

Ка - ла са́ - ду со́н - ца хо́ - дить, ка - ла са́ - ду со́н - ца хо́ - дить.
Я - но́ за́ лес не за - ла́ - зить, я - но́ за́ лес не за - ла́ - зить.

Кала са́ду со́нца хо́дить,¹
Яно́ за́ лес не за́зить.
Кала ха́ти бра́тиц е́дить,
Ка мне в го́сти не за́едить.
Хошь за́едить – не на́чуеть.

Хошь на́чуеть – спать не ля́геть.
Хошь и ля́геть – да на ла́ўки,
Да на ла́ўки пад а́кошкам.
Ча́ста вако́шка а́тираеть,
У вако́шка па́глидаеть.

Исп.: Бабаева А. К., 1906 г. р., Дубинина А. К., 1911 г. р., Горохова Н. Т., 1924 г. р. Зап.: Теплова И. Б., 04.07.1985. Расш.: Теплова И. Б., Лабазанова О. В. Многоголосие реконструировано по последующим строфам.

¹ Каждая строка повторяется.

№ 2 (с вариантами данного напева исполняются тексты 37, 38)

♩=108

д. Городище, Невельский р-н, 1835-14

-Ёл - ка ты, ёл - ка ма - я, ёл - ка ты, ёл - ка ма - я.

– Ёлка ты, ёлка мая,¹
Што ж ты не так зеленá,
Как у Пятро́в день была́?
– Да́йтя мне ле́та те́пла,
Да́йтя мне до́ждю мо́крага,
Тады́ я буду зеленá,

Как у Пятро́в день была́.**
Лучше нет пта́шки – кукушки,
Лучше нет го́стя – да́чушки.
Лучше нет пта́шки – салавья́,
Лучше нет го́стя – сынавья́.

Исп.: Бабаева А. К., 1911 г. р. Зап.: Теплова И. Б., 07.07.1985. Расш.: Теплова И. Б., Лабазанова О. В.

¹ Каждая строка повторяется.



№ 3 (с данным напевом исполняется текст 45)

♩=128

д. Городище, Невельский р-н, 1834-16



Пад дў - бам - дў - бам яч-мёнъ ма - ла - ѿў, пад дў - бам - дў - бам яч-мёнъ ма - ла - ѿў.

Пад дўбам-дўбам ячмёнъ малаѿў,¹
И вы́ше (й) дўбу саломка летіть.
Пад тэм же дўбам мільный мой седіть,
Чёшетъ галовку ѿ́стым гребешком,
Пуска́етъ кўдри удво́ль па рекé.
– Плу́вітя, кудри, в канцé вы реки,

Где мая́ мїла вади́цу бирёт,
Ти не зачерпнёть май кўдерки,
Ти не вспумя́нить менé, малайца́.
– Ня буду чéрпать твай кўдёрки,
Ня буду паміна́ть тибé, малайца́.

Исп.: Дубинина К. К., 1911 г. р., Бабаева А. К., 1906 г. р. Зап.: Теплова И. Б., 05.07.1985. Расп.: Теплова И. Б. Комм.: Пели «зимой, бувала, прядя».

¹ Каждая строка повторяется.

№ 4 (с данным напевом исполняется текст 22)

♩=150

д. Борисково, Невельский р-н, 1953-16



У ма́м - ки жи - ла́, ку - ре́й ня чу́ - ла, ой,



у ма́ - м(ы) - ки жи - ла́, ку - ре́й не чу́ - ла.

У ма́мки жи́ла, ку́ре́й ня чу́ла, ой,
У ма́м(ы)ки жи́ла, ку́ре́й не чу́ла.¹

Ку́ре́й ня чу́ла, за́ри не зна́ла.
А за́мыж вы́шла, ку́ре́й па́чула.

Ку́ре́й па́чула, за́рю ўпа́знала.
Ку́ре́й па́чула, тоў́кя да меля́.
За́рю ўпа́знала, вади́цу на́ся.
Пад дў́бам(ы)-дў́бом яч-мёнъ малачу́.

Исп.: Позднякова У. В., 1912 г. р., Позднякова Е. В., 1924 г. р. Зап.: Мехнецов А. М., Неудачина Е. А., 28.01.1986. Расп.: Неудачина Е. А. Данный образец ранее опубликован: ППЗ. С. 171-172. № 189.

¹ Далее каждая строка повторяется. Возглас «ой» звучит в середине каждой строфы.

№ 5 (с данным напевом исполняется текст 25)

♩=136

д. Усово, Невельский р-н, 1971-03



Ня шум шу - мить, не зя - лё - на - я дуб - роў - - - ка,



ня шум шу - мить, не зя - лё - на - я дуб - роў - ка (о).

Ня шум шуміть, не зялёная дуброўка,¹
Шуміть-баліть майво́ мїлава галоўка.
Ат дўмушек, ат хлапóтушек забалéла.
Жена мужа за варóтки праводила.
Жена с мужем прятнёшенька гаваріла.
– Как мне, скажи, как мне зїму лїоту зимувати?***

Как мне лёта тёплае гуляти?
– Гуляй, гуляй, мая мїлая, как и гуляла.
Не садїся, мая мїлая, между женáтых.
А садїся, мая мїлая, между халóстых.
Женáтые, мая мїлая, тибé абманут.
Халóстые, мая мїлая, тибé ўсю правду скажут.



Исп.: Емельянова Е. С., 1919 г. р., Емельянова Т. С., 1928 г. р. Зап.: Неудачина Е. А., 18.01.1986. Расш.: Неудачина Е. А. «Летняя».

Данный образец ранее опубликован: ППЗ. С. 173. № 191.

¹ Каждая строка повторяется.

№ 6 (с данным напевом исполняется текст 18)

$\text{♩} = 116$ д. Высоцкие, Невельский р-н, 1950-10

Вя - чёр - ня - я зорь - ка раз - га - ра - ет - ца,
 вя - чёр - ня - я зорь - ка раз - га - ра - ет - ца.

Вячёрняя зорька разгараётца,¹
 Дóчка к мáтке в гóсти сабираётца.
 – Прихадí, да́ўшка, бóду дажидáть.
 Бóду дажидáть я, бóду переймáть.
 Бóду правадíть я, бóду гáварíть.

– Ў́чарась з ве́чора мяня свёкар бил.
 Набiвши менé, сам у пир пашёл.
 У пирó сядя, ён вахвалéйтца:
 – Харашó было́ чужих дете́й бить.

Исп.: Дударева М. Ф., 1916 г. р., Михальченко М. А., 1916 г. р. Зап.: Мехнецов А. М., Неудачина Е. А., 14.01.1986. Расш.: Теплова И. Б. Пели на обжинках.

¹ Каждая строка повторяется.

№ 7 (с вариантами данного напева исполняются тексты 5, 51)

$\text{♩} = 96$ д. Усово, Невельский р-н, 1970-29

– Га - луб-чик, га - луб-чик рас - си - зё - шень - кий, ой, рас - си - зё - шень - кий.

– Га́лубчик, га́лубчик рассизёшенький,
 Ой, рассизёшенький.¹
 Чáво ж ты, га́лубчику, невысо́к лятíшь?
 – Как жа мне, га́лубчику, высакó летáть.
 У́чора з ве́чора с га́лубкэй летáл,
 Сявóдни га́лубка падстрéлёная,

У ей пра́ва кры́лка атсячэная.²
 – Малóдчик, малóйчик маладэшенький,**
 Чáго ж ты, малóйчик, невясёл сядiшь?
 – Как жа мне, малóйчику, весяло́му быць.
 Вчэ́ра ввечэ́ру с дявчóнкай гуля́л,
 Сявóдня дявчóнка абручэ́ная,
 У ей пра́ва ру́чка азалачэ́ная.

Исп.: Зябкина А. И., 1928 г. р., Бруева К. Ф., 1920 г. р. Зап.: Неудачина Е. А., 18.01.1986. Расш.: Теплова И. Б. «Летняя», сено сушили и пели.

¹ Следующие строфы имеют аналогичную композицию: повторяется вторая половина стиховой строки; повтору предшествует возглас «ой».

² При повторе – «падсячэная».

№ 8 (с данным напевом исполняется текст 19а)

$\text{♩} = 65$ д. Большая Будница, Невельский р-н, 1799-29

Го́ - ря ма - ё, го́ - ря, ой, не ўда - ла́ - ся до - ля,
 ой, не ўда - ла́ - ся до - ля. Не ўда - ла́ - ся до - ля,



не ўда - лось за - мўж - жа, ой, не ўда - лось за - мўж - жа.

Гóря маё, гóря,
Ой, не ўдалася дóля,
Ой, не ўдалася дóля.
Не ўдалася доля,
Не ўдалось замўжжа.¹
Вёрна, мая дóля
На вагне сгарéла.
Вёрна, маё шáстыя,
Ой, ў вадé патанула.
Атдаў минé тáтка,
Ой, ўсё(й) замьж далéка.
Приказаў мне тáтка,
Ой, ў гóсти не хадíти.
Ў гóсти не хадíти,
Горя не насíти.
Ни бы́ла я ў тáтки

Рóвна три гадóчка.
На чатвёртый гóдик
Пайдú к тáтке ў гóсти.
А мой рóдный татка
У пóле палюéть.²
У пóле палюéть,
Аба мнé гарюéть.
Минé переймаéть,
Пра горé патáéть.³
– Дачúшка-кукушка,
Эта вот замўжжа.
– А мой родный татка,
Не ўдалася доля.
Не ўдалася доля,
Не ўдалось замўжжа.

Исп.: Иваненкова К. И., 1919 г. р., Шпакова Н. Д., 1913 г. р., Слабова М. Г., 1918 г. р. Зап.: Шишкова О. В., Михей И. А., 05.07.1985.
Расп.: Неудачина Е. А. Данный образец ранее опубликован: ППЗ. С. 176. № 195.

- ¹ Здесь и далее каждая вторая строка в строфе повторяется с начальным возгласом «ой».
² «Палюéть» – работает в поле.
³ «Патáéть» – пытается, спрашивает.

№ 9 (с вариантами данного напева исполняются тексты 11, 12)

♩=52

д. Багуры, Невельский р-н, 1786-33



Ши-ра - ка да - рож - ка лис-тым за-па - да - ла, лис - тым за - па - да - ла.

Ширака дарóжка
Листым западáла.¹
Далéка-далéка
Дружка праважáла.
Дружка праважáла,
Пра всё рассказа́ла.
Лишь адно́ славе́чка
Сказáт(и) позабы́лась.
Забы́ть не забы́лась,
Люде́й пастыди́лась.
Ушёл мой харóший
Сталбавóй дарóжкой.
Гóласам(ы) кричáла,
Платóчкым махáла.
Гóлас(ы) мой ня слы́шен,

Платóчек ня виден.
Калéчка(й) кати́ла,
Я ни дакати́ла.
Ушёл, ни а́гляну́лся(й),
Ка мне ни вярну́лся.
А я(й), маладэ́нька,
Всю нóчку ни спáла.
Тясо́ва к(ы)равáтка
Пуста прастая́ла.
Пухо́ва пярíна
В ку́чи пралижа́ла.
Круто́я згáловья
В слиза́х патану́ла.
В слиза́х(ы) патану́ла,
Дружка́ ни вярну́ла.

Исп.: Синькова А. Л., 1919 г. р. Зап.: Неудачина Е. А., 07.07.1985. Расп.: Мехнецов А. М., Лабазанова О. В. Напев транспонирован на тон вверх. Данный образец ранее опубликован: НППО. № 7.

- ¹ Здесь и далее каждая вторая строка в строфе повторяется.



№ 10 (с данным напевом исполняется текст 28)

♩=108

д. Усово, Невельский р-н, 1951-25



Я па ёль - ни́ч - ку ха - ди́ - ла, па бе - ре́з - ни́ч - ку гу́ - ля - ла.

Я па ёльни́чку ха́дила,
Па бе́рэзни́чку гу́ляла.Па бе́рэзни́чку гу́ляла,
Дружка́ ми́лыга иска́ла.Не нашла́ дружка́ ми́лаго,
Не нашла́ я(й) дараго́го.То́льки нашла́ клюо́ч вади́цы,
Ящё нашла́ куст ка́лины.Я ка́линин(ы)ки куси́ла,
Я(й) вади́цкай прихле[б]ну́ла.Рас(ы)кипе́лас(и) маё́ сёрце
На майго́ дружка́(й) ми́лаго.Што(й) он по́зна дамо́й хо́дит,
Дамо́й при́деть, спатъ не лажитца.Дамо́й при́деть, спатъ не лажитца,
Пере́да мно́у хараб́ритца.– Сюда́, ми́лай, я разу́ю,
Сюда́ ж, ми́лай, я раздэ́ну.Я разу́ю и раздэ́ну,
Я(й) пастэ́люшку(й) пастэ́лю.Я(й) пастэ́люшку(й) пастэ́лю,
Адея́лушкам укрью́.Адея́лушкам укрью́,
Пра́вай ру́чinkyай абниму́.Пра́вай ру́чinkyай абниму́,
Кре́пка, сла́дка(й) папалу́ю.– Атайди́, ма́я ми́лая,
У мене́ ещэ́ втра́я.И разу́еть, и раздэ́нитъ,
И пастэ́люшку(й) пастэ́лит,И пастэ́люшку(й) пастэ́лит,
Адея́лийцем укрьё́т.Адея́лийцем укрьё́т,
Пра́вай ру́чinkyай абни́мет.Пра́вай ру́чinkyай абни́мет,
Кре́пка, сла́дка(й) папалу́ет.

Исп.: Емельянова Е. С., 1919 г. р. Зап.: Неудачина Е. А., 18.01.1986. Расш.: Тешлова И. Б., Лабазанова О. В.

№ 11 (с вариантами данного напева исполняются тексты 10, 24, 29)

♩=74

д. Усово, Невельский р-н, 1970-27



Ах ты, день мой, день - - - де - нё - ё́чек,



ах ты, день, день мой, день - де - нё - ё́чек.

Ах ты, день мой, день-денё́чек,
Ах ты, день, день мой, день-денё́чек.Развясё́лай ве́чаро́чек,
Развясё́ленький ве́чаро́чек.Прахади́-тка, день, скаре́ё,
Прахади́-ка, день, день, скаре́ё.Наступа́й-ка, но́чь темна́я,
Наступа́й-ка, но́чь темна́я.

Но́чь темна́я, весела́я

(Й) но́чь темна́я, весела́я.

Мне сяго́днешний день – скука,
Мне сяго́днешний день – скука.Са ма́йм дру́жком розлу́ка,
Ой, со мо́йм дру́жком розлу́ка.Разлу́чила нас няво́лька,
Ой, розлу́чила нас няво́лька.Чужада́льняя старо́нка,
Ой, чужада́льняя старо́нка.¹

Исп.: Зябкина А. И., 1928 г. р., Бруева К. Ф., 1920 г. р. Зап.: Неудачина Е. А., 18.01.1986. Расш.: Неудачина Е. А. «Летняя». Данный образец ранее опубликован: ППЗ. С. 174–175. № 193.

¹ Изменения гласных в отдельных словах при повторе обусловлены вокальной позицией.



№ 12 (с данным напевом исполняется текст 20)

♩=124

д. Высоцкие, Невельский р-н, 1968-05



Па - гас - ти - тя, ма - и го́с - те - ки, ай, гас - ти - тя, ма - и лю́ - ба - и.

Пагастітя, май го́стеки,
Ай, гасітїтя, май любаі.

На маём(ы) дварé тихо́ханька,
На маём дварé тихо́ханько.

(А) нет ни шуму, нет ни грóхату,
Нет ни шуму, нет ни го́ману.

То́лько зѣмушка хало́дная,
То́л(и)ки зѣмушка хало́дная(о).

Змаразѣла мой зялёнай сад,
Змаразѣла мой зялёной сад.

Усе́ ви́шання да гру́шання,

Усе́ ви́шання да гру́шоння.

А я в го́ре заради́лася,
А я в горе заради́лася.

А в нешча́сти зрасла́-вырасла,
А в нешча́сти зрасла́-выросло.

Ай, па́д ста́рость шча́стья ви́несла,
Ай, па́д ста́рость шча́стья ви́несло.

Я ду́мала, го́ря паменьшае́тъ,
Я ду́мала, го́ря паменьшае́тъ,

Ажно́ ль го́рюшка пабо́льшала,
Ажно́ ль го́рюшка пабо́льшало.¹

Исп.: Дударева М. Ф., 1916 г. р., Михальченко М. А., 1916 г. р. Зап.: Неудачина Е. А., 15.01.1986. Расп.: Неудачина Е. А. Данный образец ранее опубликован: ППЗ. С. 173–174. № 192.

¹ См. сноску 1 к № 11.

№ 13 (с данным напевом исполняется текст 23)

♩=70

д. Городище, Невельский р-н, 1834-17



Ня пой, ня пой, са - ла - ве - - - юш - ка,



ня пой, ня пой, дроб - на - я пта - - - ша́ - ка.

Ня пой, ня пой, салаве́юшка,
Ня пой, ня пой, дробна́я пта́ша́чка.

Сама зна́йшь, сама ве́даишь,¹
Какаво́ жить у чужѣх люо́дех.

По́зна спатъ кладу́ть, ра́на буди́ть иду́ть.
Пасала́ють ми́не по́ ваду
У ва́дны́й то́н(ы)кий ру́баша́чки,
У ша́лковай па́дпаяса́чки.

Исп.: Дубинина А. К., 1911 г. р., Бабаева А. К., 1906 г. р. Зап.: Теплова И. Б., 05.07.1985. Расп.: Неудачина Е. А. «Летняя». «Едем с ночлега, коней пасём. Как едем, как зыграем хорам». Данный образец ранее опубликован: ППЗ. С. 175. № 194.

¹ Далее каждая строка повторяется.

№ 14 (с данным напевом исполняется текст 7)

♩=90

д. Никулино, Пустошкинский р-н, 2120-07



Ты вер - ба́, о - х(ы), ты вер - ба́, о - х(ы), ве́р - ба́ бе - ле - н(и) - ка - я,



о - х(ы), ты ка́г - да́ у - зай - шла́, ой, ка́г - да́ вы́ - рас - ла?



– Ты верба́, ох(ы), ты ве́рба,
 ох(ы), ве́рба бе́лин(и)кая,
 Ох(ы), ты кагда́ узайшла́, ой, кагда́ вы́расла?
 Ты кагда́, ох(ы), узайшла́, кагда́ вы́расла?
 – Я весно́й узайшла́, ле́там вы́расла.
 Я весно́й, ох(ы), узайшла́, ле́там вы́расла.
 Ох, на круто́м би́ряжку́, ой, да на жалто́м на пяску́.

Там сидела молада́, ой, поздна ве́чером адна́,
 Зажи́гала свечку́, ой, [воску] я́ренькава.

Дажидала дружка, дружка ми́ленькава.
 Ой, што ня йде́т, не слы́хат с путь-даро́жен(и)ки,

Што ня вор, ни майор, ни разбо́йни́чек,
 Ой, маёй Са́шеньки палюбо́вни́чек.

Исп.: Назимова А. А., 1911 г. р. Зап.: Шишкова О. В., 24.07.1986. Расш.: Теплова И. Б.

№ 15 (с данным напевом исполняется текст 1)

♩=108

д. Волчы Горы, Невельский р-н, 1776-05

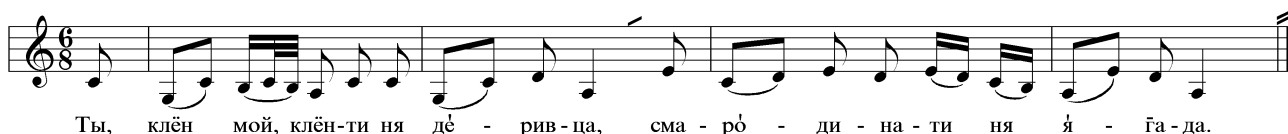

Ты, кле́н мой, кле́н-ти ня де́ - рив - ца, сма - ро́ - ди - на - ти ня я́ - га - да.

Ты, кле́н мой, кле́н – ти ня де́ривца,
 Сма́ро́дина – ти ня я́гада.

Мой бра́титка, ти ня мо́лэдиц.¹
 Разли́ў таску́ па жалто́му пяску́.
 Палажи́ў га́лаву на чу́жэй стэра́ны,
 Га́лоушку́ всё ль пад ё́лушку,
 А ноженьки́ ли даро́женьки.
 Прилите́ла к яму́ да три ластэ́чки.
 Адна́ сэла на буйно́й га́лавы,
 Дру́гая сэла про́тиў се́рдэчка,

Тре́тия сэла на бя́лых ны́гах.
 Сестра́ сэла на буйно́й га́лавы,
 Ма́мка сэла про́тиў се́рдечка,
 Жена́ сэла на бя́лых ны́гах.
 Сестра́ пла́чить, как рыса́ ка́нить,²
 Ма́мка пла́чить, как(ы) бы́стрый ру́чей,
 Жена́ пла́чить, как рыса́ ка́нить.
 Со́нца пры́глянить – рыса́ вы́сыхнить,
 Бы́стрый ря́ке пи́рясу́ху нет,
 Ро́дный ма́мке ве́к уне́му³ нет.

Исп.: Степанова М. Н. (г. р. не указ.). Зап.: Лобкова Г. В., 07.07.1985. Расш.: Теплова И. Б., Лабазанова О. В. Первая строфа напева откорректирована по следующим строфам.

¹ Далее каждая строка повторяется. Первые строки восстановлены по варианту записи 1776-04.

² «Канить» – падёт.

³ «Уне́му нет» – нет уёму.

№ 16 (с данным напевом исполняется текст 3б)

♩=76

д. Осётки, Невельский р-н, 1774-28



Ни ха - ди́ - ла я́ два го́ - ди - ки к бра-ту в го́с - ти - ки.

Ни хади́ла я́ два го́дики
 К брату́ в го́стики.
 Как на тре́тей го́д к брату́ в го́сти пашла́,
 К ро́дному́ в го́сти пашла́.

Ишла́ поля́, (й)шла́ дру́го́я,
 Шла́ дру́го́я.

А как тре́тия поля́ – майго́ бра́тетки,
 Майго́ ро́д(а)на́га.

Но мой бо́льшей брат на кути́ сяди́ть
 Да в акно́ гляди́т.

– Убира́й, жена́, хлеб-со́ль са стала́,
 Хлеб-со́ль са стала́.

Идет ся́стра га́лод(а)ная,
 Хало́д(а)ная.

Но я(й), малада́, заслы́шела,
 Заслы́шела.

А я(й), малада́, вара́тилася,
 Вара́тилася.

Нибальшо́я уре́мечка спа́гадя́,
 Уре́мечка спа́гадя́

Шуми́ть-греми́ть, удаго́нь бяжи́ть,
 Удаго́нь бяжи́ть.

– Вара́тись, ся́стра(й), вара́тись, ра́дна,
 В меня́ в до́ми беда́.

Мой ва́роный ко́нь на ста́в(ы)не¹ пал,
 На ста́в(ы)не пал,

Малада́я жена́(й) на кути́ ле́гла,
 На кути́ ле́гла.

Но я(й), малада́(й), разабиде́лася,
 Разабиде́лася.

Но я(й), малада́, ни вара́тилася,
 Ни вара́тилася.

Исп.: Вассарова М. Г., 1918 г. р. Зап.: Лобкова Г. В., 07.07.1985. Расш.: Теплова И. Б.

¹ «На ста́в(ы)не» – вероятно, на стойле.



№ 17 (с данным напевом исполняется текст 36)

♩=72

д. Усово, Невельский р-н, 1970-256

Я у го - рюш - ке за - ра - ди - ла - ся, за - ра - ди - ла - ся.

Я у гóрюшке заради́лася, заради́лася.
Заради́лась, зрасла́(й)-вы́расла, зрасла́(й)-вы́расла.
А я с гóрюшка за́маж пашла́, за́маж пашла́.
А я думала, што памéньшеит, што памéньшеит.
Ажну́лечка гóря пабóльшела, гóря пабóльшела.
Праси́лася жена в му́жа к брату в го́сти.
– Ай, муж мой, муж, равни́вай мой, равни́вай мой.
Пусти́ менé к брату в го́сти, к брату в го́сти.
– Вставай, жена, ранéшенька, ранéшенька.
Тапи́ печку скарéшенька, скарéшенька.
Да сядем-ка па[а]бéдаим, па[а]бéдаим.
Тагда́ брата справéдаим, справéдаим.
Женá мужа не паслу́шела, не паслу́шела.
Ина́ скарéй к брату в го́сти пашла́,
к брату в го́сти пашла́.
Я по́ля йду́, друго́я йду́, друго́я йду́.
На трéгия – на бра́тния, на бра́тния.
Пришла́ к брату пад акóшечка, пад акóшечка.

А бра́тетка абéдають, абéдають.
Как бóльший брат на кутé седи́ть, на кутé седи́ть.
На кутé седи́ть, у вакно́ гледи́ть, у вакно́ гледи́ть.
– Вбира́й, жена, хлеб-соль са стала́,
хлеб-соль са стала́.
Идеть сестра́ галóдная, галóдная,
Папéть, паéсть наша дóбрая, наша дóбрая.
Сястра́ радна́ да(й) услы́шила, да(й) услы́шила.**
Услы́шала, забеди́лася,¹
Забеди́лася, варати́лася,
А брат за ей у дагóнь пашёл:
– Вярни́сь, сестра, не серди́сь, радна́,
На маём дварé всё недóбрае.
Варóнный конь на сто́йле упаў,
Малада́ жена на кутé ляжи́т.
– Живи́, мой бра́тетка, за гáрюю,
Не бывáть мне в тебе́ нагóю.²

Исп.: Зябкина А. И., 1928 г. р., Бруева К. Ф., 1920 г. р. Зап.: Неудачина Е. А., 18.01.1986. Расш.: Теплова И. Б.

¹ «Забедилася» – обиделась.

² «Не бывáть мне в тебе́ нагóю» – в значении выражения «моей ноги у тебя не будет», т. е. более не приду.

№ 18 (с данным напевом исполняется текст 32)

♩=76

д. Борисково, Невельский р-н, 1974-12

А - - те́ц сы - на са два - ра са́г - на́ - лы):
– Ты и - ди́, па - йди́, мой не - лю - - бай сын.

Ате́ц сы́на са двара́ са́гна́л(ы):
– Ты иди́, пайди́, мой нелю́бай сын.
Ты иди́, пайди́, мой нелю́бай сын,
Нелю́бай был он, немíлай был.
Бал(и)ша́я сестра́ каня́ вьвела,
Серéдня сядло́ вьнесла.¹
Серéдня сядло́ вьнесла,
(И)а ма́лая плéтку падала́.
А ма́лая плéтку подала.
Плéтку пада́вши, запла́кала.
Плéтку пада́вши, запла́кала(й):

– Каг(ы)да́ ж ты, мой бра́тец, дамóй будешь?²
– Сястри́ца мая́, галубу́шка(й),
Да и е́сть у ба́тюшки зеле́най сад.
Да и е́сть у ба́тюшки зеле́най сад,
Ва том саду́ – сухá яблонька.
Ва том саду́ – сухá яблонька(й),
Каг(ы)да́ ена́, ай, раски́нетца.
Раски́нетца да(й) распу́ститца, ох,
Да и вьра́стут на ей ябла́чки.
Да и вьра́стут на ей ябла́чки.
Та́г(ы)да́ я, сястри́ца, дамóй буду.

Исп.: Позднякова У. В., 1912 г. р., Позднякова Е. В., 1924 г. р. Зап.: Неудачина Е. А., 27.01.1986. Расш.: Теплова И. Б., Лабазанова О. В.

¹ При пении в окончаниях строк гласные звучат в позиции «о».

² Одновременно поют «пайдéшь».



№ 19 (с данным напевом исполняется текст 42)

д. Борисово, Невельский р-н, 1974-32

♩=132

Ай, ня быть мне за па́ - - - нам, за ба́ - - - ри - нам,

ой, ня быть мне за па́ - нам, за ба́ - ри - нам.

Ай, ня быть мне за па́нам,¹
 А как быть мне за во́рам, за разбо́йникам.
 А как з ве́чару разбо́йники в паход пашли́,
 А ка бе́ламу дню вси дамо́й иду́ть,
 Вси дамо́й иду́ть, ой, вси па ко́нику вяду́ть.
 А как мой дура́йна девяти канёв веде́ть,

Девети канёв веде́ть, на дися́том сам се́дит.
 – Ой, ты вор, ты мазу́рик, ты разбо́йни́чак,
 Ты зарезал майво́, ой, брата ро́днава,
 Я яму́, ой, гава́рила, што ня йди́ той трапо́й.
 Ни паслу́шал меня́, ой, палажи́ў, ой, га́лаву́.

Исп.: Позднякова У. В., 1912 г. р., Позднякова К. В., 1924 г. р. Зап.: Неудачина Е. А., 27.01.1986. Расш.: Теплова И. Б.

¹ Каждая строка повторяется с возгласом «ой». При повторах 5 и 10 строф возглас «ой» отсутствует.

№ 20 (с данным напевом исполняется текст 47)

д. Городище, Невельский р-н, 1834-01

♩=112

Ка - за-ли, мой муж - не пья - ни - ца, ка - за-ли, мой муж - не пья - ни - ца.

Казали, мой муж - не пьяница.¹
 Ай, ну, знать, мой муж - прапо́ица.
 У карчмы́ ня быў, каня́ прапи́ў.
 А с карчмы́ пришёў, мине́ наби́ў.
 А я, малада́, спуга́лася,

У зелёный сад схува́лася.
 Салавёюшка: «Ча-чу́, ча-чу́!».
 А я, малада́, пла́чу-пла́чу.
 Салавёюшка - па во́люшки,
 А я, малада́, з няво́люшки.

Исп.: Дубинина К. К., 1911 г. р., Бабаева А. К., 1906 г. р. Зап.: Теплова И. Б., 05.07.1985. Расш.: Теплова И. Б., Лабазанова О. В.

¹ Каждая строка повторяется.

№ 21 (с данным напевом исполняется текст 48)

д. Усово, Невельский р-н, 1952-15а

♩=92

Как па по-лю, по - лю ч́ис - та - му, да и - шло́ же там да(й) три бра́ - тет - ки.

Как па полю, полю ч́истаму Да(й) пришли́ дамо́й три ро́днен(и)ких.
 Да ишло́ же там да(й) три бра́тетки. Да как ма́лый брат сел на ла́вачку,
 Да(й) зашли(й) яны́ ў карчёба́чку, А се́рдний брат - на скаме́ечку.
 А ў карчёба́чки - пи́ва сла́дкая. А как бо́льший брат сел за лю́лечку,
 А как ма́лый брат да(й) пи́ў, да(й) пи́ў, Сел за лю́лечку ён, за па́чопачку.
 Ды(й) прапи́ў же ён варано́[ва] каня́. А как ма́лый брат да и́грае́тски,
 А как се́рдний брат да(й) пи́ў, да(й) пи́ў, А се́рдний брат припева́е́тски,
 Да(й) прапи́ў же ён залату́ казну́. А как бо́льший брат да(й) прига́ркавайть:
 А как тре́тий брат да(й) пи́ў, да(й) пи́ў, – Лю́ли-лю́ли, мая́ де́тачка.
 Да(й) прапи́ў же ён маладу́ жану́. В тибé не́ту ро́днай ма́мины, **
 Как пришли́ дамо́й три бра́тетки, В мине́ нет маладо́й жаны́.

Исп.: Бруева К. Ф., 1920 г. р., Зябкина А. И., 1928 г. р. Зап.: Мехнецов А. М., 20.01.1986. Расш.: Теплова И. Б., Лабазанова О. В.



№ 22 (с данным напевом исполняется текст 44)

♩=144

д. Усово, Невельский р-н, 1951-28

И как си - де - ли, как си - де - ли да два бра - тет - ки ў пи - ру.

И как сидели, как сидели
Да два брэтетки ў піру.

Гаварілі, гаварілі
Пра жeníтьбушку сваю:

– Удалась ли, удалась,
Брат, жeníтьбушка твая?

– Не ўдалась (й), не ўдалась,
Брат, жeníтьбушка ль мая.

Накасалась-навезалась
Ведьма – лютая жена.

И как паёду, как паёду
У Нов-Горад, Гарадок.

Как куплю я, как куплю я
Сваёй милай чал(а)но́к.

Как спушчу́ я, как спушчу́ я
На бегучею ряку.

Сам зайду́ я, сам зайду́ я
На крутую на гару.

И пагляжу́ я, пагляжу́ я
Пад яснаю пад зарю.

Ти васо́ка, ти васо́ка
Ясна зорушка взы(й)шла?

Ай, далёка, ай далёка
Мая милая [сплыла]?¹

– Ты верніся, ты верніся,
Мая милая жена.

Ты верніся, вартіся,
Ты павék будешь мая.

Исп.: Емельянова Е. С., 1919 г. р., Емельянова Т. С., 1928. г. р. Зап.: Мехнецов А. М., 19.01.1986. Расп.: Теплова И. Б., Лабазанова О. В.

¹ При пении звучит «сплала».

№ 23 (с данным напевом исполняется текст 41)

♩=112

д. Борисково, Невельский р-н, 1974-13

...2. Рас - па - бед - на (й) га - ла - ва(й) да два сы - на ра - ди -
ла, да два сы - на ра - ди - ла.

Ах, удовá(й),¹
Распабедна(й) галава́,
Распабедна(й) галава́.²

Распабедна(й) галава́(й)
Да два сына радила́.

Да два сына радила́(й),
На Дунай-ряку́ снесла́.

– Ах ты, ре́чуш(и)ка Дунай,
Майх дэтак забавляй.

Ай, круты́и береги́,
Майх дэтак береги́.

Ай ты, жёлтин(и)кай пясóк,
Карми́ дэтак хоть разóк.

На симна́дцатам(ы) га́ду
Пашла́ ўдóвка за вадóй.

Заглідэлас(и) на вадú –
Тиха лóдачка пльвёт.

Тиха лóдачка пльвёт,
Два малóдчы́ка сидит.

– Ах ты, вдо́ўка, ты вдова́,
Чавó смотришь на меня́?

– А я сматрю́ на тебя́ –
Ха́чу́ заму́ж за тебя́.

За тавáрища твайвó
Ха́чу́ дочь заму́ж атда́ть.**

– А у нашем у дамú
Ня вóдитца патаму́:

То за сы́на ма́тку брать,
А за бра́та сястру́ атда́ть.

Исп.: Позднякова У. В., 1912 г. р., Позднякова Е. В., 1924 г. р. Зап.: Неудачина Е. А., 28.01.1986. Расп.: Теплова И. Б. «А ёту ужó в любóя врэ́мя, <...> [г]де там го́сти, бывáет, сабярúтца, и так па пóлю идúть – иѓраюць, на рабóту идúть – иѓраюць».

¹ «Удова́» – вдова́.

² Далее вторая строка каждой строфы повторяется.



№ 24 (с вариантами данного напева исполняются тексты 4, 27, 63)

♩=76

д. Усово, Невельский р-н, 1952-16

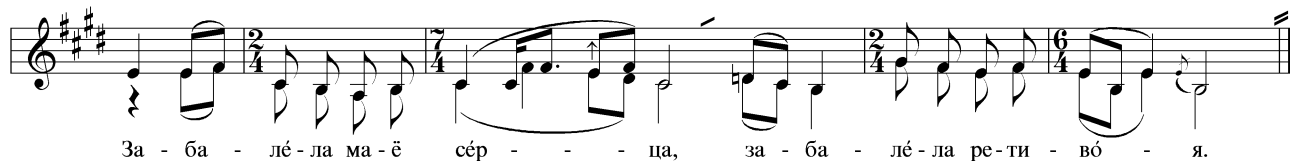

За - ба - ле - ла ма - ё сёр - - - ца, за - ба - ле - ла ре - ти - во - я.

Забалела маё сёрца,
Забалела ретиво́я.
Ра́на-ра́на сёрца ноёт,
Што мил пісемцы не пішет.
Я пісал ба тибé пісьмы,
Да(й) сам гра́маты не ўмею.
Што сам гра́маты не ўмею,
Пісаря́м я не паве́рю.
Пісарі май – зладе́н,
Разлу́чыць мене́ хатэ́ли.
Кагда́ імел ба в Бо́га шча́сьця,

Ѓалубіныя б я крыльця,
Взня́лся, взня́лсе б я вы́сока,
Палетéл бы я далéка
В Но́вай го́рад-га́радóчек
Дай(й) на адін бы я гадо́чек.
Сеў ба, сеў ба на су́чо́чек.
Сéдя, буду варковáти,
Сéдя(й), буду варковáти,
Сваю́ мілу¹ ва́жидáти.
– Выха́дзі, ма́я радна́я,
Ра́дасть, ра́дасть дара́га.

Исп.: Бруева К. Ф., 1920 г. р, Зябкина А. И., 1928 г. р. Зап.: Мехнецов А. М., 20.01.1986. Расп.: Теплова И. Б., Лабазанова О. В.

¹ Одновременно поют «мілу» и «рòдну».

№ 25 (с данным напевом исполняется текст 52)

♩=64

д. Боброво, Невельский р-н, 1819-23



Бы - ла вре - мя ве - ся - ло - я, как я в де - вуш - ках жи - ла.

Бы́ла вре́мя весе́лэя,
Как я в де́вушках жи́ла.
За́мыж вы́шла – я зывя́ла,
Как кашéныя тра́ва.
Как я ду́мала-га́дала
Наря́дйтца харашо́.

Наря́дйтца, абры́дйтца,
В кара́вóд гуля́ть пайти́.
В кара́вóди пагу́ляти,
У бисéди пасидéть.
У бисéди пасидéти,
На ми́лэга па́глидéть.

Исп.: Шестернёва К. Д., 1907 г. р. Зап.: Валевская Е. А., 05.07.1985. Расп.: Теплова И. Б.

№ 26 (с данным напевом исполняется текст 8)

♩=108

д. Борисково, Невельский р-н, 1974-08

...2. Ай, да по́л - на, Ма́ - ша - н(и) - ка, па мо́ - лад - цу ту - жить,
мо - лад - цу

о - й(и), да по́л - на, Ма́ - шань - ка, па мо́ - лад - цу ту - жить.

Ай, да по́лна, со́лнышка, за ле́сикам светі́ть.¹
Ай, да по́лна, Ма́шан(и)ка, па мо́ладцу тужі́ть,
Ай, да ну и как жа мне не пла́каты, не тужі́ть,
Ай, да мне паве́к дру́жка тако́ва не на́жыть.

Ой, да што ми́л(ы) ро́сту, ми́л(ы) приго́ж-та красато́й.
Ой, да он сваёю пахо́дочкай-ча́статой.
Ой, да я́сен мэ́сціц усю́ но́чку прасветі́л,
Ай, да ча́сты звёзды де́нь да бе́лаю за́ры.



Ай, да бѣлай день-заря в акѡшечка зайшла,
Ой, да сама Маша к мѡладцу в гости пришла,
Ай да праву рѹчку в акѡшайка падала,
Ай, да лѣвай рѹчкой маладцѡ(й)² уверяла.**

– Как паѣдишь, мил, дарѡжкой сталбавѡй,
Заезжай-ка на ширѡкий на мой двор,
Завази-ка мне падарак дарагѡй,
З руки пѣрстень, з руки пѣрстень залатѡй.

Исп.: Позднякова У. В., 1912 г. р., Позднякова Е. В., 1924 г. р. Зап.: Неудачина Е. А., 27.01.1986. Расп.: Теплова И. Б.

¹ Далее каждая строка повторяется, при повторе вместо «ай» звучит «ой».

² При пении звучит «маладцѡ(й)».

СОДЕРЖАНИЕ ПОЭТИЧЕСКИХ ТЕКСТОВ ЛИРИЧЕСКИХ И БАЛЛАДНЫХ ПЕСЕН: ТЕМЫ, ОБРАЗЫ, СЮЖЕТНЫЕ МОТИВЫ. ПЕРЕЧЕНЬ ЗАПИСЕЙ

ПЕСНИ «МОЛОДЕЦКОГО» ЦИКЛА

*гибель молодца на чужой стороне;
молодецкая гульба; разлука с милой*

1. «Ты, клѣн мой, клѣн, ти не деревце» / «Прилетели к нему да три ласточки, три ласточки-«голосясточки»¹ (варианты напева 15)

Ты, клѣн мой, клѣн – ти не деревце, смородина – ти не ягода. Мой брѡтетка – ти не молодец. Разлил тоску по желтому песку, положил голову на чужой стороне. Головушку – всё ль под ѣлушку, а ноженьки – «ли дороженьки».

Прилетели к нему всё три пташечки, три кукушечки (три ласточки-«голосясточки»). Одна села «на буйной головы» (к ретивому сердцу), другая села к ретивому сердцу (против «сердечка»; «ли буйной головы»), третья села на белых («ли скорых») ногах.

Сестра села «на буйной головы» (мамка села «ли буйной головы»), мамка села против сердечка (сестра села к ретивому сердцу), жена села на белых («ли скорых») ногах.

Сестра плачет, как роса «канет» (матка плачет с веку до веку), мамка плачет, как быстрый ручей (сестра плачет с году до году), жена плачет день до вечера, слушать нечего.

Где мамка плачет – там реки идут, сестра плачет – там ручьи бегут, жена плачет – там «калужинки-пересѹшинки».² Солнце проглянет – роса высохнет. Быстрой реке «пересѹху» нет – родной мамке век «унѣму» нет.

Невельский район:

Артѣмовская вол.: Городище 1835-17-19, 1836-05-10 («Прилетели к нему три ласточки»).

Лѣховская вол.: Волчьи Горы 1768-30, 31, 1776-04-08.

¹ В варианте с зачином «Прилетели к нему три ласточки» (Артѣмовская вол., Городище 1836-10), утрачены начальные строки.

² «Калужинки» – т. е. лужи.

2. «Разудалый молодец, чего рано не встаѣшь?»

– Разудалый молодец, чего рано не встаѣшь, коней не «годѹешь»?¹ – На что рано вставать, на что коня «говѡватъ» – мне на нѣм не ездить. Есть у

меня крылышки, золотые пѣрышки, полечу на родиму сторону, в зелѣненький садок. Сяду на сучок, буду ворковать, своих родных «лазовѡтъ»:² – Выходи-ка, батюшка.

Идѣт батюшка, идѣт родненький, про горе пытает: – Каково, мой сыночек, каково, мой родненький, на чужой сторонке? – А чужая сторона – она горем пахана, слезам поливана.

Невельский район:

Лобковская вол.: Усово 1970-31.

¹ «Годѹешь» – ухаживаешь.

² «Лазовѡтъ» – возможно, звать, подзывать.

3. «Зелѣный дубочек на тын (на ель) похинѹлся»

Зелѣный дубочек на тын (на ель) «похинѹлся», молодой мальчишка задумал жениться – не у кого спроситься. Мати его стара, а сестрица мала.

Пойду я в конюшню, конюшню новую, выберу конѣчка с первого табуночка. – Ай, «кѡня» мой, «кѡня», а что же ты невесел, головку повесил? Ти мои подпруги – они тебе туги, ти мои подтяжки – они тебе тяжки? – Мне твои подпруги – они мне не туги, мне твои подтяжки – они мне не тяжки, а тяжка мне, тяжка дальняя дорога, частые корчомки.

Где ты не поедешь, корчму не проедешь, где ты не пойдѣшь, ты еѣ не пройдѣшь. Привяжешь меня к «сосѡнке», а там – «кавызѣнки»,¹ привяжешь к елушке, а сам – ко девушке. А я «настоюся», узду «нагложуся», снежком я «напьюся». Где волки завоют, моѣ сердце ноет, а где собаки брешут, моѣ сердце тешут.

Невельский район:

Артѣмовская вол.: Лазовики 1786-14; Остров 1832-21, 22.

¹ «Кавызѣнки» – возможно, кривые сучки.

4. «Заболело моѣ сердце, заболело ретивое» (варианты напева 24)

Заболело моѣ сердце, заболело ретивое.

Рано-рано сердце ноет, что мил «писемца» не пишет. Я писал бы тебе письма, да сам грамоте не умею, писарям я не поверю. Писари мои, злодеи, разлучить меня хотели.



Когда имел бы у Бога счастье, голубиные же крылья, «взнялся» б я высоко, полетел бы я далёко – в Новый город-городочек на один бы я годочек. Сел бы я на сучочек (прилечу я к своей милке, сяду на ворота), сидя буду ворковать, свою милу выжидать (вызывать): – Выходи, моя родная, радость дорогая.

Невельский район:

Лобковская вол.: Усово 1952-16, 1970-19.

5. «Голубчик, голубчик рассизёшенький» (варианты напева 7)

– Голубчик, голубчик рассизёшенький, чего ж ты, голубчик, «невысо́к» летишь? – Как же мне, голубку, высоко летать? Вчера в вечеру́ с голубкой летал – сегодня голубка подстреленная, у ней правое «крýлко» подсечённое.

– Молодчик молодёшенький, чего ж ты, молодчик, невесёленький? – Как же мне, молодцу, весёлому быть? Вчера «в вечеру́» с девчонкой гулял – сегодня девчонка обручённая, у ней правая ручка озолочённая.

Невельский район:

Лобковская вол.: Усово 1952-17, 1970-29.

ПЕСНИ О «ДЕВЬЕЙ ВОЛЕ»

девица – молодец: дума-выбор, надежды;

разлука с милым, горе; измена, обида

6. «Лесы́ мои, лесы́, лесы́ тёмные мои»

Леса мои, леса тёмные. Как во тех во лесиках дева там гуляла, дружка к себе звала: – Ванютка, дружок, ходи ко мне спать к одной.

Невельский район:

Лобковская вол.: Высоцкие 1950-08; Лемеша 1968-35.

7. «Ты, верба, верба беленькая» (варианты напева 14)

– Ты, верба, верба беленькая, ты когда взошла, когда выросла? – Я весной взошла, летом выросла, на крутом бережку да на жёлтом на песку.

Там сидела молода поздно вечером одна. Зажигала свечу с воску яренького, дожидала дружка миленького. Что не идёт, не слышать с пути-дороженьки, что не вор, не майор, не разбойничек – моей Сашеньки полюбовничек.

Пустошкинский район:

Гулятьевская вол.: Никулино 2120-07; Рамуси 2141-19; Рудо 2119-38.

8. «Полно, солнышко, за лесиком светить» (варианты напева 26)

Полно, солнышко, за лесиком светить – полно, Машенька, по молодцу тужить. – Ну и как же мне не плакать, не тужить, мне «повек» дружка такого не нажать. Что мил росту, мил пригож так красотой, он своею походочкой-частотой.

Асен месяц всю ночь просветил, часты звёзды – день до белой зари. Белый день – заря в окошечко зашла, сама Маша к молодцу в гости пришла, правую ручку в окошечко подала, левой ручкой молодца уверяла.

– Как поедешь, мил, дорожкой столбовой, заезжай на широкий на мой двор, завози-ка мне подарок дорогой – с руки перстень золотой.

Невельский район:

Новохованская вол.: Борисково 1953-11, 1974-08; Дроздово 1984-14.

9. «Поночуй-ка, мой миленький»

– Поночуй-ка, мой миленький, хоть одну ночь у меня. – Я бы рад бы ночевать, боюсь, зореньку проспю. – Не бойся, мой миленький, сама рано я встаю. Тебя пораньше разбужу я да подальше провожу.

Я до тех пор провожала, где кончалась любовь. Где началась – кончалась, полились слёзы с глаз. Быстра речка протекала от моих горячих слёз. Как ударила волною по крутым по бережкам да как [брызнуло] водою на моё бело лицо.

Я не тем платком утиралась, что мне батюшка купил, а я тем платком утиралась, что мне миленький дарил.

Невельский район:

Лобковская вол.: Усово 1970-20.

10. «Ах ты, день мой, день-денёчек» (варианты напева 11)

Ах ты, день мой, день-денёчек, развесёленький вечерочек. Проходи, день, скорее, наступай, ночь темная, веселая.

Мне сегодняшней день – скука, с моим дружком разлука. Разлучила нас неволя, чужедальняя сторонка.

Невельский район:

Лобковская вол.: Усово 1952-12, 1970-26, 27.

11. «Широка дорожка листом западала» (варианты напева 9)

Широка дорожка листом западала. Далёко-далёко дружка провожала, про всё рассказала. Лишь одно словечко сказать позабыла, людей постыдилась.

Ушёл мой хороший столбовой дорожкой. Голосом кричала, платочком махала. Голос мой не слышен, платочек не виден. Колечко катила – я не докатила. Ушёл, не оглянувшись, ко мне не вернулся. А я, молоденька, всю ночь не спала, тесовая кроватка пуста простояла, пуховая перинушка в куче пролежала, крутое «сголóвье» в слезах потонуло – дружка не вернула.

Невельский район:

Лёховская вол.: Багуры 1786-33; Пахлово 1787-10.



12. «Ли моего окошка тайная дорожка» (вариант напева 9)

Ли моего окошка тайная дорожка. Где по ней ходила, дружка проводила, тайные словечки ему говорила. Тайное словечко сказать позабыла. Издали кричала, платочком махала.

– Милый, оглянись, назад вернись.

А милый не оглянулся, назад не вернулся.

Невельский район:

Лобковская вол.: Худоярово 1971-20.

13. «Пойду-выйду, где я прежде гуляла»

Пойду-выйду, где я прежде гуляла. Где ходила, там травушка не растёт, там цветочки не цветут.

Пойду-выйду я в зелёный сад гулять – ти не увижу я там милого (прежнего) своего, не увижу я товарища его? «Распытаю» (расспрошу) про здоровычко его: ти не болит его буйная голова, ти не ноет ретиво сердце его, ти не надо ему «зэльетко» моё (зелья моего)?

Нет, не болит у него буйная голова, нет, не ноет ретиво сердце его, нет, не надо ему «зэльетка» твоё.

Невельский район:

Лобковская вол.: Маслюки 1964-06; Усово 1951-24, 24а, 1970-18, 18а.

14. «Я в горенке зародилася» / «Як в горенке, як в новенькой» / «Кабы я зъелася, загубилася»

Я в горенке зародилася, как я «зъелася, спокуюсилася», без милого дружка спать ложилася. Спать ложилася – не боялася, а проснулася – всколыхнулася – в головах стоит, за руку держит. / Як в горенке, як в новенькой, на кроватишке на тесовенькой, на перинушке на пуховенькой, там ложилася красна девушка. Спать ложилася – там никого не было...

– Ты не бойся, красна девица, я не вор пришёл, не разбойничек, я пришёл к тебе полюбовничек. Я пришёл к тебе расспросится (я пришёл к тебе распротитися, на подарочки разменятся). Ты позволь ли мне жениться?

– Ты женись-женись, добрый молодец, ты бери себе молоду жену, но подай моё золотое кольцо. / ...Хорошо будет – ты забудешь меня, плохо будет – ты вспомнешь меня.

Вариант текста: Кабы я «зъелася, загубилася», без милого спать ложилася. Мне не спалось, не дремалось, только во сне мне всё снилось, что без милого спать ложилася, а проснулася – всколыхнулася.

А мой миленький в головах стоит, за руку держит. – Подавай моё золотое кольцо, ты возьми-ка свой носовой платок.

Невельский район:

Артёмовская вол.: Городище 1831-20; Остров 1832-17 («Я в горенке зародилася»).

Лёховская вол.: Рыжее Сиденье 1799-05 («Як в горенке»). Лобковская вол.: Усово 1952-10 («Кабы я зъелася»).

ПЕСНИ О ЖЕНСКОЙ ДОЛЕ

обращение к родителям – жалобы на жизнь в «чужих людях», горе; несчастливое замужество, несогласная семья – муж на чужой стороне; «неудальи» муж, муж-пьяница; жена постылая, самовольная; измена

15. «Ах ты, белая берёзынька»

Ах ты, белая берёзынька, ты не стой коло дороженьки, не махай ты «сучьям-вётейкам», а ещё крутым «корёнейкам».

Как помрёт мамка «роднёшая», зарастёт моя дороженька «сучьям-вётейкам», а ещё крутым «корёнейкам».

Невельский район:

Лобковская вол.: Косёнково 1969-14.

16. «Не по морюшку лебёдушка плывёт»

Не по морюшку лебёдушка плывёт, не по бережку родна мамонька идёт. – Ты зайди-тка, зайди, родная мамонька, ко мне, ты спроведай разнесчастную меня. А я, горькая, в чужих людях живу, через золото я горячие слёзы лью.

Пустошкинский район:

Шалаховская вол.: Житниково 2136-34 (т.).

17. «Ветерочек пышет, рябину колышет»

Ветерочек пышет (веет), рябину колышет (а солнышко греет), рубашонку сушит, к мамке в гости спешит (в гости идти). / А я наряжусь, а я прибежусь, пойду к мамке в гости.

Сяду я на лавку, расскажу про горе большое. / Мамка встречает, у меня пытает. – Как тебе, дочушка, как тебе, родная, как тебе живётся? – Не пытай, мамулька, не пытай, родная, как мне живётся.

Про первое горе – муж меня не любит, а другое горе – свекровка лихая («гарлива»), а третье горе – свёкорка «воркливый» (свёкор суетливый), четвертое горе – деверя-«расколы» (собаки), а пятое горе – золовки-«смутówki».

– Ты, моё дитятко, ты не печалься, про твоё про горе никому не жалься. / – Поживи, дочушка, поживи, родная. Муж тебя не любит – другую не купит, свекровка лихая (суетлива) – да в доме хозяйка, свёкорка «воркливый» (журливый) – да в доме хозяин, деверя-«расколы» – у самих жёны будут (девери-собаки и их на то будет); золовки-«смутówki» – сами в люди пойдут (и им доля будет).

Невельский район:

Артёмовская вол.: Каверзы 1785-18; Лазовики 1786-06.

Лёховская вол.: Волчы Горы 1768-29.

Лобковская вол.: Еськино 1963-21; Рыжаки 1968-15.

18. «Вечерняя зорька разгорается» (варианты напева б)

Вечерняя зорька разгорается.



Мамка (батька) к дочушке в гости ладится. – Приди, мамка (татка), приди, родная, буду ожидать, буду поглядывать, буду проводить, буду говорить, буду «жалиться». / Дочка к матке в гости собирается. – Ладься, деточка, ладься, родная, буду встречать, буду «переймать», буду провожать (буду говорить, про всё расскажу). / Батька к дочке в гости собирается, а дочка на матку обижается.

Как в тот вечер (в то лето) меня свёкор бил. / Как меня свёкор очень больно бьёт. Набивши меня, сам в пир пошёл. Во пиру сидя, выхваляется. / На работку идёт, восхваляется:

– Хорошо-добро чужих детей бить. На работу идёт – не укоряется, а с работы идёт – «попытаётца» (усмехается). / Чужое дитя не пожалится. Горячими слезами обливается, белым рукавом обтирается.

Невельский район:

Артёмовская вол.: Городище 1831-02, 07, 08.

Лобковская вол.: Барсуки 1963-20; Высоцкие 1950-10; Лемеша 1969-01; Маслюки 1963-37; Рыжаки 1950-32, 1968-14; Усово 1951-27; Худоярово 1971-23 (г.).

19а. «Горе моё, горе» (напев 8)

Горе моё, горе, не удалась доля, не удалось замужье. Верно, моя доля на огне сгорела, видно, моё счастье в воде потонуло.

Отдал меня татка замуж далёко, приказал мне татка в гости не ходить, горя не носить. Не была я у татки ровно три годочка, на четвёртый годик пойду к татке в гости. А мой родной татка в поле «палюет», обо мне горюет, меня «переймает», про горе «пытает». – Дочушка-кукушка – это вот замужье. – А мой родной татка, не удалась доля, не удалось замужье.

Невельский район:

Лёховская вол.: Боброво 1819-43; Большая Будница 1799-29, 30.

19б. «Как была я у татки родная дитятка»

Как была я у татки родная дитятка, не знала я у татки ни прясть и ни ткать. Выходила замуж, у татки не пыталась, что замуж далёко.

Татка «разбядился», «дуже» разозлился. Приказал мне татка в гости не ходити, горя не носити. Не была у татки ровно два годочка, на третий годочек пошла к татке в гости.

Татка встречает, про горе пытается. – Не пытай, мой татка (родной), свёкорка журлива, свекровка брехлива, девери смутливы, золовки смешливы. Кабы моё счастье на огне сгорело, кабы моё «скүття»¹ да в кубле сотлело.

Невельский район:

Лобковская вол.: Усово 1952-07.

¹ «Скүття» – возможно, от «скуток» – см. сноску к № 28.

20. «Погостите, мои гостеньки» (варианты напева 12)

Погостите, мои гостеньки, погостите, мои родные. На моём дворе тихохонько – нет ни шуму, ни грохоту, ни гомону (нет ни ветерку, ни солнышка; нет ни ветру, ни дождику). Только зимушка холодная (лютые морозики) заморозила мой зелёный сад, всё вишенью. / Ещё вишенку и грушенку, ещё чёрную смородинку – иссушили меня, молоденьку (загубил меня, девушку молоденькую).

А я в горе зародилась (меня с горя замуж выдали), а в несчастье росла-выросла. А под старость счастье вынесла. Я думала горе поменьшеет, а горюшко «побольшало» («погóршало»).¹ Муж мой, пьяница, горелку пьёт, а напившись, меня набьёт.

Невельский район:

Артёмовская вол.: Осётки 1773-41.

Лобковская вол.: Высоцкие 1968-05; Еськино 1963-22; Маслюки 1951-04; Усово 1951-21, 1952-18, 18а, 1970-28.

¹ Другое развитие сюжета «Я в горе зародилась» – см. текст № 36.

21. «Все люди живут, как цветы цветут»

Все люди живут, как цветы цветут, а моя голова (а я, молода) вянет, как трава. Куда ни пойду, в беду попаду. С кем совет имею (взведу) – и тот на меня (где ни стану в совет – нигде счастья нет, как ни повернусь – всё в горе ввалюсь).

Как пойду с горя в чисто поле. На возгоренке выстрою (сострою) горенку с тремя окошечками. / В чистом полюшке да на горушке стоит горенка с «трём окошечкам».

Первое окно – во синё море, другое окно – во зелёный сад, третье окно – во сырые боры. / Одно окошечко – в чисто полюшко, другое – где мой милый друг, а третье – в зелёный сад, да на самый двор.

По синему морю корабли плывут, в зелёном саду соловьи (пташечки) поют, в сыром бору – кукушечка (в «шерых» борах – там мой братетка убитый). / В зелёном саду – дробны соловеюшки. Распевайте, соловьи, дробны пташечки, потешайте меня, молоду, в нужде, в горюшке, в великой досадушке.

Корабли плывут – моя молодость, соловьи поют – красны девицы, кукушечка – я, горюшечка.

Невельский район:

Лёховская вол.: Багуры 1786-37; Барсуки 1800-19; Волчы Горы 1768-32, 33.

22. «У мамки жила, курей не чула» (напев 4)

У мамки жила, курей не «чула»,¹ зари не знала. А замуж вышла, курей «пачула», зарю познала. Курей «пачула, толкя да меля». Под дубом ячмень молочу.²

Невельский район:

Новохованская вол.: Борисково 1953-16.

¹ «Чуять» – слышать, знать.

² Последняя строка в других случаях является зачином самостоятельного сюжета – см. текст № 45.

23. «Не пой, не пой, соловеюшко» (варианты напева 13)



Не пой, не пой, соловеюшко, не пой, дробная пташечка. Сама знаешь, сама ведаешь, каково жить в чужих людях. Поздно спать кладут, рано будить идут. Посылают меня по воду в одной тонкой рубашечке, шелковой подпоясочке.

Невельский район:

Артёмовская вол.: Городище 1830-14, 1834-17.

24. «Горе моё горятно́е» (варианты напева 11)

Горе мое «гарятно́е», что жильё мое худое. Никто меня не любит, никто меня не жалеет – ни свёкор, ни свекровка, ни деверь, ни золовка. Только любит и жалеет один миленький дружок, и того дома нету. Он на чужой дальней сторонке, на казённой работке.

Меня маменька сгубила, малолетн[его] женила.

Невельский район:

Артёмовская вол.: Городище 1831-05, 1834-09.

25. «Не шум шумит, не зелёная дубровка» (варианты напева 5)

Не шум шумит, не зелёная дубровка – шумит-болит моего милого головка (у добра молодца головка). От думушек, от хлопотушек заболела (не от думушек, не от хлопотушек заболела, от «пéрушик» и от «гóлюшик»¹ заболела).

Жена мужа за ворота проводила, приятнёшенько говорила. – Как мне, скажи, зиму лютую зимовать? Как мне лето тёплое гулять? – Гуляй-гуляй, моя милая, как ты гуляла. Не садись, моя милая, между женатых, а садись между холостых. Женатые тебя обманут. Холостые тебе всю правду скажут. / – Гулять же мне, мой миленький, как я гуляла?

Невельский район:

Лобковская вол.: Барсуки 1963-19; Маслоки 1964-10; Усово 1951-23, 1971-03.

¹ От «пéрушик», от «гóлюшик» – вероятно, от пирушек, гуляний, гульбищ.

26. «Один голубь летел на дуб, другой – на берёзку»

Один голубь летел на дуб, другой – на берёзку, все дружки с Москвы пришли, а мой – в дорожке.

Все мужья на улице, как мак расцветают, только моя «невдáлица» с печи не слезает. Возьму свою «невдáлицу» под белые плечики, сведу свою «невдáлицу» до быстрой до речки.

– Скажи-скажи, мой милый друг, кого тебе жалко? – А тёщи жаль, к тёще – по заезду. «Мáти» жаль – «мáти» зародила. Жёнки жаль – жёнки по закону. Как тёща умрёт – заезду не будет, а мать умрёт – другой же не будет, а жёнка умрёт – другой «оженю́ся».

Невельский район:

Лобковская вол.: Усово 1952-13.

27. «Печальное моё сердце» (варианты напева 24)

Печальное моё сердце, печальное ретивое. Раскипелось моё сердце, раскипелось ретивое. Кабы были «в менé» крылья, я б полетела высоко, я б увидела далёко, где мой миленький дружок.

Домой придет – «хоробрится», на пороге становится. – Сюда, миленький – раздену, сюда, миленький – разую. – А ты, девица глупая, у меня есть и другая. – Я тебе хоть «нелюбая», а я тебе всё родная.

Невельский район:

Артёмовская вол.: Городище 1834-02, 03.

28. «Я по ельничку ходила» (варианты напева 10)

Я по ельничку ходила, по березничку гуляла, дружка милого искала (я «сачила»¹ своего мила). Не нашла дружка милого, не нашла я дорогого. Только нашла ключ водицы, ключ «водицки капятцки»² (ещё нашла куст калины).

Я калинки укусила, я водички прихлебнула, раскипелось моё сердце (закипело моё сердце, закипело ретивое) на моего дружка милого.

Он поздно домой ходит, домой придёт – спать не ложится, передо мной храбрится. / Что мил дома не бывает, хоть бывает – не ночует, он к другой же не стремится, передо мной храбрится.

– Сюда (давай), милый, я разую, сюда, милый, я раздену, я постелюшку постелю, «одеялышком» укрою, правой рученькой обниму, крепко, сладко поцелую. – Отойди, моя милая, у меня ещё вторая (есть дорогая). И разует, и разденет, и постелюшку постелит (без тебя меня разуют, без тебя меня разденут, без тебя меня уложат), одеялицем укроет, правой рученькой обнимет, крепко, сладко поцелует.

*Вариант развития сюжета:*³ – Жена моя, женушечка, возьми золоты ключи, отомкни новы клетки, возьми «скуто́к»⁴ с намёткой (обмёткой), выкупи коня с оброточкой. Выкупишь – домой веди, не выкупишь – сама «не йди» (выкупишь – люблю тебя, не выкупишь – набыю тебя). А я, молодца, «спужáлася».⁵

Невельский район:

Лобковская вол.: Усово 1951-25, 1952-06, 06а, 1971-02.

¹ «Сачила» – искала.

² «Капятцки» – кипящий, горячий.

³ Вероятно, произошла контаминация. Мотив «Выкуп коня» – балладного содержания, см. в тексте № 47.

⁴ «Скуто́к» – трубка, на которую накручивают ткань, нитки.

⁵ «Спужáлася» – испугалась.

29. «Что ж ты, Ванюшка, невесел» (варианты напева 11)

– Что ж ты, Ванюшка, невесел, буйну голову повесил? – Меня «мáтя» зародила, худой долей наделила, молодого женила.



Жена-дура невзлюбила да с кроватушки свалила, рученьку-ноженьку ссушила. Стала ноженька болети, стала милая жалети:

– Проходи, тёмная ночка, наступай, белый денёчек. Будем мы банюшку топить, будем мы Ванюшку лечить.

Невельский район:

Артёмовская вол.: Каверзы 1785-36, 38.

Лобковская вол.: Усово 1952-11.

30. «Просилась младёшенька в пир погулять»

Просилась младёшенька (Манюшенька Ивановна) в пир погулять:

– Пусти-пусти, мой миленький, в пир погулять (раненько пойду), пусти, я не буду ночевать. / – Боюсь, моя милая, домой не придёшь (будешь ночевать). / – Не бойся, мой миленький, «домойки» приду.

Напилась, разгулялась, ночку ночую. Назавтра я ранёшенько домой иду. Навстречу мне, молодёшеньке, малый (самый малый) деверёк (и он говорит).

– Деверёчек мой, соколочек мой, ты будет же мне? – Невесточка, моя ласточка, ой, будет тебе – нарезана, навязана (нарезал, приготовил муж) три куля лозы (наверчено, накручено три пары протов).

– Деверёчек мой, соколочек мой, «застой»¹ («заступ») за меня. – Невесточка, моя ласточка (бела ластушка), я сам боюсь. Теперь люди судливые (очень злые и осудливые), скажут, что люблю.

Невельский район:

Артёмовская вол.: Городище 1835-16; Каверзы 1785-34 («Пусти-пусти, мой миленький»); Тимофеевка 1772-36.

¹ «Застой», «заступ» – заступись.

31. «Лето было – я нигде не была»

Лето было – я нигде не была, зима пришла – я в грибы пошла. Грибов не найдя, я в пир зашла (домой идти забоялась). Пиром млада разгулялась.

Петух пропел, а я домой не шла. Другой пропел, а я не думала. Третий пропел, тогда я додумала. Покуль я шла, да заря взошла.

Подхожу я к своим новым сениям (пришла домой по новым сениям). Новы сени «расшаняются» (у двери млада я постукалась), бел положок «расхинаятся». Мой милой дружок «прачинаётся».¹

– Жена-шельма, а ты где была? – Что ты, мой милый, одурачился? А я, млада, коло тебя спала и ручку-ножку на тебя клала. – А ты, дружок, раздурачился, с боку на бок не ворочался.

Невельский район:

Лобковская вол.: Высоцкие 1950-15; Косёнково 1969-18; Маслюки 1964-09.

¹ «Прачинаётся» – просыпается.

ЛИРИЧЕСКИЕ ПЕСНИ БАЛЛАДНОГО СОДЕРЖАНИЯ

брат у сестры не ночует; сестры провожают брата (отец сына со двора согнал); сестра не принимает брата; сестра – нежеланная гостья у брата; «дочка-пташечка»; сестра и братья-разбойники; мать грешница и сыновья-корабельщики; отец и дети-сироты; муж-разбойник убивает брата жены; молодец избавляется от «нелюбой» жены (нов-корабль); жена мужа повесила; муж-пьяница – выкуп коня; братья пропили коня, казну, молодую жену; солдатка/вдова и неузнанный муж/сын; молодцы обманом увозят девушку; молодец тонет

32. «Отец сына со двора согнал» (варианты напева 18)

Отец сына со двора согнал: – Ты иди-поди, мой нелюбый сын, нелюбый был, немилый был.

Большая сестра коня вывела, середняя – седло вынесла, а малая – плётку подала, плётку подавши, заплакала.

– Когда ж ты, мой братец, домой будешь? – Сестрица моя, голубушка, да есть у батюшки зелёный сад, в этом саду – суха яблонька. Когда она раскинется да распустится, вырастут на ней яблочки, тогда я, сестрица, домой буду.

Невельский район:

Новохованская вол.: Борисково 1953-12, 1974-12.

33. «Коло саду солнце ходит» / «Из-за лесу солнце всходит» (варианты напева 1)

Коло саду солнце ходит (играет), оно за лес не залазит (не заходит; всё заходит; оно ходит, не залазит).

Коло хаты братец едет: – Заедь, братец, ко мне, родный. / Коло двору братетка едет, ко мне (к сестре) в гости не заедет. Хоть заедет – не ночует. Хоть ночует – спать не ляжет, хоть и ляжет – да на лавке, под окошком. Часто окошко отпирает, в окошко «поглядает» и коня он запрягает (на улице «залачайить»)¹, а мой братетка коня седлает; на улице рассветает, а мой братетка с двору съезжает).

Вариант продолжения: – Заедь, братец, под окошко. – Я заеду, а ты плачешь. Я поеду, а ты – горше.

– Заедь, братец, я уймуся, а поедешь – оботрусь. Возьми ты моё горе и свежи ты в чисто поле, и рассей ты по дороге.

– Ты расти, моя кручина, небольшими корешочками, цветы синими цветочками.

Вариант окончания: Братетка – в лесочек, а я, млада, в голосочек: – Ай, братетко-соловейко, когда ещё в гости будешь?

Невельский район:

Артёмовская вол.: Городище 1830-12, 1831-17, 1835-20.

Лобковская вол.: Барсуки 1963-18; Усово 1951-22.

Туричинская вол.: Ермошино 1979-03.

¹ «Залачайить» – рассветает.



34а. «Коло лесу солнце ходит» (варианты напева 1)

Коло (из-за) лесу солнце ходит (всходит), оно за лес не залазит (не заходит; всё заходит; оно ходит, не залазит).

Из-за горки братец едет, ко мне в гости заезжает, стучит в воротца. – Отопри ты, сестрица. – Погоди, братец, постой, пойду мужа я «спрошусь», сердитого «доложусь».

– Муж мой, муженёчек, отопри братцу воротцы. – Поди прочь, жена немила, вся родня твоя постыла.

Я заплакала, заныла, своему братцу говорила:

– Поезжай, братец, не стой тут, в тёмном лесе не ночуй. Отбей, братец, поклоны всей родне моей, породе.

На что матушка «пагáлилась»?¹ На высокие терёмы, «развáльчисты» балконы, на ясные самовары, на хрустальные стаканы. Я каждый день чаёчек пила, горючие слёзы лила.

Пустошкинский район:

Забельская вол.: Быково 2055-10; Уструги 2054-20.

¹ «Пагáлилась» – позарилась.

34б. «Как отдал меня татка в богатую хату»

Как отдал меня татка в богатую хату, в согласную семейку. Есть и свёкор, и свекровка, и деверь, и золовка. Свёкор-батюшка – на игрище, а свекровка – на гульбище, а мой милый – в теремочку. Я, горькая горюша, в хатоньке боюсь.

«Стук-стук» по воротам. – Открывай, сестра, ворота, приехали к вам гости дорогие, два братетки родные.

– Стойте, братцы, не въезжайте, новых ворот не открывайте. А я пойду к винограду, к своему мужу на «параду».

– Ах ты, муж-мужичок мой, приехали к нам гости дорогие, братетки родные, твои «шурни» молодые.

– Отойди, жена немила, вся родня твоя постыла.

С терема сестра выходит, белы руки ломит, горячи слёзы ронит. – Едьте, братцы, не опоздайте.

Невельский район:

Туричинская вол.: Молокоедово 1979-01, 40.

35. «Отдал брат сестрицу, отдал горятницу»

Отдал брат сестрицу, отдал «горятницу» замуж недалечко, через три полечка.

Не была у брата ровно три годочка, на четвёртый годик пошёл брат в гости. Пришёл он в сени – стоит сестра ли стены. – Здорово, сестрица-«горятница», ти всё у вас тут «добре», спокойно? – Всё у нас «добре» и спокойно, только одна ночка неспокойна. Дубовая грядка всю ночь проскрипела, русая моя коска всю ночь провисела, шёлковая плётка всю ночь просвистала. Было моё тело бело, «як

папéра», теперь моё тело, как котёл, ссинело, моё тело к свету в гроб поспело.

Невельский район:

Туричинская вол.: Ермошино 1979-02; Молокоедово 1979-38.

36. «Я в горюшке зародилась» / «Не ходила бы я два годика к брату в гостики» / «Просилась жена у мужа идти к брату в гости» (варианты напевов 16, 17)

Я в горюшке зародилась, «зрслá»-выросла. А я с горюшка замуж пошла. Я думала, что горя «поменьшает», а горя «побóльшало». Живу я год, живу я два. На третий год затошнилось, к брату в гости захотелось. / Не ходила я два годика к брату в гостики. Как на третий год к брату в гости пошла. / Просилась жена у мужа к брату в гости: – Ай, муж мой, муж, ревнивый мой, пусти (пусти, мой друг) меня к брату в гости. – Вставай, жена, ранёшенько, топи печку скорёшенько да сядем-ко, пообедаем, тогда брата спроведаем (брата сходишь спроведаешь). Жена мужа не послушала, она скорей к брату в гости пошла.

Я поле иду, другое иду, на третье – на братнее (на братний двор). / Шла поле, шла другое, а третье поле – моего братетки, моего родного.

Пришла к брату под окошечко (подхожу к брату, к новым сеням, а братетки обедают). Как больший (мой) брат на куте сидит, в окно глядит (как брат сестру на дворе увидал). – Убирай, жена, хлеб-соль со стола, идёт [сестра] голодная, попьёт, поест наше доброе.

Сестра родна да услышала, обиделась, воротилась. / А я, молода, это услышала, серёд двора воротилась.

А брат за ней вдогон пошёл. / За мной братец вдогон бежит (брат сестру среди поля догнал). / Небольшое времечко погодя шумит-гремит, вдогон бежит.

– Вернись (воротись), сестра (опять ко мне), не сердись, родна. На моём дворе всё недоброе (у меня беда; у меня после три беды стало): воронный конь в стойле («на стáвне») упал (пал), молода жена на куте лежит. / Одна беда – молода жена на «кутке» лежит, другая беда – малые детушки, ещё году нет, а третья беда – воронный конь на конюшне пал.

– Живи, мой братетко, за горою, не бывать мне в тебе ногою. / – Живи, братец, за горою, а я к тебе ни ногою. Живи, братец, за лесами – не вижу тебя за слезами. / Я, молода, разобиделась, а я, молода, не воротилась.

Невельский район:

Артёмовская вол.: Городище 1830-05, 1831-20, 1835-02; Лазовики 1786-05; Осётки 1774-03, 27, 28 («Не ходила бы я...»); Остров 1832-17.

Лобковская вол.: Барсуки 1963-13, 14; Маслоки 1964-07; Усово 1970-22, 25.

**37. «Ёлка ты, ёлка моя»** (варианты напева 2)

– Ёлка ты, ёлка моя, что ж ты не так зелена́, как в Петров день была? – Дайте мне лета тёплого, дайте мне дождя мокрого, тогда я буду зелена, как в Петров день была.

Лучше нет пташки – кукушки, лучше нет гостя – дочушки, лучше нет пташки – соловья, лучше нет гостя – сыновья.¹

Невельский район:

Артёмовская вол.: Городище 1835-14, 1837-01.

¹ Фрагменты текста, возможно, утрачены; последний мотив см. также текст № 38.

38. «Пьяна я, пьяна напилась» (варианты напева 2)

Пьяна я, пьяна напилась, я в своего татку удалась. Живёт мой татка родный «ли дорожки».

Пойду я к татке в гости, пойду я к родному в гости. Ночую я ночку, другую, я от татки чую. Чую, мой татка говорит, чую, мой родный говорит: – Лучше нет пташки – кукушки, лучше нет гостя – дочушки.

Пьяна я, пьяна напилась, я в своего брата удалась. Пойду я к брату к родному в гости. Ночую я ночку, другую, я от брата слова чую. Чую, мой братец говорит: – Хуже нет пташки – синицы, хуже нет гостя – сестрицы.

Невельский район:

Артёмовская вол.: Лазовики 1786-28; Мошенино 1773-08.

Лёховская вол.: Багуры 1786-35.

Туричинская вол.: Ермошино 1979-09, 10.

39. «Отдал меня батюшка замуж далеко» / «Хорошему (несчастному) деревцу Бог листья не дал» / «Солодку вишенку водой поняло» / «Вишеньё со грушеньем рано расцвело»

Отдал меня татынька (родненький) замуж далеко (далеко-далече, за синее море).

Приказал мне татынька (родненький) в гости не ходить (семь лет в гости не быть), горя не носить. / Задал задачу сильно большую: семь зим зимовати, в гости не бывати. / Не велела матушка часто в гости быть. / Не велел мне батюшка частым гостем быть, а велела матушка – в три года раз.

Не была я в татыньки ровно три годочка, на четвёртый годик затошнилася (спотошнилася; сгрустнулося), а мне к татке в гости захотелось. / Жила годик, жила два, на третий годочек затошнилося... / Я года не прожила, в гости захотела.

Полечу я (пойду), молода (молодёшенька), в «шёрый» борок, попрошу, младёшенька, «шэру» кукушечку: – «Шэрая» кукушечка, дай мне голосок, сизый соловеюшка, дай мне крылышки. / ...Попрошу у кукушечки «кукованьика», а у дробной пташечки – «полетаньика». / ...Попрошу у пташечки перья, у зезюли крылья, у соловейки голоска.

Полечу я, молода (молодёшенька), в таткин садок (зелен сад), сяду, молода, на самый задок (обернусь, молода, серой кукушкой, сяду на яблоньку, все листья слезами оболую). / ...Сяду я на яблоньку. Не колыхнется яблонька, а мне лихонько. Сяду я на вербинку. Не колыхнется вербинка, а мне бедненько. Сяду я на сливинку. Не колыхнется сливинка, а мне тошненько. / ...Сяду на дубок, все «вишени» и груши слезами оболую.

Мои братетки с работы шли, прислухались. – А что в нашем садике за «проявшка»?

Большой брат говорит: – Будем её бить. Средний брат говорит: – Будем так ловить. А маленький брат говорит: – Ты не сестрица наша?

Шла моя маменька (родная) по селям, да прислушалась. – А что в нашем садике (зеленом) за «проявшка»? Когда моё дитятко – лети на мой двор, когда «шера» кукушечка – лети в «шёрый» бор.

А я, молодая, обиделась, не полетела на таткин двор, а полетела в «шёрый» бор, села на ёлочку на зелёную – соловей «чок-чок», а у меня, молодёшеньки, слёзы «чок-чок-чок».

а) Вариант развития сюжета: ...Закукую, младёшенька, громким голосом, ти не почует батюшка, по садику иды. Учужал батюшка (родненький), по садику иды. – Али моя дитятка – лети прямо в дом, а «шера» кукушечка – лети в «шёрый» бор.

Закукую, младёшенька, громким голосом, ти не учует матушка (родная), по садику иды. Учужала матушка громкий голосок. – Али моя дитятка – лети прямо в дом, а «шера» кукушечка – лети прямо в бор.

Закукую, младёшенька, жалким голоском, ти не учует братетка (родненький), по селям иды. – Я эту кукушечку с ружья застрелю.

Залилася младёшенька жалким голоском. – Не бей, не бей, братетка дорогой.

б) Вариант развития сюжета: ...Ходит мой батюшка по своему двору, а родная матушка по новому селям, будит-разбужает молодых невесток. – Невестушки-ластушки, встаньте-пробудитесь, да оглянитесь, что в нашем садике за «проявшка» – кукует кукушечка слёзно-жалостно, все листики слезами улила. Ти не моё дитятко с чужой стороны? Коли моё дитятко – лети на мой двор, а сера кукушечка – лети в «шер» бор.

Полечу я, молода, в «шёрый» бор, сяду на ёлочку. Придут мои братетки на охоту. Большой братетка будет говорить: – Надо эту кукушечку убить. Средний братетка будет говорить: – Надо пристрелить. А третий будет говорить: – Надо погодить. Ти не наша кукушечка с чужой стороны?

в) Вариант развития сюжета: ...Погляжу, что папенька рóбит. А папенька рóбит – пиво-вино варит, гостей ожидает. Погляжу, что братетки рóбят – коников седлают, со двора съезжают, гостей встречают. Погляжу, что сестрицы рóбят – столы



застилают, гостей дожидают. Погляжу, что маменька рóбит – по сеношкам ходит, белы ручки ломит.

Сяду, младёшенька, на кудрявую вишенку, буду громко куковати, чтобы маменька меня услышала. Вышли братцы, ей сказали: – Если наша сестрица – лети в наш терем, если птичка – лети в «шерый» бор. Пришла моя мамка, стала «упрошати»: – Если моя дитятка – лети в мой терем, если «шерая» кукушечка – лети в «шерый» бор. – Неколи, маменька, с тобой говорить – удалая головушка в перинушках спит, а милая дитятка в люле лежит.

Вариант окончания: ...Я большего брателка в солдаты сдам, среднего – в неволю пошлю, а малого – по воле пушу. Мою родную матушку под руки вели, а кормильца батюшку водой отлили.

Невельский район:

Артёмовская вол.: Городище 1830-13, 1834-08; Каверзы 1785-08 («Отдал меня батюшка»).

Лёховская вол.: Багуры 1786-34 («Хорошему деревцу Бог листья не дал»); Волчы Горы 1768-41 («Отдал меня батюшка»).

Лобковская вол.: Барсуки 1963-12, 15; Косёнково 1969-20 («Отдал меня татынька»); Усово 1969-33 («Как этому деревцу Бог листья не дал»).

Ловецкая вол.: Малое Сомино 1965-17 («Отдал меня батюшка»).

Новохожанская вол.: Борисково 1974-11 («Садовую вишенку водой поняло»).

Трехалёвская вол.: Нарично 1961-63 («Вишенье со грушењем»); Рукавец 1977-36 («Отдал меня батюшка»).

Туричинская вол.: Ермошино 1979-04 («Садовую вишенку водой поняло»).

40. «Как жила, как была пречестная вдова»

Как жила, как была пречестная вдова. Как родила вдова девять сынов, а десятую дочь Марьяночку.

Все сыны на разбой пошли, а Марьяночку за муж отдали. Все сыны спать полегли, а один не спал, слухал.¹

Пустошкинский район:

Забельская вол.: Уструги 2054-21.

¹ Текст представляет собой фрагмент сюжета «Сестра и братья-разбойники».

41. «Ах, вдовка, распобедна голова» / «Как у нашего купца была дочка хороша» (варианты напева 23)

Ах, вдовка, распобедна голова, да два сына родила, на Дунай-реку снесла. / Как у нашего купца была дочка хороша, двух сыночков родила, на быстру реку снесла.

– Ах ты, речушка Дунай, моих деток забавляй. Ах, крутые «береги», моих деток береги. Ах ты, жёлтенький песок, корми деток хоть разок. / – Ах ты, травушка-камыш, моих деток поколышь, ах ты, жёлтенький песок, воспитай моих детей.

На семнадцатом году пошла вдовка за водой. Загляделась на воду – тихо лодочка плывёт, два лодчика сидят. – Ах ты, вдовка, ты вдова, чего смотришь на меня? – А я смотрю на тебя – хочу замуж за тебя. За товарища твоего хочу дочь замуж отдать. – А в нашем «дому» не водится по тому – за сына матку брать, а за брата сестру отдать. / Пришла девка воду брать, стал корабль приплывать, два молодца приезжать. Один парень лодку правил, другой парень лодку правил. – Ах ты, девица моя, пойдём замуж за меня. – Где это видано в роду, что сыну мать – за жену.

Невельский район:

Новохожанская вол.: Борисково 1953-15, 1974-13.

Пустошкинский район:

Забельская вол.: Уструги 2054-15.

42. «Не быть мне за паном, за барином» (варианты напева 19)

Не быть мне за паном, за барином, а как быть мне за вором, за разбойником.

Как с вечера разбойники в поход пошли, а ко белому дню все домой идут, все по конику ведут. Как мой дурачина девять коней ведёт, на десятом сам сидит.

– Ой ты, вор-мазурик, ты разбойничек, ты зарезал моего брата родного. Я ему говорила, что не иди той тропой – не послушал он меня, положил голову.

Невельский район:

Новохожанская вол.: Борисково 1953-14, 1974-32.

43. «Отчего наша беседашка приуныла» / «Спасибо, брат, зелёному кувшину»

Отчего наша беседашка приуныла – или хлеба, или соли не до воли? Спасибо, брат, зелёному кувшину, что развёл доброму молодцу кручину.

Кручинушка по улушке ходила, дробных детушек за рученьку водила. – Цыца, детки, цыца, дробны, вы не плачьте. Срублю я вам горенку (построю вам «изобоньку») новую, сложу я вам печку каменную, солью я вам трубу медяную, приведу я (приведёт папка) вам матку молодую.

– Ай, сгори, наша горенка («изобонька») новая, разбейся (повались), наша печка каменная, разлейся, наша труба медяная, помри, наша мамка молодая, а встань, наша маменька старая – хоть старая, но родная.

Невельский район:

Артёмовская вол.: Городище 1835-11-13, 1836-11; Кошелёво 1761-20, 1811-08; Осётки 1773-42 («Спасибо зелёному кувшину»).

Лобковская вол.: Высоцкие 1968-03.

44. «Как сидели два братетки в пиру» (варианты напева 22)

Как сидели два братетки в пиру, говорили про женитьбу про свою. – Удалась, брат, женитьбушка



твоя? – Не удалась, брат, женитьбушка моя, навязалась-«накасалась», брат, нелюбая (ведьма лютая) жена.

Как поеду в Нов-город, городок, как куплю я своей милой челнок, как спущу я на бегучую реку. Сам зайду я на крутую гору и погляжу я под ясную зарю. Высоко ли ясна зорюшка взошла, далёко моя милая «сплыла». – Ты вернись, моя милая жена, ты вернись, воротись, ты повёк будешь моя.

Невельский район:

Лобковская вол.: Усово 1951-28, 1952-14.

45. «Под дубом-дубом ячмень молочу» (варианты напева 3)

Под дубом-дубом ячмень молочу, и выше дуба соломка летит. Как под той соломой речушка бежит, как по той по речке челнок плывёт, как в челночке мой милой сидит. Под тем же дубом милый мой сидит, чешет головку частым гребешком, пускает кудри вдоль по реке.

– Плывите, кудри, в конец вы реки, где моя милая водицу берёт. Ти не зачерпнёт мои кудёрки («кудёрки в вядёр»), ти не вспомянет меня, молодца.

– Не буду черпать твои кудерки, не буду вспоминать тебя, молодца. / Пускай тебя леший вспоминает.

Невельский район:

Артёмовская вол.: Городище 1834-16; Осётки 1774-01.

Лёховская вол.: Багуры 1786-31.

46. «Зимушка-зима, зима холодная»

Зимушка-зима, зима холодная, не морозь меня, доброго молодца.

Как жена не в ладу жила, не в согласии. Своего мужа в саду повесила. Повесивши, сама домой пошла.

Пришла ко двору, села на скамью, слёзно плакала. Без мужа жена – горька сирота, при муже жена – ровно барыня.

Пойду в зелен сад, буду мужа звать. – Муж мой, муженёчек, миленький дружок! Пойдём, муж, домой, пойдём, товарищ мой. Или сладких яблочков не накушался, или дробных пташечек не наслушался?

Пустошкинский район:

Шалаховская вол.: Станки 2139-41.

47. «Казали, мой муж – не пьяница» / «В огороде (в поле) рожь (жито) не ярится» / «Берёза моя белая» (варианты напева 20)

«Казали», мой муж – не пьяница, а мой муж – пропойца. В «корчмы» (в «раноде»¹) не был – коня пропил. Молода «спугалася» (жена мужа «боялася»), в зелёный сад «сховалася».

Соловеюшка (пташечки) – «Ча-чу, ча-чу!», а я молода – плачу, плачу. / Соловеюшка – «Брячох-

брячох!», а у меня слёзы – всё «чих да чох». Соловеюшка (всё пташечки) – по волюшке (с охотушки), а я, молода, – с неволюшки. Соловеюшке гнездечка нет, мне, «молоды», – местечка нет.

Вариант развития и окончания сюжета: С корчмы пришёл, меня набил. – Иди, жена, выкупи коня, возьми трубочку с намёткою, выкупи коника с «оброткою».² Если выкупишь, домой веди, а не выкупишь, сама не иди.

Жена мужа потешила, завела в сад, повесила. – А виси, мой муж, «навёсися», сладких яблочек «наясися», соловьёвых песен «наслухайся», разных веточек нанюхайся.

Невельский район:

Артёмовская вол.: Городище 1833-20, 1834-01, 18.

Лёховская вол.: Волчи Горы 1768-35, 36.

Лобковская вол.: Высоцкие 1968-02; Косёнково 1969-19 (пр.); Усово 1951-26, 1970-23.

Ловецкая вол.: Великое Село 1976-01.

Туричинская вол.: Ермошино 1979-08; Жулёво 1972-31; Молокоедово 1979-37; Туричино 1956-36, 1972-04.

¹ «В раноде» – то же, что корчма; из объяснений исполнителей: «как теперь ресторан».

² «Оброть» – узда.

48. «Как по полю, полю чистому» (напев 21)

Как по полю, полю чистому да «ишло» там да три братетки. Зашли они в «корчомочку», а в «корчомочке» пиво сладкое.

Как малый брат пил да пил, да пропил же вороного коня. Как средний брат пил да пил, да пропил же он золоту казну. Как «большой» (третий) пил да пил, да пропил же он молодую жену.

Как пришли домой три братетки, три родные, а как малый брат сел на лавочку, а как средний брат – на скамеечку, а как большой брат сел за люлечку, сел за люлечку, за «пачóпачку».¹

Как малый да играет, а средний брат припеваёт, а как большой брат да «пригáркавает»: – Люли-люли, моя деточка, «в тебе» нету родной маменьки, «в менé» нету молодой жены.

Невельский район:

Лобковская вол.: Усово 1952-15, 15а.

¹ «Пачóпачка» – жердь или веревка, на которую подвешивают колыбель.

49. «Закатилось красно солнышко» / «Низко солнышко садилось»

Закатилось красно солнышко за тёмные леса, молодые солдатушки из похода они шли. Не прошедши они деревню, просились ночевать (сквозь «деревенку» проходят, в крайний домичек зашли). / Низко солнышко садилось, закатилось за лесок. Все пташечки приуныли, соловейки не поют. Быстры реченьки пристали, ручейки не текут. Не пыль полем пылится, не дым столбом идёт, не с-под пылу, не с-под дыму два солдатика идут.



– Вдовушка (хозяйюшка) молодая, пусти ночку ночевать. – Солдатушки молодые, не пушу я ночевать – я три дня печи не топила, не варила ничего. / А хозяйка коло печи стоя, плачет. – Вдовушка молодая, нам не надо ничего. / – Наши ноги со дороги хотят ночку ночевать. У нас ружья под боками, сухари у нас за плечами.

Вариант окончания: – Ты, хозяйюшка молодая, о чём плачешь и грустишь? – Вы, солдатики молодые, как не плакать, не грустить? В двадцать пятом-то годочку моего мужа забрали, а немножко обождавши, и сыночка взяли. – А я муж твой, это сын твой, будем жить вместе с тобой.

Невельский район:

Артёмовская вол.: Остров 1832-23 (т.).

Лобковская вол.: Усово 1952-05.

Новохованская вол.: Борисково 1974-15.

Туричинская вол.: Туричино 1972-02.

Пустошкинский район:

Гулятьевская вол.: Рудо 2119-39 («То не пыль в поле пылится»).

50. «Как в поле-поле корчомка стояла»

Как в поле-поле корчомка стояла. Два парня гуляли, девиц ожидали. – Пойдём, девица, с нами погуляти, с нами молодцами, с добрыми [удальцами].

Повели ту девицу по мхам, по болотам, привязали девицу к сосне плетями, зажгли сосну с корня до макушки. Горит та сосна, горит и пылает, молодая девица от жары помирает.

Закричала девица громким голосочком. – Кто в поле ночует, пускай голос чуёт. Кто дочек имеет, пускай научает, поздно вечерочком гулять не пускает.

Невельский район:

Лобковская вол.: Высоцкие 1968-01.

51. «Мамочка, тошно мне» (вариант напева 7)

Мамочка, тошно мне, родная, грустно мне, умирать с горя хочу: – Не умирай, моя дитятка, не умирай, моя милая, без духовного попа.

– Не надо мне, мамонька родная, все духовные попы, а надо мне, мамонька родная, кого я душой люблю.

Сидит он в тереме, сидит в высоком же под стеклянным окном, чешет он головушку, чешет кудри русые своим частым гребешком. Расчесавши кудерки русые, ко милашечке пошёл.

Пошёл к милашечке к любезной – к быстрой речке подошёл. А реченька быстрая, в ней водица чистая, переходу в речке нет. Только переход на ней – одна жёрдочка тонка.

Пошёл по жёрдочке, по тоненькой, жёрдочка обломилась, шапочка свалилась, и сам в речке утонул.

Увидала девица, увидала красная, начала речку бранить: – Кабы тебе, реченька, кабы тебе, быст-

рая, с гор песочком занесло. – Кабы тебе, девица, кабы тебе, красная, и саму сюда внесло.

Невельский район:

Лёховская вол.: Багуры 1786-36.

**ПЕСНИ С ЛИТЕРАТУРНОЙ
ОБРАЗНО-ПОЭТИЧЕСКОЙ ОСНОВОЙ**

52. «Сохнет-вянет в поле травка» / «Вянет-вянет, посыхает в поле травка зелена» / «Было время веселое, как я в девушках жила» (напев 25)

Сохнет-вянет в поле травка без дождя (зелена), без ветра. Как пройдёт же дробный дождик (как дождь траву помочит), станет травка зелена. Как провеет буйный ветер, зашумит в поле трава. Как проглянет красно солнце, зацветут в поле цветы.

Как я у татки молодая, я не думала ни о чём. Я только думала-гадала в карагод пойти гулять. В карагоде при народе приду, стану, молода. Все подруженьки по паре, только я, девушка, одна.

Вариант текста: Было время веселое, как я в девушках жила. Замуж вышла, я завяла, как кошёная трава. Как я думала-гадала нарядиться хорошо. Нарядиться, обрядиться, в хоровод гулять пойти (в компанию пройти). В хороводе погулять, в беседе посидеть, на милого поглядеть (с милым речи говорить).

Невельский район:

Артёмовская вол.: Ярошки 1869-08 («Сохнет-вянет»).

Лёховская вол.: Боброво 1819-23 («Было время веселое»);

Большая Будница 1799-31 («Вянет-вянет, посыхает»);

Волчьи Горы 1768-37 («Вянет-сохнет»); Пахлово 1787-04 («Сохнет-вянет»).

Лобковская вол.: Маслюки 1964-05 («Сохнет-вянет»).

53. «Гром ударит – не так сердце повредит»

Гром ударит – не так сердце повредит, как мой милый про разлуку говорит. – Скоро-скоро мы разлучимся с тобой, скоро-скоро я уеду ж от тебя в чужедальние края. Ты не услышишь и не увидишь меня.

Пустошкинский район:

Забельская вол.: Быково 2055-33.

54. «А у кого же зелен садик под окном?»

А у кого же зелен садик под окном, у кого же сидят гости за столом? У Колютки зелен садик под окном, у Колютки сидят гости за столом. Эти гости – не простые мужики, эти гости – всё бояры и купцы.

Как один купец рассказывал рассказ, другой – красну девушку ласкал. Выходили на парадное крыльцо, целовал он её белое лицо. – Ты ня выйдешь замуж за меня, а не выйдешь – лучше «за тебя».

Невельский район:

Лобковская вол.: Усово 1970-24.



**Перечень записей лирических песен,
не вошедших в сюжетный указатель**

- 55. «А я вчера в пиру была»**
Невельский район:
Лобковская вол.: Высоцкие 1968-08; Маслоки 1939-13.
- 56. «Ай, кумушки-голубушки,
подружки мои»**
Невельский район:
Лёховская вол.: Волчьи Горы 1775-37.
- 57. «Болит буйна голова от зелёного вина»**
Невельский район:
Лобковская вол.: Усово 1970-30.
- 58. «Веселая канарейка, весели горе моё»**
Невельский район:
Лобковская вол.: Худоярово 1971-22.
- 59. «Горе моё великое»**
Невельский район:
Ловецкая вол.: Малое Сомино 1965-18.
Туричинская вол.: Ермошино 1979-24 («Пойду в садок,
сорву цветов»);
Артёмовская вол.: Кошелёво 1811-07 («Печаль сердце
несносная»);
Пустошкинский район:
Шалаховская вол.: Борисово 2119-23 («Сорву цветок, со-
вью венок»).
- 60. «Гуляла я в садочке»**
Пустошкинский район:
Шалаховская вол.: Житниково 2136-35, 36.
- 61. «Журавушка по бережку похаживает»**
Невельский район:
Лёховская вол.: Барсуки 1800-20.
- 62. «Мальчишечка-бедняжечка»**
Невельский район:
Лёховская вол.: Багуры 1786-32.
- 63. «Мил по садику гуляет, сладки яблочки
щипает» (вариант напева 24)**
Невельский район:
Артёмовская вол.: Остров 1832-18-20.
- 64. «Мне сегодняшний день – скука»**
Невельский район:
Туричинская вол.: Туричино 1972-03.
- 65. «На дубу-дубочке сидел голубочек»**
Пустошкинский район:
Гультяевская вол.: Никулино 2120-08.
- 66. «Над серебряной рекой,
на желтом песочке»**
Пустошкинский район:
Шалаховская вол.: Житниково 2136-41
- 67. «Не в пиру была»**
Невельский район:
Артёмовская вол.: Каверзы 1785-35; Шарино 1772-39.
- 68. «Не для чего в люди торопиться»**
Невельский район:
Лобковская вол.: Усово 1970-21.
- 69. «Никому такого горя не было»**
Невельский район:
Ловецкая вол.: Погребнице 1975-03.
- 70. «Пойду-выйду я на речку»**
Невельский район:
Трехалёвская вол.: Студенец 1961-11, 38.
- 71. «Рассказать ли вам, подружки»**
Невельский район:
Усть-Долысская вол.: Боёво 1945-31.
- 72. «Ты калинушка»**
Невельский район:
Ловецкая вол.: Городище 1975-25.
- 73. «Ты расти-расти, рябина»**
Невельский район:
Новохованская вол.: Борисово 1974-09.
- 74. «Что же ты, лучинушка»**
Невельский район:
Лёховская вол.: Фролово 1820-53.
- 75. «Что ты, Ваня, разудала голова»**
Невельский район:
Лёховская вол.: Боброво 1819-42.
Лобковская вол.: Высоцкие 1968-04; Худоярово 1971-47.
- 76. «Шла я лесом, шла я тёмным»**
Невельский район:
Трехалёвская вол.: Рукавец 1977-35, 42; Студенец 1961-39.
- 77. «Шумел-горел пожар московский»**
Невельский район:
Лёховская вол.: Волчьи Горы 1768-34.





Раздел 8

ПЕСЕННО-ХОРЕОГРАФИЧЕСКИЕ ЖАНРЫ И ИНСТРУМЕНТАЛЬНАЯ МУЗЫКА

ОБРАЗЦЫ НАПЕВОВ И ТЕКСТОВ ХОРОВОДНЫХ И ПЛЯСОВЫХ ПЕСЕН

№ 1 (с вариантами данного напева исполняется текст 24)

♩=76

д. Борисково, Невельский р-н, 1974-07

На зе - лё - на-м(ы) луж - кú ста - йт ё - ла - ёка в кру - жку,
эй, эй, ай, лю - ли, ста - йт ё - ла - ёка в кру - жку.

На зелéнам(ы) лужкú стáйт ёлачка в кружку,
Эй, эй, ай, люли, стáйт ёлачка в кружку.

А как ётаяй ялушечки невесела стáять,
Эй, эй, ай да люли, да невесела стáять.

А как с правага бóку бóйкай ветер бóйка бьёт,
Эй, эй, ай да люли, бóйкай ветер бóйка бьёт.

А с лéвага бóку ёастай дóждячок сячёт,
Эй, эй, ай да люли, ёастай дóждячок сячёт.

А сáмаю макушку крáсна солнушка пячёт,
Эй, эй, ай, люли, крáсна солнушка пячёт.

А пад сáмаё карёнё бýстра рéчушка тячёт,
Эй, эй, ай да люли, бýстра рéчушка тячёт.*

Из навýе гýрада наезжали мастера,

Наезжали мастера – все ёатыре тапара,
И наёали ее сечь – все ёатыре тапара.
И как сёкли яны все ёатыре висильца,
Все ёатыре висильца, пýту лóдачку лягкú,¹
Пýту лóдачку лягкú. – Паёдим, братцы, на рякú.

Паёдим, братцы, на рякú,
вaзьмём Машеньку с сабóй.

– А што ж ты, Машенька, с нам невесела сядишь?
С нам невесела сядишь, ничаёо ни ёаваришь?
– А как же мне, девёоначке, вясёленькай ня быть,
А как нóнеёе радители без правды живóуть.
А как мáлую сястру впарёд замуж атдаёуть,
А малая сястра ёем же лúчыше за миня? –
И ня умеет тóнка прясть и ня умеет крóсны ткать,
Тóка умеет же дывёоначка паёуливать-ёулять.

Исп.: Позднякова У. В., 1912 г. р., Позднякова Е. В., 1924 г. р. Зап.: Неудачина Е. А., 27.01.1986. Расп.: Теплова И. Б. «И на вяёёрках [пели], сбёрутца – и играёуть. <...> Да, ёта мóжна харавóдам. <...> Ну, сабираёютца, и там падплёсывають».

¹ «Лóдачку» – произносят «лóтачку».

№ 2 (с вариантами данного напева исполняются тексты 25, 129)

♩=56

д. Погребище, Невельский р-н, 1975-07

Пай - дú в ёи - ста пó - ля, пай - дú в ёи - ста
пó - ля, па - сё - ю я ёó - ря, па - сё - ю я ёó - ря.



Пайдў в чыста поля,¹
Пасёю я Гóря.
Расти, маё Гóря,
Ни рожь, ни пшаница.
Цвиті, маё Гóря,
Алинькам цвятóчкам.

Усі цвяты́ алы,
Адін паалее.
Усі ма́льцы мiлы,
Адін памиле́я.
Адін памиле́я,
Цалуй паскарее.

Исп.: Парфёнова Д. Г., 1907 г. р. Зап.: Неудачина Е. А., 30.01.1986. Расп.: Сухова Л. Н., Лабазанова О. В. «Ходют ужó в кру́г два [человека]. Просто ходят у кру́г. Пацалуют де́ўку – и кончилася».

¹ Каждая строка повторяется.

№ 3 (с вариантами данного напева исполняется текст 158)

♩=144

д. Червоеды, Невельский р-н, 1944-36



По́л - на нам го́-ря га-ри - ва - ти, пай - дём на у - ли-цу гу - ля - ти, на у - ли-цы до́б - ры - и



лю - ди. До́б - ры - и лю-ди, всё дя - ви - цы, пра - ме́ж дя - ви-цев – ма-ла - ди - цы.

По́лна нам го́ря га́ривати,
Пайдём на улицу гуляти,
На улицы добрыи люди.
Добрыи люди, всё дяви́цы,
Прамёж дяви́цев – малади́цы.¹
Марусенька па́шенку паха́ла,
Ча́стыи бо́разды гы́няла.
Сэ́яла [о]гу́рчики, капу́стку,

Сла́внае сэ́мя яра́слаўска.
Пувáдилась ку́рачка-рябо́шка,
Вы́драла сэ́мя яра́слаўска.
А папо́вы ребя́ты дарува́ты,²
Пойма́ли ку́рачку-рябо́шку.
Наску́бли³ перья паду́шку,
Насали́ли мя́са каду́шку.

Исп.: Пузыня А. М., 1914 г. р. Зап.: Мехнецов А. М., 02.02.1986. Расп.: Сухова Л. Н. «За столом сидят, выйдут да в кру́жок пляшут – вси вме́сте табунком. <...> Топают на́гами, и пашли́ припéвки разные. Падплéсывают».

¹ Далее текст распевается по образцу второй строфы.

² «Дарува́ты» – возможно, от слова «тороваты».

³ «Наску́бли» – от «скубить» – ошипывать.

№ 4 (с вариантами данного напева исполняются тексты 16, 60, 65, 146, 153, 155–157, 160, 164, 165, 169, 170, 174–176)

♩=154

д. Замошица, Невельский р-н, 1960-39



Бы - ла ба - бу-шка у - ве́ж - ли - ва - я, на сви́нь - е ка - бе́д - не э́з - жи - ва - ла,



ка - ра - мы́-сло́м се́ - на ка́ - ши - ва - ла, на ба - ра - не се́ - на ва́ - жи - ва - ла.

Была бабушка увéжливая,
На сви́нье к абéдне э́зживала,
Кара́мы́сло́м се́на ка́шивала,
На ба́ране се́на ва́живала.
Паби́ўся ба́ран с ка́злом,

Сму́тились вода с песко́м,
Разду́рилася ста́руха с ста́риком,
Потеряла табаке́рку с таба́ком.
Табакéрачка ме́днинькая,
А за́крышечка се́рэбренькая.¹

Исп.: Карусевич А. С., 1902 г. р. Зап.: Лобкова Г. В., 03.02.1986. Расп.: Сухова Л. Н. Пели на свадьбе. «Женщины ходют кру́жком, пляшут. Эти песни припевают. <...> А ма́хають руками, да и всё».

¹ Напев транспонирован на полтора тона вверх.



№ 5 (с вариантами данного напева исполняются тексты 62, 140, 162, 166–168)

♩=112

д. Малое Сомино, Невельский р-н, 1965-14

Спа - сй - ба та - му́, а у чи - ём я да - му́. А па - зда - ров, Бо - жа, та -
во́, чи - ё е - ли мы даб - ро́. Кто пёк, кто ва - рил, кто ел, тот хва - лил.

Спаси́ба таму́,
А у чиём я дамó.
А паздарóв, Бо́жа, тавó,
Чиё ёли мы дабрó.
Кто пёк, кто варил,
Кто ел, тот хвали́л.
Да дай, Бог, таму́

Дивяно́ста каро́ў,
Дивяно́ста каро́ў
Са карóвущкаю.
Па вадó карóвы йдуть
Да(й) памы́кывають.
С вады́ карóвы йдуть
Да(й) пабры́кывають.

Исп.: Козырева А. Е., 1909 г. р. Зап.: Шишкова О. В., 31.01.1986. Расп.: Сухова Л. Н. «Плясунка. Эта када́ с засто́лля выйдешь, и патóм уже вот эта спаси́ба хазя́ину даёшь».

ПЕРЕЧЕНЬ ЗАПИСЕЙ ИНСТРУМЕНТАЛЬНОЙ МУЗЫКИ

ПАСТУШЕСКИЕ ТРУБЫ

Сигнальный наигрыш

Невельский район:

Усть-Дольская вол.: Червюды 1945-01 (имитация сигнала).

СКРИПКА

Строй скрипки

Невельский район:

Трехалёвская вол.: Трехалёво 1946-09.

НАИГРЫШИ ПОД ШЕСТВИЕ (ПОД ПРИПЕВКИ)

«Скобаря под драку»

Невельский район:

Трехалёвская вол.: Трехалёво 1945-41, 1946-08, 1948-11, 1949-02.

«Под яблонькой» [половинка]

Невельский район:

Трехалёвская вол.: Трехалёво 1945-40, 42, 1948-12.

НАИГРЫШИ ПОД ПЛЯСКУ

«Русского»

Невельский район:

Трехалёвская вол.: Трехалёво 1945-44 (пр.), 1948-13.

«Камаринского»

Невельский район:

Трехалёвская вол.: Трехалёво 1945-43 (пр.).

«Шельма»

Невельский район:

Трехалёвская вол.: Трехалёво 1946-03, 1948-15.

«Яблочко»

Невельский район:

Трехалёвская вол.: Трехалёво 1946-02, 1948-14.

«Семёновна»

Невельский район:

Трехалёвская вол.: Трехалёво 1945-39.

СВАДЕБНЫЕ НАИГРЫШИ

«Надельный марш»,

«Надельная»

Невельский район:

Трехалёвская вол.: Трехалёво 1946-04, 1948-16, 1949-01.

ТАНЦЫ

«Ту-степ»

Невельский район:

Трехалёвская вол.: Трехалёво 1946-07.

ПЕСЕННЫЙ РЕПЕРТУАР

Волочечная песня

Невельский район:

Трехалёвская вол.: Трехалёво 1945-38, 1948-12.

«Поехали сваты до дому» (свадебная)

Невельский район:

Трехалёвская вол.: Трехалёво 1946-05.



ПОЗДНИЙ ПЕСЕННЫЙ РЕПЕРТУАР

Невельский район:

Трехалёвская вол.: Трехалёво 1946-10 («Вьётся в тесной печурке огонь»), 1946-11 («Крутится, вертится шар голубой»).

БАЛАЛАЙКА**НАИГРЫШИ ПОД ШЕСТВИЕ
(ПОД ПРИПЕВКИ)****«Скобаря», «Скобаря под драку»**Пустошкинский район:

Забельская вол.: Пружинец 2142-18.

«Бологовка» («Бологоловка», «Балаболка»)Пустошкинский район:

Гулятьевская вол.: Гулятья 2096-24.

Забельская вол.: Пружинец 2142-14, 15.

«Новоржевского»Пустошкинский район:

Гулятьевская вол.: Гулятья 2096-20, 21.

«Витебского»Пустошкинский район:

Гулятьевская вол.: Гулятья 2096-22, 23.

НАИГРЫШИ ПОД ПЛЯСКУ**«Русского»**Невельский район:

Усть-Долысская вол.: Сельцы 1966-31.

Пустошкинский район:

Забельская вол.: Пружинец 2142-16, 26, 27.

«Барыня»Пустошкинский район:

Гулятьевская вол.: Гулятья 2096-29.

«Камаринского»Пустошкинский район:

Забельская вол.: Пружинец 2142-24.

Шалаховская вол.: Шалахово 2136-18.

«Козёл»Пустошкинский район:

Забельская вол.: Пружинец 2142-22.

«Под пляску»Невельский район:

Лёховская вол.: Рыжее Сиденье 1799-16.

НАИГРЫШИ ПОД ЧАСТУШКИ**«Страдания»**Невельский район:

Усть-Долысская вол.: Сельцы 1966-30, 33 (с пением).

Пустошкинский район:

Забельская вол.: Пружинец 2142-21, 25.

Шалаховская вол.: Шалахово 2136-20.

«Сербирьянка»Невельский район:

Лёховская вол.: Рыжее Сиденье 1799-17.

ПЕСЕННЫЙ РЕПЕРТУАР

«Пришли-стали, Христос» (волоочевная)Невельский район:

Усть-Долысская вол.: Сельцы 1966-32.

«Я по горенке ходила» (хороводная)Пустошкинский район:

Шалаховская вол.: Шалахово 2136-19

ГАРМОНЬ**НАИГРЫШИ ПОД ШЕСТВИЕ
(ПОД ПРИПЕВКИ)****«Скобаря» («Скобаря под драку», «Расхожего», «Походного», «Горбатого», «Долевая»)**Невельский район:

Артёмовская вол.: Городище 1837-08; Кошелёво 1809-39 («Скобаря»); Политыки 1785-19, 21 («Скобаря под драку» с пением); Шарино 1772-43 («Скобаря расхожего»), 44-46 (с пением), 49, 1773-06.

Лёховская вол.: Большая Будница 1799-40 («Скобаря»); Волчи Горы 1760-36 (с пением); Фролово 1820-31, 32 («Скобаря под драку» с пением), 34 («Скобаря»).

Ловецкая вол.: Ловец 1965-11 («Скобаря»).

Новохованская вол.: Дубинино 1964-16 («Скобаря Великолукского»); Харны 1964-19, 20 («Расхожая»).

Трехалёвская вол.: Белое 1976-27 («Скобаря» с пением).

Туричинская вол.: Туричино 1956-11, 12 («Скучной нараспев»), 14 («Другой нараспев»).

Усть-Долысская вол.: Сельцы 1966-35 («Расхожая»).

Пустошкинский район:

Забельская вол.: Быково 2053-17 («Скобаря»), 18 («Под драку»), 2055-26 («Долевая»); Залешино 2143-09 («Под драку»), 10 («Долевая»); Реблё 2013-21, 25, 27 («Под драку»); Хлупикино 2013-09 («Горбатого»), 10, 10а («Долевая»), 12, 12а, 14, 14а («Скобаря от девок»), 13 («Скобаря к девкам»), 19 («Под драку»).

Новая вол.: Кузнецово 2120-12, 13, 17 («Скобаря потешного»), 11, 15, 16 («Продольного под припевки»); Логуново 2105-05, 06 («Походная под песни»); Овсянки 2141-04 («Скобаря»), 06 («Под драку»), 07 («Скобаря расхожего»); Пыжово 2139-01, 06, 08, 12, 13, 2140-22, 23 («Скобаря»).

Шалаховская вол.: Столпово 2103-23 («Под песни»), 2104-01 («Под драку»).

«Бологовка»Пустошкинский район:

Забельская вол.: Хлупикино 2013-15, 16.

«Под яблонькой»Невельский район:

Артёмовская вол.: Городище 1837-09, 1838-01 («Как на гулянку идти»), 1838-02 («Как с гулянки идти»); Политыки 1785-22, 22а (с пением).

Усть-Долысская вол.: Червюеды 1947-01, 1966-08.

НАИГРЫШИ ПОД ПЛЯСКУ**«Русского», «Барыня», «Барынька»**Невельский район:

Артёмовская вол.: Городище 1837-10, 1838-02а; Политыки 1785-23.



Лёховская вол.: Фролово 1820-33 («Русского»);
Ловецкая вол.: Ловец 1965-12 («Русского»); Никоново
1984-20 («Барыня», фр.); Шарино 1772-48, 50 («Ба-
рынька»);
Новохованская вол.: Дубинино 1964-15 («Русского»);
Харны 1964-18 («Барынька»);
Туричинская вол.: Туричино 1956-16 («Барыня»);
Усть-Долысская вол.: Сельцы 1966-34 («Барынька»);
Червюеды 1944-61, 1947-03, 03а, 1966-10 («Русско-
го»);
Пустошкинский район:
Забельская вол.: Быково 2053-19, 2055-27 («Русского»);
Реблё 2013-22-24 («Русского»); Хлупикино 2013-11, 17
 («Русского»);
Новая вол.: Кузнецово 2120-18 («Русского»); Пыжово
2139-14, 16, 2140-20 («Русского»);
Шалаховская вол.: Блиново 2136-43, 44 («Русского»);

«Камаринского»

Невельский район:
Артёмовская вол.: Политыки 1785-25.
Лёховская вол.: Фролово 1820-37.
Новохованская вол.: Харны 1964-21 («Сашки вы Машки
мои»);
Пустошкинский район:
Забельская вол.: Быково 2055-28 («Камаринского»), 2055-
29 («Растатуриха»);

«Лявониha»

Невельский район:
Артёмовская вол.: Кошелёво 1809-41; Политыки 1785-26
(с пением).
Новохованская вол.: Дубинино 1964-17.
Пустошкинский район:
Новая вол.: Логуново 2105-08, Пыжово 2140-21.

«Лентяя»

Невельский район:
Артёмовская вол.: Городище 1837-14-16.
Трехалёвская вол.: Белое 1976-24.
Пустошкинский район:
Забельская вол.: Залешино 2143-11, 15.
Новая вол.: Кузнецово 2120-09, 10.
Пригородная вол.: Заболотно 2105-01, 03.
Шалаховская вол.: Столпово 2104-02-05.

«Под пляску»

Невельский район:
Лёховская вол.: Большая Будница 1799-41.
Пустошкинский район:
Новая вол.: Логуново 2105-07; Овсянки 2141-09; Пыжово
2139-10.

«Шельма»

Невельский район:
Артёмовская вол.: Городище 1837-11 («Крутящая»), 12, 13
 («Шельма»); Кошелёво 1809-40.
Лёховская вол.: Волчьи Горы 1760-39; Фролово 1820-36
 («Шляхотская»);

«Козёл»

Пустошкинский район:
Пригородная вол.: Заболотно 2105-02.

«Крутёлка»

Невельский район:
Лёховская вол.: Волчьи Горы 1760-40, 41.

«Малороссийского»

Пустошкинский район:
Новая вол.: Овсянки 2141-05.

НАИГРЫШИ ПОД ЧАСТУШКИ

«Страдания»

Невельский район:
Артёмовская вол.: Городище 1837-17; Политыки 1785-27;
Шарино 1772-53.
Лёховская вол.: Фролово 1820-35.
Туричинская вол.: Туричино 1956-15.
Усть-Долысская вол.: Червюеды 1947-02, 1966-09.
Пустошкинский район:
Забельская вол.: Залешино 2143-13.
Новая вол.: Овсянки 2141-08; Пыжово 2139-05.
Пригородная вол.: Заболотно 2105-04.

«Под песни»

Невельский район:
Трехалёвская вол.: Белое 1976-25 (пр.), 1976-28 («Под пес-
ни с протягом»);

«Завидочка»

Невельский район:
Усть-Долысская вол.: Червюеды 1944-64а, 66 (с пением).

«Субботка»

Пустошкинский район:
Новая вол.: Пыжово 2139-04.

«Сербиянка»

Пустошкинский район:
Шалаховская вол.: Блиново 2136-45.

«Цыганочка»

Невельский район:
Артёмовская вол.: Политыки 1785-30 (с пением).
Трехалёвская вол.: Белое 1976-29.
Пустошкинский район:
Забельская вол.: Залешино 2143-12.
Новая вол.: Пыжово 2139-15.

«Семёновна»

Пустошкинский район:
Новая вол.: Пыжово 2139-03.

СВАДЕБНЫЕ НАИГРЫШИ

«Надельный марш»,

«Надельная»

Невельский район:
Артёмовская вол.: Политыки 1785-24; Шарино 1772-51
 («Надельная»);
Лёховская вол.: Волчьи Горы 1760-38; Фролово 1820-38
 («Надельный марш»);

«Свадебный марш»

Невельский район:
Лёховская вол.: Волчьи Горы 1760-37 (пр.).
Усть-Долысская вол.: Червюеды 1944-63, 1966-12.

НАИГРЫШИ ПОД ТАНЦЫ

«Вальс»

Невельский район:
Лёховская вол.: Фролово 1820-39.



Пустошкинский район:
Новая вол.: Пыжово 2139-07, 09, 11, 17, 18.

«Краковяк»

Невельский район:
Трехалёвская вол.: Белое 1976-26.

«Коробочка»

Невельский район:
Лёховская вол.: Фролово 1820-29.

ПЕСЕННЫЙ РЕПЕРТУАР

«Гордые-пышные вы боярочки» (свадебная)

Пустошкинский район:
Забельская вол.: Реблё 2013-29

«Не было ветров» (свадебная)

Пустошкинский район:
Забельская вол.: Реблё 2013-30

«Сидела кукушечка» (свадебная)

Пустошкинский район:
Забельская вол.: Реблё 2013-28

БАЯН

НАИГРЫШИ ПОД ШЕСТВИЕ (ПОД ПРИПЕВКИ)

«Скобаря»

Пустошкинский район:
Шалаховская вол.: Шалахово 2137-30, 31.

**НАИГРЫШИ ПОД ПЛЯСКУ,
ПОД ЧАСТУШКИ**

«Лентяя»

Пустошкинский район:
Шалаховская вол.: Шалахово 2137-33, 34.

«Страдания»

Пустошкинский район:
Шалаховская вол.: Шалахово 2137-32.

«Субботка»

Пустошкинский район:
Шалаховская вол.: Шалахово 2137-35.

НАИГРЫШИ ПОД ТАНЦЫ

«Полька»

Пустошкинский район:
Шалаховская вол.: Шалахово 2137-36.

«Па д'эспань»

Пустошкинский район:
Шалаховская вол.: Шалахово 2137-38.

«Кукушка»

Пустошкинский район:
Шалаховская вол.: Шалахово 2137-37.





Раздел 9

ДЕТСКИЙ ФОЛЬКЛОР

В данном разделе представлены образцы фольклора, связанные с детской музыкально-поэтической и игровой культурой: *пестушки, потешки, прибаутки, заклички, считалки, игры, колыбельные*. Все эти формы сопровождали ребенка с момента рождения, формировали сознание, нормы поведения, адаптировали его в системе культурных и трудовых традиций.

Формы детского пестования, игрового фольклора не имеют специфических, ярко выраженных регионально-стилевых особенностей. Материалы, записан-

ные в Невельском и Пустошкинском районах, вполне соотносятся с материалами других территорий Псковщины. Вместе с тем, музыкально-поэтические формы, связанные с периодом детства и раннего отрочества, функционируют в традиции в единстве с жанровой системой данного региона, в локально конкретном этнографическом, этнокультурном контексте. Жанры детского фольклора обнаруживают генетические связи с другими жанрами календарно-обрядового цикла, с хороводно-плясовыми формами.

ОБРАЗЦЫ НАПЕВОВ И ТЕКСТОВ ДЕТСКОГО ФОЛЬКЛОР

№ 1 (с вариантами данного напева исполняются тексты 5–7)

♩=128

д. Рукавец, Невельский р-н, 1967-19

Как у на́ - ши - ва са - се́ - да хы - ра - ша́ бы - ла бя - се́ - да. А сви - нья ў дуд - ку
йгра́ - ла, а два бо́ - ра - вы пля - са - ла. Пи - ту - шок при - пя - ва́л, ле́ - вай
но́ж - кай при - би - вал. Па - шёл пра́ - вай при - би - вать, па - шёл де́ - вак це - ла - ва́ть.

Как у на́шива сасе́да
Хыраша́ была бясе́да.

А сви́нья ў дудку́
йгра́ла,
А два бо́равы плясала.

Питушо́к припява́л,
Ле́вай но́жкой прибивал.
Пашёл пра́вай прибивать,
Пашёл де́вак целавать.

Исп.: Троянова С. Е., 1914 г. р. Зап.: Шишкова О. В., 07.02.1986. Расш.: Зилотина Е. А. Детская потешка. Данный образец ранее опубликован: МД. С. 135. № 11.

№ 2 (с данным напевом исполняется текст 8)

♩=134

д. Рукавец, Невельский р-н, 1967-21

– Чи - чи - чи, са - ро́ч - ка, [где бы - ла? – Да - ле́ч - ка. А я ў па - на на та - ку́ са - би - ра́ - ла та - ла - ку́.



– Чи-чи-чи, сарóчка,
[Г]де была? – Далё́чка.

А я ў пана на такú
Сабира́ла талаку́.¹

Па́ни сына радилá,
На ко́ника садíла.

А ко́ник вэранé(и)кий,
Мальчик мала́денький.

Пашлi кони пiти
Зялэ́зные спи́цы.

Дубóвыи кары́ты
Вады́ полны налиты.

Исп.: Троянова С. Е., 1914 г. р. Зап.: Шишкова О. В., 07.02.1986. Расш.: Зилотина Е. А. Детская потешка. Данный образец ранее опубликован: МД. С. 139. № 15.

¹ «Талака́» – совместная работа.

№ 3 (с данным напевом исполняется текст 9)

♩=160

д. Рукавец, Невельский р-н, 1967-22

Яр - зы́ - я-р(ы)-зы́, сви - нья ва ржи! –А где а - на́ влез - ла? –У ди - ру́ - шаѿ - ку.
–А где ди - ра́? –Ва - до́й за - плы - ла. –А где ва - да́? –Бы - ки вы - пи - ли.
–А где бы - ки? –За га́ - ру па - шлi. –А где га - ра́? –Трас - то́й за - рас - ла́.
–А где трас - та́? –Цвя - та́м за - цвя - ла́. –А где цвя - ты́? –Де́ў - ки вы́ш - ши - пы - ли.

– Ярзы́-яр(ы)зы́,
Свинья ва́ ржи!
– А где ана́ влезла?
– У дирúша́чку.
– А где дирá?
– Вадо́й заплыла.
– А где вада́?
– Быки выпили.
– А где быки?

– За га́ру пашлi.
– А где гара́?
– Трасто́й зарасла́.
– А где траста́?
– Цвята́м зацвяла́.
– А где цвяты́?
– Де́ўки вы́шшипыли.
– А где де́ўки?
– Замуж вы́скаѿили.

Исп.: Троянова С. Е., 1914 г. р. Зап.: Шишкова О. В., 07.02.1986. Расш.: Зилотина Е. А. Детская потешка. Данный образец ранее опубликован: МД. С. 146. № 23.

№ 4 (с данным напевом исполняется текст 10)

♩=112

д. Рукавец, Невельский р-н, 1967-16

Па - шёл ка - зёл ў лы́ч - ки, а ка - за́ ў а - рэш - ки, при-шёл ка - зёл с лы - чек,
нет ка - зы́ с а - ре́ - шак. – Па - га - дí, ма - я ка - за́, паш - лю́ за та - бо́й вал - ка́.
Волк ня йдэ́ть ка - зут - ку йис[т]ь, нет ка - зы́ с а - ре́ - ша - к(ы), нет сэ - рый с а - ре́ - шак.

Волк ня йдэ́ть ка - зут - ку йис[т]ь, нет ка - зы́ с а - ре́ - ша - к(ы), нет сэ - рый с а - ре́ - шак.



Пашёл казёл ў лычки,
А казà ў арéшки,
Пришëў казёл с лычек,
Нет казы с арéшак.
– Пагадi, мая казà,
Пашлю за табой валка.
Волк ня йдэт казутку йис[т]ь,
Нет казы с арéшак(ы),
Нет сёрый с арéшак.

– Пагадi ж ты, мой волк,
Пашлю на тибя стряльца.
Стралец не йдет волка бить,
Волк не йдет казутку йис[т]ь.
Нет казы с арéшак(ы),
Нет сёрый с арéшак.¹

– Пагадi ж ты, мой стралец,
Пашлю на тибя мядвëдä.
Медведь не йдет стрельца ламать,
Стралец не йдет волка бить,
Волк не йдет казутку йис[т]ь.

– Пагадi ж ты, мой мядвëдë,
Пашлю на тибя агонь.

Агонь не йдет медвëдë палить,
Медвëдë не йдет стряльца ламать,
Стралец не йдет волка бить,
Волк ня йдэт казутку йис[т]ь.

– Пагадi ж ты, мой агонь,
Пашлю на тябë ваду,
Вадä не йдет агонь лить,
Агонь не йдет медвëдë палить,
Медвëдë не йдет стрельца ламать,
Стралец не йдет волка бить,
Волк ня йдэт казутку йис[т]ь.

– Пагадi, мая вадä,
Пашлю на тябë быкоў.
Быки пашли ваду пить,
Вадä пашлä агонь лить,
Агонь пашоў медвëдë палить,
Медведь пашоў стряльца ламать,
Стралец пашоў волка бить,
Волк пашоў казутку йсть.
Пришла казà с арéшик,
Сëрая с арéшик.²

Исп.: Троянова С. Е., 1914 г. р. Зап.: Шишкова О. В., 07.02.1986. Расп.: Зилотина Е. А., Лабазанова О. В. Детская потешка. Данный образец ранее опубликован: МД. С. 154. № 27.

¹ Далее припев «Нет казы с арéшик(ы), нет сёрый с арéшик» повторяется в конце каждой строфы.

² После окончания следует комментарий: «Тады им гаварю: – “Приняслä ж янä стóлька ў падалé и ў карма́нах!” – “Баба, и на галавë?” – “И на галавë”».

№ 5 (с данным напевом исполняется текст 11)

♩=104 д. Рукавец, Невельский р-н, 1967-17

–Ты ска - жи - ска - жи, Га - ра - ня, ку - ды ё - дишь да - ля - ко? –Ни ска - жу!

–Ты ска - жи - ска - жи, Га - ра - ня, ска - жи, сёр - ца ма - ё. –Ў го - рад за яб - ла - кам.

– Ты скажи-скажи, Гараня,
Куды ёдишь даляко?
– Ни скажу!

– Ты скажи-скажи, Гараня,
Скажи, сёрца маё.
– Ў гóрад за яблакам.

– Ты вазьми меня, Гараничка,
Вазьми менé с сабой.
– Ни вазьму!

– Ты вазьми меня, Гараня,
Вазьми, сёрце маё.
– Садись сзäду на калясо.

– Ты дай же, Гараня,
Дай мне яблачка.
– Ня дам!

– Ты дай жи, Гараня,
Дай, сёрце маё.
– Выбирай любóй да гнило́й.

– Ты скажи-скажи, Гараня,
[Г]де мы будим но́чавать?
– Ни скажу.

– Ты скажи-скажи, Гараня,
Скажи, сёрце маё.
– Ў пóлях пад кустом.

– Ты скажи-скажи, Гараня,
Хто нас будить прабу́ждать?
– Ни скажу.

– Ты скажи-скажи, Гараня,
Скажи, сёрце маё.
– Вы́списся – праснёсся.

Исп.: Троянова С. Е., 1914 г. р. Зап.: Шишкова О. В., 07.02.1986. Расп.: Зилотина Е. А., Окунева И. Н. Детская песенка. Данный образец ранее опубликован: МД. С. 159. № 28.



№ 6 (с вариантами данного напева исполняются тексты 12, 13)

$\text{♩} = 128$ д. Рукавец, Невельский р-н, 1967-15

До́ж-дик, до́ж-дик, пу́ш - чи́, наль - ю ти - бе́ гу́ш - чи́,

а па - то́м ка - пус - ты, штоб не́ бы-ла ля́ - ха пус - та.

До́ждик, до́ждик, пу́шчи́,
Налью тибé гу́шчи́,

А пато́м капусты,
Штоб не́ была ля́ха¹ пуста.

Исп.: Троянова С. Е., 1914 г. р. Зап.: Шишкова О. В., 07.02.1986. Расш.: Зилотина Е. А., Окунева И. Н. Закличка. «Дети на улице прыгают пад дажём и кричат». Данный образец ранее опубликован: МД. С. 162. № 32.

¹ «Ля́ха» – грядка.

№ 7 (с данным напевом исполняется текст 26)

$\text{♩} = 120$ д. Дроздово, Невельский р-н, 1984-01

Ха - ра - ню́, ха - ра - ню́, па - ха - ра́ - ни - ва - ю. Ма - ё зо́ - ла - та пра -

па - ла, и зям - лёй за - ки - да - ла, и ва - до́й за - ли - ла́.

Хараню́, хараню́,
Пахараниваю.

Маё зо́лата прапа́ла,
И зямлёй закида́ла,
И вадой залила́.

Исп.: Янченко Е. Д., 1910 г. р. Зап.: Рылова М. В., 29.01.1986. Расш.: Зилотина Е. А. Комм.: [Дети садут в ряд и поют]. «Ты паслёднёму чалавёку паложыш што-нибудь такое или бумажёнку, или што, а тагды крычи: “Зо́лата, ка мне!” Тот уже выска́кывает, а там ловю́ть яго́. Пайма́ють – пасадю́ть, не пайма́ють – вадí!» Комм. к игре «Золото хоронят» из д. Деришино Трехалёвской вол.: «Бумажки передают; [играют] больше под весну, прата́лки де́лаютца, кагда́ уже савсе́м снегу не́тути. На пажи́нку сабира́ютца и но́сятца» (1977-01). Данный образец ранее опубликован: МД. С. 176. № 79.

№ 8 (с данным напевом исполняется текст 27)

$\text{♩} = 128$ д. Рукавец, Невельский р-н, 1967-25

А ма-ки-ма - ко́ - ва́чи-ки, за-ла-ты́ га - ло́ - ва́чи-ки. Крас - ны - е де́ - ва-чи́ки, ста́ - ним-те в ряд,

спро́-сим-те у ба - буш-ки, как се́ - ют мак? Вот и е́-так, вот и так, вот и е́-так, вот и так!

А маки-мако́ва́чки,¹
Залаты́ гало́ва́чки.
Кра́сные де́ва́чки,
Ста́нимте в ряд,
Спро́симте у бабушки,
Как се́ют мак?
Вот и е́так, вот и так,
Вот и е́так, вот и так!²

А маки-мако́ва́чки,
Залаты́ гало́ва́чки.
Кра́сные де́ва́чки,
Ста́нимте ў ряд,
Спро́симте у бабушки,
Как растёт мак?
Вот и е́так, вот и так,
Вот и е́так, вот и так!³



Исп.: Троянова С. Е., 1914 г. р. Зап.: Шишкова О. В., 07.02.1986. Расш.: Зилотина Е. А., Сысоева К. В. Данный образец ранее опубликован: МД. С. 181. № 89.

- ¹ Пению предшествует комментарий: «Детей ставят у кружок, девачак, мальчишак, всё равно. И паёт: “А маки-маковачки...”».
- ² Далее следует пояснение: «И ўси штóбы тада вот так руками махали [показывали, как сеют]. Хóдють у кружок и обратно [поют]».
- ³ Дети показывают, как растёт мак, и начинают петь сначала. При каждом повторе третья с конца строка изменяется: «“Как цветёт мак? Как спеет мак?” Уже явó паколóтишь, он брячйт, знáчить, он гатóв. “Как режут мак?” [Показывают как] режут, срезáють. И штóбы всим инте-ресно, штóбы вси делали. – “Как же ядут мак?” Атщипнéшь и так ў рот колóтишь. “Как благодаря́ть?” Тады ўсе от так вот клáняются».

ПЕРЕЧЕНЬ ЗАПИСЕЙ ДЕТСКОГО ФОЛЬКЛОРА

КОЛЫБЕЛЬНЫЕ ПЕСНИ

1. «Баю-баюшки, баю, не ложися на краю» / «Ай, баю, баю, баю, не ложись на краю» / «Ай, баю, баю, баю, сидел Вася на краю»

Баю-баюшки, баю, не ложися на краю, с краю свалишься, больно ударишься (а ложись около стенки).

Придёт серенький волчок, тебя (Васю) схватит за бочок и потащит в лесок, закопает в песок (попрёт в кабачок и пропёт за пяточок).

К нам, волчок, не ходи, нашу Аню не буди.

Вариант продолжения: Он не беден, не богат, у него много ребят. Все по лавочкам сидят, в окошечко глядят, все по пряничку едят.

Невельский район:

Ловецкая вол.: Погребиче 1975-39; Харланиха 1965-10. Трехалёвская вол.: Завруи 1961-08; Рукавец 1967-23.

2. «Ай, люли, люли, люли, прилетели голуби»

Ай, люли, люли, люли, прилетели голуби. Стали гули «Гаркува́ть», стали Олю забавлять.

Стали говорить: – Чем будем кормить?

Один говорит: – Сухорька́м. Другой говорит: – Пряничкам.

Невельский район:

Ловецкая вол.: Погребиче 1975-22.

3. «Пора гу́лке гульковать»

[Пора] «гу́льки гулькава́ть», а Наде крепко спать.

Невельский район:

Ловецкая вол.: Погребиче 1975-39.

4. «Пошёл котик во лесок»

Пошёл котик во лесок, принёс Вале поясок.

Невельский район:

Трехалёвская вол.: Белая 1976-40.

ПОТЕШКИ, ПРИБАУТКИ

5. «Как у нашего соседа хороша была беседа» (напев 1)

Как у нашего соседа хороша была беседа. А свинья в дудку играла, а два борова плясали. Петушок припевал, левой ножкой прибывал, пошёл правой прибывать, пошёл девок целовать.

Невельский район:

Трехалёвская вол.: Рукавец 1967-19.

6. «Как у нашего Мартина разгулялася скотина» (вариант напева 1)

Как у нашего Мартина «разгулялася» скотина: тараканы – в барабаны, козы в синем сарафане, козёл в сюртуке, трубку носит на руке. Голубь на ёлке играет в «свирёлки». Кот на порошке в три ножки бьёт, курица на улицы «камы»¹ толкёт. Кошка в лукошке «кару́нки» вязёт.

Сидит заяц – кривой палец, в скрипочку играет, а лисица-торопица песни подпевает. Волк в болоте, медведь на работе. Ёлочка для ёлочки, колючие иголки.

Невельский район:

Трехалёвская вол.: Рукавец 1967-18.

¹ «Камы» – комы, изделия из теста.

7. «Ай, ду-ду, ду-ду, ду-ду, сидел “жораў” на дубу» (вариант напева 1)

Ай, ду-ду, ду-ду, ду-ду, сидел «жораў» на дубу, свесив ноги на воду, носом рыбу тягает да на бережок кидает.

«Ишла» девка по бережку просить рыбу за денежку, а он рыбки не дал, девку прутом отстегал, носом рыбу тягает да на бережок кидает.

Невельский район:

Трехалёвская вол.: Рукавец 1967-23.

8. «Чи-чи-чи, сорóчка» (напев 2)

– Чи-чи-чи, «сарóчка», где была? – Далёчко. А я у пана на току сабирала «талаку».¹

Пани сына родила, на коника садила, а коник вороненький, мальчик молоденький. Пошли кони «пíти» – железные спицы. Дубовые корыты воды полны налиты.

Невельский район:

Трехалёвская вол.: Рукавец 1967-21.

¹ «Талака́» («толока») – совместная работа.

**9. «Ярзы-ярзы, свинья во ржи!»** (напев 3)

«Ярзы-ярзы», свинья во ржи! – А где она влезла? – «Ў дирушаџку». – А где дыра? – Водой заплыла. – А где вода? – Быки выпили. – А где быки? – За гору пошли. – А где гора? – Трестой заросла. – А где треста? – Цветами зацвела. – А где цветы? – Девки выщипали. – А где девки? – Замуж выскочили.

Невельский район:

Трехалёвская вол.: Рукавец 1967-22.

10. «Козёл пошёл в лычки, а коза – в орешки» (напев 4)

Козёл пошёл в лычки, а коза – в орешки. Козёл пришёл с лычек, нет козы (серой) «с арэшак». – Погоди, моя коза, пошлю за тобой волка. Волк не идёт «казутку» есть, нет козы «с арэшик», нет серой «с арэшик».

– Погоди ж, ты мой волк, пошлю на тебя стрельца. Стрелец не идёт волка бить, волк не идёт «казутку» есть, нет козы «с арэшик», нет серой «с арэшик».

[В дальнейшем в развитии сюжета следует повторение основной части текста с добавлением новых начальных строк]: Нашлю на тебя медведя. Медведь не идёт стрельца ломать... / Нашлю на тебя огонь. Огонь не идёт медведя палить... / Пошлю на тебя воду. Вода не идёт огонь лить...

Погоди, моя вода, пошлю на тебя быков. Быки пошли воду пить, вода пошла огонь лить, огонь пошёл медведя палить, медведь пошёл стрельца ломать, стрелец пошёл волка бить, волк пошёл «казутку» есть. Пришла коза «с арэшик», серая «с арэшик».

Невельский район:

Трехалёвская вол.: Рукавец 1967-16.

11. «Ты скажи-скажи, Гараня, куда едешь далеко?» (напев 5)

– Ты скажи-скажи, Гараня, куда едешь далеко? – Не скажу. – Ты скажи-скажи, Гараня, скажи, сердце моё! – В город за яблоками. – Ты возьми-возьми, Гараничка, возьми меня с собой. – Не возьму! – Ты возьми-возьми, Гараня, возьми, сердце моё! – Садись сзади на колесо! – Ты дай же, Гараня, дай мне яблочко. – Не дам! – Ты дай же, Гараничка, дай, сердце моё! – Выбирай любой да гнилой! – Ты скажи-скажи, Гараня, где мы будем ночевать? – Не скажу. – Ты скажи-скажи, Гараня, скажи, сердце моё. – В поле под кустом! – Ты скажи-скажи, Гараня, кто нас будет пробуждать? – Не скажу! – Ты скажи-скажи, Гараня, скажи, сердце моё. – Выспишься – проснёшься!

Невельский район:

Трехалёвская вол.: Рукавец 1967-17.

ЗАКЛИЧКИ**12. «Дождик, дождик, пуще!»** (напев 6)

Дождик, дождик, пуще, налью тебе гущи, а потом капусты, чтоб не была грядка пуста.

Невельский район:

Трехалёвская вол.: Рукавец 1967-15.

13. «Дождик, дождик, перестань» (вариант напева 6)

Дождик, дождик, перестань, я уеду в «Ярестань»! Я там лычек надеру, я лаптишек наплету! Лапти носятся, домой просятся.

Невельский район:

Трехалёвская вол.: Рукавец 1967-17.

ЗАГАДКА**14. «Заря зарявала, ключи потеряла»**

Заря «зарявала», ключи потеряла.

Кто ключи найдёт, тот меня возьмёт.

А солнышко встало, ключи подобрало.¹

Невельский район:

Трехалёвская вол.: Рукавец 1977-41.

¹ Комм.: «Эта раса кагда лажитца, а сонце встаёт, расу [высшивает]».

СЧИТАЛКИ**15. «Заяц белый, куда бегал?»**

– Заяц белый, куда бегал? – В лес кудрявый. – Что там делал? – Лычки драл. – Куда клал? – Под колоду. – Что там делал? – Родион, выйди вон!

Невельский район:

Ловецкая вол.: Малое Сомино 1965-35.

Пустошкинский район:

Шалаховская вол.: Столпово 2103-16.

16. «Кони новые, чем подкованы?»

– Кони новые, чем подкованы? – Латам-латам, под палатам. Чири-вири, дуб и нос.

Невельский район:

Ловецкая вол.: Малое Сомино 1965-35.

¹ Комм.: [Дети стоят в кругу, считаются]. «Последний астаўся – тот тада ловит нас».

17. «Нóвы кони, чем падкóвы?»

– Нóвы кони, чем падкóвы? – Златым, митам, падпалітам. Медок, сахарок, выйди вон, королёк.

Пустошкинский район:

Новая вол.: Ломоносы 2121-25.

18. «Атым(ы)-латым»

Атым(ы)-латым, шўптер-бўктер, немец, штык.



Невельский район:

Ловецкая вол.: Малое Сомино 1965-35.

19. «Иван-капитан, чем коня пропитал?»

– Иван-капитан, чем коня пропитал? – Овсом, серебром. Из копыта под копыто, из телеги прямо в грязь, оставайся белый князь.

Невельский район:

Ловецкая вол.: Малое Сомино 1965-35.

20. «Сидели злые дети»

Сидели злые дети, кричали: – «Кóку-мак!» Убийрай один кулак!¹

Невельский район:

Трехалёвская вол.: Белая 1967-38.

¹ «Это кулаки выставлявши ребята стоят. Выпадет на кулак, адну уберают руку. Кто два убрал кулака, этот не водит. А [кто] останеце с адним кулаком, тот будет вадить».

21. «Сеники-беники»

«Сэники-бэники», все «каляса́», «сэники-бэники», к нам!

Невельский район:

Трехалёвская вол.: Рукавец 1967-24.

22. «Зайчик-белыйчик»

Зайчик-белыйчик, вырви травку, «палóжь» на лавку. «Силивóн», выйди вон!

Невельский район:

Трехалёвская вол.: Рукавец 1967-24.

23. «Раз-два-три-четыре-пять, вышел зайчик погулять»

Раз-два-три-четыре-пять, вышел зайчик погулять. Вдруг охотнички напали, стали в зайчика стрелять: – Пиф-паф! – Ой, ой, ой, умирает зайчик мой. Привезли его в больницу – с него сшили рукавицу. Привезли его домой – шух! – и в печку с головой.

Невельский район:

Трехалёвская вол.: Рукавец 1967-24.

24. «Катилась торба с высокого горба»

Катилась торба с высокого горба. В этой торбе хлеб-пшеница – кто желает поделиться.¹

Невельский район:

Трехалёвская вол.: Белое 1976-38.

¹ Комм.: «Кто последний – вот тот вóдит».

25. «Палочка-татарочка»

Палочка-татарочка пришла, никого дома не нашла.¹

Невельский район:

Трехалёвская вол.: Деришино 1977-01.

¹ Комм.: «Пáлачку кинут и начнут ховáтца: – Пáлачка-татарочка пришла! Все пахавáлись, ён идёт са́йить [искать]. Коль он пашёл са́йить, а тут пáлачкaй застúкают».

ИГРОВЫЕ ПЕСНИ

26. «Золото хороню» (напев 7)

Хороню, хороню, похораниваю. Моё золото пропила и землёй закидала, и водой залила.

Невельский район:

Новохованская вол.: Дроздово 1984-01.

27. «Маки-макóвочки» (напев 8)

Маки-макóвочки, золотые головочки, красные девочки, станемте в ряд, спросимте у бабушки: – Как сеют (растёт; цветёт; спеет; едят) мак? Как благодарят?

Невельский район:

Трехалёвская вол.: Рукавец 1967-25.

28. «Хрен садовый»

Хрен садовый, не я тебя садила. Филимонова жена на печи сожгла.

– Бабка, бабка, свињи в огороде! – Пойди, выгони!

Невельский район:

Трехалёвская вол.: Рукавец 1967-26.





Раздел 10

ЖАНРЫ НАРОДНОЙ ПРОЗЫ. ЗАГОВОРЫ

ОБРАЗЦЫ ТЕКСТОВ

Народная проза на территории Невельского района и прилегающих к нему волостей Пустошкинского района представлена жанрами *сказок, быличек, бытовых рассказов (анекдотов)*, в которых разворачивается система традиционных образов и представлений. Образцы этих жанров также дают возможность с достаточной полнотой передать особенность живой разговорной речи.

Наибольший объем в экспедиционных записях занимают былички. В них отразились верования и древнейшие мифологические представления, сохранившиеся в культурной традиции до наших дней. Главными героями в быличках (кроме непосредственных свидетелей происходящего) являются существа, наделенные особой, сверхъестественной силой (чаще носящей «отрицательный» характер) – колдуны, ведьмы, «недобрые» («недобрики»), «нечистики», черти, русалки и т. п. Среди действующих лиц в быличках: пастух, музыкант, знахарь, странник («богомалец»), вор, военный и т. п., то есть люди, которые в традиционном сознании всегда соотносятся с «чужим» миром и имеют с ним контакт.

На территории распространения невельских традиций особенностью большинства образцов этого жанра является их тесная связь с календарной обрядностью, в частности, с весенне-летним периодом, когда рассказы о порче скота, посевов становились чрезвычайно актуальными. День весеннего Егория, связанный с первым выгоном скота, и день Ивана Купалы в народных верованиях всегда ассоциировались с наибольшей активностью нечистой силы. Поэтому основной темой быличек является повествование о вмешательстве в жизнь и быт людей сил, наносящих вред человеку и его окружению. Классическими примерами такой вредоносной магии являются:

а) завязывание узлов колдунами – на ржи («заломы»), на нитях, кусках ткани; другие действия, которые наводят порчу, болезнь на скот и людей (например, закапывание куклы или подкладывание камней под порог хлева);

б) отбирание жизненной силы («спора») у хлеба;

в) отбирание молока у коров (это действие связывается в быличках с «закликáхами» – женщиномы-колдуньями, закликающими коров).

К этим устойчивым мотивам быличек можно добавить и ряд других:

– оборотничество (ведьма наносит вред, принимая облик лягушки, кошки, свиньи, собаки);

– подстерегание ведьмы, наказание ведьмы (часто с помощью другого колдуна);

– обереги против нечистой силы (использование колючих трав – крапивы, «дедов»; наговоренной воды, огня; строгий запрет на передачу колдуну вещей, принадлежащих человеку и т. п.);

– колдун оборачивает свадьбу в волков;

– колдун не может умереть (для облегчения мучительной смерти колдуна разбирают потолок);

– русалка сидит на камне, качается на ветвях деревьев, заманивает людей;

– музыкант на празднике у нечистой силы;

– пропажа людей как результат действия нечистой силы.

Главной чертой быличек является безусловная вера исполнителей в реальность происшедшего, которая подчеркивается утверждениями рассказчиков о том, что они сами являлись свидетелями событий, о которых сообщают, или рассказывают о них со слов знакомых людей. Иногда повествование о чем-либо, имевшем место в реальной жизни, переплетается со сказочными мотивами (см., например, № 20, 22).

В разделе представлено также несколько образцов бытовых рассказов (анекдотов), включающих голошение. Все они записаны от В. И. Нарбут, 1910 г. р. из д. Нарично. Ведущим в них является смеховое, пародийное начало (№№ 25–27).

Завершают раздел два образца заговоров.

БЫЛИЧКИ

№ 1. Русалка расчесывает волосы на камне

«Вот здесь, к кладбишшу, мост есть, и вот, бывала, всё гыварять, што на ётам камне (там камень балышóй) сидить русалка и расчёсываетца. <...> Начам там сидить русалка – пад кладбишшем сидела, <...> када паспéит рожь».

д. Петраши, Пустошкинский р-н, 2143-08. Исп.: Жемчугова А. М., 1912 г. р. Зап.: Плошук Г. И., 23.07.1986. Расп.: Лабазанова О. В.



№ 2. Русалки качаются на березах

«Сядут на бярэзину и крича́т: “Эй, Ма́рья, Да́рья, Гу́тятя!”¹ – русалки так, у лясу́. Пайма́ют да пашчако́чут чалаве́ка.

<...> В лясу́ бярэ́за, прыле́гши книзу́, сяду́т на ту́ю бярэ́зу и вот ка́чаю́тца, валасы́ распустивши, и крича́т: “Да́рья, Ма́рья, Гу́тятя!”. Ка́льшутца, Гу́татаю́т. <...> Пайма́ют вот ча́лаве́ка и зашчако́чут».

д. Кресты, Невельский р-н, 1940-30. Исп.: Желунекова М. И., 1907 г. р. Зап.: Мехнецов А. М., 23.01.1986. Расп.: Лабазанова О. В.

¹ «Гутятя» – от «гутататься», т. е. качаться (русалки зовут качаться на деревьях, заманивают).

№ 3. Лягушка высасывала молоко

у коровы

«На Иван <...> каро́в высасы́вали, лягу́хами делались. Ма́я бабушка рассказы́вала, што у аднаво́ мужчи́ни на Иван [колду́нья] высасы́вала малако́ с каро́ви. Пайдут да́ить у Иван – у ней малака́ нет ни ско́льки. Сказа́ли, што калду́ны вся́кие, што пакарау́лить бы на Иван. Ня спи но́чь!

И э́тат сусе́д паше́л карау́лить. Пришла ба́льшая лягу́ха, пависла у каро́ви на в́йма, вы́сасала и паскака́ла. А яму́ сказа́ли: “Паста́вь барану́ <...> и а́тская́ лапы у э́тай лягу́хи – ты у́знаишь”.

Вот он паста́вил там барану́. <...> Э́та лягу́ха насаса́лась малака́ и а́пять паскака́ла. Че́рез ту́ю барану́ пале́зла. Он взял, на баране́ атсе́к ей две ла́пи. Ана заку́ляла, запи́щала и пашла́. И э́та лягу́ха дашла́ <...> – уже́ сусе́дка – да сваиво́ двору́ <...> и [оберну́лась] женщи́ной без ру́к».

д. Бурмакино, Невельский р-н, 1988-05. Исп.: Горева Е. А., 1922 г. р. Зап.: Рылова М. В., 06.02.1986. Расп.: Лабазанова О. В.

№ 4. О заклинании коров на Иванов день

(на Егорьев день)

а) «У нас был таке́й Яку́ш, ён ваду́ давал [заговаривал на воду]. <...> У ми́ня каро́ва – Субо́шка там, Васкрясе́шка, Паняде́шка, Пятёшка,¹ а ён га́ворить: “Ника́гда́ так ни называ́й теле́чку, а ка́кую-нибудь там – Пта́шка, там што-нибудь...”

Вот, быва́ла, таке́й день – на Яго́рья. Так во́зьми абро́ть² э́ту, што каня́ заа́бротываю́т, и тады́ вот так <...> в пе́чку [стучит]: “Васкрясе́шка, Паняде́шка, Втарёшка, Си́ряде́шка, Чи́твяре́шка, Пятёшка, Субо́шка”. Вот тады́ па́гляди́ на ту́ю на абро́ть – там малако́ с тэ́й абро́ти тяке́ть. Так ва́ всех каро́вах атабра́л малако́».

д. Рыжее Сиденье, Невельский р-н, 1799-15. Исп.: Рябова П. И., 1903 г. р. Зап.: Шишкова О. В., 05.07.1985. Расп.: Лабазанова О. В.

¹ Называли корову обычно по дню недели, когда она родилась.

² «Аброть» – недоуздок, конская узда без уди́л и с одним поводом (В. И. Даль).

б) «Пире́д Ива́ном то́же яны́ хо́дють. Вот у нас ади́н [и]з на́шай дяре́вни [шел]. <...> Вот га́варит:

“Иду́ перед И(й)ва́нам, па́дхажу́ к дяре́вни (а ише́л па́ ржи, с на́шива бо́ка тут ро́жь была́ па́ даро́ги), – га́варить, – иде́ть женщи́на и та́ким го́ласам ду́рным, ре́вам реве́ть, кру́гом ди́ревни иде́ть. Я, – га́варить, – ле́г на даро́ги в жи́то. <...> Па́гляжу́ – э́та Хо́вра иде́ть, бе́лай про́стыню́ абкры́та или ска́тертью ка́кой, и пашла́ кру́гом дяре́вни”.

У каро́вах малака́ тады́ нет – паатбе́реть усё. Ну, зна́хары были́ та́кие, де́лали. <...> Раз а́на калду́нья, ей пло́ха де́лаитца, её лама́ить, каре́жить, ей на́да абиза́тильна́ сде́лать ча́лаве́ку, што́б ей па́ле́гче́ было́».

д. Кресты, Невельский р-н, 1940-30. Исп.: Желунекова М. И., 1907 г. р. Зап.: Мехнецов А. М., 23.01.1986. Расп.: Лабазанова О. В.

в) «[В Ива́нов день] калдава́ли. А́днa ба́ба та́кая́ была́. <...> Па́иде́ть на Ива́нав де́нь и крича́ить: “Пры́сь, Бу́ре́шка, пры́сь, Чи́рно́шка! Сто́й, Бу́ре́шка!” А са́ма до́ить – ба́рана́ ста́ить с су́кам. <...> До́ить за су́ки э́ту ба́рану́ и га́варить: “Сто́й, Бу́ре́шка, сто́й, Чи́рно́шка!” <...> А́т ка́кой-нибу́дь каро́ви, на́верна́, а́тнима́ла малако́».

д. Горка, Пустошкинский р-н, 2140-41. Исп.: Пузыня Д. П., 1909 г. р. Зап.: Валевская Е. А., 25.07.1986. Расп.: Лабазанова О. В.

г) «Бы́л калду́н. И вот яво́ хате́ли ма́льцы́ да́же уби́ть. Хо́дить, га́варить, ка́да раса́. Э́та на Ива́н. <...> И в вяде́рчка э́ту раси́чку са́бираи́ть, и каро́в при́кликава́ить: “Се́рядо́шка, Пятё́шка, Васкрясе́шка, Па́няде́шка!”. <...> У ево́най каро́вки та́да ма́лачка́ бу́дет бо́льше, а у э́тых па́меньше́».

д. Харланиха, Невельский р-н, 1965-07. Исп.: Панкратьева Е. П., 1919 г. р., Мурашкина Ю. Г., 1913 г. р. Зап.: Шишкова О. В., 30.01.1986. Расп.: Лабазанова О. В.

№ 5. Колдуны превращались в кошек

«Бы́л, значи́т, у ми́не родстве́нник, Самсо́ном ево́ звали. Он – вор. Он га́варил и матери́ маё́й (а́на ево́ ругала́, што́ ни́харашо́ [ворова́ть]): <...> “А вот знае́шь, крё́стная, ка́к те́мная но́чь, да я ни́ схажу́, ни па́вару́ю ни́чево́ – я ба́льно́й та́да”. Да́к он все́ но́чи ва́рава́л, да́же на́да и не на́да яму́ – а все́ ва́рава́л.

И вот в э́ту но́чь, ка́к раз – Ива́н Ку́пала... И дя́дина¹ ма́я э́та́ была́ уж (же́на дя́дюшки), и ише́ а́днa женщи́на, то́же с на́шей ди́ревни... И он си́дел ва́ ржи (та́м ма́ла ли, куда́ он...), па́джида́л, <...> а а́ни дра́ли́ся: то́ сде́лаютца́ ко́шками, то́ – женщи́нами. Он уже́ [и́х] у́знал, ка́к а́ни женщи́нами [ста́новились], и ри́шил к и́йм па́дайти́. И га́варит: “Сто́й, вы́ арестова́ны! Што́ э́та́ та́коя́?! А ну́-ка, расска́жи, Да́рья Фе́дара́вна (на ма́ю на́ дя́дину), ка́к э́та́ та́к вы́ па́луча́ите[сь]? Я вот Самсо́н – да́к и есь́ Самсо́н, уж я ни́как ка́то́м ни ма́гу́ сде́латца́. А вы́ ж ка́к де́лаите́? Жи́вым ни́ а́тпущу́, е́сли вы́ та́йну ни́ расска́жите”. Ну, а́ни [у]ви́дели, што́ а́т ни́во́ не уи́де́шь <...> А́ни ему́ все́ э́та́ расска́зали.



И он тада [решил] даже сделать опыт на сестры: “Давай, я, мол, тебе вот так и так, и так... Иди к сяду, чериз дарогу. Иди туда – кошкai”.

Ну, анá и пашлá. <...> Старик этат плёл лапти. И этат качёдык² <...> (куда, мол, чужая кошка, да идёт ищё там – виздэ же кринки, да всё) – он как бросил – да ей в глаз, кошке этай! И вот у этай евонай сестры так глаз и вытек».

д. Волчы Горы, Невельский р-н, 1776-14. Исп.: Старская А. И., 1910 г. р. Зап.: Лобкова Г. В., 08.07.1985. Расп.: Лабазанова О. В.

¹ «Дядина» – жена дяди.

² «Качёдык» (кочедык) – приспособление для плетения лаптей.

№ 6. Колдунья бегала по ржи

«Лашадэй пасли на начлэге. <...> И бжэйтэ вот, на этат Иван, голая женщина, голая савершэнна. Валасá распушены, серп на плячфу. [Мужик] гаварит: “Дагнать её [надо]”. Анá в рожэ и спряталась.

<...> Были такие жёншчыны – закликухи <...> [Чтобы] у их была больше б малака, каровы харашо дайлисе, штоб харашо б дома всё спарилась, [бегали] хазяйки».

д. Петраши, Пустошкинский р-н, 2143-08. Исп.: Жемчугова А. М., 1912 г. р. Зап.: Плошук Г. И., 23.07.1986. Расп.: Лабазанова О. В.

№ 7. Залом во ржи

а) «Ну, бывала, в житах заломы сделають. Вот рожэ стайтэ, заломють рожэ и завяжють ётым узлом – на чийей ниве, на каво он уже нидаволин [колдун]. А чалавэк сажнётэ тот, ни знаячи <...> [и] лажитца в кравать на ўсю жизнь! Чалавэка всяво скрутить, сматайтэ, биз двяжэния чалавэк дэлаитца.

Находють чалавэка – такова, што ваду там дають, лэчуть. Но всё равно, гадам балэють люди».

д. Кресты, Невельский р-н, 1940-30. Исп.: Желунекова М. И., 1907 г. р. Зап.: Мехнецов А. М., 23.01.1986. Расп.: Лабазанова О. В.

б) «Там счтался вот залом – завязана рожэ узлом. Гавар[я]тэ, эта – с заговорам каким-та. И, знаячи, стали с матерью жать мы и сжали этат узел. У миня распухла рука вот таким манерам».

д. Петраши, Пустошкинский р-н, 2143-08. Исп.: Жемчугова А. М., 1912 г. р. Зап.: Плошук Г. И., 23.07.1986. Расп.: Лабазанова О. В.

№ 8. Как узнали, кто делает заломы

«Мая мама жала рожэ. <...> Жали, жали, дажали анэ, и там заламана – залом бальшэй. Аны ня стали (аны слыхали, што нильзя жать), аны аставили эту рожэ.

А там кыпали канашчыки канаву. <...> Пришёл адин, как паглядэл, гаварит:

– Што эта?

– Эта – залом. Вот, <...> сажнешь, захватишь сярпóm хотэ ты адну ржинку, и у тибя, <...> все рўчи заламайтэ. Эта залом, у калдуньи. <...>

– Хóчишь узнать, хто эту делал?

<...> Взяли да и падажгли [залом], и анá [рожэ] как загарелась, и с таким с трэскам! <...> Кадá калдавствó, то óчнь трэскайтэ. И прибегла тая баба. Бжэйтэ мяжой па хутару и прибегла на эта [поле]:

– Ой, да што вы такоя, да што эта вы?!

– Вот, – гаваритэ, – хто эта тебе заламывайтэ!

И пабегла. Валасы распустивши у ней были».

д. Горка, Пустошкинский р-н, 2141-03. Исп.: Пузыня Д. П., 1909 г. р. Зап.: Валевская Е. А., 25.07.1986. Расп.: Лабазанова О. В.

№ 9. Как бабушка осталась без глаза

«Вот у по́ли заломы делали. Мая бабушка так вот асталась без ѓлаза. <...>

Раньше ж свай нивы были, пожни были, ну и ка-си́ли. <...> А баба мая так на работу жадноватая была, да и век жила без хызьяина, дятэй выгадавала. Ну вот, ей, можа, ка́ждый каласок был дора́г! Ну, и на ниву пришли, стали жать – и залом. <...> И анá сжала этат залом. Сжаўши этат залом – то́лька в ѓлаз [попала] салóмина. И как забалёу ѓлаз! <...> Шесэ нядэль атлежала, как пластом атлежала.

<...> В гóраде была [женщина], харашо па книжке йна [гадала]. Вот па книжке смóтритэ и рас-скажитэ тебе всё, и ваду давала йна. <...> Анá и сказа́ла: “Паправитца, выживетэ, но то́лька, – гаваритэ, – бóитэ без ѓлаза. А смерть ёйна – сряди двух широких даро́г”.

Ну вот, паправилась [бабушка]. <...> А убила её действительно сряди двух широких даро́г. Вот в вайну <...> снаряд как жáхнул, так сразу бабушку насмерть».

д. Туркин Перевоз, Невельский р-н, 1943-11. Исп.: Сурмина В. Я., 1927 г. р. Зап.: Мехнецов А. М., 30.01.1986. Расп.: Лабазанова О. В.

№ 10. Коня провели через залом

«Приехал дед аткуль-то, и на маяго батьку [когда тот еще был мальчиком] гаворит: “Звиди каня в по́ля. То́ка там залом ва ржи. <...> Гляди, каня ня пусти через залом!”

Ну, а мальчишка есть мальчишка – он взял, да и каня этава через залом и пирявёл. Конь – гром аб зэмлю! Вса́чил, и апя́тэ – гром аб зэмлю! Ну, всё-таки он завёл яго в по́ля, пустил. <...> Конь забалёу.

“Ты, вёрна, – гаварит [дед], – через залом перявёл”.

<...> Ён этага каня запрёг да паехал, где ён знал такова чалавэка, и яго сюды привёз. И этат чилавэк выризал этат залом и скрутил, и пад крышу падторнул, и гаворит: “Гляди, не прашай. Ён придётэ этат чилавэк [который сделал залом], будитэ праситэ, што вытинь этат залом, вытинь. А ты ни тяни. И вот как эта салóма будитэ чарнётэ, так и этат чилавэк будит чарнётэ”. И, правда, гаваритэ, – па́чах па́чах и памёр».

д. Ломоносы, Пустошкинский р-н, 2121-20. Исп.: Киселёва Е. И., 1911 г. р. Зап.: Шишкова О. В., 26.07.1986. Расп.: Лабазанова О. В.



№ 11. Колдунья вынимала спор из хлеба

«Такая была калдунья – Настухай звали. <...> Делала пражины – на Иванаву ночь пражинала рожь. И патом снапки эты визала (такие маленькие, зялёнькие) и на хлеу кидала – эта вот, бывала, гаварят, што спор вынимають. <...> У ей бы штоб, навэрна, рос [хлеб]. И всё яна каждым гóдам эта вот тварыла и всё туда кидала на хлевы́.

<...> Багародицкий пост быу, и ездил батюшка. И он приезжаить уже к каждаму хазяину. Яму пекли пиражки такие маленькие и ставили пасвяшонную вади́чку на стол. И ён заходить, апрыскивает харóмы и береть эты пираги́, и паедит дальше. <...>

И он [батюшка] рассказывал: <...> Пригнал он [батюшка] лошадь, и пашли в хату. А там у их была сена, <...> и конь забрался на эта сена, висока. А када поп вышел за этым канём, хател яво назад аталкнуть и глянул – а тут на хляву <...> многа таких маленьких снапкóу! Он паглядел, каня выправил, зашёл да и гаварить: “Вот, – гаварить, – хызяйка, штоб ты больше этава никада ня делала. <...> За всё Бо́ прашшаить гряхи́, вот за эта никада ня прóстити!”

<...> Мы хадили у церькву, и вот эта баба, калдунка, тоже была у церькви. Батюшка, када ухадить, выставляить усём крест цилавать, и падхóдють, а ей ни даёт цилавать».

д. Горка, Пустошкинский р-н, 2141-02. Исп.: Пузыня Д. П., 1909 г. р. Зап.: Валевская Е. А., 25.07.1986. Расп.: Лабазанова О. В.

№ 12. О семнадцатилетней колдунье

«У нас был старик. <...> Скатину держали, всё. А на [а]ннóй дярэвни калдунка была, <...> симнацать лет дявчóнке. А у ниё умира́ла бабушка и пиридавала эта калдавство ей. Ну, вот, у ниё были старшие сёстры – аны́ ни взяли, а яна́ глупая... Ана́ [бабушка] иё угаварыла, яна́ [девочка] приняла. <...>

И ана́ тоже сделала ихний карóве так, и каню́. Конь ходить, всё вы́тапчить – чёрная зямля – а траву ня исть, иссох усей. Карóва ляжить, грызёт капыты сабе и на всю галаву́ рявёт – кроу́ горя́чая идеть, а ана́ грызёт и рявёт всё рёвам, и ня исть.

<...> В Себеже жила такая жёншина, и ана́ ма́гла эта дёла атдélyвать. Ну, ему [старику] рассказали где, и он паехал. И йна́ сразу узнала: “А вот, – гаварить, – у вас близка дявчóнка сямнацать лет, на каторую вы век ни паду́маите, а яна́ вам давно уже зло дёлаить и давно тварить”. – “Паедим ты ка мне на дом!”

<...> И едить, и ей гаварит дарóгай, што вот рявёт карóва на всю галаву́. Лёжить, грызёт капыты, и кроу́ идеть, а йна́ всё рявёт. А йна́ гаварить: “Ну, старик, как узьедим на ваше поле то́лька <...> уже карóва аста́нетца жива, если ня сдóхнить раньше, пака́ мы ни да́ехали”.

Узъехали и слы́шать: карóва рявёт. <...> И сразу карóва умолкла, ня стала рявсти́.

Аны́ приехали, ана́ [женщина] пашла́ кру́гом три раза и гаварит: “Вставай, матушка!” И йна́ устала и рявсти́ ня стала. Ана́ правила́ рукой: “Иди хадить!” Пашла́ хадить <...> [хотя] все капыты́ до мяса згрызала (пратянит нагу́ и глóжит себе́).

Тагда́ [женщина] гаварить: “Вот што, старик, ты вазьми́ с чатарёх палей́ камни <...> и няси́ в хлеу́. И ва́ все чаты́ри угла́ сүхрест-на́хрест их паложь – эта у тибя́ сделана у дварё. А типерь́ бяри́ лапату́ и папробуй, где йдеть карóва, чёриз парóг, туда́, у хлеу́, <...> пакапай!”

Как он стал капáть, вы́капал куклу. Кукла сделана с касти́ с какой-та, с падали, и ко́ньские валасы́ <...> заматана́.

“Вазьми́ эту куклу, сажги́ и тада́ узнаишь, хто табё́ эта делал”. Он к ви́чарку́ взял да и зажёг, и бяжит эта дявчóнка: “Што э́ты вы, – гаварить, – дёлаите?” – “Убирайся вон, штоб тибя́ тут не́ была”.

<...> Яна́ [женщина] ещё спросила: “Што ты хóчешь ей сделать, калдунке? – “Раз ана́ делает зло, и я такое – штоб ана́ на свете ня жила!”

Эта вот самая баба и сделала: <...> “Сóрак дней ана́ будеть балеть, на саракаво́м дне памреть”.

С то́ва дня ана́ [колдунья] забалела́ и прибёгла наза́ўтрия к ним апя́ть, и гаварит: “Дядька Раман, дай нам касу́, мы хóчим там сядóдни абкаси́ть”. <...> – “Никакой у мене́ нет касе́, сам пайдú ка́сить!” Не дал. А ей на́да была што-нибудь ат их узя́ть. А ана́ так и гаварила (э́тая баба): “А вы никаво́ ей ни да́вайте, а если атдадите – всё прапала́”.

Тада́, малёнка пагадёуши, йна́ стала гаварить, што да́йтя нам серп, мы хóчим сядóдни ячмень да́жать. А ён гаварит: “Нет у нас сярпа́, мы сами пайдём жать. Ухадить!”

<...> И йна́ тада́ заплакала и пашла́, и легла́ в пастель. С таво́ яна́ ни встала, <...> на саракаво́м дни умерла».

д. Горка, Пустошкинский р-н, 2140-39. Исп.: Пузыня Д. П., 1909 г. р. Зап.: Валевская Е. А., 25.07.1986. Расп.: Лабазанова О. В.

№ 13. Заколдовали корову

«Пашла́ [я] бильё паласка́ть на ре́чку. Кри́чить мой кум: “Кума́, твая карóва што-та захрамала́! На нагу́ ни станóвитца!” <...> Пришли мы даить, папке сказала сваёму, саседу́, сматрели, вара́чали всё, вара́чали, а нага́ задняя правая ни станóвитца, и всё. <...> Я аста́вила её у по́ли.

<...> Пригна́ла дамой карóву – ни станóвитца на нагу́, а нага́ – ни распóхши, ни́чога абсалю́тна. Ну вот, ско́лька ана́ у миня́ на дварё валялась, а патом вот так вы́веду тут, дома <...> пасу́ эту карóву. Тада́ вот тут саседка́ мне (вот эта на угле́) и гаворит: “Съезди ты, вот в Чирняцо́ве (ана́ ише́ и си́час жёнщина живёт), харашо́, си́льна вадú даёт. Съезди, – гаварить, – к ей”.



Приехала я туды к ей, дала ана мне вады и гаворить: “Завтра, – гаварить, – пагляді: <...> с левой стороны [в хлеву] ляжить нитка, трём узлам завязана и, – гаварить, – там у тибя и завалина какая, только што дирашкóм¹ абложена, штоб дождь ня лил у хлеў”. <...>

“Ну, – гаварю [хозяину], – ладна уж, пайдём ўтрам рана, <...> пасмóтрім”. Взятá так павыше дирашкóк атварну́ла <...> – и правда, ляжить нитка, трём узлам завязана – чёрная нитка, вот ну савершённа ня сгнiўши. Ну, и паправилась у миня карова».

д. Туркин Перевоз, Невельский р-н, 1943-11. Исп.: Сурмина В. Я., 1927 г. р. Зап.: Мехнецов А. М., 30.01.1986. Расш.: Лабазанова О. В.

¹ «Дирашкóм» – вероятно, дёрном.

№ 14. Караулили колдунью

а) «Диржали скот. И вот напали калдуны, ни дали житья никакова им: конь сдохнуть, карова сдохнуть. <...> А патом разаблачили калдунью. Стали караулить, падкараулили её и паймали. Железничкай по галаве ударили, кроу пашла на плат. Ани плат схватили э́тат – и в пещку укинули. Сгарела, и калдават ана уже ни магла больше, всё».

б) «Сильна была баба [сильная колдунья]. И там малыцы сагласились пакараулить эту калдунку. <...> Ана, гаварить, как шмыгнет! Как нячийстый дух – чёрный! Аж, гаварить, воздухам таким!.. <...> И пракалдавала тую но́чь [опять]».

д. Горка, Пустошкинский р-н, 2140-43. Исп.: Пузыня Д. П., 1909 г. р. Зап.: Валевская Е. А., 25.07.1986. Расш.: Лабазанова О. В.

№ 15. Пастух-колдун

«[Был у нас] Якуш такой. <...> Он был ищё таким мальчишкой, лет тринадцати, может, меньше.

А всё нанимали в нашей дярэвни пастуха аднаво. И харашо пас – адін, а стада бальшо́я-бальшо́я раньше была. И пригонит каров – все целы, в парядке всё.

Типерь яму нада идти на свадьбу. Он и просит э́тава Якуша, падпаса:

– Астанься, пабу́дь.

– Ой, што ты! Ани ж у миня разбягутца, и я ня сабиру́.

– А я тибя научу́, то́ка ты тайну эту дяржи́.

И научил. И Якуш э́тат астался пас[т]ь.

Вот, гаварит, как дамо́й гнать, прачита́й эту малитву, ани все сабирутца с кусто́у и пайдут дамо́й. Ну, он так и сделал. Патом он [пастух] всю уже тайну Якушу эту рассказал. И вот э́тат Якуш занимался всё э́тым делам. <...> Он очень мно́га делал дялов: и лечил, и любов [заговаривал]»

д. Волчи Горы, Невельский р-н, 1776-14. Исп.: Старская А. И., 1910 г. р. Зап.: Лобкова Г. В., 08.07.1985. Расш.: Лабазанова О. В.

№ 16. Колдовство на свадьбе

«Была свадьба. И в э́тай же дярэвни калдун был. А яво ни пазвали. Калдун рассердился, значить.

Паехали уже пад венец (бывала, ведь в церкву ездили). <...> На лашадях там, нескалька – там дэсять, упряжек-та мно́га. Ну вот, и дажидают, дальжны уже ско́ра, через час там или ско́лька, ани уже вернутца.

Едут. То́лька переезжают уже на сваю мяжу с друго́ва поля (с адно́й дярэвни свадьба была), вдруг видют <...> – пириварну́лись в валков, пабегли в лес!

<...> Тут давай уже хазяин э́тава калдуна прасить: “Слушай, атделай э́та дэла”. За э́та яму, канешна, там, угастили, заплатили. Узьял, раскуддувал, и чин чинарем апять – вярну́л[ась] свадьба...»

д. Логуново, Пустошкинский р-н, 2105-11. Исп.: Скарин П. И., 1917 г. р. Зап.: Теплова И. Б., 26.07.1986. Расш.: Лабазанова О. В.

№ 17. О смерти колдунов

а) «В Тарчилаве <...> жила такая бабка и с сваёй плимянницей. И ана [племянница] нам рассказывала: <...> “Тётя Даша, [в]от што э́та была маёй мами? Йна забалела и никак-никак не умреть”.

А э́та тётка, катóрая с ей жила, йна, навёрна, знала, чаво ана ни умира́ла. <...> Гаварить, ана забалела и всё так: и па-саба́чи но́чью ляяла, па-каша́чи каўкала, и кричала, и всяко разно, – и никак ня умреть. А патом тётка дагада́лась. Узьяла, где ана лижала, три патало́чины вы́нела. <...> Тагда́ ана стихла и умирла».

д. Горка, Пустошкинский р-н, 2140-40. Исп.: Пузыня Д. П., 1909 г. р. Зап.: Валевская Е. А., 25.07.1986. Расш.: Лабазанова О. В.

б) «Пакóйника конь ни взял с двору – он дуже сильный был калдун. И свой конь ни взял с двору гроб! <...> Друго́ва каня пирипрягли́.

д. Кресты, Невельский р-н, 1940-30. Исп.: Желунекова М. И., 1907 г. р. Зап.: Мехнецов А. М., 23.01.1986. Расш.: Лабазанова О. В.

№ 18. «Нечистики» в бане

а) «Чёрти, нячийстики называютьца. <...>

Мая бабушка рассказывала, што вот у баню пашли́. <...> Стали мы́тца. А йна гаварит: “Ну, пагадите, кумки, я палезу паритца”.

Палезла паритца, на палок лигла́. А там палок был – редкие доски. [Вдруг увидела] хвост! – между палка́. Ани испугалиси, дамо́й пабегли. <...> Нячийстики – и с хвостом!»

б) «[Мужик] пришёл домой поздна, з работы. <...> Жёнка падала бильё: “Иди в баню мыйся”.

Ён пахóдит к бане, в двина́дцать часо́в но́чи. В ба́ни разгаваривають мужчи́на и жени́щина, сядить. Женщина в мужчи́ни спрашиваить (а ён [мужик] стаить кала ба́ни): “К якому бирягу мы завтра рыбу паго́ним?” <...> А ён гаварить: “Пад кривую бяре́зину паго́ним”.



Тадá этат уже [мужик] назаўтريا пашёл к сусэду, гаварить: “Паэдим за рыбай, я знаю, где рыбы мно́га”. И паэхали пад тую бярэзину. <...> Рыбы налавили. И як забалел этат мушйна, катóрый пад баней сидел (в баню ни пашёў, ни памылся, пришёў дамóй – вот, в баню пабаяўся идти, што там люди в бане, а эта нячисти́ки, навёрна, бы́ли). <...> Лет пять балел! Гаварит – где он ни лячйўся, што он ни лячйў, нияк ня мо́г вы́личитца.

А тада́, гаварит, старый стари́чок пришёў у хату. <...> Гаварит: “Дай мне хлеба”, – нищий, спрашиваить хлеба у этава бально́га.

А бальной гаварить: “Вазьми сам, я ни ма́гу встать.” <...> – “А чаго ты балейшь?” – “Да надоела мне гаварить, <...> усим рассказывать, атчаго́ я забалёў”. – “Скажи мне, я табé прашу”.

Вот ён рассказал. <...> А ён гаварит (тот уже старик на яго́): “Иди к азыру́ <...> и праси́ прашче́ния у Бо́га, на том мэсти, где ты брал эту рыбу”.

И вот, гаваря́т, и си́час живёт этат [мужик]».

д. Кресты, Невельский р-н, 1940-30. Исп.: Желунекова М. И., 1907 г. р. Зап.: Мехнецов А. М., 23.01.1986. Расш.: Лабазанова О. В.

№ 19. «Нечисти́ки» («девки») пляшут на току

«Ток стаял <...> и там уже так пляшуть, так пляю́ть! И ён [мужик] пьяный ишёл. Так пляю́ть, так пляю́ть! И яво́ [мужика] уже завяли туды “деўки”. <...> И ён уже там да таго́ датанцевал, пришёл дамóй – весь мокрый, замарйўся так. Гаварил, што уже день стал, тады уже, навёрна, атста́ли ат яго́. Гаварил, што уже так завала́чили, так затанцува́ли, што ни ма́гу! <...>

Километра за три ат дярэвни ток стаял на гары там, кала азыра́. Вот и яны там яго́ пириняли, в ток завяли и заставили танцува́ть. <...> Нячисти́ки бы́ли. Ну, “деўки” бы́ли, но эта – нячистая сила была. Время прайшло́, питухи прапийа́ли, и яны прапа́ли».

д. Кресты, Невельский р-н, 1940-30. Исп.: Желунекова М. И., 1907 г. р. Зап.: Мехнецов А. М., 23.01.1986. Расш.: Лабазанова О. В.

№ 20. Музыкант на празднике нечистой силы

«Пашёл ён на гуля́ння, <...> на скрипки и́граў, и си́льна дужа быў такой харо́ший музыкант. <...> И вот ён и́грал-и́грал... Падходить к яму́: “Пайдём са мной”. Тянетъ яво́: “Пайдём са мной”.

А ён тут вот уже на свайм гуля́нне и́грал. А яво́ падгавари́ла нячистая сила – туды. Павёл он яво́ туды <...> и завёл. И́граить, а яны уже́ [нечистые] пляшуть, а ён всё и́граить...

Тадá уже: “Госпади, хоть бы <...> парва́лася стру́на!” Парва́лася. <...> Тадá ён гаварит: “Свяди мяне туды, где я был, там си́льна стру́ны харо́шие, крепкие”.

И ён яво́ уже павёл а́пять дамóй. Привёл дамóй. <...> Я, гаварить, натяну́л эту уже [струну]. <...> Тадá пятух запиёл, и ён [нечистый] правали́лся».

д. Борисково, Невельский р-н, 1975-01. Исп.: Позднякова У. В., 1912 г. р., Позднякова Е. В., 1924 г. р. Зап.: Неудачина Е. А., 27.01.1986. Расш.: Лабазанова О. В.

№ 21. «Недобрики» завели «на печку» пьяного

«У нас мушйна, ён ма́льцем был музыкантам. Ну и вот, пашёл на гуля́нье и́грать. Сы́грал и дамóй уже идёть. Вы́пивши, ве́рна. Маро́з. Тадá яму́ гаваря́т:

- Ну што, ты замёрз?
- Ай, замёрз, си́льна замёрз!
- Раздява́йся, вон на пе́чку лажись, грёйся.

Яво́ раздели, разу́ли, партя́нки <...> павешали на куст. Ско́ка он там заснул? Как уска́чиў – <...> ляжи́ть на камне (а то – на “пе́чку” клали). <...> Ра́ньше ж нядо́брики хадили – ну, че́рти».

д. Борисково, Невельский р-н, 1975-01. Исп.: Позднякова У. В., 1912 г. р., Позднякова Е. В., 1924 г. р. Зап.: Неудачина Е. А., 27.01.1986. Расш.: Лабазанова О. В.

№ 22. Колдунья че́рта перехитрила

«Че́рт [решил] развади́ть па́ру [мужа с женой], а эта [баба] гаварить: “Ты [что ли]? Я, – гаварить, – разваду́. Кра́сный како́шник и батинки – и я эту па́ру разваду́”.

Ну, разва́ля йна́ эту па́ру. <...> И че́рт уже́ эта́й ба́би пабая́лся. Како́шник и батинки павешал на жарди́ну да издали падава́л эта́й ба́би, штоб уже к че́рту близка ни падашла́. Баба че́рта перехитрила».

д. Ломоносы, Пустошкинский р-н, 2121-22. Исп.: Киселёва Е. И., 1911 г. р. Зап.: Шишкова О. В., 26.07.1986. Расш.: Лабазанова О. В.

№ 23. «Недобрый» всадник

«Ма́льцы вот тут сидели кала хы́зыйственной лава́чки. А мы [девки] прашли́. Я у́чу́яла: гримит што-та из лэсу – е́дит хто-та. <...> При́ехаў – мы ви́дим, што хто-та нядо́брый е́дит. <...> Сюда ў́ехал, у́ эту ули́цу – будта правали́ўся: и конь, и тот чилавёк. Ни́ко́га ни ста́ла. <...> Чи́лавёк – нарма́льный, в шинели, шинель на́де́та ваённая. Конь то́жа прибра́нный там разным цвита́м у яго́ был. <...> И кака́я-та была красивая у яго́ тада ша́пка на галавё. <...> А конь те́мный, таке́й вараны́й был».

д. Гольни, Невельский р-н, 1941-07. Исп.: Сандовская Е. А., 1895 г. р. Зап.: Мехнецов А. М., 24.02.1986. Расш.: Лабазанова О. В.

№ 24. «Богомолец»

«Я была дяўчо́начка. Идёть каке́й-та маладэ́й мушшина́ (не мушшина́ – ма́лец). Вот да сих пор у ниво́ шуба красная на́де́та, бальша́я карзинка <...> и лэставка¹ на руке и до самой зёмли.

К ка́ждому приходит ико́ны па́глядёть. Памóлитца, па́глядёть: ти мо́литесь?

Два де́ла он то́лька... Адно́ де́ла, помню, што – грех у ша́пке сидеть в избе гара́зд и (сказал он) – грех жанитца мно́г (и два ра́за – грех).



И патом он так вси избы абашёл, у папá долго жил на Москвитине. А патом пришёл в дярэвню, там сел на завáлинке и сидить. Народ абступил, спрашиваить ево: “Где ты был, аткúдава ты?” Он гаварить: “Я – сдалёку, всё знаю”.

<...> Сидить... И начальство пришли, гаварят: “Так и так, а што ёта у вас такое?” Народ абступивши ва́круг няво́, вся дярэвня: <...> “Дакументы ваши!” – “А у миня дакументав нет никаких.” – “А ты аткúда?”

<...> Как зачал он гаварить, где хадил – ой, лиханька маё! И где ён сидел – и всюду сидел. <...> Сашшитал усй гарада́, вси какие есь губернии, вси воды, маря́ вси сашчитал йим. И дярэвни зачал сшитатъ, а то уже помню, што Жбаны́ да Гаршки́ дярэвни называл, да Гвзды́. <...> Сидит – бизгрешный чилавек.

“Ну, ты как хатишь, а завтра мы тябе забéрем”.

Он тада́ встал <...> – мах! – вот эту шубу, развярнул. Вси вот так папáтились (меня, маленькую, даже тряхнули). “Што ёта, – гаварю, – такое? Каво́

вы там увидели? <...> “А, – гавар[ят], – у няво́ ё́иста всё тут – и лёгкие, и пёчень, и сёрца, и кйшки”. <...> “А где ты так сдёлал? Што ёта такое?” – “А вот с па́пкою я на параходе ё́хал, – он сказал, – да свалился”. А я ж ня увидала. <...> Спрашиваю у Дуньки: “Дунь, што там?” – ана́ гаварить: “Атстань, усё в сярёдки видать”.

<...> [Мужики] привяли сюды́, на завáлину яво́ пасадили, гармонь принясли, зачали гулять, яво́ пазва́ли – ён ни пашёл гулять. “Я, – гаварить, – ни гуляю”.

Наза́ўтрия яны́ ево́ бросили и ушли, ни́хто к яму́ ни падашёл. Гляжу́ – в поле пашёл.

[Говорил он]: “Я плады́ ат вас усй атымú, дажём я ё́часть залью, ё́часть мячо́м насяку, <...> часть засушу, реки расхалю́, землю градом разобью!”

[Это Господь был. И правда – сейчас даже садов у нас нет].

д. Уструги, Пустошкинский р-н, 2054-25. Исп.: Маслобоева Е. Ф., 1910. Зап.: Лобкова Г. В., 22.07.1986. Расп.: Лабазанова О. В.

¹ «Лёстовка» – кожаные чётки раскольников-староверов.

АНЕКДОТЫ С МУЗЫКАЛЬНЫМИ ВСТАВКАМИ

№ 25. «Баба не умела голосить»

«Эта бывала, гаварят, просьят каво́-нибудь, да́же нанима́ють галасить. Эта, я думаю, анекдот, што у адной памёр мужик, и ана́ не умеет галасить. Адну́ жёнщину [попросила], гаварить: “Пагаласи́ па маему́ мужику́”. Ана́ пришла́ и загаласила:

[голошение]

Хажу́ я ту́жу па ё́ужо́му му́жу,
А я и ня зна́ю, как яво́ заву́ть.

Ана́ [вдова] как пашла́ пляса́ть:

[напев плясовой песни]

Заву́ть яво́ Гераси́м, Гераси́м,
А ты палу́чи́ше галаси́, галаси́».

Голошение

♩=120

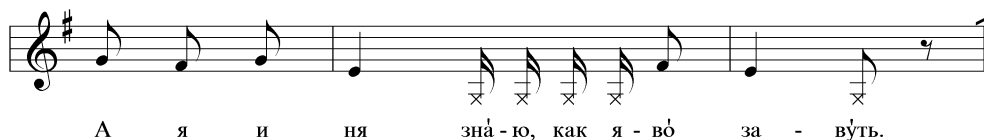

Напев плясовой песни



За-ву́ть я - во́ Ге-ра - си́м, Ге-ра-си́м, а ты па-лу́чи́-ше га-ла - си́, га - ла - си́.

д. Нарично, Невельский р-н, 1961-48, 46 (комм.). Исп.: Нарбут В. И., 1910 г. р. Зап.: Лобкова Г. В., 08.02.1986. Расп.: Сухова Л. Н.



№ 26. «Федора и поп»

«А другая сама умела галасить и звали её Хвядорой. Бывала, поп придеть (не вазьму́ть пакойника, пака́ поп не придеть, священник). Тады кладуть в гроб [покойного]. Уже кто умееть – галосить, а поп атпеива-еть (паёт). Вот поп паёт, ба́ба галосить. А ба́бу заву́ть Хвядо́ра. Тады поп паёт:

[напев по́па]

– Хвядо́ра, Хвядо́ра, ти ч́ула ты то́я:
Твой муж, кагда́ померал, приказал табе́, што́б ты мне атдала́ каро́ву.

[голошение Федоры]

– Ня ч́ула, ня ч́ула ёгова я, ня ч́ула!

[напев по́па]

– Хвядо́ра, Хвядо́ра, ти ч́ула ты то́я:
Твой муж померал, приказал атда́ть мне [о]вече́кку с ягня́там.

[голошение Федоры]

– Ня ч́ула, ня ч́ула, ёгова я ня ч́ула!

[напев по́па]

– Хвядо́ра, Хвядо́ра, ти ч́ула ты то́я,
Твой муж табе́ приказывал анной не га́рива́ть, а примаку́¹ примать.

[голошение Федоры]

– Ч́ула, ч́ула, ч́ула, вот эта́ уже́ я ч́ула!».

Напев по́па:

♩=120

–Хвя - до - ра, Хвя - до - ра, ти ч́у - ла ты то́ - я:

твой муж, ка-гда́ по-ме-рал, при-ка-зал та-бе́, што́б ты мне ат-да-ла́ ка - ро́ - ву.

Голошение Федоры

♩=120

–Ня ч́у - ла, ня ч́у-ла, ё - то-ва я, ня ч́у - ла!

Напев по́па:

♩=120

–Хвя - до - ра, Хвя - до - ра, ти ч́у - ла ты то́ - я:

твой муж по - ме - рал, при - ка - зал ат - да́ть мне [о]вече́кку с яг - ня - там.

Голошение Федоры

♩=120

–Ня ч́у - ла, ня ч́у-ла, ё - то-ва я ня ч́у - ла.

д. Нарично, Невельский р-н, 1961-49. Исп.: Нарбут В. И., 1910 г. р. Зап.: Лобкова Г. В., 08.02.1986. Расш.: Сухова Л. Н.

¹ «Примак» – со слов исполнителей: «мужа в свой дом взяла – эта называётца примак» (Пуст., Ломоносы 2121-23).

**№ 27. Невеста не умела голосить**

«Нявэста прасіла пау́чыць ґаласіць (каґда на-
дяляць будуть, нивэста галосит у ма́тки). А я гава-
рю: “Какое табэ го́ря было, так ты и галасі”».

Тагда яна пашла за вянкoм в чужую дярэвню,
не была сваиво вянка. Сабáки [обляяли] иё там. Та-
да яна думаить: вот уже завтра буду галасіть, я ёта
и буду галасіть. Вот яна и завяла, што:

А я вчoра пашла в чужую дярэвню за вянкoм,
А меня там [обляяли] сабаки и чуть не заели.

Какое мне было там
большо́я го́рюшка.

А атэц её талкайт. Ана́:

Ты менé ни талкай, роднай татанька,
Мяне талéрь наталкаютца чужие людошки.¹
Эта галасіла».

д. Нарично, Невельский р-н, 1961-45. Исп.: Нарбут В. И., 1910
г. р. Зап.: Лобкова Г. В., 08.02.1986. Расш.: Лабазанова О. В.

¹ При исполнении воспроизводится традиционная форма соль-
ного голошения.

ЗАГОВОРЫ**№ 1. Заговор от боли в пояснице**

Ходили в овин, произносили трижды на заре,
три дня подряд.

«Авин-авин,
Вазьми мой утин,¹
Падай маё здарoвье,
Аминь, аминь!
Тфу-тфу, ётай балэзни!
Астанься всё худое-дурное на ётам мэсти.

Авин-авин,
Вазьми мой утин,
Падай маё здарoвье,
Аминь, аминь ётай балэзни!
Астанься всё худое-дурное на ётам мэсти.

Авин-авин,
Вазьми мой утин,
Падай маё здарoвье,
Аминь, аминь ётай балэзни!
Астанься всё худое-дурное на ётам мэсти.
Тфу-тфу-тфу!».

д. Трехалёво, Невельский р-н, 1967-02. Исп.: Новикова В. И.,
907 г. р. Зап.: Шишкова О. В., 06.02.1986. Расш.: Сысоева К. В.

¹ «Утин» – боль в спине, радикулит.

№ 2. Заговор, чтобы «пуп утянуло»

«Пуп гладить надо. А патoм атрэзать ко́рачку
хлеба верхнюю ў стакáн (штоб ў стакан туды зай-
шёў) и на пуп пастáвить. И пуп ўтянить; ляжишь, а
там утянить. А свéчи́чки эти там патухнуть, а патoм
в стакан атвáлятца:

Пуп-пуп, ни шатись,
Пуп, на мэста станавись,
Пуп, кастей ни знаби,
Пуп, тела ни суши.
Аминь, аминь, аминь!
Тфу-тфу!».

д. Трехалёво, Невельский р-н, 1967-02. Исп.: Новикова В. И.,
1907 г. р. Зап.: Шишкова О. В., 06.02.1986. Расш.: Сысоева К. В.





Часть VIII

Традиции
себежского
района



Раздел 1

ОБЩАЯ ХАРАКТЕРИСТИКА ТРАДИЦИЙ СЕБЕЖСКОГО РАЙОНА

Фольклорные экспедиции в Себежский район Псковской области проводились в 1984 и 1986 годах. Было обследовано 154 населенных пункта одиннадцати волостей (Бояриновской, Глембочинской, Дединской, Долосчанской, Дубровской, Красной, Лавровской, Максютинской, Мостищенской, Томсинской, Чайкинской); зафиксировано 2953 фольклорных текста.

Материалы экспедиционных коллекций из Себежского района во всей полноте представляют народную традиционную культуру и комплекс фольклорных жанров, сформировавшихся на данной территории. Местную традицию отличает хорошая сохранность ее основных элементов – не только в памяти носителей традиции, но и в современной бытовой и обрядовой практике. Живое, своеобразное звучание себежских напевов стало известным благодаря прекрасным певческим коллективам деревень Горелово, Дедино, Дашково, Чайки, Веремеево, Ляхово и других. Старинные обряды, народную мудрость передали в своих рассказах знатоки традиции – Клавдия Андреевна Шепило из д. Дедино, Ксения Константиновна Шабловская из д. Горелово и многие другие.

Одна из главных характеристик народной культуры Себежского района – развитость обрядовой системы и концентрация в ней архаических элементов. Себежскому песенному фольклору свойственны музыкально-стилевое единство при многообразии форм, историческая глубина поэтических образов.

Имея целый ряд специфических черт, традиции Себежского района в то же время обнаруживают свою принадлежность к более широкой стилевой зоне южно-псковских районов. Некоторые признаки являются общепсковскими – например, распространение в Себежском районе хоровых причитаний. Многие особенности связывают данные традиции с культурой соседних районов Белоруссии¹ (что проявляется, в частности, в местном говоре).

Одним из наиболее показательных явлений следует считать развернутую систему КАЛЕНДАРНЫХ ОБРЯДОВ И ПРАЗДНИКОВ, в которой особое место занимает летний период. Именно в нем сосредоточены уникальные обрядовые комплексы Иванова дня и жатвы, сохранившие целый ряд ар-

хаических элементов. Календарные обряды, праздники и трудовые обычаи Себежского района представляются как единый, развивающийся во времени цикл, основное содержание которого определяется аграрной направленностью. Себежский **календарно-обрядовый фольклор** представлен широким кругом музыкально-поэтических форм: колядки, веснянки, волочебные, иванские, жнивные, толочные песни. Кроме обрядовых, в весенне-летнем периоде функционируют **лирические песни**, обладающие значительной степенью стилового родства с календарно-обрядовыми.² Неотъемлемой частью календарного цикла является система словесных фольклорных жанров (**былички, поверья, приметы**), отражающая традиционные народные верования.

Обряды жизненного цикла представляют КРЕСТИНЫ, СВАДЬБА, ПОХОРОНЫ. Наиболее развернутым и насыщенным по содержанию является свадебный обряд. Зафиксированный на юге района «крестбинский» обряд оказывается уникальным для псковских традиций по своему наполнению песенным материалом. В себежской традиции сформировалась обширная сфера фольклорных жанров, функционирующих в системе обрядов жизненного цикла: **обрядовые свадебные и крестбинские песни, свадебные и похоронные причитания, приуроченные лирические песни.**

Лирические песни Себежского района чаще всего оказываются включенными в тот или иной цикл наряду с обрядовыми песнями. Кроме того, зафиксированы и формы неприуроченных лирических песен, среди которых немало подлинных шедевров народной песенности.

ИНСТРУМЕНТАЛЬНО-ХОРЕОГРАФИЧЕСКАЯ КУЛЬТУРА района, сформировавшаяся в тесной связи с системой традиционных вечеров, гуляний, ярмарок, включает в себя разнообразный круг фольклорных жанров: **хороводные и плясовые песни, вечерочные припевки, частушки, наигрыши на музыкальных инструментах.** Музыкально-поэтические формы, связанные с хореографическим движением, не обладают большой степенью своеобразия и относятся к ряду общераспространенных. В системе инструментальных наигрышей можно отметить как общерусские («Страдания», «Русского»), так и специфически псковские («Скобаря»), в



том числе характерные для южно-псковских традиций свадебные наигрыши («марши»). Состав музыкальных инструментов в Себежском районе достаточно разнообразен. Наиболее характерным является ансамблевое звучание скрипки и цимбал.

В формировании своеобразного облика традиционной культуры Себежского района большую роль играет МЕСТНЫЙ ГОВОР, обладающий основными признаками южнорусских диалектов. В произнесении гласных звуков повсеместно распространены так называемые «аканье» и «яканье». В большей части района (кроме северных волостей) «г» произносится как фрикативное.³ Характерно для местного говора и звучание краткого «у» на

месте «в» или «л».⁴ В речи наиболее пожилых носителей традиции сохраняются также согласные «ч» и «р», произносимые твердо в любых сочетаниях с другими звуками;⁵ в то же время в отдельных словах отмечено неразличение «ч» и «ц».⁶ В ряде случаев (в южных волостях) зафиксировано дзёканье.⁷ «С» в сочетаниях со звонкими согласными смягчается.⁸

В звучании себежских песен сохраняются все особенности местного говора. Однако произнесение распетого стиха отличается от обычной речи, поскольку при пении превалирует специфически псковская певческая позиция с окраской «о».⁹ Наиболее ярко данные особенности выражены в пении ансамбля д. Дашково.

1 См.: Можейко З. Я. Песни белорусского Поозерья. Минск, 1981.

2 Основной корпус календарно-обрядовых и приуроченных к обрядам лирических песен опубликован в сборнике: ППЗ.

3 Обозначается значком «ġ».

4 «Траўка» – травка, «хадіў» – ходил.

5 Твердость «ч» обозначена значком «ĉ», твердость «р» показана с помощью гласных звуков: «рзенька» – ре-

ченька, «пралица» – прялица.

6 «Сястричка» – сестричка.

7 Обозначено с помощью сочетания согласных «дж» или «дз»: «хаджу» – хожу, «дзёўки» – девки.

8 «Сьлёзы», «сьвёкар».

9 Чаще всего происходит замена гласной в кадансовом тоне: «ходила» звучит как «хадило»; в пении отдельных коллективов изменяется звучание всех гласных: «красота» звучит как «кросото».





Раздел 2

КАЛЕНДАРНЫЕ И ТРУДОВЫЕ ОБЫЧАИ, ОБРЯДЫ, ПРАЗДНИКИ

СВЯТКИ

В Себежском районе Святки представляют собой развернутый обрядовый комплекс. Основные элементы святочной обрядности и художественные формы отражают главные содержательные доминанты данного цикла – направленность на будущий урожай, плодородие, благополучие.

В структуре Святки особо выделяются **кануны праздников** – три «Коляды» (Рождественская, Васильевская и Крещенская), связанные с поминовением предков и обращением к мифологическому персонажу – Морозу. В эти дни **ВАРИЛИ КУТЬЮ** (традиционная поминальная пища). Часть кутьи оставляли на ночь на подоконнике «для Мороза», остальную съедали.

«Уси три Калёды варили кутью. Блины пякли, кутью варили. А патом яна [хозяйка], бувала, вазмёт у чашечку да и кричить:

Мароз, Мароз, хаді кутью исть!
Зимой хаді, а лётам ни хаді,
Пад калодинкой ляжі,
Наше агародня стирягі.

Там всё перечитаеть – там и капусту, и марковку, всё агародня перечитаеть. Ну вот, эта в Каляду. В анну, и другую, в третью – всё так. <...> В акно, скрозь акно кричать Мароза» (Шершни 2094-08).

С **канунами** связан распространенный обычай **ЗАСТИЛАТЬ ПОЛ СОЛОМОЙ**. В некоторых случаях солому или сено клали и на стол под скатерть.

«Как Каляда, так приносят салому, а у ково саломы нет, так сена настилают по полу. На палу в хате. А патом эта выносят назавтрея. Ва вси три Калёды» (Шершни 2094-08).

[На Рождество] «у эту ночь приносят сена, на стол стелют, и застилают настольницей, и вужинают на этом сени. А тады уж назавтрея скатины – всим па жменьки этага сена дають. Эта уж вот Христос радився на сени. Эта уж хазяин идеть, несеть карзину эту, сабираеть са столу, и тады несеть» (Горелово 2035-32).

Канун Рождества наиболее насыщен различными обрядовыми действиями. Именно в этот вечер совершался **ОБХОД ДВОРОВ** с пением традиционных *колядок*.

«Па каждой хаты вёчерам идуть. Часоу в десять вёчера или в деветь. Зимой же шесь часоу – уже тямно. Ну вот пока спать ня лёгши – уже ходють наражены... Хаділи кыляду петь. Бывало, уже дажидаем вёчагом, кылбасы крыпайм, пару кылбас на крыпайшь, дажидайшь – придуть кыляду петь. С другой дярэвни прихаділи втрох¹ бабки. Кусок мяса пригатовишь, кылбасы. И аны атпають, прадрають с прадникам. И тада выносишь им гастинцы... Ну такий лет па тридцить, па сорык жёнщины хаділи петь... Пад вакно пають. Ты спишь, аны пають. Агонь зажигайшь, слушаишь, ой, красыва бывала! Бывала, ребятишки все на васторги! “Ай, мама, кыляду придуть петь! Мама, только нас разбуді!” – да аны даже и не лягут спать, пакуль каляду прапають. Красыва так, антиресна! Все пають! Очень красыва!» (Бондари 2024-09).

В поэтическом содержании колядок присутствуют образы «богатого двора», благопожелания хозяевам. Встречаются и мотивы, подобные сказочным: «ловля трех рыбок», «волк-помощник». Основные сюжеты – «хозяин привозит подарки», «коляда ходит по дворам». Завершаются колядки традиционным требованием угощения: «кишка с печи, колбаса с клети, бутылка с божицы, пирог с полицы».

Накануне Рождества по домам ходили **РЯЖЕННЫЕ**, плясали под заслонку, их угощали, как и колядовщиков. Ряженные обычно изображали стариков, нищих. Ходили с палками. Чаще всего рядились в старую, рваную одежду, вывернутые «кверху шерстью» шубы. Лицо мазали сажей, приделывали бороды.

Ряженные «стариками», «цыганиями» участвовали не только в обходах дворов. Они появлялись и на святочных молодежных гуляньях. Здесь разыгрывались различные сценки, например, «Тит и Баба».

«Паложуть мужука – такий армяки бальший были, – паложуть, бальшой вярёвкой пупаяшуть, и ляжить. “Хр-р-р!” – спать, Тит. Падходить Баба с ухватом: тряк, тряк! [стучит].

- Тит, а Тит! Хаді гарох малатить!
- Спина, Дарья, балить!
- Тит, а Тит! Хаді кашу исть!
- А рюмка есть?
- Пагади. Хаді кашу исть!



– А где мая бальшья ложка?
– Да тут. Тит! (Не встаёт). Вставай скарэй. Уже видна, петушки запёли.

- А! А выпить есть?
- Есть.
- А што?
- Пólна вядрó!
- Харашó.

Тит схватит тада, вскакивает, давай плясать. Тита разбудили гарóх малатить» (Дедино 2130-21).

На вечёрках разыгрывали и шутейные свадьбы: брали квашню, клали на нее подушку, сажали девушку, чесали ей голову гребнем для льна и приволили ряженого «жениха» с бородой. Девушка отказывалась идти за «бородатого». Тогда приносили серп и «брили» ряженого «жениха» (Дедино 2130-21).

ГАДАНИЯ также происходили в Рождественскую «Коляду». Наиболее распространены гадания на замужество, например, «чёт-нечет» (крали дрова и считали их попарно). С помощью различных гаданий определяли, в какую сторону девушка выйдет замуж.

«На Ражтвó. Как блин спекёт мятка, так блин схватишь, бегишь на рóсстани. Эта всё гадали раньше. Вот блины пякешь, а первый блин хватаешь са скаварóди и бягишь эта на рóсстани – слухают, где сабака брешить. <...> В руках нясешь, на рóсстани станешь и слухай, где сабака. Во ў какей стóрыне сабака забрешить – туды замуж пайдешь» (Булавчино 2006-03).

«Хату вымятали и мусор выносили, и слушали, в каком краю сабака лает, што туда в ту дярэвню выйдешь» (Калныши 2133-09).

«Валенцы перякидываешь чэрыз крышу [куда носком – в ту сторону замуж], а малыцы какии зайдуть, ужó знают, што гадают дёвки, схватют и унясуть» (Булавчино 2006-03).

Другие гадания связаны с определением характера членов будущей семьи, особенно – свекрови.

«[Камень из бани] в калóдец кидают. Если забурчал камень у калóдцу – тады уже эта свякрóвь нягóдная бóдеть. А кады камень ни забурчал у калóдце, увалився, тады – а-я-я! – харóшая свякрóвь бóдеть. <...> Ў байни каменки зделаны. И тада мóладежь – убегаь у байню, целую печь разбяруть, и вси калóдцы закидают эьтым каменням» (Нища 2006-24).

Также встречаются гадания на имя жениха: молили иголку в жерновах и слушали, какое имя «выговаривает» иголка. Среди других видов распространены гадания, связанные с трансформацией различных предметов: лили олово, жгли бумагу.

«Варажили. Эта уже бумагу гармонькай делали, и ставишь на стол, и тады уже и зажигаешь. Как эта – ну, гарить же бумага, сабраная в гармоньку. Ну, ана всяк, как придумаетцы там, так и станеть,

уѓаль. “Ай, у па́ру! Ай, у па́ру!”. <...> А тада [берут] бумагу эту паленую, и палатенца ставют так, и штоб тень была. Тада разгледают на палатенце, как бумага тая стайт. Тада там разгадывают ужó, как эта бумага палучилась» (Нища 2006-24).

Традиционное ОЗОРСТВО МОЛОДЕЖИ отмечено в **канун Нового года**: парни затыкали трубы в домах девушек.

Святочный цикл завершался в **Крещение** освящением дома и всех построек святой водой: «посвящали от Домовика» – в хате, в сарае, в бане, «де якая будынина».²

С периодом Святок связан обычай исполнения *лирических «святочных» песен*. Их пели женщины, выйдя на гору: например, песню «Как на нашем на поле» пели «на горы зимой. Ана галасистая о́чень. Пели – сабэретца штук шесть-семь. И канчают – тут падхватывает, ещё паёт – уже на́чинает. Так и переливаётца. Песня о́чень красивая, как паёшь ватагой» (Томсино 1650-03).

МАСЛЕНИЦА

Распространены общерусские обычаи: масленичные КАТАНИЯ с гор на больших санях (дровнях), катания на лошадях наперегонки, «круговые» карусели на льду. В сознании носителей традиции катания напрямую связаны с ростом льна: «Было ужó так узна́чено: на Масленую на́да кататца – бóде лён ра́сти» (Шершни 2094-07).

Повсеместно отмечается ПРИЕЗД ЗЯТЬЕВ в гости к тещам.

Масленичное ЗАСТОЛЬЕ не обходилось без традиционных блинов с маслом. В Себежском районе блины ели с заранее приготовленной творожной «сырницей».

«Блины тонкии. Тонкии блины пякли. И, зна́чит, сы́рница была зделана. Вот Пятро́у пост пасти́ли, Бага́родицкий пост пасти́ли, и всё сы́рницу сабира́ли. Патóм ма́слым залива́ют эту сы́рницу у ка́дки, и стайт инá да Ма́сленицы. Ужó всю Ма́сленицу тады, пóльную нядэ́лю сы́рницу е́дят. Тваро́г сухой, пасóлен, ды ма́сла. Вот эта называ́етца сы́рница. И патóм мака́ют у ма́сла, и сы́рницу эту па́дцёрпливают блина́м, и яду́ть» (Замошица 2107-12).

Специфическим для местной традиции является женский праздник «БРЫКСЫ», отмечавшийся в **четверг** на масленичной неделе. Возможно, его название происходит от «брыкаться» (лягаться, бить ногами) и характеризует особенности ритуального поведения женщин, которые устраивали застолье вскладчину и не допускали туда мужчин. Второе название праздника – Власий, «Аўлас» – скорее всего, связано с тем, что сроки Масленицы часто совпадают с двумя датами памяти Власия (3 и 11 февраля ст. ст.).



«На Маслений... у чатьвёрѣг – эта быў прыздник Власий. И яво праздновали женщины, брыксы справляли. Мушѣны ни аднаво ня будить. Все женщины сабярутца. Как мушѣна дверь аткрыеть – а бабы пьяныи пляшуть, и падбижать, нагами их вон.

Эта в раньшия время, вот я как помню. Вот мая мама пайдѣт на брыксы. Эта брыксы звѣлиси. А рибѣт ужѣ полна набярѣтца паглядѣть, как женщины паѣт. Ой, какѣи красѣвыи песни пели! Гѣспадѣ Гѣспадѣ! Эта заслушѣнья. Там, мѣже, их и семь, и дѣсетъ, и в адѣн хор – эта заслушѣнья, песни эти.

Мушѣн ни брали, тѣлька женщины хадѣли. Если хѣфеть мушѣна зайти – фу! Бабы яво так и выкинуть вон» (Старицы 2026-08).

ПЕРИОД ВЕЛИКОГО ПОСТА

В Великий пост женщины ткали «красна». В качестве постной пищи называют толокно, огурцы, квашеную капусту, селедку, льняное масло.

На протяжении всего поста исполнялись *духовные стихи*, которые в местной традиции называют «*постовыми*» песнями. Их основные сюжеты связаны с тематикой распятия Христа, раскаяния в грехах: «*Плач Богородицы*», «*Христос и грешница*».

ВЕСНА

Распространены различные *приметы* на погоду, на будущий урожай. На **первый гром** КУ-ВЫРКАЛИСЬ, чтобы во время жатвы не болела спина. Редкие записи *веснянок* в Себежском районе (д. Байдаково, д. Горелово) оказались уникальными для Псковской области (подобные по содержанию веснянки широко распространены в Смоленской области): «*Весна-красна, что нам принесла*».

БЛАГОВЕЩЕНИЕ

Благовещение – один из важных праздников весеннего цикла. Считалось, что в Благовещение рыба хвостом разбивает лед. Накануне пекли специальный благовещенский хлеб. Его сохраняли до начала пахоты и брали с собой в поле, когда первый раз шли пахать.

«Благовещенский хлеб – как уже начинают арать. Вот, с хлебом далжны забрывать. Бярут, а патѣм абратна дамѣй приносят. Наврѣди начинѣют уже с ѣтым пахать» (Грудинино 2041-06).

ВЕРБНОЕ ВОСКРЕСЕНЬЕ

В **Вербное воскресенье** обычно «посвящали» в церкви вербу, ставили ее к иконе, нередко украшали. Освященная верба затем использовалась в обрядности Егорьева дня – ее «торкали» (ставили) в рожь.

«– Верб пасвящѣетца. Эта было такое васкрясѣнье, паслѣднее перѣяд Паскай. Анѣ ни в числѣх была.

– Янѣ насѣли в цѣркву, пасвящѣли, а патѣм уже на Ягѣрья тѣркали у рожь» (Веремеево 2007-34).

«ЧИСТЫЙ ЧЕТВЕРГ»

«**Чистый четверг**» упоминается, как правило, в связи с **ОБЕРЕГАМИ ОТ КОЛДОВСТВА**.

«Чѣистый чѣатьвѣрѣг – бѣгають па калѣдцѣх, вадѣ бяруть из кажѣнага калѣдца. Эта калдунѣ ѣты. Янѣ ж вазьмѣуть, и ат тваѣй карѣвы малакѣ вазьмѣуть. Воду с майгѣ калѣдца вѣзьметъ – у маѣй карѣвы малакѣ ни станеть. И старажѣли, и замыкаѣли» (Дедино 2113-20).

ПАСХА

Как и в других южных районах, в Себежском распространены **ОБХОДЫ ДВОРОВ** с пением *волошебных песен*. Сам обход обычно назывался «Христа славить», волошебная песня – «*лалым*». Взрослые мужчины и женщины или молодежь ходили по своей и соседним деревням, часто с музыкальными инструментами. Пели под окнами, их одаривали крашеными яйцами, пирогами – подавали в окно.

«Раньши идѣуть чѣатьѣри мужуки. Идѣуть. Адѣн – цымбалѣ такѣи, ну, другѣй – скрыпку, трѣтѣй – бальшѣя карзѣнка за плѣчѣм, ѣйки тудѣ сабирають, а чѣатьвѣртѣй уже пафинѣить пѣять» (Дедино 2087-09).

«Гаварѣт: “Лалым” пели. <...> Паѣт чалавѣка и чѣатьѣре, и пѣть саберѣтца, да пад гармонь. Вот это дѣже красѣва с гармонѣм, вот эта я помню. С гармонѣм хадѣли. Ну и на гармонѣ рѣжут так же, как и паѣт» (Старицы 2027-07).

«Раньше, бывала, сабираѣмся и идѣм партией пад вакнѣ в Христов день. И играем. Кто с гармонью – тут мѣльцы. И мы с песней... Тагда выхѣдѣють – ѣички нясѣуть, водку, кто пѣрагѣй, кто што. Прайдѣуть дѣрѣвни две-три, раньше ж дѣрѣвни бальшѣе былѣи. Целую ночь да утра. С вѣчѣра и да утра дахѣдѣют» (Грѣтьково 2050-01, 02).

«Хадѣли пад акнѣ. Христа славить. Взрѣслѣи парни с девкам. И, бывала, эта пад акнѣм и янѣ там пѣють. И з вечера, з вечера, ночь уже. Анѣ пѣють, им и водки. Бывала, мой папка окна раскрьѣить, уже на вѣлицу не выносим, а в акнѣ. Анѣ там на бѣсѣдке сидѣть, уже пѣють “Христос воскрес, Сын Божия”. <...> И тады мама и вынѣсѣть – и ѣйчѣк, и пѣрагѣв, и сыр. И масло падаѣють. Во, перекусить им – сыр з мѣслѣм. Как мѣльцам – дак гарѣлки бутылку разальѣть, в акнѣ. Вѣпѣють анѣ, паблагадарѣть, пашлѣ к другомѣ хызѣину. Как насабирають анѣ – и ѣичѣк, и всяких, бывала ж пѣрагѣй пѣкѣли свѣй. Ни тѣпѣряшнии, лѣчшѣи. Бывала, “бабки”³ такие дела-



ли у чашках, што яна так ўся и вывернетца с чашки. Такая, знаешь, на масле» (Глубокое 2063-12).

В поэтических текстах *волошебных песен*, как правило, перечисляются основные праздники весенне-летнего периода, связанные с важными этапами хозяйственной деятельности. Заключительным оказывается эпизод описания жатвы, содержащий благопожелания хозяевам.

ЕГОРЬЕВ ДЕНЬ

В Егорьев день совершался ПЕРВЫЙ ВЫГОН СКОТА в поле и традиционный ОБХОД СТАДА. Каждый хозяин обходил сначала своих коров во дворе. Для этого он брал решето с зерном (рожью или ячменем), ставил туда икону, свечку, клал пару яиц, пирог. Затем в поле все хозяева и пастух обходили общее стадо (коров, лошадей) три раза. После каждого круга стреляли из ружей, «штоб эта уже волки не пахаділі б» (Армоново 1652-08).

«Тады была деревня у нас бальшяя. И скот усї выганяем вутром з вёрбай, з Бóгам. Бог, палатёнце такое, ришатó – там зярнó, там яички палóжены. И на руку вазьмеш, и абходють кругом три раза карóв. Абайдуть, выстрел дéлають уже с ружей» (Глубокое 2123-25).

В обходе участвовали и дети: «Вот и хазяин, и хазяйки. А мы, рябяты, абганяем тагда адин аднаво. Кто, гаварять, впяред быстрой прабяжить, вперёд прибяжить, таму пара яиц дадут. Кто астáлся – таму анно. Ну уж старались так, как бы абáгнать» (Армоново 1652-08).

Кроме пастуха, которого нанимали, пасти могли по очереди, а во многих случаях пастухами были именно дети. Так или иначе, пастуху уделялось особое внимание. Его одаривали яйцами, а также обливали водой, «штоб карóвы былі б малóшныи» (Армоново 1652-08).

«Вот пагналі сьвóдне мы в поле, как эты, рябятки, уже пастушечки. А приходим дамóй, а уже в мамы или в бабушки... пригатóвлена в падóйке, целая падóйка вады. <...> Придеш, и забудеш, что эты абальють, и идеш дамóй. “Бабка! Мы паслісь!” Толька разинеш рот: “Мы паслісь там!” – а тут тябя вадóй – плэх! “Ай!” – и заплачеш. – “Да ни бяда, внучинка, иди в хату! Карóвка малачка стóлька будя давать”. Вот полную падóйку и вьлье на этых на рябят.

И хоть и бальшóй пастух нанята, и тóво абливають тада. В кавó на вóчереди, тот абливая. А нет, так и глядять хозяйки: “Ага. Идэ по выгону пастух”. И тоже вадóй. Штоб эта карóва малака многа давала» (Армоново 1652-08).

Другая часть егорьевской обрядности направлена на плодородие засеянных полей: в ржаную ниву СТАВИЛИ «кйщенную» (украшенную) ВЕРБУ.

«Вот, шастóга мая, бувáло, дэўки сабираютьца, и идуть, вербу втыкають. Было, пасвещáли у церкви. Нясуть вербу, тóркають в рожь. Ну, и с песнями» (Веремеево 2007-34). «И ёту вёрбочку тóркали в землю. Штоб Гаспóдь спасал бы, штоб не было гразы. Штоб ня сбíла б градам» (Армоново 1652-11).

На будущий рост хлебов направлен также обычай БОРЬБЫ в ржаном поле.

«Как павáлють адин аднаво. На поле, на ржи. Барóлись – это в Ягóрий так. И в Пáску тоже. Барóлись, штоб бальшій снапы былі б, хлебы раслі бальшій. И снапы нажали б, снопы такіи бальшій были. И в Ягóрий, и в Пáску» (Армоново 1652-11).

Связь Егорьева дня с будущим урожаем отражена в народной *примете*: «На Егорья дождь – будет хорошая рожь» (Бояриново 2020-13).

С Егорьева дня начинали петь *иванские песни* и пели их вплоть до Петрова дня.

НИКОЛИН ДЕНЬ

Николин день отмечали пастухи, пасшие коней: шли в поле, брали с собой водку и угощение. Оба праздника Николы (зимний и весенний) были важными вехами крестьянского календаря – считалось, что «зимы нет до Миколы, и весны нет до Миколы» (Непадовичи 2044-13).

ВОЗНЕСЕНИЕ

После Вознесения начинались молодежные ГУ-ЛЯНЬЯ: ходили в ржаное поле с пением *весенних лирических песен*; устраивали «ток» – площадку для танцев; ставили «калыски» – КАЧЕЛИ.

«У рожь идём пóсли Узнисення. Рожь ишше ж ана тóльки каласуитца, а мы ўжó гулять идём. У нас тады идуть маладэжь у рожь, пяём песни» (Дедино 2088-01).

«Делали такéй ток. Здéлають, кругóм лавафёк надéлають, на пóли. На пóли де, кала лэсу де. И тады маладэжь сабираютьца вся туды. И з гармóней, там и танцы, там и пляски, там и гуляють, там – усячiny, што там ёсть. И днём. А вёчерам патымнёт – усé дамóй. Как “заря патеряла ключи”,⁴ так и дамóй» (Чайки 2106-09).

«Калыски былі, ў нас была калыска... Сталбы такіи высóкии пастáвленныи. Была калыска. Калыхáлиси маладэжь... Калыска стайть ўсё время. Вяснóй как сдéлаить маладэжь, и вот тады и калышутца» (Рудня 2129-07).

Весенние лирические песни пели не только во время гуляний, но и во время пастьбы, различных полевых работ.

«Вяснóй. На вóлицы. Вот як у нас раньше, дак сабэрутце дэўки и на вóлицы пяют, сидять и пяють. Усякие песни пяють» (Дедино 2087-07).



«Сáмае ѓлавнае, пели, када́ вот ў́ поле уже мы вы́ганя́ли. Эта прата́лки ащэ́ были. Раньше ж́ ѓаня́ли ра́на! Ящэ́ сняжо́к даже ў́ лясу́, и уже мы и ѓна́ли в лес. И вот тада́ на́чина́ли уже петь. А па́то́м уже и на рабо́ти, и навоз разво́зим, и картошку сажа́ем, уже ў́се паём» (Горелово 2025-04).

ТРОИЦА

Троица – один из годовых **ПОМИНАЛЬНЫХ ДНЕЙ**. Повсеместно распространен обычай посещения кладбищ. Обязательной поминальной пищей является сладкая кутья из риса. Поминали кутьей, печеньем, конфетами – ели сами, приглашали других помянуть. Часть поминальной еды оставляли на могиле. Приход на кладбище и уход с него сопровождались *причитаниями*, основное содержание которых – жалобы и сетования, обращенные к умершему: «Чего ж ты менé не перейма́ешь, чего ж ты менé не встреча́ешь, менé не пыта́ешь, не распы́тыва́ешь, как мне сильно тяжелёхонько поды́мать этих малых дробных пташек, этих горьких сироток»; «Как мне сильно тяжелёхонько уходи́ть с этой крутой зелёной могилочки! Не услышала я никакого широ́го-верного словечу́шка от своей буйной разудалой головушки» (Прудичи 2117-06).

В Себежском районе упоминаются **ГУЛЯНЬЯ** на Троицу в непосредственной близости от кладбища, и даже *игра на гармонии* на могилах, что можно рассматривать как отголоски весьма древних представлений и обычаев.

«Прихад́или ны кладбище с ѓармо́шками. Даже на ма́гйлах и́грали. Вот приме́рна, кто-та сидит на сваём кла́дбищи и и́грает. А па́то́м бы́ла такая паля́на, сабира́лася маладе́жь. Посли вайны́, эта вско́расти посли вайны́ было. И маладе́жь на э́тый паля́ны танцы устра́ивали. А па́то́м уже начина́йтца пам́ин, идут пам́ина́ть. <...> Э́та на Троицу» (Будани 2006-01).

Из других троицких обычаев можно отметить **ЗАВИВАНИЕ ВЕНКОВ**: на Троицу пастухи плели венки и вешали коровам на рога или на шею.

ЛЕТНИЙ ПЕРИОД

В **летний период** проходили также традиционные **ВОДОСВЯТИЯ** у святых источников. В Себежском районе отмечали «Пя́тенку» (одну из пятниц после Троицы). Совершался крестный ход к «кры́нице» (колодцу) – месту, где, по преданию, появилась икона Богородицы. Была служба, все брали святую воду. Потом шли на ярмарку.

«Э́та Пя́тенка была, и еé хрестным хо́дам на ва́ду хади́ли, батюшка ише́л, и весь народ ише́л. Там кры́ница такая. Там зде́лана такая – абѓаро́джена, як доми́к, там икона висы́ть. Там ва́ду брали, за то

што ина́ там праяви́ласи, на тэ́й ваде́, на кры́нице на тэ́й. И ту́ю Пя́тенку наси́ли хрестным хо́дам, ишли́ на ва́ду» (Дедино 2088-04).

ИВАН ЦВЕТНЫЙ

В местной традиции **Иванов день** обычно именовался «Иван цвётный». Иванская обрядность является наиболее развернутой в ряду других праздников весенне-летнего периода. В обрядовом комплексе Иванова дня центральное место занимают обходы полей с пением *обрядовых песен*, сжигание «мазницы» (втулки от колеса), сбор трав для гаданий и лечения, обереги от колдовства.

Накануне Иванова дня группы женщин и девушек собирались в деревне, начинали *петь песни*, проходили с пением по улице, потом шли с кулагой (кашей из ржаного солода) в рожь – **ХОДИЛИ** по дорогам **ВОКРУГ ЗАСЕЯННЫХ ПОЛЕЙ**. К ночи шли на гулянье. Основные моменты обрядовых действий отражены в поэтических текстах песен «Летел чижик через рынок» (сбор на гулянье), «Мы дёрнем-подёрнем» (приготовление кулаги).

«Вазьму́т снапки́ [ржаны́е], сло́жутъ ў́ме́ста, вади́чкай палию́ть. За няде́льку – за две это ў́се зде́лаю́ть, па́то́м вы́сушутъ, зя́рно́ это зме́лють, з э́таѓа со́лоду э́ту кула́гу ва́рють. Са ржи. Ана́ ў́кусная, э́та сладость – ну как са́харь. Ана́ такая ня белая, а красная пря́ма ж́ такая, ка́ришневенькая. Э́та кула́га тро́шечку па́дкисне́ть ве́черам, а за но́чь ана́ зде́лаетца такая и сладе́нькая, и кислая. Наза́ўтри еé кладут у чу́гун ба́льшой, и вари́ли э́ту кула́гу.

Тады́ э́та ба́бка – э́то как завади́лка ка́кая, еé знали уже: <...> “Ну, дава́йте захади́ть бу́дим к ха́зйки. Кула́гай ж́ уго́ша́ть, с кула́гай же пайде́м мы на по́ля”. А ана́ ў́же выхо́дитъ, завязан таке́й пярэ́дник у ей рабо́чий, и в э́тат пярэ́дник па́ложена э́тай кула́ги, и нясе́ть. Всим па кусочку ў́де́лить э́та ба́бка. Запева́ю́ть, и па́шли з э́тай кула́гай. Вот э́то на́чин. <...> Иду́ть, иду́ть па дяре́вни, к э́тай ба́бушке захо́дую́ть, э́та ба́бушка выно́ситъ в пярэ́днике э́ту самую кула́гу и де́литъ деу́ча́там э́тым. <...> Идут тады́ все ў́ по́ля на кру́г на э́тат» (Рыболовка 2128-05).

«Ба́бы сы́бярү́тца свае́й па́ртией, ѓру́ппай. Там, ста́рыи, гадо́ў па три́дцать, па со́рак, може, гадо́в. Са́бярү́тца, нава́ря́ть кула́ги, пайдү́ть у рожь, де рожь пасе́ена, у по́ли. Са́бираю́тца, песни́ пяю́ть э́ты ива́ньскии. И тады́ ў́же кула́гу там яду́ть, и смяю́тца. [Ходя́т] ни па ржи, па даро́ги. Даро́га-та е́сть скро́зь по́ля. Па даро́ге взад-упяре́д прайдү́ть, по́ля пувисы́лять,⁵ и всё» (Тележники 2118-20).

После обхода полей все шли к основному месту **ГУЛЯНЬЯ**, где собирались обычно жители нескольких деревень. В Долосчанской волости гулянье проходило на большом мосту через р. Нищанку, куда приходили и из соседних белорусских деревень. На



мосту устраивали танцы, «пляски да тряски» под гармонь, балалайку.

«Как ярмалка была. И там музыки, и музыканты там два-три придёт. <...> Сабирались мы усим мирам умёсте. Там и старейшии, и маладэжь уся, и пудуросточки, ну и дети сабирались усё. И там усю ночь гуляем. На том мастё. <...> Мужуков кинем дома з ребятами и гаворим: “Пабудьте дома”. А нас многа была этах женщин, таких маладых. “Пабудьте, мужья, дома, мы пайдём Ивана петь”. Ну, и идём там километра два, и с песням, и многа нас збярётца, чылавек може и двадцать из одной деревни. <...> Вот сонце начнёт закатыватца, слышишь – там паёт, у Питюлях паёт, у Далосцах паёт, и Сыркавец – всё дярэвни были, Паклады. И всё сабирались свайм деревням» (Веремеево 2007-27).

Там же, где происходило гулянье, зажигали и традиционные КОСТРЫ. Обычно собирались на горе – высоком и открытом месте. Старались, чтобы огни были видны на большом расстоянии. Для этого зажженное колесо, «мазницу» или баклажку изпод дегтя поднимали на высокую жердь или на дерево. Вокруг костра ходили, взявшись за руки, и пели *иванские песни*. Молодежь качалась на качелях.

«Эты иванские песни – сабираютца, бывала, в адно места, все чиста, де рожь пасеена. На гару куда-нибудь. Тада крадуть мальцы мазницу у хазяина у какова-нибудь. Были ж калёса на деревянном хаду, и там такой дёготь продавали. <...> Мужики знали, ховають, замыкають, а каторый мужик прavezаеть – украдуть мазницу. Тада эту мазницу – такую жардину длинную-длинную делают, и зажигают эту мазницу, и вешают высоко. А тада ходят караводам и пають иванские песни. За руки вазмутца, то – стоять, там, хто сядить, и тада уже – больше за руки вазмутца, глядят – мазница гарить вварьху там, страшна» (Нища 2007-06).

«Так усюдах паглядишь – агни, агни, всюдох гарать,⁶ во всех деревнях. Где какая дярэвущка, всюду агни гарать, всё кастры делают» (Дедино 2078-06).

Назначение иванских обрядов (обхода полей, сожжения колеса) народные исполнители поясняют так: «Каб русалки ни хадили, кабы ни таптали там бы» (Нища 2007-06). Русалки, «чаровницы» и «закликухи» – основные персонажи быличек, связанных с Ивановым днем (см. Раздел 11 «Жанры народной прозы, заговоры»). Как отмечают исполнители, «русалка – это и есть колдунья». Распространено представление о том, что в **иванскую ночь** колдуны портили посевы – делали «заломы» (заламывали колосья), закликали коров (отнимали молоко). Одним из средств оберега от колдовства было символическое изгнание «закликухи». **РЯДИТЬСЯ «ЗАКЛИКУХОЙ»** могли и парни, и девушки, надевали «дурную какую адежу, токо плахую какую адежу, ирваную там такую, штоб это уже тибё

не узнали» (Черново 2111-07), вывернутую шубу, штаны. Ряженный пробегал по полю или приезжал к костру на палке, его с криками прогоняли.

«Вёрхам ны паўках⁷ ёздить... это уже как чаруница, закликуха. [Жгут костер на горе.] Нады уехать на паўке туды. Кричат: “Закликуха!” – на ево эта. Талкають, пихають, это уже эту закликуху, но ня бьют... Вот примерна сядешь ты на паўку, там, наденешь шубу какую, вывернишь, там, такой зделайссё, знаешь, пугалой. Ну и вот и закликуха» (Черново 2111-07).

В отдельных случаях упоминается ряжение зверем: «Чудили. [Шкурой обматываются], штоб как усё равно какой зверь прышоў. Роги приделают» (Кузьмино 2111-13).

На плодородие полей было направлено РАССЕВАНИЕ ПЕПЛА от костра, а также борьба и кувыркание во ржи.

«Ребята эти самые, каторые кастёр разжигали. Ане сабирають пепел этот и несуть на поле рассеють: “Радись, хлеб, дле наших малых дятёй!”» (Костелище 2060-03).

«Куляемса,⁸ куляемса, то по-цыганску, то как. Балуемса, куляемса, балуемса. То хто кувырком, хто как. Хто – адін аднавó пувалить. Хто – “куча-мала, куча-мала” – там десять челавек на адну как узвалютца!» (Грудино 2040-19).

После костра шли в деревню и продолжали гулять в доме до утра. Отмечается традиционное ОЗОРСТВО: парни подпирали двери, закладывали трубы в домах девушек.

С Ивановым днем связана система представлений о ЦЕЛЕБНОЙ СИЛЕ ТРАВ, чудесном цветении «папорти» (папоротника). **Накануне** Иванова дня косили «иванскую» траву и кормили ею скот, собирали лекарственные травы и освящали их в церкви. Пучок травы хранили и использовали для окуривания в различных ситуациях.

«– Бувало, пиряд Ивана́м вот это сабирали всю разную траву. А на Ивана посвящают. Вот, пайдём мы травушку рвать на поле, куда-нибудь. Разные цветики сабирали, такие, во – букет. Во-о такой сабярёшь! – ахопачик.⁹ И тада, у завтре Иван, панясём у церкву, и её пасвящают. <...> Патом дяржим травку пасвященную – кто скатину пакурит, хто што-нибудь такое, вот. Раньше такой закон был. И, бывала, умереть пакойник – яму эту травушку запалють, пакурють гроб.

– Ищё я помню, гразá была большая, дак мама, бывала, скажет: “Нада травку пасвященную зажечь, дымку пустить”. Такие приметы были у старых людей.

– Гряза падымаётца, счас зажжёт, а тада укрить в тарелачке, вынесет на вулицу. Эта дымок пайдёт. Эта ат гразы. Ну, так же всё такие были приказки» (Веремеево 2007-34).



Некоторые травы служили оберегом от колдовства: колючий «дед» и крапиву ставили в хлеву, чтобы колдуны не могли испортить скот.

«Раньше страшно знали чароўнікоў. Чарувалі люди. Яны́ ти чарувалі, ти не чарувалі. Ти зналі, ти не. Што там уже гаворыць: карова здохла – подчарувалі. Вот уже эта при мне бывала. Як Иван, у вѣчери пирид И(й)ванам ужó “дяды касматыи” у замѣт тóркаем. Ни бѣдта чароўніца палѣзеть и прѣма на “деда”. “Дяды” такіи кóлкии. Абязательна эта́га “деда” с карнѣм вѣтянуть и ў замѣт утóрнуть, де карова стайть» (Дашково 2010-27).

Травы использовались также и для гаданий. Наиболее распространено гадание на замужество с двумя венками: вечером два венка кидали в «мо́чѣло» (пруд), а утром смотрели, «сашѣвши вянкѣ или не сашѣвши». Для другого гадания собирали 12 различных цветов, по два цветка каждого сорта, клали их под подушку и загадывали на сон: «“Хто мой бѣуть сужены́й, прійди́ ка мне за цвѣта́м”. В нас анна́ загадала, Нюрка такая. Ну вот, и пришла к ней сѣстра́ [умершая]. И г-рить: “Сястричка, не гадай ничо́ва. Хоч у вóсень я прійду́ за табой́, мне так тут дóбра, – а сѣстра́ была ўдавивши. – Я-от замуж тут вышла, и тебѣ вазму́ к сабѣ́”. На! Вóсень пришла – и яна́ умѣрла, эта девка» (Дедино 2115-16).

Повсеместно встречается и гадание с «богáтками»: «Бога́тки э́ты ирвали́, тóркали у хате. Хто жив бѣудеть, хто памрѣть. Тада́ расцвятѣть – если жиў бѣуть, а если памрѣть – со́хнеть. Теперь, хто замуж вѣйдеть – э́та расцвятѣть, хто ня вѣйдеть – со́хнеть» (Чайки 2106-02).

Распространены поверья о необычном небесном явлении – «ИГРЕ» СОЛНЦА на рассвете, выраженные в красочных описаниях его свидетелей.

«[Костры] ж́гли и ждали, када́ со́нце бѣудить увсхадѣть. Сонце и́грала. Сонце и́граить, это на са́мам деле. <...> Выше падымитца, сажѣнь уварѣх, и и́граить. Вот перэливáетца, вот ўся́ким вална́м, ўся́ким – мы ўже на́глидѣлись. Ўся́ка-ўся́ка-ўся́ка, вот яно́ варо́ѣаитца, и туда, и туда, так эта трясе́тца-трясе́тца, тады́ апа́ть, сюда на ме́ста ста́неть. Мы ѓлидѣли уж. Яно́ прѣма как-то рассыпа́етца, си́льна краси́ва» (Глембочино 2047-11).

Иванские песни начинали петь еще на Егорьев день и пели до Петрова дня. Их звучание характеризуется специфическим наложением запева на последний тон музыкальной строфы, который исполнители старались протянуть как можно дольше.

«Тут када́ ми́рам – э́тат ищѣ вядѣть, вот так тянеть, а адѣн ўже на́чинаеть, катóрый на́чинаеть. А тянут до́лга. Э́та ищѣ тянуть канѣ́ц, а катóрый уже на́чинаеть – тот уже на́чинаеть. Патóм тѣи канча́ють, апа́ть ра́зам паю́т еѣ. Вот так краси́ва, очень краси́ва, а в бару́, када́ так уже спѣвшиси паю́т. Пайдѣ́уть у лес, <...> а пайдѣ́уть девушки дальше, ста́неть

на даро́гу в лясу́ и паю́т. Асо́бенна вѣ́черам када́, так там то́льки всѣ́ ѓремит» (Прошково 2008-15).

Для создания наиболее насыщенного звука использовали особый прием – «руку за ухо».

«Ста́неть, ру́ку за́ ухо залóжуть, как-то у их там палу́чаётца. Все́гда ру́ку за́ ухо закла́дали – вот так и держали. <...> Девушки ста́неть ў́ ряд, и все вот так ру́ку прыло́жуть к уху. <...> Э́та ѓулы́ так раздаю́тца харашо́. И так далѣ́ка слы́шна, где б то́льки ня пели» (Прошково 2008-17).

Поэтика *иванских песен* насыщена образами, имеющими древнюю мифологическую основу: Иван и Марья, «отмыкающие» землю и выпускающие росу; три змеи, отнимающие молоко у коров; игра солнца. В песнях отражаются некоторые обрядовые действия: приготовление кулаги, сбор трав – «зелья». Отдельные сюжеты содержат мотивы, подобные сказочным: «*Ванюшка-сыночек, плыви к бережочку*» (ср.: сказка «ведьма заманивает мальчика, подражая голосу его матери»); встречающийся в небылицах «*Диво-диво за рекою*» (печь и связанные с ней предметы «выводят» цыплят). Значительная часть сюжетов связана с брачной тематикой и характеристикой социальных отношений (оценка жизни до и после замужества). Кроме того, зафиксированы *корильные песни и песни-жалобы*.

ЖАТВА

Широкое распространение имеют разнообразные обычаи, обряды, поверья и приметы, связанные с жатвой. Особо отмечены начало и конец жатвы – «ЗАЖИН» и «ПОЖИНКИ». Начинали жать до или после **Ильина дня**. Первой убирали озимую рожь. Зажин доверяли здоровой женщине, у которой не болели руки и спина. ПЕРВУЮ ПЯСТКУ называли «Бо́гова борода». Чаще всего ее срезали, завязывали узелком или скручивали, как на связку для снопа, и приносили в дом.

«Придѣшь жать, три ра́за в пѣстóчку сре́жишь, три ра́за, и вот так скру́тишь, как кру́тют на связку. Вот так скру́тють, а патóм <...> э́ты каласкѣ́ вот так между э́тых. Вот э́тат пу́чо́к принесѣшь дамо́й, и в куту́ паста́вишь» (Старицы 2026-11).

«Я помню, бывáла, матка ска́[же]ть: “На́да ж зажать, э́таму Богу на баро́дку атрѣ́зать”. Нямно́жка [а]трѣ́зеть э́тага, каласко́ў, и так тады́ к иконке паста́вить» (Воловники 2008-26).

«Бороду» ставили к иконе и приговаривали: «Ради́, Бог, на ле́та лучше за э́та» (Новое Луково 2134-17). «Бороду» могли оставлять в поле: завязывали пястку узлом, а колосья срезали и приносили домой. На **Спасов день** (6 августа ст. ст.) эти колоски освящали в церкви, а зерно из них засекали при первой пахоте.

«Э́та перед каким жи́ днѣ́м зажина́ють? Пирид Ильѣ́й. Го́рста́чку вѣ́рижишь, и принясѣшь еѣ́, и по-



ставишь зы икону. А патом эту абмалотишь, и када на поле начинаишь пахать, тада эты зёрнышки раскидаешь. Па полю» (Костелище 2060-13).

В Себежском районе зафиксирована форма коллективного завершения жатвы – обычай «ЛОВИТЬ ПЕРЕПЁЛКУ».

«Канчаим уже... Вот я сваё сжала, а ты там не сжала сваю. “Ну, деўки, давайте пирапёлку лавить!” – “Ну, давайтя!”. <...> Хлеб паложим сряди калосьев, и абжинаим всим мирам. Все жнём и песню пяём. И как хлебец абажнешь, дажнешься до хлеба, разламываем, ядём. И тады ядём тую “пирапёлку»» (Дедино 2083-05).

По окончании жатвы садились на ПОСЛЕДНИЙ СНОП, пели «У нас сянни дожон, дожон». С последними пястками и последним снопом связаны различные ГАДАНИЯ. Девушка дожинала и клала «жменьки», а потом считала: «Ти выйдеть у па́ру? Если в па́ру выйдеть, то тада выйдешь замуж. А ня выйдеть у па́ру, то будешь апя́ть год сядеть» (Чайки 2106-17). Сидя на последнем снопе, девушка раскручивала над головой серп, кидала и смотрела, в какую сторону покажет – туда замуж. Еще одно гадание связано с определением пола будущего ребенка: посидев на последнем снопе, смотрели, какие под ним «букашки» (если название насекомого было мужского рода, то предполагали рождение мальчика, если женского – то девочки).

В том случае, если жали хозяину или помещику (в дореволюционное время), ему приносили ВЕНОК из ржи (в советское время обычай сохранился, хотя и несколько трансформировался: венки стали приносить председателю колхоза).

«Пажа́ли – к хызяину идут. Ра́ньши были хызяины, памешчи́ки или крупны́и хызяины... Прихо́дють, хызяину вяно́к спляли сы ржи – хызя́йки аде́ли... Песни пели... аржаньи́. Вися́лилися» (Лаврово 2113-06).

«ПОЖИНКИ» справляли в доме, вечером. Собирались одни женщины, пели и плясали.

В Себежском районе сохранился обширный цикл *жнивных песен*, в котором носители традиции различают «аржанье» («жнейские») и «яравье» («яринские») песни. Такое деление связано со сроками посева и уборки озимых и яровых.

«Жни́вныи паю́ть, тада́ вот ва время уборки, ка́да рожь жнём. <...> Адно́ аржаное́ поле убирáем пёрва, эта́ уже рожь, а ўтарое́ – еравое́. Еравое́ эта́ ужó поле мы, эта́ ужó пазнёй. Вот ў ка́во што запа́хана. И авсы́, и га́рохи, и е́чмяни́, и я́чмень, и пше́ница» (Глубокое 2062-17).

Исполнители выделяют группы песен также и по их музыкальным признакам: «Бувáла, и го́лас – на яринский го́лас атдёлна, на жнейский – атдёлна» (Питюли 2043-06).

Жнивные песни пели, как правило, в поле на отдыхе и по пути с поля домой.

«Пайдём дамо́й у дярэвню. Женщин мно́га было. Ну и запаём эту песню. Жнейский. Ну и вот, дамо́й идя́. И так са́ма, и в поле, паатдахáя, ну вот – давай песни петь! Агда́аем, агда́аем, там упитя́ро́м. Жали дапаздна́, да, дапо́здна. Ну, давай песни петь! Песни паём. Вот такие жнейские ёты. Ну, паю́т, пака́ ня сабяру́т хлеб. С поля убяру́т рожь, тады́ аны́ и паю́т» (Веремеево 2007-43).

«Идём с рабо́ти и паём. Вот зберимся, три-ча́тыри нас уже, идём дамо́й. Хотя́ и замари́уши, а всё ахо́та спеть. И спём. Дак бувáла, ой, ви́чаро́м так т́иха, дак так ўся́ и тряшчи́ть па лясу́. У нас то́жи паля́ были да́льнии» (Глубокое 2062-17).

В Себежском районе существовала форма исполнения *жнивных песен* «на две партии», при которой каждая строфа звучала дважды – первая группа исполняла одну строфу, другая группа ее повторяла (кроме жнивных, «на две партии» могли петь также *иванские* и *свадебные песни*).

«Вот я помню – са жнивья́ ка́да идуть, то́же пели на две партии. Ани́ паю́т, а те павтарáють апя́ть. Га́ласа́ лью́цца... И апя́ть на́чинають, адне́ на́чинають, а втары́е павтарáють... Мы, прыме́рна, адин куплет спели, мы канча́ем, а те на́чинають» (Горелово 2016-05).

Поэтическое содержание значительной части *жнивных песен* связано с обрядовыми моментами окончания жатвы. Отмечены своеобразные *песни-заклинания* с обращениями к полю: «По́ле, по́ле, отдай мою́ долю! Нивка, нивка, отдай мою́ силку!»). Основой для многих сюжетов являются мотивы жалоб на горькую долю.

ТОЛОКИ

Толоки – КОЛЛЕКТИВНЫЙ ВЫВОЗ НАВОЗА НА ПОЛЯ – проводились *перед пахотой озимых* (в конце августа – начале сентября). Участниками толок были родственники или соседи, которые «миром» помогали друг другу. Коллектив делился на три основные группы: парни и мужчины («копачи») накапывали навоз на телеги, дети («повозники») отвозили навоз в поле, девушки и женщины («трясёйки») разбивали навоз по полю. Хозяева дома устраивали угощение для всех участников толоки. Вывоз навоза из одного двора, благодаря коллективным усилиям, завершался в один день; на следующий день ехали помогать следующему хозяину.

Во время толок обязательным был обычай ОБЛИВАНИЯ. Участники толоки обливались водой из ведер, кидали друг друга в пруд или в реку. Прежде всего обливали хозяев – «штоб эта́ хлеб вуража́йный был ба» (Армоново 1652-08).

«Яго́ [хозяина] стя́нуть, де са́жилка¹⁰ такая, вада́. Усяго́ аблюю́ть, з ног да галавы́. Такой закон-от бы́» (Замошица 2107-12а).



«У нас была такая здаровая высокая – Матрешкой звали. Вот ану забрали втрех парни, и повали в мафйла,¹¹ абливать там ану, пакупать. А ана гаварить: “Ну, вядите-вядите. Ну уже сразу только не втапите!”. <...> А только яны падвяли к мафйлу <...> и хатели яны вывернутца, штоб эта яну впихнуть. А ана как забрала их всех трех, сама – прыг в мафйла, и их всех» (Армоново 1652-08).

Обливанию подвергались не только участники толоки, но и случайные прохожие.

«То парни дявчат, то дявчаты парнев. С вядра, нясут и льют прями на челавека. И мушшин, каторыи старыи капаять, и tych, всех чиста абливаять. Эта уже была такая, знаешь, паверья. Тех, кто в талаке. А бывае, кто иде вот так, памимо, да. “Ну, зайди сюда, зайди!” – а там кто-нибудь стайть с вядром за углом. Тот заходя – чох! – на ево вядро. “Ой, я ж не был в талаке!” – “Ты все равно на талаку пришёл”, – и това абальют» (Армоново 1652-08).

Цикл *толочных песен* составляют *застольные* (величальные и корильные) и *лирические песни*, обладающие общими напевами. Они исполнялись и в поле, и во время застолья. В текстах *величальных и корильных песен* содержатся похвалы или хуления хозяев, требования угощения. В *лирических песнях* присутствуют балладные мотивы: «сестра в гостях у брата», «дочь в гостях у родителей», объединенные общей темой – «родные не принимают в своем доме замужнюю дочь».

ОСЕННЕ-ЗИМНИЙ ПЕРИОД

В **осенне-зимний период** отмечаются традиционные ВЕЧЕРКИ и СУПРЯДКИ – «папрадушки». «Папрадушки – хадили адны к адным, к девкам.

Прадешь. Ну, прыдуть малыцы, малыцы ужо ни мишають нам прасть. Папрадушки звались. Скажут: “Пайдём у папрадушки!” Берешь калаврот и пралицу, и пойдешь прасть» (Дедино 2088-09).

На супрядках девушки работали; ходили прасть друг к другу по очереди. Вечеринки устраивали по праздникам – нанимали дом, приглашали музыканта, *танцевали*, водили *хороводы*. В Себежском районе зафиксирован цикл общеизвестных *вечерочных припевок и хороводных песен*: «Летели две птички», «Как по саду-винограду», «Зайнька» и другие. Местным своеобразием обладает *хоровод «Тережка, Тереженька»*, записанный в д. Горелово.

НИКОЛИН ДЕНЬ

Среди зимних праздников особо выделяется **Никола**. В этот день приезжали родные, праздновали три дня, устраивали ЗАСТОЛЬЕ. Встречаются единичные упоминания о названии **кануна Николы** – «Николин батька».

«Пазваны свай радныи. И гости приехали. Ну, бувала, Николин батька тоже, или то есть Никола. Ана – праздновали её очень длительно, два-три дня» (Будани 2006-02).

Угощение на Николу было постным: щи, «полюка», толокно. Традиционное праздничное застолье отличалось своей упорядоченностью.

«Вот так: стол сел... Хазяин, атец – вот тут у яво бутылка стайть [под мышкой]. Наливает па рюмачке, всех кругом... Абделил, и все. Значит, пьянка кончилась. Разгаворы идуть. Раньши парам ни садились. А больши так: мужики к мужикам, а женщины – к женщинам. У них свай талки, а у этых – свай талки» (Будани 2006-02).

¹ «Втрех» – втроём.

² «Будынина» – постройка.

³ «Бабка» – слобная выпечка, вид кулича.

⁴ Цитата из жнивной песни «Пора-пора домой идти, потеряла заря ключи»; «ключи» здесь – вечерняя роса.

⁵ Т. е. песнями «веселили поле».

⁶ «Гарать» – горят.

⁷ На «паўках» – на палках.

⁸ «Куляемся» – кувыркаемся.

⁹ «Ахобачик» – охачка.

¹⁰ «Сажилка» – пруд.

¹¹ «Мафйла» – пруд (для вымачивания льна).





Раздел 3

КАЛЕНДАРНО-ОБРЯДОВЫЙ ФОЛЬКЛОР

ОБРАЗЦЫ НАПЕВОВ И ТЕКСТОВ
КАЛЕНДАРНО-ОБРЯДОВЫХ ПЕСЕН

КОЛЯДКИ

№ 1 (с вариантами данного напева исполняются тексты 1–10)

♩=150-156 д. Горелово, Себежский р-н, 2005-15, 2014-38

Где ха - дѣ - ли, де гу - ля - ли ка - ля - дов - щач - ки, Кó - ли - да!

Па - та - ли - ся, де ба - га - тай двор, Кó - ли - да!

Где хадѣли, де гуляли калядóвщачки,
Кóлида!¹
Патáлися,² де бага́тай двор,
Де бага́тэй двор, де железнай тын,
Зашчѣпачки³ – рыба́ шчо́ча́чки,
Падварóтницьки цэсóваи.
Да ти в двóры сам гаспóдарь?
Если в дарóги – пасча́дь Божа,⁴
Если дома – атч́ини вакно́,
Атч́ини вакно́, пагляди́ на двор,
Што на твайм дварэ́ дѣйтца,
Што дѣйтца, павóдитца?
В твайм са́дику салавѣи паю́т.
Кали та́го тирэ́ма расла́ трава,⁵
Расла́ трава шалко́вая,
Па тэ́й травы всё пта́ша́чки,
Всё пта́ша́чки, всё шѣраи.
Паю́т яны́ ўсѣ песенки,
Ражстóвские, калядóвския.
Да ти дома пан-хазя́ин?⁶
Да нет дома хазя́ина.
Ён па́ехал суды судить,
Суды судить, рады радить.
За суд бѣрет(и) па сто рублей,
За разсúдок(ы) – па ты́сечи.
Туды́ ехал шчѣ́рым бо́рам,
Аттúль ехал с́иним мо́рам.
Пад им кóник разы́грался,

Тот маладѣц(ы) разгúлялся.
Шахнул-махнул пра́вай рúчкой,
Пра́вай рукой, залато́й рúчкой,
Да урани́л залóт перстень,
С пра́вай рúчки, мизинна́га пальца.
Ягó жанá хитра́ была,
Да завидила з высóкава тирэ́ма,
Да мани́ла рыба́ловоу́:
– Рыбалóўцы, май бра́тцы!
Вы заки́ньта шалко́ў нѣвад,
Да ўлавѣ́та залóт перстень.
Закинули́ шалко́ў нѣвад,
Не ўлави́ли залóт перстень,
А ўлави́ли трох акунца́ў.
Павязли́ на базар акунцо́ў прадава́ць,
Тым акунца́м цаны-мѣры нет.
Давали по три рыба́нки-акунѣчки,⁷
Да панесли в высо́к тѣрэм,
Да палажи́ли на тарэ́лачку,
На тарэ́лачку хурхурóвенькаю,
Да падгра́хывали, да падкала́чивали.
Ты, хазя́йка, ни гарди́ся,⁸
Туды-сюды павя́рнися.
Запали́ свѣчку, пагляди́ ў пѣчку.
С пѣчки – кишѣ́чку, с клѣ́ги – калбасóчку.
Ты, хазя́ин, мастѣ́ кладку,
Завѣ́ калядо́ў ў хатку!

Исп.: Шабловская К. К., 1902 г. р., Шабловская Р. Г., 1926 г. р., Половко Е. П., 1927 г. р. Зап.: Мехнецов А. М., 25.07.1986. Расш.: Валевская Е. А. Поэтический текст восстановлен самими исполнителями в процессе записи. Двойной номер фонограммы – параллельная запись на два магнитофона. Данный образец ранее опубликован: ППЗ. С. 35. № 12.

¹ Припев «Кóлида!» исполняется после каждой строки.

² «Патáть» – спрашивать.

³ «Зашчѣпы» – закладные крюки и запоры в доме (В. Даль).

⁴ «Пасча́дь Божа» – сохрани Боже.



- 5 1-й вариант продолжения.
 6 2-й вариант продолжения.
 7 Эта и следующие 4 строки записаны с пересказа.
 8 Вариант окончания.

№ 2 (с вариантами данного напева исполняются тексты 1–10)

♩=160 д. Горелово, Себежский р-н, 2035-31а

–Што у те-бя, воў - ча, хвост кас - ма - тый? Кó - ли - да!

– Я у па - на быў, па - ко - и меў, Кó - ли - да!

- Што у тебя, воўча, хвост касмáтый?
 Кóлида!¹
 – Я у пана быў, пакóи меў.
 – Што у тебя, воўча, нóги як качóргi?

- Я у пана быў, жар заґрэбаў.
 – Што у тебя, воўча, язык как лапáта?
 – Я у пана быў, пiрагi садiў.

Исп.: Шабловская К. К., 1902 г. р. Зап.: Неудачина Е. А., 24.07.1986. Расш.: Валевская Е. А. Данный образец ранее опубликован: ППЗ. С. 37. № 13.

¹ Припев «Кóлида!» исполняется после каждой строки.

ВЕСНЯНКА

№ 3 (с вариантами данного напева исполняются тексты 12, 13)

♩=198 д. Горелово, Себежский р-н, 2013-52

Ай, вес - на, вес-на, ай, вес - на, вес - на, вес - на тёп - ла - я!

- Ай, весна, весна,
 Ай, весна, весна, весна тёплая!
 Што нам пранислá,

- Што нам пранислá, весна красная?
 Стáрым па кийкú,¹
 Стáрым па кийкú, млáдым па вянкú.

Исп.: Шабловская К. К., 1902 г. р. Зап.: Мехнецов А. М., 24.07.1986. Расш.: Лобкова Г. В. Данный образец ранее опубликован: ППЗ. С. 126. № 126.

¹ «Киёк» – палочка.

ИВАНСКИЕ, КУПАЛЬСКИЕ

№ 4 (с вариантами данного напева исполняются тексты 19–22, 28–31, 59, 60, 68, 70)

♩=96 д. Красиково, Себежский р-н, 2074-02

И - ван - ска - я ноч-ка ма - ла - не - вя - лич - - - ка.

- Иванская ночка¹
 Мала-невяличка.
 Я й тую не спáла,²
 В Пётри ключи крáла,
 Зарю размакáла.

- Зарю размакáла,
 Расú вапускáла.
 Расá медавáя,
 Трава шолкавáя.



Исп.: Бахарева М. М., 1919 г. р., Борейко А. Е., 1918 г. р., Родная М. З., 1907 г. р. Зап.: Теплова И. Б., 08.07.1986. Расш.: Лобкова Г. В. Данный образец ранее опубликован: ППЗ. С. 130. № 135.

¹ Каждая строка, кроме 1, 2, 6, 7, повторяется.

² При пении в окончаниях строф гласные звучат в позиции «о».

№ 5 (с вариантами данного напева исполняются тексты 19–22, 28–31, 59, 60, 68, 70)

$\text{♩} = 200$ д. Дашково, Себежский р-н, 2072-09

Де Марь - - - я ха - дї - ла, там жи - та ра -
дї - - - ло. Де Вань - - - ка ку -
паў - сё, бе - рег ка - лу - хаў - - - сё.

Де Марья хадїла,
Там жїта радїло.¹

Де Ванька купаўсё,
Берег калухаўсё.

Ванїоткина ж мамка
Беряжкѳм хадїла.

Беряжкѳм хадїла,
Ванїотку саїїла.²

– Ванїотка-санѳчак,
Плуви к беряжѳчку.

Плуви к беряжѳчку,
К жѳўтаму пясѳчку.

Надѳнь тонку-бѳлу,
Белую рубашку.

Иди на работку,
Иди на тяжѳлу.

Исп.: Петухова У. Н., 1912 г. р., Тропчонок А. Н., 1915 г. р., Солодкова П. С., 1922 г. р. Зап.: Теплова И. Б., 07.07.1986. Расш.: Лобкова Г. В. Данный образец ранее опубликован: ППЗ. С. 134. № 141.

¹ При пении в окончаниях строф гласные звучат в позиции «о»: «радїло», «калахаўсё», «хадїло», «саїїло».

² «Саїїла» – искала.

№ 6 (с вариантами данного напева исполняются тексты 49, 59, 63, 71)

$\text{♩} = 70$ д. Горелово, Себежский р-н, 2016-12

Пла - ка - ла си - рот - ка, к зям - лї пра - ли - гїа - я,
ної - ка ма - ла ку - пїль - на - я(о).

Плакала сиротка, к зямлї пралигїа,
Ноїка малї купїльная(о).¹
– Зямїлька сырая, атдїй маїу мамку.
– На што ж табѳ мамка, сама маладѳнька?
– А мне мамка нїды, взїмуж атдавїти,
Взїмуж атдавїти, в кїбил² накладїти.

Плїкыла сиротка, к зямлї пралигїа:
– Земѳл(и)ка сырая, атдїй майгѳ тїтку.
– На што ж табѳ тїтка, сама маладѳнька?
– А мне нїды тїтка, взїмуж атдавїти,
Взїмуж атдавїти, пасїгїу³ давїти.

Исп.: Шабловская К. К., 1902 г. р., Шабловская Р. Г., 1926 г. р., Половко Е. П., 1927 г. р. Зап.: Мехнецов А. М., 12.07.1986. Расш.: Лобкова Г. В. Данный образец ранее опубликован: ППЗ. С. 139. № 148.



- ¹ Припев «Но́чка ма́ла купа́льная» исполняется после каждой строки. При пении в окончаниях строк гласная звучит в позиции «о»: «купа́льнаѐ».
² «Кубил» – круглая бочка, в которую складывали одежду невесты.
³ «Паса́га» – приданое, которое давал отец невесте (коровы, овцы).

№ 7 (с вариантами данного напева исполняются тексты 23–27, 32–34, 37, 42, 46, 57, 64, 67, 68)

д. Дедино, Себежский р-н, 2079-08

♩=140

И ди - ва - ди́ - ва за ра - ко́ - - - ю,

ди - ва - ди́ - ва за ра - ко́ - ю.

И дива-дѣва за рако́ю,¹
 Дива-дѣва за рако́ю.
 Дивней таго́ в на́шем баку́.

Што кача́рьга яйку знесла́,²
 А затка́ла³ кудактала,
 Печка-матка вы́сидила,
 А памяло́ дитѣй вяло́.

Исп.: Шенило К. А., 1912 г. р., Пинчукова К. Е., 1917 г. р., Устинова А. К., 1914 г. р. Зап.: Теплова И. Б., 10.07.1986. Расш.: Лобкова Г. В. Купальная. «чудная». Данный образец ранее опубликован: ППЗ. С. 141. № 150.

- ¹ Каждая строка, кроме 1, 2, 6, 7, повторяется.
² При пении в окончаниях строк гласные звучат в позиции «о»: «знесло», «кудактало».
³ «Затка́ла» – вьюшка (то, чем закладывают трубу).

№ 8 (с данным напевом исполняется текст 33)

д. Дашково, Себежский р-н, 2072-12

♩=124-128

Ах вы, де́у - ки - роз - ду - ре́н - ки, ла - до (й),

ах вы, де́у - ки - роз - ду - ре́н - ки, ла - до.

Ах вы, деўки-роздурѣнки, ладо (й),
 Ах вы, деўки-роздурѣнки, ладо.
 И собирайтесь на купа́льню, ладо,
 Собирайтесь на купа́льню, ладо.
 И на купа́льню, на гуля́ньѐ, ладо (й)
 На купа́льню, (и) на гуля́ньѐ, ладо.
 А маладу́шкам(ы) воли нету, ладо,
 Маладу́шкам воли нету, ладо.
 И пойду́ ъ свѣ́кра попрашу́сѣ, ладо,
 Пайдѹ́ ъ свѣ́кра попрашу́сѣ, ладо.
 У свѣ́крѹ́ки паклани́сѣ, ладо (й),
 У свѣ́крѹ́ки пок(ы)лани́сѣ, ладо.

У девѣрька бѹты вы́чашу, ладо (й),
 У девѣрьки бѹты вы́чашу, ладо.
 А ѹ́ залѹ́шки косы заплѣту́, ладо (й),
 У залѹ́шки косы заплѣту́, ладо.
 А свайго́ ж мило́га поцалу́ю, ладо (й),
 Свайго́ мило́га поцалу́ю, ладо.
 И што́ба калаха́ѹ жа дятѣ маѣ, ладо,
 Што́ба калаха́ѹ жа дятѣ маѣ, ладо.
 И пока ж я, млада, сабраласѣ, ладо,
 Пока я, млада, сабраласѣ, ладо.
 Уся́ ж купа́льня розайшласѣ, ладо,
 Уся́ купа́льня розайшласѣ, ладо.

Исп.: Петухова У. Н., 1912 г. р., Тропчонок А. Н., 1915 г. р., Солодкова П. С., 1922 г. р. Зап.: Теплова И. Б., 07.07.1986. Расш.: Лобкова Г. В. Последние 2 строфы приводятся по записи 2072-13. Данный образец ранее опубликован: ППЗ. С. 144. № 154.

**№ 9 (с вариантами данного напева исполняются тексты 38, 40, 41, 48, 53, 61)**

д. Дедино, Себежский р-н, 2079-12

$\text{♩} = 132$

На свя - то - га И - ва - на

деў - ки зёл - ки ка - па - ли.

На свято́га Ивана
Деўки зёлки капáли.
Деўки зёлки капáли,
А мáльчаки спыгáли.
А мáльчаки спыгáли:
– А дéвачки-пралéски,

Да што ё́та за зéлля?¹
– Ета зéлля – румя́на.
Ета зéлля – румя́на,
Дяво́цкая ўмыва́нья.
Дяво́цкая ўмыва́нья,
Ма́льцаўская ўздыха́нья.

Исп.: Шепило К. А., 1912 г. р., Пинчукова К. Е., 1917 г. р., Устинова А. К., 1914 г. р. Зап.: Теплова И. Б., 10.07.1986. Расп.: Лобкова Г. В. Купальная. Данный образец ранее опубликован: ППЗ. С. 146. № 156.

¹ При пении гласные звучат в позиции «о»: «зёллё», «румяно», «ўмыва́ньё», «ўздыха́ньё».

№ 10 (с вариантами данного напева исполняются тексты 38, 39, 44, 45, 47, 50, 51, 54, 58)

д. Чайки, Себежский р-н, 2062-15

$\text{♩} = 62$

У са - ду - са - доч - ку на ўгал - ку́,

у са - ду - са - доч - ку на ўгал - ку́.

У саду-садóчку на ўгалку,¹
Висéла калы́ска² на шалку́,
А на той калы́ски я сяжу́.

– Калы́штя, ма́льцы, высо́ка,
Штоб я чула-видела далéка,
Где мой мiлай гуля́ить,
Залаты́м калéчкам маха́еть.

Исп.: Швайкова А. Я., 1909 г. р., Макарова М. Н., 1907 г. р. Зап.: Теплова И. Б., 03.07.1986. Расп.: Лобкова Г. В. Данный образец ранее опубликован: ППЗ. С. 154. № 167.

¹ Каждая строка повторяется.

² «Калы́ска» – качели.

№ 11 (с вариантами данного напева исполняются тексты 38, 39, 44, 45, 47, 50, 51, 54, 58)

д. Дашково, Себежский р-н, 2072-08

$\text{♩} = 160-172$

И - ван, И - ван, ста - рой дед,



И - ван, И - ван, ста - рай дед.

Иван, Иван, старой дед,¹
Иван, Иван, старай дед.

Иван ходить по гары,
Иван ходить с-по горы.

Он копаёт карённё,
Ён копаёт карённё.

С-пад белóга каменья(о),
С-пад белóга каменья(о).

– Да й што ёто за т(ы)равá,
Да што ёта за травá(о)?

Ёта трава – купальня(о),
Ёта трава – купальня(о).

Девóцькая (й) гуля́ннё,
Девóцькая гуля́ннё.**

Ёта дэвóчка красота,
А женская сухота.

Исп.: Петухова У. Н., 1912 г. р., Тропчонок А. Н., 1915 г. р., Солодкова П. С., 1922 г. р. Зап.: Теплова И. Б., 07.07.1986. Расш.: Лобкова Г. В. Данный образец ранее опубликован: ППЗ. С. 157. № 170.

¹ При пении гласные «а» звучат в позиции «о»: «каменнё», «зо трово», «купольнё», «кросото».

№ 12 (с вариантами данного напева исполняются тексты 36, 43, 52, 55, 62, 65, 66, 69)

♩=92

д. Веремеево, Себежский р-н, 2017-10



Зя - лё - нинь - кий ви - на - гра́д,

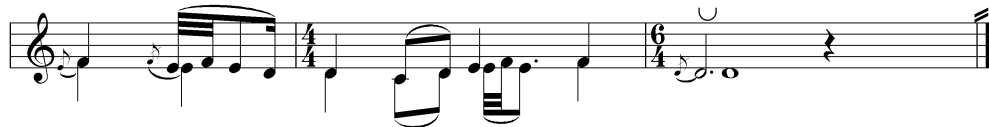

зя - лё - нинь - кий ви - на - гра́д.

– Зялёнинький винагра́д,¹
Толька зелен на погля́д.²
А где тибé пасадить?
Ти ў гарóде на ляхé,³
Ти ў капúсты ў баразнё?
– Де хóчати, садíти,
Тольки меня палéйти.
И раннею расóю,
Вя́чернею зарёю.

– Маладая Таниóтка,
А где тибé пасадить?
Ти ў татúльки за сталóм,
Ти ў свёкарки на куте?
– Де хóчати, садíти,
Тольки меня дарíти.
Бéлам тонким палатнóм,
И красíвам маладцóм.

Исп.: Бирюлёва М. В., 1905 г. р., Бирюлёва С. В., 1911 г. р. Зап.: Мехнецов А. М., 05.07.1986. Расш.: Лобкова Г. В. Данный образец ранее опубликован: ППЗ. С. 158. № 171.

¹ Каждая строка повторяется.

² При пении в окончаниях стрóf гласные звучат в позиции «о»: «погля́д», «винагра́д».

³ «Ляха» – грядка.

№ 13 (с вариантами данного напева исполняются тексты 33, 43)

♩=74

д. Горелово, Себежский р-н, 2016-03



(И) пé - рад Пят - рóм, пя́ - там днём, вот лё - ли, пя́ - там днём.

(И) пéрад Пятрóм, пята́м днём,¹
Вот лёли, пята́м днём.²
(И) разгуля́ўся Ёва́нав конь,
Разьби́ў камень капы́тóм.
А у ка́мня я́дра нет,
А ў ма́льчакаў пра́вды нет.

Пéрад Пятрóм, пята́м днём,
Разгуля́ўся Пятрóв конь,
Разьби́ў а́рэх капы́тóм.
А ў а́рэха я́дро есть,
А ў дэва́чак пра́вда есть.



Исп.: Шабловская К. К., 1902 г. р., Шабловская Р. Г., 1926 г. р., Половко Е. П., 1927 г. р. Зап.: Мехнецов А. М., 12.07.1986. Расш.: Лобкова Г. В. Данный образец ранее опубликован: ППЗ. С. 163. № 176.

¹ «Пэрад Пятрóm, пятам днём» – за 5 дней до Петра, т. е. на Иванов день.

² Припев «Вот лёли» с повтором последнего полустаха исполняется после каждой строки.

ЖНИВНЫЕ

№ 14 (с вариантами данного напева исполняются тексты 72–75, 77–82, 92, 94–97, 100, 102, 104, 107, 118–120, 122)

д. Бондари, Себежский р-н, 1999-08

(И) даб-ро́ жи - то, да рэ́ - день - ко,
даб - ро́ жи - то, да рэ́ - день - ко.

(И) дабрó жито, да рэ́денько,
Дабрó жито, да рэ́денько.

Балить маё сярэ́денко,¹
Балить маё сярэ́денко.

Мая́ ма́мка дага́длива, ой,
Мая́ ма́мка дага́длива.

Затапи́ла ба́енку, ох,
Затапи́ла ба́енку.

Наломáла бярэ́знечку, ох,
Наломáла бярэ́знечку.

Попáрала сярэ́денку, ох,
Попáрала сярэ́денку.

Исп.: Петрова А. П., 1918 г. р. Зап.: Мехнецов А. М., 10.07.1986. Расш.: Мехнецов А. М. Данный образец ранее опубликован: ППЗ. С. 224. № 336.

¹ «Серединка» – поясница.

№ 15 (с вариантами данного напева исполняются тексты 72–75, 77–82, 92, 94–97, 100, 102, 104, 107, 118–120, 122)

д. Горелово, Себежский р-н, 2025-21

(И) по - ра - по - ра да - мой ит - ти́, по - ра - по - ра да -
мой ит - ти́, па - ти - ра́ - ла за - ря клю - чы́.

(И) пора-пора дамо́й итти́,
Пора-пора дамо́й итти́,
Патира́ла за́ря клю́чи.

– Кто ма́й клю́чи найде́ть,
Кто ма́й клю́чи найде́ть,
Тот сё́ лета́ заму́ж за́йде(ть).

Атаз(ы)ва́лася Рае́чка,
Атаз(ы)ва́лася Рае́чка:
– Я ты́е клю́чи найду́.

Я ты́е клю́чи найду́,
Я ты́е клю́чи найду́,
Я сё́ лета́ заму́ж за́йду́.

Исп.: Шабловская К. К., 1902 г. р., Шабловская Р. Г., 1926 г. р., Половко Е. П., 1927 г. р. Зап.: Неудачина Е. А., 11.07.1986. Расш.: Мехнецов А. М. Данный образец ранее опубликован: ППЗ. С. 227. № 339.



№ 16 (с вариантами данного напева исполняются тексты 83–91, 93, 99, 101, 103, 105, 108, 114, 116, 117, 121)

♩=64 д. Горелово, Себежский р-н, 2015-14

Да ле - та - ла ме - да - ва - я пчёл - ка

па чіс - та - му по - лю, да ле - та - ла.

Да летала
Медава́я пчёлка па чіста́му полю,
да летала.

Да иска́ла
Медава́я пчёлка сабе́ пасудэ́нку,
да иска́ла.

Да не нашла
Медава́я пчёлка сабе́ пасудэ́нку,
да не нашла.

То́льке нашла
Медава́я пчёлка го́ркаю асі́ну,
то́льке нашла.

Да хади́ла
Го́ркая сиротка па чіста́му полю,
да хади́ла.

Да иска́ла
Го́ркая сиротка ради́телку-мамку,
да иска́ла.

Да не нашла
Го́ркая сиротка ради́телку-мамку,
да не нашла.

То́льке нашла
Го́ркая сиротка ли́хою сьвякро́ўку,
то́льке нашла.

Исп.: Шабловская К. К., 1902 г. р., Шабловская Р. Г., 1926 г. р., Половко Е. П., 1927 г. р. Зап.: Мехнецов А. М., 25.07.1986. Расп.: Мехнецов А. М. Данный образец ранее опубликован: ППЗ. С. 238. № 354.

№ 17 (с вариантами данного напева исполняются тексты 83–91, 93, 99, 101, 103, 105, 108, 114, 116, 117, 121)

♩=72 д. Дедино, Себежский р-н, 2077-10

Ва-ха - ди - ла при - гро́з-на - я ту - ча

с-пад тём-на - га ле - - - су, ва-ха - ди - ла.

Вахади́ла
Пригро́зная ту́ча с-пад тёмна́га лесу,
вахаді́ла.

Ванасі́ла
И буйна́га вѣтру, и дробна́га до́ждю,
ванасі́ла.

Вахади́ла
Наша гаспады́нка ране́нка на ни́ўку,
вахаді́ла.

Вавади́ла
Да́чэк-перяпéлак, нивэ́стак-лябёдак,
вавади́ла.

– Жні́тя, жні́тя,

Жнейки малады́я, сярпы́ залаты́я,
жні́тя, жні́тя.

Да нажні́тя
Да де́веть коп жита, де́сяту пшани́цы,
да нажні́тя.

А я вы́качу
Де́веть бо́чак пива, де́сяту га́рэлки,
а я вы́качу.

А я, малада́,
На припе́ўки дабра́, без га́рэлки ни дня,
а я, малада́.

А я, малада́,
Бяз пива ня жи́ва, без ква́су ни ча́су,
а я, малада́.

Исп.: Шепило К. А., 1912 г. р. Зап.: Теплова И. Б., 09.07.1986. Расп.: Мехнецов А. М. Данный образец ранее опубликован: ППЗ. С. 237. № 353.



№ 18 (с вариантами данного напева исполняются тексты 96, 122)

д. Веремеево, Себежский р-н, 2017-20

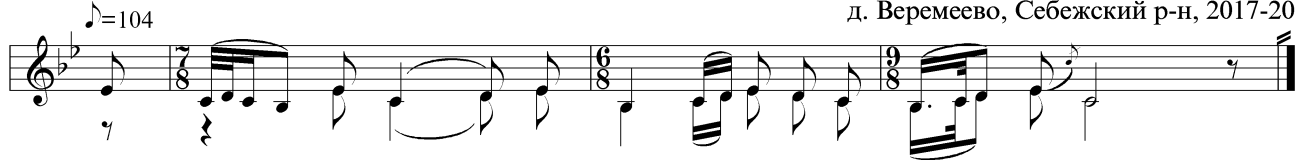

Ля - тёл ра - ёк, ля - тёл ра - ёк ўсё да - ро́ - го - ю.

Лятёл раёк,¹
Лятёл раёк ўсё даро́гою.Даро́гою,
Даро́гою ўсё шыро́кою.– Вьди, панок,
Вьди, панок, перяйми раёк.Вьшал панок,
Вьшал панок, перенял раёк.– Ляты, раёк,
Ляты, раёк, ўсё на мой дварок.Двары май,
Двары май ўсё мятенаи.Сады май,
Сады май ўсё сажонаи.Восадочки,
Восадочки ўсё зялёнаи.

Исп.: Бириулёва М. В., 1905 г. р., Бириулёва С. В., 1911 г. р. Зап.: Мехнецов А. М., 05.07.1986. Расш.: Мехнецов А. М. Данный образец ранее опубликован: ППЗ. С. 246. № 365.

¹ «Раёк» – пчелиный рой.

«ЯРИНСКИЕ», «ЛЬНЯНЫЕ»

№ 19 (с вариантами данного напева исполняются тексты 98, 111–113, 115)

д. Горелово, Себежский р-н, 2005-10

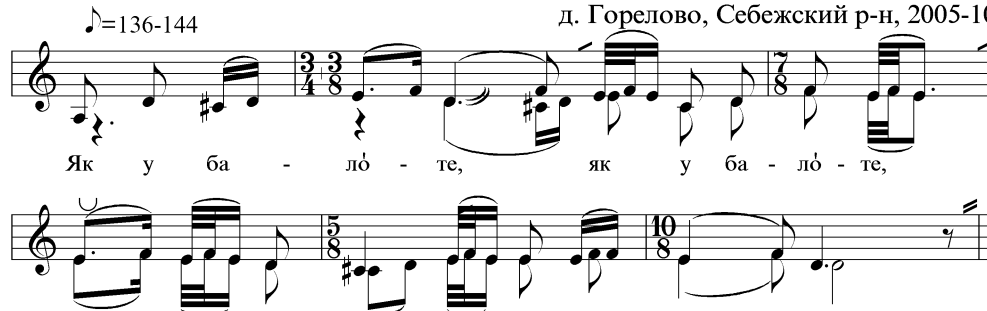

Як у ба - ло́ - те, як у ба - ло́ - те,

лё - ли, ра - но́, да на ка - ло́ - де.

Як у балоте,
Як у балоте, лёли, ранó,
Да на калóде.
Медвьедь ракаёт,
Медвьедь ракаёт, лёли, ранó,
Дзьэвак пу́гаёт.Пу́гай – не пу́гай,
Пу́гай – не пу́гай, лёли, ранó,
Я не баюся.То́лька баюся,
То́лька баюся, лёли, ранó,Осенней ночки.
Осённа ночка,
Осённа ночка, лёли, ранó,
Разлу́ку маёт.
Да разлучает,
Да разлучает, лёли, ранó,
С атцóm и з ма́те(рь).
А пралучаёт,
А пралучаёт, лёли, ранó,
К сьвёкру, к сьвякроўки.

Исп.: Шабловская К. К., 1902 г. р., Шабловская Р. Г., 1926 г. р., Половко Е. П., 1927 г. р. Зап.: Мехнецов А. М., 25.07.1986. Расш.: Мехнецов А. М. Данный образец ранее опубликован: ППЗ. С. 242. № 359.

№ 20 (с вариантами данного напева исполняются тексты 76, 106, 109, 110)

д. Питюли, Себежский р-н, 2043-09



Я - ри - ся, я - ри - ся, я - рин - ка, ой, лю-ли, ра - на, я - ри... (нк).



Ярыся, ярыся, ярынка,¹
Ой, люли, рана, яри... (нк).

Жаніся, жаніся, Васютка,
Ай, люли, рана (й), Васю... (тк).

Ни вабирай дэвак на ринку,
Ой, люли, рана (й), на ри... (нку).

А вабирай дэвак на ніўке,
Ой, люли, рана (й), на ніўке.

Катóрай Галóўка (й) слизэнька,²
Ой, люли, рана (й), слизе... (ньк).

Катóрай снапóчки частэньки,
Ой, люли, рана (й), частэ... (ньк).

Исп.: Зайцева М. Т., 1900 г. р. Зап.: Лобкова Г. В., 05.07.1986. Расш.: Мехнецов А. М. Данный образец ранее опубликован: ППЗ. С. 245. № 363.

¹ «Ярынка» – яровой хлеб и прочие культуры, которые созревают к осени: ячмень, овёс, пшеница, горох, лён (В. Даль).

² «Слизэнька» – гладенька.

ТОЛОЧНЫЕ

№ 21 (с данным напевом исполняется текст 124)

д. Горелово, Себежский р-н, 2015-21

♩=132

Наш ба - ра - шач - ка чѐр - нень - кий, чѐр - нень - кий,

он па сто - ли - ку ко - ти - ца, ко - ти - ца.

Наш барашачка чѐрненький, чѐрненький.
Он па столику котица, котица.
Нам гарэлачки хочаца, хочаца.
Мы барашачку мыть будем, мыть будем.

Мы гарэлачку пить будем, пить будем.
Мы барашачку вѣмали, вѣмали.
Мы гарэлачку выпили, выпили.

Исп.: Шабловская К. К., 1902 г. р. Зап.: Мехнецов А. М., 12.07.1986. Расш.: Лобкова Г. В. Данный образец ранее опубликован: ППЗ. С. 164. № 178.

№ 22 (с данным напевом исполняется текст 123)

д. Веремеево, Себежский р-н, 2017-06

♩=144

Как у на - ша - га (й) гас - па - да - ря, как у на - ша - га гас - па - да - ря.

Кур - ча - ва - я га - ла - ва (й), кур - ча - ва - я га - ла - ва.

Как у нашага (й) гаспадаря,
Как у нашага гаспадаря.

Курча́вая галава́ (й),
Курча́вая галава́.

Шалко́вая (и) барада́ (й),
Шалко́вая барада́.

Он идѣт(ы) – мармо́четь,¹
Он идѣт – мармо́четь.

Га́релки дат(и) ня хо́четь,
Га́релки дат(и) ня хо́четь.

А ён(ы) жа баро́дкай патрясе́ть,
Ён(ы) жа (и) баро́дкай патрясе́ть.

Га́рела́чки принясе́ть,
Га́рела́чки принясе́ть.

А нам выпить да [а]хо́та,
А нам выпить да [а]хо́та.

Нам нямно́жка ча́тырём,
Нам нямно́жка ча́тырём.

Га́рела́чки лабырём,²
Га́рела́чки (и) лабырём.

Исп.: Бириулёва М. В., 1905 г. р., Бириулёва С. В., 1911 г. р. Зап.: Мехнецов А. М., 05.07.1986. Расш.: Мехнецова К. А.

¹ «Мармо́четь» – бормочет.

² «Лабы́рь» – деревянный кувшин.



№ 23 (с вариантами данного напева исполняются тексты 126, 130, 133)

$\text{♩} = 68$ д. Веремеёво, Себежский р-н, 2017-02

Знать, на - ша до - ля та - ка - я, знать, на - ша до - ля та - ка - я.

Знать, наша доля такая,¹
Наша хазяйчка скупая.
Сядить жа на пёчки ў кутóчку,
Дяржить жа бутылку ў кар(ы)манóчку.

Кивáеть, ми́гаеть на мило́ва.
– Мíлай, ня пей ўсю гарéлку,
Кинь² к заўтраму на пахмéлку.

Исп.: Бирюлёва М. В., 1905 г. р., Бирюлёва С. В., 1911 г. р. Зап.: Мехнецов А. М., 05.07.1986. Расш.: Неудачина Е. А. Данный образец ранее опубликован: ППЗ. С. 168. № 184.

¹ Каждая строка повторяется.

² «Кинь» – оставь.

№ 24 (с вариантами данного напева исполняются тексты 127, 128, 134, 137)

$\text{♩} = 140$ д. Дедино, Себежский р-н, 2078-13

И даў-но́ я, даў - но́ я у та́т - ки бы - ла,

даў - но́ я, даў - но́ я у та́т - ки бы - ла.

И даўно́ я, даўно́ я у та́тки была,¹
Даўно́ я, даўно́ я у та́тки была.
Ўжо́ ж мая дарóжка дубьём(ы) зарасла́.

Ўсе́ дуб(ы)ём, ўсе́ дубьём, ўсе́ берэзничкам,
Кали́най, мали́най павéшалася,
Листóч(ы)кам, пясóчкам засы́палася.

Исп.: Шепило К. А., 1912 г. р. Зап.: Теплова И. Б., 10.07.1986. Расш.: Неудачина Е. А. Данный образец ранее опубликован: ППЗ. С. 166. № 182.

¹ Каждая строка, кроме 1 и 2, повторяется.

№ 25 (с вариантами данного напева исполняются тексты 127, 128, 134, 137)

$\text{♩} = 136$ д. Веремеёво, Себежский р-н, 2017-01

Ни сла - ва, ни сла - ва, ха - зя́ - ин, тва - я́,

ни сла - ва, ни сла - ва, ха - зя́ - ин, тва - я́.

Ни слава, ни слава, хазя́ин, твая,¹
Ни пьяна, ни пьяна тало́чка твая.
У хлёве капа́чи как быки рявóуть,
У по́ли трясе́йки как пчёлки брyя́ть.
Таргуйся-мяргуйся, хазя́ин, з нами,

Мы тваё́ всё по́ля зóлатам [у]стлали,
Зóлатам, зóлатам, да всё сирабрóм.
Ни хади́, хазя́ин, кала нас рябрóм,
Нясí-ка, хазя́ин, гарéлки вядрóм.

Исп.: Бирюлёва М. В., 1905 г. р., Бирюлёва С. В., 1911 г. р. Зап.: Мехнецов А. М., 05.07.1986. Расш.: Мехнецова К. А.

¹ Каждая строка повторяется.



№ 26 (с вариантами данного напева исполняются тексты 135, 136)

д. Горелово, Себежский р-н, 2025-07

♩=70

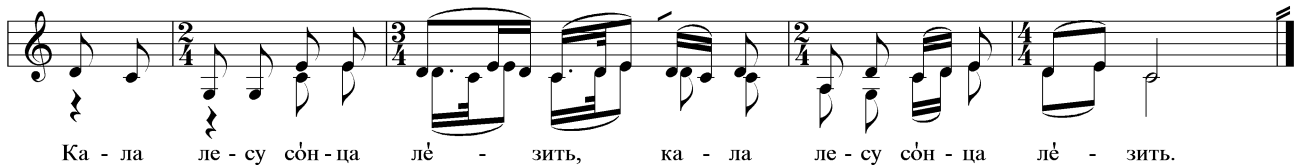

Ка - ла ле - су сон - ца ле - зить, ка - ла ле - су сон - ца ле - зить.

Кала лесу сонца лезить,¹
Яно лезить, ни залезить.
Кала вакoшка брaтец едить,
Да ен едить, ни заедить.
– Заедь, заедь, мой брaтитка,
Хоть пад кутня вакoшка.

Скажу табe тры прычыны,
Увяжу ў шалковую хустину.²
Вязи ў кусты, ў балoга,
Где б девочки не хадили,
И кручину ни сарвали,
Маей мамке ни сказали.

Исп.: Шабловская К. К., 1902 г. р., Шабловская Р. Г., 1926 г. р., Половко Е. П., 1927 г. р. Зап.: Неудачина Е. А., 11.07.1986. Расп.: Неудачина Е. А. Данный образец ранее опубликован: ППЗ. С. 169. № 185.

¹ Каждая строка повторяется.² «Хустина» – платок.

№ 27 (с данным напевом исполняется текст 138)

д. Горелово, Себежский р-н, 2005-06

♩=90

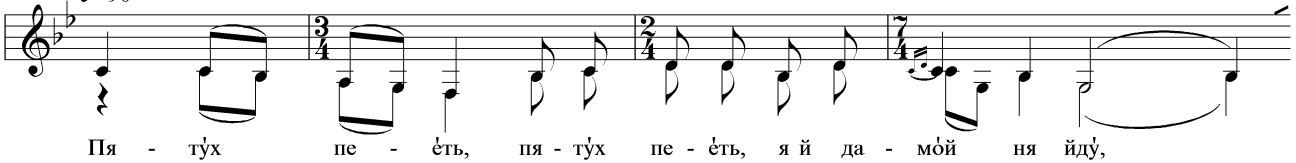

Пя - тух пе - еть, пя - тух пе - еть, я й да - мой ня йду,



пя - тух пе - еть, пя - тух пе - еть, я й да - мой ня йду.

Пятух пееть,
Пятух пееть, я й дамой ня йду,¹
Другий пееть,
Другий пееть, я й ня думая,
Зара взайшла,
Зара взайшла, я й дамой пашла.
Белый полаг,
Белый полаг распахаетца,

А мой милай,
А мой милай прачихаетца.
– Где ж ты, шельма,
Где ж ты, шельма, усю ночь бала?
– Ты ты, милай,
Ты ты, милай, адурачався,
Ка мне нoччей,
Ка мне нoччей ни варачався.

Исп.: Шабловская К. К., 1902 г. р., Шабловская Р. Г., 1926 г. р., Половко Е. П., 1927 г. р. Зап.: Мехнецов А. М., 25.07.1986. Расп.: Мехнецова К. А.

¹ Каждые две строки повторяются.

№ 28 (с вариантами данного напева исполняются тексты 125, 129, 131, 132)

д. Горелово, Себежский р-н, 2002-07

♩=112



Як у лo - зи пра да - ро - зи са - ро - ки са - ко - чуть,



як у лo - зи пра да - ро - зи са - ро - ки са - ко - чуть.



Як у лóзи пра дарóзи
Сарóки сакóчуть,¹

А мой милый ёрнабрывай
Кинуть минé хочать.

Ня кинь, ня кинь, мой миленький,
Буду патрапля́ти,

И пастельку мякўсенька
Буду устилáти.

Исп.: Шабловская К. К., 1902 г. р., Шабловская Р. Г., 1926 г. р., Половко Е. П., 1927 г. р. Зап.: Мехнецов А. М., 25.07.1986. Расш.: Неудачина Е. А. Данный образец ранее опубликован: ППЗ. С. 167. № 183.

¹ Каждые две строки повторяются.

СОДЕРЖАНИЕ ПОЭТИЧЕСКИХ ТЕКСТОВ КАЛЕНДАРНО-ОБРЯДОВЫХ ПЕСЕН: ТЕМЫ, ОБРАЗЫ, СЮЖЕТНЫЕ МОТИВЫ. ПЕРЕЧЕНЬ ЗАПИСЕЙ

КОЛЯДКИ

ОБХОД ДВОРОВ. КОЛЯДОВЩИКИ И ХОЗЯЕВА. ВЕЛИЧАНИЕ ХОЗЯЕВ: БОГАТЫЙ ДВОР, ПОЕЗДКА ХОЗЯИНА, СКАЗОЧНО- ПОЭТИЧЕСКИЕ МОТИВЫ

«пришла Коляда накануне Рождества»;

Коляда-«побирашка»; сбор Коляды;

благопожелания и угрозы; требование угощения;

хозяев зовут колядовать; колядовщики ищут

богатого двора; описание богатого двора;

чудесный терем; поездка хозяина; покупки – дары;

«золот перстень»; три рыбки,

волк-помощник

1. «Ишла Коляда вперёд Рождества» (варианты напевов 1, 2)

Ишла Коляда вперёд Рождества, несла кишку¹ в «портнóм»² мешку. Сама села на столе, кладёт кишку на столе.

Колядовщички – добры молодцы. Круты замки, крепки зашепки.

А чья ж это жена да по двору ходит, «атóпки»³ волочит? Петрушкина жена да по двору ходит, «атóпки» волочит.

А вы, ребятки, не гуляйте (ты, Архипка, не гуляй), коляду побирайте.

Бояриновская вол.: Руково 2146-27.

Долосчанская вол.: Ашнарво 2006-14; Ница 2006-25.

Лавровская вол.: Красиково 2074-17, 2130-09, 10.

Чайкинская вол.: Глубокое 2064-04, 05, 2123-15.

¹ «Кишка» – колбаса.

² «Портнó» – грубое полотно.

³ «Атóпки» – лапти (стоптанные).

2. «Пришла Коляда у вечере» (варианты напевов 1, 2)

Пришла Коляда у вечере, принесла Коляда кусок печени. Пришла Коляда на серёд Рождества. Поздорóвь ваш двор.

Чайкинская вол.: Замошица 2107-12 (пр.).

3. «Коляд-коляд, колядница» (варианты напевов 1, 2)

Коляд-коляд, колядница, добра с маком поляница. А без мака не така, девки, дайте пирога.

Ишла свинка по льду, утерьяла коляду. Иди, Машка, подбирай, вот и будет тебе каравай. [Поют, если не вынесут пирога].

Селезень, ай пригож селезень. На дворе селезень, и в дворе селезень, за столом селезень. Ай, барыня-сударыня, и на столе селезень, и под столом селезень. Ай, хорош селезень, ай, пригож селезень. [Если хозяйева хорошо подадут].

Дединская вол.: Дедино 2130-22, 22а.

4. «Ишла свинья по льду» (варианты напевов 1, 2)

Ишла Коляда накануне Рождества. Ишла свинья по льду (по озеру), рассыпала (растеряла) коляду. Вы, ребятки, не гуляйте, коляду подбирайте (не подбирайте). Хоть яшная, да смачная.

Стоит терём выше хором, в том терему пан-хозяин.

Бояриновская вол.: Грудиново 2041-03.

Глембочинская вол.: Горелово 2035-34.

Лавровская вол.: Сутоки 2113-12.

Чайкинская вол.: Чайки 2062-10, 2106-04, 2108-18.

5. «Пошла Коляда вдоль улицы гулять» (вариант напевов 1, 2)

Пошла Коляда вдоль улицы гулять, себе обряду¹ собирать. Подошла Коляда под Настино окно. Выходи, Настенька, с мешáлочкой.

Красная вол.: Жеглово 2027-16.

¹ «Обряда» – одежда.

6. «Ишла Коляда накануне Рождества» (варианты напевов 1, 2)

Как пришла Коляда повперёд Рождества, вперёд праздничка. А как наша Колёдка не мала, не коротка.

Мы ходили-гуляли, колядовщички, мы ходили-искали (ходили-пытали) богатого двора (пытались, где богатый двор, высок терем).



Богатый двор далеко живёт (стоит), высоко стоит. На семи столбах, на восьми верстах (на семи верстах, на желтых песках). Столбы точеные, подзолоченные, подворотница тесовая. *Вариант продолжения:* Коло тех столбов железный тын, шелковая трава, а в той траве всё пташечки, канареечки. Поют песни «рожстовские», «колядовские».

Выходи, хозяин, выноси колбасу. Дари гостей, то не гостечки – колядовщицки. Ты, хозяйка, не ленись, кругом печи повернись. Кишка с печи, колбаса с клетки. Давай колбасу – под окном растрясусь, а другую колбасу домой понесу (ребяткам снесу; *или:* давай колбасу – я домой понесу, давай кишку – под окном растрясусь, от свиночки солониночки). / Хозяюшка, наша матушка, не будь пышна, будь послушна. Открывай быстрее, зазывай гостей. На блюдечке, на тарелочке стоит кварта горелочки. Мы горелочку распивать будем, а хозяйюшку выхвалять будем. Кишка с печки, колбаса с клетки, пирог с полицы, бутылка с божницы. Живи здоров, тягай коров. Поживёшь больше, вытягаешь коней. / Хозяйка, не будь пышна, будь послушна. Запали свечку, погляди в печку, вытянь кишечку. Не хошь дарить – ходи с нами, снега топтать, ночи коротать, собак дразнить, людей смешить. Кто нас дарит – тому сто коров доить, кто нас не дарит – тому одну козу доить.

Глембочинская вол.: Бондари 2024-09; Глембочино 2047-12; Морское 2208-52, 53.

Дединская вол.: Дедино 2109-22; Калныши 2133-08.

Красная вол.: Лопатово 2011-33.

Максютинская вол.: Максютино 2136-02, 03.

Томсинская вол.: Армоново 1651-15, 16, 17; Козельцы 1635-02.

7. «Ходили-гуляли колядовщики» / «Пришла Коляда вперёд Рождества» (варианты напевов 1, 2)

Пришла Коляда вперёд Рождества, вперёд праздника.

Ходили-гуляли колядовщики, сочили¹-пытали (ходили-пытали), где богатый двор.

Богатый двор недалёко живёт, словесно идёт: на семи верстах, на восьми столбах, столбы точеные, позолоченные (верхи золоченые), защелочки – «медялочки», воротинка тесовая, подворотница – «зубья-врубья». *Вариант продолжения:* «Ли тых» столбов всё шелковая трава, на той траве цветы цветут, на тех цветах пташки поют, поют песню «ражстовскую», «колядовскую».

Стуку-груку под окошечко (у калиточку), а ти дома сам хозяин? Хозяина дома нету (дома нетути, в город съехавши), он уехал в Нов-город, покупочки покупать (за покупочкам, за обновочкам; *или:* торги торговать, жене шубу куплять).

Себе купил соболью шубу, жене купил золот перстень, а дочушкам – по веночку, а сыночкам – по конёчку. / Жене купил золотой перстень, себе купил

шелковый невод, а сыну купил вороного коня, дочушечкам – по веночку. / Купил служенькам по сапоженькам, «невёнюшкам»² – по серёженькам, доченькам – по сапоженькам, своему сыну – вороного коня, своей жене – кунью шубу. / Дочушечкам – по ленточке, молодым сынам – ворона коня, молодой жене – кунью шубу.

Ты, хозяйка, не будь пышна, будь послушна. Запали свечку, погляди в печку. Кишка с печи, колбаса с клетки, бутылка с божницы, пирог с полицы.³ А хозяин, мости кладку, зови в хатку. Мы гостики не частые, всё разные, будем пити и гуляти, этот праздник провожати, а другого дожидати. / Вставай, хозяин, открывай двери, дари ж ты колядовщицков! Колбаса с клетки, кишка с печи, бутылка с полицы. / Хозяюшка, вот слышишь ли ты? Ежели слышишь ты, дари гостей! Ежели будешь гостей дарить – будешь сто коров доить, и с двум рогам, с четырёх сиськам. А не будешь гостей дарить – будешь одну козу доить, и с двум рогам, и с двум сиськам. Давай мне свининки – помолю Бога за свинку, давай колбасу – домой понесу, давай кишку – под окном растрясусь. / Подарите, не знобите колядовщицков.

Глембочинская вол.: Бондари 1999-03, 04; Дворище 2153-22, 24.

Дединская вол.: Дедино 2131-12; Васильково 2082-04, 05.

Долосчанская вол.: Веремеево 2007-52.

Лавровская вол.: Кузьмино 2111-09, 10.

Томсинская вол.: Агурьяново 1664-28, 29.

Чайкинская вол.: Пилюки 2124-08.

¹ «Сочить» – искать.

² «Невёнюшки» – невестки.

³ «Полица» – полка.

8. «Ходили-гуляли колядовщики» (варианты напевов 1, 2)

Где ходили, где гуляли колядовщицки, пытались, где богатый двор, железный тын, подворотнички тесовые, защелочки¹ – рыби шёчечки.

Стуку-груку в окошечко, да ти в дворе сам господарь (пан-хозяин)? Если в дороге – пощади, Боже, если дома – «отчини» окно, погляди на двор, что на твоём дворе деется, поводится. В твоём садике соловьи поют. *Вариант продолжения:* Коло того терема росла трава шелковая, по той траве всё пташечки, всё «шэраи», поют они всё песенки, рожстовские, колядовские.

Да ти дома пан-хозяин? Да нет дома хозяина. Он поехал суды судить, ряды рядить. За суд берет по сто рублей, за рассудок – по тысяче. / Он уехал во Нов-город суды судить, ряды рядить, покупочки закупать. Жене купил боброву шубу, себе купил золот перстень, дочушечкам – по серёжечкам, а сыночкам – по конику, по вороненькому.

Туда ехал «щирым» бором, оттұл ехал синим морем. Под ним коник разыгрался, молодец разгу-



лялся, шахнул-махнул правой ручкой, золотой каз-ной, да уронил золот перстень с правой ручки, с ми-зинного пальца. / Он с города выезжал, тряхнул-махнул шелковой плетью, уронил золот перстень.

Его жена хитра была, завидела с высокого тере-ма, да манила рыболовов: «Рыболовцы, мои братцы, вы закиньте шелков невод, уловите золот перстень».

Закинули шелков невод, не уловили золот пер-стень, а уловили трёх окунцов. Повезли на базар окунцов продавать. Тем окунцам цены-меры нет. Да понесли в высок терем, положили на тарелоч-ку «хурхуровенькую»,² да подтряхивали, да под-колачивали.

Ты, хозяйка, не гордися, туда-сюда повернися, запали свечку, погляди в печку. С печки кишечку, с клетки колбасечку (пирог с полицы, горелка с бож-ницы). Ты, хозяин, мости кладку, зови коляду в хат-ку! / Вы, хозяйки-господыни, подносите на блюдеч-ке, на тарелочке.

Глембочинская вол.: Горелово 2005-15, 2035-30; Замоша-ни 2010-17.

¹ «Защёпы» – закладные крюки и запоры в доме (В. Даль).

² «Хурхуровенькая» – фарфоровая.

9. «Шли-пошли колядовщики» (вариант напе-вов 1, 2)

Шли-пошли колядовщики, пыталися, где бо-гатый двор, там железный тын, подворотничка ме-дяная, а замочек – рыба зубочек.

Стуку-груку в окошечко! Ти спишь, ти лежишь, сам пан-хозяин? Коли не спишь, погляди в окно, что на твоём дворе дётся, поводится?

Сам Бог ходит, теремы строит. А построил вы-сок терем с тремя окошечкам. В одном окошке – ясен месяц, в другом окошке – красное солнце, в третьем окошке – дробные звёзды. Ясен месяц – сам пан-хозяин, дробные звёзды – их детки.

Лавровская вол.: Песчанка 2112-11.

10. «Что у тебя, волче, хвост косматый» (вари-анты напевов 1, 2)

– Что у тебя, волче, хвост косматый? – Я у пана был, покой мёл.

– Что у тебя, волче, ноги, как кочерги? – Я у па-на был, жар загребал.

– Что у тебя, волче, язык, как лопата? – Я у па-на был, пироги садил.

Глембочинская вол.: Горелово 2035-31, 31а.

ХРИСТИАНСКИЕ ОБРАЗЫ, МОТИВЫ

купание Младенца-Христа в Ердани; три короля

11. «На Ердани тиха вода стояла»

На Ердани тиха вода стояла, там Мария своего Сына купала. Покупавши в пелёнки сповила, а сповивши в ясельцы поклала, а поклавши «тјюти-лю-

ли» сказала, а сказавши и трём крулям¹ назвала. Один круля белым светом «керует»,² другой круля малых деток «годует»,³ третий круля долем-счасть-ем дарует.

Глембочинская вол.: Бондари 1999-02.

¹ «Круль» – король.

² «Керует» – правит, управляет.

³ «Годовать» – растить (из года в год).

ВЕСНЯНКИ

ОКЛИКАНИЕ ВЕСНЫ

12. «Ай, весна-весна, весна тёплая» (варианты напева 3)

Ай, весна-весна, весна тёплая! Что нам принес-ла, весна красная? Старушкам по киёчку,¹ молодым по веночку.

Глембочинская вол.: Байдаково 2035-13; Горелово 2002-15, 2013-52, 2036-14, 14а.

¹ «Киёчек» – палочка.

13. «Ай, зима моя морозная» (варианты на-пева 3)

Ай, зима моя морозная! Я тебе, зима, промыш-лён буду. Куплю валенки, куплю саночки.

Ай, весна-красна, весна тёплая! Я тебе, весна, промышлён буду: куплю лодочку с весельцами.

Глембочинская вол.: Горелово 2004-08, 2036-04, 04а.

ВОЛОЧЕБНЫЕ

ОБХОД ДВОРОВ. ВОЛОЧЕБНИКИ И ХОЗЯЕВА.

ВЕЛИЧАНИЕ ХОЗЯЕВ

славление Христа; благопожелания; «три радости»; чудо: церковь, престол, книга; праздники – работники; требование угощения; угрозы, хула; хозяев зовут с собой

14. «Здоров челом, хозяйюшка»¹

Здоров челом, хозяйюшка! Ти спишь-лежишь с своей женой, что с барыней, с своим детям, что со пчелам. Когда ты спишь, то спи с Богом, когда не спишь, встань-проснись, отопри окно, гляди в гум-но (гляди в поле, что дётся).

В том гумне (поле) зелёный сад, в том саду сто-ит церква, в той церкви стоит престол, на том пре-столе лежит книга, в той книге все празднички.

Первый праздник – Христов денёк, второй пра-здник – Егорий-свят. Егорий-свят взял вербу, по-гнал в поле. Третий праздник – святой Борис, взял севку, пошёл в поле, горох сея. Четвёртый праздник – Микола-свят, сел на коня, повёл в поле. / *Вариант продолжения:* Никола-свят сел на коня, поехал в



поле рожь зажинать. Где раз резнет – там сноп вяжет и бабку ставит.

Пятый праздник – святой Илья. Навстречу Илье сам Иисус Христос. – Илья пророк, где был да лёк? – Сам Иисус Христос, в поле гулял, рожь зажинал. – Илья пророк, «ти ужинчиста»? – Сам Иисус Христос, «ужинчиста»! Что раз резну – то сноп вяжу, где три резну – там бабку ставлю, где пять резну – там стог мечу.

Хозяюшка, наш батюшка! Ти услышь, тебе наша песня христовская, богомольская. Дари скорей, не бавь² гостей. Эти гости не частые, в годок один разок. Наши дары немалые, в двери не идут и в окно подают. Пару яиц и пирога конец. / Выходи, хозяйка, выноси нам яйца. Одного нам мало, выноси нам пару. Не дашь ты яичка – сдохнет овечка, не дашь ты другого – сдохнет корова.

Дединская вол.: Дедино 2131-02.

Красная вол.: Гретьково 2049-09, 14, 2050-01; Жеглово 2027-15; Лешково-Павлово 2010-33, 2011-11; Лопатово 2011-35; Старицы 2027-04, 04а.

Лавровская вол.: Бородулино 2126-14.

Максютинская вол.: Максютино 2136-04.

Мостищенская вол.: Гринёво 2135-11; Ткачи 2135-08.

Чайкинская вол.: Александрово 2122-02, 03; Глубокое 2063-13, 14, 2123-24, 24а; Пилюки 2124-15.

¹ Себежские воловочные песни исполняются с вариантами напева – см.: Часть V, «Календарно-обрядовый фольклор», напевы 3, 4.

² «Не бавь» – не задерживай.

15. «Идут-бредут волынщички»

Идут-бредут волынщички. Ты спишь-лежишь, сам пан-хозяин? Когда не спишь, гляди в окно. На твоём дворе стоит престол, на том престоле все празднички.

Первый праздник – Христов денёк, другой праздник – Егорий-свят. Егорий-свят – твоё дело: бери вербу, гони в поле. Третий праздник – Илья пророк. Илья пророк – твоё дело: бери вербу, гони в поле.

Глембочинская вол.: Бондари 2024-11; Морское 2008-55.

Чайкинская вол.: Чайки 2062-11, 2108-19.

16. «Святая Вербинка, возьми вербинку»

Святая Вербинка, возьми вербинку, выгонь животинку. Святая Пасха – разговляться с красным яичком, с Христовым словечком. Святая Радовница столы застилает, старых-малых поминает. Святой Юрий, бери ключи, отомкни землю, пусти росу на всю весну. Святой Борис засекает. А Микола по межам ходит, жито правит, колена вставляет. Святое Вознесенье жито выметает, колосует. Святая Троица жито красует. Святой Иван по полю ходит, траву собирает, в Божьей церкви «посвинцает».

Дединская вол.: Дедино 2087-08, 10, 19, 20.

17. «Хозяюшка, наш батюшка, в твоём дворе три радости»

Хозяюшка, наш батюшка, в твоём дворе три радости: сорок коров телилося, сорок роёв роилося.¹

Хозяюшка, наш батюшка, дари гостей, не май поздней. Мы гостики не частые, один разок в один годок. Не хошь дарить, пойдём ты с нам – грязь месить, собак дражнить. Не дашь яйца – то сдохнет овца, не дашь второе – то сдохнет корова.

Максютинская вол.: Дорбыши 2089-05, 06.

¹ Имеются в виду пчелиные рои.

18. «Что спишь-лежишь, сам пан-хозяин»

Что спишь-лежишь, сам пан-хозяин? Встань-проснись, пробудись, кругом обглядишься. Что ты стал, и что есть у тебя: на дворе ни вола и в поле ни зерна.

Лавровская вол.: Бородулино 2126-14; Чернея 2069-04, 05.

ИВАНСКИЕ, КУПАЛЬСКИЕ, ПЕТРОВСКИЕ

МИФОЛОГИЧЕСКИЕ ОБРАЗЫ-ПЕРСОНАЖИ. СОДЕРЖАНИЕ КУПАЛЬСКИХ ОБРЯДОВ

ключи, заря, роса; игра солнца; Иван и Пётр; Бог и Илья; мать кличет сына; обереги от колдовства – три «змеи» / ведьмы; сбор на купальню; «молодухам воли нет»; обход дворов, похвала – хула; сбор трав, кореньев; венки

19. «Иван Марью зовёт, Иван Марью кличет» (варианты напевов 4, 5)

Иван Марью зовёт, Иван Марью кличет:

– Подай, Марья, ключи, ключи золотые, ключи нутряные. Землю отмыкати, росу доставати. На всю весну красну, на всё лето тепло. / Да пойдём же, Марья, в чистое поле, да возьмём же, Марья, ключи золотые, да пустим же росу на всё лето.

Глембочинская вол.: Бондари 1997-13, 2024-05; Горелово 2015-10, 2016-10.

20. «Иванская ночь мала-невеличка» (варианты напевов 4, 5)

Иванская ночь мала-невеличка. Я и ты не спала, у Петра (у зари) ключи крала. / Иванькина мама всю ночь не спала, у Петра ключи крала.

Зарю (землю) размыкала, росу выпускала. На синее море, на чистое поле.

Роса медовая, трава шелковая. / Роса медовая луги затопила, трава шелковая луги приукрасила (поле приукрашала, луги зеленила; или: луги приутопила, траву приукрасила).

Долосчанская вол.: Веремеево 2008-29, 2017-12; Воловники 2008-23; Зуи 2146-29; Питюли 2043-05; Прошково 1996-13, 2023-22.

Лавровская вол.: Дашково 2010-25, 2072-07; Клёсино 2112-19; Красиково 2074-01, 02, 14, 2129-12, 15; Осьино 2130-16.

Мостищенская вол.: Гришино 2149-02, 03; Новое Луково 2134-19; Язвины 2117-20.

21. «Иван-Иванютка, сивая борода» (варианты напевов 4, 5)



Иван-Иванютка, сивая бородка. Иванькина мамка всю ночь не спала, у Петра ключи украдала, зарю размыкала, воду выпускала.

Иванькина мамка дитя умывала: – Родная дитя, умойся слезою, утрись рукавочком.

Неродная мамка дитя умывала: – Неродная дитя, умойся водою, умойся беленько, утрись полотенцем, утрись сушенько.

Долосчанская вол.: Ашнарво 2006-18.

22. «Орёл – Божья птица, высоко летает» (варианты напевов 4, 5)

Орёл – Божья птица (птичка), высоко летает, у Бога бывает, много чего знает, у Бога пытается.

А Бог пиво варит, Илья пироги (хлебы) печёт. А Бог сынов женит, Илья дочек отдаёт.

А Бог с свечою, Илья с просфорою (со слезою). / Сам Бог со радостью, Илья со смутностью.

Глембочинская вол.: Горелово 2003-13, 2036-36, 36а, 2013-33. Дединская вол.: Дедино 2088-10.

Долосчанская вол.: Ашнарво 2006-22.

Лавровская вол.: Клёсино 2112-17, 18; Красиково 2074-05, 06, 2130-03.

Мостищенская вол.: Прудищи 2117-02.

23. «Иван идёт, Петра ведёт» (варианты напева 7)
Как на Ивана солнце играло, после Ивана перестало.

Иван идёт, Петра ведёт.

У Ивана жёлты боты, а у Петра зеленёнки. У Ивана серый кося¹ (сивый коник), а у Петра вороненький. Под Иваном как мак цветёт, а под Петром как жар горит. / Иван с краской,² «Пятро́» с кваской. Иван краски «посвинцаёт», «Пятро́» кваски «наладжаёт». / У него кони вороные, у него слуги молодые. А сам Иван как жар горит, у него жёнка как мак цветёт, у него детки – часты звёзды.

Глембочинская вол.: Бондари 1997-17; Горелово 2015-02, 2016-02; Застаринье 2151-13.

Дединская вол.: Дедино 2077-17, 2109-19; Ляхово 2115-09.

Томсинская вол.: Бакланицы 1650-10; Борисенки 1666-36.

¹ «Косья» – конь.

² «Краска» – цветок.

24. «Как на Ивана солнце играло, а Иваниха сама встала» (варианты напева 7)

Как на Ивана солнце играло, а Иваниха сама встала, «чалядину»¹ побужала:

– Чалядины, вставайте, коней в поле выпускайте. Моего коня не пускайте, моего коня прибирайте, злота-сребра ускладайте. Я поеду против солнца, уже солнце прибралось, уже солнце наигралось.

Вариант: Уже Иванька наступает, «чоляннички» побужает:

– Вставайте, чоляннички, запрягайте тройку коней. Одного вороного, другого молодого, третьего палевого. Мы поедем против солнца, ти пробравши ясно солнце, ти учесана голóвухна, ти сплетена руса коса.

Дединская вол.: Дедино 2076-05, 08, 2079-11; Ляхово 2115-08.

¹ «Чалядины», «чоляннички» – челядь, слуги, работники.

25. «Как на Ивана солнце играло, жиду очи со лба драло» (вариант напева 7)

Как на Ивана солнце играло, жиду очи со лба драло. А жидовка коз доила, жиду очи «загойла».¹

Глембочинская вол.: Бондари 1998-01.

¹ «Загойла» – вылечила.

26. «Диво-диво за рекою» (варианты напева 7)

Диво-диво за рекою, дивней того в нашем боку. Что кочерга яйку снесла, а «заткало»¹ кудахтало, печка-матка высидела, а помело детей вело.

Дединская вол.: Дедино 2078-02, 2079-07, 08, 2087-01.

¹ «Заткало» – вьюшка (то, чем закладывают трубу).

27. «Через гору чёрна стежка» (вариант напева 7)

Через гору чёрна стежка, по ней сзади красна девка, за ней сзади бел молодчик.

– Постой, обожди, красна девка, загадаю загадочку: около Рождества озеро стало, около Петра роза цвела.

– Правда, правда, бел молодчик, я там была, венки вила.

Дединская вол.: Ляхово 2115-13.

28. «Звала Марья Ивана в поле погуляти» (вариант напевов 4, 5)

Звала Марья Ивана в поле погуляти, рожь полюбовати. Хвалу тебе, Боже, наша рожь пригожа, корнем корневи́ста, ядром ядрени́ста.

Лавровская вол.: Забелье-1 2111-15.

29. «Где Марья ходила, там жито родило» (варианты напевов 4, 5)

Где Марья ходила, там жито родило. Где Ванька купался – берег колыхался. Иванькина (Ванюшкина) мамка по бережку ходит, Ванюшеньку кличет (своего дитя «сочит»).¹ / Иван да Марья, на горе купальня, под горой – Петров день. Где Ванька купался, там берег зыбáлся...²

– Иванька-сыночек (Ванюшка-дитятко), плыви (ближе) к бережочку, к жёлтому песочку (в липовом челночку).

Надень ты рубашку (кошу́лю) тоненьку-беленьку (тонкую, белую), с бела полотенца, моего рукодельца. / Я несу (пошью) кошу́лю³ с плотным вороточком (с простым, или: с длинным рукавочком, с косым вороточком).

А сносишь ты тую – пошью другую. / Иди на работку, иди на тяжёлу.

Глембочинская вол.: Бондари 1998-04; Горелово 2002-05, 2013-40, 2015-11, 2016-11, 2025-01; Замошани 2047-02, 17; Застаринье 2151-15.



Дединская вол.: Дедино 2077-01, 2079-06, 2109-18, 2114-15; Ляхово 2115-19.

Лавровская вол.: Дашково 2072-09; Сутоки 2113-01.

Томсинская вол.: Армоново 1651-07, 09, 10, 12, 13.

¹ «Сóчит» – ищет.

² «Зыбáлся» – качался.

³ «Кошуля» – рубашка, сорочка.

30. «Иван да Марья, а на горе купальня» (вариант напевов 4, 5)

Иван да и Марья, на горе купальня. Иван идёт с горы, а Марья с-под горы. Иван несёт сыту, а Марья – кулагу. Они сели на горе, сели-посидели, кулаги поели, песенки запели.

Бояриновская вол.: Бояриново 2020-14.

31. «Мы дёрнем-подёрнем по три зёрна в жёрны» (варианты напевов 4, 5)

Мы дёрнем-подёрнем по три зёрна в жёрны. Мы с этих зерёшек намелем мучицы, мы с этой мучицы наварим кулагу. Мы с этой кулагой пойдём на купальню. В жито сидеть, трёх змей стеречь. / Сбирайтесь, девки, купальню пияти, трёх змей «пильновáти»¹ (солнце «пильновáти»).

Одна змея «залóm»² заломала, другая змея молоко хлебала, а третья змея коров закликáла. / Одна змея под хлев подползает, другая змея коров усóсáет, а третья змея с хлеба спор собирает.

Глембочинская вол.: Горелово 2013-37, 2037-21.

Дединская вол.: Дедино 2089-01.

Лавровская вол.: Дашково 2010-26.

¹ «Пильновáть» – стеречь, ждать.

² «Залóm» – по поверью, скрученный колдуном или колдуньей (с целью порчи) пучок колосьев.

32. «Уже Иванька наступает, и трёх змей сокликает» (варианты напева 7)

Уже Иванька наступает, и трёх же змей сокликает: одна змея коров кличет, а другая коров доит, а третья людям вредит.

Дединская вол.: Ляхово 2116-05, 15.

33. «Летел чижик [ездил Иван] по улице» / «Ах вы, девки-раздурёнки» (варианты напевов 7, 8, 13)

Летел чижик (ездил Иван) по улице (через рынок), да звал (сбирал) девок (жёночек) на купальню (девок на гулянье, молодухек на купальню; или: на малечье на гулянье, на девичье красованье). / Ах вы, девки-раздурёнки, собирайтесь на купальню, на гулянье. / Иван ездил по улице в тонкой белой «кошулице», да звал девок в купальню. А в купальне прогулянье, девочье красованье, мальцевское вздыханье. / Как на Ивана солнце играло, после Ивана перестало. Ходил Иван по улице и звал девок на купальню. / Ездил Иван по улице, у него кони вороные, его сбруи золотые, у него слуги молодые, у него жёнка – что паненка, у него дети – панечáта. Звал он девок на гулянье, молодухек – на зыбáнье.¹

Вам, девочки, своя воля, молодице (молодушкам) воли нету (молодицам-горятницам воли нету). Бык рыкáет, в поле хочет, пастух плачет, снелать хочет, свёкор журит на постели, мало дитя в колыбели.

Пойду у свёкра попрошуся, у свекрови поклонюся (доложуся), у деверя боты вычищу (деверям онучи вымою), у золовки косы заплету. Своего милого поцелую (с милым ладом сговорюся), чтобы колыхал дитё моё. / Я коровок переняла, подоила, малых деток напоила, спать уложила. Пойду у свекровки попрошуся, свёкру поклонюся, мужу доложуся.

Покуль млада собралася, купаленка минулася (разошлася). / Всё гулянье миновало, все цветочки посорвали, всю купальню притоптали. / А уже девки идут с купальни (идут девки со гулянья, молодухи со купальни), все цветочки пооборвали и веночки посвивали, на водицу попускали.

Глембочинская вол.: Глембочино 2023-32; Горелово 2002-04, 2013-39, 2015-04, 2016-04; Застаринье 2151-14; Морское 2008-49.

Дединская вол.: Васильково 2081-03, 09–11; Дедино 2078-03, 05, 2082-11, 2085-04, 05, 2132-04; Калныши 2132-23, 26, 30, 2133-04, 29, 31.

Долосчанская вол.: Веремеево 2007-31, 2017-11; Прошково 2023-30.

Лавровская вол.: Бородулино 2126-10; Дашково 2072-12, 13; Забелье-2 2111-22.

Мостищенская вол.: Язвины 2117-10, 11.

¹ «Зыбáнье» – качанье (на качелях).

34. «Ходил Иван по улице» (варианты напева 7)

Ходил Иван по улице, собирал девок на купальню (собирайтесь, девки-бабы).

Да кто пойдет – красавица, кто не пойдет – пень-колода (кто не пойдет на купальню – тот колода дубовая). На дуб лезет, сучья ломит, с дуба лезет, кору дерёт, домик строит, крышу кроет (на дуб лезет, кору дерёт, с дуба лезет, кора едет).

Дединская вол.: Грошево 2131-04, 06; Ляхово 2115-17, 18.

35. «Чей это двор, серебряный частокол»

Да чей это двор, серебряный частокол, медные ворота? Да чей это сын по дворику ходит, карман денег носит? Панский сын [имя] по дворику ходит, карман денег носит.

Вариант: А чей это двор – ни дров, ни полена. Лавровская вол.: Дашково 2073-04.

36. «Шуги, шуги, комары» (варианты напева 12)

Шуги, шуги, комары. Как у Ванькиной жены завелися комары. А ты, Ванька, не гуляй, с п... комаров выгоняй.¹

Лавровская вол.: Чернея 2068-09, 10.

¹ Когда шли на Ивана по улице, все должны были выйти за ворота, либо открыть ворота или окна. Кто не выйдет – считалось, что не уважают. Пели «обидную».

37. «Как на горке, на горюшке, там сидели две старушки» (вариант напева 7)



Как на горке, на горушке, там сидели две старушки. Они сидят и «гуркуют»: – Девки-мальцы на купальне, все цветочки посорвали, веночки посвязали.
Лавровская вол.: Рудня 2129-06.

38. «Иван, Иван, старый дед» / «На святого Ивана» (варианты напевов 9–11)

Иван, Иван, старый дед. Иван ходит по горе, он копает корень из-под белого камня. / Ходил-гулял Ванюша по чистому полюшку. Он ходит-гуляет, он коренья копает и у мамки пытается. / На святого (цветного) Ивана девки в поле (в саду) гуляли, травку-муравку рвали (зелье копали), принесли домойки, показали (у татоньки пытали; или: девки зелье копали, а мальчики пытали).

– Родная мамка (тата родненький), что за травка (коренья; зелья)? / Да что это за трава? / А девочки-«пралёски», да что это за зелье?

– Эта трава – купальня, девóцкое гулянье, мальцевская красота, а женская сухота (молодушье гореванье). / Это корень – купина, девóцкое умыванье, а малечья загляданье, девóцкая красота, а малечья сухота. / Это зелье – румяна, девóцкое умыванье, мальцевское вздыханье.

Вариант окончания: Ссохли-сдохли мальчишки, три дня хлеба не ели, на девушек глядели.

Бояриновская вол.: Асташково 2041-11; Бояриново 2020-11.
Дединская вол.: Дедино 2078-01, 2079-12; Калныши 2132-25, 2133-02, 33.

Долосчанская вол.: Ашнарво 2006-20; Веремеево 2008-32; Прошково 2008-16.

Красная вол.: Гречухи 2050-35; Лопатово 2011-16.

Лавровская вол.: Дашково 2072-08.

Мостищенская вол.: Гринёво 2135-10; Гришино 2149-04; Язвины 2117-21.

Чайкинская вол.: Чайки 2062-02, 2106-01, 2108-11.

39. «На святого Ивана девка траву собирала» (вариант напевов 10, 11)

На святого Ивана девка траву собирала, а святой Иван покарал, ручки с ножкам поломал.

Я святому Ивану покорюсь, в ручки, в ножки поклонюсь: – Святой Иван, не карай, ручки с ножкам не ломай.

Долосчанская вол.: Питюли 2043-04.

40. «Петрова ночь маленька, не выпалась паненка» (варианты напева 9)

Петрова ночь маленька, не выпалась паненка.

Всю ноченьку не спала, по садику гуляла, ширинку вышивала. На улицу выносила, тому-сему торговала. Тому-сему не продала, а милому так отдала (своему дружку даровала). / По садику гуляла, руту-мяту рвала (цветочки собирала), веночки свивала, на головку складала (сама себе надевала, своей сестре даровала).

Глембочинская вол.: Глембочино 2023-35; Замошани 2046-18; Морское 2008-48.

Дединская вол.: Васильково 2081-05, 06; Грошево 2131-03; Дедино 2132-05; Калныши 2132-28, 31, 2133-30, 32; Ляхово 2115-14, 15.

Долосчанская вол.: Веремеево 2017-19; Нища 2007-07.

Лавровская вол.: Забелье-1 2111-16, 19; Забелье-2 2112-02; Кузьмино 2111-12; Сутоки 2113-10; Чернея 2068-03, 04, 2070-13.

Томсинская вол.: Армоново 1651-14; Бакланицы 1650-07; Козельцы 1634-33; Меженцы 1635-11.

БРАЧНАЯ ТЕМА. ДЕВУШКИ – «МАЛЬЦЫ»

похвала – хула; выбор пары;

весть о предстоящей свадьбе

41. «Иван, Иван да Марья, а на горе купальня» (варианты напева 9)

Иван, Иван да Марья, а на горе купальня.

А под горой корыто, полно воды налито. Там пчёлочки летали, свои ножки макали. Там девочки ходили, свои ножки мочили. А мальчики взошли, ту воду выпили.

Дединская вол.: Дедино 2077-02, 2079-05, 2114-14.

Лавровская вол.: Горбуны 2072-03, 04.

42. «Как на Ивана солнце играло, после Ивана перестало» (варианты напева 7)

Как на Ивана солнце играло, а после Ивана перестало.

Иван да Марья на купальню, девки и мальцы приходили. Девки ноги вымывали, а мальцы воду выпивали.

Глембочинская вол.: Бондари 1997-18, 2024-04; Глембочино 2046-03, 2047-10; Мидино 2150-11.

Дединская вол.: Грошево 2131-09; Ляхово 2115-09.

Долосчанская вол.: Томсино 2022-12, 13.

43. «Перед Петром, пятым днём, разыгрался Юрьев конь» (варианты напевов 12, 13)

Перед Петром, пятым днём,¹ разгулялся Юрьев (Иванов; или: карий) конь, разбил камень копытом.

Как у камня ядра (зёрна) нет, так у мальчиках (мальчиках) правды нет. / Как у камня ядра нет – в чужой мамке правды нет.

Перед Петром, пятым днём, разгулялся Юрьев (Петров; или: карий, серый) конь, разбил орех копытом.

Как у ореха ядра (зёрна) есть, в наших девках правда есть. / У ореха ядро есть – в родной мамке правда есть.

Вариант окончания: В девках правда такая, как конфетка сладкая, в мальчиках правда такая, как кобыла гнилая.

Бояриновская вол.: Бояриново 2020-15, 2021-01; Пустошка 2019-10; Руково 2146-24.

Глембочинская вол.: Бондари 1997-15; Горелово 2002-03, 2013-38, 2015-03, 2016-03, 2036-37, 38.



Дединская вол.: Дедино 2077-03; Ляхово 2115-12.
 Долосчанская вол.: Ашнарво 2006-21; Зуи 2147-03; Ни-
 ща 2007-08; Прошково 1996-14.
 Красная вол.: Лопатово 2011-19.
 Лавровская вол.: Дашково 2072-11; Клёсино 2112-21; Руд-
 ня 2129-05; Рыболовка 2128-06; Песчанка 2112-08; Чер-
 нея 2068-05, 2127-09.
 Мостищенская вол.: Новое Луково 2134-23.
 Чайкинская вол.: Костелище 2060-02; Чайки 2066-05,
 2106-08, 2110-09.

¹ «Перед Петром, пятым днём» – за 5 дней до Петра, т. е. на Иванов день.

44. «Сегодня купальня, завтра Иван» (варианты напевов 10, 11)

Сегодня купальня (суббота), завтра Иван, будет лихо, мальцы, вам (берегитесь, мальцы, будет вам), будет лихо лихое, (будет вам горе большое), погоните кошек в поле. / Будет диво, девки, вам: мальцы кошек в поле гнали.

Кошки на ёлку (на дубы) скакали, кошки мальчикам глаза (вочи) зассали, а мальцы на кошек брехали:

– Лезьте, кошки, с ёлки долой, погонимте кошек, мальцы, домой (ах вы, кошки-курвы, лезьте долой).

Будем кошек доить, будем колотушку¹ белить. / будем кошек доить и мальцев (девок) молоком поить.

Бояриновская вол.: Бояриново 2021-02; Грудинино 2040-18; Пустошка 2019-19.

Глембочинская вол.: Бондари 1997-16; Глембочино 2023-34, 2046-04, 2047-09; Замошани 2047-01; Мидино 2150-12; Морское 2008-50.

Дединская вол.: Дедино 2077-05; Ляхово 2115-10, 11.

Долосчанская вол.: Ашнарво 2006-17; Веремеево 2017-18; Зуи 2147-02; Прошково 1996-17, 2023-24.

Красная вол.: Лопатово 1999-12, 2011-17; Старицы 2027-17.
 Лавровская вол.: Забелье-1 2111-17; Красиково 2074-03, 2129-16; Чернея 2067-08, 2127-07.

Мостищенская вол.: Заноги 2118-04; Новое Луково 2134-21; Тябуты 2149-21.

Чайкинская вол.: Александрово 2122-05; Глубокое 2063-11, 2065-07, 08, 19–21, 2110-05, 2123-10, 2126-07; Костелище 2060-02; Чайки 2106-03.

¹ «Колотушка» – «затирка» из муки.

45. «Как на горе купорос рос, а чёрт мальчика за хохол тряс» (варианты напевов 10, 11)

Как на горе «купарос»¹ рос, а чёрт мальчика (мальцев) за хохол «трёс». Потряс-потряс да в болото снёс (тряс-тряс, тормошил, да в болото поносил).

Да к лозинке (к вересинкам) привязал, красной девке (девчонкам) приказал:

– Красна девка, не отвяжи, и никому не скажи. / Ах вы, девки-умницы, не ходите по болотам, не отвяжите мальчиков.

Лавровская вол.: Дашково 2073-03; Забелье-1 2111-21.

¹ «Купарос» – кипарис.

46. «Как у поле на дervане» (вариант напева 7)

Как у поле на «дervане»¹ мальцы суку разорвали. Три недели «банкет» имели, пока ту суку съели.

Дединская вол.: Дедино 2077-04.

¹ «Дervан» – пожня.

47. «Как на горе дубьё погорело, а в деревне мальцев погорело» (вариант напевов 10, 11)

Как на горе дубьё погорело, а в деревне мальцев погорело. Под горой берёза зелененька, а в деревне девок всё беленько.

Долосчанская вол.: Веремеево 2007-36, 2017-17.

48. «Иван-Иван да Марья, а на горе купальня» (варианты напева 9)

Иван-Иван да Марья, на горочке купальня, под горочкой гулянье.

На горочке рябина, под горочкой дивчина. Чесалася гребёнкой, своего татку просила:

– Тата, тата, родненький (мой папонька, мой родный), не отдай замуж далёко. За три поля, четыре (за три поля широких), за пятое за озеро, за шестое за село, чтоб жизнь была весела.

Дединская вол.: Васильково 2081-13; Калныши 2133-01, 01а, 2134-05.

Томсинская вол.: Апросово 1634-24, 24а; Борисенки 1666-27–29, 34.

49. «Червонна роза, не стой в огороде» (варианты напева 6)

Червонна роза, не стой в огороде (ты не стой-ка, роза, одна у дороги). А я не смею одна стояти (а не одна я стою у дороги), около меня всё цветочки, всё садовые (около меня полно разных цветочков, синих василёчков). Коли Бог судит, и синий цвет будет.

А ты, Наденька, не стой в народе (ты не стой, Танютка, одна в карагоде). А я не смею одна стояти (да не одна я стою в карагоде), около меня все подружки (около меня полно девочек да всяких паненочек), а только нету одного Колечки (милого). Коли Бог судит, Коленька (миленький) будет.

Глембочинская вол.: Горелово 2002-06, 2013-41, 2015-09, 09а, 2016-09, 09а.

Долосчанская вол.: Веремеево 2008-11, 2017-13.

50. «Как над речкой, над рекой сидят девки толокой» (варианты напевов 10, 11)

Как над речкой, над рекой сидят девки (бабы) толокой. Они сидят и говорят: да и кто бы к нам пришёл, и кого ж бы перевёл (перенёс)?

Да и Колютка к нам пришёл, да и Полечку перевёл (перенёс).

– Ты, Полинка, будь моя, роди сына у меня, а дочь у себя. Научи сына грамоте, а дочушку – шёлком шить.

Бояриновская вол.: Бояриново 2020-12, 2021-03.

Долосчанская вол.: Веремеево 2017-15.

Лавровская вол.: Дашково 2072-10.

Мостищенская вол.: Заноги 2118-10; Язвины 2117-15, 16.



51. «Посею я лён-лён (мак-мак), конопельки» (варианты напевов 10, 11)

Посею я лён-лён (мак-мак), конопельки (ко-лопéньки), прилетели пташки-воробейки, поклевали лён-лён, конопельки.

– Пусти-пусти, мати, погуляти, пташек с конопелек погоняти.

– Путивши дитятку не дождáти. / Не пушу, дочушка, погуляти, тогда мне тебя будет не дождати.

– Дожидай-ка, мама, в понедельник, старшего свата с пирогами, молодого зятя со звонками, меня, молодую, под венком. / ...Большого свата со звонками, меня, молодую, со венками. Большого свата с белым сыром, меня, молодую, с малым сыном.

Вариант текста: Посеяли мак-мак, конопельки, повадилса дед с бородою. Как этого деда поймати, синие штанёнки разорвати.

Бояриновская вол.: Асташково 2041-10; Руково 2038-15, 2146-25.

Долосчанская вол.: Веремеево 2017-14; Томсино 2023-06; Прошково 1996-11, 2023-21.

Красная вол.: Лопатово 1999-11; Старицы 2026-09, 2027-18. Лавровская вол.: Дашково 2073-02; Красиково 2074-04, 2129-17, 2130-01; Песчанка 2112-05.

Мостищенская вол.: Гринёво 2135-09; Заногы 2118-02, 03; Язвины 2117-19, 23.

Чайкинская вол.: Глубокое 2063-10, 2123-08, 11; Костелище 2060-02; Пилюки 2124-03; Чайки 2062-01, 2108-10.

52. «Зелёнький виноград, а где тебя посадить» (варианты напева 12)

– Зелёнький виноград (чесночок), только зелен на погляд. А где тебя посадить? Ти в огороде на «ляхе»,¹ ти в капусте в борозде?

– Где хотите садите, только меня полейте, и раннею росою, вечернею зарёю.

– Молодая Танютка, а где тебя посадить? Ти у татульки за столом, ти у свёкорки на куте?

– Где хотите садите, только меня дарите, белым тонким полотном и красивым молодцом.

Долосчанская вол.: Веремеево 2007-30, 2008-33, 2017-10; Зуи 2146-30; Питюли 2043-03; Прошково 1996-16, 2023-26.

Лавровская вол.: Дашково 2073-15.

¹ «Ляха» – грядка.

53. «Лежи-лежи, стрелочка, на крутеньком бережку» (варианты напева 9)

– Лежи-лежи, стрелочка, на крутеньком бережку.

– Сухо будет – полежу, мокро будет – вылечу.

– Живи-живи, Наденька, у своего родного татки.

– Добро будет – жить буду, худо будет – замуж пойду. У татки жить – не слава, замуж идти – не «справа»: «нарушнички» не пряла, намёточки не ткала.

Глембочинская вол.: Горелово 2015-01, 01а, 2016-01, 01а.

54. «У саду-садочку, на уголку» (варианты напевов 10, 11)

В саду-садочке на уголку висела «колыска»¹ на шелку, а на той «колыске» я сижу.

Кольшите, мальцы, высоко, чтоб я «чúла»-видела далёко, где мой милый гуляет, золотым колечком махает.

Чайкинская вол.: Чайки 2061-09, 2062-15, 2066-03, 2108-07, 2109-06, 2110-07.

¹ «Кольска» – качели.

55. «Травка-муравка, жёлтый цвет» (варианты напева 12)

Травка-муравка, жёлтый цвет. Что к тебе, девчонка, сватов нет (сваты не едут)?

Богатые сваты не едут, а бедные сваты не посмеют. Богатому свату скула в бок, а бедному свату рушничок.

Красная вол.: Гречухи 2050-36.

Чайкинская вол.: Глубокое 2123-09; Чайки 2062-08, 2066-04, 2107-09, 2108-16, 2110-08.

56. «Червонная роза, жёлтый цвет»

Червонная роза, жёлтый цвет. Не полюбят мальцы – пойду в свет, а полюбит малец – повернуся, а за него замуж зайдуся.

Долосчанская вол.: Веремеево 2007-37.

57. «Широк листок на калине» (вариант напева 7)

Широк листок на калине, шире того на дубочке, плачет девка у «камóчки».

– Не плачь, девка, не слези́ся, да как буду я жеваться, приди, пива дам напиться.

– Твоё пиво мне не диво, твоя матка – чаровница, а сестрица – разлучница. Разлучила нас с тобою, да как рыбу со водою.

Глембочинская вол.: Горелово 2025-03.

СВОЯ – ЧУЖАЯ СЕМЬЯ

родная – неродная мать; отец – свёкор;

сёстры – «ятровки»; дочери – невестки

58. «Посажу я розу ли дороги» (варианты напевов 10, 11)

Посажу я розу ли дороги, сама пойду на «кирмáш».¹ Прикажу я розу родной мамке: – Поливай розу сытою.

От воды роза блеклява, от сыты роза румяна.

Долосчанская вол.: Прошково 1996-15, 2023-25.

Красная вол.: Лешково-Павлово 2011-09.

¹ «Кирмáш» – ярмарка.

59. «Пойдём мы, сестрички, под ясну зарицу» (варианты напевов 4–6)

Пойдём мы, сестрички, под ясну зарицу, мы возьмём, сестрички, по жменьке песочку (жёлтого песочку), посеём, сестрички, у татки на дворочку.



Ждати-пождати – песочек не всходит, нам у татки не жити. / Этому песочку тут не всходити, а мне, молодой, у татки не жити, девочкой не быти.

Пойдём мы, сестрички, под ясну зарицу, мы возьмём, сестрички, по жменьке пшеницы (ярой пшенички), посеем, сестрички, у свёкра на дворочку (под окошком).

Ждати-пождати – пшеничка всходит, нам у свёкорки жити, дворы не красити. / Этой пшеничке зелено всходити, а мне, молодой, у свёкорки жити, хозяйечкой быти.

Глембочинская вол.: Бондари 1998-02; Горелово 2002-01, 2013-34, 35.

Дединская вол.: Дедино 2086-07, 2088-12.

Долосчанская вол.: Веремеево 2018-15.

60. «Хожу я по сениям, хожу я по новым» (варианты напевов 4, 5)

Хожу я по сениям, хожу я по новым. Сени зазвенели, «кράли»¹ забружжали, перстёнки «зазьяли». Татка «улякнулся»,² свёкор усмехнулся.

Татка, не улекайся, свёкор, не усмехайся. Не ты мне покупал, не твой сын подправлял. Купил мне татулька, справила мамулька, себе на потеху, а мне на покра́су, мальчикам на сподману.

Глембочинская вол.: Горелово 2002-02, 2013-36, 2037-20.

Долосчанская вол.: Веремеево 2007-28, 2017-09.

¹ «Крали» – бусы (кораллы).

² «Улякнулся» – испугался.

61. «Как взойду на гору, да как гляну под зарю» (варианты напева 9)

Как взойду на гору, да как гляну под зарю. Как ударю в ладо́ньки, в золотые перстеньки, ти не «учу́ет»¹ тату́хна, ти не «учу́ет» ма́мухна?

Да «учул» же свёкорка, да «учула» свекровка:

– Невесточка-дитятко, не разбивай ладо́ньки, золотые перстеньки.

– А свёкорка – не татка, а свекровка – не мамка.

Не ты растила ладо́ньки, не ты куплял перстеньки. Растила ладо́ньки мамка, куплял перстеньки татка.

Дединская вол.: Дедино 2076-04, 07, 2085-17.

¹ «Ти не учу́ет» – не услышит ли.

62. «Выйду я выйду на гору, гляну-гляну под гору» (вариант напева 12)

Выйду я на гору, гляну под гору: ти все сады зацвели? У моего тятки сад зацвёл, у моего свёкорки сад не цвёл.

Лавровская вол.: Чернея 2068-02а.

63. «У бору колыска не высока, низка» (варианты напева 6)

А в бору «калы́ска»¹ не высока, низка. Колышутся девки, «сли́чные панёнки».² А я захотела, сквозь ночь полетела, на «калы́ску» села.

Бил же меня татка шелковой лентой, а я с того бою ни пила, ни ела, неделю «хворела».³ [Далее текст исполняется сначала] ...Бил же меня милый ремённой «пужкой»,⁴ а я с того бою пила и ела, ни дня не «хворела».

Дединская вол.: Дедино 2078-17, 2079-10; Калныши 2132-29.

¹ «Калы́ска» – качели.

² «Сли́чные панёнки» – пригожие, красивые девушки.

³ «Хворела» – хворала, болела.

⁴ «Пужка», «пуга́» – плетка.

64. «Как под ёлкой, под сосонкой, там сидели две ятровки» (варианты напева 7)

Как под ёлкой, под сосонкой, там сидели две ятровки.¹ Они сидя говорили: – Как нам Бог дал, двум ятровка́м! Рóзно росли, вместе пошли. / Как на ёлке, на сосонке щебетали две ласточки: – Да где жили – вместе сошли. Говорили две ятровки: – Рóзно росли, вместе зашли.

Как под ёлкой, под сосонкой, там сидели две сестрички (две сестрицы-«горятницы»). Они сидя говорили (они шили-вышивали, горевали): – Как нам Бог дал, двум сестрицам! Вместе росли, рóзно пошли (жили вместе – было тесно, стали «рóзно» – стало тошно, жить не можно).²

Глембочинская вол.: Глембочино 2023-31.

Дединская вол.: Бондарево 2082-10; Васильково 2081-04, 08, 12; Дедино 2082-12; Калныши 2132-27, 2133-03, 2134-06, 16; Ляхово 2116-06.

Долосчанская вол.: Веремеево 2018-14.

Лавровская вол.: Бородулино 2126-09; Чернея 2068-01, 02.

Томсинская вол.: Армоново 1650-27, 1651-04, 05.

¹ «Ятровка́» – это што: вот два брата жани́уши, вот ёта называ́етца ятровка́, их жёны» (Чернея 2068-01).

² В разных вариантах текст может начинаться как с «разговора ятровок», так и с «разговора сестриц».

65. «Сидели бабы на горе, кулаком землю пробили» (вариант напева 12)

Сидели бабы на горе, кулаком (кулаками) землю пробили, про невесток судили, а дочушек хвалили.

– Как моя дочушка и «забо́ча», и «рабо́ча», а невестка и сонлива, и соплива (ленлива).

Поставила дочка сто «красён»:¹ три дня, два дня – крósны вон. А как поставила невестка: три дня, два дня – чуть до локоток, а в недельку – «саженёк».

Лавровская вол.: Дашково 2072-17.

¹ «Кросна», «красёнцы», «красёнки» – ткацкий станок.

66. «Лежал комар под межой, дивовался бородой» (варианты напева 12)

Лежал комар под межой, дивовался бородой.

– Чия это борода уся шёлком увита? – Это папки борода уся шёлком увита.¹

Лавровская вол.: Чернея 2068-06, 07.

¹ Сюжет, скорее всего, относится к жнивным песням (см. Указатель, 3.1.16, 3.4.3), но, по словам исполнителей, эту песню пели на Иванов день (у костра).

**ЖЕНСКАЯ ДОЛЯ – ОКЛИКАНИЕ
РОДИТЕЛЕЙ, ЖАЛОБЫ**

*старый – молодой муж; свои – чужие родители;
жалобы сироты*

**67. «Стой, колодец, полон воды, меня свёкор за
водой шлёт»** (варианты напева 7)

Стой, колодец, полон воды. Меня свёкор за водой шлёт, с тесовыми ведёрками, с «маливаным»¹ коромыслом.

Я свёкорки не слушала, за водою я не пошла. Меня свёкор сыном страшит. А мне твой сын – ни то, ни сё, как веник «пабадящий», как собака «валачающий». А я, млада, как ягода, а мой милый, как пень гнилой.

Дединская вол.: Дедино 2076-09, 10.

¹ «Маливаное» – расписное.

**68. «Пойду, млада, погуляю, как рыбка по
Дунаю»** (варианты напевов 4, 5, 7)

Пойду, млада, (выйду-пойду) погуляю, как рыбка по Дунаю.

Щука-рыба по песочку, а я, млада, по садочку. Щука-рыба с окунцами, а я, млада, с молодцами.

Трудно рыбе без водицы, а мне, младе, с милым жити. Ложитесь спать поперёк кровати, и тяжеленько вздыхает, трёх-четырёх вспоминает.

Да чем «тая» шельма «лэпше»,¹ да чем она «пригожэйше»? Она ряба, как жаба, у неё стан старой бабы. А я, млада, как ягода, а мой милый, как пень гнилый.

Глембочинская вол.: Бондари 1998-03, 2024-06.

Дединская вол.: Дедино 2076-03, 2079-04, 2114-13; Ляхово 2115-28, 29, 2116-01.

Долосчанская вол.: Веремеево 2008-30, 31, 2017-08; Зуи 2147-01; Прошково 2008-18.

Лавровская вол.: Песчанка 2112-06.

¹ «Лэпше» – красивее.

69. «Сама пойду по воду, пушу суды под гору»
(варианты напева 12)

Пойду, млада, по воду (сама пойду по воду), пушу суды¹ под гору. Станьте, суды, кубочком, а я, млада, «ягórьем».²

Ехали купцы-торговцы, стали «ягорья» торговать, в звонки гусельки играть. А я, млада, плакала, за старого сидевши, на младого глядевши.

А ты, старый, старый дед! Ссушил меня, молоду, как вишенку в саду.

Долосчанская вол.: Веремеево 2008-36, 2017-16; Прошково 1996-12, 2008-37, 2023-23.

¹ «Суды» – ведра.

² «Ягórьем» – явором.

**70. «Червонная роза, не стой ли дороги, не
клонь головою»** (варианты напевов 4, 5)

Червонная роза, зелена-пригожа! Не стой при дороге, не клонь головою со мной, молодую (не клонься мне в ножки, мне, сиротинке).

А я, молоденька, не у родного татки, не у роденькой мамки (у меня, сиротинки, неродная мамка, неродный папка).

Поздно спати кладут, рано побуждают, молоть посылают, сырую пшеничку на мягку мучицу. А я, молоденька, себе прогадаю, жёрны побиваю, «мелен» поломаю. / Поздно спать ложуся, рано разбужуся. – Встань, встань, чужа дитя, умойся водою, утрися тоскою, иди на работу, на ключ за водою.

Бояриновская вол.: Бояриново 2021-05.

Глембочинская вол.: Бондари 1997-14; Глембочино 2023-33, 2045-14, 2046-01.

Дединская вол.: Дедино 2078-10, 11, 2079-15, 2114-18; Ляхово 2115-20, 21.

Лавровская вол.: Дашково 2073-16.

Мостищенская вол.: Заногы 2118-01; Ткачи 2135-07.

**71. «Плакала сиротка, к земле прилегая» / «Да
звенела пчёлка»** (варианты напева 6)

Да звенела пчёлка, по бору летая, меды собирая.

Плакала сиротка, рученьки ломая, к земле прилегая:

– Земелька сырая, отдай мою мамку. – На что тебе мамка, сама молоденька? – А мне мамка надо, замуж отдавати, в «кубил»¹ накладати («скрини»² накладати).

[Далее текст исполняется сначала] ...Земелька сырая, отдай моего татку. – На что тебе татка... – замуж отдавати, «пасáгу»³ давати.

Глембочинская вол.: Горелово 2015-12, 12а, 2016-12, 2025-09.

Дединская вол.: Дедино 2078-16, 2079-09.

¹ «Кубил» – круглая высокая бочка из дерева, куда складывали одежду.

² «Скрини» – сундуки, коробья.

³ «Пасáга» – скот, который должен был дать отец дочери в приданое.

ЖНИВНЫЕ, «ЯРИНСКИЕ»**ПОЛЕ – ДОМ, СЕМЬЯ; ДОРОГА С ПОЛЯ ДОМОЙ.
ОКЛИКАНИЕ РОДИТЕЛЕЙ, ЖАЛОБЫ**

*обращение к заре, солнцу, молнии; своя – чужая
семья; тяжёлая работа; жалобы сироты*

72. «Заря моя, заряночка» (варианты напевов
14, 15)

Заря моя, заряночка, заря моя вечерняя! Усходи-ка (встань-ка) ты ранёшенько, освети (просвети-ка) ты виднёшенько все пути и дороженьки, все мелкие тропиночки.

А я гостейка далёкая, да что пташка залётная. Мне далёко домой ийти: десять вёрст рекой плиты. Наши поля далёкие, наши нивки широкие. Пойду, млада, дороженькой, да запою я песенки, ти не учует¹ моя мамка (мой папонька)?



– Чую-чую, дитя моя.

Вариант: Не катися, моё солнышко, мне домой-ки далёко идти. Наши поля далёкие, наши нивки широкие. Пойду, млада, дорогою, дорогою широкою.

Вариант: Наш бор зелен, зелёнький, зеленой его нетути. Наш хозяин богат, богатенький, богатей его нетути.

Пойду, млада, дорогою, пушу голос в темные леса, отголоски – в «ширые» бора. Не услышит ли батюшка (матушка).

– Слышу-слышу, моя дитятка, гуляй-гуляй, моя милая.

Красная вол.: Лопатово 2000-01.

Чайкинская вол.: Глубокое 2062-18, 2063-04, 2065-04-06, 09-11, 2066-01, 02, 2110-01, 06, 2123-03, 04, 07, 2126-06; Пилюки 2124-06, 07; Чайки 2062-04, 06, 2106-07, 2108-13.

¹ «Ти не учует» – не услышит ли.

73. «Пора, бабы, домой идти» (вариант напевов 14, 15)

Пора, бабы, домой идти, потеряла заря ключи. Заря моя, зарядочка, ускатися ранёшенько, осветися виднёшенько. Чтоб мне, младе, домой идти, к своему дому богатому, мужу женатому.

Мостищенская вол.: Прудищи 2117-03.

74. «Пора-пора домой идти» (вариант напевов 14, 15)

Пора-пора домой идти, меня дома ждут. На мягкую периночку, на крепкое обниманье, на сладкое целованье.

Дединская вол.: Ляхово 2116-04.

75. «Заря моя, зарядочка, заря моя вечерняя» (варианты напевов 14, 15)

Заря моя, зарядочка, заря моя вечерняя! Чего рано за лес зашла? Ко мне, младе, гульня пришла. Гульня моя вечерняя, журба моя женочая.

Глембочинская вол.: Горелово 2003-03, 2036-35.

76. «Молодая по полю гуляла, голосочек до бору пускала» (вариант напева 20)

Молодая по полю гуляла, голосочек до бору пускала. Да кто мой голосок спознает?

Спознал голосок мой папенька: – Моё дитятко гуляет, голосочек до дому пускает, частенько жменечками махает.

Спознал голосок мой свёкор: – Моя гультайка гуляет, голосочек до дому пускает, не частенько жменечками махает, не частенько снопочки укладывает.

Дединская вол.: Калныши 2133-27.

77. «Сама пойду дорогою» (варианты напевов 14, 15)

Сама пойду дорогою, пушу голос дубровою (по лесу я). Пускай голос голосует, пускай свекровь до-

ма чует и вечерю мне «готуёт».¹ А если не «сготуёт», пускай дома не ночует. Как я приду домой – заляпаю кочергою, «апанетца»² за горою, оглянется за другою.

Глембочинская вол.: Бондари 1998-15, 16; Горелово 2003-06, 2015-15, 2016-15.

¹ «Готуёт» – готовит.

² «Апанетца» – опомнится.

78. «А ты, солнышко с зарёй, заходи за лес порой» (вариант напевов 14, 15)

А ты, солнышко с зарёй, заходи за лес порой, да погадай¹ мне, дивчине, на чужой работухне.

– Ты, дивчина-сиротина, ты сама себе вина. Хоть я раненько взойду – тебя на нивке найду. Хоть я поздненько зайду – тебя на нивке кину.

Дединская вол.: Дедино 2083-03.

¹ «Погадай» – помогай.

79. «Непогадливое солнышко» (варианты напевов 14, 15)

Непогадливое¹ солнышко, непогадливое красное. Рано всходит, поздно катится, а мне, младой, домой хочется. Ты катися, моё солнышко, за этот за тёмный лес, за крутую горущечку.

Чайкинская вол.: Глубокое 2063-02, 2065-15, 16, 2110-03, 2123-05.

¹ «Непогадливое» – от «погадйть»: помогать.

80. «Добро жито, да реденько, болит моя серединка» (варианты напевов 14, 15)

Добро жито, да реденько, болит моя «серединка».¹ / Жала-жала до вечера, заболела «середина». / Моё жито реденько, болит моя серединка. Моё жито густей – моей серединке легче.

Моя мамка догадлива, затопила баенку, наломала березничку, попарила серединку. / А мой свёкор догадливый, вытопил он баенку, да сходил в темны леса, наломал он березничку, да попарил серединку. / Пойду наломаю березничку, попарю серединку. / Вытопь же ты баенку, наломай ты березничку, попарь мою серединку, штоб она не болела, и я, молода, не «хворела».²

Вариант: Наше жито реденько, заболела серединка. Нам пора домой идти, на тёплую вечерюшку, на мягкую постелюшку.

Мы жёночки-пчёлочки, пойдёмте домоиньки, коло сада вишнёвого. / Пойдёмте «гля» садику, запоём же песенки. Как услышат маменьки, затопят нам баенку. Наломают мяточки, попарят нам пяточки. Мы пойдём березничком, наломаем березничку, попарим серединку.

Вариант: Моё жито добро-добро, болит моё ребро. Моё жито всё реденько, болит моя серединка.

У меня неродненький татухна и неродная мамухна, не вытопят мне баенку, не выломают березинку, не выпарят серединку.



Бояриновская вол.: Бояриново 2021-09.
Глембочинская вол.: Бондари 1999-08, 2024-07; Глембочино 2046-13; Горелово 2005-05, 2015-16, 2016-16; Морское 2008-42.
Дединская вол.: Калныши 2133-35; Ляхово 2115-25.
Долосчанская вол.: Ашнарво 2006-07; Воловники 2008-27; Прошково 2008-20.
Красная вол.: Гречухи 2050-30; Лопатово 2011-37.
Чайкинская вол.: Пилуки 2124-06а; Чайки 2066-07, 2106-05, 2110-11.

¹ «Серединка» – спина, поясница.

² «Хворёла» – хворала, болела.

81. «Пора-пора домой идти» (варианты напевов 14, 15)

Пора-пора домой идти, меня дома дожидают (у меня мамка неродная).

У воротах «переймают», за водою посылают. Да на быструю реку по холодную воду. Я, молода, до реченьки, шерый волк – с-под реченьки. / Через бор (у шерый бор) на реченьку, серый волк навстреченьку.

А я, млада, «улякнулася»,¹ с речки домой вернулася, вода с вёдер плехнулася. А свёкру отказала: – На тебе, свёкор, воды, ты залей себе очи (глазы), не посылай за водой ночью.

Глембочинская вол.: Бондари 1998-17, 1999-01, 09; Глембочино 2045-13, 2046-11, 2047-07; Горелово 2003-07; Застаринье 2151-16, 17.

Дединская вол.: Дедино 2077-06; Ляхово 2116-03.

¹ «Улякнулася» – испугалась.

82. «Пусти, пня, домой рано» / «Повей-повей, буен ветер» (варианты напевов 14, 15)

Повей-повей, буен ветер, повянь-повянь, трава мята.

Пусти, пня, домой рано, у меня дома беда стала. / Женочки-лебёточки, уже пора домой идти, у меня дома беда стала.

Свекровь влезла на тын глядеть, ти круто невестка жнет. Свекровь с тыну свалилася, в крапивку валилася (об крапивку забилася). Мне не жалко свекровушки, а мне жалко крапивушки, что свекровка «погбáлася»,¹ а крапивка поломалася.

Крапива моя стрекливая, свекровь моя крикливая (крапива моя зелёная, свекровь моя шалёная).

Я крапиву свиньям скормлю, а свекрову колом собью. / Я крапиву поливать буду, а свекровку проклинать буду. / Крапивушку на нивушку, а свекровушку в могилушку. Крапивушку поливать будем, свекровушку поминать будем.

Бояриновская вол.: Бояриново 2021-08; Руково 2039-09.

Глембочинская вол.: Бондари 1998-14.

Дединская вол.: Дедино 2077-11; Калныши 2133-06, 36, 2134-01.

Долосчанская вол.: Ашнарво 2006-12; Питюли 2043-08.

Лавровская вол.: Красиково 2074-18, 2129-13.

¹ «Погбáлася» – погнулась.

83. «Не пойду домой, я тут заночую» (варианты напевов 16, 17)

Не пойду домой, я тут заночую, журьбы не почую. / Жёнки, домой, а я домой не пойду, я тут заночую. / Не катися, моё солнышко, не катися, моё тёплое. Мне далёко домойки ийти. Наши поля далёкие, нивки широкие.

У меня дома неродная мамка, неродненький папка. / Добрый вечер, холодная хатка, неродная мамка.

Не пытаются – ти ты заморилась, ти ты притомилась (ти болят ручки, ти ломают плечки). Да пытаются – ти много ты сжала, ти много нажала (да ти много жати).

А я жала – жала, не гуляла, копы (снопы) не считала. / А я жала, жала не стояла, межи не меряла. А я жала по месяцу, по заре, на рученьках мозоли.

Я нажала девять коп жита, десятую пшенки (десятую гречки, яровой пшенички).

Наварила девять бочек пива, десятую – вина. Напоила и свёкра, свекровку, деверя, золовку. Напекла я девять печей «пирапéчь»,¹ десятую – булок.

Бояриновская вол.: Бояриново 2021-11; Руково 2039-10.

Дединская вол.: Васильково 2081-07.

Долосчанская вол.: Ашнарво 2006-06, 08; Веремеево 2017-21; Зуи 2147-05; Нища 2007-11; Питюли 2043-07.

Красная вол.: Гречухи 2050-33; Лопатово 1999-15.

Лавровская вол.: Дашково 2073-09, 10; Песчанка 2112-10.

Мостищенская вол.: Тележники 2118-19.

Чайкинская вол.: Глубокое 2063-05, 2065-12-14, 2110-02; Чайки 2062-03, 2066-08, 2106-06, 2108-12, 2110-12.

¹ «Пирапéчь» – ржаной хлеб.

84. «Иду я домой, меня мамка чует» (варианты напевов 16, 17)

Иду я домой, меня мамка «чует»,¹ вечерю готовит, пошла я домой. Пришла я домой – неродная матка, студёная хатка. Не пытается – да ти болят ручки, да белые плечки, только пытается – да ти много сжала, ти много нажала.

Иду я домой, меня мамка «чует», вечерю готовит. Пришла я домой – и тёплая хатка, и родная матка. Не пытается – да ти много сжала, ти много нажала, только пытается – да ти болят ручки, да белые плечки.

Дединская вол.: Дедино 2077-08, 2086-19.

¹ «Чует» – слышит.

85. «Надоела жарота-пекота» (варианты напевов 16, 17)

Надоела «жарóта-пекóта», ещё надоела тяжкая работа.

У меня, младой, дома неродненький татка и неродная мамка. Приду домой, меня не пытаются – ти я заморилась, ти я притомилась. Только одно пытаются, сколько коп нажала. А я жала, не гуляла, копы не считала.

Создай, Боже, грозную тучу, создай, Боже, хорошего дождя. Убей, Сперун,¹ моего злого свёкра,



спали молнией лихую свекровь. Свекровь – в хате на пороге, свёкра – в поле на походе.

Чайкинская вол.: Глубокое 2063-03, 2123-13, 14.

¹ «Сперун» – молния. «Сперуна – мólоння» (Руково 2039-05).

86. «Жёнки, домой, а я домой не пойду» (варианты напевов 16, 17)

Жёнки, домой, а я домой не пойду, я тут заночую, под белой берёзой, журбы не почую.

Задавися, свёкор, на пороге, милый – в дороге. Задавися, свекровь, кочергами, милый – пирогами. Глембочинская вол.: Горелово 2003-04, 05, 2037-17, 18.

87. «Не пойду домой, я тут заночую» (вариант напевов 16, 17)

Не пойду домой, я тут заночую, журбы не почую.

Сяду на берёзу, буду куковати, свёкра проклинати. Кабы моего свёкорка громом бы убило, мою свекровку стрелой¹ застрелило!

Лавровская вол.: Чернея 2068-16.

¹ «Стрела» – молния.

88. «Коли домой, дак домой, а я домой не пойду» (вариант напевов 16, 17)

Коли домой, дак домой, а я домой не пойду. Буду в поле ночевать, кукушечкой куковать. Кукушечка – мамонька, соловейка – татонька, воробейка – братетка.

Глембочинская вол.: Замошани 2048-03.

89. «Рано-рано роса на лён пала, рано-рано» (варианты напевов 16, 17)

Рано-рано на лён роса пала. Роса холодная, а мне, молодой, тепло, от лихого свёкра, от лихой свекровки. Лихая свекровка – неродная мамка, неродненький папка. Рано побужают, молоть заставляют.

Чайкинская вол.: Пилюки 2124-02; Чайки 2061-10, 2108-08, 09.

90. «Да летала медовая пчёлка по чистому полю» (варианты напевов 16, 17)

Да летала медовая пчёлка (ярая пчелинка) по чистому полю (по белому свету). Да искала («сачила») медовая пчёлка себе посудинку (солóдного мёду). Да не нашла медовая пчёлка себе посудинку, только нашла медовая пчёлка горькую осину.

Да ходила горькая сиротка по чистому полю, да искала горькая сиротка родителку-мамку. Да не нашла горькая сиротка родителку-мамку, только нашла горькая сиротка лихую свекровку и свёкра норовистого.

Бояриновская вол.: Бояриново 2021-10.

Глембочинская вол.: Горелово 2015-14, 2016-14.

Долосчанская вол.: Веремеево 2018-02; Томсино 2022-14, 2023-01.

Лавровская вол.: Дашково 2073-05; Забелье-2 2112-01; Красиково 2130-07; Чернея 2068-18. Мостищенская вол.: Язвины 2117-14.

91. «Закурился дробненький дождик» (варианты напевов 16, 17)

Закурился дробненький дождик по чистому полю. Зажурился¹ мой родный папка о моей горькой доле.

Не журился, мой родный папка, о моей горькой доле. Когда буду я Богу угодна, не буду голодна.

Долосчанская вол.: Прошково 2008-38.

Чайкинская вол.: Чайки 2062-05, 2066-06, 2108-14, 2110-10.

¹ «Зажурился» – закручинился, загоревал.

92. «Как пойду я коло лугу» (варианты напевов 14, 15)

Как пойду я коло лугу зелёного, коло саду вишневого. Выломаю я смородинку, чёрную ягодинку.

Понесу я своему дружку, да милый мой пусть помнит меня. / Понесу я к татоньке, ти жалеет меня татка? Не жалеет меня татка, а жалеет смородинку.

Вариант: Коло лугу зелёного, коло саду вишневого, я там, млада, прохаживала, прогуляла. Пойду, млада, в зелёный сад, наломаю хмелю ярого, наварю я пива пьяного. Позову я дорогих гостей: дорогого гостя татоньку, дорогую гостью мамоньку.

Дединская вол.: Дедино 2109-20.

Глембочинская вол.: Замошани 2047-04.

Дединская вол.: Калныши 2133-28.

93. «Как пойду я коло лесу близко» (вариант напевов 16, 17)

Как пойду я коло лесу близко, коло земли низко. Как найду я осининку-деревцо, трясучие листья.

Кому эта осининка-деревцо, трясучие листья? А это неродному татке, неродненькой мамке.

[Далее текст исполняется сначала] ...Как найду я калининку-деревцо, золотые листья... моему родному татке, родителке-мамке.

Долосчанская вол.: Веремеево 2018-06.

БРАЧНАЯ ТЕМА: ВЕСТЬ О ПРЕДСТОЯЩЕЙ СВАДЬБЕ, ВЫБОР ПАРЫ

женихи – невесты; сватовство

94. «Пора-пора домой идти, потеряла заря ключи» (варианты напевов 14, 15)

Пора-пора (пора жнейкам) домой идти, потеряла заря ключи.

– Ключи мои ключóвые, «пачóпачки»¹ шалковые! А кто мои ключи найдёт, за того я замуж пойду. / Кто мои ключи найдёт, тот «сё лето» замуж зайдёт. Отозвалася Раечка: – Я те ключи найду, я «сё лето» замуж зайду.



Нашёл ключи (отозвался) старый старик (дед старенький, недуженький): – Я твои ключи нашёл.

– Пропадите, мои ключи, за старого замуж не идти (пропадите, мои ключи золотые, возьмут меня молодые).

Глембочинская вол.: Глембочино 2046-12; Горелово 2025-21. Дединская вол.: Дедино 2077-07; Калныши 2133-07; Ляхово 2115-26, 27.

Долосчанская вол.: Веремеево 2007-39, 2008-34.

Лавровская вол.: Клёсино 2112-22; Красиково 2130-05.

Чайкинская вол.: Чайки 2062-07; 2108-15.

¹ «Пачо́пачки» – верёвочки, бечёвочки (В. Даль).

95. «Мокрая дорожухна, ти не дождь тебя смочил» (варианты напевов 14, 15)

Мокрая дорожухна, ти не дождь тебя смочил, ти не ранняя роса?

– Да не дождь меня смочил, да не ранняя роса. Тут везли сиротушку на чужую сторонушку. Она слёзно плакала, смочила дорожухну горькою слезою, устлала дорожухну своей русой косой.

Дединская вол.: Дедино 2089-02; Ляхово 2116-12.

96. «Кругло-мало болотечко» (варианты напевов 14, 15, 18)

Кругло-мало болотечко, хоть оно малюсенько, в нем пташек полносенько. Одни пташки улетают, а другие прилетают. / Кругло-мало болотико, налетело полно пташечек, да не одни пташки – есть лебеди.

Наша Лена молодюсенька. Одни сваты отъезжают, а другие приезжают. / Низка-мала Танюточка, наехало сватов полон двор.

Глембочинская вол.: Глембочино 2046-02; Горелово 2003-02, 2005-13, 2037-13.

Долосчанская вол.: Веремеево 2007-46.

97. «Зелёное ореховье через тын на улицу» (варианты напевов 14, 15)

Зелёное ореховье через тын на улицу. Из-под того ореховья сивый конь выбегает, а на том коне Лёшенька разъезжает, своего коня научает.

– Ах ты, конь ты мой «небрóй»,¹ копытом землю не рой. Да не татухна женит, не богатую берёт. Да с одной подушечкой, с рыженькой телушечкой (невелик «пасáх»² даёт: только коня вороного и вола палевого).

Дединская вол.: Дедино 2089-03; Ляхово 2116-02.

¹ «Брóить» – рыть, шевелить, шуметь (В. Даль). «Небрóй» – ретивый конь (Ляхово РФ 1736).

² «Пасáх» – скот, который отец должен дать дочери в приданое.

98. «В яровом поле вороны кони» (вариант напева 19)

В яровом поле вороны кони. Никто ж тех коней да не поймает, да не оседлает.

Только поймает молодой Ванечка. Он их поймает да оседлает, сядет-поедет к тестю в гости.

Тесть пиво варит, да не «витаёт».¹ А теща пышна на двор не вышла, а Ниночка мала, та не спознала, и не «провита́ла».

Дединская вол.: Дедино 2078-18.

¹ «Не витаёт» – не приветствует.

99. «Говорило ядреное жито» (варианты напевов 16, 17)

Говорило ядреное жито: – В поле стояти не могу я. Только могу в поле снопами, а в доме кладами.

Говорила молодая Таня: – У татки жити не могу я. Не могу я у татухны жити и девочкой быти. Только могу у свёкорки жити, молодужкой быти.

Долосчанская вол.: Веремеево 2017-25, 2018-01.

100. «Хвалился мой лён зелен» (варианты напевов 14, 15)

Да хвалился лён зелён, при дороге стоя он: – Коли меня не вырвите, я ж и сам повалюся, по дорожке расстелюся.

Хвалилася Зиночка: – Коли замуж не выдадите, я ж и сама замуж пойду, у папки не спрошуся ж я.

Дединская вол.: Дедино 2083-02, 2085-08.

Лавровская вол.: Дашково 2010-30, 2073-11.

101. «Как пойду я коло лесу близко» (варианты напевов 16, 17)

Как пойду я коло лесу близко, где солнышко низко. Как найду я «крута-вёрта» деревцо, золотые листья. Мне не надо «крута-вёрта» деревцо, золотые листья, а мне надо два мальчишки молодых, неженатых-холостых.

Лавровская вол.: Дашково 2073-14; Красиково 2074-11, 2130-06.

102. «Шерая перепёлка, золотая головка, где зиму зимовала» (вариант напевов 14, 15)

– Шерая перепёлка, золотая головка! Где зиму зимовала, тёпло лето летовáла?

– Зиму жила в ельничке, тёпло лето в березничке.

– Молодая Ниночка, где зиму зимовала, тёпло лето летовáла?

– Зиму жила у татухны, тёпло лето у свёкорки.

Дединская вол.: Дедино 2083-05.

103. «Перепёлка, сизая головка, не летай по полю» (варианты напевов 16, 17)

Перепёлка, сизая (шера) головка! Не летай по полю, не собирай колосья, не вей гнездечка, не клади яичка. Пастушонки погонят в поле, гнездечко разорят, яички оберут. / ...Не вей гнездечка зли¹ дороги на берёзе. Там же полетят орлы да совы, чёрные вороны. Гнездечко соймут, деток поберут, себе заберут.

А ты, Манечка, не живи у татки в теремочку. Там же поедут князи-бояры, молодые хлопцы. Теремок откроют, тебя с собой возьмут.



Бояриновская вол.: Асташково 2042-04, 2146-04.

Глембочинская вол.: Горелово 2037-16.

Красная вол.: Старицы 2027-19.

Лавровская вол.: Сутоки 2113-07.

¹ «Зли» – возле.

104. «Говорят, мой лён зелён» (вариант напевов 14, 15)

Говорят, мой лён зелён у дороги болтается, голловой склоняется.

Ты ласточка-белокрылка, не вей век гнездо у дороги. Ворон летит – гнездо сроеет, малых деток раскидает, по болоту разгоняет.

Дединская вол.: Ляхово 2116-14.

105. «Перепёлка, сизая головка, по полю летает, колосья собирает» (варианты напевов 16, 17)

Перепёлка, сизая головка, по полю летает, колосья собирает, в гнездечко носит, своих деток кормит.

Чайкинская вол.: Глубокое 2063-01; Чайки 2062-09, 2108-17.

106. «У борочку тетярок болбочет» (варианты напева 20)

А в борочку тетярок болбочет, из борочку лететь не хочет. А хоть хочет – не хочет, полетит. А в борочку ягодки «солóдки»,¹ а в поле пшеница зелёна, а в криничке водица студёна (холодна).

Глембочинская вол.: Горелово 2003-09, 2005-11, 2037-19.

Дединская вол.: Ляхово 2116-13.

¹ «Солóдки» – сладки.

107. «Говорил мне зелёный лён» (варианты напевов 14, 15)

Говорил мне зелёный лён, у дороженьки сточи: – Рано, рано меня выдрали, да не дали мне вырасти, синим цветиком выцвести.

Говорили мне девушки: – Рано, рано нас замуж отдали, да не дали нам вырасти, красным девушкам погулять.

Чайкинская вол.: Глубокое 2063-07, 2065-17, 18, 2110-04, 2123-06.

108. «Да кто заломил в лозе калину незреленькую» (варианты напевов 16, 17)

Да кто заломил в лозе калину незреленькую? Заломили буйные ветерки, дробные дожди.

Да кто заручил молоду Леночку маленького росту? Заручил её молодой Колечка маленького росту. Он взял её за правую ручку, за мизинный пальчик, да повёл её лужком-бережочком, калиновым мостом.

Он привёл её к высокому терему, белу ложу стлати. – Ай, берися, молода Леночка, белу ложу стлати. – Провалился эта ложа от меня, я не умею стлать её. Только умею вечерю варити, с милым говорить.

Глембочинская вол.: Горелово 2003-01, 2034-31.

109. «Тонкое деревце калинка» (варианты напева 20)

Тонкое деревце калинка. Она вверх летела – звенела, она вниз упала – стучала.

Умное дитятко Ниночка, на миру свекровку спознала, через стол рученьку давала, про свою свекровку пытала.

Как дюж, как здоров мой Ванечка, не дюж, не здоров с веселья, болит головка с похмелья. Пролежал уже Ванечка семь недель, не видел Ниночку один день.

Дединская вол.: Калныши 2133-26, 34, 2134-02.

110. «Яринка, яряся» (варианты напева 20)

Яринка, яряся, Ванечка, женися. Не выбирай девочек на рынке, а выбирай девочек на нивке.

А на рынку девочки форсисты, а нивке девочки ретивы. / У которой головка «слизёнъка»,¹ у которой снопочки частеньки.

Глембочинская вол.: Горелово 2003-08, 2005-12, 2037-14; Морское 2008-43, 44.

Долосчанская вол.: Веремеево 2007-50; Питюли 2043-09; Томсино 2023-03.

Лавровская вол.: Забелье-2 2112-04.

¹ «Слизёнъка» – гладенька.

111. «А на горе лён, да лён зелёный» (варианты напева 19)

На горе лён, да лён зелёный. А мне не с кем стати, лёну порвати.

Свёкор говорит: – Да мы с тобою, да с молодою. – С тобой не рваньё, а гореваньё.

Милый говорит: – Да мы с тобою, да с молодою. – С тобой не рваньё, а прогуляньё.

Глембочинская вол.: Бондари 1998-05, 2024-01; Горелово 2003-12, 2013-32, 2015-17, 2016-17; Замошани 2047-18.

Дединская вол.: Дедино 2082-14, 2083-01, 2085-07.

Лавровская вол.: Горбуны 2071-09, 10.

112. «На море жабка красёнцы ткала» (варианты напева 19)

На море жабка «красёнцы»¹ ткала. Приехал рачек к жабке в сваты.

– Спех тебе (Бог помощь), жабка, «красёнцы» ткати. – Спасибо, рачек, за доброе словцо.

– А что у тебя, жабка, коротки лапки? – Ти у тебя, рачек, «вóчки» сзáду? Хоть лапки коротки, спряду и вьтку.

– «Вóчки» на заду, коня седлаю, сяду-поеду к тёще в гости, к девке в сваты.

А тёща пышна, на двор не вышла, а девка мала, да не спознала.

Глембочинская вол.: Бондари 1998-06, 2024-02; Горелово 2003-11, 2013-31, 31а, 2015-18, 2016-18.

Долосчанская вол.: Веремеево 2007-41, 49, 2018-07.

¹ «Красёнцы», «кросна» – ткацкий станок.



113. «Як у борочку, в тёмном лесочку, медведь рыкает, девок пугает» (варианты напева 19)

Як у борочку, в тёмном лесочку (як у болоте да на колоде) медведь рыкает, девок пугает.

Рыкай – не рыкай (пугай – не пугай), я не боюсь, только боюсь осенней ночи. Осенняя ночь разлуку «мáет», да разлучает с отцом и с мáтей, а прилучáет к свёкру, к свекровке.

Глембочинская вол.: Горелово 2003-10, 2005-10, 2015-19, 2016-19.

**ЖНИЦЫ – ПОЛЕ: ЗАКЛИНАНИЯ НА УРОЖАЙ,
ОКОНЧАНИЕ ЖАТВЫ. ЖНИЦЫ – ХОЗЯЕВА:
ВЕЛИЧАНИЕ, УГОЩЕНИЕ**

*наказы хозяев жницам; похвала жниц;
«нива, отдай мою силу»; «дожон-рожон», «коза»;
богатый хозяин*

114. «Выходила прегрозная туча из-под тёмного леса» (варианты напевов 16, 17)

Выходила прегрозная туча с-под тёмного лесу. Выносила и буйного ветру, и дробного дождя. / Выходила грозная туча с-под тёмного лесу. Да не вышла... только выслала дробного дождя.

Выходила наша господынька раненько на нивку. Выводила дочек-перепёлок, невесток-лебёдок. / Выходила молодая жнейка на нивку раненько. Да не вышла... только выслала сынов-соколочков, дочек-перепёлок.

– Жните, жнейки молодые, серпы золотые. Да нажните девять коп жита, десятую пшеницы. А я выкачу девять бочек пива, десятую горелки. А я, молода, на припевки добра, без горелки ни дня. А я, молода, без пива не жива, без квасу ни часу.

Глембочинская вол.: Горелово 2037-15.

Дединская вол.: Дедино 2077-10, 2080-04, 05.

Долосчанская вол.: Веремеево 2007-47, 2018-04.

Лавровская вол.: Дашково 2010-28, 2073-08.

Мостищенская вол.: Новое Луково 2134-24.

115. «Зелёным лугом трава зелена» (варианты напева 19)

Зелёным лугом трава зелена. За добрым мужем жена весела. Раненько встаёт, на нивку идёт и Бога просит:

– Да дай же, Боже, как моя нивка и поузела, и покоротела, как мало жала, а много нажала.

Дединская вол.: Дедино 2079-01, 16.

116. «Поле, поле, отдай мою долю! Нивка, нивка, отдай мою силку!» (варианты напевов 16, 17)

Поле, поле! Отдай мою долю, что я тебя жала, свою долю клала.

Нивка, нивка! Отдай мою силку, что я тебя жала, свою силку клала. Снопочки вязала, силку утерала. Долосчанская вол.: Веремеево 2018-05; Питюли 2043-11.

117. «Слава Богу, что на моей нивке сегодня дожинки» (варианты напевов 16, 17)

Слава Богу, что на моей нивке сегодня дожинки. Слава Богу, что я мало жала, да много нажала.

Долосчанская вол.: Ашнарово 2006-09; Веремеево 2007-44; Нища 2007-10.

118. «У нас сянни дожон, дожон» / «Мы сегодня дожились» (варианты напевов 14, 15)

Мы сегодня дожились, а соседи остались. Нам сегодня дожон, а соседям – рожон.¹

Бояриновская вол.: Бояриново 2021-06.

Дединская вол.: Грошево 2131-05; Калныши 2134-03; Ляхово 2116-11.

Долосчанская вол.: Ашнарово 2006-10.

Красная вол.: Лешково-Павлово 2011-07; Лопатово 2011-21, 22; Старицы 2026-12.

Лавровская вол.: Чернея 2127-18.

Чайкинская вол.: Пилоки 2124-05.

¹ «Рожон» – заострённый шест, кол (В. Даль). Здесь употребляется в переносном смысле.

119. «Я думала – пожалася» (варианты напевов 14, 15)

Я думала – пожалася, ажно сзадю (на козе¹) осталася.

Я думала – медведь лежит, аж это «постáть»² моя стоит. / Я думала – дуда³ ревет, ажно моя коза блеет. / Я думала – в дуду играют, ажно меня с козой лают. / Идет медведь, козу ведет, коза блеет.

Вариант окончания: Ай, коза ты, «казу́сица», ты не дерешь, не лупишься. Пусть тебя серы волки съедят, на ворота повешают. Кто не едет – пытается, чья коза болтается.

Бояриновская вол.: Асташково 2042-05.

Глембочинская вол.: Дворище 2152-07, 10.

Дединская вол.: Дедино 2077-09.

Долосчанская вол.: Зуи 2147-04.

Лавровская вол.: Красиково 2074-19, 2075-07, 2129-14, 2130-04, 04а; Чернея 2068-17.

Мостищенская вол.: Мостище 2149-24.

Чайкинская вол.: Чайки 2106-16.

¹ «Коза» – оставшаяся несжатая полоса.

² «Постáть» – хлебное поле, оставшаяся несжатая полоса.

³ «Дуда» – волынка.

120. «Я думала – пожалася» (вариант напевов 14, 15)

А я думала – пожалася, ажно сзади осталася. Наш хозяин богат, богатей его нетути. У него кони буланые, кареты кованые. У него жёны – что барыни.

Красная вол.: Лопатово 2011-36.

121. «Да ти полна золотая чара зеленого вина» (вариант напевов 16, 17)

Да ти полна золотая чара зеленого вина? Ай, так полна, что не всколыхнется, да не прольется.



Да ти много у нашего хозяина всё добра в поле?
Да так много – не обойти, не объехать, всё добро не
обглядеть. Только можно соловьём пролететь, всё
обглядеть.

Долосчанская вол.: Веремеево 2018-03.

122. «Летел роёк дорогою» (варианты напевов
14, 15, 18)

Летел роёк¹ всё дорогою (дороженькой), всё
широкою, никто роёк не перенял.

– Выйди, панок, перейми роёк. Вышел панок,
перенял роёк (вышла паня-боярыня):

– Лети, роёк, всё на мой дворок! Дворы мои
всё метёные, сады мои всё сажёные, высадочки всё
зелёные.

Дединская вол.: Дедино 2078-14.

Долосчанская вол.: Веремеево 2007-38, 2017-20.

Лавровская вол.: Дашково 2073-06, 07; Красиково 2074-
09, 10, 2130-02.

¹ «Роёк» – пчелиный рой.

ТОЛОЧНЫЕ ЗАСТОЛЬНЫЕ И ЛИРИЧЕСКИЕ ПЕСНИ

РАБОТНИКИ – ХОЗЯЕВА

похвала – хула; требование угощения;

«любые – нелюбые» гости

**123. «Как у нашего господаря курчавая голо-
ва»** (варианты напева 22)

Как у нашего господаря курчавая голова, шел-
ковая борода.

Он идёт – мормочет,¹ горелки дать не хочет.

А он бородкой потрясет, горелочки принесет.

А нам выпить охота, нам немножко четырёх,
горелочки лабырём.²

Долосчанская вол.: Веремеево 2007-21, 2017-06, 03.

¹ «Мормочет» – бормочет.

² «Лабырь» – деревянный кувшин (Веремеево 2007-24).

124. «Наш барашечка чёрненький» (варианты
напева 21)

Наш барашечка чёрненький, он по столику ка-
тится, нам горелочки хочется.

Мы барашечку мыть будем, мы горелочку пить
будем.

Мы барашечку вымыли, мы горелочку выпили.
Глембочинская вол.: Горелово 2015-21, 2016-21.

125. «Болит моя головушка, ноет моё сердце»
(варианты напева 28)

Болит моя головушка, ноет моё сердце, нам хо-
чется горелочки с перцем.

Хоть не теперь, трóху¹ погодивши. Хоть немно-
го, да посолодивши.

Долосчанская вол.: Веремеево 2007-22, 2017-04.

¹ «Трóху» – немного.

126. «Знать, наша доля такая» (варианты напе-
ва 23)

Знать, наша доля такая, наша хозяйка скупая.

Сидит же на печке в куточку, держит же бутыл-
ку в карманочку, кивает-мигает на милого.

– Милый, не пей всю горелку, кинь¹ к завтраму
на похмельку.

Долосчанская вол.: Веремеево 2007-19, 2017-02.

¹ «Кинь» – оставь.

127. «Не слава, не слава, хозяин, твоя» (вариан-
ты напевов 24, 25)

Не слава, хозяин, твоя, не пьяна толочка твоя. У
хлеве копачи как быки ревут, у поле трясейки как
пчёлки бруят.

Торгуйся-мяргуйся, хозяин, с нами, мы твоё всё
поле золотом устлали. Золотом-золотом, да всё се-
ребром.

Не ходи, хозяин, коло нас ребром, неси-ка, хо-
зяин, горелки ведром.

Вариант текста: Толочу, толочу, горелку хочу.
Не пьяна, не горька горелка твоя, лихая свекровка
была у меня.

Глембочинская вол.: Горелово 2036-31; Замошани 2047-
21, 2048-01; Застаринье 2151-19, 20.

Дединская вол.: Ляхово 2116-10.

Долосчанская вол.: Ашнарво 2145-04; Веремеево 2007-
18, 2008-35, 2017-01.

128. «Ти у тебя, Ванечка, двор на помосте» (ва-
рианты напевов 24, 25)

– Ти у тебя, Ванюшка, двор на помосте, ти у те-
бя, Ванюшка, любые гости. Ти варил, Ванюшка,
для гостей пиво?

– Не варил, ячень не уродил. Уродила одна
пшёночка, не умела сварити моя жёночка.

Долосчанская вол.: Веремеево 2007-25, 2017-07.

**129. «Раздурёнка-распущёнка Ванюткина жён-
ка»** (вариант напева 28)

Раздурёнка-распущёнка Ванюткина жёнка.
Пьет медок каждый денёк, дома не бывает.

– А кто в тебя, Анюточка, дома доглядает?

– Меня дома доглядáют сынки да дочушки,
верные прислужки.

Долосчанская вол.: Веремеево 2007-26.

**130. «Хмель на тычинке селився, молодой Ва-
нютка жанився»** (вариант напева 23)

Хмель на тычинке селился, молодой Ванютка
женился, брал себе жёнку чихонку.

Негодная жёнка чихонка, мяжку постельку не
стелет, спатки ложится – клянётся.



[Далее текст исполняется сначала] ...Брал себе жёнку Ньюшутку, вот это жёнка Ньюшутка, мягку постельку постелет, спатки ложится – смеется.
Долосчанская вол.: Веремеево 2007-48.

131. «Як у лози при дорозе сороки сокочут» (варианты напева 28)

Как в лозе при дороге сороки «сокочут», а мой милый-чернобровый кинуть меня хочет.

– Не кинь, не кинь, мой миленький, буду «по-трапляти», и постельку «мякүсенька» буду устилать.

Глембочинская вол.: Горелово 2002-07, 2013-42, 2036-30.
Дединская вол.: Дедино 2088-11.

132. «Горой еду, крутой еду, песок ножки режет» (варианты напева 28)

Горой еду, крутой еду, песок ножки режет.

Нелюбые, немилые ко мне гости едут, а любые, а милые с двору соезжают.

Любым гостям – пива-мёду, нелюбым – горелка.

Дединская вол.: Дедино 2082-13, 2085-06.

ЖЕНСКАЯ ДОЛЯ.

ЧУЖАЯ СТОРОНА. ЖАЛОБЫ

*сестра в гостях у брата; брат в гостях у сестры;
жалобы; самовольная жена*

133. «В поле берёза стояла, я, молоденька, гуляла» (варианты напева 23)

В поле (в лозе) берёза стояла, там я, младая, гуляла, эту берёзу ломала (золотые листья щипала, зелёное ветье ломала).

Речки-ручейки мостила (гибкие мосточки мостила), к брётке в гостики ходила.

Ночую я ночку-другую, от брётки словца не чую. Чую – братовка¹ говорит:

– Чёртова гостья золовница, лучше б моя родная сестрица. Знала б, как её переняти, знала б, что с ней загукати² (знала б, что с ней говорити, знала б, что ей посулити).

Вариант окончания: Выкатили б бочечку с «пивницы»,³ выкатили б другую с «бинавницы» и угостили б родную сестрицу.

Глембочинская вол.: Горелово 2036-33.

Долосчанская вол.: Веремеево 2007-23, 24, 2017-05; Питюли 2043-12.

¹ «Братовка» – жена брата.

² «Загукати» – заговорить.

³ «Пивница» – пивной погреб (В. Даль).

134. «Недоля, недоля, несчастье моё» / «Давно я, давно я у татки была» (варианты напевов 24, 25)

Недоля, недоля, несчастье моё. Прокляла свекровка имя моё.

А за что ж ты, свекровка, имя прокляла, и на что ж ты, свекровка, за сына брала, если моё ты имя не «вспадабала»?¹

Давно ж я, давно у татки была, уже моя дорожка дубьём заросла. Всё дубьём, всё березничком, червонной калиной завешалася, листочком, песочком засыпалася.

– Татонька родненький, я в гости пришла. – Дочушка-горюшка, гости у меня. [Далее диалог повторяется: «Мамонька милая...»; «Сестрица родная...» – «Сестричка-“горятничка”, гости у меня]].

– Брётка родненький, я в гости пришла. – Божуся, клянуся, что жёнка лихая.

– Брётка родненький, пить-есть не хочу, только на тебя погляжу.

Глембочинская вол.: Горелово 2015-22, 2016-22.

Дединская вол.: Дедино 2087-05, 18.

«Давно я, давно я у татки была»:

Глембочинская вол.: Горелово 2036-32.

Дединская вол.: Дедино 2078-13.

¹ Не «вспадабала» – не понравилось, невзлюбила.

135. «Коло лесу солнце лезет» (варианты напева 26)

Коло лесу солнце лезет, оно лезет – не залезет. Коло окошка братец едет, а он едет – не заедет. / Над лесом солнце играет, а за лес не залезает. По полю братец проезжает, а ко мне не заезжает.

– Заедь, заедь, мой брётка, хоть под кутнее окошко. Скажу тебе три причины.

Увяжу в шелковую «хустину».¹ Вези в кусты, в болота, где б девочки не ходили, и кручину не сорвали, моей мамке не сказали.

Глембочинская вол.: Горелово 2002-12, 2013-48, 2025-07.

¹ «Хустина» – платок.

136. «Над рекой вербинка стояла, там девчонка воду брала» (варианты напева 26)

Над рекой вербинка стояла, там девчонка воду брала, тую вербинку проклинала:

– Да бадай¹ верба ссохла-свяла. Под тобой, верба, вода горька, а мне, молоде, жить неловко.

Что была бы я перепёлка, куда сдумала – полетела. Ти в криничинку пить водицу, ти в чисто поле на пшеничку, у чистые боры по ягодки.

Глембочинская вол.: Горелово 2002-13, 2013-49, 2025-05.

Дединская вол.: Дедино 2113-16.

¹ «Бадай» – проклятие, пожелание гибели, всего дурного (В. Даль).

137. «Белая берёза коренистая, лихая свекровка норовистая» (вариант напевов 24, 25)

Белая берёза коренистая, лихая свекровка норовистая.



Белую берёзу ссеку я и срублю, лихую свекровку свезу и схороню.

Дединская вол.: Ляхово 2116-09.

138. «Як я, млада, як я, млада, в одиночьи жила» (варианты напева 27)

Як я, млада, в одиночьи жила. Задумала – у грибы пошла, с грибов ишла – в кабак зашла.

Я в кабаку загулялася, с родной мамкой загукалася.¹

Петух поёт – я домой не иду, другой поёт – я не думаю. Заря взошла – я домой пошла.

Иду домой – белый полог раскрывается, а мой милый «прочихается».

– Где ж ты, шельма, всю ночь была? – Ты ты, милый, одурачился, ко мне ночью не ворочался? К стене вочмй, а ко мне плечмй.

Глембочинская вол.: Горелово 2005-06, 2025-24, 25.

Дединская вол.: Дедино 2078-12, 2080-01.

¹ «Загукáлась» – заговори́лась.

139. «Не в пиру была, не в беседухне»

Не в пиру была, не в беседухне, я не мёд пила, да горелочку.

Как пила-пила, не упивалася, домой пришла – пошатнулася, на крыльцо взошла – двери раскрываются, а у меня мой муж пытается:

– А жена-жена, где всю ночь была?

– А ты миленький, а ты дурненький, неразумненький! Белу рученьку на тебя клала.

Лавровская вол.: Песчанка 2112-12.

140. «Жалко дубу зелёного»

Жалко дубу зелёного, где за тёмным лесом, жалко девки-красавицы, где за старым бесом.

Он сам не идет на улицу, меня не пускает.

– Пусти-пусти, мой дэданька,¹ у соседа беседа.

– Иди-иди, негодница, только там не ба́вься.

Ночую я ноченьку, ночую другую. На третью ноченьку домойки я пошла.

Иду-иду домой – стоит дед в воротах.

– А дэданька, а братетка, не дай мужу бити. Сошью тебе рубашечку, и тонкую, и белую, ковнёр вышивáный.²

Дединская вол.: Ляхово 2115-22, 23.

¹ «Дэданька», «дед» – здесь: деверь (?).

² «Ковнёр вышивáный» – вышитый ворот рубахи.





Раздел 4

КРЕСТИНЫ («ХРЕСТЬБИНЫ»)

В Себежском районе крещение ребенка в церкви и домашнее застолье называли «ХРАСТІНЫ» или «ХРЁСТЬБИНЫ» («хрэзьбины»). В обряде участвовали основные покровители ребенка – крестные родители, бабка (повитуха, помогавшая при родах), а также близкие родственники. Бабка обычно была в каждой деревне: «Вот ужó старушка там яка́я ба́бить. Раньши ж до́ма раджа́ли» (Горелово 2025-19); «Па ўсей дярэвнэ хаді́ла ба́би́ла всё» (Горелово 2036-05). Бабка приходила **ежедневно после рождения** ребенка, пока его не покрестят, купала ребенка, ее угощали. Крестили обычно **через неделю**, в крестные приглашались родственники.

«Сазыва́ють радню́, и кумушку эту с кумо́м, ужó там – систра́ там, хто там ужó, брат, эта́га рабе́нка вязу́ть ужó храсти́ть к ба́тнушку» (Горелово 2036-05).

Перед тем, как **везти** ребенка **в церковь**, все родные собирались за столом и КРЕСТИЛИ ребенка, передавая его из рук в руки.

«Са́днот за стол радню́ ёту, и кум с кумой на ку́те сяди́ть. Тады́ эта́га рабе́нка звива́ють, и нясу́ть к сто́лу. Ё́пяро́д ужó ма́тка пирахрэ́стит я́го уже там, а тады́ ба́тька, а тады́ ужó даю́ть куму, и ўси́м – ско́льки люде́й, и ўси́м эта́га рабе́нка. Хрэ́стнот ужó и пиридаю́ть аді́н к аднаму́. Вот та́кий закон бы́ў.

Ну, тады́ ужó укру́чиваю́ть, и куму́ и выно́сют, и вязу́ть – на сани или на тиле́гу, и вязу́ть ужó к па́пу храсти́ть» (Горелово 2036-05).

Мать ребенка не выходила из-за занавесы и не садилась за стол. **В церковь** ехали крестные родители и другие родственники, бабка и мать оставались дома. **После крещения** в церкви ребенка привозили домой, бабка выходила **ВСТРЕЧАТЬ** с хлебом, отдавала хлеб крестной.

«Дамо́й прыво́зишь, выхо́днот ужó – бабка эта, бе́реть эта́га рабе́нка, а табе́ хлеба дае́ть, ужó ты с хле́бам иде́шь, ло́жишь на стол хлеб. Ну, эта́га рабе́нка ужó паня́сли туды́ ма́тки» (Горелово 2036-05).

После этого начиналось **ЗАСТОЛЬЕ**, на которое могли приходиться все желающие – «отвѣдницы»: «Раньше ж мно́га люде́й саби́ралася. И свае́, и чу́жийи. Атвѣдницы называ́лиси ужó, прыхади́ли з дере́вни, женщины. Напьяку́ть блинов, там ишчѐ́ чаго́-нибудь» (Горелово 2036-05).

Крестных – кума и куму – сажали на почетное место «за стало́м, на ку́те, ани́ гла́вныи», рядом си-

дела бабка. За столом угощались, *пели песни*. Из традиционных кушаний называют блины, творог, холодец. Обязательным блюдом была «КАША» (ячница, приготовленная в печи), которую бабка «ПРОДАВАЛА» во время застолья, получая таким образом вознаграждение.

«Кашу прадава́ла... Давне́й¹ яе́шню спяку́ть, и накрыву́ть ча́шкой, и ёту яе́шню купля́ють. Эта ти-пе́рь ужó канхвѣты. Дак и то ду́жа до́бра эта, што яе́шня. А хто-нибудь во́зьметь, пасало́дить – ну, тады́ ужó абра́дки,² каша ба́га́тая была. <...> Вот на-крывѣть ча́шкой ёту ча́шку, а тады́ ужó скла́дываю́ть де́ньги там ей» (Горелово 2025-19).

«Ну вот, паста́вить на стол [кашу], а ей про́ста де́ньги сло́жуть, эта кампа́ния вся» (Горелово 2025-20).

«Прадае́ть баба кашу. Ну, прада́сь, а тады́ ужó аткрыву́ть. Тады́ баба эта бе́реть ложку, и каши ё́тый ло́жить на тарелку. И па́дстывля́ить куму, а кум ужó ло́жить там, ско́льки там де́нег, на мы́ла ужó эта. Хрэ́стнику на мы́ла ужó де́нег ло́жить» (Горелово 2036-05).

После того, как «продадут кашу», мать ребенка дарила бабке «НАМѢТКУ» – вешала ей на плечи или на шею кусок самотканого полотна, давала бутылку «горелки».

«Тады́ [бабка] иде́ть туды́ к радихе́ за за́навесы. [Намѣтку] – эта́ ўжо́ радиха́ эта ве́шае́ть. Там ужó, на крава́ти, з рябе́нкам. Ну, ина́ па́дходит туды́ к ей, бабка эта па́дходит... Эта́ ужó иде́ть баба з на-мѣткой – раньши па́латно ве́шали сама́тканная. Баба эта иде́ть и прито́пывае́ть, и припева́е́ть ужó, ба-га́та йде́ть» (Горелово 2036-05).

В конце застолья крестных, бабку, отца ребенка сажали на борону или в корыто и «го́цкали» – поднимали, КАЧАЛИ, чтобы они откупались.

«Кашу зьяду́ть, тут усѐ, де́лать не́чега́, тады́ ужó нясу́ть барану́ и бабку са́дят на барану́. Ну, а ей ужó на́ды буты́лка – атку́пливатцы» (Горелово 2036-05).

«– И мужуко́в падыма́ють. Ну, атца́ приме́рна, ка́то́рый радил́ся рябе́начек. И хростных падыма́ють то́же. <...>

– Проста́ так во го́цкали на бараны́.

– Го́цкали. Ну, а тады́ атку́пливайся. Давай плати – или буты́лку, или де́ньгами.

– Приня́сли, в кары́та пала́жили и падыма́ли [бабку]» (Горелово 2025-20).



В цикл «крестьянских» песен входят застольные – величальные и корильные, исполнявшиеся бабке и куму с кумой. Первой пели песню «Да спасибо ковалю»: «Эта первая, як тольки хрестьбины начинаешь... “Каваль” на́да. “Каваль” накуе́ть, и тада́ и хрестьбины бу́дутъ. Дятёй на́кава́л» (Дедино 2086-12).

Лирические песни, приуроченные к застолью, объединены тематикой родственных отношений. Общими для ряда текстов являются мотивы жалоб замужней женщины родителям или брату. Зафикси-

рован балладный сюжет «богатая и бедная сестра в гостях». В содержании некоторых текстов присутствует мотив рождения ребенка: «Да зашумела у бору сосонка» («отец желает рождения сына, а не дочери»), «Прилетели вороны» («с первой женой детей иметь, со второй – разогнать»).

Напевы себежских «крестьянских» песен, сохраняя свою уникальность и своеобразие, обладают значительным сходством с белорусскими и смоленскими вариантами, зафиксированными на территории русско-белорусского пограничья.

¹ «Давне́й» – раньше.

² «Абра́дки» – обрадуются.

ОБРАЗЦЫ НАПЕВОВ И ТЕКСТОВ КРЕСТЬЯНСКИХ ПЕСЕН

ЗАСТОЛЬНЫЕ

№ 1 (с вариантами данного напева исполняются тексты 1, 3–5)

д. Горелово, Себежский р-н, 2004-03

$\text{♩} = 60$

А кум кум - ке ро́д - ный брат, а кум кум - ке ро́д - ный брат,

па - вёл кум - ку в зя - лён сад, па - вёл кум - ку в зя - лён сад.

А кум кумке ро́дный брат,¹ Сало́дки – ў кар(ы)манок,
Павёл кумку в зялён сад. А го́р(ы)кии – ў падалок.

– Шчапа́й, кумка, я́годки, Сало́дки – для кумы,
Като́рыи сало́дки.² А го́р(ы)кии – для жа́ны.

Исп.: Шабловская К. К., 1902 г. р., Шабловская Р. Г., 1926 г. р., Половко Е. П., 1927 г. р. Зап.: Мехнецов А. М., 25.07.1986. Расп.: Мехнецова К. А.

¹ Каждая строка повторяется.

² «Сало́дки» – сладкие.

№ 2 (с данным напевом исполняется текст б)

д. Горелово, Себежский р-н, 2004-04

$\text{♩} = 120$

А як на-ша ба́б-ка ба - га - ты - ра́ч-кай бы - ла, ба - га - ты - ра́ч-кай бы - ла.

Ё́сть у на-шей баб-ки три - ча - ты - ри ва - ла́, три - ча - ты - ри ва - ла́.



А як наша ба́бка
Ба́гатыра́чкай была,
Ба́гатыра́чкай была.
Ё́сть у нашей бабки
Три-ча́тыри валá,
Три-ча́тыри валá.
Пры́ехали к ба́бки
Три-ча́тыри купца́,

Три-ча́тыри купца́.
А ад́ин вол ры́жий,
Я й(и) таго́ ни прада́м,
Я й(и) таго́ ни прада́м.
А дру́гий вол ра́бый,¹
Ё́н дли ба́бы до́брый,
Я й(и) таго́ ни прада́м,
Я й(и) таго́ ни прада́м.

Исп.: Шабловская К. К., 1902 г. р., Шабловская Р. Г., 1926 г. р., Половко Е. П., 1927 г. р. Зап.: Мехнецов А. М., 25.07.1986. Расп.: Мехнецова К. А.

¹ «Ра́бый» – рябой.

ЛИРИЧЕСКИЕ И БАЛЛАДНЫЕ ПЕСНИ, ПРИУРОЧЕННЫЕ К КРЕСТИНАМ

№ 3 (с данным напевом исполняется текст 8)

д. Дедино, Себежский р-н, 2086-04

Па ба - га́ - та - ю сяс - три́ - цу, па ба - га́ - та - ю сяс - три́ - цу
семь пас - ло́у па - сы - ла́ - ли, семь пас - ло́у па - сы - ла́ - ли.

Па ба́гатаю сястри́цу¹
Семь пасло́у пасыла́ли,
Па бе́днаю-бяздо́льнаю
Праз² люде́й наказа́ли.
А ба́гатаю сястри́цу
На куте́ пасадили́,

А бе́днаю-бяздо́льнаю –
У запе́чку на прыпе́чку.
А ба́гатая сястри́ца
Ме́д-вино вапыва́етъ,
А бе́дная-бяздо́льная
Жарки слёзы³ пралива́етъ.

Исп.: Шепило К. А., 1912 г. р., Пинчукова К. Е., 1917 г. р., Устинова А. К., 1914 г. р. Зап.: Теплова И. Б., 12.07.1986. Расп.: Мехнецова К. А.

¹ Каждая строка повторяется.

² «Праз» – через.

³ В слове «слёзы» звук «с» произносится смягченно.

№ 4 (с данным напевом исполняется текст 11)

д. Горелово, Себежский р-н, 2004-01

На га́ - ре́ дубь-ё́ раз-ли - га́ - ет - ца, на га́ - ре́ ду-б(ы)-ё́ раз-ли - га́ - ет - ца.

На га́ре дубьё́ разли́гаётца,
На га́ре дуб(ы)ё́ разли́гаётца.
Ат мене́ радня́ варыка́етца,¹
Ат мене́ рад(ы)ня́ варыка́етца.

Ай ня вы́рыкса ад́ин бра́тетка,
А ня вы́рыкса ад́ин(ы) бра́тетка.

Куды ё́н ня йде́тъ – все́ захо́дитца,
Куды ё́н ня е́детъ – заезжа́етца.

Пра здра́вьека все́ патáетца,
Пра здра́вьека все́ патáетца.

– Як ду́жа-здаро́ва, мая́ сястри́ца,
Як ду́жа-здаро́ва, мая́ сястри́ца?
– Ай, здра́ровенька, ро́дный бра́тетка,
Ай, здра́ровен(и)ка, ро́дный бра́тетка.
Вчо́ра з вячо́ра све́кар(ы)ка² наби́ў,
Вчо́ра з вячо́ра све́кар(ы)ка наби́ў.
Све́карка наби́ў, сам у пир паше́ў,
Све́кар(ы)ка наби́ў, сам у пир(ы) паше́ў.
Сам у пир(ы) паше́ў, пахваля́етца,
Сам у пир паше́ў, пахваля́етца.



– Ай, добра-добра чужу дятю бить,
Ай, добра-доб(ы)ра чужу дятю бить.

Никому (й) инá ни пажáлитца,
Никому (й) инá ни пажáлитца.

Тóльки слéзками абливаётца,
Тóлька слéзками абливаётца.

Тóлька рукавкóм ватираётца,
Тóльки рукавкóм ватираётца.

Исп.: Шабловская К. К., 1902 г. р., Шабловская Р. Г., 1926 г. р., Половко Е. П., 1927 г. р. Зап.: Мехнецов А. М., 25.07.1986. Расп.: Мехнецова К. А.

¹ «Варькаётца» – отворачивается.

² В словах «свёкарка», «слéзками» звук «с» произносится смягченно.

№ 5 (с вариантами данного напева исполняются тексты 2, 12)

♩=144 д. Горелово, Себежский р-н, 2002-16

Да за - шу - ме - ла, да за - шу - ме - ла у ба - рú са - со - нка,
да за - шу - ме - ла, да за - шу - ме - ла у ба - рú са - со - нка.

Да зашумéла, да зашумéла
У барú сасóнка,¹

Да забалéла, да забалéла
В Мане́чки Гáлоўка.

– Да вы схади́те, да правяди́те
Иване́чку с то́ку.

Да пусь даста́неть, да пусь дабу́деть

Вишнёвы́га со́ку.

– Кали на сына, кали на сына –
Я сто рублей кладу,

Кали на до́чку, на тонкопра́дку² –
Я й с току не пайдú.

– А хоть мальчи́шка, да хоть дивчи́на –
Всё ж наша прычи́на.

Исп.: Шабловская К. К., 1902 г. р., Шабловская Р. Г., 1926 г. р., Половко Е. П., 1927 г. р.: Зап.: Мехнецов А. М., 25.07.1986. Расп.: Мехнецова К. А.

¹ Каждые две строки повторяются.

² «Тонкопра́дка» – тонкопрыхя.

№ 6 (с данным напевом исполняется текст 9)

♩=180 д. Горелово, Себежский р-н, 2004-02

Да вы не шу - ми - тя, зя - лё - на - и лу - - - ги,
да вы не шу - ми - те, зя - лё - на - и лу...

Да вы не шуми́те, зялёнай лу́ги,
Да вы не шуми́те, зялёнай лу́...

Да не задава́йте мне, мо́ладе, ту́ги,¹
Да не задава́йте мне, мо́ладе, ту...

А мне, мыладэньке, ту́га за ту́гою,
А мне, мыладэнькай, ту́га за ту́го... (й).

Ту́га за ту́гою, беда за бядо́ю,
Ту́га за ту́гою, беда за бядо́... (й).

У майго́ тату́лки сяго́ння бесéда,

У майго́ тату́лки сяго́ння бесé...
Минé у бесéде у тату́лки нету,
Минé у бесéде у тату́лки не...

Хоть я б ни хатéла а ни пить, ня ё́сти,
Хоть я б ни хатéла а ни пить, ня есь...

(А) тóльки б(ы) я хатéла ли тату́лки сéсти,
Тóльки б я хатéла ли тату́лки сéсть...

Го́ра² рассказáти, в яго́ распатáти,³
Го́ра рассказáти, в яго́ распатáть...



Исп.: Шабловская К. К., 1902 г. р., Шабловская Р. Г., 1926 г. р., Половко Е. П., 1927 г. р. Зап.: Мехнецов А. М., 25.07.1986. Расп.: Мехнецова К. А.

¹ «Туґа» – печаль, кручина.

² «Гора» – горе.

³ «Распатаґи» – выпытать, расспросить.

№ 7 (с данным напевом исполняется текст 10)

♩=76 д. Дедино, Себежский р-н, 2086-10

Як пай - - ду́ я ў Ти - хий Ду - най па ва - ду́,
як пай - - ду́ я ў Ти - хий Ду - най па ва - ду́.

Як пайдў я ў Тихий Дунай па вадў,¹
Як узыйдў я (й) на быструю Гару,
Да як глянў я (й) пад яснаю зару.
Я ж думала – шэра вўтица плыве́ць,
Ажна мая родна мамухна иде́ць.

– Чаго́, дитя, так ра́на вадў берэшь?
– За то́я, мамка, што чу́жая старана́,
За то́я, мамка, што няро́дная семья.
Правай ру́чкай (й) ина́ мине́ витае́ць,²
Лэвай ру́чкай жарки слэ́зкі³ втирае́ць.

Исп.: Шепило К. А., 1912 г. р., Пинчукова К. Е., 1917 г. р., Устинова А. К., 1914 г. р. Зап.: Теплова И. Б., 12.07.1986. Расп.: Мехнецова К. А.

¹ Каждая строка, кроме 7 и 8, повторяется.

² «Витае́ть» – приветствует.

³ В слове «слэ́зкі» звук «с» произносится смягченно.

СОДЕРЖАНИЕ ПОЭТИЧЕСКИХ ТЕКСТОВ КРЕСТЬБИНСКИХ ПЕСЕН: ТЕМЫ, ОБРАЗЫ, СЮЖЕТНЫЕ МОТИВЫ. ПЕРЕЧЕНЬ ЗАПИСЕЙ

ЗАСТОЛЬНЫЕ

ВЕЛИЧАНИЕ РОДИТЕЛЕЙ, КРЕСТНЫХ, КОРИЛЬНЫЕ «БАБКЕ»

1. «Да спасибо ковалю» (варианты напева 1)

Да спасибо ковалю, да что сделал нам гульню.
Молоточком не стучал, и в рученьки не «хукал». И
«тяпельца»¹ не палил, и семейку не будил.²

Дединская вол.: Дедино 2077-12, 15, 2086-12.

¹ «Тяпельца» – огонь.

² «Эта первая, як то́льки хре́стбины начинае́шь» (Дедино 2086-12).

2. «Да зашумела, да зашумела в бору сосонка» (варианты напева 5)

Да зашумела в бору сосонка, да заболела у Ма-
нечки головка.

Да вы сходите, да приведите Иванечку с току. Да
пусть достанет, да пусть добудет вишнёвого соку.

– Коли на сына – я сто рублей кладу, коли на
дочку, на тонкопрядку – я с току не пойду.

– А хоть мальчишка, да хоть дивчина – всё на-
ша причина.

Глембочинская вол.: Горелово 2002-16, 2013-53, 2025-14.
Лавровская вол.: Песчанка 2112-13.

3. «А кум кумке родной брат» (варианты на- пева 1)

А кум кумке родной брат, повёл кумку в зелен сад.

– Щипай, кумка, ягодки, которые «солóдки».¹

«Солóдкие» в карманок, а горькие в подолок. «Со-
лóдкие» для кумы, а горькие – для жены.

Глембочинская вол.: Горелово 2004-03, 2025-15.

¹ «Солóдки» – сладкие.

4. «Наша бабка подпила» (варианты напева 1)

Наша бабка подпила, под припéчком спать лег-
ла. А там мыши шалили, бабе торбу проели.

Стали внуки плакать, а чем торбу ла́пить. Схо-
ди, дедок, в старину, да выдери корину, да выдери
корку, зала́п бабе торбу.

Глембочинская вол.: Горелово 2004-05, 2014-03, 2025-17.

5. «Толчи-молоть недужа» (варианты напева 1)

Толчи-молоть недужа,¹ под на́мётку досу́жа.
Толчи-молоть – охти мне, на́мёточку дайте мне.



Глембочинская вол.: Горелово 2004-06, 2025-20.

¹ «Недужа» – нездоровая.

6. «Наша бабка богатырочкой была» (варианты напева 2)

А как наша бабка богатырочкой была. Есть у нашей бабки три-четыре вола.

Приехали к бабке три-четыре купца. Один вол рябый, да он возит бабу, я того не продам. А другой вол чёрный, он мне, бабе, добрый, я того не продам. Третий вол однорог, порет бабу между ног.

Глембочинская вол.: Горелово 2004-04, 2014-02, 2025-16, 18, 18а.

ЛИРИЧЕСКИЕ, БАЛЛАДНЫЕ (ПРИУРОЧЕННЫЕ К КРЕСТИНАМ)

ЖЕНИТЬБА; ЖАЛОБЫ; БОГАТАЯ И БЕДНАЯ СЕСТРА; ЧУЖАЯ СТОРОНА; ВДОВА И БРАТ

7. «Прилетели вороны с чужой дальней стороны»

Прилетели воронь с чужой дальней стороны, стали они ворковать, про земельку толковать.

– Лучше первая севба, «ня чим»¹ тая поздняя.

Прилетели воронь с чужой дальней стороны, стали они ворковать, про женитьбу толковать.

– Лучше первая жена, «ня чим» тая другая. С первой женой детей иметь, а с другою – разогнать.

Глембочинская вол.: Горелово 2037-09.

¹ «Ня чим» – нежели.

8. «По богатую сестрицу семь послов посылали» (варианты напева 3)

По богатую сестрицу семь послов посылали, а по бедную-бездольную «праз» людей наказали.

А богатую сестрицу серед поля переняли, а бедную – да у хаты на пороге.

А богатую сестрицу на куте посадили, а бедную-бездольную – у запечку на припечку.

А богатая сестрица мёд-вино выпивает, а бедная-бездольная жарки слёзы проливает.

Вариант окончания: Богатой сестрице принесли вина да мёду, а бедной сестрице принесли хрену да редьки. Сжалился родный братетка: – Ты мы тебе не родные, ты мы тебе не ровные? Жизнь у ее горчей редьки, хуже хрену.

Глембочинская вол.: Горелово 2013-51, 2036-27, 2037-11, 11а.

Дединская вол.: Дедино 2086-01, 03, 04.

9. «Да вы не шумите, зелёные луги» (варианты напева 6)

Да вы не шумите, зелёные луги, да не задавайте мне, молоде, «туги».¹ А мне, молоденькой, туга за тугою, беда за бедою.

У моего татульки сегодня беседа. Меня в беседе у татульки нету. Хоть я б не хотела ни пить, ни есть, только б я хотела ли татульки сесть, горе рассказать, его распытати.

Глембочинская вол.: Байдаково 2035-18; Горелово 2004-02, 2013-55, 2014-01, 2025-13.

¹ «Туга» – печаль, кручина.

10. «Як пойду я в Тихий Дунай по воду» (варианты напева 7)

Як пойду я в Тихий Дунай по воду, як взойду я на быстрюю гору, да як гляну я под ясную зарю. Я ж думала – шера утица плывет, ажно моя родна ма́мухна идет.

– Чего, дитя, так рано воду берешь? – За то́я,¹ мамка, что чужая сторона, за то́я, мамка, что неродная семья. Правой ручкой она меня витает,² левой ручкой жарки слёзки утирает.

Дединская вол.: Дедино 2077-16, 2086-09, 10.

¹ «За то́я» – из-за того, потому.

² «Витает» – приветствует.

11. «На горе дубьё разлегается» (варианты напева 4)

На горе дубьё разлегается, от меня родня «ворока́ется».¹ А не «вырокся» один братетка (татухна). Куда он не идёт – всё заходитя, про здоровьи́ко всё пыта́ется.

– Дужа-здоровая, моя сестрица? (Ти дужа, дочка, ти здоровенька?)

– Ай, здоро́венька, родный братетка. (Ай, не дужа я, не здоро́венька). Вчера с вечера свёкорка (миленький) набил, сам в пир пошёл, похваляется.

– Ай, добро-добро чужу дитю бить, никому она не пожа́лится, только слёзками обливается, только рукавком вытирается.

Глембочинская вол.: Горелово 2004-01, 2013-54, 2025-12, 12а.

Дединская вол.: Дедино 2077-13, 2086-05, 06.

¹ «Ворока́ется» – отворачивается.

12. «Як за горою, за крутою вдовонька плачет» (варианты напева 5)

Як за горою, за крутою вдовонька плачет. – Не плачь, вдовка, бедна головка, твой брат с войны едет. – Пускай он едет, на двор не въезжает. Нет у меня хлеба, нет у меня соли, нечем покормити, нет у меня пива, нет у меня горелки, нечем попоити.

Як за горою, за крутою вдовонька плачет. – Не плачь, вдовка, бедна головка, твой муж с войны едет. – Пускай он едет, на двор въезжает. Есть у меня хлеба, есть у меня соли, есть чем покормити. Есть у меня водка, есть у меня пиво, есть чем напоити. Есть у меня ложа, мягкая постелька, есть где положить.

Дединская вол.: Дедино 2087-03.



Раздел 5

СВАДЕБНЫЙ ОБРЯД

Свадебный обряд – один из наиболее сложных по своей структуре, протяженности, количеству и составу участников, он насыщен разнообразными обрядовыми действиями и художественными формами. В местной традиции зафиксированы свадебные песни, сольные и коллективные причитания, приговоры. Свадебные обрядовые песни Себежского района представляют собой развернутый цикл, обладающий музыкально-стилевым единством.

Наиболее важные этапы свадьбы: предсвадебный период (сватовство, подготовка к свадьбе, прощание невесты со своей деревней); день свадьбы – благословение, венчание, переезд невесты в дом жениха; послесвадебные обычаи (поездка родителей в гости к молодым).

СВАТОВСТВО. ДОГОВОР О СВАДЬБЕ

Народные исполнители отмечают традиционно большую роль родителей в выборе невесты. Главное внимание родители обращали на ее «природу» (родню).

«Нады жаниць сына людям. Садятца вѣчерам. Тут придеть и радня – может, систра, брат. Батка с маткай. Будуть гаварить: “От там природа харошая, в той деревни. Харошая природа”, – и называють там па фамилии их. <...> И паедуть у сваты. Яны намѣтили две-три деўки. А малец эту деўку у глазы ня видиў» (Старицы 2026-16).

СВАТАТЬСЯ ездили отец с сыном, а также сват из числа близких родственников (дядька или зять). Брала с собой бутылку, приезжали обычно **вечером в субботу**. «Приезжають у сваты, и гаварят с ёйным баткай да маткай: “Вот, приехали сватать вашу дочку”» (Старицы 2026-16). Случалось, что в один дом приезжали сразу два жениха.

Родители невесты обычно спрашивали ее согласия. Если она отказывалась, то платили за выпитую водку, объясняли отказ: «Сердиться нечего. Пчела на любой цвет летит» (Дедино РФ 1721).

В случае отказа деревенские парни привязывали к саням жениха «ГОЛОВЕШКУ» – конскую голову или кость. В своей деревне над женихом смеялись, говорили: «Привѣз галавѣшку».

«У нас смеялиси кал аднова... Яму, пакá сватили деўку – деўка ни пышла, а яму к саням привизали конскую галаву. Аны сели да приехали, а сáду

притяну́ли галаву конскую. Тут девку сватають, а мальчишки-та знають, што инá ни пайдѣт за яво. И вот што-та всадють у сани. Где-та да привяжут. Снизу в санках. А када яны садятца, в санях жа всё абглядят, штоб каво-та ни всадили. Што-та ну привяжут. Ну хоть какую кóстку, но привяжут всё равно. З дóхлава какова каня» (Старицы 2026-16).

Если давали согласие, то **после сватовства** родственники жениха **ПРИЕЗЖАЛИ С ПИРОГОМ**. Знакомились, договаривались о сроках и проведении свадьбы. Устраивали застолье, обменивались подарками.

«Вот зысватають мине – свѣкр и свякроўка приежають с пирагом ка мне. С пирагом прыежжають, дагаварываютьца. Як свадьбу, па сколько чилавѣк, як справлять будуть» (Дедино 2084-21).

Происходила встреча невесты с будущей свекровью. Невеста старалась ей угодить: выходила встречать, помогала раздеться.

«Свякроўка падзывает ужо невестку ёту: “Хаді, дачушка, ужо будем знакомитца”. И закон был такей: свякроўка ужо идеть у хату, када прыедуть ужо, и скарей ужо невестка эта падбиґает, и раздывает её, ужо целует. Аґа. А если ня скóра падходить, тады и свякроўка эта панаругаетца: [во время свадьбы] узьедут на двор, и свякроўка ня скóра выходит ужо её переймать. И тады ужо и шепчуть, гаворють: “вот, и найдеть свякроўка”» (Горелово 2034-27).

Перед застольем МОЛИЛИСЬ БОГУ: «Усе стáнуть, Богу молотца, и жаних и нявѣста, и батки с маткам, и там хто свайх радных тут близких. Сядуть за стол, выпють. Значить, эта Богу пумалилися» (Старицы 2026-16).

В знак особого уважения невеста целовала руки всем родственникам жениха: «Целует ётым, каторыи за сталом – свѣкру, и свату, и свякровки» (Горелово 2034-27).

С момента знакомства начинался **ОБМЕН ДАРАМИ** – полотном и хлебом. Свекровь привозила невесте пирог, невеста дарила «намётки» родителям жениха (вешала на шею).

«Нады было намётки ужо вешать. Если свѣкор с свякроўкой приежають, тады ужо свѣкру, и с свякроўкой звяжут ётый намёткай – так абкрывают... Ну, не завязывают, а так абкрывают абайх ужо вмѣсти [одной намёткой]» (Горелово 2034-27).



Застолье могло быть довольно большим (столов пять). Ставили угощение – кашу, блины, «поливку». Пели *свадебные песни*: «За горой за крутой барабаны бьют» и другие.

В рассказах о старинных свадьбах встречаются воспоминания о том, что невесту могли и не сватать, а УКРАСТЬ с гулянки, иногда – без ее согласия, обманным путем.

ПОДГОТОВКА К СВАДЬБЕ. ПРОЩАНИЕ НЕВЕСТЫ С ДЕРЕВНЕЙ

Срок от сватовства до свадьбы мог быть различным – **две-три недели, месяц**. В это время подруги, сестры и тетки помогали невесте готовить **ПРИДАНОЕ** и **ПОДАРКИ**: пояса, скатерти, полотенца на иконы. Собирали «скриню» (сундук). Жених покупал невесте «цветы» (восковой венки).

В предсвадебный период происходило прощание невесты со своей деревней. **За неделю до свадьбы** невеста с подругами «ХОДИЛА ПО ТОКАМ»: обходила все постройки – токи, «пүни» (сарай для сена), «обсети» (овины), прощалась «с усим будынкам са свайм». Подруги и невеста *причитали* – «ґаласіли, выли хадя»:

«Ай, такі мае, такі, такі нобыи!
Ай, цапы мае, цапы, цапы лóкки!
Мне па ётых таках ни пахажывыць,
Да мне з ётым цепам ни маладчываць»

(Горелово 2026-06).

Накануне свадьбы подруги **ВОДИЛИ НЕВЕСТУ ПО ДЕРЕВНЕ** с *голошением*: «Вы идите, сестрицы, тихонёшенько». Невеста прощалась со всеми – кланялась, просила прощения. Ее дарили, желали счастья.

«Када ишше мама была у девках, ёта уже давным-давно. Ана нам ч́аста рассказывала. Ну вот, примёрна, накануне свадьбы ана сабирае́ть ётых поддружкыв, и беру́ть ану, и иду́ть па диравням. И яна уже вот падходить, ну к ка́ждому дому, и загалашивае́ть. Как там ані галасіли? И поддружки ёты падтягывали. Ну, ей дарили. <...> Вот эту самую нявэсту, кагда ана ужó праходить па диравням, ве́черам приходить дамóй... Ана сразу, када приходить дамóй, загалашивае́ть, штоб атэц с ма́терью аткры́ли б ёй двери, пустили б её в хату. Тада вса́дють её на сту́лы, и вот ана ёты свай все пада́рки раскла́дывае́ть, пака́зывае́ть, што ей дали» (Калныши 2133-10).

НЕВЕСТА-СИРОТА ходила с подругами на кладбище, *голосила* на могиле, просила у умершего отца или матери благословения: «Баславі, папанька, ў чужую сямейнуку, к чужой мамухне, к чужому татухну. Баславі маладу у даро́жаньку, у далёкаю» (Дедино 2083-18).

На кладбище шли с *музыкой* – *гармонью* или *скрипкой* с *цимбалами*, музыканты играли *марш*.

«И с падрўгами, як же ана адна по́йдеть. Её вяду́ть. И ны кла́дбища хади́ли, и з му́зыкай вяду́ть мыладу́ху. А тады на кла́дбище ґало́сить. <...> И скри́пка с цинба́лами быва́ли, и ґармо́ни бы́ли» (Дедино 2083-15, 16).

Накануне свадьбы могли устраивать **ВЕЧЕРИ-НУ** – молодежное гулянье в домах невесты и жениха.

ДЕНЬ СВАДЬБЫ

В день свадьбы происходили основные события свадебного обряда: благословение и наделение невесты и жениха, венчание. В Себежском районе жених и невеста ехали к венцу отдельно. После венчания приезжали в дом невесты, где устраивали застолье; гуляли всю ночь и только утром ехали к жениху.

«Ёта заветца “заезд”, где де́рку беру́ть. А ўже наза́втрея тада́ к парню – ёта, г-т, “на кашу паёхали”» (Влазовичи 2119-02).

Система **НАИМЕНОВАНИЙ** основных участников свадебного обряда была довольно обширной. Порядком свадьбы обусловлено название гостей жениха – «заязжа́не», гостей невесты – «зака́шники». Существовали свои названия и для больших групп, и для отдельных персонажей. В Себежском районе зафиксированы как общепсковские, так и специфические термины, обозначающие свадебные чины и родственников. «Боярки» – девушки со стороны невесты, «свашки» – со стороны жениха; «маладу́ха» – невеста, «надко́сник» – брат невесты или жениха, «свашка» – сестра жениха; «шво́гра» – муж сестры (по отношению к брату), «брато́вка» – жена брата (по отношению к сестре), «ятро́вки» – жены братьев (по отношению друг к другу).

Значительная роль в свадебном действии принадлежала крестным родителям, старшему свату, старшей боярке.

Перед отъездом невесты к венцу обрядовые действия совершались в следующем порядке: невесте чесали голову, затем она молилась Богу, просила благословения у родных, ее заводили за стол и наделяли.

ЧЕСАНИЕ ГОЛОВЫ происходило на хлебной «де́жке», накрытой вывернутой шубой.

«Вот ра́ньши ж хлеб пякли́, бальши́и де́жки та́кьи бы́ли, с кры́шками. И тады прыно́сють эту де́жку сярёд хаты, и с кры́шкой. Тады на эту де́жку ло́жють шубу, и са́дят эту маладу́ху, и че́шуть ґалаву́» (Горелово 2034-27).

Первым невесте чесал голову отец, проводил гребнем крест-накрест, крестил невесту. Следующей подходила мать, потом – боярки. Невеста плакала, боярки *голосили*: «Почешу я свою буйную голоньку». В этот же момент исполнялась песня «Да позволъ, Боженька, веселля пиять». Волосы у невесты оставались распущенными вплоть до «повязывания головы» в доме жениха.



После чесания головы невеста МОЛИЛАСЬ БОГУ, целовала иконы, *голосила*: «Подхожу, мой Боженька, близюсенька».

«Галаву пацешуть, а патом ана пойдеть Богу малитца. Скольки икон ёсть – вот пацалуйть адну икону, злезить, пакланитца, другую цалуеть. И галосить. Свечки гарать. К кажный икони ана прыкланяйтца и цалуеть иконы. И свечки гарать. Вот. А народ так плачеть, як битый увесь. Все плачуть тады» (Дедино 2083-07, 08).

Поцеловав иконы, невеста кланялась в ноги крестным, сидевшим на куте, просила благословить, наделить «долей-щастыкам». Они благословляли – крестили ее рукой. Затем невеста *голошением* просила пропустить ее к родителям, стоявшим у печи. Ее пропускали, она кланялась и просила у родителей благословения, затем обращалась к другим родственникам – братьям, сестрам. Мать и сестра могли *голосить* в ответ невесте. Крестным и всем своим родным невеста целовала руки.

Перед тем, как сесть за стол, «надкосник» и боярки три раза ВОДИЛИ невесту ВОКРУГ СТОЛА. В этот момент пели «Как пошло солнышко по загорьку», музыканты играли *марш*.

«А тады кругом столу ее водють. Музыка, и эты ужо падружки ейныи ходють. Три раза аводють ее каля столу» (Горелово 2034-01).

«Кругом стала хадили эты баярки, и хадю надкосник, называюся такой, парень. <...> Музыконт играеть *марш*, а их вадили вот так вакруг три раза... У нас такой бы хароший музыконт, на скрыпки и цимбалах» (Горелово 2026-01).

После этого невесту САЖАЛИ ЗА СТОЛ, мать надевала ей венок и крест.

«Вот памолитца ина Богу, и патом пасадють за стол ее, а матка свая радная принисеть на тарелки вянок. Вянок прыносит на тарелки. И тады матка ее багаславить хрестом: хрест зачепить и павешаить на шею хресток. А патом вянок наденить матка. Так, без выли, без фаты бяз этый, ета у нас выль заветца» (Дедино 2083-07, 08).

За столом невесту НАДЕЛЯЛИ – по очереди подходили все родные и гости, клали деньги на тарелку. Невеста стояла за столом, кланялась. Хозяин или сват призывал наделять: «Гостики сазваныи, суседи сабранныи, даруйти, чим Бог дау!»; «Заўтра вядити карову – ни нада, а сягонни и капейка дорага» (Горелово 2026-05).

Каждому, кто наделял, наливали по рюмочке. Пели «Гляди, Ниночка, чем мамухна дарует», музыканты играли «надельный» *марш*. Последним наделял брат невесты, переворачивал тарелку вверх дном и разбивал ее кулаком. Точно так же наделяли и жениха в его доме.

Мать невесты пекла специальный надельный пирог, запекала в него деньги (золотую десятку),

крестила им невесту. На следующий день пирог увозили в дом жениха вместе с приданым. Там пирог разрезали, все ели по кусочку, деньги отдавали невесте.

Перед отъездом невеста прощалась, целовала руки родителям, крестным и всем родственникам, даже маленьким детям. «Вот же каждому руку цалуеть. И маленкаму, и усим, ходить па хаты и цалуеть у руку. Эта ужо када к вянцу атпрауляють» (Горелово 2034-27). На отъезд невесты пели «Кланялась вишенка».

Чтобы подруги скорее вышли замуж, невеста должна была оглянуться на них, выезжая со двора.

«Сядить эта маладуха на сани, и падбягить эта деўка и пашепчеть ей: “Будешь зьежжать са двара, так глянть на нас”, – штоб и яны ужо замуж ишли» (Горелово 2034-25).

Когда садились в сани, МАТЬ ОБСЫПАЛА ЗЕРНОМ коней и весь народ. Так провожали к венцу и невесту, и жениха.

«Када едуць к вянцу, коней абходить матка, во у пиредник набираить авса. И вот и пошла – кругом коны абойдить, усих абсыпить. И народ, увесь абсыпають авсом. Абсыпають усих – и народ усё, и коней авсом. А патом и паедуть к вянцу» (Дедино 2084-06).

Из церкви жених и невеста ехали вместе в дом невесты. Родители невесты ВСТРЕЧАЛИ их в вывернутых шубах, обсыпали зерном, молодые кланялись. Исполнялась песня «Не было ветрику – понавеело».

«Абсыпають рожью или ячменем. Абсыпають маладых этых. Батка, матка. Выварачивають шубу, штоб шерстью была кверьху. Штоб багата жили маладыи. Наденуть самы на сябе вывернувши, да и встречають. Маладыи кланяютца, старики абсыпють их, пацалують» (Чайки 2109-09).

В доме невесты происходил ВЫКУП места. Боярки садились за стол, прятали невесту, вместо нее выводили старую бабу, ряженую «невестой». Торговались со старшим сватом, требовали выкуп – конфеты, бутылку. Боярки и свашки пели друг другу *корильные песни*: «Наши сваты бобыли», «Бери, сват, chapelник» и другие. «Боевой» жених, не дожидаясь выкупа, лез через стол к невесте. Тогда боярки выходили, освобождали место и шли на вечеринку в другой дом.

ЗАСТОЛЬЕ в доме невесты продолжалось **всю ночь**. Носители традиции отмечают существовавший некогда особый порядок: в доме невесты за стол садились гости жениха («заезжане»), в доме жениха – гости невесты («закашники»); «а сичас мода: и жениховы, и нявестины – вси уместа збузятца». Молодых сажали под иконами, рядом с женихом сидел брат, рядом с невестой – сестра или старшая боярка; крестные. Блюда на стол подавали по очереди: одно съедят, потом приносят другое. **Первым** ели творог с маслом, потом – «капусту» (щи),



мясо, блины. Хозяин обносил всех по кругу водкой. **Последней** ели яичницу с молоком, приготовленную в печке.

Свадебные песни также исполнялись в определенном порядке. В Себежском районе зафиксировано упоминание о ПЕНИИ У ПЕЧНОГО СТОЛБА в самом **начале застолья**: одна из женщин пела и хлопала «какóрками» (пирожками из ржаной муки).

«Как бува́ла – вот пе́чка, и о́кала пе́чки всегда такой столбик был. Ат э́тава столбика там, как называли, грядка, палáты там. И вот ана́ стáйт, бува́ла, вот о́кала э́тава. А нявэ́ста за сталóм сидít. О́кала столбика э́тава. Стаít и напявáеть» (Дедино 2132-10).

На свадьбу приходили петь «посторонние» – женщины из деревни: «Паю́т сваде́бныи... бабы стья́ть ужо там, нарядíвши, платки “пад бараду́” завиза́ўши, паю́т э́ты бабы» (Ниша 2007-05). *Пели и плясали*, притопывали, махали руками.

Сначала пели молодым: «*Ягода с ягодой сока-тились*», затем – крестным: «*В крестного татухны борода горит*», «*Наша мамка крестная, молодница честная*». Дальше пели по кругу всем сидящим за столом: свашке – «*Перебела-белёшенька Ньюшенька*»; незамужней девушке – «*Да не взнать Ниночку между дружины*»; холостому парню – «*Ахти Боже, який Васечка пригожий*»; замужней женщине – «*Ах ты, белая берёза*»; женатому мужчине – «*В каморы за дверцами*»; женатой паре – «*В Ванечки под окном зелёный сад*». Музыканты играли для гостей *марши*, гости платили – клали деньги. За щедрую плату благодарили песнями: «*То-то дары богатые*», «*Дай Боже тебе, что лето – то ето*».

ПЕРЕЕЗД В ДОМ ЖЕНИХА

На следующий день происходил переезд молодоженов и всех участников свадьбы в дом жениха. Сначала ПЕРЕВОЗИЛИ «СКРИ́НЮ» (сундук невесты), затем ехали молодые и гости. Мать невесты садилась на сундук и требовала выкуп: «Пра́ла и тка́ла, пальцы парэ́зала» (Горелово 2034-25). Выкупал и увозил сундук старший сват. В доме жениха к приезду молодых развешивали невестины полотенца, застилали скатерти, постель.

«Пёрва скри́ню павязу́ть: “А-ё, скри́ню павязли́, ско́ра и свадьба паедит!”». Пасте́ль привязу́т – там бабы стéлють. Там канфе́ты, водка ў паду́шках, хто стéлить – ты́и тады́ выпива́ють бабы» (Дедино 2084-17).

Кроме сундука, в дом жениха увозили краденую курицу, веники и другие предметы.

«Эта ўжо́ ат еé крали курéй, или там што-нибу́ть. Вязу́ть ужо́ атту́ль, ат ба́тьки ат ёйна́га. Што-нибу́ть вот – курéй крали там, што-нибу́ть яшчэ́. Ве́ники, где́ эта во ра́ньши з ли́сьям та́кии (па́ритца) – и э́ты брали так, ну – чу́дили. Тады́ эту – ра́ньши

ж э́ты ла́пти пляли́, и лы́ки э́ты, так нама́тана, – ук-ра́дуть и э́ты, схва́тють, вяза́ть усё эта. Ну, так чу́дили... Ну, сваты́ э́ты ужо́, яво́нная радня́, мушши́ны э́ты. Швагры́ там, ти брате́льники, хто-нибу́дь» (Горелово 2034-22).

В доме жениха молодых ВСТРЕЧАЛИ почти так же, как и в доме невесты: родители выходили в вывернутых шубах, обсыпали зерном. Свекрови под шубу могли подсунуть «горб», что отражалось в тексте песни «*Катится-валится молода на двор*» («*Выходи, свекровка горбатая*»). Невеста целовала родителей жениха, отдавала свекрови икону, свекровь давала невестке хлеб. В дом молодых вели по разостланному полотну или вывернутой шубе – «штоб ба́гаты́и бы́ли».

«Свякро́ўка перейма́еть на дваре́. А маладу́ха эта с иконой е́дет, икону везе́ть с сабо́й... Тада́ выхо́дить свякро́ўка на двор, икону бе́реть, а ей хлеб дае́ть буханку, ну, ра́ньши вот ба́льший хле́бы э́ты. И тады́ рассти́лае́ть на паро́ге шубу, и пиряво́дить их че́рез паро́г абáйх. Ужо́ яны́ ра́зам шага́ють и иду́ть у хату́» (Горелово 2034-01).

«Падсти́лають. Вот у хату́ вво́дить свякро́ўка ми́ня – а свякро́ўка палатно́ разастла́ла. Трубку пастла́ла, и скрозь, скрозь пастла́ла – аж да сто́лу ишла. С ико́най, с ико́най ишла. Ей икону атдала́, ана́ мне хлеб атдала́. А свякро́ўка с ико́най пышла́ к сто́лу, а я с хлебом ишла. Ана́ мне хлеб атдала́, буханку в руки. А я с хлебом, принесла так хлеб. Ана́ икону пакла́ла на стол, а я хлеб пыла́жила на стол. Вот так. А трубка-та раско́чина, а тады́ каже: “Ба́бки, пага́дите пайти, я скачу́, тады́ зайдитя́”. А тады́ ана́ скати́ла эту трубку палатна́, а патóм ужо́ э́ты зайшли́, народ, у хату́» (Дедино 2084-07).

Когда входили в дом, пели «*К нам поди-ка, коханка*».

В доме жениха ЗА СТОЛ садились невестины гости, в остальном порядок застолья был таким же, как и в доме невесты. Основными обрядовыми действиями, происходившими в доме жениха во время и после застолья, были невестины дары и повязывание.

ДАРЫ раздавала крестная невесты. Родителям и крестным жениха вешали на шею «намётки». Свекру дарили рубашку, другим родственникам – пояса.

«Падзыва́ли ужо́ к да́рам свё́кора и свякро́ву. И пели песню: “Свато́чки ми́лаи, завём сю́да”. <...> Тады́ он уже па́дхо́дить, ну, ма́ть, ате́ц. <...> Па́дхо́дить, тады́ там ужо́ ве́шайшь на́метку ей. На́метку ве́шайшь на шею. Ужо́ матери – свё́кору и свякро́вки. И хрё́стным. Тады́ а́пя́ть и хрё́стнава заву́ть так са́мо ўсе́. Паю́ть, при́пыва́ють: “Хрё́стный жа та́тухна, хади́ сю́да”. <...> И тады́ па́дхо́дить хрё́стный, хрё́стному на́метку ве́шают. <...> Хрё́стныя [невесты] да́рить. Ра́ньши и де́верям дари́ли, и зало́ўкам. И паясы́ дари́ли» (Веремеево 2045-03-06).



Как отмечают народные исполнители, пояса раньше были основными дарами.

«Давней – паясы крутили,¹ а сейчас вот матерьялы, или там платочки купляют. Вот давней скажут: “Ай, каромисел ни зачепленный!” – нады и на каромисел паяс. Там – “Веник ни связанный!” – туды нады паяс, паясы всё давали. Тады вот, як привязли на кане. <...> Каторый вез – ужó таму паяс. Ага. Сундук абвязваишь тожа паясом. Усё-усё-усё, паясы и паясы. А дома тады вот – скатерти застилають май ужó тада, як привязуть, – ёты скатерти тожа паясам связанные. Всё-всё-всё – паясы нады было. Вот крутили такии, с усякый пражии» (Дедино 2084-21).

В конце свадебного застолья ВЫКУПАЛИ КАШУ – закрывали ее тарелкой, гости клали деньги, невеста накрывала кашу материалом.

«Накрывали, бывала, раньши кашу. Ну вот, вазьмут, да тарелкай кашу и закрьють. Кашу наварють, и ставили. Паставят над маладым тарелку каши, и вазьмут да закрьють. Тагда ужó вот нявестка выкупаая, дари свякрови апятъ» (Руково 2040-17).

ПОВЯЗЫВАЛИ МОЛОДУЮ перед отъездом невестиних гостей. Невесту сажали на дежку, крестная снимала с ее головы венки и надевала «шапку» или «кокошник» (женский головной убор), повязывала платок. Венки крестная отдавала старшей боярке. Пели «*Вы боярочки-сестрицы, вы ж поедете домойки*». Сначала обращались к родителям, крестным и всем гостям с просьбой благословить:

«Хрестный батюшка, хрестныя матушка,
Багаславити дявицу привизать на маладицу!
Батюшка ронный, матушка ронная,
Багаславити дявицу привизать на маладицу!
Дом хрящёный, мир свящёный,
Багаславити дявицу привизать на маладицу!

А народ атвичать: “Гасподь багаславить!”» (Лешково-Павлово 2010-40).

«Вянок снимають, садють апятъ на хлебную дежку. И раньши бабы шили чепчики такии – шапки назывались, женские. И вот эту шапку ужó беретъ свякроўка, и хаваютъ. А жениху нады найти ие. <...> Ужó пры мне ни были тыи шапки, ни надивали. А раньши эта так надивали. Бяз ётый шапки ужó маладуху эту ня пустють ни ў хлев к скатины, ни ў в амбар, ни хадила йна никуды ужó» (Горелово 2035-20).

«Хрестная снимаётъ у меня вянок, а падвязываетъ платок. А када платок мне падвязываютъ, то я брысаю канхвёты на мир» (Лешково-Павлово 2010-40).

Завершив повязывание, в последний раз сели за стол. Родные и гости невесты, **выходя из-за стола**, прощались и **НАДЕЛЯЛИ** ее. Жених шел провожать гостей, невеста оставалась сидеть на куте. Пели «*Уже мы, Леночка, отъезжать будем*», «*Да мы поедем горы-долины ровновать*».

«А тады ужó садють паслэдний раз за стол. Эта ужó паёуши. Ужó тада ни ядуть, ну вси равнó ставють на стол ужó масла, твóрог там, што-нибудь, хлеб лóжуть. И атхóдють ёйныи – радня, з ей прашчаютьца. Ина [невеста] сядитъ на куте, пака ужó з двóру паедуть. Тады ужó он [жених] идеть атпраўлять ётых гастей, а йна сядитъ» (Горелово 2035-20).

ПОСЛЕСВАДЕБНЫЕ ОБЫЧАИ

На следующий день утром обычно **ШУТИЛИ** над молодыми – обливали их водой, заставляли невесту мести пол, кидали ей деньги.

«Утром маладых звязываютъ, вады падливають, вадуть ужó свадебных, кажутъ: “Ой, маладыи сёння уссались!” – хахóчуть» (Дедино 2084-21).

Затем снова устраивали **ЗАСТОЛЬЕ**. Если невеста была «нечестная», все блюда на стол подавали начатыми – холодец, кашу, «яишню». Народные исполнители высказывают негативное отношение к этому обычаю, ругают жениха.

После свадьбы родные невесты ездили к ней в **ГОСТИ** на «переднёвки» или «пиразывки».

«Свадьба кончилась, в другую субботу ужó мы паехали туды к им, ужó к нивесты паехали. Завутца “пиразывки”. На пиразывки уже ёдим мы. Ён приежайитъ звать нас, жаних. Вот зять приехал к нам: “Ну, паедим туды к нам”. Мы и паехали – ятроўка мая, тетка мая, я паехала» (Дедино 2084-21).

В поэтическом содержании **свадебных песен** отражены все основные обрядовые действия, представлены главные действующие лица и их взаимоотношения. Часть текстов посвящена невесте-сироте. Основные напевы **свадебных песен** являются специфическими для себежской традиции. По особенностям музыкального строя выделяются две группы: напевы 1–8 и напевы 9–12. Другие напевы имеют более широкое распространение – в южно-псковских и смоленских традициях (напевы 14, 15).

¹ «Давней – паясы крутили» – т. е. раньше изготавливали пояса на «дощечках» путем свивания, скручивания нитей.





Раздел 6 СВАДЕБНЫЙ ОБРЯДОВЫЙ ФОЛЬКЛОР

ОБРАЗЦЫ НАПЕВОВ И ТЕКСТОВ СВАДЕБНЫХ ПРИЧИТАНИЙ

ХОРОВЫЕ ПРИЧИТАНИЯ

№ 1

♩=56

д. Влазовичи, Себежский р-н, 2119-05



Вы ж и - дѣ - ти, сяс - три - цы, ти - ха - нѣ - шень - ка,



вы кла - дѣ - те сля - дѣ - (о) - ѿки ѿс - тѣ - хынь - ка.

Вы ж идѣти, сясѣрицы, тиханѣшенька,
Вы кладѣте слядѣѿки ѿсѣхынька,
А я буду уливатѣ гыряѿим слязѣм.

Вы ня гнѣтѣсь, сени нѣвыи дубѣвыи,
Ох, не я, маладѣ, тижалѣшенька,
Атижалѣла минѣ ѣта круѿинушка.

Исп.: Полухеева Д. А., 1895 г. р. Зап.: Шишкова О. В., 19.07.1986. Расш.: Мехнецова К. А.

№ 2

♩=92

д. Чайки, Себежский р-н, 2107-04



Пы - ѿа - шу́ я сва - ю буй - на - ю га - ло́ - вынь - ку.



И зы - п(ы) - ля - ту́ я сва - ю ру́ - сы - ю ко́ - сын - ку.

Пыѿашу́ я сваю́ буйнаю́ галѣвыньку.
И зып(ы)ляту́ я сваю́ русью́ ко́сынью.
И ни сымá я буйну́ го́лаву ѿсáла,
И ни сымá я русу́ косу́ зыплитáла.
И мне ѿсáла буйну́ го́лыву Нытáшенька,¹

И зып(ы)литáла русу́ ко́сын(и)ку Васильевна.
И рыс(ы)хинѣтѣсь, рысшатнѣтѣс(и),
дѣбры лю́дюшки,**
Прапустѣтѣ, дѣбры лю́дюшки, Гáрюшу.

Исп.: Швайкова А. Я., 1909 г. р., Макарова М. Н., 1907 г. р. Зап.: Шишкова О. В., 02.07.1986. Расш.: Мехнецова К. А. «А инá ужѣ хѣ - дя, рѣки ламáнтѣ вот так».

¹ Строка 5 реконструирована по записи 2107-13.

№ 3

♩=92

д. Агурьяново, Себежский р-н, 1664-16



...2. О - х(ы), па - дай - дѣ - тка ты, ма - я



су - да - рынь-ка рó - д(ы)-на - я ма - - - - - ма...

Ой, все л(и) май сятрички пасабрáлись,
милы пóдры...

Ох(ы), падайди-тка ты, мая судáрынька
рóд(ы)ная мáма...

Надяли-т(ы)ка ты миня, гарюшу бéd(ы)наю.

Ох(ы), падай(и)ди-тка ты, мой кармилиц
рóд(ы)най пáпа...

Ой, надяли-тка ты миня, гарюшу гóрьку...

Ох(ы), падайди-тка ты, мой брáтка-салавёйка.

Ой, надяли-тка ты миня,** [гарюшу гóрьку...]

Исп.: Павлова М. И., 1912 г. р. Зап.: Аркадова М. Б., 22.07.1984. Расп.: Мехнецова К. А. «За стол пасáдють, бабки баярють».

СОЛЬНОЕ ПРИЧИТАНИЕ

№ 4

♩=90

д. Горелово, Себежский р-н, 2026-02



Ах мой Бó - жань - ка, мой Зба - ви - тель - ку,



бас - ла - ви ма-ла-дeнь-ку к за - ла - ту вян - цу.

Ах мой Бóжанька, мой Збавительку,
Баславi маладeньку к залатú вянцú,
К залатú вянцú, к сирабрú хрестú.

Исп.: Шабловская К. К., 1902 г. р. Зап.: Неудачина Е. А., 11.07.1986. Расп.: Мехнецова К. А.

СОДЕРЖАНИЕ ПОЭТИЧЕСКИХ ТЕКСТОВ СОЛЬНЫХ И ХОРОВЫХ ПРИЧИТАНИЙ (В ПОСЛЕДОВАТЕЛЬНОСТИ ДЕЙСТВИЙ СВАДЕБНОГО ОБРЯДА). ПЕРЕЧЕНЬ ЗАПИСЕЙ

Исполнение сольных и коллективных причитаний сопровождало основные моменты довенечной части свадебного обряда. **Перед свадьбой** невеста и ее подружки ХОДИЛИ с голошением ПО ПОЛЯМ, «ТОКАМ» (хозяйственным постройкам), по деревне. Невесту-сироту водили НА КЛАДБИЩЕ, где она причитала, просила благословения у умерших родителей. **В день свадьбы** причитания невесты и подруг звучали во время ЧЕСАНИЯ ГОЛОВЫ. Невеста голосила, когда кланялась ко всем иконам, молилась Богу, просила БЛАГОСЛОВЕНИЯ. Родные невесты – мать, сестра – отвечали ей причитаниями.

Основная тематика причитаний тесно связана с обрядовыми моментами их исполнения. В содержании поэтических текстов отражена тема прощания невесты с родным домом – в широком смысле, т. е. со всеми постройками, своей деревней, полями. Часть

причитаний содержит жалобы – образы «тяжкой кручинушки», «великого горюшка». Многие тексты включают в себя обращения-императивы, направленные на совершение обрядового действия: передвижения невесты в пространстве (проход по деревне, шествие на кладбище – «вы идите, сестрицы, тихонёшенько»); чесания головы, благословения, наделения («почешу я свою буйную головушку», «подойди... надели...»), «расхнитесь, люди добрые»). Нередко текст причитания (особенно – краткий) целиком представляет собой обращение-императив.

В причитаниях невесты-сироты и ее сестры звучат просьбы о благословении, обращенные к умершим родителям. В причитании, исполнявшемся накануне свадьбы на могиле, невеста просит умерших встретить ее («перейми... родный папенька»), прилететь к ней на свадьбу («веселую беседушку») и благословить. В день свадьбы, во время благосло-



веня, сестра просит невесту-сироту посмотреть «по всем тёмным уголышкам», не прилетела ли умершая мать. Невеста в своем голошении просит отца запрячь коня, проехать по «путям-дороженькам», посмотреть, не спешит ли умершая мать на «пир-беседушку» (тот же мотив присутствует в причитании сестры: она просит невесту обратиться к брату, чтобы тот запряг коня и поехал встретить умершую мать).

Во всех причитаниях – и в сольных, и в коллективных – речь ведется от лица невесты. Девушки, исполнявшие причитания, предстают как единый коллективный персонаж, выражающий волю невесты.

Коллективные причитания обычно исполняли подруги невесты. В случаях утраты традиции младшим поколением, ее поддерживали старшие – коллективные причитания исполняли женщины, специально приходившие петь свадебные песни. В Томсинской волости зафиксированы сведения о том, что коллективные причитания подруг невесты могли звучать без слов, чему соответствует особый термин: подруги невесты «ююкали», т. е. пели без слов (д. Гришманы 1665-01).

Напевы 1 и 3 коллективных причитаний распространены на севере района (Томсинская, Максютинская волости). Напев 2 записан на юге района (Чайкинская волость).

Перед свадьбой невеста и девушки ходят по полям, по деревне:

«Как пайдём же вы, пад(ы)ру́ги, тиханёханька,
Пракладём сваі слядо́ў(и)ки чэстэхан(и)ка.
Абайдём жа мы паля-трапіна́ў(и)ки,
Где раба́тала атцу́ я сваёй ма́тери,
А тепе́рь пайдú к друго́му атцу́-ма́тери.

Пато́м па сасэ́дим так хо́дють. В ка́ждый дом захо́дють пы дере́вни, и всё пы́дпява́ють. Няве́ста с па́дру́гам са сва́йм» (д. Гришманы 1665-07).

Невеста и девушки ходят по «тока́м» (и другим постройкам):

«Ай, та́кі мае́, та́кі, та́кі но́выи,
Ай, цапы́ мае́, цапы́, цапы́ ло́ўкии!
Мне па е́тых та́ка́х ни паха́джава́ть,
А мне е́тым цапа́м ни мала́чава́ть»
(д. Горелово 2026-06).

Возвращаются в дом – «как у хату завади́ли»:

«Вы ня гни́тись, сени но́выи дубо́выи,
Ох, не я, малада́, тижале́шенька,
Атижа́лила ми́ня е́та кру́чынуска»
(д. Влазовичи 2119-05).

Накануне свадьбы невесту-сироту ведут на кладбище: «На магі́лки вяду́ть па́дру́жки. <...> К магі́лки па́дхо́дють ка́да... Вот па́дру́жки иду́ть, и неве́ста иду́ть гало́ся, пла́ча:

Вы иди́ти-ка, сястри́цы, тиханё́шинька,
Бу́й(и)ны го́лавы неси́ти виселе́шинька»
(д. Томсино 1650-21).

«Вот как пришли, сразу меня надели, взяли за руки и павяли. И павяли меня на магі́лку. Зы вярсты́ дьве. И вот вяли́, и всё песни так юю́кали:

Перя́ймí-ка ты меня, дараго́й ба́тюшка,
И атпра́в(ь) ты меня в Бо... (й) в Бо́жий храм»
(д. Гришманы 1667-02).

Невеста-сирота причитает на могиле отца:

«Перя́ймí ж ты, мой размы́лённый
и ро́дный па́пенька,
И перя́ймí ж ты меня́, мой папу́лька,
И расскажу́ я табе́ пры сваё вялі́кыя го́рюшка.
Што ня вла́дила я сваёй дараго́й
ка́рмылицки ро́дный ма́маньки,
Што атдае́ть ана́ меня за пастья́лава»
(д. Костучиха 1635-19).

«Приля́ти, мой любима́я папа́чка,
Ка мне на е́ту вясе́лаю бясе́душка.
И ты ж мяне́ бла́гаславі́...»
(д. Мостище 2146-29).

Невеста-сирота причитает на могиле матери:

«Ой, приля́ти ты, мая́ радима́я ма́манька,
А пагляди́ ж ты ны ми́ня, ны сира́ту,
какая я сира́ти́нушка»
(д. Козаново 1659-33).

Утром в день свадьбы невесте чешут голову:

«Пы́ча́шу я сваю́ бу́йнаю га́ловы́ньку,
И зып(ы)ляту́ я сваю́ ру́сьню ко́сыньку.
И ни сымá я буйну́ го́лаву чэса́ла,
И ни сымá я русу́ косу́ зыплита́ла.
И мне чэса́ла буйну́ го́льву Ны́таше́нька,
И зып(ы)лита́ла русу́ ко́сын(и)ку Васи́льевна»
(д. Чайки 2107-04).

Невесте надевают венок: «Га́лаву́ чэса́ли, вяно́к на́дева́ли тут ей:

Мыя́ ма́манька, мыя́ мили́я,
Ни ны́дива́й, мыя́ мамка, пярло́в вяно́к,
А на́день, мыя́ мамка, шалко́в платок.
А пярло́вый вяно́к – ры́злуча́льничек,
А шалко́вый платок – красава́льничек.
Ры́злучи́ў мыладу́ з ру́сьи ко́санькай,
З ру́сьи ко́санькай, с усёй во́ленькай»
(д. Застаринье 2149-24).

Перед благословением невеста молилась Богу: «Га́лаву́ па́чешу́ть, а пато́м ина́ по́йде́ть Бо́гу мали́тца:

Па́дхаджу́, мой Бо́жанька, бли́зюсе́нька,
Упраша́ю Го́спада Бо́га шчи́русе́нька.
Басла́ви маладу́ у даро́жаньку,
У чу́жую старо́нку низна́комаю,
У чу́жую сямейку́ нивядо́маю»
(д. Дедино 2083-07).

«Пы́дхаджу́ ж я к табе́, Го́спади Бо́жанька,
Пупрашу́ я тибé шчи́русе́нька.
Нады́ли ты ми́не, Го́спади Бо́жанька,
Нады́ли ты ми́не до́лей-шча́стьюхным»
(д. Глембочино 2046-15).

«Ах мой Бо́жанька, мой Зба́вительку́,
Благасла́ви маладе́ньку к зала́ту вя́нцу́,
К зала́ту вя́нцу́, к сира́бру́ хре́сту́»
(д. Горелово 2026-02).



Невеста кланяется родным, просит благословить:
«Валасы рысчасали, завизали, цвяты надэли, и пышла. Вот идеть и кланяйтца к сваим, к каждому:

Расхинітсь, расхинітсь, люди дóбры,
Падайди, мая мамулька, близёсенька,
Пакланюсь я табé савсім низёсенька»
(д. Песчанка 2112-14).

«И рыс(ы)хинітсь, рысшатнітсь(и),
дóбры людюшки,
Прапустітца, дóбры людюшки, Гарюшу.

А инá ужó хóдя, рúки ламáить вот так» (д. Чайки 2107-04).

Сестра невесты-сироты причитает:

«Сястричка мая рызумільная,
(И) паслúхый, што пып(ы)рашу, сирóтушка.
Ты ж ни сьпяши выхадіть с-зы сталóв дубóвых,
И ни сьпяши выхадіть с-за икóн зыбражённых.
А пып(ы)расі-тка ж ты всех
дóбрых(ы) людюшек,
И умільных сасéдушек,
Штоб рысшанулись аны пы старóнушкым.
А ты ж акінь сваім сьвётлым глáзынькым
Па всей па тéплой изóбыньки,
И па всим па тёмным угóлушкым.
И может, прилягéвши наша радітілька,
Радітілька рóдных мамынька»
(д. Влазовичи 2119-04).

«Ни спяшись ты, мая разьмилéнная
сястричка рóнная,
И ни спяшись ты за дубóвый, за дубóвый стол,
Пыгади ж ты сваю
радітільку рóдную маманьку.
И пыпраси ты свавó брáтца раднёшинька,
Штоб запряг ба ён и варанá каня,
И штоб праёхал ба ён па путям,
па путям-дарóженькам,
И штоб встрéтил ба ён сваю
радітільку рóдную маманьку.
Што спяшитца ж янá ка м(ы)не
на пир-бясéдушку,
А мне на вялікаю круч́инушку.
Што притамілись ёйны скóрыи нóженьки,
И прымахáлись ёйны бéлыи рúчэньки»
(д. Костучиха 1635-24).

Невеста-сирота причитает при благословении:

«Запруги ты, мой рызмилéнный папáша,
варанóва каня,
Праёдь па путям-дарóженькам,
па запутним стяж́иначкам.
Што ти ни спяши́ть мая
радітілька рóдная маманька,
На ётат пир-бясéдушку,
на маю вялікую круч́инушку.
Притамілись ёйны скóрыи нóжиньки,
Приўмахáлись ёйны бéлыи рúч́иньки,
Приглядéлись ёйны ясныи глáзыньки»
(д. Костучиха 1635-23).

Невеста просит благословения зайти за стол:

«Блағас(ы)лавй менé, Гарюшу, рóдной батюшка,
За дубóвый стол(ы) зайти, за б(ы)раны скатерти.
Блағас(ы)лавй меня, Гарюшу, рóдна матушка,

За дубóвый стол(ы) зайти, за б(ы)раны скатерти.
Блағас(ы)лавйта мянé, Гарюшу, люди дóбраи,
За дубóвый стол(ы) зайти, за б(ы)раны скатерти,
И у чужии люди йти, к нярóд(ы)на(и) матушки»
(д. Гречухи 2050-28).

«[Па]прашу тибя, радітіль рóдный(и) батюшка,
Ты ж(и) ваз(и)ми-каси сьвячу да вóску ярыю,
Затапи-тка ты с(ы)вячу да вóску ярыю,
За дубовый стол(ы) зай(и)ти,
за б(а)раны скатерти.

Ни с(ы)крипити, ни с(ы)крипти, дубавы сталы,
Ни шумитя, ни шумити, б(а)раны скатерти.
Ни к(ы)нягиня тут идёт и ни з(ы) баярачкам,
Тут идёт бédна Гарюша маладэшенька,
Нисёт буйныю гáлован(и)ку паклóнну(ю)»
(д. Пилюки 2124-17).

Невеста просит наделить: «За стол пасадють,
бабки баярють:

Ой, все л(и) май сястрички пасабрáлись,
милы пóдры...
Ох(ы), падайди-тка ты, мая судáрынька
рóд(ы)ная ма́ма...
Надяли-т(ы)ка ты миня, гарюшу бéd(ы)наю.
Ох(ы), падай(и)ди-тка ты, мой кармилиц
рóд(ы)най па́па...
Ой, надяли-тка ты миня, гарюшу гóрку...
Ох(ы), падайди-тка ты, мой брáтка-салавэйка.
Ой, надяли-тка ты миня, [гарюшу гóрку...]]»
(д. Агурьяново 1664-16).

«А в(ы)се л(и) май сястрички пасабрáлись,
милы пóдры...
Ой, падайди-тка ты ка м(ы)не, радная ма́ма...
Ой, надяли-тка ты миня сваим блағаславлэньи...
Ой, штоба дал ба мне Гаспóдь
и долю-шшáстья...»
(д. Афанасьева Слобода 1660-04).

«[Па]прашу тибя, Васи́лия Ива́нович...
Надялити миня, Гарюшу маладэшеньку.
Мне ни доры́га т(ы)ваё и з(ы)лата-сэребра,
А м(ы)не доры́га т(ы)ваё блағас(ы)лав(ы)лэние»
(д. Пилюки 2124-22).

Мать невесты причитает: «Ма́тка гáлосить па да́кэ, атдаеть:

Куды ж ты улитаишь, мая милая дéтушка,
У тьи чужие люд́ики.
И как жа ты будишь улаживать,
И чужий ма́мачки»
(д. Мостище 2146-28).

* * *

Перечень записей свадебных коллективных причитаний

Красная вол.: Гречухи 2050-28, 2051-03; Лопатово 2000-02, 2011-24, 25, 2050-14.
Лавровская вол.: Песчанка 2112-14, 16.



Максютинская вол.: Влазовичи 2118-44, 2119-05; Максютинино 2135-39, 41.
Томсинская вол.: Агурьяново 1664-07, 16; Афанасьева Слобода 1660-02-04; Гришманы 1665-07; Козаново 1659-40; Томсино 1649-28, 1650-21; Ямищи 1667-02.
Чайкинская вол.: Пилуки 2124-17, 22; Чайки 2061-02, 2066-10, 2107-03, 04, 13, 2110-14.

Перечень записей свадебных сольных причитаний

Бояриновская вол.: Бояриново 2021-17; Руково 2146-23.
Глембочинская вол.: Бондари 1998-07; Глембочино

2046-15; Горелово 2026-02, 06, 2034-26; Замошани 2009-37; Застаринье 2151-24, 25; Мидино 2150-15, 16, 18, 19.
Дединская вол.: Дедино 2080-16, 2083-07, 16, 18, 19, 2131-15, 15а, 2132-07, 09; Ляхово 2116-19.
Долосчанская вол.: Веремеево 1996-08.
Красная вол.: Лешково-Павлово 2011-01а-03.
Лавровская вол.: Сутоки 2113-14.
Мостищенская вол.: Мостище 2149-28, 28а, 29; Новое Луково 2134-25, 28, 29, 32; Тележники 2118-17; Тябуты 2149-17, 19.
Томсинская вол.: Козаново 1659-33, 34; Костучиха 1635-19-21, 23, 24; Томсино 1649-07, 1650-20.
Чайкинская вол.: Замошица 2107-10.

ОБРАЗЦЫ НАПЕВОВ И ТЕКСТОВ СВАДЕБНЫХ ОБРЯДОВЫХ ПЕСЕН

№ 1 (с вариантами данного напева исполняются тексты 27, 37, 42, 64, 81, 106)

д. Веремеево, Себежский р-н, 1996-04

А чи - и́ ё - ты ко́ - ни, а чи - и́ ё - ты ко́...
Ра́ - на в лу́г па - пу́с - ка - ны, ра́ - на в(ы) лу́г па - пу́с - ка... (н).

А чи́и ёты ко́ни,
А чи́и ёты ко́...

Ра́на в лу́г папу́сканы,
Ра́на в(ы) лу́г папу́ска... (н).

Че́р(ы)нам(ы) ше́лк(ы)кам папу́таны,
Че́р(ы)ным ше́лкам папу́та... (н).

Зо́латам пану́зданы,¹
Зо́латам пану́зда... (н).

Се́рябро́м пасе́дланы,
Се́рябро́м пасе́дла... (н).

Ай, Ва́нюткины ко́ни,
Ай, Ва́нюткины ко́...

Ра́на в лу́г папу́сканы,
Ра́на в лу́г папу́ска... (н).

Че́р(ы)нам(ы) ше́лкам папу́таны,
Че́р(ы)нам ше́лкам папу́та... (н).

Зо́латам пану́зданы,
Зо́латам пану́зда... (н).

Се́рябро́м пасе́дланы,
Се́рябро́м пасе́дла... (н).

Исп.: Бирюлёва М. В., 1905 г. р., Бирюлёва С. В., 1911 г. р. Зап.: Мехнецов А. М., 06.07.1986. Расш.: Мехнецова К. А.

¹ При пении слово «панузаны» звучит как «памузаны».

№ 2 (с вариантами данного напева исполняются тексты 15, 47, 53, 62)

д. Горелово, Себежский р-н, 2004-09

Ня стой, Бо́ - жань - ка, за два - ро́м,

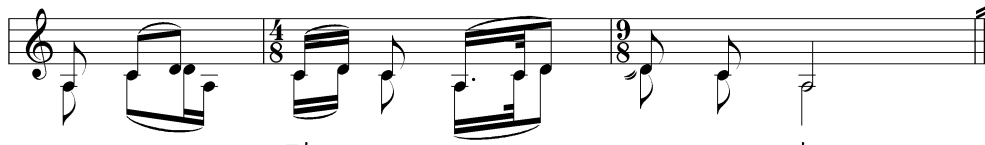

ня стой, Бо - жань - ка, за два - рём.

– Ня стой, Бóжанька, за двяро́м,¹
Выйди́, Бóжанька, у тяро́м.
Да сядь, Бóжанька, на кутэ,
Да дай до́леньку сиратэ.

– Хоть я у тяро́м ни пайдú,
Хоть я ни сяду на кутэ,
Я дам до́леньку сиратэ.

Исп.: Шабловская К. К., 1902 г. р., Шабловская Р. Г., 1926 г. р., Половко Е. П., 1927 г. р. Зап.: Мехнецов А. М., 25.07.1986. Расш.: Мехнецова К. А.

¹ Каждая строка повторяется.

№ 3 (с вариантами данного напева исполняются тексты 15, 86, 105, 107, 119)



– Ня стой, Бо - жа, за два - рём, за два - рём.

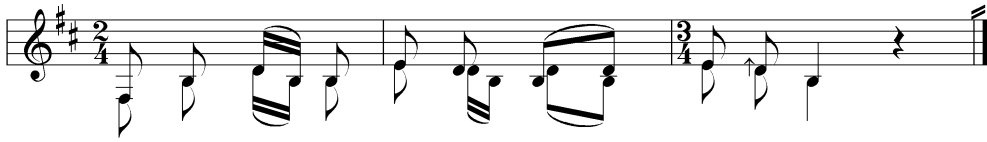

И - ди, Бо - жа, у тя - рём, у тя - рём.

– Ня стой, Бóжа, за двярём, за двярём.
Иди, Бóжа, у тярём, у тярём.
Там сяди́ть сиры́та за сталом, за сталом.

– Ни пайдú я ў тярём, я ў тярём,
Я и тут перяйму́, я и тут перяйму́,
Долей-шча́сьем(ы) надялю́, надялю́.

Исп.: Бирыю́лева М. В., 1905 г. р., Бирыю́лева С. В., 1911 г. р. Зап.: Мехнецов А. М., 06.07.1986. Расш.: Мехнецова К. А.

№ 4 (с вариантами данного напева исполняются тексты 72, 110, 111)



(И) а ма - муль - ка хрёст - на - я, хрёст - на - я,



ма - ла - ди - ца хёст - на - я, хёст - на - я.

(И) а маму́лька хрёстная, хрёстная,
Малади́ца хёстная, хёстная.
А мы тебе́ ни знали, ни знали.

Хрёстнай ма́мкай ни звали, ни звали.
А як стали спазнава́ць, спазнава́ць,
Хрёстнай ма́мкай называ́ць, называ́ць.

Исп.: Шабловская К. К., 1902 г. р., Шабловская Р. Г., 1926 г. р., Половко Е. П., 1927 г. р. Зап.: Мехнецов А. М., 25.07.1986. Расш.: Мехнецова К. А.

№ 5 (с вариантами данного напева исполняются тексты 1, 2, 4, 5, 9, 10, 13, 14, 16, 20, 21, 23, 24, 29, 33, 34, 36, 38, 40, 41, 43, 48, 49, 50 – 52, 54, 55, 57–59, 61, 63, 66–71, 75, 77, 79, 83, 84, 89, 91, 94, 96, 97, 102, 104, 117)



Бас - лав Бо́г, бас - лав Бо́г ви - ча - рин - ки йгра́ть,



бас - лав Боґ, бас - лав Боґ ви-ча - рин - ки йґраць.

Баслав Боґ, баслав Боґ виґаринки йґраць,¹
 Да ґий, да ґий – да Андрейкины,
 Да и с кем, да и с кем – да и з Нюраґкай.

Исп.: Бириулёва М. В., 1905 г. р., Бириулёва С. В., 1911 г. р. Зап.: Мехнецов А. М., 06.07.1986. Расш.: Мехнецова К. А.

¹ Каждая строка повторяется.

№ 6 (с вариантами данного напева исполняются тексты – см. № 5)

♩=120

д. Горелово, Себежский р-н, 2005-01



Дожд и - дётъ, дожд и - дётъ, ва-да лё - ти - тца,



дожд и - дётъ, дожд и - дётъ, ва-да лё - ти - тца.

Дожд идётъ, дожд идётъ, вада лётитца,¹
 Ванеґка на Ленаґку ни наґледитца.

Дожд идётъ, дожд идётъ, вада муґтитца,
 Ленаґка з Ванеґкам ни разлуґтца.

Исп.: Шабловская К. К., 1902 г. р., Шабловская Р. Г., 1926 г. р., Половко Е. П., 1927 г. р. Зап.: Мехнецов А. М., 25.07.1986. Расш.: Мехнецова К. А.

¹ Каждая строка повторяется. «Лётитца» – льётся.

№ 7 (с вариантами данного напева исполняются тексты – см. № 5)

♩=120

д. Бондари, Себежский р-н, 1998-10

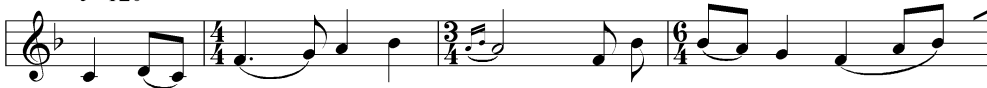

Знаць та - бе, Ни - на - ґка, за-мыж хо - ґа - тца,



знаць та - бе, (а) Ни - на - ґка, за-мыж хо - ґа - тца.

Знаць табе, Нинаґка, замыж хоґатца,
 Знаць табе, (а) Нинаґка, замыж хоґатца.

Што ў тибé слёзухны ня коґютца,
 Што ў тибé слёзухны ня коґютца.

Исп.: Петрова А. П., 1918 г. р. Зап.: Мехнецов А. М., 10.07.1986. Расш.: Мехнецова К. А.

№ 8 (с вариантами данного напева исполняются тексты 85, 116)

♩=160

д. Горелово, Себежский р-н, 2004-18



Ти лю - бишь, стар-ший сват, па - ры - ся - тин - ку,



ти лю - бишь, стар - ший сват, па - ры - ся - ти - ну?

– Ти любишь, старший сват, парысятинку,¹
 Ти любишь, старший сват, парысятину?
 – Жоначки-пчелачки, то еда мая.

– Ти любишь, старший сват, маладú жану?
 – Жоначки-пчелачки, то (й) душа мая.

Исп.: Шабловская К. К., 1902 г. р., Шабловская Р. Г., 1926 г. р., Половко Е. П., 1927 г. р. Зап.: Мехнецов А. М., 25.07.1986. Расш.: Мехнецова К. А.

¹ Каждая строка, кроме 1 и 2, повторяется.

№ 9 (с вариантами данного напева исполняются тексты 12, 17, 26, 28, 32, 35, 46, 47, 60, 73, 76, 93, 115)

$\text{♩} = 76$

д. Горелово, Себежский р-н, 2005-03

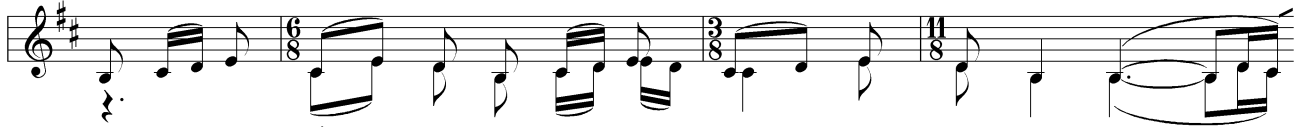

За - га - ва - ри - ла бе - ла бя - ро - за з лис - точ - кам,

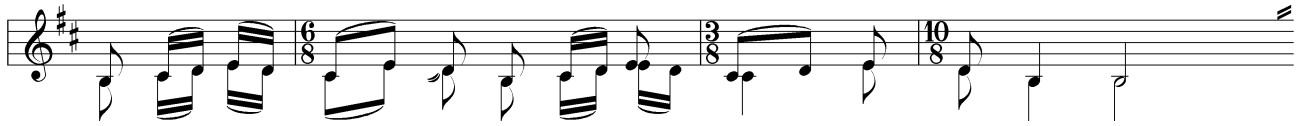

за - га - ва - ри - ла бе - ла бя - ро - за з лис - точ - кам.



– А лис - ти - ка зя - лё - - - на - я ж ты ма - ё,



а лис - ти - ка зя - лё - - на - я ты ма - ё.

Загаварила бела бяроза з листочкам.¹
 – А листика зялёная ж ты маё,
 Ти будеш ты зимой зялёна, як теперь?
 – Хоть я буду на соўнийку² стаяти,
 Я (й) ня буду зимой зялёна, як лета.
 Да гаварыла млода Лёначка за сталом:

– Ай рúчаньки бялюсьеньки вы май,
 Ти будите в свякроўки бёлы, як типёр?
 – Ай ня будуть, млода Лёначка, ня будуть.
 Свякроўка будить ранюсьенька пабуджать,
 Нёкалі³ будеть бёлаи рúчки вамаваць.

Исп.: Шабловская К. К., 1902 г. р., Шабловская Р. Г., 1926 г. р., Половко Е. П., 1927 г. р. Зап.: Мехнецов А. М., 25.07.1986. Расш.: Мехнецова К. А.

¹ Каждая строка повторяется.

² «На соўнийку» – на солнышке.

³ «Нёкалі» – некогда.

№ 10 (с данным напевом исполняется текст 47)

$\text{♩} = 160$

д. Горелово, Себежский р-н, 2015-08а



Е - ха - ли свá - ты, як ва - ра - ня - ты па по - лю,



ой, ра - на - ра - на, па по - лю.



Ехали свáты, як вараняты па пóлю,
Ой, рана-ра́на, па пóлю.¹
А Кóленька маладе́нький уяро́д,²
Стайць калі́нка ля варо́т,
Стал ё́н калі́нку лама́ти,

А з (й)им калі́нка гукáти:
– Да не лама́й ми́не ты, калі́нку, Коле́чка.
Ми́не, калі́нку, Бо́г сади́л,
Тябе́ Наденьку Бо́г суди́л.

Исп.: Шабловская К. К., 1902 г. р., Шабловская Р. Г., 1926 г. р., Половко Е. П., 1927 г. р. Зап.: Мехнецов А. М., 25.07.1986. Расш.: Мехнецова К. А.

¹ Припев «Ой, рана-ра́на» и окончание стиха исполняются после каждой строки.

² Строки 3, 7, 8, 9 реконструированы по записи 2015-08.

№ 11 (с вариантами данного напева исполняются тексты 11, 18, 25, 80, 88, 100)

д. Дедино, Себежский р-н, 2085-09

$\text{♩} = 136$

И та - го́ - ся - го́ на - ша Ни́ - на - ё́чка ўда - ла́ - ся,
та - го́ - ся - го́ на - ша Ни́ - на - ё́чка ўда - ла́ - ся.
Па по́ - е - су у зо́ - ла - та ўви - ла́ - ся,
па по́ - е - су у зо́ - ла - та ўви - ла́ - ся.

(И) таго́-сяго́ наша Ни́наё́чка ўдала́ся,¹
Таго́-сяго́ наша Ни́наё́чка ўдала́ся.
Па по́есу у зо́лата ўвилáся,
Пусти́ла касу́ па зала́тому паясу́.

– Пускай ма́я русая касá лелéеть,²
Пускай па мне ро́дная мамка жалéеть.
Ужо́ ж ма́я русая касá [а]глелéла,
Ужо́ ж па мне ро́дная мамка [а]тжалéла.

Исп.: Шепило К. А., 1912 г. р., Пинчукова К. Е., 1917 г. р., Устинова А. К., 1914 г. р. Зап.: Теплова И. Б., 12.07.1986. Расш.: Мехнецова К. А.

¹ Каждая строка, кроме 1 и 2, повторяется.

² «Лелéеть» – колышется.

№ 12 (с данным напевом исполняется текст 22)

д. Горелово, Себежский р-н, 2004-12

$\text{♩} = 62$

Ку - ку - ва́ - ла зя - зю́ - ля ў са - до́ - ё́чку,
ай, ра - но, ра - нёнь - ка, ў са - до́ - ё́чку.
Пра - кла́ - вши га - лоў - ку к лис - то́ - ё́чку,

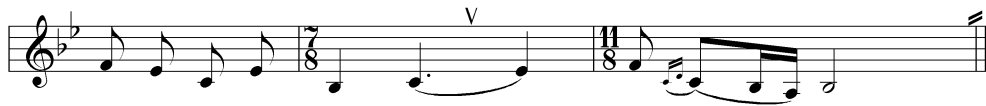

ай, ра - но, ра - нёнь - ка, к лис - то́ - ё́чку.

Кукувала зязю́ля ў садо́чку,
Ай, рано, ранёнька, ў садо́чку.¹

Пракла́вши ґало́ўку к листо́чку:
– Знать, мне у саду ня бы́ти,
Шёры́й зязю́лей ня слы́ти.

Плакала Мане́чка ў святліцы,
Пракла́вши ґало́ўку к бажніцы:
– Знать, мне у татки ня жы́ти,
Кра́снай деви́цей ня бы́ти.

Исп.: Шабловская К. К., 1902 г. р. Зап.: Мехнецов А. М., 25.07.1986. Расп.: Мехнецова К. А.

¹ Припев «Ай, рано, ранёнька» и окончание стиха исполняются после каждой строки.

№ 13 (с вариантами данного напева исполняются тексты 31, 39, 44, 78, 90, 99)



– Пи - ря - бе́ - ла - бя - ле́ - шень - ка Нью - шу́ - тынь - ка,



пи - ря - бе́ - - - ла-бя-ле́-шень-ка Нью - шу́ - ты-н(и)-ка.

– Пирыбе́ла-бяле́шенька Ньюшуты́нка,
Пирыбе́ла-бяле́шенька Ньюшутын(и)ка.

У ка́ким(ы) тирямо́чку ты мы́лася,
У ка́ким тирямо́чку румяни́лся?

– Как было́ ж у мяне́ ды два бра́титки,
Как было́ (й) у мяне́ ды два ро́днен(и)ких.

Да ли́тали яны́ з моря на́ маря,
Да ли́тали яны́ з моря на́ маря.

Ды зьби́рали яны́ пену бе́льную,
Ды зьби́рали яны́ пену бе́льную.

Вот я тым(ы), ма́й жо́нычы, я мы́лася,
Вот я тым, ма́й лябе́дки, румяни́лся.

Исп.: Швайкова А. Я., 1909 г. р. Зап.: Шишкова О. В., 03.07.1986. Расп.: Мехнецова К. А.

№ 14 (с вариантами данного напева исполняются тексты 8, 11, 109, 110, 112, 114, 118)



4.Сы-ла-вёй - ка ли - та́ - ить, сы - ла - вёй - ка ли - та́ - и - т(и),



к зям - ле́ при - пы - да́ - и - т(и), к зям-ле́ при - пы - да́...

Да з(ы)на́ть пу приве́ту,
Да зна́ть пу п(ы)риве́ту,
У Га́ли мамки не́ту,
У Га́ли мамки не́т...

Каво́ нам(ы) ны́няти,
Каво́ нам ны́няти,
За ма́мкый пысла́ти,
За ма́мкый пысла́ть...

Наймём(ы) сылаве́йку,
Наймём сылаве́йку,
Пашлём у зяме́лку,
Пашлём(ы) у зяме́лку...

Сылаве́йка ли́та́ить,
Сылаве́йка ли́та́ит(и),
К зямле́ припыда́ить,
К зямле́ припыда́...

(И) к зямле́ припыда́ить,
К зямле́ припыда́ит(и),
Зяме́лку кыпа́ить,
Зяме́лку кыпа... (й).

Зяме́лку кыпа́ить,
Зяме́лку кыпа́ит(и),
Мамку пубужа́ить,
Мамку пубужа́... (й).



– Уста́н(и)-уста́нь, мамка,
Уста́нь-уста́нь, мамка,
У до́чки вясэ́лья,¹
У до́чки вясэ́ль...
– Я ж бы рада вста́ти,
Я ж бы рада вста́ти,
Га́лоўкі ни взня́ти,
Га́лоўкі ни взня́ть...
Замкнута замо́чкам,
Замкнута замо́чкам(ы),

Да и трём звано́чкам,
Да и т(ы)рём звано́... (чк).
Пе́рвыи замо́чки,
Пе́рвыи замо́чки –
Г(ы)рабавы́ дасо́чки,**
[Г(ы)рабавы́ дасо́...]
Другі́и замо́чки –
Це́рквавы́ звано́чки,
А трэ́ттии замо́чки –
Глу́баки́ пясо́чки.

Исп.: Швайкова А. Я., 1909 г. р., Макарова М. Н., 1907 г. р. Зап.: Шишкова О. В., 02.07.1986. Расп.: Мехнецова К. А.
¹ «Вясэ́лья» – свадьба.

№ 15 (с вариантами данного напева исполняются тексты 8, 11, 109, 110, 112, 114, 118)

♩=115 д. Горелово, Себежский р-н, 2004-14

Ти ня ты́-е су́ч - ки брэ́ - шуть, ти ня ты́-е су́ч - ки

брэ́ - шуть, де ў нас на - ча́ва - ва...(ли).

Ти ня ты́е¹ су́чки брэ́шуть,
Ти ня ты́е су́чки брэ́шуть,
Де ў нас на́чава́... (ли).

Де ў нас на́чава́ли,
Де ў нас на́чава́ли,
Ат нас шче́тку² ўкра́... (ли).

Исп.: Шабловская К. К., 1902 г. р., Шабловская Р. Г., 1926 г. р., Половко Е. П., 1927 г. р. Зап.: Мехнецов А. М., 25.07.1986. Расп.: Мехнецова К. А.

¹ «Ти ня ты́е» – не эти ли.

² Имеется в виду щётка для чесания льна.

№ 16 (с данным напевом исполняется текст 98)

♩=132 д. Горелово, Себежский р-н, 2004-17

Да дай Бо́-жа та - бе́, што́б ра - й ра - й - ли - си.

Што́б ра - й ра - й - ли - си, и ко́-ни - ки ва - дй - ли - си.

Да дай Бо́жа табе́,
Што́б рай райлиси.¹
Што́б рай райлиси,
И ко́ники вады́лиси.
Рай у садо́чку,

Ко́ники у хляво́чку.
Да дай Божа табе́,
Што́ ле́та, то э́та.
За сто́ликам сидеть,
На де́ваца́к гледэ́ть.

Исп.: Шабловская К. К., 1902 г. р., Шабловская Р. Г., 1926 г. р., Половко Е. П., 1927 г. р. Зап.: Мехнецов А. М., 25.07.1986. Расп.: Мехнецова К. А.

¹ «Рай» – пчелиные рои.



СОДЕРЖАНИЕ ПОЭТИЧЕСКИХ ТЕКСТОВ СВАДЕБНЫХ ОБЯДОВЫХ ПЕСЕН: ТЕМЫ, ОБРАЗЫ, СЮЖЕТНЫЕ МОТИВЫ. ПЕРЕЧЕНЬ ЗАПИСЕЙ

ПРЕДНАЗНАЧЕННОСТЬ, ОЖИДАНИЕ-ПРИУГОТОВЛЕНИЕ; ВЕСТЬ, НАМЕРЕНИЕ

1. «За горой за крутой барабаны бьют» / «За горам, за борам, там запивки пьют» (варианты напевов 5–7)

За горой за крутой барабаны бьют, у Леночки за столом перепой пьют.

– Пей-пей, татухна, не пропей меня, а пропей, татухна, ты коника. Коника, татухна, ты выкупишь, а меня, молоду, не вызволишь.

Глембочинская вол.: Горелово 2005-02, 2014-24, 2034-30.

Лавровская вол.: Чернея 2070-02.

Томсинская вол.: Томсино 1649-38.

«За горам, за борам, там запивки пьют»:

Томсинская вол.: Ямищи 1666-16.

2. «Не лежи, баба, на перине» / «Не лежи, бобёр, во бережку» (варианты напевов 5–7)

– Не лежи, баба, на перине, да устань, стряхни росу раннюю, снаряжай беседу Танечкину.

– Жёночки-лебёдки, снаряжена, девять боч пива варено, девять деж хлеба печено, десятая каравайная.

Вариант текста: – Не лежи, бобёр, во бережку, ты устань-ка, бобёр, стряхни росу. Сотряхни-смахни росу утреннюю.

Не сиди, папонька, на лавочке, снаряжай, папонька, беседушку.

– Наденька-дочушка, снаряжена, гостики родные созваны, девять печей хлеба печено, десятая зелена вина.¹

Дединская вол.: Калныши 2133-24; Ляхово 2116-24.

¹ Песню исполняли в начале свадебного застолья.

3. «Ах вы, куры-куропаточки»

Ах вы, куры-куропаточки, не ходите кругом хаточки, не топчите мою мяточку. Моя мята зеленюсенька, а я, млада, молодюсенька.

Дединская вол.: Могилы 2114-22.

ДОЛЯ НЕВЕСТЫ / МОЛОДУХИ

разлука, слезы, печаль, жалобы;

родители – чужая семья, «своя – чужая» сторона;

«слихой – согласный» муж

4. «Два кони, два волы рекой плыли» (вариант напевов 5–7)

Два кони, два волы рекой плыли. Приплыли к бережку – встрепенулися.

– Тяжко нам рекой плиты, тяжелее Валечке к Ванюшке идти.

Долосчанская вол.: Зуи 2147-06.

5. «Синее морюшко на волнах стоит» (варианты напевов 5–7)

Синее морюшко на волнах стоит, молодая дивчина на думах сидит. Думает думушку, думу крепкую.

Как будет в чужи люди идти, как будет свёкра таткой звать, свекровку – родной матушкой, деверьёв-соколов – родным братеткам, золовок-лебёдок – родным сестрам. / Как назвать свекровку-матушку? Мамкой звать мне не хочется, свекровкой звать – будут люди осуждать [и т. д.].

Лавровская вол.: Клёсино 2112-24.

Чайкинская вол.: Чайки 2066-09, 2109-12, 2110-13.

6. «Гуляй-гуляй, шука-плотица, покуль тёпла водица»

Ай, гуляй-гуляй, шука-плотица, покуль тёпла водица. Пойдешь у море – вода холодна, не будешь гулять.

Ай, гуляй-гуляй, Наташенька, покуль у родной мамки. Пойдешь к свёкорку, к свекровке, не будешь гулять.

Тебя, молоду, пошлют по воду, сами сядут обедать. Горы высоки, воды далёки, к обеду не поспеешь.

Принесу воды, на себя беды, каждому пить поднеси, да и старому, да и малому, и Ванечке-молоду. Ванечка не пьёт, на меня льёт, мне досады задаёт.

Пойду в каморку, прикладу головку, сильненько заплачу. По сенькам хожу, ёстоньки хочу, не смею попросить. Бог мой высокий, мамка далёко, некому жалети.¹

Глембочинская вол.: Горелово 2014-21, 31, 31а, 2035-35.

¹ «Як ее [невесту] привязу́ть к жениху».

НЕВЕСТА-СИРОТА: ПРИЗЫВАНИЕ РОДИТЕЛЕЙ

«наделить – есть кому, благословить – некому»

7. «Чёрная ягода смородина»

Чёрная ягода смородина, за ее¹ черней нигде ягод нет.

Горькая сиротка да Ниночка, за ее сиротей нигде девок нет.²

Дединская вол.: Дедино 2080-18.

¹ «За ее черней» – чернее её.

² Пели невесте-сироте, когда чесали голову.



8. «Зелёная дубровинка, что в тебе ветья много» (вариант напевов 14, 15)

Зелёная дубровинка, что у тебя ветья много, зелёного – ни одного. Да нечему пошумети, дубровинку взвеселити.

Молодая Ниночка, что у тебя таток много, а родного – ни одного. Что к столику не подходят, благословенья не приносят. Ай, ходят, приходят, да не «щёро» благословляют, да не верно наделяют.

Дединская вол.: Дедино 2088-07.

9. «Быстрая реченька бережистая» (варианты напевов 5–7)

Быстрая реченька бережистая. Чтоб этой реченьке ручейки были, чтоб этой реченьке бережки были.

Весёлая беседа нашей Манечки. Чтоб этой беседе родна мамка была, дак эта беседа веселей была.¹

Глембочинская вол.: Горелово 2004-10, 2014-04, 2034-32.

¹ Пели сироте.

10. «Не спеши, Наденька, за дубовый стол» (варианты напевов 5–7)

Не спеши, Наденька, в свою свадьбу (за дубовый стол), подожди, Наденька, свою мамоньку.

А твоя мамонька за трём замкам. Первый замок – жёлтый песок, другой замок – гробова доска, третий замок – бело полотно.

Да твоя мамонька у Христа просится:

– Свет Христос, пусти на тот свет, дитю поглядеть, как моя дитятка снаряжена, где моя дитятка посажена.

– Да твоя дитятка снаряжена, на куту в переду посажена.

Вариант продолжения: Вот стучит, вот гремит сыра мать-земля, вот идёт мамонька с сырой земли, вот несёт Наденьке «баславеньице», со правой рученьки наделеньице.¹

Бояриновская вол.: Бояриново 2021-13, 13а.

Дединская вол.: Калныши 2133-12, 2134-12.

Максютинская вол.: Максютинно 2135-35; Шершни 2094-01, 02.

Мостищенская вол.: Гришино 2148-08, 09, 2149-06.

Томсинская вол.: Агурьяново 1664-08; Апросово 1634-11;

Армоново 1651-31; Гришманы 1665-08; Козаново 1659-37;

Костучиха 1635-14; Ноглово 1635-07; Поповка 1634-26, 31;

Томсино 1649-06; Ямищи 1666-07.

¹ Пели сироте во время наделения.

11. «Видать по примету, у Мани татки нету» / «Знатка, знатка, что сиротская беседа» (варианты напевов 11, 14, 15)

Да знать по привету (видать по примету), у Гали мамки нету.

Кого нам наняти за мамкой послати? Наймём соловейку, пошлём у земельку.

Соловейка летает, к земле припадает, земельку копает, мамку побуждает.

– Устань-устань, мамка, у дочки веселье.

– Я ж бы рада встати, головки не взнати. Замкнута замочком, да и трём звоночкам. Первые замочки – гробовы досочки, другие замочки – церковны звоночки, а третьи замочки – глубоки песочки.

Вариант: Знátка, знátка, что сиротская беседа.

Некого нанять, некого послать за таткой. Найму соловья, найму зезюлю, полетят.

Соловей свищет, зезюля кукует, не чует. Пойдёт Танечка, пойдёт сиротка, учит.

– Устань, мамухна, устань, родная, помоги. – Не могу, Таня, не могу, дитятко, устати. Гробовы доски затиснули ножки, не встану. Жёлтые пески засыпали глазки, не взгляну.

Бояриновская вол.: Бояриново 2020-09.

Глембочинская вол.: Горелово 2034-35.

Дединская вол.: Дедино 2132-13; Ляхово 2116-23.

Красная вол.: Гречухи 2050-26; Гритьково 2050-09; Старицы 2026-14, 15.

Чайкинская вол.: Глубокое 2064-15, 2065-01; Чайки 2067-01, 2106-19, 2107-01, 2110-17.

12. «Через могилку чёрная стежка набита» (варианты напева 9)

А через могилку чёрная стежка набита. Да там Дунютка, да там сиротка ходила, она своего родного татку (родную мамку) будила.

– Устань-устань, мой родный татка, не лежи, на мою беседку, на мою свадьбу погляди (хоть на мою беседоньку поспеши).

– Ай, с Богом, дочушка, с Богом, Дунюшка, не встану, засыпаны глазки жёлтым песочком – не взгляну.

Глембочинская вол.: Бондари 1998-08; Горелово 2004-11, 2014-06, 2034-34.

Дединская вол.: Дедино 2087-17.

13. «Над рекой, над Невой церква стоит» / «За рекой за быстрой Божий дом стоит» (варианты напевов 5–7)

Над рекой, над Невой церква стоит, в той церкви свечи топятся.

Катюткин татухна Богу молится: «Господи, сопусти на землю меня».

Долосчанская вол.: Веремеево 2044-20.

«За рекой за быстрой Божий дом стоит»:

Лавровская вол.: Красиково 2130-14.

Томсинская вол.: Козаново 1659-38.

14. «Не сиди, Наденька, под окошечком» (варианты напевов 5–7)

Не сиди, Наденька (сиротка), под окошечком. Посмотри, Наденька, в окошечко.

Там веют ветрики всё буйные, там идут дождики всё частые, там идёт папонька на беседушку, там спешит папонька на сиротскую.



От буйных ветриков нахинувшись,¹ от частых дождиков промочившись.

Вариант: Не сиди... открой окошечко, пусти шерую кукушечку. Не шерая кукушка – твоя родная мамка. Кругом столика летает, тебе благословенье подносит.

Дединская вол.: Калныши 2133-12.

Глембочинская вол.: Застаринье 2151-26.

¹ «Нахину́вшись» – наклонившись, нагнувшись.

15. «Не стой, Боженька, за дверём» (варианты напевов 2, 3)

Не стой, Боженька (Боже), за дверём, войди, Боженька, у терём, (там сидит сирота за столом), да сядь, Боженька, на куте, да дай доленьку сироте.

– Хоть я у терём не пойду (не пойду я в терём), хоть я не сяду на куте, я дам доленьку сироте. На дороженьке перейму́ (я и тут перейму́), долей-счастыком наделю.

Глембочинская вол.: Горелово 2004-09, 2014-05, 2034-33; Дворище 2151-01.

Дединская вол.: Дедино 2080-17.

Долосчанская вол.: Веремеево 1996-01, 2044-17.

Томсинская вол.: Апросово 1634-19; Армоново 1651-02, 03; Томсино 1649-27, 1650-19.

РАССТАВАНИЕ НЕВЕСТЫ

расставание с девьей красотой, с подругами, с домом, с родной стороной; проводы, наказания, наставления

16. «На море уточка купалася» (варианты напевов 5–7)

На море уточка купалася, своему перушку дивовалася (на свои перышки любовалася).

– Перья моё, перья сизое (белое, лебединое)! Ти будешь, перья моё, как в море было? Перелетишь через реку – переменяшься, у листок, у песок перемажешься.

Умывалась Наденька в своей мамоньки, своему личику дивовалася. / В каморке девушка умывалася, на своё личико любовалася.

– Лицо моё, лицо белое, ти будешь, лицо моё, как у мамки было? Переедешь через поле, переменяшься. Попадешься к чужой мамоньке, переменяшься, у дымок-попялók¹ перемажешься.

Глембочинская вол.: Дворище 2152-12.

Дединская вол.: Калныши 2133-25, 2134-14.

Долосчанская вол.: Веремеево 2018-09.

Дубровская вол.: Иваны 1650-12.

Максютинская вол.: Максютинько 2135-36.

Томсинская вол.: Апросово 1634-13; Армоново 1651-19,

20; Гришманько 1665-13, 14; Костухина 1635-15; Томсино 1649-01, 1650-26; Ямищи 1666-08.

¹ «Попялók» – пепел.

17. «Заговорила бела берёза с листочком» (варианты напева 9)

Заговорила бела берёза с листочком.

– А листика зелёное ты моё, ти будешь ты зимой зелено, как теперь?

– Хоть я буду на солнышке стояти, я не буду зимой зелено, как летом.

Заговорила млада Леночка за столом.

– Ай, рученьки белюсеньки вы мои, ти будете в свекровки белы, как теперь?

– Ай, не будут, млада Леночка, не будут. Свекровка будет ранюсенько побуждать, неколи¹ будет белые ручки вымывать.

Глембочинская вол.: Горелово 2005-03, 2014-22.

¹ «Неколи» – некогда.

18. «Того-сего наша Ниночка удалася» (вариант напева 11)

Того-сего наша Ниночка удалася, по поясу у золото увилася. Пустила косу по золотому поясу.

– Пускай моя русая коса лелéет,¹ пускай по мне родная мамка жалеет. Уже моя русая коса отлелéла, уже по мне родная мамка отжалела.

Дединская вол.: Дедино 2085-09.

¹ «Лелéет» – колышется.

19. «Не ярко горит лучинка»

Да не ярко горит лучинка, да не жалко плачет Маруся. Не жалеет своей девичьей красоты, не жалеет своей русой косы.

Чайкинская вол.: Глубокое 2064-07, 09, 2123-18.

20. «Знать, тебе, Ниночка, замуж хочется» (варианты напева 5–7)

Знать, тебе, Ниночка, замуж хочется, што у тебя «слёзухны» не катятся.

Знать, твои глазоньки позначёные, знать, твои слёзоньки позычёные.¹

Глембочинская вол.: Бондари 1998-10, 2010-02; Горелово 2035-36, 2036-02; Застаринье 2151-21.

Лавровская вол.: Клёсино 2112-25.

¹ «Позычёные» – одолженные, от «пазычъ» – дать или взять в долг (Клёсино 2112-25).

21. «Летели гусухны, не гаргали» (варианты напевов 5–7)

Летели гусухны, не «гаргали», только одна гусухна «прогарнула». Чула она зимушку холодную, чула она перелёты далёкие.

Сидели девушки, не плакали, только одна Ниночка заплакала. Чула она свёкорку угрюмого, чула она свекровку норовистую, чула она милого ревнивого.

Плачь-плачь-плачь, Ниночка, не унимайся, приедет Колечка – не оставайся.

Глембочинская вол.: Бондари 1999-06, 2010-10; Горелово 2034-28.

Дединская вол.: Дедино 2131-14; Ляхово 2116-34.

Долосчанская вол.: Веремеево 2018-08.

Лавровская вол.: Красиково 2074-12, 2130-11.

Мостищенская вол.: Тележники 2118-15.



Томсинская вол.: Армоново 1651-23; Томсино 1649-34; Ямищи 1666-14.

22. «Куковала зезюля в садочку» / «Сидела кукушечка в садочке» (варианты напева 12)

Куковала зезюля¹ в садочку, приклавши голову к листочку.

– Знать, мне в саду не быти, «шерой»² зезюлей не слыти.

Плакала Манечка в светлице, приклавши голову к божнице.

– Знать, мне у татки не жити, красной девицей не быти.

Вариант текста: Сидела кукушечка в садочке, прихинувши голову на листочки. Говорит кукушечка:

– Боже мой, знать, что мне у садике не бывать, знать, что с мелким пташечкам не летать.

Сидела Марусенька на куте, прихинувши голову ко свече. Говорит Марусенька:

– Боже мой, знать, что мне у девушках не бывать, знать, что с красным девушкам не гулять.

Глембочинская вол.: Горелово 2004-12, 2014-25, 2034-36; Дворище 2151-02, 03.

Красная вол.: Гречухи 2050-18, 19; Гретьково 2050-11.

Томсинская вол.: Армоново 1650-32; Ноглово 1635-08.

Чайкинская вол.: Глубокое 2065-02, 2123-20; Пилоки 2124-19, 2125-04.

¹ «Зезюля» – кукушка.

² «Шерый» – серый.

23. «Кланялась вишенка зеленóму саду» (варианты напевов 5–7)

Кланялась вишенка зеленóму саду (в саду яблоньке).

– Спасибо, яблонька, за стояньика.

Спасибова́ла Анечка своему папоньке.

– Спасибо, папонька, «содержа́ньика», спасибо, мамонька, «содержа́ньика». Я у вас, мамочка, нагулялася, беленьким платочком намахалася.

Вариант: Стояла вишенка в зеленом саду, стоявши вишенка пошатнулася, листиком-веточкам помахнулася.

– Да спасибо тебе, мой зелёный сад, да что я у тебя настоялася, листиком-веточкам намахалася.

Стояла Наденька у дубова стола, стоявши Наденька поклонилася.

– Да спасибо тебе, родный батюшка, да что я у тебя нагулялася, по игрищам, по гульбищам находилася и с молодым Мишенькой полюбилася.¹

Дединская вол.: Калныши 2133-23; Ляхово 2116-17.

Красная вол.: Гречухи 2050-20.

Мостищенская вол.: Ткачи 2135-05.

¹ «Када атправляють нявэсту» (Ляхово 2116-17).

24. «Как пошло солнышко по загорюку» (варианты напевов 5–7)

Вот ишло солнышко по залесику, вот ишло видное мигаючи.

Вот ишла Наденька по застольице, ишла уклоняючи. Кинула-«рынула» ключи на стол.

– Ты возьми, мамонька, эти ключи. Я тебе, мамонька, не ключница, я тебе, родная, не служница. Ключница-служница чужой мамоньке, чужому папеньке.

Вариант: Как пошло солнышко по загорюку, так пошла дружина вокруг столику. Вот пошло солнышко «туляеся», вот пошла дружина «приклоняеся».¹

Дединская вол.: Калныши 2133-11, 2134-11; Ляхово 2116-21.

Максютинская вол.: Влазовичи 2119-03.

Томсинская вол.: Армоново 1651-22; Козельцы 1634-34; Томсино 1649-35.

¹ Пели, когда обводили невесту вокруг стола.

25. «Речка с речкой разливалася, Боже мой» (варианты напева 11)

Речка с речкой разливалася, Маня с мамкой расставалася.

– Лучше ж бы не родилася, с мамкой – с папкой не расставалася.

Дединская вол.: Ляхово 2116-32.

26. «Оставайся, моя мамухна, здорова» (варианты напева 9)

– Оставайся, моя ма́мухна, здорова, а мне выпала с украины дорога. Да ти будешь, моя ма́мухна, тужити, что я буду чужой ма́мухне служити?

– Ай, не буду, моё дитятко, не буду, на всё твою тяжку работку забуду.

– Ай, вспомнишь, моя ма́мухна, про молоду, да як пойдёшь на Тихий Дунай бельё мыть, да отморозишь белы ручки на льду. Тогда вспомнишь, моя ма́мухна, про молоду.

Дединская вол.: Дедино 2080-12, 2081-01.

27. «Да чия ж там мамухна по огороду ходила» (варианты напева 1)

Да чия ж там ма́мухна по огороду ходила, зореньку «пильновала».¹

– Зоренька моя ясная, якáя ж я несчастная! С моего хлева корову ведут, с моей клети скринню² везут, с моей хаты слугу берут.

Дединская вол.: Дедино 2083-13, 2085-10, 2086-15.

¹ «Пильновать» – стеречь, встречать, ждать.

² «Скриня» – сундук.

28. «Як у городе червонна рожа стелется» (вариант напева 9)

Як у городе червонна рожа [роза] стелется, наша Ниночка с родной мамкой делится.

– Пусть тебе, мамка, остаются крепушки,¹ а мне, мамка, три пуховые подушки. Тебе, мамка, но-



вая хатка и каморка, а мне, мамка, чёрная шубка и коровка.

Дединская вол.: Дедино 2083-14.

¹ «Крепушки» – «благие падушки» (Дедино 2083-14), т. е. плохие («благой» в Псковской обл. – «плохой, негодный»).

29. «Сидите, глядите, мне не скажете» (вариант напевов 5–7)

[Гордые-пышные боярочки...] Сидите, глядите, мне не скажете, что моя разлука на двор взошла, ...на пороге стоит, ...у хату идёт.

Красная вол.: Гречухи 2050-22.

30. «Где родилась, там не была»

Где родилась, там не была. Куда меня тёмная ночь занесла.

А не тёмная ночь, а конь вороной, а не конь вороной, а князь молодой.

А князь молодой Ванюшка, а княгиня молодая Маруся.

Красная вол.: Гретьково 2050-06, 08.

31. «Вылетал с тростинничку сизый селезень» (варианты напева 13)

Вылетал же с тростинничку сизый селезень, а за ним вылетала сера утица.

Как завидела утица стадо воробей.

– Ты пусти, селезенька, с воробейкам полетать.

– Не пушу, не приметивши. Как примечу тебя – буду знать, где будешь ты летать.

Как завидела Таня в карагоде девушек.

– Ты пусти, Александр, с девушками погулять.

– Не пушу, не приметивши. Я примечу тебя – буду знать, где будешь ты гулять.

Вот и первая приметка – на головоньке цветы,¹ а вторая приметка – на две косы расплели, а как третья приметка – на головоньке повой,² и всё с гуляньика долой.

Чайкинская вол.: Пилюки 2125-05, 17.

¹ «Цветы» – восковой веночек (головной убор невесты).

² «Повой» – повойник (женский головной убор).

32. «Катилася заряночка с загорья» (варианты напева 9)

Катилася заряночка с загорья, просилася млада Леночка с застолья.

– Пусти-пусти, младой Колечка, с застолья.

Пойду слушать, где дуды-скрипки¹ (скрипки-музыки) играют, пойду глядеть, где девки с мальцами (мои подружечки) гуляют.

– Да был тебе вольный денёчек субботка, было слушать, где дуды-скрипки играют, было глядеть, где девки с мальцами гуляют.

Глембочинская вол.: Горелово 2004-20, 2014-29, 2035-24.

Дединская вол.: Дедино 2080-14; Ляхово 2116-26.

Долосчанская вол.: Веремеево 2045-12.

¹ «Дуда» – волынка.

33. «Брат сестру домой зовёт» (варианты напевов 5–7)

Брат сестру домой зовёт, брат сестре коня даёт.

– Сестричка милая, поедем домой.

– Братка мой, милый мой, не поеду с тобой. Я нашла свёкора как батюшку, свекровку – как матушку, деверьёв – как братиков, золовок – как сестриц.

Долосчанская вол.: Ашнарво 2145-04.

Максютинская вол.: Максютино 2135-37.

34. «Мы ж уже, Ниночка, отъезжать будем» (варианты напевов 5–7)

Мы уже, Ниночка, отъезжать будем, мы тебя, Ниночка, научать будем.

Уставай, Ниночка, ранёхонько, выметай избухоньку чистёхонько.

Не носи шумухну¹ за ворóтухны, а топчи шумухну под ноженьки. И не сыпь шумухну на шумётничку.

Ихние курочки копливые, ихние жёночки судливые. Курочки шумухну копать будут, а про тебя, молоду, гукать будут.

Глембочинская вол.: Горелово 2014-28, 2034-05; Бондари 2009-39.

¹ «Шум – эта с хаты ни выносить сор. Эта песня к ётаму. А тапчи пад ноги, ни выноси на шумётник – ну, на двор» (Бондари 2009-39). «Шумухна» – мусор, сор.

35. «Да мы поедем горы-долины ровновать» (варианты напева 9)

Да мы поедем горы-долины ровновать, да мы покинем свою сестричку горевать.

– Горюй-горюй, наша сестричка, не кайся, приедешь к нам у гостики – не жалься.¹

Глембочинская вол.: Горелово 2004-21, 2014-19, 2035-21.

Лавровская вол.: Горбуны 2072-05.

¹ Пели в конце свадьбы, когда невестины гости уезжали домой.

36. «В Танечки на головке бобовый цвет» (вариант напевов 5–7)

В Танечки на головке бобовый цвет, Танечки молоденькой уже в девках нет.

Девки ж пойдут в лес гулять, а Танечка – качель качать. Девки ж пойдут веночки вить, а Танечка – пелёнки мыть.

Дединская вол.: Ляхово 2116-27.

37. «Вы боярочки-сестрички, вы ж поедете домойки» (варианты напева 1)

Вы ж боярочки-сестрички, вы ж поедете домойки. Да возьмите мой веночек, да повешайте в каморе, где были мои приборы.

Там моя мамка ходит, белые ручки ломит, дробные слёзки ронит.



– Цветки мои сажёные, детки мои ращёные! Я ж вас малых годовάла,¹ чужой мамке сберегала.²

Дединская вол.: Дедино 2080-13, 21, 2084-20.

¹ «Годовάла» – растила.

² Пели перед отъездом невестинной родни из дома жениха, когда снимали венок.

«КНЯЗЕВ ПОЕЗД»: СБОРЫ,

НАСТАВЛЕНИЯ – НАКАЗЫ, «ДОРОГА – ПУТЬ»

поездка за невестой, «зять у ворот», отправление к венчанию, дорога в дом жениха; встреча молодых

38. «На небе месяц нарождается» (варианты напевов 5–7)

На небе месяц нарождается, Колечка в дорожку (к тэстюхне) собирается, мамулька у его пытается:

– Сыночек родненький (дитя моя любая), куда ладишься? – Мамулька родная, к тэще на обед.

– Сыночек родненький, жди моего обеда. – Мамулька родная, не могу я ждать. Уже мои коники застоялися, уже мои гостики нагулялися, уже моя Наденька прождалася (тэсхуна переждалася, Танютка переплакалася, музыка наигралася).

Глембочинская вол.: Горелово 2015-06, 2016-06.

Долосчанская вол.: Веремеево 2008-06.

Томсинская вол.: Агурьяново 1664-05, 24; Апросово 1634-15.

39. «Не сестричка своему братетке наказывала» (варианты напева 13)

Не сестричка своему братетке наказывала:

– Ты поедешь, мой братец, через щирый бор, у щиром ты бору не застаивайся, ты на белую берёзку не заглядывайся. Это щирый бор – да не тэстев двор, эта белая берёзка – не своячени твои, зелёные дубы – да не шурины твои.

Поспешайся, мой братетка, к тэстю на двор, да и к тэще на обед. У в обеде дарят вином-чарочкам, а в полудни дарят златом-серебром, а вечером дарят красным девушкам. Подарили Ванютке Нину-тоньку.

Чайкинская вол.: Глубокое 2064-11, 2123-21; Чайки 2066-13, 2107-08, 2110-16.

40. «Едь-поедь, Ванечка, женитися» (варианты напевов 5–7)

Едь-поедь, Ванечка, женитися.

Ты не ставь коника под рябинушку. Рябина – деревина несчастливая: с-под корня рябину черви точут, с макушки рябину пташки (воробьи) клюют.

А ты ставь коника под елинушку (яблоньку; берёзоньку). Елина – деревина счастливая. С-под корня елины пчёлы бруят,¹ с макушки елины соловьи поют.

Бояриновская вол.: Бояриново 2021-12.

Томсинская вол.: Гришманы 1665-09; Томсино 1649-09.

¹ «Бруят» – жужжат.

41. «Что за шум, что за гром на улице» (вариант напевов 5–7)

Что за шум, что за гром на улице? Ванечка с коником воёбется, а с него татухна дивуется.

– Татухна, родненький, что за диво тебе? Воротной коничек – стояльничек,¹ острая шабелька – смелость моя, молодая Ниночка – веселость моя.

Дединская вол.: Дедино 2084-01.

¹ «Стаэльничек» – «он жа стайть, хароший конь ужó, ўдальый» (Дедино 2084-01).

42. «А чии эти кони рано в луг попусканы» (варианты напева 1)

А чии эти кони рано в луг попусканы, чёрным шёлком попутаны, золотом понузданы, серебром посёдланы?

– Ай, Ванюткины кони рано в луг попусканы, чёрным шёлком попутаны, золотом понузданы, серебром посёдланы.

Долосчанская вол.: Веремеево 1996-04, 2008-01, 2018-11.

43. «Бегите, коники, дорогою» (варианты напевов 5–7)

Бегите, коники, дорогою, будет вам дорожка далёкая, будут вам мосточки ломаные, будет вам Надечка дарованная.

Глембочинская вол.: Горелово 2026-03; Дворище 2152-15.

44. «Не видать в облаках тёпла солнышка» (вариант напева 13)

Не видать в облаках тёпла солнышка, не видать с поезды добра молодца. Только видна одна красна шапочка. На нём красна шапочка точно жар горит, а под ним-то конь что орёл летит.

Перейми, родна матушка, насыпь решето овса и осыпь своего сынка.

Дединская вол.: Дедино 2132-11.

45. «Ты поедешь, Ванечка, лесочком»

Ты поедешь, Ванечка, лесочком, лесочек будет шумети, звоночки у вас будут звенети, люди будут глядети.

Мостищенская вол.: Ткачи 2135-06.

46. «Понаехало стрельцов-бойцов полон бор» (варианты напева 9)

Понаехало стрельцов-бойцов полон бор, почуяли турулочку¹ в бору.

Да почуяла турулочкина мамка, як даст свои крутые рожки об дорожку:

– Пускай мои крутые рожки пропадут, «ня чим»² мою турулочку поведут.

Понаехало сватов-братов полон двор, почуяли младу Нинутку в терему.

Да почуяла Нинуткина мамулька, як даст свои златые ключи об «скриню».³



– [Пускай мои золотые ключи пропадут, «ня чим» мою младу Нинутку поведут].

Глембочинская вол.: Бондари 1998-09, 2010-01.

¹ «Турёлочка» – возможно, уменьшительное от «турица».

² «Ня чим» – нежели.

³ «Скриня» – сундук.

47. «Ай, бором-бором, борами едут сваточки рядами» / «Ехали сваты, як вороняты по полю» (варианты напевов 2, 9, 10)

Ай, бором-бором, борами едут сваточки рядами. / Ехали сваты, як вороняты по полю.

Скрипки-музыки посеред, а сам Колечка уперёд. Да он приехал до ворот, стоит калинка ли ворот. Стал он калинку ломати, стала калинка гукати:¹

– Да не ломай меня ты, калинку, Колечка. Меня, калинку, Бог садил.

– Тебя, Наденьку, Бог судил (эта калина сажена, млада Манечка сужена).

Дединская вол.: Дедино 2086-17.

Глембочинская вол.: Горелово 2015-08, 08а, 2016-08, 08а.

¹ «Гукати» – кричать.

48. «Не было ветрику – понаваяло» (варианты напевов 5–7)

Не было ветрику – понаваяло, не было дождику – понабрызгало, не было гостику – понаехал.

Полон двор вороных коней, полон дом (стол) молодых гостей.¹

Бояриновская вол.: Руково 2040-07.

Дединская вол.: Васильково 2082-09; Дедино 2080-06, 2115-05, 2132-02, 2132-15; Калныши 2133-14; Ляхово 2116-22.

Максютинская вол.: Дрозды 2092-08; Ржавки 2135-27; Шершни 2094-04.

Томсинская вол.: Агурьяново 1664-13; Апросово 1634-16; Армоново 1651-28; Борисенки 1666-24, 42; Гришманы 1665-10, 1667-06; Козаново 1659-35; Козельцы 1634-35, 36; Костучиха 1635-18; Ноглово 1635-06; Томсино 1649-08, 40; Ямищи 1666-05.

¹ Поют, когда встречают молодых в доме невесты.

49. «Зяте́нька-батенька, что забавился» (вариант напевов 5–7)

– Зяте́нька-батенька, что забавился?¹ – Тёшухна-ма́мухна, пока справился.²

Дединская вол.: Ляхово 2116-35.

¹ «Забавился» – задержался.

² «Эта зять был запазднйуши, прыехаў по́здна, вот мы яму́ и прапйяли» (Ляхово 2116-35).

50. «Да ходил Ванечка коло речки, он ловил рыбку краснокрылку» (вариант напевов 5–7)

Да ходил Ванечка коло речки, он ловил рыбку краснокрылку.

Не уловил рыбки краснокрылки, да уловил Танечку чернобрылку.

Не надо рыбки краснокрылки, да надо Танечка чернобрылка.

Дединская вол.: Ляхово 2116-20.

51. «Лебеди белые, где вы летали» (вариант напевов 5–7)

– Лебеди белые, где вы летали? – Летали мы по синим морям.

– Лебеди белые, что вы видели? – Видели мы стаю уток.

– Лебеди белые, ти не поймали? – Поймать мы не поймали, перо вырвали.

Максютинская вол.: Влазовичи 2118-45.

52. «Выйдите, жёночки, послушайте» (варианты напевов 5–7)

Выйдите, жёночки (девочки; или: гостики), послушайте. Ти стучит дорожка широкая, ти шумит дубровка зелёная, ти играет музыка весёлая, ти едет Ванютка с войны домой, ти везёт Машутку за собою. [Далее текст повторяется: да стучит дорожка... и т. д.]

Глембочинская вол.: Горелово 2034-03.

Долосчанская вол.: Прошково 2008-12.

Лавровская вол.: Красиково 2074-13, 2130-12.

Чайкинская вол.: Чайки 2107-06.

53. «Не шумко шумит дубровка, не пан же едет – Володя» (вариант напева 2)

Не шумко [шумно] шумит дубровка, не пан же едет – Володя, не паненку везёт – Ниночку.¹

Дединская вол.: Ляхово 2116-16.

¹ «Када́ ёдить зять и вязе́ть».

54. «Узошёл месяц над избою» (варианты напевов 5–7)

Узошёл месяц над избою, да узвёл заріцу за собою.

Узьёхал Ванечка на татков двор, узвёл Леночку за собою.

Глембочинская вол.: Горелово 2014-26, 2034-02.

55. «Катится-валится молода на двор» / «Выходи, свекровка горбатая» (варианты напевов 5–7)

Катится-валится молода на двор, и с конём, и с возом, со всем добром.

Выходи, свекровка горбатая, переймай невестку богатую.

Выходи, свекровка недужая,¹ переймай невестку осужену.

Выходи, свекровка сопливая, переймай невестку счастливую.²

Дубровская вол.: Иваны 1650-13.

Красная вол.: Гречухи 2050-23, 24; Гретьково 2050-06, 07; Лопатово 2011-28.

Томсинская вол.: Гришманы 1665-05, 1667-05, 08; Томсино 1650-23, 24.



Чайкинская вол.: Глубокое 2064-13, 2126-04; Чайки 2109-10.

«Выходи, свекровка горбатая»:

Глембочинская вол.: Бондари 2010-04.

Дединская вол.: Дедино 2080-08, 2084-06; Калныши 2133-14.

Долосчанская вол.: Ашнарво 2145-09; Веремеево 2045-02.

Красная вол.: Лешково-Павлово 2011-05.

Чайкинская вол.: Пилюки 2125-02.

¹ «Недужая» – больная.

² Поют, когда встречают молодых в доме жениха.

56. «Выйди, свекровка, погляди»

Выйди, свекровка, погляди, что за выгóдьё привезли. Привезли скрiню,¹ перину и молодую княгиню.

Дединская вол.: Дедино 2084-18.

¹ «Скрiня» – сундук.

57. «С синего морюшка ветры веют» (варианты напевов 5–7)

С синего моря (морюшка) ветры веют, с чистого поля (полюшка) сваты едут.

Да выйди, Ниночка, перейми сватов, да сдержи коника за уздечухну, да возьми Васеньку за рученьку.

Да ты дай коникам сена-дрóбы, да ты дай сваточкам пива-мёду. Не едят коники сена-дрóбы, да не пьют сваточки пива-мёду.

Вариант: Веют ветры со синя моря, едут гости со чиста поля. Первый гость – Колютонька, гостычка – Валютонька. Выходи, матушка, переймай гостей.¹

Дединская вол.: Дедино 2086-13.

Максютинская вол.: Максютино 2135-28.

Мостищенская вол.: Заног 2118-05.

Томсинская вол.: Бакланицы 1650-09.

¹ Поют, когда встречают молодых в доме невесты.

БЛАГОСЛОВЕНИЕ / НАДЕЛЕНИЕ, СОЕДИНЕНИЕ БРАЧНОЙ ПАРЫ

58. «Да позволь, Боженька, веселя пиять» (варианты напевов 5–7)

Да позволь, Боженька, веселля¹ пиять, благослови, Боженька, голову чесать.

Божия раданька перелетела через эти хоромы свенцёные, через Ниночкину головку покорную.

Дединская вол.: Дедино 2080-20, 20а, 2083-09.

¹ «Веселля» – свадьба; «веселля пиять» – петь свадебные песни.

59. «Сваточки милые, зовём сюда» (варианты напевов 5–7)

Сваточки милые, зовём сюда. Чем будет, дарить будем. Не будет чем дарить – просить будем. *[Далее текст повторяется: Крёстный татухна, ходи сюда... и т. д.]*¹

Долосчанская вол.: Веремеево 2045-04, 06.

¹ Песней приглашали на дары родных жениха.

60. «Гляди, Наденька, чем тебя татка дарует» (варианты напева 9)

Гляди, Наденька, чем тебя татка дарует, а Господь Бог большую долю готует. *[Далее текст повторяется: мамка дарует, сестричка, братетка и т. д.]*¹

Глембочинская вол.: Горелово 2026-01, 05, 2034-06.

Дединская вол.: Дедино 2083-10, 2085-12.

¹ Пели во время наделения.

61. «Казали – в Дунае воды много» (варианты напевов 5–7)

Казали – в Дунае (у море) воды много, как стали воду брать (выливать) – нет ничего.

А где та водица сподевалася? – По лужкам-бережкам разливалася (по крутым ручейкам разбежалася).

Казали – в Танютки родни много, как стали наделить – нет никого.

А где та «родина»¹ подевалася? – По куткам-уголкам (по тёмным уголкам) «поховáлася».²

Бояриновская вол.: Асташково 2042-16.

Глембочинская вол.: Бондари 1999-07; Замошани 2009-35.

Дединская вол.: Дедино 2085-11.

Долосчанская вол.: Веремеево 1996-02, 2044-18.

¹ «Родина» – родня.

² «Поховáлася» – попряталася («ховáть» – прятать).

62. «Не конь копытом зазвонил» (вариант напева 2)

Не конь копытом зазвонил, Ванечка по сеням заходил.

– Уставай, мамухна, долго спишь, выправляй молодца до венца. На тую гору крутую, да в тую церкву святую, где моя Ниночка венки вьёт, за мной, молодцом, послов шлёт.

Дединская вол.: Дедино 2087-02.

63. «Поехал Васенька жениться, забылся мамухне поклониться» (варианты напевов 5–7)

Поехал Васенька жениться, забылся мамухне поклониться.

Вернулся Васенька с полдорóжухны, склонился мамухне низко в нóжухны.

– Благослови, мамухна, долей-счастиком, благослови молодца красной девицей.

Глембочинская вол.: Горелово 2014-23, 2034-29.

Дединская вол.: Дедино 2114-11; Ляхово 2116-25.

64. «Ванечка с двору соезжает, его доля спотыкает» (варианты напева 1)

Ванечка с двору соезжает, его доля спотыкаёт.

– Коли добрая доля, то садися со мною, да поедем с тобою. А якая худая – да плыви ж ты рекою, да вверх головою (если плохая доля, то иди в чистое поле).

Дединская вол.: Дедино 2084-02; Ляхово 2116-30.

65. «Бог по пути»

Бог по пути, Бог по пути, лихой не мути! Счастливый путь тебе, Валенька.



Томсинская вол.: Томсино 1649-11.

66. «Баславь Бог, баславь Бог вечеринки играть» (вариант напевов 5–7)

Баславь Бог вечеринки играть. Да чьи – да Андрейкины. Да и с кем – да и с Нюрочкой.

Долосчанская вол.: Веремеево 1996-03.

67. «Дождь идёт, вода летится» (варианты напевов 5–7)

Дождь идёт, вода лётится,¹ Ванечка на Леночку не наглядится.

Дождь идёт, вода мутится, Леночка с Ванечкой не разлучатся.

Глембочинская вол.: Горелово 2005-01, 2014-12, 2034-17.

¹ «Лётитца» – льётся.

68. «Ягода с ягодой сокатилися» (варианты напевов 5–7)

Ягода на бору росла, другая ягода на меже цвела. По одной стороне брусничинка, по второй стороне земляничинка.

Ягода с ягодой сокатилися, Ванютка с Манюткой солучилися (оженилися).

– Манютка, душа моя, ты где была? – Ванютка, дружок, у твоём саду. – ...Что там делала? – ...Ягодки брала. – ...Ты во что брала? – ...В твою шапочку. – ...Ты кому отдала? – ...Твоему батюшке. – ...Ти склонилася? – ...Низёшенько.¹

Бояриновская вол.: Руково 2040-09.

Глембочинская вол.: Горелово 2034-16; Дворище 2152-13.

Дединская вол.: Дедино 2083-11, 2084-08, 2085-13.

Долосчанская вол.: Ашнарво 2145-11; Веремеево 2018-10; Непадовичи 2044-05.

Красная вол.: Лешково-Павлово 2010-41, 2144-03; Лопатово 2011-27.

Лавровская вол.: Горбуны 2071-02; Чернея 2070-04.

Максютинская вол.: Влазовичи 2118-46; Максютино 2135-34; Шершни 2094-05.

Томсинская вол.: Армоново 1651-29; Борисенки 1666-39; Гришманы 1665-11; Козельцы 1634-37; Томсино 1649-03; Ямищи 1666-10.

Чайкинская вол.: Чайки 2109-11.

¹ Первая песня на свадебном застолье; пели молодым.

69. «На бору, на бору росли ягоды» (варианты напевов 5–7)

На бору две ягоды росли (росли ягоды), росши они сокатилися.

Генечка с Анечкой солубилися, полюбивши поженилися.

На бору, на горе огонёк горит. – Генечка, миленький, животок болит.

Через бор тёмный летит уточка. – Генечка, миленький, готовь люлечку.¹

Дединская вол.: Ляхово 2116-28, 29.

¹ «Эта уже назавтре так маладым пають» (Ляхово 2116-28, 29).

70. «Тихая пташечка канареечка» (вариант напевов 5–7)

Тихая пташечка канареечка, а ещё тише всех соловеюшка.

Тише всех Ванечка на чужой стороне, у тёщи в гостях.

У тёшеньки, у мамоньки на куту сижу, молодую Наденьку за руку держу. Я держу её крепёшенько, поцелую милёшенько.

– Наденька, душа моя, слушай мамку мою. Я вчера с вечера слушал твою.¹

Дединская вол.: Калныши 2133-14.

¹ Поют за столом в доме невесты.

СВАДЕБНЫЙ СТОЛ (ПИР): ХВАЛА, ВЕЛИЧАНИЕ – «ЧЕСТЬ», «БЛАГОДАРСТВО»

свадебные «чины», гости – «застолье»

71. «Крёстная матушка на куте сидит» (варианты напевов 5–7)

Крёстная матушка на куте сидит, белую лебёдку на руках держит, белого лебедя на коленочках. Белого лебедя Ванютоньку, белую лебёдку Люботоньку.

Вариант текста: Крёстная мамонька на куту сидит, винную чарочку во руках держит.

Винная чарочка не всколыхнется, крёстная мамонька не рассмехнется. Винная чарочка всколыхнулася, крёстная мамонька усмехнулася.

Глембочинская вол.: Бондари 2010-08.

Дединская вол.: Дедино 2085-16; Калныши 2133-19; Могили 2114-23.

Долосчанская вол.: Ашнарво 2145-04.

Максютинская вол.: Максютино 2135-30.

Томсинская вол.: Армоново 1651-30; Борисенки 1666-19, 43; Поповка 1634-25; Томсино 1649-04, 1650-25.

Чайкинская вол.: Чайки 2061-04, 2066-12, 2108-01, 2110-15.

72. «А мамулька крестная, молодлица честная» (варианты напева 4)

А мамулька крестная, молодлица честная, а мы тебя не знали, крестной мамкой не звали. А как стали спознавать, крестной мамкой называть.

Мы свою мамку шануём,¹ золот перстень шаруём.² Наша мамка на куте, золот перстень на руке.

Глембочинская вол.: Горелово 2004-19, 2014-10, 2034-13.

Дединская вол.: Дедино 2084-10.

¹ «Шановать» – уважать.

² «Шаровать» – чистить, натирать до блеска.

73. «А свашечка, едя дорожкой, плакала» (варианты напева 9)

А свашечка, едя дорожкой, плакала, а у ее родный братетка пытался.

– Чего плачешь, моя родная сестрица?

– А братетка мой роденький, обидно. Я ехала тёмным лесочком далёко, да отморозила белые ручки морозом.¹



Дединская вол.: Дедино 2084-15, 2086-18.

¹ Поют свашке (сестре жениха).

74. «Как я знала, что в приданочках поеду»

Как я знала, что в приданочках поеду, была ж бы я у Полоцку на рынку, купила б я чёрного шёлку сукёнку.¹

Дединская вол.: Дедино РФ 1721.

¹ «Сукёнка» – платье. Поют свашке.

75. «Да не узнать Нюшеньку в карагоде» (варианты напевов 5–7)

Да не узнать Нюшеньку в карагоде, только узнать Нюшеньку по породе.

Знать, она породы великою, знать, она матушки разумною, знать, она батюшки богатого. / Что её мамухна разумная, что она её спородила, в ряд к дружине посадила.

Сидит она в карагоде тише всех, платочек на головке цветней всех.

Долосчанская вол.: Веремеево 1996-06, 2008-02.

Дединская вол.: Дедино 2084-11, 2085-14.

76. «Ай, жарки-жарки у нашей Леночки каральки» (варианты напева 9)

Ай, жарки-жарки¹ у нашей Леночки «каральки»;² «за тоя»³ жарки, что всю недельку не спала, она свои жарки «каральки» «чапала».⁴

Ай, бела-бела у нашей Леночки рубашка. «За тоя» бела, что всю недельку не спала, она свою белу рубашку вымывала.

Глембочинская вол.: Горелово 2005-04, 2014-08, 2034-11; Мидино 2150-13.

Дединская вол.: Ляхово 2116-33.

¹ «Жарки» – яркие.

² «Каральки» – бусы (кораллы).

³ «За тоя» – из-за того, поэтому.

⁴ «Чапáть» – хватать, подцеплять; «каральки чапáла» – нанизывала бусы.

77. «Чем же ты, Манечка, хороша-пригожа» (вариант напевов 5–7)

Чем же ты, Манечка, хороша-пригожа? Платье на ней сторублёвое, от «караль»¹ шея ломится, от серёг уши порвутся. За то ж ты, Манечка, хороша-пригожа.

Максютинская вол.: Максютинское 2135-33.

¹ «Крáли», «каральки» – бусы (кораллы).

78. «Перебела-белёшенька Нюшутонька» (варианты напева 13)

– Перебела-белёшенька Нюшутонька, у каком теремочку ты мылася, у каком теремочку румянилася?

– Как было ж у меня да два братетки, да лета ли они с моря на море, да собирали они пену белую. Вот я тем, мои жёночки, мылася, вот я тем, мои ле-

бёдки, румянилася. У братеток попыталася, ти хо-рошо прибралася.

Дединская вол.: Дедино РФ 1721 (т.).

Чайкинская вол.: Чайки 2109-16.

79. «Только тебе, Ниночка, при городе жить» (варианты напевов 5–7)

Только тебе, Ниночка, при городе жить.

У тебя рученьки белёшеньки, только твоим рученькам калачи печи. Калачи печи, сладки прянички. / Ножки твои да сапожные, ручки твои всё пирожные. Только тебе, Ниночка, калачами торговать.

Бояриновская вол.: Руково 2040-10.

Дединская вол.: Калныши 2133-17.

Максютинская вол.: Влазовичи 2119-01.

Мостищенская вол.: Тябуты 2149-18.

80. «Что ж ты, ёлка, зиму-лето зелёна» (варианты напева 11)

– Что ж ты, ёлка, зиму-лето зелёна?

– Не было на мне ни буйна ветру, ни мороза, и «за тоя»¹ я зиму-лето зелёна.

– Что ж ты, Галечка, и молода, и хороша?

– Я в своего мужа не «зругана», не журёна, и «за тоя» я и молода, и хороша. Куда хочу – гулять пойду, гуляю.

Бояриновская вол.: Асташково 2042-09.

Глембочинская вол.: Горелово 2014-20, 2035-25.

Долосчанская вол.: Веремеево 1996-05, 2008-08.

¹ «За тоя» – из-за того, поэтому.

81. «Ах ты, белая берёза, ти боишься ты мороза» (варианты напева 1)

– А ты, белая берёза, ти боишься ты морозу? – Я морозу не боюсь, я листочком обовьюся.

– Молодая Танюшка, ти боишься своего мужа?

– Своего мужа не боюсь, ранёхонько спать ложуся, крепёхонько обнимуся, сладёшенько целуюся.¹

Глембочинская вол.: Бондари 1999-05, 2010-07; Горелово 2026-04; Дворище 2152-14, 16.

Дединская вол.: Дедино 2084-14, 2086-16; Калныши 2133-18, 2134-09.

Долосчанская вол.: Веремеево 1996-07, 2008-04, 2018-12; Прошково 1997-01, 2008-39.

Лавровская вол.: Красиково 2074-15, 16, 2130-15.

¹ Пели за столом замужней женщине.

82. «Не сиди, Анютка, на лавочке»

Не сиди, Анютка, на лавочке. Наши мальцы шутивы, они стенку разберут и платьико подерут. Долосчанская вол.: Ашнарово 2145-12.

83. «Не сиди, крестенький, под окошечком» (вариант напевов 5–7)

Не сиди, крестенький, под окошечком. В нас под окном соловьи поют, в твоей голове гнездо со-вьют, в бороде детей выведут, сытóй¹ выпоят.



Максютинская вол.: Максютинское 2135-31.

¹ «Сыта́» – сладкая вода, настоенная на меду, сахаре.

84. «У крёстного татухны борода горит» (варианты напевов 5–7)

У крёстного (родного) татухны борода горит.

Да чем же будем бороду тушить – ти винцом, ти пивцом, ти горелочкой?

От пивца, от винца разгорается, от горькой горелки потухается. Затушим бороду солóдким мёдом.

Глембочинская вол.: Горелово 2014-11, 2034-14.

Дединская вол.: Дедино 2084-09, 2085-15; Калныши 2133-20; Ляхово 2116-37.

Долосчанская вол.: Ашнарово 2145-04.

Лавровская вол.: Красиково 2130-13.

85. «Ти любишь, старший сват, поросятинку» (варианты напева 8)

– Ти любишь, старший сват, поросятинку? – Жёночки-пчёлочки (жёночки-лебёдки), то еда моя.

– Ти любишь, старший сват, молоду жену? – Жёночки-пчёлочки, то душа моя.

Глембочинская вол.: Горелово 2004-18, 2014-14, 2035-26.

Дединская вол.: Калныши 2133-16, 2134-10.

86. «Надкосничек – петушок, чего рано не поёшь» (варианты напева 3)

Надкосничек¹ – петушок, чего рано не встаёшь, молодым спать не даёшь?

Глембочинская вол.: Дворище 2151-06, 09.

¹ «Надкóсник» – на свадьбе: брат невесты или жениха.

87. «Ахти Боже, який Васечка пригожий»

Ахти Боже, який Васечка пригожий! Знать, тебе мамка у садику родила, калиною помыла, малиною утёрла.

Дединская вол.: Дедино 2084-12.

88. «Коло моря сини васильки синеют» (вариант напева 11)

Коло моря сини васильки синеют. На том на сём белая рубашка – у Гени.

– Да кто ж тебе белу рубашку намывал?

– Паздарóвь Божа¹ мою родную мамухну! Да она мне белу рубашку намыла, да она мне голубым шёлком нашила.²

Дединская вол.: Ляхово 2116-31.

¹ «Паздарóвь Божа» – дай Бог здоровья.

² Пели жениху.

89. «Чего ж ты, Ванюшка, не женишься» (варианты напевов 5–7)

– Чего ж ты, Ванечка, не женишься, на кого ж ты, Ванечка, надеешься? У тебя мамонька старёхонька, у тебя сестричка малёхонька. У тебя рубашка не вышита, у тебя девушка не выбрана.

– Вышита рубашка семи шелкам, выбрана девушка семи годам.¹

Дединская вол.: Калныши 2133-15, 2134-13.

Долосчанская вол.: Ашнарово 2145-03.

Лавровская вол.: Бородулино 2127-02; Чернея 2070-03.

Чайкинская вол.: Глубокое 2126-03.

¹ Пели на свадебном застолье неженатому гостю.

90. «Не пора ли тебе, Ванюшка, жениться» (варианты напева 13)

Не пора ли тебе, Ванюшка, жениться, и давно твоя суженая выросла. Она ждала к себе гостя любимого.

У ней тонко-тонёшенько повыпрядено, у ней звонко-звонёшенько повыткано, у ней бело-белёшенько повывелено, у ней шёлком мерёжечки повышиты.

Бояриновская вол.: Руково 2040-11.

Долосчанская вол.: Питюли 2043-15.

Максютинская вол.: Максютинское 2135-29.

Томсинская вол.: Томсино 1649-19, 20.

91. «Хвалился месяц ясной зарёй» (варианты напевов 5–7)

Чем же ты, Ванюшка, выхваливался? Сам собой, молодой женой.

– Как моя жёночка хитра-мудра, без дрожжей пироги пекла, без хмелю пиво варивала, без меня, молодца, спать не лягивала.

Вариант текста: Хвалился месяц ясной зарёй, хвалился Сашенька молодой женой.

– Моя жена хороша, она сына принесла, сына-кудряша. Сын хорош, по минутам рос. На третий день на лавку стал, потолок достал. Кудрям тряхнул – потолок свернул.

Глембочинская вол.: Горелово 2014-13, 2034-19.

Максютинская вол.: Максютинское 2135-32, 38.

Томсинская вол.: Апросово 1634-21, 22; Гришмань 1665-12; Костучиха 1635-16.

92. «Не хвались, Володя, что богато живёшь»

Не хвались, Володя, что богато живёшь. Вот тебе-то дадут молодую жену, ты будешь её хорошу ласкать, а она от тебя отдаляется.

Томсинская вол.: Ямищи 1666-09.

93. «Вы жёночки-лебёдки, не хулите» (вариант напева 9)

Вы жёночки-лебёдки, не хулите, хорошенький-пригоженький Ванечка, прихинулось моё сердечко до него.¹

Глембочинская вол.: Дворище 2151-04.

¹ Пели на свадебном застолье женатой паре.

94. «Хвалился Ванюшка своей казной» (вариант напевов 5–7)

Хвалился Ванюшка своей казной.



– Есть у меня золота казна. Жёночки-голубки, спойте песенки, я для вас распечатаю.

Томсинская вол.: Томсино 1649-18.

95. «Богатый гостёк Ванютка»

Богатый гостёк Ванютка, с богатой же он стороны. Не принёсся ж он, привёзся.

Один же возок золота, другой же возок серебра (три возы золота, а четвёртый воз серебра).

А ты, Ванютка, не скупись, да нам, жёночкам, расплатись.¹

Дединская вол.: Дедино РФ 1721 (т.).

Долосчанская вол.: Ашнарво 2145-07.

¹ Поют за столом старшему свату.

96. «Ти ты глух, Захарька, ти шапка твоя» (варианты напевов 5–7)

Ти ты глух, Захарька, ти шапка твоя? Ти ты скуп, Захарька, ти жёнка твоя?¹

Бояриновская вол.: Асташково 2042-11, 11а.

¹ Пели скупому, который мало платил.

97. «То-то дары, то-то дары да богатые» (варианты напевов 5–7)

То-то дары богатые, то-то дитя разумная. Не успели песню спеть – подарки шлёт. В умного бабюшки умна детушка.

Бояриновская вол.: Асташково 2042-12; Руково 2040-16.

Глембочинская вол.: Бондари 2010-06; Дворище 2151-10; Застаринье 2151-22.

Долосчанская вол.: Ашнарво 2145-08; Веремеево 2008-03.

Лавровская вол.: Бородулино 2127-03.

Мостищенская вол.: Заногы 2118-06; Новое Луково 2134-26, 27.

Томсинская вол.: Армоново 1651-32; Костучиха 1635-17; Томсино 1649-36, 37; Ямищи 1666-15.

98. «Да дай Божа тебе, чтоб рои роилися» (варианты напева 16)

Да дай Боже тебе, чтоб рои роилися и коники водилися. Рои – в садочку, коники – в хлевочку [поют богатому гостю (женатому)].

Вариант текста [неженатому]: Да дай Боже тебе, что лето – то это. За столиком сидеть, на девочек глядеть. [Девушке поют]: на мальчиков глядеть.

Глембочинская вол.: Горелово 2004-17, 2014-07, 09, 2034-08, 09, 12.

ПРИПЕВАНИЕ ПАР

«жених – невеста», «супружеские пары»,

«холостые парни – девушки»

99. «А чия ж эта горенка построенная» (варианты напева 13)

А чия ж эта горенка построенная, а чия ж эта барыня посаженная? Эта барыня посажена Колюткина.

Бояриновская вол.: Руково 2040-10.

Максютинская вол.: Максютинно 2135-40.

100. «В студёньком колодце, раненько» (вариант напева 11)

В студёньком колодце там Васечка был, коника поил, ножки замочил.

Его жена умная была, она его домобиньки провела, она его и спатеньки поклала, мягку постельку в каморке постлала.

Под головку мягкие подушки клала, под серединку¹ – тую мягкую перинку, а на ножки одела белые «панчожки».²

Дединская вол.: Дедино 2084-16.

¹ «Серединка» – спина.

² «Панчожки» – носки, чулки.

101. «Кто у нас хороший»

А кто ж в нас хороший, а кто ж в нас пригожий? Ваня в нас хороший, Ваня в нас пригожий.

Он коня седлает, конь дыбём скакает. К двору подъезжает – сударья встречает.

– Здорово, хороший, здорово, пригожий. Тебя ожидала, кроватьку убирала. Ложись, мой хороший, ложись, мой пригожий. А я приберуся, к тебе привалюся, крепко обнимаю, сладко я целую.

Красная вол.: Лешково-Павлово 2144-02.

Максютинская вол.: Дрозды 2092-09; Ржавки 2135-26.

Томсинская вол.: Агурьяново 1664-18; Борисенки 1666-20, 22, 45, 46; Томсино 1649-05; Ямищи 1666-11.

102. «У Ванечки под окном зелёный сад» (варианты напевов 5–7)

У Ванечки под окном зелёный сад, что во том во саду кровать стоит, что во той кровати перина лежит, что во той перине Ванечка спит. / В каморы за дверцами стояла ложа с каберцами,¹ на той ложе Васечка спит.²

У него в головах жена стоит, винную рюмочку (пивную чарочку) во руках держит.

– Да ты встань, Ванечка, пробудися, винною рюмочкой (зеленым вином) похмелися. Цукровой³ яблочек на закусочку, молодая жёночка на забавочку.

Дединская вол.: Дедино 2084-13; Калныши 2134-08.

¹ «Каберцы» – коврики (под ноги).

² Пели на свадебном застолье женатой паре.

³ «Цукровой» – сахарный.

ОТНОШЕНИЯ СТОРОН ЖЕНИХА И НЕВЕСТЫ

сваты – свахи, дружки – подружки; хвала – хула

103. «К нам поди-ка, коханка»

К нам поди-ка, коханка, к нам поди-ка, неженка.



У нас не будешь кохаться, у нас не будешь нежиться. А у нас будешь молоть-полоть, хлеб, блины печь. У нас будешь коров доить, телят поить, свиной кормить.

А у нашей коханки ноги короткие, а у нашего Вани пороги высокие. А мы подставим подставочки – комаровы лапочки, подстелим подстилочки – комаровы суставочки, подмостим подмосточки – таракановы косточки.

Дединская вол.: Дедино 2132-12.

Лавровская вол.: Красиково РФ 1741 (т.).

104. «К нам, к нам, к нам, гостики, у нас добро» (варианты напевов 5–7)

К нам, гостеньки (к нам, молода), у нас добро не по-вашему. У нас не ткут, не прядут, хорошо ходят. Не мелят, не толкут, смáчно едят. У нас кошки моют ложки, у нас лиски моют миски, а медведь хату метет, на волах воду возят, молодой Манютке делать нечего.

Бояриновская вол.: Асташково 2042-14; Руково 2040-03, 2146-10.

Лавровская вол.: Чернея 2069-08.

Чайкинская вол.: Чайки 2067-02, 2109-14, 2110-18.

105. «Наша невеста – маков цвет» (вариант напева 3)

Наша невеста – «маркацвёт», а ваш жених – старый дед.

Долосчанская вол.: Веремеево 2045-09.

106. «Вы сваточки-браточки, чего долго не езжали» (вариант напева 1)

Вы сваточки-браточки, чего долго не езжали, чего хвою не набрали?

А наша княгиня, она бела и румяна, а ваш же князёк, что колхозный боровак.

Дединская вол.: Ляхово 2116-36.

107. «Наши сваты бобыли» (варианты напева 3)

Наши сваты бобыли, на копейку прижали, по шумётнику¹ ходили, копеечки «сачили».²

Долосчанская вол.: Веремеево 1996-09, 2045-08.

¹ «Шумётник» – место для мусора во дворе.

² «Сачили» – искали.

108. «Гостики любимые, просим за стол»

Гостики любимые, просим за стол.

Где ж вы, сваты, ночевали? Да ти в лозе под кустом, ти у кобылы под хвостом?

Дединская вол.: Дедино РФ 1721 (т.).

109. «Ти не тые сучки брешут, где у нас ночевали» (варианты напевов 14, 15)

«Ти ня тые»¹ сучки брешут, где у нас ночевали, от нас щётку² украли.

Глембочинская вол.: Горелово 2004-14, 2014-16, 2034-21.

¹ «Ти ня тые» – не эти ли.

² Имеется в виду щётка для чесания льна (Горелово 2034-21).

110. «Бери, сват, чапельник» (варианты напевов 4, 14, 15)

Бери, сваток, чапельник,¹ гони сучек на денник.² Пускай они побрешут, об угол сраку почесут.

Глембочинская вол.: Горелово 2004-16, 2014-18, 2034-24.

Дединская вол.: Дедино 2084-03, 05.

¹ «Чапельник» – ухват.

² «Денник» – загородка для скота в хлеве (Горелово 2034-24).

111. «Наши приданки – гавроньи» (вариант напева 4)

Наши приданки – гавроньи,¹ у них дюбки² вороньи. Узлетели на полицу,³ расклевали печенючу.

Дединская вол.: Дедино 2084-04.

¹ «Гавронья» – ворона.

² «Дюбка» – клюв.

³ «Полица» – полка.

112. «Приданые неудалые, у хлев захали» (варианты напевов 14, 15)

Приданые неудалые, в хлев захали, быку руку дали, козла «поветали»,¹ барана поцеловали (свинью сватьей назвали).

Глембочинская вол.: Горелово 2004-15, 2014-17, 27, 2034-23.

Дединская вол.: Дедино 2080-07, 10.

¹ «Поветали» – поприветствовали.

113. «У нашего свата богатая хата»

У нашего свата богатая хата: три кола вбито, «прáльником»¹ накрыто.

Бояриновская вол.: Пустошка 2019-09, 10.

Чайкинская вол.: Чайки 2109-15.

¹ «Прáльник» – валёк для стирки белья на речке (В. Даль).

114. «Идут сваты, идут, у печь поглядывают» (вариант напевов 14, 15)

Идут сваты, идут, в печь поглядывают, ти густа капуста,¹ ти велик горшок каши, ти подьедят сваты наши.

Дединская вол.: Дедино 2086-14.

¹ «Капуста» – ши.

115. «Вы гостики любимые, гостите в нас» (варианты напева 9)

А гостики любимые, гостите в нас. Напечено, наварено всё для вас.

Да есть у нас бочечка пива всё для вас. Выпьете тую – найдём другую всё для вас.

Глембочинская вол.: Замошани 2048-04.

Дединская вол.: Дедино 2080-09.



* * *

116. «Попейте-поешьте, гости званые» (вариант напева 8)

Попейте-поешьте, гости званые, девять печей хлеба печено, десятая пива варена.

Дединская вол.: Могилы 2114-20.

117. «Говорят, Ванечка – хороший стрелец» (варианты напевов 5–7)

Говорят, Ванечка – хороший стрелец. Убил терва посеред двора, убил сороку посеред току, убил воробья посеред гумна. Расклал на девять тарелок, угощал сваточков.

Дединская вол.: Дедино РФ 1721 (т.); Могилы 2114-21.

118. «Ядуть сваты, ядуть, як метелочкой метут» (варианты напевов 14, 15)

«Ядуть»¹ сваты, «ядуть», как метёлочкой метут, на столе ни крошечки, под столом ни косточки.

Глембочинская вол.: Горелово 2004-13, 2014-15, 2034-20.

Дединская вол.: Дедино РФ 1721 (т.); Калныши 2133-22.

¹ «Ядуть» – едят.

119. «Пора, гости, до дому» / «Едьте, сваты, до дому» (варианты напева 3)

Едьте, сваты, до дому, съели кони солому, а сваточки – мякину, коло тыну крапиву.

Дединская вол.: Калныши 2133-21.

Долосчанская вол.: Веремеево 1996-10, 2045-07.

Томсинская вол.: Апросово 1634-14; Меженцы 1635-12.

Чайкинская вол.: Глубокое 2065-03.

Дополнительный перечень записей свадебных песен

120. «Как за садом, за садом»

Томсинская вол.: Агурьяново 1664-19.

121. «Как у голуб-голубя золотая голова»

Томсинская вол.: Ноглово 1635-10, 10а.

122. «Как у саде-винограде»

Томсинская вол.: Агурьяново 1664-20.

123. «Катенька, чего ж ты не плачешь»

Томсинская вол.: Борисенки 1666-44.

124. «Летал же соловейка вокруг сада»

Томсинская вол.: Агурьяново 1664-06; Апросово 1634-18; Армоново 1651-25, 26.

125. «Отъезжала Леночка со двора»

Томсинская вол.: Агурьяново 1664-09.

126. «Сват свата просит»

Томсинская вол.: Козаново 1659-36.

127. «Сеяла я, веяла чёрный мак»

Томсинская вол.: Агурьяново 1664-10.

128. «Стояла берёзонька без верха»

Томсинская вол.: Апросово 1634-12; Поповка 1634-32.

129. «Стучит-гремит сыра мать-земля»

Томсинская вол.: Борисенки 1666-38.





Раздел 7

ПОХОРОННО-ПОМИНАЛЬНАЯ ОБРЯДНОСТЬ

Похоронный обряд в Себежском районе имеет общераспространенную структуру. Умершего моют, одевают, кладут на лавку, застеленную коленкором. До похорон покойник находится в доме три дня. В качестве особой старинной одежды для умершего называют «насов»: «Шили асобенный такой халат, адевали этыг халат. Называли насов. А при мне уже адевали так, как и живо́й хадил. Насов называли такой – ну, он целиком такой халат, с капишо́ном» (Пилуки 2125-15). В руки умершему давали свечу – «где он пойдёт на том свете, тёмным коридором, чтобы ему светло было». Гроб окуривали травой, освященной в Иванов день.

До сорока дней завешивают зеркало, на окно ставят стакан воды, вешают полотенце, чтобы душа

«прилетала умываться». Каждое утро воду меняют, выливают в угол, где иконы.

Первой начинала причитать дочь. Особенно сильно плачут, когда выносят гроб, прощаются с умершим на могиле. До кладбища гроб несут на полотенцах, опускают в могилу также на полотенцах. Потом полотенца забирают домой, стирают. Перед тем, как опускать, «выкупают» место – бросают в могилу деньги. Когда опустят гроб, каждый кидает по три горсточки песочку. Хоронили ногами на восток.

Приехав с кладбища, садятся за стол поминать: «жалобный стол».

На девять и сорок дней ходят поминать на могилу, причитают. Среди годовых поминальных дней называют Радоницу и Троицу.

СОДЕРЖАНИЕ ПОЭТИЧЕСКИХ ТЕКСТОВ
ПОХОРОННЫХ И ПОМИНАЛЬНЫХ ПРИЧИТАНИЙ

Содержание поэтических текстов причитаний отражает основные моменты похоронного обряда: обращение к умершему, пока тот находится в доме, вынос, прощание на могиле. Поэтика причитаний насыщена образами и представлениями, имеющими древнюю мифологическую основу. Смерть предстает и как сон (в просьбах к покойному открыть глаза), и как дальний, невозвратный путь на «тот свет» (через образ «пути-дороженьки»). Важным оказывается образ кукушки – птицы-посредника, приносящей весть из иного мира и передающей жалобы живых умершим (в поминальных причитаниях и причитаниях на кукушку).

Пока умерший находится В ДОМЕ, в причитаниях звучит вопрос: «Куда ж ты собрался?», присутствует мотив невозвратного пути покойного – «в гости» к ранее умершим родственникам, образ заросшей «пути-дороженьки».

«Зыкати́лас(и) тёпльыя сол...нушка с на́ший,
изо́баньку ни [а]багрёя.
А куды́ ж ты сабра́лся-с(ы)ныряди́лси,
мой пляме́нничек(ы) люби́менький?
Ох, ты ли к у́треньки, ли к абéденки,
ли в ми́лыи го́стики,
Ай, ли ты всё к(ы) ради́...мы(й)му па́пы
с(ы) ма́мен(и)кый ради́мому?»
(д. Армоново 1652-06).

«А куды́ ж ты сыбра́вся,
мой люби́мый бра́титка?
А у ка́кую ж ты путь-даро́женьку па́шёл?
И никы́гда́ ж ты ни вя́рнёсса,
И никы́гда́ ж ты ни напи́шешь мне»
(д. Чернея 2127-12).

«И выхаді́ла ж(и) я в чи́...стыя по́люшка,
Аг(ы)ляжу́ я па́ всим че́тырём(ы) старо́нушкой,
А дажди́аю тя́бя у ми́лаи го́сте́чки.
А зыра́сьли́ вси пути, вси даро́женьки,
А ни с ка́кой жа старо́н...ки м(ы)не ни даждать
тя́бе в ми́лыи го́стики»
(д. Армоново 1652-06).

К покойному обращаются с просьбой открыть глаза, поговорить в последний раз.

«Мой пляме́нничек ты люби́мый,
аткро́й сва́й гы́луби́и г(ы)ла́зыньки,
А ты рыспах(ы)ни́ с(ы)вай бе́...лыи ру́ченьки,
А ты сяд(и) жа са́ мной на зялёный тра́вушки,
А пыгава́ри ты са́ мной
всё ла́с(ы)кавы́м(ы) ба́сенкам»
(д. Армоново 1652-06).

В момент ВЫНОСА покойного в причитаниях появляются образы опустевшего дома, осиротевших родственников; звучат упреки тем, кто выносит покойного из дома.



«И хто ж(и) тут будить тепер(и) пахаживать
Па ётаму широкаму, и широкаму падворьцу,
И хто ж(и) будить сустрачаць
и с(ы)вайх любых дэтак?»
(д. Новое Луково 2134-34).

«Ниужэли ж падымаюцца твай бэлыи рўчки¹
Вынасить с ётый тёплый избухны
Вынасить брат(ы)ку-салавэйку,
Сваво млыва дарагова братетку,
Асырчыаць ётых малых дробных пташечек,
Ётых горьких сиротык,
Кидать адных-адинёхных»
(д. Прудищи 2117-06).

В причитаниях НА МОГИЛЕ обращались к кукушке с просьбой рассказать умершему о своем горе.

«Закукуй, мая сёрая кукушечка,
И на ётый кудрявай бярэзенки.
И расскажи ж ты маей
радителки родной мамыньки,
И пра маё тяжёлая живённыйка»
(д. Мостище 2146-29).

С кукушкой связаны не только поминальные причитания, но и особые причитания на кукушку. Они исполнялись в лесу, **во время кукования** птицы (в весенне-летний период, до Петрова дня). Обращения к кукушке содержат просьбы принести весть о родственниках, умерших или далеко уехавших, а также жалобы на горькую судьбу.

«Мая сизая кукушечка,
И развяди маё вялікая горюшка.
Какая ж я зырадыльсь, горькыя-нишшастьныя,
Горькыя-нишшастьныя сиратынушка»
(д. Максютинское 2136-05).

«Зязюлечка моя, шэрыя кукушечка,
Ти ня с тэй ты старонки прилітэла,
Где май дэтки млыи залітэвши,
На чужой далёкый старонки.
А принісла ж ты мне ат их какою вэстычку.

А йна тады бу(д)ить и кукувать, и кукувать. Як тольки плачеш, и бросишь, а йна тады бу(д)ить и час кукувать» (д. Глембочино 2046-16).

«Ты ж(и) кукуешь, мыя шэрыя кукушечка,
И прилітай ты пид(ы) маё
и пад(ы) кысястыя вакёшечка.
И рыс(ы)кажи ты мне
шчирёшин(и)ка ж вярнёшинька,
И пра маю млыю-любимью
ж(и) радителку родню мамыньку.
Можа, встретишь де у чыста(м) у полюшки,
Можа, станить ина
расспрашивать и распытывать.
И рыс(ы)кажи ж ты ей
шчирёшинька ж(и) вярнёшинька,
И пры мяне, горькыю-нишшастьныю сиротушку»
(д. Чайки 2061-03).

* * *

Перечень записей похоронных причитаний

Бояриновская вол.: Асташково 2041-13, 14, 2146-01, 02; Пустошка 2019-11, 12.
Глембочинская вол.: Горелово 2036-22; Замошани 2010-22; Застаринье 2151-27-30.
Долосчанская вол.: Ашнарово 2006-23.
Красная вол.: Лопатово 2050-15.
Лавровская вол.: Горбуны 2072-01; Чернея 2127-11, 12.
Мостищенская вол.: Новое Луково 2134-34-37; Прудищи 2117-06.
Томсинская вол.: Костучиха 1635-22; Томсино 1650-22.
Чайкинская вол.: Пилюки 2125-14; Чайки 2061-03, 2107-14.

Перечень записей причитаний на кукушку

Глембочинская вол.: Глембочино 2046-16.
Максютинская вол.: Максютинское 2136-05.

¹ Причитала сестра умершего, обращаясь к брату.





Раздел 8 ПЕСЕННО-ПОВЕСТВОВАТЕЛЬНЫЕ ЖАНРЫ ФОЛЬКЛОРА

ДУХОВНЫЕ СТИХИ

В Себежском районе были записаны *духовные* и *поминальные стихи*, *псалмы*, *молитвы*, а также некоторые другие жанры (например, польская *пасхальная песня*). Народные исполнители называют духовные стихи «постовými» песнями, так как их пели в период **Великого поста**. Основные сюжеты духовных стихов связаны с темой распятия Христа: «Плач Марии», «Мария ищет Сына». Среди

редких – упоминание и пересказ сюжета «О двух Лазарях», стих «Как расплакалась владыка сыра мать-земля».

Поминальные стихи и псалмы пели **над покойным** или **на поминках**. В Себежском районе записаны некоторые из широко распространенных сюжетов: «Расставание души с телом», «Христос и грешница» и другие.

ОБРАЗЦЫ НАПЕВОВ И ТЕКСТОВ ДУХОВНЫХ СТИХОВ

№ 1 (с вариантами данного напева исполняются тексты 2, 6)

д. Горелово, Себежский р-н, 2005-08

♩ = 140

1. (И) а на га - ре́, на вы - со́-кай, ста - йт це́р-ква ат - кры́ - та - я.

4. Я - ви́ - ли - си три а́н - ге́-лы, я - ви́ - ли - си три а́н - ге́-лы.

(И) а на га́ре, на вы́сокай,
Стайт це́рква аткры́тая.

А ў гэ́й це́рквы прысто́л стайт,
За прысто́лам Ма́рыя сяди́ць.

Сяди́ць (й)ина́ смутно́сенька,
Пла́чась (й)ина́ сьлязю́сенька.

Яви́лиси три а́нгелы,
Яви́лиси три а́нгелы:

– (И) ча́го, Ма́рыя, смутна́ сяди́шь,
Ча́го, Ма́рыя, смутна́ сяди́шь?

– Да як жа мне смутна́й ня быць,
Да як жа мне слёзна ни пла́кать?

Жады́ Хрыста́ распы́налі,
Ру́чки-ножки пра́быва́лі.

А на га́ре, на вы́сокай,
Стайт це́рква аткры́тая.

А ў гэ́й це́рквы прысто́л стайт,
За прысто́лам Ма́рыя сяди́ць.

Сяди́ць (й)ина́ весялю́сенька,
Сяди́ць (й)ина́ весялю́сенька.

Яви́лиси три а́нгелы:
– Ча́го, Ма́рыя, весялю́сенька?

– Да як жа мне весёлай ня быць,
Да як жа мне весёлай ня быць?

Люди́ Хрыста́ раставали,
Люди́ Хрыста́ раставали.

Ру́чки-ножки раскава́лі,
Ру́чки-ножки раскава́лі.



№ 2 (с данным напевом исполняется текст 3)

д. Замошани, Себежский р-н, 2010-19

♩=56

Как рас - пла́ - ка - ла - с(и) вла - ды - ка сы - ра мать-зим - ля́,

как рас - пла́ - ка - лась вла - ды - ка сы - ра мать-зим - ля́.

Как расплакалас(и) владыка сыра мать-зимля,
 Как расплакалась владыка сыра мать-зимля.
 Да как стала в(ы)ладыка Цару́ жалитца,
 Да как стала в(ы)ладыка Цару́ жалитца.
 – Ах ты, Царь мой Нябэснай, сам Исус Христос,
 Ах ты, Царь мой(и) Нябэснай, сам Исус Христос!
 (И) памагі-ка, в(ы)ладыка, Цару́ вэрнаму,

Памагі-ка, в(ы)ладыка, Цару́ вэрнаму.
 Цару́ вэрнаму, бисканешнаму,
 Цару́ вэр(ы)наму, бисканешнаму.**
 – Ах ты, Царь мой Нябэснай, сам Исус Христос!
 Увайди-ка, владыка, у храм Божжий варата́.
 Там устрэтить, владыка, сам Исус Христос.
 Варата́ раскрыва́ить, харашо́ прынима́ить.

Исп.: Буракова О. К., 1911 г. р. Зап.: Мехнецов А. М., 11.07.1986. Расш.: Мехнецова К. А.

№ 3 (с данным напевом исполняется текст 5)

д. Горелово, Себежский р-н, 2014-33

♩=68

У ни - дель - ку па - ра - нень - ка

рас - ста - ва - лась ду - ша с те́ - лам.

Па - ле - те́ - ла да кас - те́ - лу,

се - ла ду - ша на пры - сто́ - ли.

У нидельку параненька
 Расставалась душа с телам.
 Палетела да кастелу,
 Села душа на прысто́ли.
 Явіліся к душе [а]ньо́лы:¹
 – Чаго́, душа, смутна сяди́шь?
 Чаго́, душа, смутна сяди́шь,
 Чаго́, душа, сьлёзна пла́чашь?
 Табе́, душа, ня бы́ть в пэ́кла,
 Табе́, душа, бы́ть у раю́.

Райски д(и)вэри расч́инэны,²
 А пэ́кельны зач́инэны.
 Чэ́м ты, душа, уга́дила –
 Да кастелу ты хаді́ла.
 Бо́жих(ы) наву́к ты слуха́ла,
 У спове́ди ты бува́ла.
 Го́лых-бо́сах адева́ла,
 И гало́дних ты карма́ла.
 И гало́дних ты кар(ы)ми́ла,
 Ат те́мнай но́чки [а]барани́ла.

Исп.: Шабловская К. К., 1902 г. р. Зап.: Мехнецов А. М., 25.07.1986. Расш.: Мехнецова К. А.

¹ «Аньо́лы» – ангелы.

² «Расч́инэны» – раскрыты, «зач́инэны» – закрыты.



СОДЕРЖАНИЕ ПОЭТИЧЕСКИХ ТЕКСТОВ ДУХОВНЫХ И ПОМИНАЛЬНЫХ СТИХОВ: ТЕМЫ, ОБРАЗЫ, СЮЖЕТНЫЕ МОТИВЫ. ПЕРЕЧЕНЬ ЗАПИСЕЙ

ХРИСТИАНСКИЕ ОБРАЗЫ

*Мария, Христос; праведная – грешная жизнь;
раскаяние в грехах; расставание души с телом*

1. «Ишла-пошла свента Мария, повстречала трёх жиденят»

Ишла-пошла свента¹ Мария, повстречала трёх жиденят.

– Вы жиденята, вы невёрники, ти не видели вы Божьего Сына?

Один кажет: «Слыхом не слышал», другой кажет: «Видеть не видал», третий кажет: «Я там не бывал».

Ишла-пошла свента Мария, повстречала трёх ангелов.

– Вы ангелы, Божьи слуги, ти не видели-чули Божьего Сына?

Один кажет: «Я слыхом слышал», другой кажет: «Видеть я видал», третий кажет: «Я и там бывал».

Глембочинская вол.: Горелово 2036-08.

¹ «Свента» – святая.

2. «А на горе на высокой стоит церква открытая» (варианты напева 1)

На той горе на Сиянской сама церковь проявилася, сами двери растворились, сами звоны прозвонились, попы с дьяками к обедне шли. / А на горе на высокой стоит церква открытая.

А в той церкви престол стоит, за престолом Мария сидит. Сидит она смутнёшенько, плачет она слезнёшенько.

Явились три ангела: – Чего, Мария, смутна сидишь?

– Да как же мне смутной не быть, да как же мне слёзно не плакать? Жиды Христа распинали, ручки-ножки прибивали.

Далее текст исполняется от начала до слов: ...сидит она веселёшенько.

Явились три ангела: – Чего, Мария, веселёшенька?

– Да как же мне весёлой не быть? Люди Христа раставали, ручки-ножки расковали.

Глембочинская вол.: Горелово 2005-08, 2036-07, 07а.

Чайкинская вол.: Пилюки 2124-11, 11а.

3. «Как расплакалась владыка сыра мать-земля» (варианты напева 2)

Как расплакалась владыка сыра мать-земля, да как стала владыка Царю жалиться, Царю верному, бесконечному.

– Ах ты, Царь мой Небесный, сам Исус Христос! Как на мне, на владыке, на сырой земле, много блудности, много звонности, наиболее того беззаконности.

– Ты войди-ка, владыка, у храм Божий ворота, там встретит, владыка, тебя сам Исус Христос, ворота раскрывает, хорошо принимает.

Глембочинская вол.: Замошани 2010-19, 2048-02.

4. «Ишла дева за водою»

Ишла дева за водою, за холодной ключевой, навстречу ей сам Исус Христос, просил у девы воду пити, руки мыти.

– А ты, дева, дай воды пити, руки мыти.

– Ах ты, Боже, эта вода нечистая, древом-листом западала, жёлтым песком замывала.

– Ах ты, дева, сама ты нечистая. Девять сынов спородила, в Дунай-речке спотопила. Иди в церковь, споведайся, всяким грехам признавайся.

Глембочинская вол.: Горелово 2037-05.

Чайкинская вол.: Пилюки 2124-10.

5. «У неделку пораненько расставалась душа с телом» (варианты напева 3)

У неделку¹ пораненько расставалась душа с телом.

Полетела до костёла, села душа на престоле.

Явились к душе [а]ньюлы.²

– Чего, душа, смутна сидишь, чего, душа, слёзно плачешь? Тебе, душа, не быть в пекле, тебе, душа, быть в раю.

Райски двери расчинёны, а пекельные зачинёны.

Чем ты, душа, угодила – до костёлу ты ходила, Божьих наук ты слушала, у [и]споведи ты бывала. Голых-босых одевала, и голодных ты кормила, от тёмной ночи [о]боронила.

Глембочинская вол.: Горелово 2014-33; 2037-04, 04а.

¹ «Неделя» – воскресенье.

² «Аньюлы» – ангелы.

6. «Не внавай, не внавай, душа моя» (вариант напева 1)

Не унывай, душа моя, уповай на Господа.

Видишь, Господи, печаль мою: супостат меня уловляет, на свои дела наставляет.

Кого, Господи, на помощь сошлешь: ли ангела-хранителя, ли сам сойдешь, Владыко мой?

Братья-сёстры, не унывайте, на Господа уповайте.

А Господи, спаси меня! Вы спасайте сами себя, всё крестами-молитвами, хорошими помыслами.

Глембочинская вол.: Горелово 2037-01.



**Перечень записей псалм,
духовных стихов и пасхальных песен,
не вошедших в сюжетный указатель**

«О двух Лазарях»
Глембочинская вол.: Горелово 2036-10 (фр.).

«А мой Боже, верю в тебя»
Глембочинская вол.: Горелово 2037-06.

«Боже, зри моё смирение»
Глембочинская вол.: Горелово 2037-02.

«Все и все туда пришли,
праву сторону нашли»
Лавровская вол.: Горбуны 2072-06.

«Когда ещё Спаситель с своими друзьями
ходил по святой он земле»
Глембочинская вол.: Байдаково 2035-11, 11а.

«Несут-несут древо из тёмного леса»
Глембочинская вол.: Замошани 2010-20.

«Пресветлый ангел мой Господний»
Глембочинская вол.: Горелово 2037-08.

«Прощай, Мать святая»
Глембочинская вол.: Горелово 2037-03.
Дединская вол.: Дедино 2081-02.

«Ты скажи мне, странник, с посохом в руке»
Глембочинская вол.: Горелово 2037-07.

«Я с умом ходила в город Ефреем»
Глембочинская вол.: Горелово 2036-09.

«Воскресения день просветимся» (пасхальная)
Глембочинская вол.: Горелово 2036-12.

«Став пан Христос с мёртвых»
(польская пасхальная песня)
Глембочинская вол.: Горелово 2036-13.

ЛИРИЧЕСКИЕ И БАЛЛАДНЫЕ ПЕСНИ

В Себежской традиции лирические песни имеют две основные формы бытования: песни, приуроченные к праздничным и обрядовым застольям (на толоках, крестинах, в праздники), и песни, связанные с исполнением на открытом пространстве (в поле, на горе).

Поэтическое содержание лирических песен довольно обширно. Среди сюжетов встречаются известные баллады: «дочка-пташка», «купцы увозят девушку», «брат брата убил», «жена на корабле»; лирические: «Цвели в поле цветочки», «Пойду с горя в чисто поле», «Не по морюшку лебёдушка плывёт». Местным своеобразием обладают близкие к бал-

ладным сюжеты «Як ишёл казак с бору» («молодец проклинает долю»), «Как на нашем на поле» («молодец похваляется силой, хочет поймать коня, привезти невесту»).

По своему музыкальному содержанию выделяется ряд песен с общераспространенными напевами. Специфически себежские лирические песни обладают музыкально-стилевым родством с календарно-обрядовыми и свадебными песнями. Общие закономерности наблюдаются и в формах бытования лирических и обрядовых песен; для тех и других отмечается характерный принцип использования политекстового напева.

ОБРАЗЦЫ НАПЕВОВ И ТЕКСТОВ ЛИРИЧЕСКИХ И БАЛЛАДНЫХ ПЕСЕН

№ 1 (с вариантами данного напева исполняются тексты 12, 19)

♩=72

д. Горелово, Себежский р-н, 2004-07



Як пай - дў я, ма - ла - дў - сень - ка, в ђйс-та пó-ля я гу - ля - ю - ђи.

Як пайдў я, маладўсенька,
В ђйста пóля я гуляюђи.

И в ђйста пóля я гуляюђи,
И с травóю размувляюђи:¹

– И а травá мая зялёная,

Што ня кóсися, ни ġрабися?

Што ня кóсися, ни ġрабися,
Без майвó ты дружка мíлава,

А биз майвó ты дружка мíлава,
Без тавáрыща любíмаġа.



И як пайдў я, маладўсенька,
В чїста поля я гуляючы.
И в чїста поля я гуляючы,
И з зямел(и)кай размувляючы:
– И а зямел(и)ка чѣр(ы)назѣмая,

Што ня [а]рѣсся,² што ни пашасся?
А што ня [а]рѣсся, што ни пашасся,
Без майвó ты дружка мїлава.
А биз майвó ты дружка мїлава,
Без таварыща любїмага.

Исп.: Шабловская К. К., 1902 г. р., Шабловская Р. Г., 1926 г. р., Половко Е. П., 1927 г. р. Зап.: Мехнецов А. М., 25.07.1986. Расш.: Мехнецова К. А.

¹ «Размувляючы» – разговоривая.

² «Арѣсся» – от «орать» (пахать).

№ 2 (с данным напевом исполняется текст 4)

д. Томсино, Себежский р-н, 1650-03

$\text{♩} = 68$

Как на на - шем на по - ли, ох, да на ров - нам на мес - ти.

И да на ров - нам на мес - ти, ох, там ста - я - ла ель ти - х а - я.
 Как на нашем на по́ли, Ох, свае́й си́лый вахваля́вся.
 Ох, да на ровнам на мѣсти. И свае́й си́лый вахваля́вся,
 И да на ровнам на мѣсти, Ой, я даб(ы)ра́ каня́ пайма́ю.
 Ох, там стаяла ель тиха́я. И я дабра́ каня́ пайма́ю,
 И там стаяла ель тиха́я, Ох, я пай(и)ма́ю, заузда́ю.
 Ох, ель тиха́я, кудрева́я. И я пайма́ю, заузда́ю,
 И ел(и) тиха́я, кудрева́я, Ой, запрегú каня́ я в сани.
 Ох, как пад то́ю пад елю́. И запрегú каня́ я в сани,
 И как пад то́ю пад елю́, Ой, да паёду па не́вѣстам.
 Ох, гинерал сваевался. И да паёду па не́вѣстам,
 И гинерал сваевался, Ох, привязú себе́ не́вѣсту.
 Ой, ево́ добрый конь не йма́вся. И привезú себе́ не́вѣсту,
 И ево́ добрый конь не йма́вся, Ох, белей сне́гу зимаво́ва.
 Ой, он не йма́вся, ни узда́вся. И белей сне́гу зимаво́ва,
 И он не йма́вся, ни узда́вся, Ох, цветне́й ма́ку садаво́ва.
 Ох, в ево́ был бра́тиц Васи́лий. И бу́дит (й)ись хрѣн да ре́дку,
 И ево́ был бра́тиц Васи́лий, Ох, да реме́ннаю плѣтку.

Исп.: Никанёнок А. М., 1902 г. р. Зап.: Теплова И. Б., 22.07.1984. Расш.: Мехнецова К. А. Пели «на горы зимой».

№ 3 (с данным напевом исполняется текст 11)

д. Дашково, Себежский р-н, 2072-15

$\text{♩} = 86-96$

И ма́ль - цяк це́р - - - ной... да ма́ль - цяк це́р - най,

(а)це́р-най - це́р-на- бро́... це́р - на - бро́ - - - - - вой.

И ма́льцяк це́рной... Патеря́шацку...
 Да ма́льцяк це́рнай, це́рнай-це́рнабро́... Ой, да патеря́шацку де́ўка патеря́...
 це́рнабро́вой. патеря́ла (о).¹



№ 6 (с данным напевом исполняется текст 10)

♩=68 д. Дедино, Себежский р-н, 2088-02

Ка - ли - на - ка - ли - нуш - ка, эй, ка - ли - на - ка -

ли - нуш - ка, ма - ли - на - ма - ли - нуш - ка.

Калина-калинушка, эй,
Калина-калинушка, малина-малинушка.

А на тэй жа калини, эй,
А на тэй жа калини ясна сонца играла.
Ясна сонца играла, эй,
Ясна сонца играла, там дявчына гуляла.

Там дявчына гуляла, эй,
Там дявчына гуляла и думухну думала.

Думать жа мне нечага, эй,
Думать жа мне нечага, любить жа мне некага.

Любить жа мне малага, эй,
Любить жа мне малага – малый
ни в равни са мной.

Любить жа мне старага, эй,
Любить жа мне старага – старый жа
скора памреть.

Любить жа мне молайца, эй,
Любить жа мне молайца – маладец
на вайну пайдеть.

Исп.: Шепило К. А., 1912 г. р. Зап.: Теплова И. Б., 12.07.1986. Расш.: Мехнецова К. А.

№ 7 (с данным напевом исполняется текст 23)

♩=100 д. Чайки, Себежский р-н, 2106-10

Гó - ря ма - ё вя - ли́ - ка - я, гó - ря ма - ё вя - ли́ - ка - я.

Гóря маё вялікая,
Гóря маё вялікая.

Таска-пичаль нявзносныя, ой,
Таска-пичаль нявзносныя.

Пайдз з гóря ў чыстая поля, ой,
Пайдз я з гóря ў чыстая поля.

В чыстым(ы) поле кусты густы,
В чыстам(ы) поли кусты густы.

На тых кустах растёт¹ трыва, ой,
На тых кустах растёт трыва.

Растёт трыва шалковыя,
Растёт трыва шалковыя (й).

Сарву я цвятók, савью вянок,
Сарву я цвятók, савью вянок.

Сабé й табé на галóвушку,
Сабé й табé на галóвушку (й).

– Насі, дружок, да ни знашивай,

Насі, дружок, да ни знашивай.

Люби миня, ни спакидавай,
Люби миня, ни спакидавай.

Насит(и) я ни стаў, разнишчастным стаў,
Насит(и) я ни стаў, нишчастным стаў.

Нишчастным стаў, у тюрму пупаў,
Нишчастным стаў, у тюрму пупаў.

У тюрме я сяжу, в акно гляжу,
(Й) у тюрме сяжу, я ў в акно гляжу (й).

Ти ня идеть мяя рысарошея, ой,
Ти ня идеть мяя рысарошея.

Ти ни скажит(и) (й)ина слова верныя, ой,
Ти ни скажетъ (й)ина слова верныя (й).

Ишла-прайшла, ни вярнулыся, ой,
Ишла-прайшла, ни вярнулыся.

И вызад (й)ина ня [а]глянулыся, ой,
И вызад (й)ина ня [а]глянулыся (ой).

Исп.: Швайкова А. Я., 1909 г. р., Макарова М. Н., 1907 г. р. Зап.: Шишкова О. В., 02.07.1986. Расш.: Мехнецова К. А.

¹ В словах «растёт», «цвятók» согласные «с» и «ц» произносятся смягченно.



№ 8 (с вариантами данного напева исполняются тексты 18, 31)

д. Дедино, Себежский р-н, 2088-01

♩=68

В чи́с - тень - ким по́ - ли не дым, не вы - да́,
 ў чи́с - тень - ким по́ - ли не дым, не вы - да́.

В чи́стеньким по́ли не дым, не вы́да,¹
 Ў чи́стеньким по́ли не дым, не вы́да.
 Да там стая́ли ча́тыри палка́,
 У в адным палку́ ко́ники иржа́ть,
 У дру́гим палку́ ша́бельки бра́жжа́ть,²

У трэ́тним палку́ татка [а]газва́вся,
 В ча́твэ́рым палку́ брата за́биў.
 – За што ж ты, сы́нька, брат брата за́биў?
 – В тэ́снай ву́лицы спаты́ка́ліся,
 У в адну́ де́вицу удава́ліся.

Исп.: Шепило К. А., 1912 г. р. Зап.: Теплова И. Б., 12.07.1986. Расп.: Мехнецова К. А. «У жыта када идём вот, посли Взнисёнья, пяём».

¹ Каждая строка, кроме 1 и 2, повторяется.

² «Ша́бельки бра́жжа́ть» – сабельки блестят.

№ 9 (с данным напевом исполняется текст 35)

д. Ляхово, Себежский р-н, 2116-08

♩=150

Бя-ро́з - ка ма - я́ куд - ра́ - ва - я, бя-ро́з - ка ма - я́ куд - ра́ - ва-я.

Бяро́зка ма́я кудра́вая,
 Бяро́зка ма́я кудра́вая.
 Заму́жья маё нев(ы)да́лоя,
 Заму́жья маё невда́лая.
 Каза́ли – мой муж харо́ш-приго́ж,
 Сказа́ли – мой муж харо́ш-приго́ж.
 Сказа́ли – мой муж ни пья́ница,
 Сказа́ли – мой муж ни п(ы)я́ница.
 А ё́н – пе́рвая разра́дница,
 А ё́н – пе́р(ы)вая разра́дница.
 Паё́хал в го́рад, каня́ прыда́ў,
 Паё́хал в го́рад, каня́ прыда́ў.
 Заё́хал в кар́му, де́н(и)ги пра́пиў,
 Заё́хал в кар́му, де́ньги пра́пиў.
 Праё́хал(ы) дамо́й, жану́ набийў,
 Приё́хал(ы) дамо́й, жану́ набийў.

– Жена ты ма́я любима́я,
 Жина́ ты ма́я любима́я.
 Вазьми́ труба́чку с намёты́ч(и)ку,
 Вазьми́ труба́чку з намёта́чку.
 Пра́вяди́ канька́ с абро́тач(и)кай,¹
 Пры́вяди́ канька́ с абро́тачкай.
 Жена ма́жукá патёшила,
 Жина́ ма́жукá патёшила.
 Звила́² в зе́лен(ы) сад, паве́шила,
 Звила́ в зе́лен сад, паве́шила.
 – Виси ты, мой(и) муж, на висел(ы)ки,
 Виси ты, мой муж, на виселки.
 Сла́дких я́блачкаў наку́шейся,
 Сла́дких я́блачкаў наку́шайся.
 Дро́бных пта́ша́чак наслу́шейся,
 Дро́бных пта́ша́чак наслу́шейся.

Исп.: Шишко Е. Г., 1909 г. р. Зап.: Шишкова О. В., 12.07.1986. Расп.: Мехнецова К. А.

¹ «Абро́ть» – недоуздок, конская узда без удила и с одним поводом (В. Даль).

² В слове «звила» звук «з» произносится смягченно.

№ 10 (с данным напевом исполняется текст 14)

д. Селище, Себежский р-н, 2090-07

♩=48

Са - ла - вей мой, са - ла - вей, эй,



ой, да(й) га - ла - си - стый, ма - - ла - дый.

Салавэй мой, салавэй, эй,
Ой, да (й) галасистый, маладый.

Ни литай, мой салавэй, эй,
Ой, да (й) ва зялёный мой у сад.

Ва зялёный мой у сад, эй,
Ой, да (й) ни шчапай мой винаград.

Ох, я сьма, деўка, рана ўстаю, эй,
Ой, да (й) ва зялёный сад пайдў.

Ва зялёный сад пайдў, эй,
Ой, да (й) винаградинку сарвў.**

Винаградинку сарвў,
И в пучёчки пывяжў.

Исп.: Сафонова Е. А., 1919 г. р., Игнатович Н. А., 1926 г. р. Зап.: Теплова И. Б., 15.07.1986. Расш.: Неудачина Е. А. Лирическая, пели летом.
Данный образец ранее опубликован: ППЗ. С. 170. № 188.

№ 11 (с данным напевом исполняется текст 20)



д. Чайки, Себежский р-н, 2108-02

Ни па мó - рюш - ку, да там ля - бё - душ - ка плы - вётъ,



ни па бё - рюж - ку па кру́ - тым мать - ра - ди́ - ти-л(ы)-ка и - дётъ.

Ни па морушку, да там лябёдушка плывётъ,
Ни па бёрюжку па крутым
мать-радитил(ы)ка идётъ.

Ты иди-тка, прайди́, да мать-радитилка моя́, ой,
Ты иди-тка, прайди́, ты
мать-радитил(ы)ка моя́ (й).

Рас(ы)праведый-ка ты рознишча́стнаю миня́, ой,
Расправедый-ка ты рознишча́стнаю миня́ (ой).

Ды как я, сирыта́, да у ѓужих(ы) людях живу,
Ды как я, сирыта́, да у ѓужих(ы) людях живу.

Ни па плёсу¹ я хаділа, ни пу бархату я йду,
Ни па плісу я хаділа, ни пу бархату я йду (й).

Чэриз зóлыта я ģарячи слэзы² илью́,
Чэрез зóлыта я ģарячи слэзы илью́ (й).

Пумалёшеньку ды я на бёлый свет ģляжў,
Пумалёшен(и)ку ды я на бёлый свет ģляжў.

Выхаділа мылыда́ да за навые варыта́, ой,
Выхаділа мылыда́ да за навии варыта́ (й).

Как(ы) за тым(ы) за навём да
расплихалыся выда́, ой,

Как за тым за навём да расплихалыся выда́ (ой).

Затапи́ла-залила́ усё зялёныя лу́га, ой,
Затапи́ла-залила́ усё зялёныя лу́га (й).

Как(ы) адін жа лужок да зяляне́хен(и)кий стаить,
Как адін жа лужок да зяляне́хенький стаить.

Как(ы) на ётам на лужку́ стыят
сылдатіки ў кружку́, ой,
Как на ётым на лужку́ стыят
сылдатіки ў кружку́ (й).

Как(ы) адін(ы) жа сылдат да
пу паходу́ ишёл дамо́й,
Как адін жа сыл(ы)дат да пу паходу́ йшёл дамо́й.

Ты, салдатик мой(и), сылдат, сылдат
тывариш(и) дараго́й,
Ты, сылдатик мой(и), сылдат, сылдат
тывариш(и) дараго́й.**

Ты знясі-тка майм радітелем
паклон низехынький,
А сястри́цкам паклон – па лёнта́чке шелкаво́й,
А бра́тцам паклон – па ко́нику вырано́му,
А уну́кам паклон – па шапа́чке пухаво́й.

Исп.: Швайкова А. Я., 1909 г. р., Макарова М. Н., 1907 г. р. Зап.: Шишкова О. В., 03.07.1986. Расш.: Мехнецова К. А. «С ягод идуть и эту песню кричать» (Бояриново 2020-02).

¹ «Плис» – ткань, бумажный бархат (В. Даль).

² В словах «слэзы», «свет» звук «с» произносится смягченно.



№ 12 (с данным напевом исполняется текст 13)

д. Томсино, Себежский р-н, 1649-44

♩=68

Пол - на ве - - - тру ба - ше - ва - ти.
 И ба - ше - ва - ти, ой, да си - ня мо - рю - шка ка - лы -
 ха - - - ти. И ка - лы - ха - ти, ой, да
 си - не мо - рю - шка ка - лых - ли - - - ва.

Полна ветру башевати.

И башевати,

Ой, да синя морушка калыхати.

И калыхати,

Ой, да сине морушка калыхлива.

И калыхлива,

Ой, да мел(ы)ка рыбушка да пуглива.

И да пуглива,

Ой, да м(ы)не, девчонки, жись, жись груслива.¹

И жись груслива,

Ой, да м(ы)не севонни день, день ва скуки.

И день ва скуки,

Ой, да са милым дружком да в разлуки.

И да в разлуки,

Ой, да раз(ы)лучила нас да неволя.

И да неволя,

Ой, да чужа-дальняя да старон(ы)ка.

И да старонка,

Ой, да питербурская путь-дарожка.

Исп.: Никанёнок А. М., 1902 г. р. Зап.: Теплова И. Б., 22.07.1984. Расш.: Мехнецова К. А. Пели на горе в Святки.

¹ В слове «груслива» звук «с» произносится смягченно.

№ 13 (с вариантами данного напева исполняются тексты 26, 37)

д. Томсино, Себежский р-н, 1649-46

♩=90

Над ре - ко-й(и) ста - ить ка - ли - - - - на,
 ох, па дру - го - й(и) ста - ра - ны́ ре - ки ма - ли - на.
 Па дру - го - й(и) ста - ра - ны́ ре - ки ма - ли - - - - на,
 ой, стой, ка - ли - нуш - ка, ни ша - тай - ся.

Над рекой(и) стайть калина,

Ох, па другой(и) стараны́ реки малина.

Па другой(и) стараны́ реки малина,

Ой, стой, калинушка, ни шатайся.



Стой, калинушка, ни шатай(и)ся,
Ох, стой, малинушка, ни сыпайся.
Стой, малинушка, ни сыпай(и)ся,
Ох, живи, девица, ни сумлюйся.
Живи, девица, ни сумлюй(и)ся,
Ох, ни сумлюй(и)ся, девка, с(ы)наряжайся.
Ни сумлюйся, девка, с(ы)наряжай(и)ся,
Ох(ы), надевай(и) шубу с кафтанам.
Надевай(и) шубу с кафтанам,
Ох, ты садись-ка, девка, в сани.
Ты садись-ка, девка, в сани,
Ох, ты паёдим(ы), девка, с нами.
Ты паёдим(ы), девка, с нами,
Ох, с нами, с нами, маладцами.
С нами, с нами, маладцами,
Ох, с навгародсками купцами.
С навгародсками купцами,
Ох, адно поля праежжали.
Адно поля праежжали,
[Ох], на втаро́я поля сажжали.
На втаро́я поля сажжали,
[Ох], а на трёттим по́ли стана́вилисьь.
А на трёттим по́ли стана́вилисьь,

[Ох], вы пастой(и)ти-ка, братцы-ребята.
Вы пастойти-ка, братцы-ребята,
Ох, ни кукуше́чка в лясу кукуеть.
Ни кукуше́чка в лясу кукуеть,
Ох(ы), ни салов(ы)юшка в лясу шшабе́чить.
Ни саловьюшка в лясу шшабе́чить,
Ох, пла́чет ма́ти па дитя́ти.
Пла́чет ма́ти па дитя́ти,
Ох, тижало́ дитю́ бы́ла насити.
Тижало́ дитю́ бы́ла насити,
[Ох], ну бальне́й таво́ бы́ла радити.
А бальне́й таво́ бы́ла радити,
Ох, в смиретно́м(ы) чёсу́ стая́ла.
В смиретно́м чёсу́ стая́ла,
Ох, гаре́чу́ кровь¹ пралива́ла.
Гаре́чу́ кровь пралива́ла,
Ох, думала – бу́дит заме́на.
Думала – бу́дит заме́на,
Ох, как даста́лась дитя́ в чужи́ люди.
Как даста́лась дитя́ в чужи́ люди,
Ой, чужо́й ма́меньки на па́дмёну.
Чужо́й ма́меньки на па́дмёну,
Ох, чужо́му па́пеньки на пасы́лку.

Исп.: Никанёнок А. М., 1902 г. р. Зап.: Теплова И. Б., 22.07.1984. Расп.: Мехнецова К. А.

¹ В слове «кровь» звук «в» произносится твёрдо: «кров».

СОДЕРЖАНИЕ ПОЭТИЧЕСКИХ ТЕКСТОВ ЛИРИЧЕСКИХ И БАЛЛАДНЫХ ПЕСЕН: ТЕМЫ, ОБРАЗЫ, СЮЖЕТНЫЕ МОТИВЫ. ПЕРЕЧЕНЬ ЗАПИСЕЙ

ПЕСНИ «МОЛОДЕЦКОГО» ЦИКЛА

*молодец проклинаят долю; молодец – девица:
выбор невесты; муж – жена*

1. «Як ишёл казак с бору, проклинал свою долю» (варианты напева 5)

Як ишёл казак с бору, проклинал свою долю.

– Да «бадай»¹ моя доля на огне погорела, на воде потонула! Да свела меня жена, как лютая змея с-под орехова куста.

– Да не я ж тебя свела, свели тебе корчомочки, всё пивные чарочки, дворовые шинкарочки.

Глембочинская вол.: Горелово 2002-09, 2013-44, 2025-02.

¹ «Бадай» – проклятие, пожелание гибели, всего дурного (В. Даль).

2. «На зелёньком лужку молодец коня пасёт» (варианты напева 5)

На зелёньком лужку молодец коня пасёт, у свиролочку играет, с коником «размувляёт».¹

– Ах ты, коник мой, коник, скажи «щёрую» правду мне. Да и кто с ума сводит – ты жена моло-

дая, ай ти малые дети? Ай, свела ж меня всё пивная чарочка, молодая шинкарочка.

Вариант: На зелёньком лужку молодец коня пасёт, у «свиролочку» играет, к себе девушек манит, а свою жену клянёт и проклинаят: – С-под осино-вых кустов, с-под малиновых листьев.

Глембочинская вол.: Бондари 1998-13, 2024-18; Горелово 2002-10, 2013-45.

Дединская вол.: Дедино 2087-04, 06.

¹ «Размувляёт» – разговаривает.

3. «А ты ель, ты елина» (варианты напева 5)

А ты ель, ты елина, кудрявая деревина! Распусти свое «витьё» от маковки до комлёвки. Да прикрой свое тело, чтобы от солнца не «тёмела», от земельки не чернело.

Коли жив же я буду, ель не забуду. Ель выкопаю, в садочке посажу, виноградом обсажу. А не жив же я буду, ель срублю, себе домик поставлю.

Вариант начала: Молодец коня пасет, у свиролочку играет, с своим конем «размувляёт».



– Ах ты, конь мой, конь, скажи правду, жена меня свела или малые детки?

– Не жена тебя свела и не малые детки. А свела тебя корчомка, золотые кубочки, дорогие напитки.

Дединская вол.: Дедино 2084-22, 2085-01, 02.

4. «Как на нашем на поле, да на ровном на месте» (напев 2)

Как на нашем на поле, да на ровном на месте, там стояла ель тихая, кудрявая. Как под тою под елью генерал своевался, его добрый конь не ймался, не ушелся.

Его был братец Василий, своей силой выхвлялся:

– Я добра коня поймаю, зауздаю. Запрягу коня я в сани, да поеду по невестам. Привезу себе невесту белей снегу зимового, цветней маку садового. Будет есть хрэн да рэдку, да ремённую плётку.¹

Томсинская вол.: Томсино 1650-03.

¹ Пели «на горы зимой» (Томсино 1650-03).

5. «Как у нашей беседе проявился умный гость»

Как у нашей беседе проявился умный гость. Он и пьёт, и гуляет, с госпожой «разговяляет».¹

– Ай, кабы мне, молодому, пара коней вороненьких, карету кованую, а я сел бы поехал со своей коханою.² А моей бы коханою колыбель зыбучую, нянечку певучую, чтоб умела и колыхати, и дитя забавляти.

Долосчанская вол.: Веремеево 2008-05.

¹ «Разговяляет» – разговаривает.

² «Коханая» – любимая.

«Прилетели вороны с чужой дальней стороны» (женитьба. См.: крестьбинские песни, № 7)

6. «Ты рябинушка, ты кудрявая»

Ты рябинушка, ты кудрявая, моложавая! Ты когда взошла, когда выросла? Я весной взошла, летом выросла, от луны я цвела, от солнца выспела.

Подо мной, молодой, да не огонь горит, да не мак цветет. Горит сердце бедное, молодецкое. Ты, девчоночка, глупо сделала, своего дружка распрогневала, назвала ты его горькой пьяницей.

Чайкинская вол.: Чайки 2108-06.

ПЕСНИ О «ДЕВЬЕЙ ВОЛЕ»

*«девичье жистё», гулянье;
девица – молодец: дума – выбор;
разлука с милым; измена*

7. «Коло моего терема там ишли две стезеньки»

Коло моего терема, коло моего нового, там ишли две стезеньки, «убойные» дороженьки. Там шли

два молодца в гусельки играючи, песни воспеваючи. Завидела молода с высокого терема:

– Пусти, отец-батюшка, родимая матушка, гусельки послушати, песенки научитися.

– Тебя эти гусельки молодую состареют, тебя эти песенки с розума, с ума сведут.

– Ай, неправда, батюшка, родимая матушка. Молоду состареет худое замужейка, с розума, с ума сведут малы-дробны деточки.

Глембочинская вол.: Горелово 2002-11, 2013-46, 47, 2037-10, 10а.

8. «Как задумали все родители замуж отдавать»

Как задумали все родители замуж отдавать, со подруженькам, со голубушкам хотят разлучить.

Хоть разлучат меня, не забуду я девичье жистё, жистё девичье очень хорошо. Не будила меня родна маменька рано поутру. Хоть разбудит меня – пошлёт в зелёный садик погулять. У зелёном саду соловеюшка громко напевал.

Томсинская вол.: Томсино 1649-45, 1650-16.

9. «Стой-ка, белая моя берёза, в поле, не шатайся»

Стой-ка, белая моя берёза, в поле, не шатайся, стой-ка, красная моя рябина, в поле, не осыпайся.

Ты сиди-сиди, моя милая, сиди, не скучайся. Если будет тебе скучно, пройди прогуляйся.

Красная вол.: Лешково-Павлово 2010-40.

Максютинская вол.: Влазовичи 2119-07, 12.

10. «Калина-калинушка, малина-малинушка» (напев 6)

Калина-калинушка, малина-малинушка, а на той же калине ясно солнце играло. Там девчина гуляла и думухну думала.

– Думать же мне нечего, любить же мне некого. Любить же мне малого – малый не в ровни со мной, любить же старого – старый же скоро помрет. Любить же мне молодца – молодец на войну пойдёт.

Дединская вол.: Дедино 2088-02.

11. «Мальчик чёрный, чернобровый» (напев 3)

Мальчик чёрный, чернобровый. «Потеряшечку» девка потеряла, «потеряшечка» та небольшая – коленкоровый беленький платочек. Мне не жалко того белого платка, а только жалко мне милого дружка.

Лавровская вол.: Дашково 2072-15.

12. «Як пойду я, молодёшенька, в чисто поле я гуляючи» (варианты напева 1)

Как пойду я, молодёшенька, в чисто поле я гуляючи, и с травой «разговяляючи».¹

– А трава моя зелёная, что не косишься, не грабишься, без моего ты дружка милого, без товарища любимого.



Как пойду я, молодёшенька, в чисто поле я гуляючи, и с земелькой «размовляючи».

– А земелька чернозёмная, что не орёшься, что не пашешься, без моего ты дружка милого, без товарища любимого.

Глембочинская вол.: Байдаково 2035-19; Горелово 2004-07, 2025-06.

¹ «Размовляючи» – разговаривая.

13. «Полно ветру бушевати, сине морюшко колыхати» (варианты напева 12)

Полно ветру бушевати, сине морюшко колыхати. Сине море колыхливо, мелка рыбушка да пуглива.

Мне, девчонке, жизнь грустлива. Мне сегодня день во скуке, со милым дружком да в разлуке.

Разлучила нас неволя, чужа-дальняя да сторонка, петербургская путь-дорожка.¹

Томсинская вол.: Томсино 1649-43, 44, 1650-17.

¹ Пели на горе в Святки.

14. «Соловей мой, соловей» (варианты напева 10)

Соловей мой, соловей, голосистый, молодой. Не летай, мой соловей, во зелёный мой сад, не щипли мой виноград. Я сама, девка, рано встаю, во зелёный сад пойду. Виноградинку сорву и в пучочки повяжу.

...Далеко в поле росла, коло двух белых дорог, при широкой столбовой. Вижу, милый мой идёт. Недоволен милый мой моей русою косой. Моя русая коса всему городу краса, а деревне похвала, а милому сухота.

Мостищенская вол.: Язвины 2117-12, 13.

Томсинская вол.: Армоново 1651-27; Костучиха 1635-26, 31; Томсино 1650-06; Ямищи 1666-18, 49.

Чайкинская вол.: Глубокое 2123-23.

15. «Нам не надо в люди торопиться»

Нам не надо в люди торопиться, у нас дома очень хорошо. Сердце бьётся, а печаль даётся, по тебе, мой милый, дорогой. Куда скрылся милый, отдалился, он навеки про меня забыл.

Только оставил милый на прощанье золото поношено кольцо. Я день на рученьке кольцо носила, а к ночи в головы его клала, чтоб видать мне милого во сне.

Поутру рано девушка вставала, из-под головушки кольцо брала. На праву ручку колечко надевала, про дружка милого вспоминала. Сон сонился – милый объявился, а я проснулась – нету никого.

Бояриновская вол.: Бояриново 2020-01.

Красная вол.: Лопатово 1999-14, 2011-31.

Чайкинская вол.: Чайки 2067-04, 2106-11, 12, 2110-20; Пилуки 2125-08.

16. «Цвели-цвели цветы в поле, цвели да повяли»

Цвели-цвели цветы в поле, цвели да повяли. Любил-любил парень девку, любил да спокинул, покинувши позабыл, после насмеялся.

– Не смейся, чёрт паршивый, сам ты холост-неженат. Как задумаешь жениться, девушки не пойдут.

– Не стражай, моя милая, я тебя не возьму.

– А на что было манить, когда не думал ты любить, на что было солучаться, когда расставаться. Солучанье было тайно, расставанье явно, солучались мы годочек под белой берёзкой, расставались часочек под горькой осиною.

Горька-горька осининка, а мне погорчее, белабела берёзонька, а я побелее.

Дединская вол.: Ляхово 2115-24.

Лавровская вол.: Сутоки 2113-09.

«Широк листок на калине» (см.: календарно-обрядовые песни, № 57)

ПЕСНИ О ЖЕНСКОЙ ДОЛЕ

обращения к родителям, жалобы на судьбу;

встреча – расставание с родными;

горе; муж-пьяница

17. «Расшумелася елушка, ти на дождь, ай на погоду» / «Ты, дубровка зеленая, что ты рано зашумела?» (варианты напева 4)

Расшумелася елушка, ти на дождь, ай на погоду. Рассердился друг миленький, ти на деток, ай на меня.

Запрягай-ка, друг миленький, пару коней вороненьких, а я сяду и поеду к своему татке на «парадки».¹

– Парай-парай, мой татулька, як мне горе горевати, малых деток годовати?²

– Погорюешь, победуешь, сама себе слугой будешь.

Вариант текста: Ты, дубровка зеленая, что ты рано зашумела? Не сама я зашумела, буйны ветры всколыхнули, низко к земле приклонили.

Ты, удёвка молодая, что ты рано завдовела? Не сама я завдовела, злые люди накасали. Моего мужа загубили, деток малых осиротили.

А вы, детки-малолетки, запрягайте пару коней. А я сяду да поеду к своему татке на «параду».

– Ты парай-парай, татулька, как мне в горе горевати, деток малых годовати?

Глембочинская вол.: Бондари 1998-12, 1999-10, 2024-17.

Долосчанская вол.: Веремеево 2018-13.

¹ «Парадки» – от «рада» – совет.

² «Годовать» – растить (из года в год).

18. «Весел-невесел сегодняшний день» (варианты напева 8)



Весел-невесел сегодняшний день, ходит-гуляет милый по саду, крѣшит-ломает зелен виноград, носит-кидает на мою кровать.

Выкрошу-выломлю виноградинку, понесу к татке (мамке) на парáдинку.

– Парáй,¹ парáй, татка (мамка), як с миленьким жить.

– Раю-не раю, моя дитятка. Мости кроватку узко-узенько, стели постельку мягко-мягенько, зови милого – милый-миленький.

Вариант окончания: – Лучше я буду хрен да редьку есть, «ня чим»² я буду миленьким называть.

Глембочинская вол.: Горелово 2005-09, 2025-23, 2036-24.

Дединская вол.: Дедино 2088-03.

¹ «Парáй» – от «рада» – совет.

² «Ня чим» – нежели.

19. «Ах ты, солнце моё ясное» / «Уже солнце за лес котится» / «Ох, не рано, не ранёшенько» (варианты напева 1)

Ах ты, солнце моё ясное, не порою за лес кóтишься. / Уже солнце за лес кóтится, вся бесѣдухна расходится. / Ох, не рано, не ранёшенько, совсем солнышко низѣшенько.

Моя мамка домой ладится, а я мамку провожать пошла. / Мои братцы домой ладятся, а сестрицы снаряжаются, а я, млада, провожать буду.

До тёмной ночи застоялася, на «ягóрья»¹ загляделася, як «ягóрья» распускалося, зелёным листом одевалося. Ишла мамка – оглянулася:

– Что, дитя, там застоялася? Ти ты в травку упутлялася, ти росіцей обмочилася? / Ти росою обросілася, ти травою оплуталася?

– Упутляла чужа сторона, обмочилась горючей слезой (обросіли жарки слѣзоньки, оплутала чужа сторона).

Бояриновская вол.: Бояриново 2021-15.

Глембочинская вол.: Бондари 1998-11, 2010-11; Горелово 2035-23; Дворище 2152-02.

Долосчанская вол.: Прошково 1996-18, 2023-27.

¹ «Ягóрья» – мн. ч. от «явор».

20. «Не по морюшку, да там лебѣдушка плывѣт» (варианты напева 11)

Не по морюшку, да там лебѣдушка плывѣт, не по бережку по крутому мать-родителка идѣт.

– Ты иди-тка, пройди, мать-родителка моя, распроведай-ка ты разнесчастную меня. Да как я, сирота, у чужих людях живу. Не по плису¹ я ходила, не по бархату я йду. Через золото я горючи слѣзы илью, помалёшеньку я на белый свет гляжу.

Выходила молода за новые ворота. Как за тым за новым расплехалася вода (от моих горячих слѣз расплехалася река), затопила-залила усе зелёные луга.

Как один же лужок зеленёшенький стоит, как на этом на лужку стоят солдатики в кружку. Как один же солдат по походу шѣл домой.

– Ты, солдатик мой, солдат, солдат товарищ дорогой, ты снеси-тка моим родителям поклон низѣхонький, а сестричкам поклон – по ленточке шелковой, а братцам поклон – по конику вороному, а внукам поклон – по шапочке пуховой.²

Бояриновская вол.: Бояриново 2020-02, 10.

Томсинская вол.: Томсино 1650-04, 14, 15.

Чайкинская вол.: Чайки 2061-05, 2062-16, 2067-06, 2108-02, 2109-07, 2111-01.

¹ «Плис» – ткань, бумажный бархат (В. Даль).

² «С ягод идуть и эту песню кричáть» (Бояриново 2020-02).

21. «В нас попито, в нас поедено, на добрых конях поезжено»

В нас попито, в нас поедено, на добрых конях поезжено. Как пойду я во зелёный сад, наберу я хмелю ярого, наварю я пива пьяного, созову я дорогих гостей. Дорогую гостя батюшку, дорогую гостью матушку, дорогого гостя братетку, дорогую гостью сестрицу. Я под батюшку – колясочку, а под маменьку – каретушку, а под братетку – вороного коня, под сестрицу – лёгку лодочку, а под милого сама пойду.

Томсинская вол.: Армоново 1650-29, 30, 1651-33; Борисенки 1666-23.

«Да вы не шумите, зелёные луги» (обращение к родителям – жалобы. См.: крестьянские песни, № 9)

«Як пойду я в Тихий Дунай по воду» (обращение к родителям – жалобы. См.: крестьянские песни, № 10)

«На горе дубѣ разлегается» (обращение к брату – жалобы. См.: крестьянские песни, № 11)

«Над рекой вербинка стояла, там девчонка воду брала» (жалобы. См.: календарно-обрядовые песни, № 136)

«Белая берѣза коренистая» («лихая свекровка». См.: календарно-обрядовые песни, № 137)

22. «Люди ходят, жито сеют, а я – своё горе»

Люди ходят, жито сеют, а я – своё горе. Люди сеют с севáлочки, а я – с подолóчка. Люди сеют, Бога просят, чтоб жито родило, а я у Бога прошу, чтоб горе не взошло. Как взошло моё горе кустами густыми, как зацвело моё горе разными цветами.

Глембочинская вол.: Горелово 2002-08, 2013-43, 2036-34.

23. «Горе моё великое... пойду с горя в чисто поле» (варианты напева 7)



Горе моё великое, тоска-печаль невзносная.

Пойду я с горя в чистое поле, в чистом поле кусты густы. На тех кустах растёт трава шелковая. На той траве цветы цветут лазоревые.

Сорву я цветок, совью венюк, себе и тебе на головушку.

– Носи, дружок, да не снашивай, люби меня – не спокидывай.

Носить я не стал, разнесчастным стал, в тюрьму попал. В тюрьме я сижу, в окно гляжу, ти не идет моя расхорошая, ти не скажет она слово верное, не взглянет она на моё окно. Ишла-прошла – не вернулась, и назад она не оглянулася.

Долосчанская вол.: Прошково 2023-29.

Максютинская вол.: Влазовичи 2119-09, 10.

Чайкинская вол.: Чайки 2067-03, 2106-10, 2110-19; Пилуки 2125-09.

24. «А ты – дуб, я – берёза, а ты пьян, я твярѳза» (варианты напева 5)

А ты – дуб, я – берёза, а ты пьян, я «твярѳза».¹ А ты пьёшь, а я плачу, молодость свою трачу. Молодость моя дурна, а головка разумна, да попала за дурня, за дурного, за Ванюшку-пьянюшку, за Ванюшку-разбойничка.

Дединская вол.: Дедино 2084-23, 2085-03.

¹ «Твярѳза» – трезва.

25. «Ай, пора-пора домой идти, в меня дома никого нетути»

Ай, пора-пора домой идти, в меня дома никого нетути. Только свѳкор да свѳкровочка, только деверь да ятрѳвочка.¹ Милый пьяный на постели лежит, буйна голова долой висит.

Мать велела разувать-раздевать, распоясывати. А мне, молоде, не хочется коло пьяницы ворочаться. Не хочется белы ручки марать, не хочется золот перстень ломать.

Иди, милый, в новую клеть, возьми ременную плеть, да ударь жене между беленьких плеч.

– Буду-буду разувать-раздевать, распоясывать, белы ручки марать, золот перстень ронять. Возле меня речка близѳшенько, вымою ручки белѳшенько. Возле меня рынок близѳшенько, куплю перстень золотѳшенький.

Глембочинская вол.: Горелово 2025-22.

Дединская вол.: Дедино 2079-02, 03.

¹ «Ятрѳвка» – жена брата мужа.

26. «Из-под вербы вода горька, мне, девчонке, жить неловко» (вариант напева 13)

Из-под вербы вода горька, мне, девчонке, жить неловко. Замуж выйти – не угадати, попадѳшься не за удачу, не разудалую головку. Будет бити-колоти, на свой норов воротити.

Томсинская вол.: Ямищи 1666-13.

«Як я млада, як я млада в одиночьи жила» (самовольная жена. См.: календарно-обрядовые песни, № 138)

«Не в пиру была, не в бесѳдухе» (самовольная жена. См.: календарно-обрядовые песни, № 139)

«Жалко дубу зеленого» (самовольная жена. См.: календарно-обрядовые песни, № 140)

**ЛИРИЧЕСКИЕ ПЕСНИ
БАЛЛАДНОГО СОДЕРЖАНИЯ**

*братья в гостях у сестры; родные не навещают
дочь; «дочка-пташка»; брат брата убил;
молодец отправляет «нелюбую жену» на корабле;
жена мужа повесила; солдаты и вдова;
куццы увозят девушку*

27. «Прилегали две берѳзы к дороге»

Прилегали две берѳзы к дороге, приезжали два братѳтки к сестре в гости.

– Отчини, сестра, ворота, отчини, сестра, тесовы.

– Погодите, мои братѳтки, у меня дома никого нет. Свѳкорка у пиру, свѳкровка пирует. А деверьки на «палѳшни»,¹ а золовки на гуляньи. Расчинѳся, высок новый теремочек, успыхнѳся, тонкий белый положѳчек, пробудися ты, мой милый дружочек! Приехали к нам гостики – мои братѳтки родные, твои шѳрни холостые.

– Отойди, жена немила, твоя родня опостыла.

Она заплакала, зарыдала, на крылечек выходила и братѳткам говорила:

– Едьте, братѳтки, не стойте, время не тяните, и мамке не скажите, что у сестрицы бывали, с коников не слезали, хлеба-соли не кушали.

Глембочинская вол.: Горелово 2036-25.

¹ «На палѳшни» – на охоте (Горелово 2036-25).

28. «Вы комарушки-дружки, не кусайтесь больно»

Вы комарушки-дружки, не кусайтесь больно за моё белое лицо.

Моё белое лицо у перинушке легло, да пролежало оно три недельки и два дня. А на третий день она у зелѳный сад пошла, своих братѳток нашла.

– Ах вы, братѳтки мои, коли пойдете домой, да ти летом, ти зимой, ти по прѳталочкам весной?

Дединская вол.: Дедино 2079-13, 14, 2114-17.

«По богатую сестрицу семь послов посылали» (богатая и бедная сѳстры в гостях у брата. См.: крестьянские песни, № 8)

«В поле берѳза стояла, я молоденька гуляла» (сестра в гостях у брата. См.: календарно-обрядовые песни, № 133)



«Недоля, недоля, несчастье моё» / «Давно я, давно я у татки была» (сестра в гостях у брата. См.: календарно-обрядовые песни, № 134)

«Коло лесу солнце лезет» (брат в гостях у сестры. См.: календарно-обрядовые песни, № 135)

«Як за горою, як за крутою вдовонька плачет» (вдова не принимает брата. См.: крестьянские песни, № 12)

29. «Не в поле рожь зелененька»

Не в поле рожь зелененька, мой татонька – соловейка, отдал замуж раненько. За мхи меня, за болоты, за синие морюшки. И сам в гости не ходит, и мать родну не пускает.

Мостищенская вол.: Прудищи 2117-01.

30. «Самым лучшим деревцам Бог листа не дал»

Самым лучшим деревцам Бог листа не дал, самой лучшей девице Бог доли не дал. Отдал меня татухна замуж далеко, не сказал мне татухна часто в гости быть.

Жила я один годок, жила я другой, а на третий же годок сдумала домой. Да пойду ж я, молода, в шёрые боры, попрошу я, молода, у соловья крылья, попрошу у зезюля тонкий голосок.

Да полечу, молода, в таткин зелен сад, закукую жалобно в таткином саду. Ти не учует татухна, на куте сидя, ти не учует мамухна, ли печи стоя, ти не учует сестричка, косицу плетя, ти не учует братовка,¹ пшеницу меля, ти не учуют братетки, коников поя.

Да не учул же татухна ... [*перечисление повторяется с отрицанием*]. Только учул самый мёньший братетка:

– Если наша сестрица – лети к нам на двор, если шёра зезюля – лети в ширый бор.

Летела болотами – луги топила, летела борами – боры ломила.

Вариант окончания: Почули мои братетки. Самый больший брат кажет: «Стрелой застрелю». Средний брат кажет: «Палкой убью». А самый малый брат кажет: «Стойте, не бейте. Коли наша сестричка – лети к нам на двор, а шера зезюля – лети в шерый бор». Полетела я, молода, ручки ломая и слёзки роняя.

Глембочинская вол.: Горелово 2025-08.

Дединская вол.: Дедино 2086-08, 2113-15.

«Калина с малиной рано расцвела»:

Бояриновская вол.: Бояриново 2020-05.

Томсинская вол.: Томсино 1650-05.

Чайкинская вол.: Чайки 2109-13.

¹ «Братовка» – жена брата.

31. «В чистеньком поле не дым, не вода» (вариант напева 8)

В чистеньком поле не дым, не вода, да там стояли четыре полка.

У в одном полку коники иржят, у другом полку шабельки бражжат, у третьем полку татка отозвался, в четвертом полку брат брата забил.

– За что ж ты, сынка, брат брата забил?

– В тесной улице спотыкалися, у в одну девицу удавалися.¹

Дединская вол.: Дедино 2088-01.

¹ «У жита када идём вот, посли Взнисёнья, пямём» (Дедино 2088-01).

32. «Поедемте, братья, домой поскорей»

Поедемте, братья, домой поскорей, что во нашем домике несчастьеце есть. Жена молодая сына родила, сына родила, сама умерла.

Еду по лужочку – луг мой не кошен, еду я по полюшку – поле не [о]рано, приезжаю ко двору – двор не метён, захожу я во двор – Сокол¹ не весёл. Влезаю в избобоньку – семья рахмана,² гляну на кроваточку – милая лежит. Взял её за рученьку – будто не мила, притиснул к сердечушку – ажно не жива. Зашёл я в каморочку – люлечка висит, что во той во люлечке детушка лежит. – Люли-люли, детушка, люли-спатоньки! Будет тебе мамонька всё чужая.

Томсинская вол.: Армоново 1651-11.

¹ По словам певички, «Сокол» – кличка собаки.

² «Рахманый» – тихий, смирный.

33. «При калине, при малине да два братца говорили» / «Як у лозе при дорозе»

При калине, при малине да два братца говорили. / Як у лозе при дороге, там корчомочка стоит, як у той же корчомочке два братетки сидят. Они пьют и гуляют, про женитьбу вспоминают.

– Ти удалася, брат, женитьбушка твоя?

– Не удалася, брат, женитьбушка моя. Навязалась-«накасалась» смерть нелюбая жена. А ни сжить, а ни сбыть, а нигде ж её подеть (а ни в люди пустить).

Как пойду я, молодец, да в новый городец. Да куплю я, молодец, малеванный челнец (чёрный челонёц). Посажу я, посажу смерть нелюбую жену, и пушу я на быструю реку.

А взойду я, молодец, на высокую гору, погляжу я, молодец, у подзорную трубу, ти высоко заря-солнышко взошло, ти далёко моя жёночка сплыла? Не-высоко заря-солнышко взошло, недалёко моя жёночка сплыла.

Позову я смерть нелюбую жену: – Вернись, жена, хоть нелюбая была. – Не вернись, я нелюбая была. – Хоть не ради меня, ради деточек своих.

– Натесался ты «трёсочек»¹ с моих беленьких плеч, навился верёвочек с моей русой косы, напускался ручейков с моей яркой слезы.

– Неправда твоя, натесал я трёсочек всё с соновой доски, навил я верёвочек всё с шелковой пеньки, напускал я ручейков всё с быстрой реки.



Вариант окончания: Не вернусь я ни ради тебя, ни деток маленьких. Я и глубоко, я и далёко, я отсюль не вылезу.

Долосчанская вол.: Непадовичи 2044-03.

Лавровская вол.: Песчанка 2112-07.

¹ «Трѣсочки» – щепочки (Песчанка 2112-07).

34. «Под дубом-дубом ячмень молочу»

Под дубом ячмень молочу, выше дубочка соломка летит. Под тем дубочком реченька бежит, по той реченьке лодочка бежит, а в той лодочке миленький сидит.

– Спросите её, ти добрым я был.

– Тесал весельцы с моих белых плеч ивил верёвки с моих русых кос.

Глембочинская вол.: Горелово 2025-11.

35. «Берёзка моя кудрявая, замужье моё невдалая» (варианты напева 9)

Берёзка моя кудрявая, замужье моё невдалая. Сказали – мой муж хорош-пригож, сказали – мой муж не пьяница, а он первая «разрадница».

Поехал в город, коня продал, заехал в корчму, деньги пропил. Приехал домой, жену набил.

– Жена ты моя любимая, возьми трубочку с намёткой, приведи конька с оброточкой.¹

Жена мужика потешила, острым ножичком зарезала, во зеленом саду повесила.

– Виси ты, мой муж, на виселке. Сладких яблочков накушайся, дробных пташечек наслушайся.

Глембочинская вол.: Бондари 2024-23; Дворище 2152-03.

Дединская вол.: Ляхово 2116-08; Дедино 2087-16, 2132-16.

¹ «Абрóть» – недоуздок, конская узда без удил и с одним поводом (В. Даль).

35а. «У поле жито – не ярица, казали – мой муж не пьяница»

У поле жито – не ярица, казали – мой муж не пьяница, а он горькая пропоица. В корчомке не был, коня пропил. «Пришовши» домой меня побил:

– Ты иди, жена, у клеточку, ты возьми намётчку, выкупи коня с оброточкой.¹ Когда выкупишь – домой веди, а не выкупишь – сама не иди.

А я, молода, спугалася, у зелёный сад забрала-ся. А кукушечка: «Ку-ку, ку-ку», а я молода плачу. А соловьюшки: «Чех-чох, чех-чох», а у меня слёзы да чох.

Чайкинская вол.: Чайки 2061-07, 2108-04.

¹ «Абрóть» – см. сноску к № 35.

36. «И не в поле пыль пылится, да не частый дождь идёт»

И не в поле пыль пылится, да не частый дождь идёт. Шли солдатики с похода, воротилися назад. Воротилися, просилися к удóвушке ночевать.

– Распобѣдная удóвка, пусти ночку ночевать.

– Ой, распобѣдные солдаты, я ж бы рада вас пустить. Три дня печку я не топила, не варила ничего.

– Распобѣдная удóвка, нам не надо ничего.

Красная вол.: Лопатово 1999-13, 2011-30.

37. «Над рекой стоит калина» / «Понаехали к нам ребята» (варианты напева 13)

Над рекой стоит калина, по другой стороне реки малина. Стой, калинушка, не шатайся, стой, малинушка, не осыпайся.

Живи, девица, не сумлѳойся. Не сумлѳойся, девка, снаряжайся, надевай шубу с кафтаном. Ты садись-ка, девка, в сани, ты поедем, девка, с нами, с нами, молодцами, с новгородскими купцами.

Одно поле проезжали, на второе поле соезжали, а на третьем поле становилися.

– Вы постойте-ка, братцы-ребята, не кукушечка в лесу кукует, не соловьюшка в лесу щебечет. Плачет мати по дитяте.

– Жалко-жалко мне дитяти, тяжело дитю было носить, а больней того было родити. В смеретном часу стояла, горячу кровь проливала. Думала – будет замена. Как досталась дитя в чужи люди, чужой маменьке на подмену, чужому папеньке на посылку.

Вариант начала: Понаехали к нам ребята, они денежны-богаты. Они хвалят-выхваляют свою милую сторонку:

– У нас полюшки широки, наши межушки высоки, у нас речушки глубоки. Собирайся, девка, с нами.

Томсинская вол.: Армоново 1650-31; Томсино 1649-46, 1650-01.

Томсинская вол.: Агурьяново 1664-11 («Как по одной стороне калина».

ПЕСНИ С ЛИТЕРАТУРНОЙ ОБРАЗНО-ПОЭТИЧЕСКОЙ ОСНОВОЙ

девица – молодец: разлука, измена

38. «Я нигде дружка не вижу»

Я нигде дружка не вижу, ни в деревне, ни в Москве. Только чую, только вижу, в тёмной ночи, в сладком сне, на портрете на стене...

Я отдам сестре малютку, сама выйду на крылец. На крылечек выходила, а навстречу милый мой. Ему бросилась на шею, назвала его дружком.

– Не называй меня дружочком, я тепереча не твой, я женился со другой. Я женился, переменялся, не в любовь её взял, не в согласие, не по совести своей.

Бояриновская вол.: Бояриново 2020-06.

Чайкинская вол.: Чайки 2106-13.

39. «Что ж ты, Ваня, разудала голова»

– Что ж ты, Ваня, разудала голова, куда, Ваня, уезжаешь от меня? С кем кидаеть эту зимку зимовать, с кем прикажешь лето тёплое гулять?



– Зимуй зимку с моей матушкой, с отцом, гуляй тепло летечко одна...

Кинул-бросил не девушкой, не вдовой, горькой-бедной разнесчастной сиротой.

Максютинская вол.: Влазовичи 2119-08, 13.

Чайкинская вол.: Чайки 2061-06, 2067-05, 2108-03, 2110-21.

* * *

Перечень записей лирических песен, не вошедших в сюжетный указатель

**40. «Вы подружки-голубушки,
уставайте-ка ранёшенько»**
Красная вол.: Лешково-Павлово 2010-39.

**41. «Да кто ж там горох косил, чёрную стегу
набил»**
Глембочинская вол.: Горелово 2002-14, 2013-50, 2036-23.

42. «Ехали казаки со службы домой»
Глембочинская вол.: Горелово 2036-28.

43. «Как у нашего соседа была вечером беседа»
Томсинская вол.: Ямищи 1666-50.

**44. «Над лесом солнце играет,
а за лес не залезает»**
Бояриновская вол.: Бояриново 2021-18.

45. «Недозрелая калинушка»
Томсинская вол.: Томсино 1649-29.

46. «Ой, да зародилось много ягод»
Чайкинская вол.: Чайки 2061-08, 2108-05.

**47. «Отъезжает мой любезный в незнакомый
городок» [«Отлетает мой соколик»]**
Томсинская вол.: Ямищи 1666-06.

48. «Полно, солнышко»
Томсинская вол.: Армоново 1651-21.

49. «Тёмна туча – дождь будет»
Глембочинская вол.: Бондари 2024-22.
Дединская вол.: Ляхово 2116-07.

50. «Ты воспой, воспой, журавлёночек»
Максютинская вол.: Влазовичи 2119-11.

**51. «Ты дубочек, ты зелёный,
широк листок на тебе»**
Долосчанская вол.: Непадовичи 2044-03.





Раздел 9

ИНСТРУМЕНТАЛЬНЫЕ И ПЕСЕННО-
ХОРЕОГРАФИЧЕСКИЕ ТРАДИЦИИ

В Себежском районе зафиксирована развитая система традиционных наигрышей на музыкальных инструментах. Можно отметить несколько различных сфер бытования наигрышей: пастушество (*сигнальные наигрыши*); традиционные гулянья и ярмарки (*наигрыши «под пляску» и «под песни», танцевальные*); свадебный обряд (*«марши»*).

Состав инструментов в местной традиции достаточно обширен. Наиболее часто встречаются гармони и балалайки. До последнего времени сохранялась традиция игры на скрипке и цимбалах (д. Глембочино), в том числе и в ансамбле (д. Бондари). Единичными оказались записи игры на гусях (д. Глембочино), упоминания о «дуде» (волынке), пастушьих трубах и рожках.

Встречаются воспоминания о старинной *круговой женской пляске*, во время которой передвигались по кругу «бочком», мелким приставным шагом.

Среди *наигрышей «под пляску»* встречаются общераспространенные *«Барыня», «Русского», «Цыганочка»*. *Наигрыш «Камаринского»* носит местное название *«Лявони́ха»*; пляска сопровождалась исполнением *«припевок» (плясовых песен)*, обычно – с текстами шуточного содержания (*«А где ж это видано» и др.*).

В Себежском районе были известны и многофигурные псковские *пляски: «Суп варить», «Лентяй»* и другие. Танцевали *«Талкачки»*: шли на танцы – одни лапти на ногах, другие на плечах – значит, будут танцевать *«Талкачки»*. Ночь отпляшут – двое лаптей износят (Нища 2007-12).

Наигрыши «под песни» связаны с традицией **ГУЛЯНИЙ И ЯРМАРОК** – «кирмашей». В местной традиции распространен ряд общерусских наигрышей (*«Страдания», «Семёновна»*), а также некоторых других, широко известных во многих районах Псковской области (*«Новоржевского», «Синеречного»*). Псковский наигрыш *«Скобаря»* в вариантах

«Длинно́ва», «Под драку», «Скобаря потешного» бытует в Себежском районе, хотя его жители и не считают себя «скобарями»: *«Мы – русские люди. А там – Псков, это уже скабщина... скабарняк»* (Томсино 1649-14). Исполнение наигрышей на гуляньях и ярмарках сопровождалось пением *частушек*. Встречаются характерные описания традиционных «ломаний» и драк: как только заиграют *«под драку»*, начинали «ломаться» – махали руками, били ножом по потолку, разбивали лампы (Изотово 1634-05), дрались впотьмах, «аж ножик блисщить» (Булавчино 2006-03).

На традиционных гуляньях исполнялись *парные танцы: вальс, краковяк, па д'эспань*, различные варианты *польки («белорусская», «полька-варшавка»)*, *«Коробочка», «Выйду я на реченьку»* и другие.

С системой гуляний и вечеров связано функционирование *хороводных, плясовых песен и вечерочных припевок*. В Себежском районе записан ряд общераспространенных напевов и сюжетов. *Хоровод «Тережка, Тереженька»* (д. Горелово) – образец, обладающий местной характерностью (варианты данного хоровода встречаются в соседних районах Белоруссии).

Функционирование инструментальных наигрышей в **СВАДЕБНОМ ОБРЯДЕ** связано с несколькими важными моментами. Чаще всего на свадьбах играли на скрипке и цимбалах. *«Марши»* исполнялись во время шествия невесты-сироты на кладбище; перед наделением, когда невесту обводили вокруг стола; в момент наделения (в этих случаях возникало одновременное звучание наигрыша и причитания невесты); на свадебном застолье, где чередовалось исполнение *«маршей» и свадебных песен* – играли и пели всем гостям, сидевшим за столом, по кругу.

Музыкальные инструменты традиционно использовались также в обрядах **ОБХОДА ДВОРОВ на Рождество и Пасху** – для сопровождения пения *колядок и волочебных песен*.



ОБРАЗЕЦ НАПЕВА И ТЕКСТА ХОРОВОДНОЙ ПЕСНИ

№ 1 (текст 99)

д. Горелово, Себежский р-н, 2005-14

♩=160

Ти-рѣж - ка, Ти - рѣ - жень-ка, че-рез бор да - ро - жень-ка.
Ти-рѣж - ку би - да ста - ла, с ким я-го же - на спа - ла.

Тирѣжка, Тирѣженька,
Через бор дароженъка.
Тирѣжку бидá стала,

С ким ягó жена спала.
Пад стажкóм зялѣненьким,
С казаѣкóм малóденьким.

Исп.: Шабловская К. К., 1902 г. р., Шабловская Р. Г., 1926 г. р., Половко Е. П., 1927 г. р. Зап.: Мехнецов А. М., 25.07.1986. Расп.: Мехнецова К. А.

ПЕРЕЧЕНЬ ЗАПИСЕЙ НАИГРЫШЕЙ НА МУЗЫКАЛЬНЫХ ИНСТРУМЕНТАХ

ТРУБА

Глембочинская вол.: Глембочино 1997-11, 2009-18.

Сигнальный наигрыш

Долосчанская вол.: Питюли 2146-28.

Надельный марш

Глембочинская вол.: Глембочино 2009-20, 2153-05, 06.

СКРИПКА

Свадебное причитание

Глембочинская вол.: Глембочино 1997-12.

НАИГРЫШИ ПОД ПЕСНИ

ПЕСЕННЫЙ РЕПЕРТУАР

«Под частушки»

Глембочинская вол.: Глембочино 2153-03.

Волочebная

Глембочинская вол.: Бондари 2153-16.

НАИГРЫШИ ПОД ПЛЯСКУ

«Лявóнixa»

Глембочинская вол.: Глембочино 2153-04.

Хороводная

«Летели две птички»
Глембочинская вол.: Глембочино 2153-07.

«Цыганочка»

Глембочинская вол.: Глембочино 2153-02.

БАЛАЛАЙКА

ТАНЦЫ

«Полька-варшавка»

Глембочинская вол.: Глембочино 2153-01.

НАИГРЫШИ ПОД ПЕСНИ

«Под песни – пскопскáя»

Максютинская вол.: Мацково 2135-16.

«Финская полька»

Глембочинская вол.: Глембочино 2009-21.

«Страдания»

Максютинская вол.: Мацково 2135-17.

СВАДЕБНЫЕ НАИГРЫШИ

НАИГРЫШИ ПОД ПЛЯСКУ

Свадебный марш

«Под пляску»

Лавровская вол.: Чернея 2111-05.

**«Русского»**

Лавровская вол.: Чернея 2111-04.

«Лобанка»

Максютинская вол.: Мацково 2135-18.

ТАНЦЫ**«Краковяк»**

Лавровская вол.: Чернея 2111-03.

ГУСЛИ**НАИГРЫШИ ПОД ПЕСНИ****«Страдания»**

Глембочинская вол.: Глембочино 2014-43, 47.

НАИГРЫШИ ПОД ПЛЯСКУ**«Под пляску»**

Глембочинская вол.: Глембочино 2014-39, 40, 42.

«Русского»

Глембочинская вол.: Глембочино 2014-45, 46.

ЦИМБАЛЫ**НАИГРЫШИ ПОД ПЛЯСКУ****«Лявониха»**

Глембочинская вол.: Глембочино 1997-03.

«Цыганочка»

Глембочинская вол.: Глембочино 1997-02.

ТАНЦЫ**«Вальс»**

Глембочинская вол.: Глембочино 2147-09.

«Полька»

Глембочинская вол.: Глембочино 1997-08.

«Краковяк»

Глембочинская вол.: Глембочино 2147-10.

«Па д'эспань»

Глембочинская вол.: Глембочино 2147-14.

«Выйду я на реченьку»

Глембочинская вол.: Глембочино 1997-09, 2147-12.

«Коробочка»

Глембочинская вол.: Глембочино 2147-07.

«Светит месяц»

Глембочинская вол.: Глембочино 1997-10, 2147-08, 13.

СВАДЕБНЫЕ НАИГРЫШИ**Свадебный марш**

Глембочинская вол.: Глембочино 1997-04, 2009-04, 06, 2147-14.

ПЕСЕННЫЙ РЕПЕРТУАР**Колядки**

«На Ердяни тиха вода стояла»

Глембочинская вол.: Глембочино 1997-07, 2009-14.

«Ходили-гуляли колядовщики»

Глембочинская вол.: Глембочино 2009-09, 10.

Волочebные

«Сам хозяин, Христос Сын Божий воскрес»

Глембочинская вол.: Бондари 2153-16; Глембочино 1997-05, 06, 2009-11, 12, 2147-15.

Хороводные

«Летели две птички»

Глембочинская вол.: Глембочино 2009-02, 03.

Лирическая

«Бедная девочка»

Глембочинская вол.: Глембочино 2009-15.

ГАРМОНЬ**НАИГРЫШИ ПОД ПЕСНИ****«Под частушки»**

Бояриновская вол.: Руково 2146-09, 09а.

«Новгородского» [половинка]

Томсинская вол.: Изотово 1634-06, 06а.

«Новоржевского»

Томсинская вол.: Агурьяново 1664-33.

Максютинская вол.: Максютинино 2136-12.

«Скобаря»

Долосчанская вол.: Прошково 2023-14, 15, 2150-02.

Максютинская вол.: Максютинино 2136-14.

Томсинская вол.: Изотово 1634-09.

«Скобаря потешного»

Максютинская вол.: Максютинино 2136-07.

«Длинно́ва»

Томсинская вол.: Изотово 1634-05.

«Скобаря по-опочецки»

Максютинская вол.: Ржавки 2135-21, 23.

«По-великолукски»

Чайкинская вол.: Александрово 2123-02.

«Под драку»

Долосчанская вол.: Прошково 2023-16.

Максютинская вол.: Максютинино 2136-16.

Томсинская вол.: Агурьяново 1664-32, 34; Поповка 1634-27, 28.

«Страдания»

Бояриновская вол.: Руково 2146-11.

Долосчанская вол.: Прошково 2023-17, 18.

Максютинская вол.: Кицково 2119-20; Максютинино 2136-09, 10, 15; Ржавки 2135-20, 22.

Томсинская вол.: Агурьяново 1664-30; Изотово 1634-02; Поповка 1634-29.



«Семёновна»

Бояриновская вол.: Руково 2146-22.
Томсинская вол.: Изотово 1634-04.

«Полянка»

Томсинская вол.: Поповка 1634-30.

«Витебская»

Максютинская вол.: Максютинино 2136-13.

НАИГРЫШИ ПОД ПЛЯСКУ

«Русского»

Долосчанская вол.: Прошково 2023-08.
Красная вол.: Жеглово 2027-07.
Максютинская вол.: Кицково 2119-18, 19; Максютинино 2136-08, 11, 17; Ржавки 2135-19.
Томсинская вол.: Агурьяново 1664-31; Изотово 1634-03, 08; Поповка 1634-28.
Чайкинская вол.: Александрово 2122-08, 09, 2123-01.

«Барыня»

Бояриновская вол.: Руково 2146-14.
Долосчанская вол.: Прошково 2023-09, 10.

«Камаринского»

Бояриновская вол.: Руково 2146-15, 16.

«Лявóниха»

Бояриновская вол.: Руково 2146-17.
Красная вол.: Жеглово 2027-10.

«Лентя»

Долосчанская вол.: Прошково 2023-11.

«Лобанка́»

Томсинская вол.: Агурьяново 1664-36, 37.

«Цыганочка»

Бояриновская вол.: Руково 2146-12.
Максютинская вол.: Ржавки 2135-24.

«Шельма»

Долосчанская вол.: Прошково 2023-13, 17.

«Яблочко»

Бояриновская вол.: Руково 2146-19.
Красная вол.: Жеглово 2027-09.

ТАНЦЫ

«Вальс»

Бояриновская вол.: Руково 2146-08.

«Полька»

Красная вол.: Жеглово 2027-13.

«Белорусская полька»

Долосчанская вол.: Прошково 2150-04.

«Краковяк»

Красная вол.: Жеглово 2027-11.

«Па д'эспань»

Бояриновская вол.: Руково 2146-20, 21.

«Ту-степ»

Бояриновская вол.: Руково 2146-07.

«Выйду я на реченьку»

Красная вол.: Жеглово 2027-12.

«Коробочка»

Бояриновская вол.: Руково 2146-06.

«Матлёт»

Бояриновская вол.: Руково 2146-18.

БАЯН

НАИГРЫШИ ПОД ПЕСНИ

«Синерецкого»

Томсинская вол.: Борисенки 1666-31.

НАИГРЫШИ ПОД ПЛЯСКУ

«Лобанка́»

Томсинская вол.: Борисенки 1666-30.

«Суп варить»

Томсинская вол.: Борисенки 1666-32.

**АНСАМБЛЬ:
СКРИПКА И ЦИМБАЛЫ**

НАИГРЫШИ ПОД ПЕСНИ

«Под припевки»

Глембочинская вол.: Бондари 2153-12, 13.

НАИГРЫШИ ПОД ПЛЯСКУ

«Гопак»

Глембочинская вол.: Бондари 2153-15.

ТАНЦЫ

«Полька»

Глембочинская вол.: Бондари 2153-10.

«Светит месяц»

Глембочинская вол.: Бондари 2153-14.

СВАДЕБНЫЕ НАИГРЫШИ

Надельный марш

Глембочинская вол.: Бондари 2153-08, 09, 11.





Раздел 10

ДЕТСКИЙ ФОЛЬКЛОР. ИГРЫ

В Себежском районе распространены многие известные детские игры.¹ В зависимости от вида и условий, игры делятся на зимние, проходившие в доме, и летние, в которые играли на открытом воздухе.

Среди **зимних** игр можно назвать общеизвестные «Золото хоронить», «Кот и мышка», «В журавля» (в других традициях эта игра называется «В ворона»). Интересны местные варианты многих игр.

«Сахар колоть»: становятся спинами, зацепляются руками под локти и приподнимают друг друга.

«В репку»: садятся друг другу на колени, водящий ходит, подходит к «бабке»:

«– Бабка-бабка, свиньи в огороде!
– Иди выгонь, и репинуку вытять, и обколоти».

Водящий вытягивает всех по очереди, потом – «бабку». Когда «бабку» вытянут, ее колотят (Влазовичи 2118-36).

Играли в «Волка и овечек»: все садились в ряд, выбирали «пастуха» и «волка».

«– Пасу-пасу до вечера,
Домой гнать нечего.
Волку шкурунку,
А мне мясинку.
Волк-волк, где пить?
– Под кроватью».

Пока «пастух» ходит, «волк уносит овец», одну за другой, пока всех не переносит. Тогда «пастух» идет к «волку»:

«– Волк-волк, ты видел моих овечек?
– А какие они?
– Белые.
– Белые дорожкой бегли».

«Пастух» ищет «овечек», гонит домой. Тогда «волку» баню топят, «волка» в баню зовут.

«– Волк-волк, иди в баню.
– Какие дрова?
– Берёзовые.
– Не мой дух».

Отказывается идти, пока не скажут «волчья груша». Тогда «волк» идет в баню и его «парят»: ложится на пол, все его шлепают (Влазовичи 2118-37).

Летом играли обычно на лужайке или на пожне. Как правило, упоминаются подвижные игры. Во многих случаях летние игры связаны с детским ПАСТУШЕСТВОМ.

«В огурцы»: становятся в круг, берутся за руки. Кружатся как можно сильнее, кто отлетит – смеются, говорят: «Вот огурец отлетел». Этот выходит из игры. Играют, пока не останется человек 5–6 (Мостище 2149-25).

«Солома горит»: делают ямочку, вкапывают колышек, вокруг каждый кладет по камешку. К колышку привязывают веревку, один бегаёт, держась за веревку, и не пускает к камешкам. Остальные бегают и кричат: «Солома горит!» Стараются схватить свои камешки. Чей камешек останется последним – тот водит (Мостище 2149-25).

Распределение ролей в игре происходило с помощью считалок.

«Дрыгадан, дрыгадан,
На чатыре загадан.
Пятьсот Кузьма,
Панамарь Илья,
Кошка-валошка,
Калека вон!»

(Глубокое 2123-28).

«Дранка, гранка, фига, ога, эдна, бена, боп!»
(Новое Луково 2135-02).

Область фольклорных жанров, связанных с детским пастушеством, включает в себя также различные **заклички и приговорки**.

«Солнушка-маменька,
Закатися раненька,
Твай детки плачуть,
У масла макають,
Тибэ дажидают».

Прыгаим вот так вот, прыгаим, танцуим проста. В любой день, проста мы у поли вот паслись, и нам долга пасті няхота, так вот сматрели на солнушка, и прасили солнушка вот так вот. Прыгали» (Горелово 2014-34а).

«Гойки-пагойки,
Пагоним дамойки,
Через калатоўки.
Висит жаба ны ламу,
Хто атзавётца – то й таму.
Моўчат, как лук тоўчат,
А мне можна гаварить,
Каши з маслом наварить»

(Горелово 2014-35).

¹ Образцы Себежского детского фольклора см. в публикации: Мир детства и традиционная культура. М., 1995.



ПЕРЕЧЕНЬ ЗАПИСЕЙ ДЕТСКОГО ФОЛЬКЛОРА

КОЛЫБЕЛЬНЫЕ

1. «А баюшки-баю»
Максютинская вол.: Максютинино 2136-06.
Мостищенская вол.: Новое Луково 2135-03.
2. «Ай, люли, люли, люли, прилетели голуби»
Бояриновская вол.: Руково 2040-13.
Лавровская вол.: Дашково 2073-19.
3. «Ай, люли, люли, люли, не ложися на краи»
Мостищенская вол.: Заноги 2118-09.
Чайкинская вол.: Глубокое 2123-27.
4. «Баю-баю-баюшки»
Мостищенская вол.: Новое Луково 2135-04.

СЧИТАЛКИ

5. «Дранка, гранка, фи́га, о́га»
Мостищенская вол.: Новое Луково 2135-02.
6. «Дрыгадан, дрыгадан»
Максютинская вол.: Влазовичи 2118-34.
Чайкинская вол.: Глубокое 2123-28.
7. «Катился яблоч винограда»
Мостищенская вол.: Новое Луково 2135-02.

8. «Питанка, питанка, чем коней питала»
Максютинская вол.: Влазовичи 2118-35.

9. «Стрёшки-зерёшки, малы катёшки»
Лавровская вол.: Красиково 2076-02.

ДЕТСКИЕ ЗАКЛИЧКИ, ПРИПЕВКИ

10. «Солнышко-маменька, закатыся раненько»
Глембочинская вол.: Горелово 2014-34.

11. «Гойки-погойки, погоним домойки»
Глембочинская вол.: Горелово 2014-34а, 35.

ЗАГАДКИ

12. «Деву́ца в темнице, коса на улице» (морковь)
Максютинская вол.: Влазовичи 2119-17.

13. «Заря зоревала, ключи потеряла» (роса)
Максютинская вол.: Влазовичи 2119-15.

14. «Ма́ть толста, дочь красна, сын в небо ушёл» (печь, огонь, дым)
Максютинская вол.: Влазовичи 2119-16.





Раздел 11

ЖАНРЫ НАРОДНОЙ ПРОЗЫ. ЗАГОВОРЫ

ОБРАЗЦЫ ТЕКСТОВ. ПЕРЕЧЕНЬ ЗАПИСЕЙ

ПОВЕРЬЯ, БЫЛИЧКИ, ЛЕГЕНДЫ

Фольклор Себежского района богат жанрами устной прозы, связанными с представлениями и верованиями об устройстве окружающего мира, чудесных явлениях, нечистой силе и колдовстве. Значительная часть этих жанров обладает сходной тематикой и образами, а также художественными средствами и приемами. Вследствие этого многие былички, легенды, а нередко даже бытовые рассказы, принимают форму сказочного повествования; в то же время сказочные и легендарные образы проникают в сюжеты быличек. Таким образом, можно говорить о данных жанрах как о принадлежащих к единой сфере.

В основе многих типичных для Себежского района быличек лежат представления о ЧУДЕСНОЙ СИЛЕ КОЛДУНОВ И ЗНАХАРЕЙ. Чаще всего колдовство связывали с особым значением **иванской ночи**. Распространены былички о ведьме, вылезавшей из трубы; о заклинухе, отнимавшей молоко у коров; о поимке знахарем заломщицы и ее наказании.

№ 1. Ведьма вылезала из трубы

[На Ивана] «пияли песни мы на дварé тáма-ка. Ну, и я прышла – у менé клубнику́ было́ вот тóта-ка в а́гародчику мно́га. Я прышла́ и села пад вакно́ пильнава́ть,¹ каб ни прибе́гли ужó в клубник у мой.

Ну, я пасидéла – нéтути. Али гляджу́: як ише́ў мальчо́нок, вот у ё́йный хáте, Варанéцкый. Мáлец, так ну, яму́ лет питна́дцать може́ было́, може́ бо́льши. Идéть э́тат мальчо́нык – зра́зу са́гнувсья, и ра́кам, ра́кам, палзко́м паўзе́ть па даро́ги. Я-та думаю́ – ў мой клубник паўзе́ть ё́н. Не-а, даро́гай и папо́лз аж туды́. Я ўсе́ ў вакно́ гляджу́. Гляджу́ – папо́лз, ра-за́гнувсья и дамо́ў пабе́г.

Прышо́ў и гáворить: “Мама, ты спишь?” – а анá гáворить: “Не, ўже, сынок, устаю́”. – “Мама, а я ж чу́ть живы́й прибе́г”. – “А ча́го?” А тут вот хата ста-я́ла, прóти маéй хаты. Гáворить: “Прóска² узлэ́зши, с трубы́ лэ́зеть, и з мятло́й, с трубы́ вылезáить. И лэ́зеть з мятло́й, и метéть кала́ трубы́. Я, – гáворить, – як уви́деў, што инá лэ́зеть с трубы́, дак аж абме́р, чу́ть прибе́г дамо́ў”. Вот яки́и люди́ были!».

д. Дедино 2113-18. Исп.: Скрипка М. И., 1902 г. р. Зап.: Шишкова О. В., 10.07.1986. Расш.: Мехнецова К. А.

¹ «Пильнава́ть» – стеречь.

² «Прóска» – Прасковья (имя).

№ 2. Чаровница закликала коров

«Чáравни́ца бе́гала, бе́гала. Па ржи́ бе́гаеть, го́лой гáлаво́й. Прóста пра́ста́я женщина. На не́кото-рую гáварили́ у нас, адна́ была́ такая.

А патóм анá тигáла <...> – э́та уже́ мне́ мама́ рассказывала – тянет абро́ть¹ (такая, де вот на ка-ню́ адяéтца – абро́ть), и вот э́ту абро́тку (назывá-етца инá – абро́ть) инá еé тя́нет па по́лю и кри-чу́ить: “Бурёнки-каро́ўки! Бурёнки, Краснёшки, Чáрнёшки! Хáдите сюда́! Краснёшки, Бурёнки, Чáрнёнки!”. Анá усих сартóв са́бярёт. А э́ту во-так тя́нет. И во так притя́нет, и павéшает на ву́гол, и падставля́еть – и чáшки, и там и ве́дры, и всё и малако́ ей натякёт».

д. Грудинино 2040-19. Исп.: Леонова Е. О., 1907 г. р. Зап.: Лобкова Г. В., 02.07.1986. Расш.: Мехнецова К. А.

¹ «Абро́ть» – недоуздок, конская узда без удила и с одним поводом (В. Даль).

Встречаются рассказы-легенды, использующие мотив ЧУДЕСНОГО ПРЕВРАЩЕНИЯ: о матери, превратившейся в кукушку (дети не подали матери воды), о человеке, превращенном в аиста.

Среди других сюжетов, использующих мотивы чудесной силы и чудесного превращения – быличка о знахаре и оборотне.

№ 3. Аист-человек

«Аист был чéлаве́кам. А Бо́г узя́ў усих урэ́дных э́тых – и зме́еў там, и ля́гух, и усих э́тых ныска́комых. Сабра́в и в мяшо́к, и скыза́ў яму́: “Няси́, и зарóй, ну ни гляди́. Ни ў коём слóчае глядéть нильзя́”. А ё́н? Нясе́ть жа мяшо́к, а нады́ ж па́глядéть, што там. Ё́н как па́глядéў – так э́ты все́ разбе́глиси. И зме́н, и ля́гухи, вси. И вот ё́н тяпéрь хóдит и сыбира́еть. [Бо́г] гáворить: “Ну, раз ты вы́пустиў – будешь тя-пéрь са́бирать”. Вот ё́н тяпéрь, аист, хóдит и са-бира́еть – де кака́я ля́гуха, де каке́й зме́й».

д. Асташково 2042-02. Исп.: Моисеенко М. И. (г. р. не указ.) Зап.: Лобкова Г. В., 03.07.1986. Расш.: Мехнецова К. А.



№ 4. Знахарь и оборотень

«Ну и вот, был случай такой. Значит, был знатец у деревне. Челавек был десеть лет в вылках, абаратнём был, абаративши. Приходить ён к этому знатцу. Идёт в деревню волк. Тут люди выскочивши яво клюкам ганяють, а он идёт, галавой махает. А патом этот вышел знатец и гаварит: “Не троньте ево”. Взял, закрыл к себе в сарай.

Хазыйку заставил тапить байню: “Тапи, – г-т, – байню”. Тая думает: “Ну што, с ума сашёл”. А раньши-та падчинялися мужику, эта ни сичас – баба разинеть рот, дак мужик ужó... Ну, и значить, што: вечером берёт – спросил с этый с хазыйки две пары белья. Тая гаварит: “Ты што, с ума сашёл? Зачем тебе столько?” – “Давай, тебе сказана!” – ана выкльдаёт. Берёт квашню хлебную, ножик берёт сталовый, идёт у байню. Хазыйка: “Дай пыглядеть!”. Што: он с сарая этава берёт валка, он к яму за плечи пад шубу залез. Пашёл в байню. З байни идут удваём. Уж он челавеком ево тама-ка атвернул.

И вот, за сталом, значить, сидять – выпивають, разгаваривають. У нево метка атсталась, укушенная сабакой, на лице. Валчий шерсти. Десеть лет он прабыл у этых у валках. Рассказывал валчий свадьбы. И вот, гаварит, на свадьбу хатели трёхгадавалава взять быка, и их сабаки абкусали. Вот ево сабака кусила, была метка атставши.

Вот эта басня была.

Он сам сумел абярнутца [волком], а ёты ножики украсили ат ево. На ножиких абарачивался. <...> Эти ножики раз украли, значит, он не мог атвернутцы [человеком]. <...> Ево этот челавек [знатец], значит, атвернул».

д. Заногы 2118-11. Исп.: Зыляева К. И., 1923 г. р. Зап.: Шишкова О. В., 16.07.1986. Расп.: Мехнецова К. А.

Основной мотив многих быличек и легенд – ЧУДЕСНОЕ ВИДЕНИЕ: о поиске цветущей «папорти» (папоротника); о явлении иконы; многочисленные былички о домовом; о появлении привидений на одном и том же месте («старичок сидит, огонек горит»); о Святогоре, проходящем раз в сто лет.

№ 5. Мужик хотел научиться колдовству

«Адин мушчина рассказываў, што, гаворить, – тавариш, дружиў я з им. И всё на яго гаварять: “Калдун, калдун ён ужó”. Я стаў яго прасить, што: “Паўчи менé”. – “А ходишь ты ў церкву?” – “Хаджу”. – “Богу молиси?” – “Малюсю”. – “А спаведайси ты?” – а ён гаворить: “Спаведасю”. – “Прычась берешь?” – “Ага”. – “Ну вот, пойдешь у церкву, паспаведайси, и прычась як дадут табé – ты не глытай еé, ня ешь, а ў платок вазми, эту прычась”.

И ён узяў, ётыт, так и зделаў. Ну, прышоў, яму и сказаў, што: “Вот так, вот и ў платку”. – “Ну, пайдём у лес”. Узяў ружьё, и – “пайдём у лес, я тебе бу-

ду учить, у лесе”. Ну, и пашли яны вдвайх. “Вазми, кала сасны привяжи ётыт платок”. Ён привизаў. Тады гаворить: “На ружьё, и стреляй у ен платок”. – “Фу! Што мне ў платок ётыт стрелянуть, – гаворить. – Я, – гаворить, – вот у такую крошку пупаду, а ўжо ў платок я ўжо!”. Ну, ён гаворить: “Ну, стреляй”. И ён тольки ўзял ружьё, хател стрелять, глядить – там Исус Хрыстос распятый, и кроў з ног, и з рук, и атсюль, и проволокой галава увязана, у Суца Хрыста. И ён кинув ружьё, и ходу дамов. Вот.

И ён сказаў: “Сматри, пакуль я живый, каб ты никому ни рысказваў”. Дык ён и маўчаў, пакуль ён памёр. А тады вот на вадé – ў Себеже ж вадá эта свитая, на вадé рысказваву. Усім на свете рысказваву, мушчина тот. Вот што делают калдуны!».

д. Дедино 2113-21. Исп.: Скрипка М. И., 1902 г. р. Зап.: Шишкова О. В., 10.07.1986. Расп.: Мехнецова К. А.

№ 6. Привидения на одном и том же месте

«Ишла я вясной, у марте месеце, это точно. Ишла и задумаўши йшла, а мальчишка был кинут у меня в маей дярэвне, аткуль я. А сама перяехала сюды. Пайдү за мальчишкой, чево он там брошен. После вайны это было дело. И пашла за им. А в марте месеце... Ну, я вышла – туман-туман такей был, туман, сильный туман. Снег уже таять начал, и утром такей туман! Пришла я в дярэвню Рукóво, вижу – уже падымаётца туман от зямли нямножко. Так падняўши уже. Думаю, уже солнце будет всхадить. Иду, а дярэвня Шаловка там называлась, а таперь дярэвни там нет. Дярэвни не было уже. А я ўстала в Рукóве и думаю – где мне идти – па шассé или идти тут напрямки стéжкой паближе до маей дярэвни. Не, думаю, пайдү тут – ближе, до маей дярэвни, там далёко дуже, идти кругом.

И пашла. Иду и саначки с собой тяну, што чемодан же там у меня кинут. И думаю – вот дура, баялась идти! А мужчина едет на гнядым каню! С левова боку идеть около каня, кола лошади, и жолтенький сабачка кола яво. Воз сена вязеть и на вазу крылья от самалёта – ляжить на этом вазу. Думаю – вот дура, баялась идти. Стежка, думаю, – а как же он па стежке па этай праедеть. И так с гары спускался до дярэвни, так спускался быстро, а я иду. Глядь – стайть. Конь стайть и ён стайть. Думаю – чево это так? Думаю – ну я спрашу, можа, яму памочь што надо. Иду апять сагнуўши. Глядь – ни каня, ни челавека нет, никакó. Землянка стайть. Ну куда ж я зейшла? Тольки стежка! Я ж никуды не сворачивала с этой стяги! Тут же я знаю хады-выходы, куды ж я – я ж не магла заблудитца!

Ну ладно. Думаю: зайду я в эту акóпину, спрощу – тут ещё, верно, люди живут. Падхажу, а там – вот такой камяшóк, вытайўши тольки са снегу. Видна макушечка этова камня, тарчить. И больше – ни акóпины нет, ничавó! Я стала и стаю. Страх ме-



ня ўзял. Што такое? Ё́де тот мужчина, ё́де та́я лоша́дь делась, што такое? Ё́спаді! Ой! Тады́ я сты́яла-сты́яла, перякрести́лась и пашла́. Пайд́у!

Приха́жу в са́мую дярэ́вню – на га́ру падня́лась, в са́мую дярэ́вню. Там дярэ́вни нет – бы́вшая дярэ́вня. И то́льки-то́льки стадо валко́у прайше́ўши. Вот шириной – как от этой стенки до ё́той. Так, такое стадо! Ежли б не этот конь и ня воз бы этот, меня б аны́ разорвали! Я паста́яла тут ко́ла лушо́вины, яны́ меня и не ўвидели. А в дярэ́вне тоже лушо́винка такая, што яны́ прайшли́ и меня не ўвидели. И как раз, вот ежли б я пашла́ па шассе́, я б с им носу с носом бы встретилась, там бы. Аны́ б меня... А тады́ ж после вайны́ ели людей.

Ну што ж? Я скаре́й пабе́гла – бяго́м, бяго́м. Вбега́ю на поле – Ба́тінница дярэ́вня называ́етца. Идэ́ть же́нщина в Руко́во, сюды́ уже в ма́газін. “Здрастуй!”. Я ей – ни слова, думаю – апы́ть мне привидение какое-то. Ни слова! “Ты каво́ в зубах панесла́? – по́просту на меня. – Ты чаво́ в зубах панесла́?”. Я ей ни слова не атвэ́тила. Ничево́ не сказала. Приха́жу туды́ в сваю дярэ́вню, племе́ннику рассказываю и плачу́. Вот так и так.

Ана́ гавари́ть: “Ай, ты вот ишла задума́ўши, што как жить вярну́ўши, ну как жить да и што – вот табе́ так и привиделось”. Я гаварю: “Наверно, так”.

Идём атту́ль уже с ма́льчишкой. Приха́жу в Руко́во, иду́ть в Ё́рудинино же́нщины на собрание. Я гаварю: “Бабоньки, родненькие, расскажите, што это мне такое?” – “С-пад Ялины ехала?” – “Да”. – “А там ча́сто ви́дять люди. Не анна́ ты. То стари́чок сиди́ть, ага́нэк га́ри́ть. Пада́йди – никаво́ нет”. Я бы не паве́рила, но вси же́нщины мне па́дтверди́ли. “А то, – га́ворю́ть, – саба́ка сиди́ть на тэм ме́сти. Пада́йди – ни саба́ки, никаво́ нет. А то – кот”.

Ну, дак вот и уга́дывай, што там такое”.

д. Бояриново 2022-01. Исп.: Малаховская Е. М., 1897 г. р. Зап.: Неудачина Е. А., 03.07.1986. Расп.: Валевская Е. А.

№ 7. Святогор проходит раз в сто лет

[Пасла в поле]. «Мальчишки там у кустах – верес, верес, и в этом вересняку каро́вы ходю́ть, а я на поле стаю́. Де́мино там. А всё гавари́ли, што в Де́мине че́рты во́дятца – раньше ж так гавари́ли. А я думаю – чаво́ саба́ка так – “Гав, гав, гав”? Туды́ бре́шить. Думаю, каво́ он бре́шить? А я не пра че́рта думала, а валко́в бая́лась. Думаю, може, волки. У меня ж тут авэ́чки ходю́ть, страшно ж... И саба́ка назад стала атха́дить. Атхо́дить и всё бре́шеть. “Гав, гав” – так редко-редко. И назад-назад-назад. А запи́сал да мне па́д но́ги... Я переку́тилась, спуга́лась насме́рть. Гляжу́, не бязи́ть ли волк? Што саба́ка мне па́д но́ги? Запи́сал да па́д но́ги.

Прахо́дит чела́век в че́рном, аткрыв́ши то́льки. Ба́льшой! И как паше́л! Он через сга́роды и шага́л. Вот как плыл! У че́рном-че́рном наде́ўши! То́льки

тагда́ увидела, кагда́ меня прайше́л. А што передо мной ише́л, я ня ви́дела. Ну вот, и это прише́ствие, и паше́л-паше́л! Река! И через ряку́ паше́л ё́н, паше́л!

Стала я ма́наху рассказыва́ть (в Жи́лине ма́нахи бы́ли), и вот я хади́ла к нему. Стала я рассказыва́ть. “Скажите, – я гаварю́, – вы мне, вы больше меня знаете, кни́ги всякии чита́ете, што это за прише́ствие такое? Вот так и так са мной бы́ло”. Ну, я уже девушкой бы́ла – это рассказывала, я неба́льшая еше́ тагда́ бы́ла. А ё́н гавари́т: “Это че́рез ка́ждых сто лет прахо́дит Светаго́р. Светаго́р. Вот в ё́ту стенку уда́ритца – на ту и вы́йдеть. Он напра́мую идэ́ть. <...> Вот если б ты наступи́ла на яго́ный след, ты б очень сча́стлива бы́ла”. Монах мне так рассказал. А можно́ этому вери́ть или не – я не знаю. <...>

Вот идэ́ть – вот дом, идэ́ть, он ня бу́дет сварачива́ть, он в этот дом влэ́зеть, на ту вы́лезеть. Га́варить – так. И в це́ркву, ё́н пайдэ́ть па це́ркви, в адну́ старану́ – и на тэ́й стараны́ ока́жетца. Он круго́м не абхо́дить. Идэ́ть, га́варить, прямо. И ва́да ему – не ва́да. Идэ́ть прямо.

Через ка́ждых сто лет прахо́дить Светаго́р. Ну сто лет-то нет. Я уже бы́ла ладная дячо́нка, а мне сейчас паше́л восемьдесят девя́тый го́д, с пята́дцатаго́ мая. А сто лет надо да́ждать. Може, еше́ пайдэ́ть. А правда это или ложь? Ну, што ё́н прахади́л меня, то это правда. Я так спуга́лася, так што язы́к у меня атня́ло. А я на че́рта думала. <...>

То́льки ветер ко́ла меня, будто ветром меня абдало́, как он ко́ла меня прахади́л.

д. Бояриново 2022-01. Исп.: Малаховская Е. М., 1897 г. р. Зап.: Неудачина Е. А., 03.07.1986. Расп.: Валевская Е. А.

№ 8. Явление иконы

«У нас у Царко́вни пра́явила́ся Пя́тенка ў кусту́. Пастухи́ нашли. И эту Пя́тенку наси́ли-наси́ли в це́ркву, а йна́ всё со́йдеть туды́ в тот куст. Це́ркву замкне́ть батю́шка – всё равно́ ана́ вы́йдеть. Тады́ ина́ вы́кинула записку, Пя́тенка, што: хто ня пе́к хлеба́ в васкрисе́нны, яка́я же́нщина хлеб в васкрисе́нны ни пекла́, то́льки ты́и же́нщины во́зъмутъ и знясу́ть у це́ркву. Узя́ли на палате́нца и паня́сли че́тыри же́нщины, приня́сли икону́ тую».

д. Дедино 2088-04. Исп.: Шепило К. А., 1912 г. р. Зап.: Теплова И. Б., 12.07.1986. Расп.: Мехнецова К. А.

№ 9. Икона горела в лесу

«А дру́гая вот у нас же́нщина, ўжо паме́рла ина́ нида́ўна. У вайну́, вот, каза́ла – ходим па лясу́, хова́имси ж ат е́тых ат немцев... Па лясу́ тига́лись. И на́чева́ли, и уся́к. Да́к ина́ гавари́ла – ну што ж, га́ворить, сяде́м, шесть баб, и ду́маем, куды́ эта па́дыйти́, хоть бы бу́льбинку де́ найти вы́кыпать, зварить та́ма-ка. Али́ гляде́м – лес га́ри́ть. Вот, па́д Себе-



жем, вот тۇты-ка лес ғарить. Мы, ғаворить, ғлядём: “Ай, не-а, ня пойдём. Там хто-та, навёрна, немцы запалили, ня пойдём туды”. Али ҕуем – крычить: “Ой, бабаҕки! Ой, спаситя, я ғару! Бабаҕки, спаситя, я ғару!” – и раз, и друҕий раз. Адна баба ғаворить: “Ай, пайдём!”. А инá ғаворить: “Ай, дык што ж, ну пайдём. Може, праўда, може ана там уж, што-нибудь якое да ғарить”. Аж приходють – икона балышáя стайть, и ўжо зағыраётца ражок иконы. Аж эта Прысвятóй Мать Бағарóдицы стайть икона, и крычить. И мы, ғаворить, прýма перехрастýлиси, и прыкланýлиси, ғаворить, увесь страх атпáл, усё ҕиста».

д. Дедино 2114-03. Исп.: Скрипка М. И., 1902 г. р. Зап.: Шишкова О. В., 10.07.1986. Расп.: Мехнецова К. А.

Из сонма НЕЧИСТОЙ СИЛЫ чаще всего упоминаются черти, русалки, домовые. Согласно поверью, черти уносили некрещеных или проклятых детей, утопленников и удушенных, и те жили среди чертей, в лесу, на токах. На основе этих представлений строится сказка о мужике и черте: черт хотел украсть ребенка, которому никто не пожелал бы здоровья, когда тот чихал; мужик, узнав об этом, говорил «будь здоров» каждый раз, пока черт не ушел. В другом, легендарном сюжете строительство чертями моста за одну ночь также мотивируется их попыткой украсть девушку; однако центральным звеном повествования оказывается объяснение особенностей рельефа местности – длинной каменной гряды, напоминающей мост. Одна из классических быличек-новелл о чертях – черти на удушении приезжают к кузнецу «подковать лошадь».

№ 10. Кузнец и черти

«Может, и правда, може, ниправда то же, што адна девушка павесилась, задавилась. Ну, и пахаранили яе. И патом эти самыи черти на ей ездили. <...>

К аднаму кузняцу приехали ноҕҕу, в двинáдцать ҕасов ноҕи. Ғаварять: “Нам нады кабылицу падкавáть, што скóльзка, на́да падкавáть”. Он ғаварить: “Ну што вы так ноҕҕу приехали?” – “Мы, ғ-ть, ня мóжем ехать, вот заехали. Мы тябе харашó заплóтим, паедем. Пайдём у кузницу падкувáть!”.

Пашёл кузнец этат падкóвывавать. Падкóвывавает – што-та, ғ-ть, кака-та наҕа ни така, как у кабыли, нипаня́тная. Ну, падкавáл. И аны яму дали денег – мно́га так, цéльный ахóпак: “Вот тебе денег за эта, што ты пашёл ноҕҕу, нам пастарáвся падкавáть”. И ушли. Сели, паехали.

Он приходить дамóй, пятух запияў – а эта ня дёньги, а бярэста.

И всё, ғ-ть, ездили черти, катались на той дёвкки».

д. Бояриново 2020-13. Исп.: Праздникова Е. И., 1908 г. р. Зап.: Неудачина Е. А., 03.07.1986. Расп.: Мехнецова К. А.

В Себежском районе записаны поверья о существовании ПОДВОДНОГО МИРА, подобного земному (о водяных коровах, выходящих из озера).

Основные сюжеты сказок относятся к числу общеизвестных: «Попяльшничка» («Золушка» – см. Часть IX, № 11); «Солдат и глупая баба» («солдат подменяет петуха на лапоты»); несколько сказок о животных: «Про глупого голодного волка» (см. Часть IX, № 3), «Глупая лисица и ее хвост», «Коза-дереза» (см. Часть IX, № 4).

ЗАГОВОРЫ

Жители Себежского района использовали различные формы лечения: с помощью лекарственных трав, а также заговорами. Владели заговорами «шептунý», которые передавали знания от старшего к младшему – иначе «помочи не будет».

Зафиксированы заговоры от грыжи, рожи, укуса змеи, от сглаза.

Часто заговоры представляют собой краткие заклинания.

От грыжи:

«Грыжа-грыженица,
Табé тут не сялитца.
Я кошка, ты мышка,
Я тибé зьём»

(Горелово 2036-20).

От рожи:

«Ишёл Иисус Христос, нёс три рожи:
Вяку, бяку и красна-синюю.
Вяка свя́ла, бяка ссо́хла,
Красна-синяя совсем сдохла.
Амин»

(Армоново 1652-09).

Более развернутые тексты включают в себя перечисления вредоносных сил, которые должны оттавить больного человека.

От сглаза:

«Ляте́л сиз со́кол с небеса́ на зёмлю,
З моря на мо́ре, Латы́рь-камень.
На тым ка́мню сяди́ть со́кол.
Залаты́м пярóм, залато́й дюбой,
Заҕáдываеть, разҕáдываеть
Уро́ки-праро́ки:
Стречны́е, паперечны́е,
Завистны́е, ра́дастны́е, забрасны́е.
Ат чёрнава ѓлаза, ат си́нева ѓлаза,
Ат се́рава ѓлаза, ат жёлтава ѓлаза.
Ча́ру, Госпади, памаҕи́, Госпади (имярек)»

(Нища 2007-16).

В образно-поэтической системе заговоров болезни нередко предстают в персонифицированном виде – например, грыжа: «Ну инá ж ҕилавэ́ка ғрызэ́ть. “Красны́я дяв́ица, малада́я маладу́шка, ста́рыя стару́шка” – их же три. Три женщины таких. Таких,



што яны грызуть чилавэка. Яны ўрэдныи. Их три, три сястры» (Непадовичи 2044-15).

При лечении заговоры произносили **девять раз** – трижды по три раза, отдыхая только после трех раз. Читали также *Воскресную молитву* – считалось, что она обладает особой силой.

В Себежском районе были известны различные виды магического воздействия на окружающий мир. От **ПОЖАРА** обычно обносили дом иконой, чтобы ветер повернулся в другую сторону. От **ГРОЗЫ** старики выкидывали клюки и ухваты на улицу, крестили тучу иконой.

«В ранышия время, как толька гром загремел – так старуха, такая как я, забирають все эти клюки свай, и на вулицу. На улицу, сразу ж вот тут за дверь и паставють их на дождж. И гром, такой гром, дождж ильеть, эти все клюки и панясуть» (Старицы 2026-11).

«Ухват, клюку выкидывають – эта штоб дужа гразе ни было. Гром гремит, молонья – кидают клюки на вулицу туды дальши. Иконки, када есть, иконку ставять, перекстыть иконкой тучу – и ина хоть гремит, идеть дождж, ну ни так страшна. <...> Кто умеить малитву Васкресную, и выходить на улицу с иконкой. И крестить [тучу], и рассказыывает малитву Васкресную, и перемаеть – ина идеть, раздвайца, и идеть тише. Хоть пайдеть дождж, но ен тихой пайдеть» (Мацково 2135-14).

* * *

Перечень записей заговоров

«Бегла водица-царица» (от дурного глаза)
Глембочинская вол.: Бондари 2010-16; Горелово 2036-18.

«Гадина-гадина, возьми свою жалину» (от укуса змеи)
Глембочинская вол.: Горелово 2036-16.

«Грызъ-грызица, красная девица» (от грыжи)
Глембочинская вол.: Горелово 2036-20.
Долосчанская вол.: Непадовичи 2044-15; Нища 2007-14.

«Ехал Боже по чистому полю»
Глембочинская вол.: Бондари 2010-14; Мидино 2150-09.

«Ишел Исус Христос, нес три рожи» (от рожи)
Глембочинская вол.: Горелово 2036-19; Мидино 2150-10.
Томсинская вол.: Армоново 1652-09, 10.

«Ишел Христос и 12 унуков»
Глембочинская вол.: Мидино 2150-07, 08.

«Летел сиз сокол с небес на землю» (от сглаза)
Долосчанская вол.: Нища 2007-16.

«Я, Ксения, встану рано» (от укуса змеи)
Глембочинская вол.: Горелово 2036-17.





Часть IX



КАЗКИ





Раздел 1

ОБЩАЯ ХАРАКТЕРИСТИКА СКАЗОК, ЗАПИСАННЫХ В ПСКОВСКОЙ ОБЛАСТИ

Сказки, записанные в Псковском крае на исходе XX века, свидетельствуют, во-первых, о своеобразии устной культуры этого российского региона, во-вторых, демонстрируют угасание, точнее – завершение классической сказочной традиции.

Своеобразие Псковщины заключается в том, что в отличие от многих других мест здесь сказки в устном бытовании еще существуют, причем это и пересказ прочитанного в популярных сборниках (типа собрания сказок А. Н. Афанасьева), и воспроизведение (с разной степенью полноты и художественности) местного репертуара. Можно даже попытаться определить сюжеты и мотивы, наиболее популярные в начале XX столетия, исходя из того, что именно они встречаются чаще всего в репертуаре современных сказочников или в воспоминаниях людей старшего поколения. К таковым безусловно относятся сказки про лису-лекарку, глупого волка, козу-дерезу; сюжеты об обездоленных детях, в первую очередь о падчерице и мачехе (варианты сказки «Морозко»), об обещанных за оказанную услугу сыновьях (сюжет «отдай то, чего дома не знаешь»), о чудесно обретенных детях (мотив чудесного рождения *мальчика-с-пальчик*) и героях, получивших счастливую судьбу вопреки всем опасным и неблагоприятным ситуациям (сказки с мотивами *Золушки*, *Крошечки-Хаврошечки*, *Марко Богатого* и др.). Большим успехом пользовались новеллистические сказки и анекдоты про обманутого, наказанного попа, про хитрого, находчивого работника и солдата, про глупых старика и старуху.

Обращает на себя внимание, видимо, когда-то чрезвычайно развитая культура рассказывания *кумулятивных* и *докучных* сказок, которой владели едва ли не все псковичи и которая была ежедневным, обычным явлением, особенно в тех семьях (а они составляли большинство), где было много детей.

Великолепные образцы таких текстов можно услышать и в наше время, о чем свидетельствуют экспедиционные материалы Фольклорно-этнографического центра.

Сказка занимала очень важное место в крестьянской жизни. В этом смысле бесценны воспоминания сегодняшних информантов о своем детстве. Порой сбивчивые, эмоциональные, окрашенные нот-

ками ностальгии фразы пожилых людей красноречивее научных трактатов воссоздают картину бытования сказки и отношения к ней. Позволим себе привести несколько таких высказываний.

«С атцём мы хаділи туда – у пасёлак, в дярэвню. И там адін мужчина – Яшкой звали, и ён, пака́ ётат петух прапёл, все сказки рассказывает! Сядут мужчины, кто приходит. А я еще небальш́ая была (я ваабщ́е как-та любила ёта, как-та хадіть – бывала, мамка, ёта, куда, и я с ёй). И помню, что сказки всё гаваріли – на Паску. На Паску сабірالیся в адну изб́у... И не спали... Как гряшно́ было спать на Паску» (В.-Л., Б. Усвята 2529-20).

«В Святки – мёсец, <...> ясно. А лампа-то не гаваріт, керасіну-то нет! Так вот мы все сядем кругом ево́ на пол и слушаем, какие сей день он нам будет сказки гаваріть. Батя у меня – очень сказочник был... Вот он гаваріт-гаваріт, вот эти тепёрешни сказки... – он всё до капельки знает, до едино́ва слова! – вси сказки. А мы слушаем... А он с работы-то пришел усталый. Другой раз и уснёт. “Папа! Ты что?” – “Ой, доченька! Да ведь я устал. Ну ладно, завтра дагаварю!” – яму́ до сказок! – в лясу́, пилівши дров!» (Гд., Партизанская 4684-23).

«Знала на память, бывало: “Мам, расскажи!” – и начина́я гаваріть сказку. И пока заснём – рассказывая, длинную! И вот, как книжку прачита́я – больш́ую сказку, длинную рассказ́е. Рассказывая, как мужик жил с жёнкой и дети няродные... Ана́ и гаваріть, и гаваріть... Пристанем – то про Ивана-царевича, кагда́ жанілся, да как он... Бывало: “Мам, расскажи ты!” – ой, ана́ замучается с нам! Рябят много было. Спать ёй надо, а мы: “Мам, ну ащ́е, ащ́е расскажи!”» (Новорж., Ягодино 5012-14).

«Ну, сказки разны́и, и сейчас сказки рассказывают. Было и раньши так. Кто сказочник, он сумёя слажіть сказку и рассказывает. А вакруѓ яво́ все смяютца... Ну, в каждой дярэвне, может, был такой мужичок-шутник» (П.-Г., Крю́ки 5013-03).

«Вечерами рассказывали сказки... А рябят-то было́ нас много. На пёчку залезем – кто какую зная, то гаварім, гаварім... Вот нас забёретце ребят-то много... Пять штук одних дёвачек, да патом мальчи́ки... Так где ж тяпёрь мне вспомнить ёты сказки? Как гаваріть йих? Уже у меня ума тако́во нету» (Новорж., Посадниково 5015-05).



«Нам самым рассказывали – ох, страшно, верно, де́лаетца! Страшное, бывало рассказывают... Мы ездили на пакос, вязжали с палаткам... – далёкий пакос был, за пятнадцать километров... Забирают туды косы, грабли, палатки – и туды, там и живём. Ну вот. Так вот адін мужик рассказывал сказку неделю полную – всё адну сказку! Полную неделю! Так умри – никто и не запомнил. То ли он прикладал, то ли што, то ли он такой сказитель был. ...Целую неделю! Как пагаварить, лезешь уже в эту шалашку – как страшно уже де́лаетца тябё!» (Новорж., Тараскино 5015-38).

«Это мне бабушка рассказывала [сказки]. Ана гаварила мне ещё маленькой, я помню... Вот мне бабушка всё так рассказывала, учила» (Опоч., Ледово 2269-05, 06).

«Сабираютца старики [на святках]. Всё полная изба... Вот аны – вот всякий – кто да каво – какие приказки гаварить. Кто и сказки, кто да што. Кто былины,¹ кто што...» (П.-Г., Астахово 5008-23).

«Вот дядя Ваня рассказывал наш. Всякий – и про Конька-гарбунка, и про Бабу Ягу, и Сивка-Бурка. Бывало, всякий разный. До чево ж он много знал! И каждый день у невó были нóвыи сказки. Две недели падряд. Каждый день! Было так: он садитца, начинает, а мы все, как галки – рты разняты, и слушаем. Патóm гаварит: “Ужинать надо да уж спать, всё, хватит. Павечерели!” <...> Нет, не па книжке! Он сидит и гаварит. Не то што – севóдня эту и завтра эту. Нет. У невó все разный. Ну и про Кашея Бессмертного, и про Ивана-царевича, и как служили в салдатах, как салдат пришёл с салдат. Всё рассказывал. Вот теперь я читаю когда и думаю: вот надо же – дядя Ваня – вот где он раныши научился эти сказки?! <...> Все взрósлыи сидели слушали. А как же! Маладэжь – вот мы, ребятки, – на кортачки перед ним, смотрим на нявó, как бы глотаем евоныи слова» (П.-Г., Кириллово 5010-06, 07).

Очень отраднó, что фольклористам в наши дни посчастливилось встретиться с несколькими талантливыми сказочниками и записать полноценные, оригинальные тексты местной традиции. Это Любовь Павловна Егорова из д. Черницкое, одинаково увлекательно, красочно, с юмором рассказывавшая и волшебные, и новеллистические, и анекдотические сказки; Екатерина Ивановна Ананьева из д. Терехи с классической сказкой, как *Дед отдал дочерей замуж за Солнце, Месяц и Ворона*; Вера Ивановна Нарбут из д. Нарично (Нев.), рассказавшая прекрасную Небылую небылицу и волшебную сказку с удивительным героем – Морским Котом; Анна Петровна Анисимова (Локн., д. Волынцево); Ольга Алексеевна Николаева, живущая в д. Ледово; Зинаида Капитоновна Иванова (Себ., д. Жогово) с красивой сказкой-легендой «У бедной вдовы Бог ночевал» и другие.

В целом, сегодняшнее состояние сказочной традиции на Псковщине, разумеется, не радует. К сожалению, здесь, как повсюду в России, старая сказка забыта или стремительно забывается (и это несмотря на то, что отдельные сюжеты пока помнятся и еще встречаются хорошие рассказчики). Даже те, кто в свое время знал много сказок, сегодня с трудом вспоминают фабулу, сказочные коллизии, связь традиционных героев с определенными мотивами и сюжетами. В некоторых случаях пересказ напоминает краткий сценарий (Опоч., Норкино 2165-04; Себ., Пустошка 2019-17) или сказка теряет свое начало («Конек-горбунок» – Локн., Волынцево 2538-48), традиционный конец («Курочка-ряба» – Локн., Тростино 2448-16; «Сказка» – Порх., Тиней 2190-60; «Сказка про Морского Кота» – Нев., Нарично 1961-56, «Бобина и горошина» – Гд., Подоспа 4664-29, «Клад» – Себ., Бояриново 2022-02).

Характерными чертами нынешних повествований являются забвение отдельных деталей сюжета («Какой-то туфелек надо было ей на ногу надеть» – Локн., Тростино 2448-17), замена выпавших из памяти сказочных образов более обычными (так, в сказке об Андрее-стрельце лебедушка или уточка, которую герой должен был встретить у воды, заменена чертиком, сидящим на дереве – Локн., Волынцево 2538-52), включение всякого рода комментариев рассказчиков («Раньше были железные аршины, теперь метры называются»).

Пытаясь выстроить повествование, рассказчики нередко просто нанизывают запомнившиеся сказочные формулы и общие места, принадлежащие разным сказкам. Отсюда – более или менее удачные контаминации, чаще вызванные довольно случайными ассоциациями, а не логикой разворачивания сюжета, отчего происходит несогласованность или даже противоречие завязки с продолжением и финалом, а многие сказочные ходы оказываются незавершенными. Исчезает классическая сказочная поэтика, упрощается и осовременивается язык сказки, в тексты вклиниваются чуждые сказке слова, сравнения, мотивировки.

Можно привести большое количество всякого рода несуразностей и прямого нарушения сказочных правил как в плане построения текста, так и в обрисовке героев, мотивации поступков и пр. Скажем, дед везет заболевшую бабу в больницу; среди сказочных персонажей вдруг появляется милиция; совершенно не в сказочном духе рассказчица начинает повествование предложением «Поп полюбил женщину», сплошь и рядом встречаются фразы типа «И выходит оттуда мужчина», «Была такая шикарная свадьба», «Батюшка забрал свою матушку и... уехал в Сибирь, в край белого света. И там его никто никогда не найдет», «Превратился в голубка, открыл форточку и улетел», «А тут и революция



стала. Иван остался жить там» и т. п. В упомянутой уже сказке об Андрее-стрельце герой вначале носит имя Андрея, а затем называется Ванюшкой. Текст о глупом волке (Себ., Влазовичи 2118-39) иллюстрирует попытку (надо сказать, небезуспешную) вспомнить эпизоды, входившие в эту сказку: сами эпизоды действительно рассказаны, но нарушен их порядок, отчего волк после встречи с портным подыхает, а затем как ни в чем не бывало встречается со следующими персонажами – лошадью и свиньей.

К типичным нарушениям поэтики *волшебной сказки* относится игнорирование троичности: троекратного повтора действия, испытаний, наличие троих детей, трех дарителей и пр. Довольно часто начало сказки представляет собой хорошо запомнившуюся формулу, а продолжение как бы игнорирует «предлагаемые обстоятельства». Например, сказка «О двух братьях» начинается вполне традиционно: «Жила мать с троим сыновьям. Два умных, а третий – дурак», но далее речь идет о двух братьях. То же встречаем и в одном из вариантов «Морозко»: в зачине упоминаются трое ребят, а повествование ведется о двух дочерях.

Зачастую сказочное повествование строится по логике сегодняшнего рассказа с мотивировками поступков, объяснением характеров героев причинами современными, характерными для сегодняшней жизни и обусловленными сегодняшним типом повествования, строящегося как история с цепью слу-

чайностей, диковинных встреч и пр. И сказочные приключения героев имеют тенденцию восприниматься и подаваться в стиле быличек, мелодрам со счастливым концом или же назидательных рассказов (как не надо делать, за что можно получить награду или наказание).

В целом, на примере записанных на Псковщине и хранящихся в собрании Фольклорно-этнографического центра сказочных текстов можно проследить и процесс выхода традиционной сказки из бытовой культуры, и становление какого-то другого типа повествования, не ограничивающегося рамками определенного жанра, принятой поэтики и т. п. И, конечно, следует порадоваться тому, что все-таки живут еще сказочники и пусть редко, но звучат в деревнях прекрасные русские сказки.

В силу названных причин сказочные тексты, представленные в записях Фольклорно-этнографического центра, плохо вписываются в классические Указатели сюжетов; поэтому расположение их по принятым в сказковедении разделам носит достаточно условный характер. Однако соотнесение мотивов, образующих в тех или иных комбинациях современный сказочный нарратив, со «Сравнительным указателем сюжетов. Восточнославянская сказка» (Л., 1979) полезно хотя бы потому, что дает некоторое представление о типах, формах, законах трансформирования, переосмысления некогда великого сказочного наследия.

1 Былинами или былицами в деревнях Псковской области называют истории из реальной жизни или былички, бывальщины.





Раздел 2

ОБРАЗЦЫ ТЕКСТОВ СКАЗОК

СКАЗКИ О ЖИВОТНЫХ

№ 1. «Лиса бабку съела»

«Жили старик са старухой. Забалела старуха. Павязли старуху в бальницу. Увстрячаётца лиса:

- Куда едешь, старик?
- Да старуха забалела, вязу в бальницу.
- За чем ты, дедушка, павязёшь яё в бальницу?

Я харошая врач. Вылечу старуху тваю. Ну, дед рад. Старуху привез дамой.

И [лиса] только гаворит:

– Только натапи баню. И старуху звяди в баню. Я вылечу. И приняси берястину меду, берястину сырницы, муки, хлеба туда. (Старухе, мол, кушать).

Ну вот. Затапил дед баню, павел старуху в баню. И пашёл назавтрева справедывать старуху. Стук-стук! – ў двери.

– Кто там? – лиса атвечая, спрашивает.

Старик:

– Да я, старик. Пришёл старуху навешшати.

Какова там мая старуха?

– Да ничаво, пасеживаить.

Ну, старик рад, пашёл дамой.

Назавтра абратно, прибравши, приходит старик старуху справедывать. Стук-стук! – ў двери.

– Кто там такой?

– Да я, старик, пришёл старуху навешшати, какова мая там старуха?

– Да вот старуха уже пахаживаить.

Ну, старик и рад.

– Прихаді, гаварит, завтре, старуху вывадити, – уже лиса так гаварит, – а мы старуху уже дамой будем атправляти, только аткрывай пашире двери.

Ну, назавтре старик прибрался, пашёл абратно старуху... Приходит. Стук-стук! – ў двери.

– А я, старик, пришёл старуху навешшати.

– Будем старуху вывадити.

Старик дверь аткрыл, лиса – прыг! И пабегла са бани, утекла. А ён пашёл, старик, ў баню. И ён и туда, ён и сюда – нет старухи. Ну где старуха делася?! А паглядити в угалочку – лежать только костачки.

– Ах ты плутоўка!

Гаварила – старуху вылечу, а сама ня вылечила, а паслала на тот свет старуху! И съела».

д. Держитино, Невельский р-н, 1983-11. Исп.: Грибалёва М. В., 1911 г. р. Зап.: Рылова М. В., 28.01.1986. Расп.: Валевская Е. А.

№ 2. «О голодном волке»

«Жил-был мужик и баба. Была у их свинья. [У] свинье было много парасятка. Выпустили свинью пагулять. Приходит волк и гаварит:

– Свинья, я парасёначка тваво съем!

– Волк, ня ешь! Дай я тябе песенку спаю! Спаю песенку, тагда и вазьмёшь!

Как завизжал[а], как забегала в круги, как выскачили саседи – и я, и другой, и дед мой бег! Атагнали волка, убег волк. Свинья привела парасятка дамой.

Волк ляжал-ляжал в лясу, ну што? Надо ж чевото дабывати. Пашёл волк, пришёл в стадо, ходя – овцы, баран.

– Баран! Я тебе съем!

– Волчинька, ня ешь ты меня, гаразд страшно! А ты иди пад завор – пад гарой стань, рот аткрой, а я сверху разбязусь и прямо тебе в рот вскачу!

Встал волк пад завором, аткрыл рот, баран разбегся с горы, как дал в лоб! Тот свалился, баран дамой прибег.

Пашёл волк в лес, ляжал-ляжал, апять больно! А есть-то хочитца! Пашёл, пришёл – лошадь ходит харошая.

– Лошадь! Я тебе съем! Я есть хачу!

– Нет, волчинька, ня ешь спереди, а ешь сзаду. Начинай сзаду!

Вот он пришёл сзаду, начал дергать за каленки, а он[а] падкованым капытам как дал[а] волку в лоб! И волк еле-еле дашёл да лесу, там и падох».

д. Черницкое, Опочецкий р-н, 2299-07. Исп.: Егорова Л. П., 1913 г. р. Зап.: Мехнецов А. М., 06.08.1987. Расп.: Валевская Е. А.

№ 3. «Про глупого голодного волка»

«Волк ходит па гарэ и кричит:

– Боже-Боже, ись хачу!

А Бог гаварит:

– А вот баран ходит, иди съешь ево, этава барана.

Пашёл волк:

– Баран-баран, я тибё съем! – А баран:

– Ну, иди, станавись пад гару, рот разывай. Я разбязусь с гары, табё в рот скачу! Съешь меня.

Волк зашёл пад гару, стайт. А баран разбежался, да рагам как стукнул ево в зубы! Волк пакатился. И баран ушёл.

– Челавек пашёл, иди съешь яво.

Ён пашёл к челавёку этаму:



– Я тибé сьем!
А чéлавéк и гаварíт:
– Я пайдú счас в ручéй памóюсь, да твайм хвас-
тóm вытрусь, тада уже и ешь!

Ну, волк павéрил. Пашёл чéлавéк, вымылся в
ручéю. Да взял волка – хвастóm утирátца – за хвост,
да ево как атаршíнил аршíнам! (Партнóй шёл, а
раньше такии аршíны были жалéзныи. Типéрь ме-
тры назывáютца, а были жалéзныи такии аршíны).
Этым аршíнам как атаршíнил! Так волк еле вы-
рвался, и хвост у éstaва мужукá атстáлся в руках. И
волк ушёл, лёг да и сдох.

А ён вышел апя́т на тую гóру, кричить:

– Бог-Бог, ись ха́чу!

А Бог гаварíт:

– Вон свинья в дярéвне хóдя. Иди съешь.

Пришёл:

– Свинья-свинья, я тибé сьем!

А свинья:

– Пагад́и, г-ть, я пайдú в скрипа́чку паигра́ю.

Пашла́, где-та там в дýрку ввя́зла, завизжа́ла.
Выбежали – чéво свинья крич́ить? Волк идéть! Пра-
гна́ли. И тут не удалóсь пайсь.

– Бог-Бог, ись ха́чу!

Бог гаварíт:

– Иди, вон лóшадь хóдит, иди съешь лóшадь.

Падышёл:

– Кабы́ла-кабы́ла, я тибé сьем!

А кабы́ла г-т:

– А в пáспарт ты мой паглядéл?

Паку́ль он в пáспарт глядéл, кабы́ла как дáла
ему нагóй! И тут не удалóсь пайсь...»

д. Влазовичи, Себежский район, 2118-39. Исп.: Никанёнок А. Е.,
1905 г. р. Зап.: Шишкова О. В., 18.07.1986. Расш.: Мехнецо-
ва К. А.

№ 4. «Коза-дереза»

«Ну, жил дед с ба́бой. Што ж... Бы́ла у их каза́.
Надаéла бабе каза́.

– Дед, режь казу́!

Ну, лánна, што ж, náда слúшатъца старúху.
Взял, стал резать. Стал резать казу́ – каза́ вы́рва-
лась, убéгла в лес.

Убéгла в лес, прибéгла – стаит хátка. Ана́ в эту
хátку ўлэ́зла.

Ну што ж... Паживáет. Явля́етца зайч́ик. Стук-
стук.

– Кто там?

– Я – за́йка.

– Я – каза́-дирыза́. Тапу́-тапу́ нага́м, закалю́
рага́м!

Ну што, заяц спугáлся, убéг. Идёт зайч́ик, пла́-
ч́ет. Встряча́ет волка.

– Чéво ж ты, сэренъкий, пла́ч́ешь?

– А вот как же ня пла́кать? С хátки каза́ вы́-
гна́ла.

– Ну пайдём, вы́ганим.

Ну, пришл́и. Стук-стук.

– Кто там?

– Я – волк.

– А я – каза́. Тапу́-тапу́ нага́м, закалю́ рага́м!

И волк спугáлся, ўбéг.

Ну што ж... Абрáтна зайч́ик пла́ч́ет идёт. Встря-
ча́ет мядвéдя. Мядвéдь:

– Чéво ж ты, зайка, пла́ч́ешь?

– А вот так и так. Казá вы́гна́ла меня с хátки.

– Ну пайдём, вы́ганим.

И тоже так, тоже:

– Кто ж там?

– Я – мядвéдь.

– А я – каза́. Тапу́-тапу́ нага́м, закалю́ рага́м!

И мядвéдь спугáлся.

Ну и што ж... А патóm идúть дальше, встряча́-
ють петухá:

– Чéво ты, зайка, пла́ч́ешь?

– А я пла́чу, што вот хóладна на ўлице.

– Ну, пайдём, вы́ганим.

Явля́етца пятún. Ну: стук-стук.

– Кто там?

– Я – пятún.

– А я – каза́. Тапу́-тапу́ нага́м, закалю́ рага́м!

Ну што ж, а э́тыт пятún:

– А я – пятún-тапатún! Иду ў красных сапага́х,
нясу́ касу́ на пляча́х. Паляза́й, каза́, с пéчи, галаву́
снясу́ па плéчи!

– Ой, пусти-пусти-пусти-пусти!

Так каза́ и ўбéгла. Вот и аста́лися зайч́ик с пе-
тушкóм, и па сей день живут».

д. Влазовичи, Себежский район, 2118-41. Исп.: Ковалёва Т. Д.,
1924 г. р. Зап.: Шишкова О. В., 19.07.1986. Расш.: Мехнецо-
ва К. А.

ВОЛШЕБНЫЕ СКАЗКИ

№ 5. «Сказка про Морского Кота»

«Жили́ мужик и баба, не бы́ло у них дятéй. Му-
жик этот, старик уже, ишёл гли о́зера и захатéл на-
питца. Ни пирекряст́ился. Стал пить, яво́ ж кто-то
взял за бараду́. Не пуска́ить! Он гаварíт:

– Пусти меня! Кто меня держит?

– Я, – гаварíт, – дяржу́ тебя, я – Кот Марскéй.

Пака́ ты мне не атдáшь што-нибудь, я тя не пушшу́!

– А што я табé атдám? У меня ничево́ нет.

– Ну, атда́й то, што ты сам ня знаешь!

– Ну, – гаварíт, – то и бяри́, што я сам ня знаю!

И ён пустил.

Пришёл дамóй, гаварíт:

– Вот, баба, какéй случа́й случ́ився!

И рассказал. Ана́ гаварíт:

– Знаешь – што ты ня знаешь? Я ж рад́ить буду!

– Вот э́тово рябёнка атдám...



Ну, пабедова́ли. Прашлó время, радíла баба мальчи́ка, назва́ли ево́ Иваном. Иван э́тот растéть не па гада́м да па месеца́м, а па ча́сам да па мину́там. Вырос́ быстро́ бальше́й. Стал на́ча́м ня спатъ. Хoди́ть – ня спитъ. Он [отец] гаварíт:

– Ваня, чаво́ ты ня спи́шь?

– А я ж, – гаварíт, – атда́ден. Вы ж мяня атда́ли. За мной прихoди́ють, мне пако́ю не даю́ть. Мне надо́ ухадíть от вас.

Тада́ приляте́ла галубка́, села на падако́нник, и ён уже превратíвся в галуба́ – э́тот Иван, и паляте́ли. Ляте́ли через горы́ и ма́ря, и лясá, и приляте́ли к Катú к Марско́му. Та́я галубка́ привяла́ яво́.

Тада́ гаварíть Кот Марске́й:

– Ну вот, тапе́рь будешь мне служить. Атдыха́й, тады́ саслужи́шь мне дьве́ служби. Тада́, – гаварит, – хотъ сьвoд́ня нама́сти кругoм то́во во́зера мост каменны́й. За но́чь! Штоб к утру́ был гато́в.

И ён апяча́лився. Вот та́я, кatóрая уже галубка́ прилята́ла за йим – ана́ превратíвши в девушку́, гаварíть:

– Ня пяча́лься, Иванушка́, лажи́сь спатъ. Крикни, схади́ в поле и крикни: “Пташки, букашки́ и мурашки́, сабира́йтесь мост ма́ститъ кругoм во́зера. Мост ма́ститъ, серябро́м гваздíть!”. Тада́ ён прише́л, лёг спатъ. Наутро́ пашéл – уже мост э́тот гато́в.

Пашéл уже, Катú Марско́му далажíл, што мост гато́в. Тагда́ ён гаварíть:

– Тапе́рь мне другую́ службу́ будешь служить! Кругoм то́во во́зера будешь абъя́зжа́ть маeво́ жерябца́!

Тагда́ ён гавoрит той девушке́:

– Тапе́рь э́то пусты́ки. Абъя́зжа́ть жерябца́ – э́то ж лу́чши!

А ана́ гаварíт:

– Нет, э́то хуже. Тагда́ ты прокричал, лёг спатъ и всé. И мост был гато́в. А э́то будешь всé делатъ сам. Ты, – гаварíт, – пайдeшь... Э́то будет сам Кот Марске́й, а никакéй не жерябе́ц! И если ты аплаша́ешь, то ты нало́жишь галаво́й! Вот ты, – гаварíт, – пайдeшь, адну́ дверь аткрьeшь, и он как зарже́ть! (За жерябцо́м – абъя́зжа́ть бу́детъ ночью). Как зарже́ть, и тагда́ свáлитца́ узде́чка с полки, и ты бяри́ ту уздечку. Кагда́ аткрьeшь други́и двери, и ён сильнее зарже́ть, свáлитца́ сядло́, тоже бяри́. Ня то, што на полках, а што свалило́сь. Третьи́ аткрьeшь двери, свáлитца́ малато́к. Тоже тот бяри́, кatóрый свáлитца́. Кагда́ чатвeрти́ будешь аткрьeва́ть, то тут сам Кот Марске́й – он превратíвши в жерябца́ – на тябя́ набро́ситца, если аплаша́ешь – галаво́й нало́жишь! Бей э́тым тяжeлым малатко́м ево́ прямо в лоб! Три́ ра́за бей! Кагда́ ён сунeтца, тагда́ ты ево́ быстро́ занузда́й, асядла́й и садись, и паeзжа́й кругoм таво́ во́зера. И бей, паку́да сабьeшь малато́к, только [черенок] аста́нетца маленьки́й в руках.

Тагда́ пригони́шь э́това жерябца́ на место. Аплаша́ешь – то галаво́й нало́жишь!

И ён всé так сделал, взял э́това жеребца́, наутро́ пашéл дакладáть – а ён [Кот Морской] сидит, галава́ умáтана рьяннeм (уже разбита́ вся).

– Ну, – гаварíт [Иван], – тваю́ службу́ саслужíл, всé вы́палнил! <...> Што галаву́ так связал рьяннeм?

– А, – гаварíт, – галава́ балíть! Палу́чшеет галава́, тапе́рь я тябя́ буду жанíть. Пастáвлю я табé двьна́дцетъ нявeст – го́лас в го́лас, во́лас в во́лас, платье́ в платье́, рост в рост – и выбирай с двьна́дцати́ любую́!

Тагда́ ён палу́чшел... А та́я девушка́ и гаварíт, што:

– Выбирай мяня́. Надо́ мной будет му́шина – и на галаву́ не садíтца. И бяри́ тагда́ ту́ю.

Ну, тагда́ стал он яво́ жанíть, пастáвил также́ двьна́дцетъ́ девушек – го́лас в го́лас, во́лас в во́лас, рост в рост, платье́ в платье́. И он тады́ выбрал ту́ю.

Тада́ уже ани́ превратились в галубéй, приляте́ли туды́ к éтому Ивану, сели на падако́нник, с кatóрова вылята́ли... И [они] всé перегаварíли. Яна́ на яво́:

– Помнишь, Иванушка́, как тебé ате́ц прада́л Катú Марско́му?

– Помню.

– Помнишь, как за табóй галубка́?

– Помню.

– Помнишь, как через горы́ и ма́ря ляте́ли и всé-то перегаварíл службу́.

– Всé помню.

Так аны́ превратились в людей, стали жить да паживатъ. Вот и я там была́, пиво́ пи́ла, по [усам] тьякло́, только в рот не попало́!»

д. Нарично, Невельский р-н, 1961-56. Исп.: Нарбут В. И., 1910 г. р. Зап.: Лобкова Г. В., 08.02.1986. Расп.: Валевская Е. А.

№ 6. «Морозко»

«Жил дед и баба. Жили-жили... Бабушка́ у́мерла. Аста́лся дед адíн. “Ну што, – дед думая, – как мне жить адно́му? На́да жанíтца!” Ну, ажани́лся дед. А ў́ бабы́ бы́ло тоже [дочка] адна́. Ну вот. Невзлюби́ла э́та мачеха́ э́ту до́чку – няро́дную-та. И гаварíт деду, што:

– Што́ бу́дим делатъ? Куда-то́ ану́ на́да деть!

– А куда́?

– Завязи́ ану́ в лес! Вязи́!

Ну вот, дед... Што? Жалко́ бы́ло деду́ вязи́ти в лес. Запрeг он лоша́дь, пасади́л сваю́ [дочку] в дровни́ и павeз. Ну, ана́ ня знала, куда́ вязу́ть. И павeз. Свeз он ану́ пад éлачки, ана́ и гаварíть:

– Куда́ ж ты, дедка́, мяня́ вязeшь?

– Да никуда́. Едем в лес за драва́м.

Ну ладно. Свeз в лес, пад éлачки пасади́л и паéхал дамо́й. Éдя, агляды́ваетца, яму́ жалко. Ана́ сидíть.



Пришла ночь. Пришёл мароз. Тряшщитъ. Ана и гаваритъ:

– Мароз-Мароз, Гаспóдь тябя принёс на маю сирóтску долю!

Да. И он дал валенки. Ну, и ана сидитъ.

Пришла вторая ночь. Ащё мароз сильнее! Ана апя́ть:

– Мароз-Мароз, Гаспóдь тябя принёс на маю сирóтску долю!

Он дал ей шубку, платок! Ана уже тьяпéрь думая, што “я буду жыва”. А за ей нхтó ня ёдя.

Приходя трёття ночь, приходя трёття ночь, приходя самый старший мароз! Такой мароз, што так в лясóу драва́ и тряшща́, и колютца! Ну, ана, сидя:

– Мароз-Мароз, Гаспóдь тябя принёс на маю сирóтску долю!

Вот ён дал ёй сундук! Сундук – всякава дабра́ налажил, всё так и сияя в сундуки!

Ну вот. Баба и гаваритъ деду:

– Едь тьяпéрь за ёй! А я буду пяхи́ блины!

А саба́чка сидитъ пад сталóм. Ана стала пяхи́, ён паёхал.

– Вазми́ мяшóк! Привязёшь кóстачки ёйныи! Ана уже замёрзши, гатóва.

Ну вот. Ана пяхё блины, а старик паёхал, а саба́чка пад сталóм:

– Ѓам-ѓам-ѓам! Старичок вязё сваю доченьку в серебри́ и в зóлати и сундук дабра́!

Ана взяла, клюкай ево́:

– Што ты! Пашёл вон! Скажи – ён вязё сваю доченьку, тóльки кóстачки брякóчуть!

Ана сидитъ, апя́ть:

– Ѓам-ѓам! Старик вязё сваю доченьку в се-ребри́ и в зóлати!

Ну што ж? Ана взяла, яну́ вон выгнала.

Приехал старик! Приехал старик, глядитъ: сундук, сидитъ ана в шубы, плат пуховый, валенки харóшии! Да. Ну, входя яна́. Яна́ [мачеха] выска́кивая:

– Што? Ще жыва?

Да, жыва, с таким дабрóм, сундук нясу́ть, аткры́ли – всё так и сияя!

– Вязи́ тьяпéрь маю́ дачку́! Маёй бóльши дадутъ! Туда ж на тóе место и пасади́ яну́!

Ну вот, старик свёз, павёз яну́, на то место пасади́л пад ялинку́.

Приходя ночь. Приходя ночь, мароз идё. Мароз пришёл. Ана́:

– Мароз-Мароз! Ї́ерт тябя́ принёс!

Да. Он раз! – крѣпчи! Да! Ана́ уже начина́я дража́ть. Вторая́ ночь приходя. Он пришёл, ана́ апя́ть:

– Мароз-Мароз! Ї́ерт тябя́ принёс!

А он ащё раз! – сильнее! Ана́ уже застывать ста́ла. Да. Трёттю́ ночь – пришёл мароз, как тóльки ана́ сказала: “Мароз-Мароз! Ї́ерт тябя́ принёс!” – он как стукнул, так ана́ замёрзла – умерла, закастя́нела вся.

– Едь тьяпéрь за маёй дачкой! Вязи́ – там, наверно, два сундука бóуде дабра́! Тваёй адин попал, а маёй – два! А я буду блины печь!

Вот ана́ пяхё блины, а саба́чка пад сталóм:

– Ѓам-ѓам! Старик тваю́ доченьку вязё, тóлько кóстачки брякóчуть!

– Ну, иди вон!

А яна́ апя́ть ла́я:

– Ѓам-ѓам! Тваю́ доченьку вязё, тóлько кóстачки брякóчуть!

– На тебе блин! Тóльки ня лай так!

Ну вот, привёз старик. Видя – ёде старик. Ана́ вы́скачила на улицу. Нет ничóво! В мяшкí тóльки адны́ кóстачки!

– Вот тебе, на, баба!

– Как? Ты не на то место пасади́л!

– Как? На тóе место пасади́л, а ня знаю, што с ёй случилось. Ана́ вся засты́вши, адны́ кóстачки.

Вот так! Раз ана́ сирату́ абидела, а свая, думала – так, а вот ёй и Бог дал. Тая́ – па-бóжьи, а эта – “Ї́ерт”. Тая́ – “Бог тябя́ принёс!”. А эта – “Ї́ерт тябя́ принёс!” – Марóзу. Вот и всё. Вот и сказка всяя.

д. Кудрово, Печорский р-н, 1211-44. Исп.: Лебедева А. И., 1911 г. р. Зап.: Мельник Е. И., 03.02.1982. Расш.: Валевская Е. А.

№ 7. «Дед отдал дочерей замуж»

«Жили-были дед да баба. У них было три дочери. Вот баба раз гаваритъ деду:

– Сходи́ принеси мне круп.

Аткуда-то ана́ послала – но́чь, уже ве́чером, уже поздно. Он и пашёл. Пашёл, принёс... Неся́ мяшóк, и он был старенький, павалилсе. Крупу эту рассу-пал. Сабирал-сабирал, кру́пу тяжело сабра́ть.

– Ой, – гаварит, – если б кто мне памóг бы! (Уже настала но́чь). Кто памóг бы крупу мне са-бра́ть, я атда́л бы старшую до́чь замуж за это, тóлько б крупу сабра́ли!

Приляте́л Ме́сец, как раньше звали. Но́чей. Стал святитъ. Ну ён сабирал-сабирал, апя́ть ни са-бра́ть крупу. Гаваритъ:

– Если б кто мне ещё памóг бы сабра́ть, то я атда́л бы среднюю до́чку замуж!

Услышал Во́ран, приляте́л к яму́, стал сабирать крупу. Во́ран быстро сабра́л в мяшóк яму́:

– Няси́, дедушка, дамóй.

А дедушка акаченёл, замёрз зимой:

– Если б, – гаварит, – Солнышко меня абагрé-ло, тагда́ б я атда́л бы младшую до́чку за Солныш-ко замуж!

Услышало Солнышко, стало греть деда. Вза-шлó. Атагрéлся дед, пашёл дамóй. Пришёл дамóй, сказал, што вот, мол:

– Сабирáйтесь все замуж! Всех я разда́л!

Ну, сначала – старшую. Старшую атда́л Луне (Ме́сецу), пашла́ тая́. Ме́сец пришёл за ёй, взял. Па-шла́ замуж за Ме́сеца. Среднюю – за Во́рана. Во́ран



прилятел, сваю взял. Младшую – за Солнышко. Всих атдал, делать нечево, саскучился.

– Ну, – гаварит, – баб, я паеду в гости таперь, паеду я к самой маленькой, к младшей дочке. Нет, к старшей. Паеду к старшей дочке, к Месецу. Ночку паначую, приеду дамой.

Паехал. А у дочки баня тапилася, ночей. Тёмно. Ну ево в баню предложили сразу, этова гостя. Он пашёл в баню, а Месец стал, в баню в дырочку палец праткнул, [чтобы светло было в бане]. Он вымылся, так харашо, ему панравилось. Пришёл дамой, справляетца к бабе. Пришёл к бабе, гаварит, што гаразд харашо в бане мытца.

– Затаплий баню, я тябе пасвячу!

Баба ругаетца. А ён:

– Никаких! Затаплий баню, я пасвячу!

Вот баня гатова. Прагнал бабу в баню. Сидит баба в бане – тёмна! Он палец и туда тиснет, никак евоный палец, как у Месеца, ня свётя. Ну, баба выругалась, ушла, ня стала мытца. Кончилась эта баня.

– Ну, таперь я паеду к средней, к Ворану. Там може научусь, чево доброво.

Уехал к Ворану. Тама атгастил день, назавт-рее... Да, к ноци гаварит, што на нашесть пайдём начавать! Как куры начують. Там у ево нашесть – у Ворана. И взял сваю нявесту и этова деда на нашесть. Сел, крылом накрыл этова деда и нявесту сваю. Переначавали. Так деду панравилось! Ветерком паддувае, харашо. Ну, вярнулся дамой к бабе.

– Ну, баба, сядовня паедем начавать на нашесть к куряткам!

– Ты што ты? С ума сашёл! Как же мы там будим?!

– Ни разгаваривай!

А баба деда баялась.

– Ни разгаваривай! Пашли!

Пашли на нашесть. И он бабу держа, пасидели, нямножко пасидели, заснули. Бух! – с нашести. Баба разбилась изрядно. Апячь баби ни панравилось. Закричали, заругались. Ну што ж – ня вернишь! Пришли дамой. Пажили нямножко...

– Не, баба, таперь я хачу к Солнышку съездить, к последней малой дочке. Вот к Солнышку я паеду. Паедем!

Баба:

– Не-не-не! Я не паеду!

Паехал дед адин. Приехал. А у Солнышка у этой нявести и пайсть нечево! Ну, Солнце закричало:

– Давай, блинов напьяки сейчас же!

Затварила нявеста блины, сел Солнышко на табуретку, а нявеста на галаве на евонай паставит скавародку, Солнышко лысое. Так быстро блинов напьяклá на галаве, на Солнышке. И деда накормила, и бабе напекла в дарогу. Паехал дед дамой.

Пришёл, бабе блины скармил. Гаварит, очень харошии, тварй ты.

– С ума сайти, што ты – я буду печку затапливать?!

– Никаких, ни разгаваривай! Тварй блины, сейчас напьякём.

Вот растварила баба нямножко, сел дед на табуретку, сидит. Баба на галаве на скавароде паставила, и так зайде, и так зайде, не пьякетца блин! Вот рассярдилась!

– Дакуда ты будишь меня мучить?!

Скавароду эту – как дала деду! Дед – с табуретки! – и сказка вся!»

д. Терехи, Опочецкий р-н, 2268-05. Исп.: Ананьева Е. И., 1900 г. р. Зап.: Шишкова О. В., 05.08.1987. Расп.: Валевская Е. А.

№ 8. «Бабушка отдала внука в хитрую науку»

«Жила бабушка са внуком. Ну так аны бедно жили, а ня знали, куда дётца. Ана гаварит:

– Давай, сынок, я павяду тябя куда-нибудь.

Вот идут аны около кладбища. Ана гаварит:

– Ох, сынок!

И выходит аттуда мушшина. И гаварит:

– Што вам надо с меня?

– Ну как? Мы тебя не звали.

– Но ты сказала “Ох”, а я Ох и есть.

Ну, а как?

– Ну, атдавай сваевó внука ка мне в хитрую науку, я ево и научу.

– В какую хитрую науку?

– А вот в такую – три года я ево атучу, если ты придёшь, ня ўзнаешь, значит, он будет мой. А узнаешь – то нет.

Ана и думая: “Госпади, Исусе Христе, ну как я свавó внука ня ўзнаю – я же ево всягда узнаю”. Ана взяла и ево атдала.

Прашёл год (“вот, гаварить, через год придёшь”). Ана приходит туда. Приходит к этому кладбищу, выходит этот Ох.

– Ну што, бабушка, пришла внука паглядеть?

– Да.

Он выпустил сто галубей.

– Вот, бабушка, узнавай, какой твой внук?

– Сынок, я же тебе атдавала внучка, атдавала табé человека, а ты мне выгнал галубей!

– Ох, бабушка, а ты куда атдавала ево? В хитрую науку! Вот узнавай!

Бабушка заплакала и пашла дамой. Кавó ана в галубях ўзнáя? Ну, ждёт другой год. Ана души не чая, как ей апячь идти?! Приходя, год втарой прашёл. Выгоняет сто казлов.

– Бабушка, узнавай, какой твой внук?

Апячь ана глядела-глядела, ну што ана может узнать! Ана-то атдавала рябёнка, а тут – казлы. Ана, бабушка, ещё хуже заплакала, пашла дамой. Казлы, ана-то ня зная казлов...



А паслённый – трэ́тний год. Што теперь ей де-
лать?! Бабушка ни день, ни но́чь не спит. Идёт.
Приходя. Приходя, а ево́ ешшо́ не́ было. А там та-
кая харчевня, ну как сталовая. Стайт лошадь привя-
занная, и гаварить ана́ чела́веческим го́ласом:

– Бабушка, ты слушай меня внимательно, если
ты не паслу́шаишь, значит, ты прапа́ла, и я прапа́л.
А вот буду стая́ть второ́й ат края с правой старане́
и буду правой наго́й вот так зя́млю капа́ть. И ты га-
вары́, што́ это я, твой, а то иначе всё – мы прапа́ли.

Бабушка заплакала, сляза́м зали́лась. Он га-
вары́т:

– Ня надо, ня надо, – ей сказал, – малчи́!

Вот бабушка малчи́ть, пришла.

– Ну што́, пришла, бабушка, внука сматре́ть?

– Да.

Выпуска́я ён сто лашаде́й, как ад́ин. Бабушка
глядела-глядела, ви́дя – в правой старане́ стайть
ко́нь и наго́й правой землю капа́я. Хад́ила-хад́ила, у
ба́би слёзы, зали́вши гла́зы сляза́м, ня зная, гавары́т
так или ня так – и прапа́ла баба! Ана́ гавары́т:

– Сынок мой дараге́й, я ж табе́ атдава́ла че-
лавечка, а ты мне – ко́нь!

– Ох, бабушка, ты же атдава́ла в хитрую науку,
это ж хитрая наука, ты пайми́!

– Ну если, это кони, то наверно, вот этот мой.

Ана́ показала.

– Ах, твой? Ну вот, забирай тагда́, ви́ди ево́
дамо́й.

Это ейный. Вот ана́ забира́я ево́, ани́ так бе́нно
жи́ли. Он гавары́т:

– Бабушка, ты знаешь што́? Ты свяди́ меня на
базар и прада́й, токо́ не атдава́й недау́здох. Если ты
атда́шь, то значит я буду ня твой. А недау́здох вазь-
ме́шь с сабо́й, то я всё равно к тебе приду. Ани́ ме-
ня вазьму́ть, я прибжа́ю к тябе́.

Харашо́. Забра́ла баба́ это́ва каня́ и недау́здох,
павя́ла на базар. Приво́дя. Приходит этот самый
Ох, абде́лавши барином, пакупать ко́ней.

– Бабушка, прада́й мне каня́!

Ана́ гавары́т:

– Ну, пакупай.

Ско́лько ана́ спраси́ла, он столько́ ей даё́т. Вот
бабушка продаё́ ево́, ана́ недау́здох к сябе́, он к
сябе́, ани́ завази́лисе. Он к сябе́ рве́т, ана́ к сябе́, че-
во́ дарва́ли, этот ко́нь побег! Он ви́дя, што́ не в том
дело, этот же внук. Он же три года ево́ учи́л на хит-
рую науку. Ну вот, он и пабе́г.

А тагда́ этот Ох как абде́лался валко́м, сза́ду за
им как ша́рнул! Он бег-бег, бег-бег, ви́дя, ему никак
не ўбечь, он как вда́рился об землю, и абде́лался
э́тым – во́раном! А он, этот Вох – как вда́рился, так
– соко́лом! И давай ево́ тряпа́ть в воздухе! А он как
вда́рился (а там э́ты ба́риновы дочки купались в
озере), он прямо таким пярстне́м и ввали́лсе этот
внук. И как раз э́та ба́ринова дачка́ гаспо́дская гу-

ляла, и ёй папа́лся перстень залатэ́й. Ана́ взяла, с
удаво́льствием надела на руку́. И сиди́ть.

Э́тот Вох абде́лался барином, приходит.

– Вот ваша дочка купалась в озере, я утерьял
перстень, ана́ нашла и мне не атдаёт!

А ана́ – ей так понравился, па руке падаше́л, ана́
ня хочет атдава́ть. “Вот, – гавары́т, – ана́ взяла!”

Э́тот барин вызыва́я сваю́ до́чку:

– Ну вот, пача́му же ты взяла чужой перстень и
ня хочешь атдава́ть?

– Нет, я не бра́ла, я нашла в озере.

– Ну как нашла? Вот – ево́ный перстень.

Ана́ взяла, расся́рдилась, как кинула об землю
э́тот перстень, не атда́ла ему в руку, а кинула. А
э́тот перстень рассы́пался в про́совые кру́пы, в пше-
но́! А э́тот сразу абде́лался петуно́м – э́тот Вох, и да-
вай э́ты крупы клява́ть! А несколько э́тых про́совых
крупинок упало в туфель э́той барышни. Клява́л-
клява́л, он встал на акно́ и запел:

– Кури-ка-ку! Каво́ хател, таво́ и съел!

А э́тот-то с э́това, с ейнова туфля, абде́лался
коршуном, как наляте́л на это́ва петуна́, и давай
аны́ паротца́! Паро́лись-паро́лись, и он и заклява́л
э́това петуна́! И вот аста́лся ейный внук хазя́ином, а
э́тот пагиб Вох, като́рый учи́л ево́.

Э́то мне бабушка рассказывала. <...> Ана́ га-
вары́ла мне еше́ маленькой, я помню́.

д. Ледово, Опочецкий р-н, 2269-05. Исп.: Николаева О. А., 1926
г. р. Зап.: Шишкова О. В., 05.08.1987. Расп.: Валевская Е. А.

№ 9. «Как Иван пошел в Питер на заработки»

«Жил-был мужик и баба. Был у их сын. Звали
ево́ абы́чно – Ваня. Жили очень бе́дна. Денег нет.
Ваня и гавары́т:

– Папа, дай мне десять рублей, я пайду в Питер
зарабатывать деньги.

Он нашёл ему десять рублей, дал хлебца, сахарей
[сухарей], и пашёл. Раньше хад́или всё пешком. Шёл-
шёл, стало уже тямне́ть, начле́г надо. Прахо́дит око-
ло кла́дбишша. Смотрит – на кла́дбишше кто-то ро-
ет землю. Он и думает – зайду я, пасматру́ю, кто там
роет. Уже тямне́ет. Падаше́л. Роет че́ловек яму.

– За́чем ты де́лаишь э́то?

– А я вот делаю – я вот жил и вот э́тот че́ловек,
като́рый ўмерши, он мне был должен десять рублей.
И умер, и не атда́л. Так я сыйча́с ево́ дастану́ и так
ево́ накала́чу! Вот он будет у меня знать, што́ он мне
денежки не атда́л!

Тагда́ Ваня и гавары́т:

– Ня надо тело трогать! На – я тебе дам десять
рублей, а ты э́то тело ня трогай. Зарой маги́лу.

Атда́л Ваня десять рублей, пашёл дамо́й. При-
шёл дамо́й, атцу́ рассказал. Ну што́ ж? Раз атда́л –
всё. Сабра́ли ишо́ десять рублей, пашёл второ́й раз.
Идёт апя́ть окол э́тих кла́дбишш, выходит че́ловек с
кла́дбишш.



- Здарóво!
- Здарóво!
- Куда идёшь?
- Да вот иду в Питер деньги зарабатывать.
- Возьми миня, и я с табой пайдú!
- Пайдём.
- Я тоже ха́чу приработать.

Пашли. Пришли в Питер. На окраине стáйт хатка. Зашли в эту хатку. Сидит там старушка.

- Разряши пана́ва́ть!
- Ну, пана́уйти.
- Не знаешь ли, где нам какую работку, штоб заработать. Мы идём денежки заработать.

– Знаю! Тóко работка апáсная. Вот живёт в этом гóради царь, а в царя – пракля́тая дочка (ра́нши их праклина́ли). И эта дочка ляжít в церкви в грóби и пад замком. А царь ей падаёт – этой дочке – каждый день туда па чéлаве́ку. Там анá – или ела, или пугала – факт тот, што он давал па чéлаве́ку. А ётова чéлаве́ка – хади́ли тóко кóста́чки выбирали – утром.

Ну вот. Тада́ этот чéлаве́к Ване и гаварít:

– Иди, Ваня, к царю пад акно́ и спраси́ у нево́ за но́чь сто рублей. И иди, ня бойся.

Дал Ване свечку (там темно) и Евáнгелею – книжку:

– Вот придёшь, над гробом – но́чью, тебе́ закроют в эту церковь на замки, и ты – стой, Евáнгелею читай и свече́чкой будишь светить. И не бойся! Анá будет вставать, тебя пугать, а ты не бойся.

Ваня пашёл, пришёл к царю пад акно́:

- Я пайдú! Сто рублей!
- Ой, как я рад!

Давóлен-давóлен! Он знает, што он-то не вернётца атту́да. Да. Вот слуги тут в церковь ево́ закрыли. Но́чь тёмная. Он стáйт над гробом, чита́ет Евангелие и свече́чкой светит. Как двяна́дцать чáсов но́чи, так анá заворáчалась:

– Ух!

Встаёт:

– Ух, какой мне севóдня красивый па́ринь – сюда прислали!

Встаёт эта девица, волосы распустивши, всё такая бледная, худая. Да. Только хатéла встать анá, и вдруг двяна́дцать чáсов но́чи как раз праби́ло, и анá здесь умерла апя́ть. Не могла ни́чево́ павладéть.

Царь наутро и гаварít:

– Ну, паезжа́йти вы в церковь и вы́чистите церковь, а к ночи ещё ж надо́ будит чéлаве́ка.

Аткрýли церкви замки, а Ваня сразу забрал сваю книже́чку, свечку, им – навстрéчу.

- Да пастóй, расскажи, да в чéм дело?
- Да што я магу́ с вам гаварítь?!

Пришёл к царю пад акно́:

- Батюшка-царь, давай денежки!
- Тот вынул сто рублей, подáл.

Пришёл дамóй.

- Ну, заработал?
- Заработал.

– А вот севóдня иди – севóдня праси́ двести рублей. И ня бойся! На тебе – петуха и Евáнгелею, и свечку. И ня бойся. Праси́ двести рублей у царя.

Пришёл к царю.

- Ну, пришёл?
- Пришёл. Севóдня – двести рублей.
- Пажáлуста-пажáлуста!

Раз в́арá анá астáлася биз ни́чаво́, значит, севóдня уж верно што-то будет там.

Закрыли ево́ на замки. Он стáйт. Как двяна́дцать чáсов приближа́етца, так анá встаёт, такая сярди́тая, волосы распу́шшены, такая страшéнная!

– Вот ты меня, мазурик, в́арá абману́л! Но я сывóдня тебя вот-вот...

Только вылезла с гробу, хатéла анá апярéтца, пятúх – ку-ку-ку! – двяна́дцать чáсов, анá умерла.

Аткрýли церковь:

- Да Ваня, расскажи, в чéм дело?!
- Да што мне с вам гаварítь?!

Он – скарéй к царю:

– Давай двести рублей!

Подáл. Пришёл дамóй.

- Ну, заработал?
- Заработал.

– Севóдня иди, паслédняя но́чь – триста рублей спраси́. И ня бойся! На тебе – Евáнгелею, на тебе ётова петуха, и ты ня бойся! А кагда́ анá будет, ты её веди ка мне. Ты её должен привести севóдня ка мне – эту самую дочку.

Пришёл:

- Ну, царь-батюшка, триста рублей!
- Пажáлуста!

Закрыли. Царь и думает – што ж такое? Наутро не спитца царю. Сабра́л свáих слуг и гаварít:

– Вот – тройка лашадéй белых, тройка лашадéй чёрных. И вы паезжа́йти к церкви. А я на вышке буду сматрётъ. Ежели мая́ дочка сыта́ там или как, то вы атту́да паедете на белых лашадя́х ка мне, штоб я видел. А ежели на чёрных – значит, апя́ть мне?..

Ладно. Ваня стáйт в цёрквы, как тóко двяна́дцать чáсов, анá встаёт. Встаёт сярди́тая, выходит, с гробу вылезáит, только ево́ так хатéла, дастáла, ево́ руку абня́ла, рукой, а он – раз! – ей крестик и накинул на шею (был дан крестик). Как крестик накинул ей на шею, и анá стала с ним вместе, и чита́ет это Евангелие. Стáйт и чита́ет, и чита́ет, и чита́ет...

Аткрýли церковь – оба стая́т! Он цапéй её за руку и тáшшит! Ани́ кричат:

- Да в чéм дело? Да паедем в каретах!
- Ни с кем я ни паеду́!

Он за руку и тáшшит! И не на лошадях, ни на ком – к царю пад акно́:



– Давай триста рублей!
Этот так ужáхнулся:
– Ах, тошненько!
И дочка пад акно́м! Он – в дом приглашать!
– Никаких! Давай денежки!
Забрал денежки и привёл сюда на квартиру. Тагда́ это гаварит чéлавéк:
– Ну вот, заработал!
– Заработал. Вот тебе – шестьсот рублей и де-
вушка. Теперь пайдёмте дамо́й.

Пашли дамо́й. Пришли к озеру. Большо́е озеро.
– Ну, дава́йти памóемся.
– Дава́йти.
Всё.

– Веди, – гаварит, – мой её чи́ще!
Тот чéловек – на Ваню:
– Мой! Харашо́ мой! На тебе – вадички святой,
<...> и ты её мой вадóй харашо́.

Вымыл он её этой вадичко́й, ана́ стала красивей
и малада́я стала.

– Ну вот. Теперь пайдёмте дамо́й.

И ана́ идёт, идёт – харо́ший чéлавек, разгавари-
вает. Пришли к этому кла́дбишшу. Он тагда́ и га-
варит, этот чéлавéк:

– Вот, Ваня, тебе шестьсот я памóг заработать,
и нявэсту веди дамо́й – это будет твая нявэста. А я –
чéлавéк тот, за катóраво ты атдал́ десять рублей. За
ма́й кости ты заплатил. А я тебе памóг заработать.

Привёл дамо́й к батюшке к сваему́ и денежки
принёс, и нявэсту привёл, и на эти денежки свадьбу
справили, и такая бы́ла шикарная свадьба! Даже я
там бы́ла, и пиво пи́ла, па усам тьякло́, и в рот не по-
пало!»

д. Черницкое, Опочечкий р-н, 2299-06. Исп.: Егорова Л. П., 1913
г. р. Зап.: Мехнецов А. М., 6.08.1987. Расш.: Валевская Е. А.

№ 10. «Соба́чья шкура́к»

«Жил то́же мужик и баба, и бы́ла у них дево́чка
Маша. И паёхали ани́ в гости. А дево́чка уже бы́ла
– на во́зрасти. Паёхали ани́ в гости, а ану́ аста́вили
адну́ дома. Едут, бежит навстре́чу саба́чка:

– Тяв-тяв!
– Чевó ты тьявкаешь? Иди к нашему́ дому и хра-
ни́ лу́чше наш дом, там до́ченька аста́влена.

А саба́чка и атвя́чает чéлавéческим го́ласом:

– Атдадите́ Машеньку за меня́ замуж?
– Атдади́м!

Бежит. Прибе́гла саба́чка дамо́й. Тьякала-тяв-
кала... Радители́ приехали дамо́й, и саба́чка эта жи-
вёт здесь.

Патóм де́вачка на́чала брать эту саба́чку в сваю́
спальню. Вазьмёт яё в спальню, саба́чка вско́чит на
стол, са стала́ свáлитца на пол – и встаёт такой па́-
ринь красивый, и он с ней но́чь живёт, па́ринь. Гава-
ря́т, и всё. Как наутро, штобы́ никто не видал, эта са-
ба́чка абра́тно превра́щаетца в сваю́ шкуру́к и бега́ет.

Патóм эта деви́ца и гаварит радите́лям:
– Вот такое и такое дело. Вазьмём мы ево́ к се-
бе – ётова парня!

Радители́ гаваря́т:

– Ну, раз так нра́витца, так вазьми́.

Ана́ взяла ево́ абра́тно в спальню, он стал таким
харо́шим парнем апа́ть. А ана́ с матерью сгавари-
лись – взяли́ эту шкуру́к сажгли́ ево́ную, саба́чью,
штобы́ он был всегда́ таким. Кагда́ сажгли́ шкуру́к,
он тагда́ утром встал и гаварит:

– Вот, Машенька, всё ты наше шча́стье убила!
Я больше́ жить с табо́й не магу́. И за́чем ты сажгла́
шкуру́к?!

Превратился в галубка́ и аткры́л фо́ртачку, и
уляте́л. Так эта Маша так плакала, так страдала,
так ана́ яво́ любила! Решила́ иди́ искать па бе́ламу
свету. Может быть, где и найду́.

Шла-шла, лесом шла, везде... Стаит хатка на ку-
риных ножках, на бараньих рожках. Зашла ана́ в
эту хатку, сидит бабка, прядёт – залата́я пряла́чка,
сере́бренное веретено (раньше на веретенах пряли).
И гаварит:

– Хой! Русский чéловек вша́ёл ка мне, давно я
русских не видала!

– Бабушка, пусти пана́чава́ть!

– Ну, пана́чу́й. Куда ж ты идёшь?

– А вот у меня́ такое дело – иду́ искать, был у
меня́ муж, превратился галубко́м и улете́л.

Ана́ и гаварит:

– Это мой брат.

Ана́ бы́ла то́же калду́нья – эта бабка.

– Я тебя́ сейча́с прикалду́ю палатё́нчи́ком и па-
вэшу. А он ка мне прилетит скоро. И ты пасмо́т-
ришь на невó.

– Мне хоть бы пасма́треть ево́! – ана́ просит.

Ана́ прикалдава́ла её, приляте́л галубо́к, уда-
рился об пол, и выходит апа́ть такой па́ринь. И ана́
ево́ пасма́трела, он взял это палатё́нчи́ко, он и вти-
раётца, и просит, и гаварит:

– Сястри́чка! Ну пада́ри ты мне это палатё́н-
чи́ко!

– Не, братец, ни за што́ не дам!

– Ну, ты ж мне всегда́ всё давала.

– Не, не дам!

Не да́ла. И он галубко́м апа́ть улете́л. Ана́ пре-
вратила яё, эта калду́нья, в эту дево́чку, ана́ и га-
варит:

– Ой! Што́ б я на све́ти... Только што́б мне где
б ево́ ещё раз пасма́треть! Хоть бы адин раз бы где
в жизни пасма́треть!

Ана́ и гаварит:

– На́ тебе – маю́ залату́ю пряла́чку, веретено,
иди вот туда-то, там то́же хатка будет, и там живёт
мая сястра́, и он приляти́т туда ве́чером. А ты как
покажешь маю́ пряла́чку, ана́ знает, што́ ты у меня́
бы́ла.



Ана пришла, принесла эту прялачку, там тоже старушка сидит, катает яи́чко – блюде́чко залато́е, яи́чко сере́бренное. Па тарела́чке – там блюде́чко, тарела́чка... Пасматре́ла:

– О! Ты у маёй сястрé была́!

– Да.

– Ну, а как же?

– Да вот так и так, была́. Вот был у меня муж, пасматре́ла, ха́чу – как бы ещё раз пасматре́ть. Тагда́ больше мне ни́чо́во б не надо – как я па нём страдаю!

– Ну, харашо́. Он сей́час прилетит.

Превратила её в булава́чку, булава́чку прикало́ла: “Сматри́!”. Он прилетел, и абра́тно – галубо́к. Превратила калду́нья тоже в парня, и вот ана пере-сматре́ла. Он улетел, и на́чала гара́зд ана а́пять пла-кать. Пу́ще то́во на́чала плакать:

– Как я па нём страдаю и ха́чу ево́ видеть!

– Ну, на – маю́ тарела́чку и яи́чко! И бери эту пряла́чку и иди к третьей сястрé! Туда он прилетит.

Пришла ана, нашла хатку. Сидит сястра́ – баб-ка тоже – вышивает кавёр. Кавёр такой вышивает, што как паверне́т, даже все стенки атблэ́ски дают.

– Ну, ты у маёй сястрé была́?

– Да, была.

– А ка мне за́чем?

– А к тябе́ – вот так – ха́чу я пасматре́ть сваево́ бывшево мужа.

– Ну, ладно, пасмо́тришь.

Вот ана сделала её касы́на́чкой, и он прилетел. И снял он эту касы́на́чку, и к шее привяжет, и носит:

– Сястри́чка, ну пада́ри мне эту касы́на́чку!

– Нет, братец, не пада́рю!

– Ну што это с вам слу́чилось? У адно́й сястрé праси́л пада́ро́чек, у друго́й... Вы всягда́ са мной дя-ли́лись! А э́тым разом никто мне ни́чево́ не даёт!

– Не-не-не, ни за што, братец, не дам.

Этот галубо́к павярну́лся а́пять на галубка́ и уляте́л. Тагда́ ана пла́чет и гавари́т... А эта женш́чи-на и гавари́т, бабка:

– Он живёт в большо́м бага́тстве. Живёт с же-ной, и много у нево́ о́чень прислуг. И вот ты бяри́ эти ве́шчи – я тебе и свой кавёр атда́м – и иди к мо-рю. А у моря... Ана́ на бере́гу живут, ганя́ют каро́в пайть – с таво́ села, прислуги. И будут у тебя па-купа́ть... Скажут хазя́йке дома – жаны́ ево́най, и бу-дут пакупа́ть, а ты ни́чем ни саглаша́йся! А скажи – вот но́чь с хазя́ином переспать тва́йм разря́шишь, атда́м вешш.

Ну, ана́ так и сделала. Пришла к морю. Пригна-ли, пасматре́ли работницы, каро́в пригна́вши, па-шли́ – дома сказали ево́най жаны́. Ана́ пришла – ой, как аблюбова́ла!

– Какая харо́шая пряла́чка! Прада́й!

– Нет, не прада́м, а но́чь с хазя́ином с тва́йм пе-респать дома.

– Ну и пайдём.

Пришли дамо́й, ана́ атда́ла пряла́чку. Стали ча́й пить, и ана́ вли́ла туда сонных капель, штоб он ус-нул – жана́. Он выпил, папи́л ча́ю, и он же тут уснул! Прислуги ево́ взяли, снесли в спальню на крава́ть. И её туда пустили. Вот ана́ всю но́чь и плакала, и целовала, и будила, и всяко́ разно, он не проснулся! И пришло утро. Ана́ ушла. Пришла а́пять к э́тай к паследней бабке:

– Агда́й тяпе́рь на втару́ю но́чь яи́чко с тарé-ла́чкой и абра́тно так праси́ пана́чева́ть.

И вот ана́ абра́тно так, тоже так же.

А на третью но́чь уже – пришла... На третью но́чь прилетел братец к сястрé и гавари́т:

– Сястри́чка! Па́чаму́ я весь скү́санный, па́чаму́ я весь сца́рапанный? Што са мной слу́чивши? Я даже не ма́гу!

А сястра́ и гавари́т:

– Братец! Будишь пить ча́й, ты ня пей ча́й, пад-лавчи́сь да вылей за себя! И приставься ты сонным. И тагда́ ты всё узнаешь.

Пришёл он дамо́й, паднясла́ жана́ там ча́ю, он этот ча́й вылил, он уснул, ево́ в спальню атнясли́. А уже пасле́дняя вешш – кавёр. Атнясли́ и пала́жили.

– Ну, иди тепе́рь спать.

И будет пасле́дняя тепе́рь вешш – все ве́шши ана́ вы́блазнила.

Кагда́ только пустили, ана́ на́чала ево́ целовать, будить, а он-то и не спит! Он тагда́ встал и гавари́т:

– Маша, за́чем же ты сажгла́ маю́ шкуру?! Я как па тебе страдал! Я до сих пор па тебе страдаю! А тепе́рь я тебе всё прашча́ю. И тепе́рь мы с табо́й будем жить.

И вышли са спальни и на́чали жить с Машей. И сказка вся».

д. Черницкое, Опочецкий р-н, 2299-10. Исп.: Егорова Л. П., 1913 г. р. Зап.: Мехнецов А. М., 06.08.1987. Расш.: Валевская Е. А.

№ 11. «Попялы́шничка» («Золушка»)

«Была́ мачеха у де́вачки. Дала́ яна́ ей зада́чу, штобы ана́ спря́ла сколько́ льну. А каро́ука ей всё пряла, ана́ не сама́ пряла.

А у [мачехи] была́ да́чка, и хади́ла та́я да́чка к этой пасту́шечки, к сирате́. А яна́ гавари́ть:

– Давай, я тябе́ паиску́!

А яна́ гавари́ть:

– Ай, да не! Табе́ ж не́коли искать!

– Давай паиску́!

Тады́ вот ана́ падглядела, эта де́ва́чка, и узнала, што ана́ не сама́ пряде́ть, а каро́ука. Тады́ каро́уку пригна́ли дамо́й, и да́чка и гавори́ть ей:

– Мама, это каро́ука пряде́ть! В адно́ ухо вы́тя-не́ть, в друго́е – вы́тяне́ть, и спряде́ть, и вы́ткеть!

Ну вот. Мачеха и гавори́ть на ба́тьку:

– Зарезать надо́ эту каро́ву! Ня будем держать эту каро́ву! (Видишь, какая вредная была!)



И ана пабёгла у хлев, абняла эту кароўку, пла́чить – дэва́чка:

– Што ж я цяпер буду делать биз тябя?! Мая ты кароўка дарага́я!

Ну вот, тады яна ёй и гаворить:

– Вот зарежут мяня, никто не пайдёт кишки перебирать, а ты иди, ня бойся! Перебярй кишки, и найдеш там ключок. А этот ключок – там дуб (где-то был вырасши), и ты сходишь, в том дубу дырочки этим ключком атамкнешь, там увсякии наряды сабе возьмешь.

И вот эта дэва́чка, уже пригонить с поля дамой... Зарезали эту карову аны. Патом ейныи дочки [мачехины] пайдуть на гулянне, а яна астаётца дома. А патом:

– Дуб мой зялёный, дуб мой хароший, атамкнись и дай нарядитца мне, дэва́чке-сиратэ!

И ана наденет тухли харошии, платте харошее, придеть туды, где сабираютца, как на танцы – увсе гуляють. Ёй такэй пацёт – этой дэва́чке!

Вот, эти дэва́чки уже придуть и матке рассказы-вають:

– Какая-то была седни деўка, как нарядиўши, тухли харошии!

Вишь, падделали – атстался тухль! На парогги намазали дегтем каким-та! И яна стала, а тухль атстался у парогги. А ей же надо скарэй дамой лятеть уже быстро – што деўки ж эти придуть, штоб не ўзнали, где яна наряжаётца. Тады деўки эти пришли и гаворють:

– Апяты была тая деўка нарядиўши! Ну вот, – гаворють, – пайдём мы, каму этат тухль падыйдеть?

Ну вот, хадили па деревням. <...>

– Вот – памеряй тухль, падайдеть?

Ни падходить. Другой ни падходить. Ещё – ни падходить. Пришли к ётай:

– У вас есь дэва́чка?

Ана свайх дачок:

– Да, вот у меня дэва́чки, а там попялышничка на пёчи ляжить, дак ана...

– А пусь ана злезеть с пёчи, памерит.

А тая как памерила, он ёй и падыйшёл!

А тады ж эта дэва́чка надела этат тухль и не сдееть. И забрали эту дэва́чку. И дуб за ёй сзаду бягить – дерево! И так яна уехала с этим мальцем куды-то, и где-то там и жила. Так вот, кароўка што сделала! Это тоже, верно, какей-то заговор был».

д. Пустошка, Себежский р-н, 2019-16. Исп.: Веремеева Е. С., 1901 г. р. Зап.: Неудачина Е. А., 2.07.1986. Расш.: Валевская Е. А.

НОВЕЛЛИСТИЧЕСКИЕ СКАЗКИ

№ 12. «Взъелся царь на попа»

«Взъелся царь на попа и призвал к себе, и гаварит:

– Ну, святой атец! Ты мне правинилсе! И если к завтрашнему утру ты не ответишь на три вапроса, я тебя на следушчий день на рассвете казню!

И атправил ево дамой. Пришёл поп дамой и за-таскавал. А в это время к ним пришёл мельник и гаварит:

– Што ты, святой батюшка, такой пячальный?

– Да как же мне не пячалитца? Вот взъелся царь на мяня и задал мне три вапроса. Первый вапрос – какая цана царю? Второй вапрос – сколько на небе звёзд? Третий вапрос – о чём царь думает?

– У, ту! батюшка, ни валнуйся! Лажись с маткой спать, а я наутро чевó-нибудь придумаю.

Батюшка лёг спать. Пришло утро. И пашёл мельник к царю. А царь-то уже попа забыл в лицо. И гаварит:

– Ну, пришёл, святой атец?

– Пришёл, царь-батюшка!

– Ну, будешь атвячать на наши вапросы?

– Буду-буду, царь-батюшка!

– Ну, сколько на небе звёзд?

– Видимо-нявидимо, сверху деветь!

– Врешь?

– А ня веришь, пажалуста, перясчитывай!

– Какая цана царю?

– А тридцать три серебренника!

– А што так дешёво?

– А Бог-та всемагущий, да и то был продан за тридцать, а тебе-то, царь-батюшка, тридцать три – как раз!

– А на третий вапрос – “о чём царь думает?”

– А царь думает, што перед ним стайт поп, а перед ним стайт мельник.

И царь-батюшка ещё мельника и наградил, што он атвётил правильно на все три вапроса».

пос. Старый Изборск, Печорский р-н, 1200-05. Исп.: Харькина К. Н., 1934 г. р. Зап.: Мехнецов А. М., 02.02.1982. Расш.: Валевская Е. А.

№ 13. «Поп и работник»

«Жил-был поп, не было у попа работника. Пошёл поп искать работника. Идёт поп па дарожке, идёт навстречу паринь.

– Здравово, паринь!

– Здравствуй, батюшка! Куда идёшь?

– Работника искать. А ты куда идёшь?

– В работники наниматца. Возьми миня.

– Пайдём. Ну, я токо так буду платить – шоб друга на друга ни сярдитца! А кто на каво рассёрдитца впряд, с таво драть: са лба – два кляйма, са спины – два рямня, а с жопи – пряжку.

– Ну, пайдём.

Пришёл.

– Ну што, батюшка, делать?

– А иди, вот там надо малатить. Хлеб малати и будишь работать.



Пашёл работник. Бил-бил палкой снапкі, малатіл-малатіл на гумне, малатіл-малатіл, устал, пришёл дамóй. Недавóльный! Батюшка гаваріт:

– Ты што, Вáнюшка, такой недавóльный? Ты што – рассердился?

– Нé-не-не-не-нé, батюшка, я не рассердился!

А он-то есть хочит, он-то – непакóрмленный!

– Ну, иди, вот снова падготавляй, завтра апяť пайдéшь малатіть.

Ну, ладно, падгатóвил, сутки атрабо́тал, при-ходит.

– Ты што, Вáнюшка, недавóльный?

– Ну, батюшка, ну как же?! Канéшно, рассердился, ну я ж галóдный!..

– А! Рассердился!!! Станавісь: са лба – два клейма, са спіны – два рямня, с жо́пи – пряжка!

Пашёл... И втарóму – так то́чно.

Привёл трéтьево па этой же дарóги (тут уж я сокращаю). Па этой дарóги привёл трéтьево, тоже эту работу дал. А тот и гаваріт:

– Батюшка, а с кем мне малатіть?

– Адін, Вáнюшка!

Тот вышел на улицу <...> – аднавó сасéда взял, втарóво, трéтьево. Прихóдют. Батюшка пришёл:

– Што ты такой, Вáнюшка?!

– А ты што, батюшка – недавóлен, рассердился?

– Нé-не-не-не-нé, Вáнюшка, я не рассердился!

Пришёл дамóй:

– Матушка! О, какой мазурик попал! Нарóдом малóтит.

Обмалатіл. Надо ж людям заплатить! Он взял весь éтат хлебец, раздялил и атдал. Приходит поп – хлеба нет.

– Вáнюшка!!!

– А ты што, батюшка, рассердился?

– Нé-не-не-не-нé, Вáнюшка, я не рассердился!

Ладно. Тагда́ и гаваріт поп дома:

– Матушка, што ж мы б́удим делать с éтым мазуриком?.. Вáнюшка! Иди зарежь барана. Мясо надо.

– А какóво, батюшка?

– Да там – какой на тебя паглядіт.

Он аткрýл двор, а там штук sóрак б́ыло. Все-все взглянули, он всех-всех перярéзал!

Пришёл дамóй:

– Батюшка, зарезал, устал.

– А какóво ж?

– А всех!

– Да ты – мазурик, Вáнюшка! Што ты сделал?!

– А ты што, батюшка, рассердился?

– Нé-не-не-не-нé, Вáнюшка, я не рассердился...

Матушка, ну што ж б́удим делать? Аtpравим ево́ в лес. Дадим ему старую лошадь, за дрова́м, и он там дров нарубит, а мядвéдь абязáтельно там живёт – съест эту лошадь и ево́ вмéсти...

– Вáнюшка, паезжа́й в лес! Вот туда!

Дал ему лошадь. Ваня паéхал. Приехал Ваня в лес, дрова рубит, песни паёт. Идёт мядвéдь. Пришёл мядвéдь, смотрит – вот он нарубил дров полный воз и гаваріт (мядвéдь не гаваріт, а в общем):

– Съем я твао́ лошадь.

– Ты – хазя́ин.

Мядвéдь взял эту лошадь, абваліл, кусал-кусал там, закусал, съел. Вáнюшка взял мядвéдя, запрéг, сел на дрова и едет дамóй. Поп пасмóтрит:

– Матушка! Едет же мазурик на мядвéди!

– Ты што, батюшка, рассердился?

– Нé-не-не-не-нé, Вáнюшка, я не рассердился.

Ну ладно. Пустил éтава мядвéдя к лошадям. Он за но́чь всех лошадей абваліл. Нет ло́шадей! Пришёл поп:

– Ах, то́шна! Вáнюшка!!!

– А ты што, батюшка, рассердился?

– Нé-не-не-не-нé, Вáнюшка, я не рассердился.

Ладно. Ну што делать?

– Матушка, давай вухадіть с дому. Давай сухари сушить.

Су́шут сухари, в сундук лóжут, Ваня всё пагля́дываит, пагля́дываит, што ане́... Назначили ане́ такую но́чь, сундук взяли – вярéвкам связали. Приля́гли нямно́жко, утром встали, но́чью. Жердину [палку] – пад вярéвку, сундук на плячо́ оба, и паняслі с сухарями. С дома вухадіть надо, а то он же в́ыдерит – сярдітца-то няльзя́. Пашлі, так. Вот ещё не панеслі, а Ваня взял – сухарькі выгрузил, а сам туды залéг. Ані-то думали – там їхное. Ані взяли этот сундук и паняслі. Несут-несут, матушка и гаваріт:

– Батюшка, как я устала!

А Ваня в сундуке как свистнет! – “Фью!”

– Ой! Матушка, даганя́я! Давай ухадіть!

И апяť пярéть этот сундук. Пёрли-пёрли... Как хочут атдахну́ть – он как свистнет!

– Даганя́ит мазурик, давай убяга́ть!

Да ча́во дабéгли, прибéгли к озеру, абрýв бальшо́й. Бальшо́е озеро. Вада́.

Матушка и гаваріт:

– Не, папашенька, я бо́льши ни магу́. Всё. Давай атдыха́ть и на́чава́ть, сухарьков паку́шаим.

Сели, пот стёрли, атдахну́ли, аткрýли сундук – там Ваня.

– Ваня, мазурик!!!

– Ты што, батюшка, рассердился?

– Нé-не-не-не-нé-не-нé, Вáнюшка, я не рассердился.

Ну што? Дава́йти на́чава́ть, дава́йти спать. Лягли. Ваня с краю, батюшка в сря́дины, матушка с краю. Ані так уснули – столько ж муки! А Ваня-то, он атдахну́вши – талка́ит батюшку:

– Папаша, давай вто́пим ево́, мазурика, в эту ваду́!



А батюшка-то вскачил – он думал-то, што... Схватили матушку за ноги, расшувыкали, как ухнули! Ана:

– Яй-яй-яй-яй!!!

Втапили матушку!

Он и гаварит:

– Мазурик ты!

– Што, батюшка, рассердилсе?

– Ну как же не сярдитца, ну как?!

– Станавись! Са лба – два кляйма, са спіны – два рямня и с жо́пи – пряжка!

И вы́драл попа!

д. Черницкое, Опочечский р-н, 2299-05. Исп.: Егорова Л. П., 1913 г. р. Зап.: Мехнецов А. М., 06.08.1987. Расш.: Вальевская Е. А.

СКАЗКА-ПРИТЧА

№ 14. «Пошёл дурень в чужую деревню»

«Пашёл Дурень у чужу́ дярэвню. А в чужой дярэвне гаро́х малати́ли.

Дурень пришёл, Дурень скызал:

– Со́рак пастель – ришато́ гаро́ху!

Там Дурня паби́ли, там Дурня пакалати́ли!

– Ужо пайдú, ужо ба́би скажу!

Пришёл и гаварит:

– Баба мая, баба! Там миня паби́ли, там пакалати́ли!

– За што тибя́ били, за што калати́ли?!

– А в чужой дярэвне гаро́х малати́ли, а я пришёл, а я скызал: “Со́рак пастель, ришато́ гаро́ху!”.

– Ма́ла ж тибя́ били, ма́ла калати́ли! А ты б пришёл, а ты б скызал: “Ни сабо́й снясти́, ни канём свясти́”.

– Ужо пайдú, ужо скажу...

Пашёл Дурень яшщэ в другую дярэвню...

Пришёл Дурень у чужую дярэвню, а в чужой дярэвне пако́йника мыли, то́ка умер. Ну, он как приходить, то́лька дверь аткры́л и гаварить:

– Ни сабо́й снясти́, ни канём связти́!!!

И там Дурня паби́ли, и там пакалати́ли!

– Ужо пайдú, ужо ба́би скажу!.. Баба мая, баба, там миня паби́ли, там пакалати́ли!

– За што тибя́ били, за што калати́ли?!

– А в чужой дярэвне пако́йника мыли. А я пришёл, а я скызал: “Ни сабо́й снясти́, ни канём связти́!”.

– Ма́ла тибя́ били, ма́ла калати́ли! А ты б пришёл, а ты б скызал: “Вечная па́мь, свечку па́ставить”.

– Ужо пайдú, ужо скажу...

Пашёл ужо в трэ́тнюю дярэвню. Пришёл у чужую дярэвню, а там сва́дебку играли. А он как приходить, дверь как аткры́л...

То́лька там маладу́ю на́чали наделять. <...> Он как приходить:

– Вечная па́мь, свечку па́ставить!!!

И там Дурня паби́ли, и там пакалати́ли.

– Ужо пайдú, ужо скажу ба́би...

Приходит и гаварит:

– Баба мая, баба! Там миня паби́ли, там пакалати́ли!

– За што тибя́ били, за што калати́ли?

– А в чужой дярэвни сва́дебку играли. А я пришёл, сказал: “Вечная па́мь, свечку па́ставить!”.

– Ма́ла ж тибя́ били, ма́ла калати́ли! А ты б пляса́л, а ты б пэсенки играл!

– Ужо пайдú, ужо зьде́лаю...

Пашёл Дурень у чужу́ дярэвню. А в чужой дярэвне гумно́ гарэ́ла. Дурень как пришёл – пляса́ть, пэсни йгра́ть! Тут – люди бе́гають, а он пляше́ть да пэсни йгра́еть. И там Дурня паби́ли, и там пакалати́ли.

– Ужо пайдú, ужо ба́би скажу... Баба мая, баба, там миня паби́ли, там пакалати́ли!

– За што тибя́ били, за што калати́ли?

– А в чужой дярэвне гумно́ гарэ́ла. А я плиса́л, а я пэсенки играл!

– Ма́ла ж тибя́ били, ма́ла калати́ли! А ты б – с багро́м, а ты б – с вядро́м!

– Ужо пайдú, ужо зьде́лаю...

Пашёл Дурень у в чужу́ дярэвню. А в чужой дярэвни то́лька барава́ зарезали, на аго́нь палажи́ли. Дурень с багро́м. Схватил барава́, павало́к, с ведра залил аго́нь! И там Дурня паби́ли, и там пакалати́ли.

– Ужо пайдú, ужо ба́би скажу... Баба мая, баба, там миня паби́ли, там пакалати́ли!

– За што тибя́ били, за што калати́ли?

– А в чужой дярэвни барава́ палили. А я – с багро́м, а я – с вядро́м!

– Ма́ла ж тибя́ били, ма́ла калати́ли! А ты б пришёл, а ты б скызал: “Ре́пу и мя́са, вядро са́ла, Хри́стова васкрясе́ньица, ва́м на разгавле́ньица”.

– Ужо пайдú, ужо зьде́лаю...

Пашёл Дурень у чужую дярэвню. А в чужой дярэвни кабы́ла сдохла, и яё на́чали абдира́ть, как э́та гаваритца. Он как приходить:

– Ре́пу и мя́са, вядро са́ла, Хри́стова васкрясе́ньица, ва́м на разгавле́ньица!

И там яво́ паби́ли, и там пакалати́ли.

– Ма́ла тибя́ били, – баба гаварить, – ма́ла калати́ли. А ты плевал бы, а ты б не дышал.

– Ужо пайдú, ужо зьде́лаю...

Пашёл у в чужу́ дярэвню. А как раз был и Спас. То́лька мужу́ки ме́д даста́ли, сели ись. Он как приходить, дверь аткры́л и на́чал плива́ть йим, и на́чал фырка́ть!

И там так Дурня и заби́ли. Бо́льши он и ни ха́дил па ди́ривням.

д. Антушово, Новосокольнический район, 2338-20. Исп.: Александрова А. В., 1927. Зап.: Лобкова Г. В., 16.01.1988. Расш.: Махова Л. П.



ЛЕГЕНДАРНАЯ СКАЗКА

№ 15. «У бедной вдовы Бог ночевал»

«Барину саснілся сон, што к барину придё Боґ начавать. К баґатаму.

А Боґ абладился старичком, приходя к барину начавать. А ён гаварит:

– Я сядодня тябя начавать не пушчу, ка мне Бог придё! А у нас на краю живё Настя-блудница. Кто ни ёдя, кто ни йдэ, ана всех пуская начавать. У ёй рябят много.

Ну вот, и ён, старичок этот, пашёл.

Вот пришёл к Насте и проситца:

– Настенька! Пусти мяня паначавать! Был у баґатава, прасілся, а он и сказал – у меня Бог будэ начавать, а я бедных никаво не пускаю!

(А ён пришёл старенький – старичком). Ну вот. Тая гаварит:

– Начуй. Только знаешь што – пайсть у меня некаво. А спать, так я саломки принясу тябэ. У меня рябят много.

– Ничевó. Ночь пиряспим.

Ну вот. Вужинать надо. Ана гаршóк картóшки сварила, нячищенной, кверх дном апракинула гаршóк. Туды накрашила луку, агурцов.

– Хлебайте!

Квас наделала. Больше нет никаво. А он гаварит:

– Ну, рябят! Приняси, хазяйка, вадички! Влей в чистую чашку. Счас тюбки наделаим! Рябят, драбите хлеб!

Вот рябят надрабили, он три раз правёл лóж-кай, сфукнул.

– Ну, рябят, еште!

Ребят и гаваря:

– Мам, слáшче мёду! Вот какой старичок! Ни пяску сыпал никаво, гарáзд сладко!

Ну вот, паели. Лёг спать. Спать. Прилятая ночью два ангела к яму. И гаваря:

– Тут Боґ начуя?

А ён пад акно́м спать.

– Тут! А што тябэ надо?

– А баба радйла девятава сына. Каким щáстьем наделим яво?

А он гаварит:

– А вот этово баґатава именье ему дастанетца!

А самы улятели. Апять прилятають чéрез три часá.

– А тяпéрь у баґатава авца ягнилась, ягнила чёрнава барана и лысова. Какое щáстье ётому барану будя?

– А пускай, гаварит, волк съест!

Ну ладно. Вот утром абратно хазяйка картошки наварила, квасу наделала. Паёл, благодарил эту Настеньку и пашёл. А яна сразу к баґатаму пабэгла:

– Знаешь што? У мяня Боґ начавал.

– Да как?! Он ка мне придё, а не к тябэ! К тябэ вси ходють, и Боґ будя начавать? Ня будя! Ка мне придё!

Ну, ланно. Гаварить:

– У тебя авца ягнилась – и чёрнава барана, и лысова. Схадй пагляди! И аннавó!

Пашёл – правда!

– И так сказал, штоб волк съел яво!

– Аґа! Волк съест! Работники! Схадите, принясити барана, зарэжьи! А вы, слуги, зажарьи! Я сразу съем яво. Вот и пускай исть волк!

Принясли барана, резали, жарили! А акно распашно́е балышо́е. Стол напрóти. Варóна лятéла – мясом па́хне. “Карр!”. Схватила ётова барана, а он жаркий – только на тарелке. И аввалила. Атку́ль взялся волк! Схватил ётова барана, унёс. Съел. Ланно. Нет барана. Не съели. Волк съел.

Ну, ланно. Тагда и гаварить:

– Кучер!

– Што?

– Запрягай лóшади! Паедим девятава сына ис-кать!

Паехали па деревням. Ищут девятава сына. Ну вот, приехали. Маленькая изёбка, грязненька, дé-веть рябёнкав на печку забравши. Ну, пришли.

– Здрасти!

– Здрасти!

– Гаваря, у вас девятый сын радйлся? Прадайт нам яво! Мы денег много вам дадим! Што ж у вас – и ёты ребяты неадётыи, и так живёти вы бэнно. Прадайт! Я денег много вам дам!

Ну што ж?

– А сколько?

– Триста рублей!

Раньше – триста рублей! – это имение можно ку-пить! Мужик:

– Баба! Прадайт! Нам и ётых хвátя, прадайт, мы тяпéрь хоть и адéнем да паживём-то!

Прадали ётова сына. Ну, паехали аны. Вехали в лес. Марóз-тряскун! Взяли ётова рябёнка, пад сасну́ палажили, а самы паехали дамóй.

– Вот яму! Именье маё!

А на этот грех ехали кадошники. Кадки про-давали, вазйли. Делали кадки, вазйли. Пять ла-шадёй идё. Аны в лаптях, кафтаны балыши адé-ты, и бяжат сзаду, нагам пакалáчивають. Ну вот. Гаваря:

– Паедем к мельнику начавать. Мельник такой харóший, усягда пуская начавать, у яво есть где лашадёй паставить.

Едут. Ну? Што это такое? Марóз-тряскун, а пад сóснай цвятй цвятуть? А рябёнок хватая рúч-кам цвятй, забавляетце! Ах, тошна! Падёхали, схватили ётова рябёнка. Мужик сдел кафтан, завярну́ли в кафтан и павязли ётова рябёнка. Приехали начавать к мельнику и рябёнка нясу́ть.



- А это што у вас? <...> С рябёнком ёздити?
- Пад сасной нашли!

Паглядэлі – мальчишка или дывчонка? – Мальчишка!

- Аtdайти мне! У меня нет дятэй! А вы дарогай замарозите яво же. А я буду вас век помнить! Аtdайти!

Взяли – аtdали ётова рябёнка.

Растё! Растё этот рябёнок. Вырос уже большой мальчик, и мельник назвал Сашкой (ён некрёщечный был). Сашкой назвал ево.

Приехал барин в гости к этому мельнику. Дружил он с ним. А он гаварит:

- Сынок! Натискай карзину клеверу, приняси и паставь лошади вот этой!

Ну вот, а самы сели за стол. И гаварить этот мельник:

- Да! Во сын у мяня! Ронных десеть не надо!
- Как так? Ронных десеть не надо?
- А так. Ехали кадошники, в лясу нашли пад сасной. И мне привязли.

Што это такое? Он жив! И гаварит:

- Слушай! Я счас записку пишу, я што-то жаны ни сказал. Я замешкал, а я быстро брался, пускай он письмо снесё туды – маей жаны.

Написал, што “до маво приезда куды-нибудь ево денъти, штоб ево на свети, ётова парня, не было”. Ну, вот. Вот он бяжить, скакая па бальшаку, с места на место, па канавкам. А старичок сидить старенький на канавы.

- Куда ты, сынок, так хватаешься, бяжишь?
- Да вот приехал багатый, нясу евонай жонке письмо какое-то написан.
- Ты дай мне. Я не распячатываю, только в руках падяржу!

Ну, и он падержал в руках, яму падал:

- Бяжи тяперь, сынок!

Он прибег.

- Где хазяйка?
- А вот.

– Вот вам письмо. Ваш муж прислал.

Ну вот тая распячатала, прачитала. Сталы сабрали, а у ей дочка была, адна только. И за дочкай. Завяли за стол, надяляють! Свадьбу играть!

Ну и ён [богач] дажидал-дажидал, ни даждал.

- Не, чевото долго ён. Надо ехать мне дамой самаму!

И приезжая дамой. Как влез в дом, гаварить:

- А што это у вас?

– А, – гаварячь, – што у тебе написано, то и делаим!

- Где письмо?

Подаё яна ему письмо. Правильно. В письмо это написано. И у ево разрыв сердца палучился сразу, у ётова барина. Тут не до свадьбы сразу. Надо барина харанить. Схаранили.

А этот парень астался тут жить. И имение дасталось всё равно. Вот и сказка!»

д. Жогово, Островский р-н, 1619-02. Исп.: Иванова З. К., 1910 г. р. Зап.: Прохорова С., 07.07.1984. Расп.: Валевская Е. А.

СКАЗКА-АНЕКДОТ

№ 16. «Бобина и горошина»

«Асталася у старика со старухой бабина и горошина. Раздялили. Старухе – бабина, старику – горошина. Старик сваю горошину съел, а бабка всё берягла. Пашла в падвал и уранила.

Бабина стала рость. Расла-расла, да полу прорасла. Дед дырку прарубил, ана до паталка прорасла. Дед ещё прарубил. Ну. И в крышу. И бабина всё расла-расла, зацвяла, застручилась, забабилась. Ну, дед и гаварит: “Ну што делать? Надо бабину рубить!”

Срубил, бабина упала. Абравадалася гара боба. Так не только в этой дярэвне, ездили, верно, хадили – мяшкам боб насили. И канца не было! Гара всё расла, боб всё прибавлялся.

На этом и сказке канец».

д. Подоспа, Гдовский р-н, 4664-29. Исп.: Елисеева П. А., 1906 г. р. Зап.: Мехнецова К. А., 25.07.1996. Расп.: Валевская Е. А.

КУМУЛЯТИВНЫЕ СКАЗКИ

№ 17. «Жил жилец, соломенный крылец»

«Жил жилец, саломенный крылец, было пятеро авец, конь галубец, каровка ряба, утка, мышка, дед да баба. Пришел волк, съел первово каня-галубца. Ушел.

Апять приходит: “Жил жилец, саломенный крылец, было пятеро авец, конь-галубец, каровка ряба, утка, мышка, дед да баба”. Съел каровку рябу. Апять ушел.

Приходит, апять гаварит: “Жил жилец, саломенный крылец, было пятеро авец, конь-галубец, каровка ряба, утка, мышка, дед да баба”. Съел утку.

Апять приходит: “Жил жилец, саломенный крылец, было пятеро авец, конь-галубец, каровка ряба, утка, мышка, дед да баба”. И съел ещё, пришел взял мышку. И мышку съел.

Апять приходит: “Жил жилец, саломенный крылец, было пятеро авец, конь-галубец, каровка ряба, утка, мышка, дед да баба”. Съел и деда. Асталась адна баба.

Приходит апять, гаварит: “Жил жилец, саломенный крылец, было пятеро авец, конь галубец, каровка ряба, утка, мышка, дед да баба”.

Атсталась адна баба. Куда бабе дяватца? Баба думает: спрячусь я на печку. Вот старуха забралася на печку. Волк пришел, искал-искал, искал-искал...



Нигде не найти было. Палéz на печку. Увидел – платье тарчит, вытянул бабу и съел. Никавó не атстáлось.

Сказка вся, сказка кóнчилась! Дали б рюмачку винца, я б сказала до канцá, дали б мне блин... И всё».

д. Козоногово, Новосокольнический р-н, 2394-30. Исп.: Карасёва У. Т., 1916 г. р. Зап.: Теплов А. Н., 19.01.1988. Расп.: Валевская Е. А.

№ 18. «Хóма»

«– Хóма-Хóма, куды едешь?

- Сянцó касить.
- А на што тябé сянцó?
- Карóуку кармить.
- А на што тябé карóука?
- Малаџкó дайт.
- А на што малаџкó?
- Рябятáк кармить.
- А на што рябятки?
- Стúпу станавить.
- А на што ступа?
- Зярнó талóџь.
- А где зярнó?
- Пятúн склявáл.
- А где пятúн?
- В вадú ўтанúл.
- А где вадá?
- Быки выпили.
- А где быки?
- За гарú зашли.
- А где гарá?
- Цвятáм зараслá.
- А где цвятý?
- Девки вýшшипáли.
- А где девки?
- Замуж вýскакали.
- За кавó, за каво?
- За папóва казачкá, за гудóшшичка, за рямёш-шичка».

д. Посихново, Опочецкий р-н, 2277-04. Исп.: Афанасьева А. А., 1905 г. р. Зап.: Шишкова О. В., 09.08.1987. Расп.: Валевская Е. А.

СКАЗКА-НЕБЫЛИЦА

№ 19. «Небылая небылица»

«Небылúю небылицу буду рассказывать! Кавó я вам расскажу – как тот ахóтник рассказывал рыбакам!

Рыбаки рыбу лавили на берягú, жгли кастёр. Ахóтник хадил па ахóти. Падыйшёл, гаварить:

– Разряшите мне вáшево аганькá прикурить!

А анý сказали:

– Не разряшим, пакá што-нибудь нам не рас-скажешь! Расскажи што-нибудь!

– А я ничавó ня знаю.

– Ну што-нибудь расскажи!

– Ти хóчете небылúю небылицу?

– Ну, гаварí!

– Вот я, – гаварить, – хажу па ахóти, иду, вижу – сидить вúтка-наседка. Я выстрелил, вúтка ўлятéла, яички атстáлись. Надо ж дамóй забрать. Я взял éты яички, а мне взять нé во што. Я – раз! – сваю галавú с плеч, раскалóл напóпалáм, в адíн череп слажил яички, принёс дамóй.

Надо же! – дров нет! Я тады взял тапóр, заткнул за пояс, сел на лошадь вярхóм, паéхал за дравáм.

Еду-еду, лошадь ня йдéть! Аглянúлся назад, этот тапóр выпал с-пад паясá, разрубил лошадь напóпалáм. Тада я пашёл, задóк привалóк к пирядкú, а прибить нечем. Я пашёл, ссек асинину, застрíл кол, прибил задок к пирядкú.

Еду-еду, не йдéть мая лошадь! Аглянúлся назад, эта асинина пустила атурóстак, он зацапíвсе за нёбо – лошадь не йдéть! Я па этой асинине палéz на нёбо, хадил-хадил там, ну сколько ж там можно? Жить ня будешь, надо спускáтца далóй. Тóво места не найшёл, где сюды забрался. Што ж мне делать? Парвáл адéжу сваю, свил вярёвку. Вярёвка карóтка. Вúтягал валасý с галавé, яшшó длинней сделал – ну, тапéрь хвáтя. Привязал к нёбе, стал спускáтца, вярёвки маéй не хватило!

Висел-висел, скóко ж можно висеть?! Спустил эту вярёвку, попал в топкое место! Увяз – тóко галавá атстáлася да руки зáдраны квéрьху! Сижу день, сижу два, сижу три... Никавó нигде нет – глухое место.

Идéть волк. Панióхал мянá. Павярнúлся уха-дítь, я зацапил за хвост, и ён как спужáлся, рванул, вырвал мянá аттúдова, с тóво тóпкава места, валóк, пока на крепкий матярíк вúволок, и апустил. Волк пабéг, а я пашёл сваéй дарóгой.

– Ну, тады, – гаварят, – прикуривай, можешь идти, куда табé надо!».

д. Нарично, Невельский р-н, 1961-55. Исп.: Нарбут В. И., 1910 г. р. Зап.: Лобкова Г. В., 08.02.1986. Расп.: Валевская Е. А.





Раздел 3

СЮЖЕТНЫЙ КАТАЛОГ СКАЗОК

СКАЗКИ О ЖИВОТНЫХ

1. «Глупая лисица и ее хвост»

Вариант СУС 1541 «Мужик, медведь и лиса» (без начала, где говорится, что лиса пришла к мужику за наградой, т. к. помогла ему избавиться от медведя).

Себежский район:

Максютинская вол.: Влазовичи 2118-42.

2. «Лиса бабу съела» (текст 1)

Начало сказки – вариант СУС 753 «Чудесное омоложение» (сказочное омоложение заменено реалистической ситуацией лечения старухи), продолжение – СУС 37 «Лиса-лекарка (плачя)».

Невельский район:

Новохованская вол.: Держитино 1983-11.

3. «Был кот и лисица»

Краткий пересказ сюжета СУС 61В «Кот, петух и лиса».

Себежский район:

Бояриновская вол.: Пустошка 2019-17.

4. «О голодном волке» (текст 2)

Соединение мотивов из сюжета СУС 122: 122А «Волк-дурень», 122С «Свинья просит волка спеть», 122М «Неудачи волка».

Опоченский район:

Звонская вол.: Черницкое 2299-07.

5. «Про глупого голодного волка» (текст 3)

Текст, соединяющий мотивы из сюжета СУС 122: в частности, 122А «Волк-дурень» и 122М* «Баран соглашается прыгнуть в пасть волка». Рассказчица забыла, что паспорт, который кобыла хотела предъявить волку, – это подкова (см. в сюжете СУС 103С*: царская печать – подкова).

Себежский район:

Максютинская вол.: Влазовичи 2118-39.

6. «Кошка»

Вариант СУС 233** «Пьяный воробей».

Опоченский район:

Лобовская вол.: Терехи 2268-04.

7. «Коза-дереза» (текст 4)

СУС 212 «Коза луплена» без начала о детях, которые должны были пасти козу.

Себежский район:

Максютинская вол.: Влазовичи 2118-41.

ВОЛШЕБНЫЕ СКАЗКИ

8. «Мальчик-с-пальчик»

а) Начало сказки СУС 700 с сюжетным ходом по типу «Колобка» (СУС 2025).

Красногородский район:

Пограничная вол.: Пиково 1642-18.

б) Сокращенный вариант (начало) сюжета СУС 700 «Мальчик-с-пальчик».

Порховский район:

Митрофановская вол.: Тиней 2190-60.

в) К классическому сюжету «Мальчик-с-пальчик» (СУС 700, 327В) отношения не имеет. Оригинально подан мотив чудесного рождения.

Великолукский район:

Букровская вол.: Б. Усвята 2529-21.

9. «Отдай то, чего дома не знаешь»

Соединение сказочных сюжетов СУС 811* «Отдай, чего дома не оставил», начало СУС 313А «Чудесное бегство» и конец сказок типа 313С «Забытая невеста». Видно, что текст вспоминался с трудом, в нем отсутствуют связи между эпизодами, нарушена сказочная поэтика, требующая не двух, а трех заданий и трех погонь, противоречив образ Аленки.

Локнянский район:

Самолуковская вол.: Волынцево 2538-49.

10. «Сказка про Морского Кота» (текст 5)

СУС 313А. Отсутствует традиционный для таких сказок конец, описывающий бегство от водяного.

Невельский район:

Трехалёвская вол.: Нарично 1961-56.

11. «Морозко» (текст 6)

а) СУС 480, 480*В «Мачеха и падчерица». Данный текст очень близок сказке из сборника Афанасьева (№ 96).

Новоржевский район:

Вишлёмская вол.: Ягодино 5012-14.

б) СУС 480 «Мачеха и падчерица».

Печорский район:

Паниковская вол.: Кудрово 1211-44.

12. «Конек-горбунок»

Вариант сказки «Сивко-Бурко» (СУС 530). Отсутствует начало классической сказки о дежурстве сыновей на могиле отца, но, вместе с тем, ощутимо влияние сказки П. Ершова.

Локнянский район:

Самолуковская вол.: Волынцево 2538-48.

13. «Царевна Небылая Красота»

Мотивы из: СУС 465А «Красавица-жена», 465С «Поручение на тот свет»; вторая часть (герой здесь наделен другим именем) представляет собой эпизод, характерный для сказок типа СУС 561 «Лампа Аладдина» (обретение духа-помощника).

Локнянский район:

Самолуковская вол.: Волынцево 2538-52.

14. «Дед отдал дочерей замуж» (текст 7)

СУС 552В «Солнце, Месяц и Ворон – зятья». Текст близок сказке из сборника Афанасьева (№ 92).

Опочецкий район:

Лобовская вол.: Трехи 2268-05.

15. «Бабушка отдала внука в хитрую науку» (текст 8)

СУС 325 «Хитрая наука». Текст близок сказке из сборника Афанасьева (№ 251).

Опочецкий район:

Лобовская вол.: Ледово 2269-05.

16. «Как Иван пошел в Питер на заработки» (текст 9)

СУС 507 «Благодарный мертвец» и СУС 307 «Девушка, встающая из гроба».

Опочецкий район:

Звонская вол.: Черницкое 2299-06.

17. «Собачья шкурка» (текст 10)

Полный текст, вобравший в себя мотивы сюжета «Чудесный супруг»: СУС 400 «Жена ищет исчезнувшего мужа», 402 (сжигание до срока шкурки), 433В (попытка разбудить мужа).

Опочецкий район:

Звонская вол.: Черницкое 2299-10.

18. «Попяльшничка» («Золушка») (текст 11)

Соединение мотивов СУС 511 «Чудесная королева» и 510А «Золушка».

Себежский район:

Бояриновская вол.: Пустошка 2019-16.

19. «Чудо-мельница и петушок»

СУС 1960G и 715A. Текст близок сказке из сборника Афанасьева (№ 188).

Печорский район:

Изборская вол.: Старый Изборск 1200-06.

20. «Гаглы – железные носы»

СУС 613 «Правда и Кривда». Рассказчица путает два зачина: «двое умных, третий дурак» и «двое спорящих», отчего вступившие в спор неожиданно (в середине повествования) называются братьями, неубедительно объяснение слепоты (в классической сказке правдолюбцу выкалывает глаза сторонник Кривды, затем первый награждается и вновь обретает зрение, а второй оказывается наказанным).

Гловский район:

Полновская вол.: Партизанская 4684-25.

21. «Солдат и смерть»

Вариант СУС 330А.

Пушкино-Горский район:

Пушкино-Горская вол.: Кириллово 5010-07.

22. «Иван-дурак»

Попытка вспомнить сказку вообще, отсюда набор некоторых сказочных формул и ситуаций.

Локнянский район:

Самолуковская вол.: Тростино 2448-17

НОВЕЛЛИСТИЧЕСКИЕ СКАЗКИ**23. «Три загадки барина»**

Пересказ сюжета СУС 875 «Семилетка», отчасти и 921F** «Мужик разгадывает загадки».

Псковский район:

Верхолинская вол.: Котятино 2990-95.

24. «Сват и умная девушка»

Соединение мотивов из СУС 875 «Семилетка» и 921 «Невестины загадки».

Пустошкинский район:

Щукинская вол.: Мутовозово 2059-03.

25. «Взъялся царь на попа» (текст 12)

Вариант СУС 922 «Беспечальный монастырь».

Печорский район:

Изборская вол.: Старый Изборск 1200-05.

26. «Поп и работник» (текст 13)

а) Вариант СУС 1000 «Уговор не сердиться» (поп нанимает работника) и 1132 «Бегство от работника».

Опочецкий район:

Звонская вол.: Черницкое 2299-08.

б) Сказка, состоящая из набора мотивов: СУС 1000 «Уговор не сердиться», 1132 «Бегство от ра-



ботника», 1120 «Хозяйка (поп) сброшена в воду вместо работника».

Опочецкий район:

Звонская вол.: Черницкое 2299-05.

СКАЗКА-ПРИТЧА

27. «Пошёл дурень в чужую деревню» (текст 14)

Новосокольнический район:

Вязовская вол.: Антушово 2338-20.

ЛЕГЕНДАРНЫЕ СКАЗКИ

28. «У бедной вдовы Бог ночевал» (текст 15)

Удачное соединение мотивов СУС 750В «Чудесный странник», 751А* «Бог в гостях» и 461 «Марко Богатый».

Островский район:

Синеречская вол.: Жогово 1619-02.

29. «Черный и белый»

В СУС такого сюжета не обнаружено.

Опочецкий район:

Лобовская вол.: Ледово 2269-06.

АНЕКДОТЫ

30. «Бобина и горошина» (текст 16)

СУС 1960G «Горох до неба». В данном тексте отсутствует обычный конец: старик сажает бабу в мешок, лезет по стеблю горошины на небо, мешок падает, старуха разбивается.

Гдовский район:

Гдовская вол.: Подоспа 4664-29.

31. «Лиса, дед и горох»

Соединение мотивов СУС 1960GI «Горох до неба» и 37 «Лиса-плачя».

Локнянский район:

Самолуковская вол.: Волынцево 2538-51.

32. «Посадил дед бобинку»

Сокращенный вариант СУС 1960*GI.

Невельский район:

Новохованская вол.: Дроздово 1984-17.

33. «Солдат и бабка»

СУС 1544А* «Солдатская загадка».

Себежский район:

Томсинская вол.: Армоново 1652-12.

34. «Жлад»

Незаконченный вариант сюжета СУС 1381 «Жена-доказчица».

Себежский район:

Бояриновская вол.: Бояриново 2022-02.

35. «Поп и дьякова жена Настя»

Вариант распространенного анекдота, зафиксированного в СУС под № 1725 «Влюбленный поп».

Себежский район:

Долосчанская вол.: Ниша 2006-27.

36. «Поп в сундуке»

СУС 1725 «Влюбленный поп».

Новосокольнический район:

Руновская вол.: Лядово 2808-16.

37. «Два брата, богатый и бедный»

Пересказ сюжета СУС 1535 «Дорогая кожа».

Псковский район:

Верхолинская вол.: Котятино 2990-97.

38. «О двух братьях»

Попытка рассказать полузабытую сказку, включающую варианты сюжетов: СУС 1535 «Дорогая кожа» и 1536А «Покойница-воровка». В тексте много несогласованного: в зачине говорится о трех братьях, а действуют только два; не всегда понятно, какой из братьев что говорит и какие действия совершает, не объяснено (логикой сюжета) включение эпизода со свиной и пр.

Локнянский район:

Самолуковская вол.: Волынцево 2539-01.

39. «Курочка ряба»

Начало сказки СУС 2022В «Разбитое яйцо».

Локнянский район:

Самолуковская вол.: Тростино 2448-16.

КУМУЛЯТИВНЫЕ СКАЗКИ

40. «Курочка и петушок»

СУС 241П и 2021В «Петушок вышиб курочке глаз орешком». Типичная кумулятивная сказка. Почти дословный текст имеется в сборнике Афанасьева (№ 68).

Гдовский район:

Гдовская вол.: Подоспа 4664-30.

41. «Жил жилец, соломенный крылец» (текст 17)

Кумулятивная сказка по типу СУС 2016*, 2018.

Новосокольнический район:

Раменская вол.: Козоногово 2394-30.

42. «Хома» (текст 18)



Ср.: СУС 2016*, 2018.

Опочецкий район:
Звонская вол.: Посихново 2277-04.

НЕБЫЛИЦЫ

43. «Небылая небылица» (текст 19)

Удачное сочетание небыличных мотивов. См.:
СУС 1886, 1889К, 1889Р, 1900.

Невельский район:
Трехалёвская вол.: Нарично 1961-55.

ДОКУЧНЫЕ СКАЗКИ

44. «Шел с Полны, сидит птичка»

Гловский район:
Полновская вол.: Партизанская 4684-24.

45. «Колодец»

Локнянский район:
Самолуковская вол.: Тростино 2448-15.

46. «Шел с войны воевода»

Печорский район:
Изборская вол.: Старый Изборск 1200-03.

47. «Жил богатый барин»

Порховский район:
Ясенская вол.: Качурицы 2204-60.

48. «Ехал попик по дороге»

Гловский район:
Полновская вол.: Партизанская 4684-24.

49. «Два гуся, да и сказка вся»

Пушкино-Горский район:
Пушкино-Горская вол.: Петровское (Федорыгино*) 4992-38.



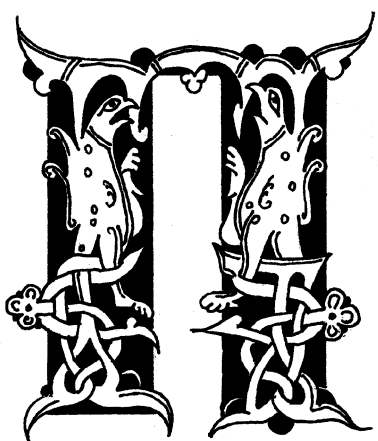

РИЛОЖЕНИЯ



ПРИЛОЖЕНИЕ 1

УКАЗАТЕЛЬ: ОСНОВНЫЕ ТЕМЫ, ОБРАЗЫ, СЮЖЕТНЫЕ МОТИВЫ КАЛЕНДАРНО-ОБРЯДОВЫХ ПЕСЕН

КОЛЯДКИ, ВИНОГРАДЬЯ

1. ОБХОД ДВОРОВ.

КОЛЯДОВЩИКИ И ХОЗЯЕВА

*«Пришла Коляда накануне Рождества»;
Коляда-«тобирашка»; сбор Коляды; благопожелания
и угрозы; требование угощения; дары*

1.1. «Пришла Коляда накануне Рождества... принесла Коляда...»

1.1.1. Пришла Коляда вперёд (на канун) Рождества, вперёд праздничка. [I-3, 4; II-1, 2; III-1, 2; IV-1, 2, 3; VI-3; VIII-6, 7]

1.1.2. Пришла Коляда наперед Рождества. Благослови-ко, Христос, нам Калёдку спеть (Коляду скликать). [III-2]

1.1.3. К нам пришло-притекло Христово Рождество. [I-2] / Всё пришло-приплыло всё Христово Рождество. [IV-3]

1.1.4. Колёдушка-Коляда, чего вчера не была? – Боялась соболя. [VII-6]

1.1.5. Ишла Коляда вперёд Рождества (вдоль улицы). Несла кишку в «портнóm» мешку. Сама села на куте (на столбе), кладёт кишку на столе. [VII-4; VIII-1]

1.1.6. Как пришла Коляда вперёд (в канун) Рождества. Принесла Коляда кишку в мешку (мешок кишок), решето блинов да и мех пирогов. [VII-4]

1.1.7. Пришла Коляда у вечере, принесла Коляда кусок печени. Пришла Коляда на серёд Рождества. [VIII-2]

1.1.8. Как пришла Коляда у вечере, насрала Коляда на печенье, а я ту Коляду сокать-какать поведу. [VII-4]

1.1.9. Ишла Коляда накануне Рождества. Ишла свинья по льду (по озеру), рассыпала (растеряла) коляду. Вы, ребятки, не гуляйте, коляду подбирайте (не подбирайте). Хоть яшная, да смачная. [VIII-4] / Пошла [Коляда] по льду, рассыпала коляду. Вы, ребятки, не зевайте, колбасёнки подбирайте! [VII-2]

1.1.10. Ишла свинка по льду, утерала коляду. Иди, Машка, подбирай, вот и будет тебе каравай. [VIII-3]

1.1.11. Шла Коляда по льду, рассыпала коляду. Пришёл зайчик подбирать, стал Коляду ругать. [VII-3]

1.2. Коляда-«побирашка» обходит дворы, хозяева подают (одежду, угощение). Хвала / хула хозяев

1.2.1. Пошла Коляда вдоль улицы гулять, себе «обряду» собирать. Подошла Коляда под Настино окно. Выходи, Настенька, с мешалочкой. [VIII-5]

1.2.2а. Как пришла Коляда с конца улицы в конец, на Демьянов дворец. А Демьянова жена добродушна была, рубашонку дала. Коляду провела до [Иванова] дома

[и т. д.:] Иванова жена... портянки дала... штанёнки дала... «кухаечку» дала... сапожонки дала. [VII-1]

1.2.2б. Пошла Коляда вперёд Рождества. Пришла Коляда к Манютаньке. Манютанька – баба добрая, кусок сала дала. [и т. д.:] Пришла Коляда... Андреюшка – баба добрая, кусок мяса дала. [VII-2]

1.2.2в. Пошла Коляда по льду, рассыпая коляду, к Акулине под окно. Акулина добра, ей яблочек дала. [и т. д.:] ...к Моте под окно... Мотя добра, ей платочек (платышко, рубашонку, «чулчички», шапочку, лаптишки, юбочку, халатик, поллитра, курицу, кусок мяса, сала) дала; или: ничего («ничóх») не дала. [VI-1]

1.2.2г. Ишла Коляда да вдоль улицы. Пришла к Зинке на двор. Она скупа была, ей ничего не дала. [и т. д.:] ... к Ивану на двор. Он досужий был, кусочек сальца дал. [VII-2]

1.2.3. Пришла Коляда к Ганке на двор, а Ганкина жена кусок сала дала. Пошла Коляда, засмеялась. Пришла Коляда к Ваньке на двор, а Ванькина жена «чепелом» в зубы дала. Пошла Коляда, заплакала. [VII-2]

1.2.4. Пришла Коляда посерёд Рождества. Зашла Коляда к Ванютачке. – А Ванютка-князь, подари ты нас! – Подарю я вас Наташуточкой. Взяли за руку, увели как суку. [VII-5]

1.2.5. А чья ж это жена да по двору ходит, «атóпки» волочит? Петрушкина жена да по двору ходит, «атóпки» волочит. [VIII-1]

1.2.6. Селезень, ай, пригож селезень. На дворе селезень, и в дворе селезень, за столом селезень. Ай, барыня-сударыня, и на столе селезень, и под столом селезень. Ай, хорош селезень, ай, пригож селезень. [VIII-3]

1.3. Благопожелания; поздравления; просьбы, дары; угрозы

1.3.1. «Поздорóвь ваш двор». [VIII-2]

1.3.2. Живи здоров, тягай коров. Поживёшь больше, вытягаешь коней. [VIII-6]

1.3.3. Создай вам Бог полный двор животных, избушку ребят, хлевушку телят. [II-2]

1.3.4. Маленький Юрчик сел на стульчик, в дудочку играет (книжку читает), с Рождеством (Христа) поздравляет. [IV-5] / Молодой хлопчик вскочил на снопчик, в дудочку играет, [Христа поздравляет]. Вы, люди (хозяева), знайте, по копеечке дайте. [VI-2] / Маленький хлопчик в дудочку играет, Христа сподобляет. Бог кормилец, подай гостинец! Маленький божок, подай пирожек! [I-3]

1.3.5. Коляда-Коляда, отдавай пирога! [IV-2]

1.3.6. Коляд-коляд, колядница, добра с маком поляница. А без мака не така, девки, дайте пирога. [VIII-3]

1.3.7. Коляда, дай овсяного блина, да с помáчечкой. [III-1]



- 1.3.8. Мы ходили и гуляли, колядовщину собирали. Вот как эта колёдка не мала, не больша. Она в дверь не идёт, а в окно так и шлёт, пирога подаёт. [I-2]
- 1.3.9. Как пришла Коляда повперёд Рождества, вперёд праздничка. А как наша Колёдка не мала, не коротка. [VIII-6]
- 1.3.10. Ванюшка-паночек, встречай-ка Коляду! Как у нашей Колёдки ручки-ножки коротки. [VII-4]
- 1.3.11. Вставай, хозяин, открывай двери, дари ж ты колядовщичков! [VIII-7]
- 1.3.12. Хозяин, мости кладку, зови в хатку. Мы гостики не частые, всё разные, будем пити и гуляти, этот праздник провожати, а другого дожидати. [VIII-7] (*Мотив «Гости не частые» – см. Волошебные 1.1.12.*)
- 1.3.13. Иванушка-панок, подари Коляду – четверик пшенички, чёрную курочку, Манечку-девочку и чёрного петушка, Сашеньку-женишка. [VII-4]
- 1.3.14. Выходи, хозяин, выноси колбасу. Дари гостей, то не гостечки – колядовщички. [VIII-6]
- 1.3.15а. Давай колбасу – под окном растрясу, а другую колбасу домой понесу (ребяткам снесу). [VIII-6]
- 1.3.15б. Давай колбасу – я домой понесу, давай кишку – под окном растрясу, от свиночки солониночки. [VIII-6]
- 1.3.15в. Давай мне свининки – помоллю Бога за свинку, давай колбасу – домой понесу, давай кишку – под окном растрясу. [VIII-7]
- 1.3.15г. Вы дайте колбасу – я домой понесу, вы дайте вторую – я домой понесу. Если нет колбасы, то поллитра неси. [III-2]
- 1.3.16. Подарите, не знобите (не томите) колядовщичков. [II-2; III-1, 2; VIII-7]
- 1.3.17. Хозяюшка с хозяином, наделите поскорее. Мороз трещит, стоять долго не велит! [IV-4]
- 1.3.18. Тётенька (бабушка) Прасковья, надели-ка (выноси) поскорее! Мороз велик, стоять не велит! Либо денег полтину, или хлеба ломтину! Не режь, не ломай, просто так подавай! [IV-4] / Тётушка Прасковья, подавай поскорее. Не ломай, не гибай – полный хлеб подавай! [IV-2]
- 1.3.19. Хозяин с хозяйюшкой, выходи со двора, подавай пирога, не ломай, не гибай, весь пирог подавай. [II-2] / Не режь, не ломай, целый подавай. [III-2]
- 1.3.20. Хозяин, не ленись, поскорее подарись. [II-1]
- 1.3.21. Ты, хозяйка, не гордись (не ленись), туда-сюда повернись (кругом печи повернись). [VIII-6, 8]
- 1.3.22. Открывай быстрее, зазывай гостей. На блюдечке, на тарелочке стоит кварта горелочки. Мы горелочку распивать будем, а хозяйюшку выхвалять будем. [VIII-6] / Вы хозяйки-господыни, подносите – на блюдечке, на тарелочке. [VIII-8]
- 1.3.23. Хозяюшка, наша матушка, не будь пышна, будь послушна. Запали свечку, погляди в печку, вытянь кишечку. Кишка с печки, колбаса с клетки, пирог с полицы, бутылка с божицы. [VIII-6, 7]
- 1.3.24а. Или чарку вина, или кусок пирога. Или с печи пирогом, или с клетки решетом. / Если рюмочку винца, споём песню до конца. [II-2]
- 1.3.24б. С печки пирожком, с засека решетом, с бутылочки пяточком, с кошелёчка рубельком. [III-2] / С печки пирогом, с засека решетом, с кармана пяточком! [IV-1] / С печи пирогом, со шкăпу решетом (с кармана пяточком). [III-1] / С засека решетом, а с полки пирогом (с печки пирогом, с амбара решетом). [III-1, 2]
- 1.3.25. Наделите-ка нас (вы подайте-ка нам) – либо хлеба ломтину, либо денег полтину, либо сахара кусину (или хлеба кусочек, пирожка конечок), либо денег рубль, либо чашку круп! Нам не рубль, не полтину, не четыре алтына – одну денежку с копьём, оставайся сам с добром! [IV-3]
- 1.3.26. Хозяин с хозяйюшкой, наделите христославцам! Или ржицы коречок, или денег пяточок. Или хлеба ломтину, или денег полтину. [IV-4]
- 1.3.27. Хозяин с хозяйюшкой, не откажите, нам наделите (наделите или откажите; откажете аль прикажете?) Или денег пяточок, или хлеба коречок! [IV-4]
- 1.3.28. Ты, хозяйка, не скупись, ты, хозяин, подарись. Нет хлеба ломтин, нет денег полтин. [I-3]
- 1.3.29. Хозяин с хозяйюшкой, с малыми детушками, не лучил ли Бог копеечку? Открывай сундучок, подавай пяточок или овса коряшок! На многая, многая, многая лета! [IV-4]
- 1.3.30а. Не сиди в переду, не чеши бороду. Открывай-ка сундучишку, доставай-ка пячачишку. [III-1] / Не сиди в переду, надей Коляду. [II-1] / Не стой в переду, не чеши бороду. [II-1] / Не сиди (не спи) хозяин в переду, встречай, надели Коляду! [IV-1]
- 1.3.30б. Хозяюшка, родный батюшка, не сиди в переду, не чеши бороду, подавай (выноси) коляду, а то шадь уведу. [III-1]
- 1.3.30в. Сидит хозяин в переду, расчесавши бороду. Подарите Коляду, не подаришь Коляду – корову за рога уведу. [III-1]
- 1.3.31. Или хлеба ломтину, или щей черепину, или денег полтину, или сахару кусину, или кнута «шматину». Не подадите пирога – замараем ворота! Спасибо тому, кто хозяин на дому! С малым детачкам, с котеняточкам, с козляночкам. [I-2]
- 1.3.32а. Либо хлеба ломтину, либо денег полтину. Не дашь пирога – корову за рога. [II-1]
- 1.3.32б. Открывай ворота, подавай пирога. А не дашь пирога – то корову за рога. [II-2]
- 1.3.33. Коледа, Коледа, дай кусок пирога. Или хлеба ломтину, или денег полтину! Или сена клок, или вилы в бок! [I-1]
- 1.3.34а. Не дашь пирога – разломаем ворота. [II-2]
- 1.3.34б. Не дашь пирога – обсерём ворота. [II-2; III-1]
- 1.3.34в. Не дашь пирога – огажу ворота! [I-1]
- 1.3.35. Тётка-калёдка, не дашь калёдки – нагадим на воротки! [I-1]
- 1.3.36. Коляда, подари блина, если не дашь блина – ворота сворочу. [III-1]
- 1.3.37. Не дадите блин – сломаем тын. [III-1]
- 1.3.38. Коляда, железный тын, подавай в окошко блин. Хорошо подашь – будем славить тебя, а не дашь нам блина – не будем славить тебя. [III-1]
- 1.3.39. Надели Коляду, я домой побреду. Не наделишь Коляду, я беды натворю (ворота разнесу). [III-1]
- 1.3.40а. Хозяюшка, вот слышишь ли ты? Ежели слышишь ты, дари гостей! Ежели будешь гостей дарить, будешь сто коров доить, и с двум рогам, с четырёх сиськам. А не будешь гостей дарить, будешь одну козу доить, и с двум рогам, и с двум сиськам. [VIII-7]
- 1.3.40б. Кто нас дарит – тому сто коров доить, кто нас не дарит – тому одну козу доить. [VIII-6]
- 1.3.40в. А кто нас наделит – тому сто коров доить. А кто нас не наделит – козу ялову доить. И тому век не жиниться. [II-2]



1.3.40г. Кто будет дарить – тому семь коров доить (коровку, трёх коров, сто коров). Кто не будет дарить – тому одну козу доить, и с одним соском (козу с одной сиськой доить, ялову козу доить, суку доить). [III-1, 2]

1.3.41. Хозяин добрый, подай пирог сдобный. Или чашку круп, или денег рубль! А не дашь – тебе на свинке пахать, на петуне бороновать! [IV-4]

1.3.42. Кто нас не подарит – на огне сгорит. [III-2]

1.3.43. Не хошь дарить – ходи с нами снега топтать, ночи коротать, собак дразнить, людей смешить. [VIII-6] (Аналогичные мотивы – см.: Волоचेбные 1.4.1.–1.4.6.)

2. ВЕЛИЧАНИЕ ХОЗЯЕВ: БОГАТЫЙ ДВОР, ПОЕЗДКА ХОЗЯИНА; СКАЗОЧНО-ПОЭТИЧЕСКИЕ МОТИВЫ

2.1. Колядовщики ищут богатого двора / Коляду; называют имя хозяина

2.1.1. В канун Коляды выпала порошка, по этой порошке колядовщички шли. Колядовщички – люди добрые (колядочщички-виноградщички; колядовщички – красны девушки). Ходили-искали богатого двора (мы ходили-искали Коляду святу). [II-2]

2.1.2. Ходили-гуляли колядовщики по всем дворам, по заулочкам. [III-2]

2.1.3. Мы ходили-искали, просили Коляду. По всем дворам, по придворочкам. Нашли Коляду у Петрова двора. [I-3]

2.1.4. Искали Коляду по печурочкам, по заулочкам, нашли Коляду в Ивановом дворе. [II-1] / Мы ходили-искали Коляду по всем дворам. Нашли Коляду в Петровом дворе. Петров двор – железный тын. [VI-3]

2.1.5. Искали-сочили святую (пресвятую) Коляду. Нашли Коляду на Петровском дворе, трёхжелезном тыну. [IV-2]

2.1.6. Коляда-Коляда накануне Рождества. Нашли Коляду за нашим двором, за железным мостом. [IV-2]

2.1.7. Тут ходили-походили колядовщички, искали-поискали Степанова двора. [IV-3]

2.1.8а. Ходили-гуляли (шли-пошли) колядовщики, сочили-пытали (ходили-искали; ходили-пытали) богатого двора (пытались, где богатый двор, высок терем). [VIII-6, 7, 9] / Мы ходили-искали богатого двора (попова двора). [III-2]

2.1.8б. Где ходили, где гуляли колядовщички, пытались, где богатый двор, железный тын, подворотнички тесовые, защепочки – рыбы щёчки. [VIII-8]

2.1.8в. Шли-пошли колядовщички, пытались, где богатый двор, там железный тын, подворотничка медяная, а замочек – рыба зубочек. [VIII-9]

2.2. Описание богатого двора: на семи столбах; вокруг – шелковая трава, птицы

2.2.1. Богатый двор далеко в поле стоит, везде видится. [II-2]

2.2.2а. Богатый двор далеко в поле стоит. На семи столбах, на желтых песках. / На семи-пяти столбах, десяти-пяти верстах. / На семи верстах, на золотых столбах, столбы точеные, позолоченные. [II-2]

2.2.2б. Богатый двор далеко живёт, высоко стоит. На семи столбах, на восьми верстах (на семи верстах, на желтых песках). Столбы точеные, «подзолоченные», подворотничка тесовая. [VIII-6]

2.2.2в. Богатый двор недалёко живёт, словесно идёт. На семи верстах, на восьми столбах, столбы точеные, позолоченные (верхи золоченые), защепочки – «медялочки», воротничка тесовая, подворотничка – «зубья-врубья». [VIII-7]

2.2.2г. Мы нашли-разыскали богатый двор. Богатый двор на семи столбах, на восьми верстах. Столбы точеные, позолоченные. Девки золотили, мальцы серебрили. [III-2]

2.2.2д. У Степанова двора растёт шёлковая трава. Степанов двор на семи столбах, на восьми верстах (перстах). Столбы точеные, подзолоченные. Столбы мальчики точили, девки кольца золотили. Булатный тын да железны ворота. [IV-3]

2.2.3. Иванов двор далеко в поле стоит на двух столбах, на четырёх пестах. [II-1]

2.2.4. А как этот дворец на красы стоит, на желтом песку, на рассыпчистом. [II-2]

2.2.5. Колядовщички – добры молодцы. Круты замки, крепки защепки. [VIII-1]

2.2.6. Кругом (около) этого двора всё шелковая трава. [II-1; III-2]

2.2.7. Вокруг этого двора шелковая трава, серебряны тыны, на каждой тынинке по жемчужинке (по лазуреву цветку). [II-2]

2.2.8. Коло тех столбов железный тын, шелковая трава, а в той траве всё пташечки, канареечки. Поют песни «рождстовские», колядовские. [VIII-6] / «Ли тых» столбов всё шелковая трава, на той траве цветы цветут, на тех цветах пташки поют, поют песню «рождстовскую», колядовскую. [VIII-7] / Коло того терема росла трава шелковая, по той траве всё пташечки, поют они песенки рождстовские, колядовские. [VIII-8]

2.2.9. Стуку-груку в окошечко, ти в дворе сам господарь (пан-хозяин)? Если в дороге – пошадя, Боже, если дома – «отчиний» окно, погляди на двор, что на твоём дворе деется, поводится? В твоём садике соловьи поют. [VIII-8]

2.3. Чудесный терем / три терема

2.3.1а. Посреди двора – три терема. В одном терему – месяц-батюшка, во втором терему – красно солнышко, а в третьем терему – часты звёздочки, наши детушки. [VI-3]

2.3.1б. Около этого столба три терема стоят. В первом терему – светел месяц, во втором терему – красно солнышко, в третьем терему – часты звёздочки. Светел месяц – то хозяин во дому, красно солнышко – то хозяйюшка, часты звёздочки – малы детушки. [II-2]

2.3.1в. Петров двор – железный тын. Среди двора – три терема стоят. В одном терему – красно солнышко, в другом терему – ясный месяц, в третьем терему – ясны звёздочки. [IV-2]

2.3.2. Что во этом во дому – светёл месяц (ясный месяц) – то хозяин во дому. А хозяйюшка (наша матушка) – тёпло солнышко. Малы детушки – часты звёздочки. [III-2]

2.3.3. Стуку-груку в окошечко! Ти спишь, ти лежишь, сам пан-хозяин? Коли не спишь, погляди в окно, что на твоём дворе деется, поводится? Сам Бог ходит, теремы строит. Построил высок терем с тремя окошечкам. В одном окошке – ясен месяц, в другом окошке – красное солнце, в третьем окошке – дробные звёзды.



Ясен месяц – сам пан-хозяин, дробные звёзды – их детки. [VIII-9]

2.3.4. Что хозяин во дому – то колосья во меду. Что хозяйюшка – красна солнушка, милы детушки – часты звездушки. [IV-3]

2.3.5. Петров двор – гостинный дом, железный тын. (У Петрова двора цела горница полна). У Петрова двора – шелкова трава. Среди двора три терема стоят. В одном терему – месяц-батюшка, в другом терему – красна солнышко, в третьем терему – красна девица. [I-3]

2.3.6. Как во этом теремочке красна девушка живёт, красна девушка у нас Олюшка. [II-2]

2.3.7. На этой на горы стоят два теремка. В одном теремке красны звёздочки, в другом теремке – красны девушки. [I-3]

2.3.8. Стоит терем выше хором, в том терему пан-хозяин. [VIII-4]

2.4. Поездка хозяина: за покупками; «суды судить»; покупки – дары; хозяин теряет перстень; ловля трёх рыбок

2.4.1. Стуку-груку под окошечко (у калиточку), а ти дома сам хозяин? Хозяина дома нету (дома нетути, в город съехавши), он уехал в Нов-город покупочки покупать (за покупочкам, за обновочкам; или: торги торговать, жене шубу куплять). [VIII-7]

2.4.2. Он уехал во Нов-город суды судить, ряды рядить, покупочки закупать. [VIII-8]

2.4.3. Да ти дома пан-хозяин? Да нет дома хозяина. Он поехал суды судить, ряды рядить. За суд берет по сто рублей, за рассудок – по тысяче. [VIII-8]

2.4.4. Как поехал хозяин у Нов-город. Суды судить, ряды рядить. [III-2]

2.4.5. Хозяин уехал в Нов-город (во красну Москву) суды судить, ряды рядить. Посудивши-порядивши, он домой едет. Он с судов приедет – по сто рублей везёт, с рядов приедет – по тысяче везёт. [II-2]

2.4.6. Как поехал наш хозяин в Москву-город гулять. [I-4]

2.4.7. Уехал господин за сини моря гулять, гусей-лебедей стрелять. [II-2]

2.4.8. Жене купил боброву шубу, себе купил золот перстень, дочушечкам – по серёжечкам, а сыночкам – по конику, по вороненькому. [VIII-8]

2.4.9. Себе купил соболью шубу, жене купил золот перстень, а дочушечкам – по веночку, а сыночкам – по конёчку. [VIII-7]

2.4.10. Жене купил золотой перстень, себе купил шёлковый невод, а сыну купил вороного коня, дочушечкам – по веночечку. [VIII-7]

2.4.11. Купил служенькам по сапоженькам, «невёношкам» – по серёженькам, доченькам – по сапоженькам, своему сыну – вороного коня, своей жене – кунью шубу. [VIII-7]

2.4.12. Дочушечкам – по ленточке, молодым сынам – ворона коня, молодой жене – кунью шубу. [VIII-7]

2.4.13. Привёз доченькам по серёженькам, сынам-соколам – по добру коню, своей жёнушке – полушубушку. [III-2]

2.4.14. Сыновьям он везёт по доброму (быстрому) коню, дочерям – по златому венку, жене везёт кунью шубу, верным служенькам – по сапоженькам (малым детушкам – по сапоженькам, верным служенькам – по серёжечкам). [III-2]

2.4.15. Он сынкам-соколам по добру коню везёт, своей жёнушке – лисью шубушку. [I-4]

2.4.16. Служенькам по серёженькам, дочерям – по венку, сыновьям – по добру коню. На воду кони бегут – побрыкивают, с воды бегут – колесом хвосты несут. [III-2]

2.4.17. Он с города выезжал, тряхнул-махнул шелковой плетью, уронил золот перстень. [VIII-8]

2.4.18. Туда ехал «щёрым» бором, отгуть ехал синим морем. Под ним коник разыгрался, молодец разгулялся, шахнул-махнул правой ручкой, золотой казной, да уронил золот перстень с правой ручки, с мизинного пальца. [VIII-8]

2.4.19. Его жена хитра была, завидела с высокого терема, да манила рыболовов: – Рыболовцы, мои братцы, вы закиньте шелков невод, уловите золот перстень! Закинули шелков невод, не уловили золот перстень, а уловили трёх окулцов. Повезли на базар окулцов продавать. Тем окулцам цены-меры нет. Да понесли в высок терем, положили на тарелочку «хурхуровенькую», да подтряхивали, да подколачивали. [VIII-8]

2.5. Волк-помощник

2.5.1. Что у тебя, волче, хвост косматый? – Я у пана был, покои мёл. – Что у тебя, волче, ноги, как кочёрги? – Я у пана был, жар загребал. – Что у тебя, волче, язык, как лопата? – Я у пана был, пироги сажил. [VIII-10]

2.6. Загадка (иносказание-предзнаменование)

2.6.1. По бору да по вересту, там ходило куропаток стадо, за куропатками – два голубя, за голубем – красна девица. – Постой, красна девушка! Я тебе новину скажу: в «Рожтёв» пост цветы цвели, а в Петров пост Дунай замёрз. И я там был, коня поил, колом [лёд] пробил. [VII-7] (Аналогичный мотив – см. *Иванские* 2.2.16.)

3. ХРИСТИАНСКИЕ ОБРАЗЫ, МОТИВЫ

купание Младенца-Христа в Ердани; три короля

3.1. На Ердани тиха вода стояла, там Мария своего Сына купала. Покупавши в пелёнки сповила, в ясельцы поклала, «тёти-любли» сказала, трём крулям [королям] назвала. Один круля белым светом «керует», другой малых деток «годует», третий додем-счастьем дарует. [VIII-11]

ПОДБЛЮДНЫЕ

1. Благополучие, богатство

1.1. Идёт Христос по улице. [VI-5]
1.2. Овечушка «шаклатая» на печушке валялася. [VI-4]

2. Чужая сторона

2.1. Веночек мой зелёнький. [VI-6]
2.2. Сидел петушок на жёрдочке, глядел петушок на чужу сторону. [VI-7]

3. Несчастье, слёзы, болезнь

3.1. Идёт дристан (свинья) по улице. [VI-11]
3.2. Горошек мой зелёнький. [VI-8]
3.3. Подушечка пуховая. [VI-9]
3.4. Кроватушка тесовая. [VI-10]



МАСЛЕНИЧНЫЕ

1. ВСТРЕЧА МАСЛЕНИЦЫ; МАСЛЕНИЧНАЯ ГОРКА, «СТАРОЕ – МОЛОДОЕ», НАКАЗЫ – ЗАКЛИНАНИЯ; ПРОВОДЫ МАСЛЕНИЦЫ; МАСЛЕНИЦА – «ОБМАНЩИЦА», КАНУН ПОСТА

1.1. Дорогая наша Масленица, дорогая долгожданная. Дорогие наши гостеньки, погостите малёшенько, пока на дворе тихошенько (хоть один денёк до вечера). (Аналогичный мотив – см. Лирические 3.1.21.) У моего родного батюшки много пива понаварено, зелена вина понакурено, у моей родной матушки много ествы поналажено, и вся «ёства» была сахарная и мёды были «абарные» [медовый напиток]. [I-17в; II-3] (Сходные мотивы – см. Свадебные 1.146.)

Вариант окончания: Я схожу во зелёный сад, нащиплю хмеля ярового, наварю пива пьяного, угощу свою гостеньку. [II-3]

1.2. Масленицу дожидали, сыр с маслом починали. (Святки прогуляли, Рождественский пост проспали, не пряли, в окошечко поглядали, сыр с маслом не едали). [V-1; VI-13, 16; VII-9]

1.3. Масленицу дожидали, в гостики зазывали, блинами угощали. Девушки дорогие, ешьте блины дармовые. [VI-13]

1.4. Масленицу дожидали – гору сыром укладывали, блинами устилали, маслом поливали. Наша гора, будь катлива, а зарецкая – колотлива. Наши девушки «гулливы», а зарецкие – блудливы... [V-1; VI-13; VII-8, 9]

1.5. Мы на горюшку выходили, деревенки почитали: Зарецкая – воровая, Загорская – просмешная, Заборская – блядовая (веселая)... [VI-15]

1.6. Наши девушки «гулливы», а зарецкие блудливы. Молодушки «просмешливы», бабушки воркотливы. (Бабушки воркотливы, долой с печки лезть «не хотят», нас на горюшку не пускают). [V-1; VI-13]

1.7. Девушки-сестрицы, не сидите в светлице, на гору приходите, сыр с маслом приносите. [VI-13]

1.8. Наши девушки смешливы: с горы бегут – гогочут, под гору бегут – замуж «хочут». [VI-13]

1.9. Девушки – на горку, молодушки – за люльку, стары бабушки – на печку. / Старым бабушкам – сыр копоти, молодушкам – разносити, красным девушкам – погуляти. [VI-13].

1.10. Шла коза по Ердани, несла письмо в кармане. Никто не может письмо прочитати. Прочёл письмо жид Ермея: девушкам – идти на горку, старушкам – лезть на печку, молодцам – идти на войну. [VI-14; VII-10]

1.11. Кума к кумушке приходила: – Дай рубашку! – Провалися! У меня лён не родился. [V-1]

1.12. Коло тына хожу, ленок пашу. Ты расти, мой ленок, и высок, и долог (ровно с тыном: вниз – коренист, вверх – головист). [VI-28] (Аналогичный мотив – см. Хороводные 136.)

1.13. Масленица, протянися: с переда – до порога, с порога – в новые сени, из сеней – в чистое поле. [V-1; VI-13]

1.14. Протянися, наша Масленица, день до вечера, с вечера до белого света. [II-3] / Дорогая-то наша Масленица, полюбовная наша катаница! Протянися день до вечера, к вечеру – частенький дождь. Ты полей нашу Масленицу. [I-17а]

1.15. Дорогая (широкая) наша Масленица, протянися до Христова дня, а с Христова – до Петрова дня, а с Петрова дня назад воротись! [I-17б] / Протянися до Петрова дня, со Петрова дня до святой Ильи, со святой Ильи к нам вернись назад. [II-3]

1.16. Масленица, протянися (воротися), а не воротися – загорися (не воротися – оглянися, попрощайся). [VI-16]

1.17. Мы Масленцу прокатали (провожали, «проиграли»), на горюшке не бывали, сыра с маслом не едали. / Масленица дорогая, на горюшке не бывала, блинов масленых не едала. [V-3]

1.18. Масленица обманула – на Большой пост посадила, на хрен, на редьку, на кислую капусту. [V-3; VI-13, 16; VII-9]

1.19. Масленица дорогая, немного постояла. Мы думали, Масленица – семь неделек, а Масленица – семь денёчков. [V-1, 3; VI-13; VII-9]

1.20. Лучше б баенка сгорела, чем я у батюшки заговела. [III-6; V-3]

1.21. Масленицу прокатали (провожали), в ямочку (под угольщиком) закопали. «Налетье» [на следующий год] раскопаем, раскатаем. [V-2; VI-13, 16]

1.22. В Посту пойдём «споведаться» [исповедаться]. Про один грех не скажем – как в девушках семерых молодцов любили, по семь детей родили, под сосенкой (под листочек) хоронили. Сосна – матка, дуб – батька, берёзы – сёстры. (По им попы не читали, дьяки не пели, только камешки провещали). [V-3; VII-9]

2. БРАЧНЫЕ ПАРЫ: «ЖЕНИХИ – НЕВЕСТЫ», «ЗЯТЬЯ – МОЛОДУХИ», ПОХВАЛА – ХУЛА

2.1. На горе дубок зелененек, у Ивана сын молодец. – Жени меня, татка. Не будешь женить, я сам оженюсь. [VI-21]

2.2. На горе лён посеян. Во льну трава репеёчек. Иван – жеребочек. Он ржёт-гогочет, жениться хочет. Привяжем его к «изгорбде», положим ему «ржаницы», поставим ушат водицы. [VI-21]

2.3. На горе (во дворе, в поле) травушка рогоза. У Ивана дочка пригожа. К ней трое сватов приезжало, она всем сватам отказала, одному приказала. [VI-22]

2.4. На горе (в поле) травушка межуха. У Ивана дочь – лежуха. С нами на горюшку не ходит, сыр с маслом не носит. [VI-23]

2.5. На горе лён посеян. Во льну трава повилица. У Ивана жена – кобылица (лежит, мычит, как теллица). [V-1, 5; VI-19]

2.6. [Молодуха] толочь-молоть не умеет, за водой пойдёт – обольётся, за квасом пойдёт – обопьётся, за хлебом пойдёт – обожрётся и т. п. [V-5, 6; VI-19]

2.7. Выходи, Иван, на горку, выводи свою жёнку. Хорошую похвалим, а дрянную похаем. Чтобы на горку не ходила, собак не дразнила, ребят не смешила. [VI-17]

2.8. На горе «жоров» крутился, Иван женой хвалился: у меня жена молодая. Он на горке сидит, жену стережёт (не пришёл бы к ней кто, не принёс бы чего). [VI-18]

2.9. Вился хмель по болоту, прививался ко воротам, просился ночевати, у кого жена молодая. (Ложился хмель на кровати, хозяйка – на полати. Ввалился хмель в мякину, а хозяйка – в перину). [V-6; VI-20; VII-8, 11]



3. СУДЬБА: «СВОЯ – ЧУЖАЯ СТОРОНА», «ПРОКЛЯТОЕ ЗАМУЖЕСТВО», НЕСОГЛАСНАЯ СЕМЬЯ; РАЗЛУКА

3.1. На чужой дальней сторонке протекала речка слезовая, по ней «струна дрягунная», камень – опока, трава – осока, лес – рябина, ягода – калина, пташечки – кукушки. День и ночь кукуют – младу «прослезают». На своей родной сторонке (около матушкиного окошка) протекала речка медовая (серебристая), по ней струна золотая, камень – драгоценный, лес – берёзы, ягода – малина, пташечки – соловейки. День и ночь распевают, младу взвешивают. [VI-25] (*Сходные поэтические мотивы – см. Свадебные 2.10б.*)

3.2. У матушки родимой рано спать ложиться, поздно пробуждают: – Встань, дочушка, помойся, съешь блинок. У чужого батюшки-злодея, у чужой матушки-злодейки поздно спать ложиться, рано пробуждают, сырую пшеницу молоть принуждают. [VI-25] (*Сходные мотивы – см.: Иванские 4.2.6а, Живные 1.2.23а–е, Свадебные 2.22.*)

3.3. Пташечка полевая (лисонька лесовая) ночку ночевала под ракитовым кусточком. Шли-прошли скомоорохи (старцы-«скоморовья»), срезали по пруточку, сделали по гудочку. (Шли-прошли три солдата, зашли в лядинку, срезали по пруточку). Гудочки, не гудите, батюшку не будите. Батюшка – за рекою, матушка – за Невою варит пиво, курит вино (пьют вино зеленое, у них чашечка золотая, по столу побегала, всех гостей-пташек побирала). Поют зятя молодого: – Пей, не спивайся, над своей женой не ломайся. Жена не встретит, разуть-раздеть не «сдадет», с тобой спать не насмеет. [V-7; VI-24; VII-12] (*Аналогичный сюжет – см. Хороводные 74; сходный мотив «над моей дочкой не ломайся» – см. Свадебные 8.60а.*)

3.4. Батюшка редко в гости ходит, одну ночь ночует: – Провожай меня через два поля широких. Где батька с дочкой расстались – земля раздалась. [V-7] (*Сходный мотив – см. Лирические 4.3.2а.*)

3.5. Братцы пиво варят, невестки избу рядят, меня в гости дожидают. Сестрицы на дорогу выбегают – встречают. [V-7] (*Сходный мотив «родные ждут дочь в гости» – см. Лирические 4.5.1а.*)

3.6. На улице снежок сыплет, свёкор домой кличет: – Дети плачут. – Я не нагулялась, с ребятами не настоялась. [V-8]

3.7. Из-за гор снежки белые сыплот, младу домой кличут, дома нездоровье – свалился свёкор с полатей, свекровь – с ленышки (с кровати). Если бы знала, подняла полаты выше, чтобы свёкор убился больше. (Свёкор на печке – злой пёс на цепочке. Свекровь на полатах – «сучушка на канате»). [V-1; VI-26; VII-8]

3.8. Коло тына хожу, леночек пашу... К тыну припаду, послушаю, что свёкор говорит: – Бей, муж, жену. У батьки жила, что цветочек цвела, к нам пришла – дураком названа. [VI-28]

3.9. Из-за гор снежки белые сыплот, младу домой кличут. А я, млада, заблудилась, в шелковой траве заплуталась, в медовой росе замочилась. Не в лесу заблудилась – в большой семье несогласной. Не в росе обмочилась – горячим слезам заливалась. [VI-26]

3.10. Жизнь немилая – сторонюшка чужая. Проклятое замужье, в грязи потонула, девичью жизнь вспоманула. [VI-27]

3.11. Горе мое, гореванье, тяжкое вздыханье, слёзное рыданье. [VI-25]

3.12. Шли казаки из дозора, несли ружья, пустили пожар по дуброве. Не ель сгорела, сгорели мелки детушки [птенцы перепёлки]. Навстречу соловейка: – Не вей гнездо у дороги, а вей гнездо в лесочке. [VI-29] (*Сходный поэтический мотив «разорённое гнездо» – см.: Живные 2.3.7а–в, Свадебные 4.19д.*)

ВЕСНЯНКИ

1. ОКЛИКАНИЕ ВЕСНЫ

1. Ай, весна, весна тёплая! Что нам принесла, весна красная? Старушкам по киёчку, молодым по веночку. [VIII-12]

2. Ай, весна-красна, весна тёплая! Я тебе, весна, промышлён буду: куплю лодочку с весельцами. [VIII-13]

3. Ай, зима моя морозная! Я тебе, зима, промышлён буду: куплю валенки, куплю саночки. [VIII-13]

ВОЛОЧЕБНЫЕ, ЕГОРЬЕВСКИЕ

1. ОБХОД ДВОРОВ. ВОЛОЧЕБНИКИ И ХОЗЯЕВА

славление Христа; благопожелания; «три радости»; требование угощения; угрозы, хула; хозяев зовут с собой

1.1. Приход волочобников: «не шум шумит, не гром гремит»; «волочилися – обмочилися»

1.1.1. Не шум шумит, не гром гремит, не пчёлы летят, не гуси кричат, идут-бредут волынщики. [VI-30]

1.1.2. Не шум шумит, не гром гремит. Идут-бредут волынщики (шумят-гремят «лалымщички»). [V-9]

1.1.3. Не шум шумит, не гром гремит. Идут-бредут волынщички, к чьему окну – к хозяйскому. [VII-14]

1.1.4. Идём-бредём дорогою широкою. Под чьё окно? – под хозяйское (к чьему двору? – к хозяйскому). [V-9]

1.1.5. Идут-бредут волочобники-полуночники. К чьему двору? – к Кузьмовому. [VI-30]

1.1.6. Идут-бредут волочобнички-полуночники. Волочилися – обмочилися, к окошечку прибились. [VI-30]

1.1.7. Идём-бредём по дорожке, по широкой (по улице по широкой, по метёной). Пришли-стали под окошечком, запели. [VII-14]

1.1.8. По улице по широкой идут-бредут волочобники. [VI-30]

1.1.9. Идут-бредут волынщички. [VII-14; VIII-15]

1.1.10. Волочилися волочобнички. [VII-13]

1.1.11. Подходим к двору широкому, к хозяину к богатому. [VI-30]

1.1.12. Эти гости не частые – в годок один разок. [VIII-14] / Мы гостики не частые – один разок в один годок. [VIII-17] / Мы гостики не частые – один разок в Христов денёк. [III-8] / Эти гости не частые (незванные, небывалые) – в годок разок, в Христов денёк, на один часок. [V-9] (*Мотив «Гости не частые» – см. Колядки 1.3.12.*)

1.2. Благопожелания: «три радости»; хула

1.2.1. Хозяюшка, наш батюшка, в твоём дворе три радости: сорок коров телилося, сорок роёв [пчелиных] роилося. [VIII-17] / На твоём дворе радость: сорок коров



телилось, сорок роёв роилось. [III-8] / Коровушка телилась, кобылушка жеребилась. [V-9]

1.2.2. У тебя в дворе три радости. Одна радость – кобылка жеребилась, вторая радость – коровка телилась, третья радость – овечка ягнилась (первая радость – корова телилась, вторая радость – овечка ягнилась, третья радость – свинья поросилась). [VI-30]

1.2.3. Погляди на дворе – благодать Божья. Коровушки телились, всё тёлочек – твоим дочкам «приданочки». Кобылушка – жеребчика, твоему сыну жениться. [V-9]

1.2.4. Что спишь-лежишь, сам пан-хозяин? Встань-проснись, пробудись, кругом обглядишься. Что ты стал, и что есть у тебя: на дворе – ни вола и в поле – ни зерна. [VIII-18]

1.3. Славление Христа; просьба подарить; «пара яиц, пирога конец»; угрозы хозяевам: «не дашь яйца – сдохнет овца»

1.3.1. Хозяюшка, наш батюшка! Услышь, тебе наша песня христовская, богомольская. [VIII-14]

1.3.2. Хозяин, хозяйка, вашим деткам-паненяткам. Мы не старцы, христовславцы. Христа славим, поздравляем с Светлой Пасхой. Выходи-ка, выноси-ка бутылку, пятючек яичек. [VII-14]

1.3.3. Хозяинушка, Христос воскрес! Дари гостей, Христос воскрес! [III-7]

1.3.4. Хозяинушка, наш батюшка, гляди в окно, дари гостей. [III-7]

1.3.5. Хозяин, дари гостей-волынщиков. [V-9]

1.3.6. Хозяюшка, наш батюшка, дари гостей, не май поздней. [VIII-17] / Дари скорей, не бавь [не задерживай] гостей. [VIII-14]

1.3.7. Хозяюшка, наш батюшка, дари гостей-волынщиков (не май гостей, дари скорей) – пару яиц, пирога конец. [V-9]

1.3.8. Наши дары немалые, в двери не идут и в окно подают. Пару яиц и пирога конец. [VIII-14]

1.3.9. Хозяюшка, ты матушка, дари ж ты нам семь пар яиц, пирога конец. [VII-14]

1.3.10. Выходи, хозяйка, выноси нам яйца. Одного нам мало, выноси нам пару. [VIII-14]

1.3.11. Хозяинушка, наш батюшка, дари гостей (дари гостей-волынщиков). Заводчикам – семь пар яиц, подводчикам – по парочке. [III-8]

1.3.12. Встань, хозяин, дари гостей! Мехоносу – копу яиц, запеvale – сороковку, подхватчикам – пирог с локоть, чтоб не слопать. [VII-14]

1.3.13. Встань, хозяин, дари гостей! Поллитровку да пару яиц, кусок сала с локоть. [VII-14]

1.3.14. Не много дарить – пару яиц, пирога конец, кружку пива, полуштоф вина (пива кружку, вина осьмушку). Кружку пива – для голоса, полуштоф вина – для смелости. / Пару яиц, пирога конец, кружку пива, стакан вина! [V-9]

1.3.15. Будешь дарить – дари ж ты нас, чарку горелки и сыр на тарелке. [VI-30]

1.3.16. Вставай, не лежи, Семёнович, дари ж ты нас. Неси чарку горелки, мёду на тарелке, кусок сала, чтоб скрипка играла. [VI-30]

1.3.17. Хозяюшка, наша матушка, дари ты нас, не мори ты нас. Кусок сала, пяток яиц. Не дашь яйца – сдохнет овца. [VI-30]

1.3.18а. Не дашь ты яичка – сдохнет овечка, не дашь ты другого – сдохнет корова. [VIII-14] / Не дашь яйца –

сдохнет овца, не дашь второго – сдохнет (околет) корова. [VII-14; VIII-17]

1.3.18б. Не будешь дарить – амбар сгорит. Не дашь яйца – сдохнет овца. Не дашь другого – сдохнет корова. Не дашь и три, то сдохнешь ты. [III-8; V-9] / *Вариант окончания:* Святой Антип – заклой всех цып [цыплят]. [III-8]

1.3.19. Не будешь дарить – отказывай, за пару яиц волк заест твоих овец, за хлеба покромки заест волк коровок. [VI-30] / Не дашь даров – поест волк коров, не дашь яиц – поест волк овец. [VII-13]

1.4. Хозяев зовут с собой (Аналогичные мотивы – см. Колядки 1.3.43.)

1.4.1. Не хочешь дарить, пойдём же с нами грязь месить, собак дразнить, людей смешить. [VII-14]

1.4.2. Не хошь дарить – пойдём с нами ходить, грязь месить (толочь), собак дразнить, людей смешить [III-8; VIII-17] / Не хочешь дарить – надень кафтан, пойдём с нами собак дразнить (волков давить), грязи месить, людей смешить. [V-9]

1.4.3. Будешь дарить – дари скорей. Не хочешь дарить – пойдём с нами собак дразнить, людей смешить. / Не хошь нас дарить – пойдём же ты с нами «кии» волочить, собак дразнить. [VI-30]

1.4.4. Не хочешь дарить – говори ты нам. Не хочешь говорить – иди с нами по тёмной ночи «кии» волочить, грязь толочь, собак дразнить и людей смешить. [VI-30]

1.4.5. Не хочешь дарить – отказывай, одень кафтан, пойдём ты с нам, нам песни допеть да и дело глядеть. [VI-30]

1.4.6. Не будешь дарить – иди с нами ходить. [VII-13]

2. ВЕЛИЧАНИЕ ХОЗЯЕВ

волоچهбники будят хозяев; чудо: церковь, престол, книга; праздники – работники

2.1. Волочебники будят хозяина: «проснись, гляди в окно»

2.1.1. Здорово, добрый хозяин! Ты спишь-лежишь аль почиваешь? Когда спишь-лежишь – спи с Богом, а когда не спишь, отвори окно. [VII-13]

2.1.2. Здорово челом, хозяйюшка! Ты спишь-лежишь с своей женой, что с барыней, с детьми, что со пчелам. Когда ты спишь – спи с Богом, когда не спишь – встань-проснись, отопри окно, гляди в гумно (гляди в поле, что «деется»). [VIII-14] / Ты спишь-лежишь, сам пан-хозяин? Когда не спишь, гляди в окно. [VIII-15]

2.1.3. Здорово, хозяинушка, наш батюшка. Ты спишь-лежишь со своей женой (как с барыней), со всей семьёй, со своим сынкам с желтым кудрям, с дочушечкам – с кукушечкам. Открой окно, взгляни в гумно (в зелёный сад). [III-8]

2.1.4. Хозяюшка, наш батюшка, ты спишь-лежишь со своей женой, что с барыней (со своими сынами – желтыми кудрями, со своими дочками – с «румяночками», или: с «боярочкам») под окошечком на перинушке (кроватушка тесовая, перинушка пуховая). Встань-проснись, сходи на двор. [V-9]

2.1.5. Спит хозяин со своими детками, с паненятками. / Спит хозяин с хозяйкой. – Пробудись, гляди в окно. / Встань, хозяин с хозяйкой, с малыыми детками. [VII-14]

2.1.6. Хозяинушка, наш батюшка, ты спишь-лежишь аль так сидишь (со своей женой-боярыней, с зятьями)? Встань-проснись (пробудись), вздуй огонь, гляди в окно, в чистое поле. [VI-30]



2.1.7. Хозяин-барин, спишь со своей женой, с боярыней. Хозяюшка, ты матушка, встань-проснись, вздуй огонь (зажги свечу, сходи на двор). [VII-14]

2.1.8. Хозяинушка, наш бариноушка (батюшка), встань-проснись, в окно оглянись (сходи на двор). [VI-30]

2.1.9. Встань, хозяин, глянь в окошко. [VII-14]

2.1.10. Хозяин, проснись, взгляни в окно (в гумно, в поле, сходи во двор). [V-9]

2.2. Чудо: в гумне / в поле – церковь, престол, книга, праздники

2.2.1. Открой окно, гляди в гумно (в поле). В твоём гумне (в твоём поле; или: в чистом поле; на твоей нивке) церковь стоит, в этой церкви престол стоит, на престоле книга лежит, в книге – шесть праздничков. [V-9]

2.2.2. В том гумне (поле) зелёный сад, в саду стоит церква, в церкви стоит престол, на престоле лежит книга, в книге все празднички. [V-9; VIII-14]

2.2.3. В твоём дворе (поле) церква стоит. А в той церкви стоит престол, на престоле лежит книга, а в той книге написаны все празднички (три праздничка). [VII-14]

2.2.4. В твоём гумне роса пала, церковь стала престольная, богомольная, в этой церкви пять праздничков. [V-9] / В твоём гумне роса пала, церква стала (в чистом поле церковь стоит богомольная). В той церкви шесть праздничков. [VI-30]

2.2.5. Хозяинушка, наш батюшка, сходи в гумно, у тебя в гумне – церква-собор, соборная, богомольная. В той церкви пять праздничков. [VI-30]

2.2.6. На твоём дворе (в твоём саде) чудо чудится, церковь рубится. А в той церкви восемь праздничков. [VII-13]

2.2.7. В твоём гумне зелёный сад, железный тын, в этом саду Божья церковь (в этом саду много праздничков). [V-9]

2.2.8. В твоём гумне костёр горит, церковь стоит, много праздничков. [V-9]

2.2.9. В твоём гумне стоит престол, на том престоле лежат книги не читаны, не писаны (в этой книге написано три праздника). [III-8]

2.2.10. В твоём гумне много праздничков (три праздничка, три угодничка). [V-9]

2.2.11. На твоём дворе стоит престол, на том престоле все празднички. [VIII-15]

2.3. Праздники – «работники»

2.3.1. Святая Вербинка, возьми вербинку, выгонь животинку. [VIII-16]

2.3.2. Зашли святки, всё празднички. Первый праздник – Христов денёк. [III-8]

2.3.3. Первый праздник – Христов денёк. [VIII-14, 15] / Первый праздник – Христовый день. [III-7]

2.3.4. Первый праздник – Христов денёк – яйца катать (Христос воскрес). [V-9]

2.3.5. Первый праздник – Христово воскресенье (Христовый день), яички катала, Христа вспоминала (Христовый день с красным яйцом). [VI-30]

2.3.6. Первый праздничек – Христовый денёк, яичком качал, Христа взвеличал. [VII-13]

2.3.7. Святая Пасха – разговляться с красным яичком, с Христовым словечком. [VIII-16]

2.3.8. Первый праздник – свята Пасха (Воскресенье; Христов денёк; Свята Пасха, яйца красят). [VII-14]

2.3.9. Святая Радовнишка столы застилает, старых-малых поминает. [VIII-16]

2.3.10. Святый Юрий, бери ключи, отомкни землю, пусти росу на всю весну. [VIII-16]

2.3.11. Второй праздник – Егорья святой, коров выгоняла (Егорий-свет, его дома нет, на поле гуляет, коров пасёт). [VI-30]

2.3.12. Второй праздник (ещё праздник) – Егорий-свят коров пасёт (травы даёт). [V-9] / Второй праздник – Егорий-свят, коров пасёт (Бог милует). [III-8] / Егорий-свят коров пасёт, домой гонит. [VII-14] / Второй праздник – Егорий-свят, коров пасти. [III-7]

2.3.13. Ещё праздничек – Юрья-Егорья, коров запасал [т. е. начинал пасти]. [VII-13]

2.3.14. Святой Егорий, где был-пробывал? – Я не гулял, яички собирал да закрашивал, коров запасал да поглаживал, чтоб гладки были, побрыкивали, позыкивали. [VI-33] / Святой Егорий, где был-пробывал? – Коров запасал да поглаживал, чтоб гладки были, побрыкивали, позыкивали. Я кормом кормил, водой я поил. [VII-15]

2.3.15. Другой праздник – Егорий-свят. Егорий-свят – твоё дело: бери вербу, гони в поле. [VIII-15] / Ещё (второй) праздник – свят Егорья (свет Егорий), бери вербу, гони в поле. [VII-14]

2.3.16. Второй праздник – Егорий-свят, взял вербу, погнал в поле. [VIII-14]

2.3.17. Третий праздник – святой Борис, взял севку, пошёл в поле, горох сея. [VIII-14]

2.3.18. Святой Борис, горох сеют. [VII-14]

2.3.19. Святой Борис засевает. [VIII-16]

2.3.20. Третий праздник – Борис святой, коней пасёт (лошадок пас). [III-8]

2.3.21. Третий праздник (ещё праздник) – Борис святой (Борис и Глеб) – «кожевничек» («конятничек»; «лошадничек»; коней пасёт, «лошадушек»). [V-9]

2.3.22. Третий праздник – Борис святой, яичню варит, коней пасёт. (Борис же свет, его дома нет, по полю гуляет, коней пасёт). [VI-30]

2.3.23. Никола святая взяла ключи, пошла в поле воду открывать, траву подымать. [III-8]

2.3.24. Четвёртый праздник – Микола святая, овсы засекала (она не гуляла, севалки «цапала», ячмень засекала; Никола-свет засеять идёт). [VI-30]

2.3.25. Ещё праздник – Микола-свят – «засевщик» (с «севалинкой»; с «засевочкой»; гору роет, горох сеет; овец пасёт; курей пасёт). [V-9]

2.3.26. Микола-свет ровы роет, горох сеет, Богу молит: – Создай, Господь, в засеке спор, в квашне подъём. [V-9]

2.3.27. Микола по межам ходит, жито правит, колена вставляет. [VIII-16]

2.3.28. Ещё праздник – Никола святая, рожь направляет. [III-8]

2.3.29. Четвёртый праздник – Микола-свят, сел на коня, повёл в поле. [VIII-14]

2.3.30. Ещё праздник – свят Никола (свет Микола), бери оброть [узду], побратай коней и веди в поле. [VII-14]

2.3.31. Никола-свет коней пасёт, домой ведёт. [VII-14]

2.3.32. Ещё праздничек – святой Никола, коней запасал [т. е. начинал пасти]. [VII-13]

2.3.33. Никола-свят сел на коня, поехал в поле рожь зажинать. Где раз резнет – там сноп вяжет и бабку ставит. [VIII-14]

2.3.34. Святое Вознесенье жито выметаёт, колосует. [VIII-16]



2.3.35. Пятый праздник – Вознесенье святое, блины пекло, Христа обували, на небо отправляли. [VI-30]

2.3.36. Ещё праздник – Вознесенье, вознесись под небесы. [VII-14]

2.3.37. Ещё праздничек – святая Троица, жито зеленила. [VII-13]

2.3.38. Святая Троица жито красует. [VIII-16]

2.3.39. Троица святая – рожь зацветает. [III-8]

2.3.40. Ещё праздник – святая Троица, дождик мочит, колос точит. [VII-14]

2.3.41. Шестой праздник – Троица святая, коров венчала. [VI-30]

2.3.42. Троица – «сама третья», к обедне шла, Петра-Павла с собой звала. [V-9]

2.3.43. Святой Иван по полю ходит, траву собирает, в Божьей церкви «посвинцает». [VIII-16]

2.3.44. Ещё праздничек – святое Петро, кидала зерно. [VII-13]

2.3.45. Ещё праздник – Пётро-Павел, [колос] налиivate. / Святой Павел [колос] налиivate. [VII-14]

2.3.46. Ещё праздник – Петров денёк – «зако́сщичек», «заго́нщичек». [V-9]

2.3.47. Петров день косами бренчит. [VI-30]

2.3.48. Ещё праздник – свят Петрушка, зажинают по дорожкам. [VII-14]

2.3.49. Святой Пётр зажинает, снопы вяжут, в копны ставят, в гумны возят, пиво варят. [VII-14]

2.3.50. Пятый праздник – святой Илья. Навстречу Илье сам Иисус Христос: – Илья пророк, где был далёк? – Сам Иисус Христос, в поле гулял, рожь зажинал. – Илья пророк, ти ужинчиста? – Сам Иисус Христос, ужинчиста! Что раз резну – то сноп вяжу, где три резну – там бабку ставлю, где пять резну – там стог мечу. [VIII-14]

2.3.51. Ещё праздник – Илья пророк – «зажинщичек», «зачинщичек» («зажини снопок»; «с зажиночкой»; «Илья святá» – «зажинщичка»). Золотым серпом, правой рукой. Где раз резнёт – там сноп вяжет (где раз резну, там сноп кладу), где сноп вяжет – там стоечка, где стоечка – там сотенка, где сотенка – там тысяча, где тысяча – там счёта нет (где сноп нажнёшь – там бабочка, где бабочка – там стоечка; где зёрнышко – там пяточка, где пяточка – там сноп свяжу; где сноп свяжешь – скирду складёшь). На «рей» везёшь, пиро́г пе́чешь (домой вожу, на «рей» сажу. С «рея́» мечу, замолачиваю. Пиво варю, сына женю). [V-9]

2.3.52. Илья пророк – зажинщичек, что раз резнёт, снопок нажнёт, домой несёт, пирог печёт. Женят сына да дочку замуж. [VII-14] (*Сходный мотив – см. Иванские 1.2.2.*)

2.3.53. Третий праздник – Илья пророк, зажиночек. Что раз резнёт, то сноп нажнёт. Два резнёт, и два нажнёт. Три резнёт, и три нажнёт – домой несёт, пирог печёт и нам даёт. [VII-14]

2.3.54. Ещё праздничек – святое Илья, зажинать пошла с золотым серпом. Где жменьку резнёт, там снопок нажнёт, где снопы лежат, там копы стоят. [VII-13]

2.3.55. Ещё праздник – Илья святая, рожь зажинает. Где пять резнёт – там сноп кладёт. Где сноп кладёт – там бабку ставит, где бабку ставит – стога считает. [III-8]

2.3.56. Шестой праздник – Илья пророк, нажал снопок (святая Илья рожь зажинала золотым серпом, правой рукой; Илья пророк с серпом идёт). Где снопы нажнёт – там бабочка, где бабочка – там сотенка, где сотенка – там тысяча. Часты на небе звёзды, чаще того в поле снопы. [VI-30]

2.3.57. Илья пророк – «зажимщичек». Где раз резнул, стога стоят некрытые. Святой Покров, стога покрый белым снегом. [V-9]

2.3.58. Илья святая – зажиночка. [III-8]

2.3.59. Ещё праздник – свят Ильюшка, пожинает. [VII-14]

2.3.60. Ещё праздник – свят Ильюшка, помолотки да поколотки. [VII-14]

2.3.61. Третий праздник – Илья пророк. Илья пророк – твоё дело: бери вербу, гони в поле. [VIII-15]

2.3.62. Ещё праздник – свят Покрова, помолотки без убытка. [VII-14]

3. БРАЧНАЯ ТЕМА: ДЕВИЦА – МОЛОДЕЦ

девушка теряет венок; орёл – чудесный помощник; величание девушки и её жениха

3.1. «Пава летала, перья роняла»; девушка плетёт венок, теряет его; рыболовы / молодец достают венок

3.1.1а. Рано солнце играло, раньше того пава летала, перья роняла. Красная девка перья подбирала. [VI-31] / Пава летала, перья теряла, а Анютка рано в поле гоняла, перья сбирала, в рукавок клала. [VII-16]

3.1.1б. Рано солнце играло, пава летала, перья сбирала (роняла), в рукавок брала. [VII-16]

3.1.2. Весна-красна, лето тёплое, шла она Богу молиться, Христу кланяться, шла она, перья сбирала. [VI-31]

3.1.3. Весна-красна, мак в огороде. Красная девка Марусенька по двору ходит, цветочки рвёт, веночек вьёт, на головку кладёт. [VI-31]

3.1.4. «Различная краля» по саду гуляла, Христа вспоминала, цветочки рвала, веночки плела. На головку клала и приговаривала: – Что мой венок от солнца б не свял, от дождя б не смяк. [VI-31]

3.1.5. С рукавка беря, веночки вила (плела). Вот этот венок – про буден денёк, вот этот венок – про святой денёк (а другой венок навью к обедне), вот этот венок – про святого Илью. [VII-16]

3.1.6. Завивши венок, пошла в танок; к обеденке, к заутренке, Богу молиться, Христу поклониться. [VI-31] / Надела венок, к обедне пошла. [VII-16]

3.1.7а. Поднялись ветры, буйные дожди, унесли веночек на синем море. [VI-31]

3.1.7б. Взнялися ветры, дробные (буйны) дожди, схватили венок с буйной головы, понесли венок, крутя да мутя, во синё море, на чисто поле (понесли венок на синие моря). [VII-16]

3.1.7в. Взнялися буйные ветры, схватили венок с головы, понесли венок в чистое поле, в синее море. Пошла девка заплакавши. [VI-31]

3.1.8. Буйны ветры схватили перловый венок, шёлковый платок, она пошла заплакавши, к батюшке под окошечко. [VI-31]

3.1.9. Откуль взялись буйные ветры, схватили-свалили венок. Заплакала Марусенька, папушке разжалилась: – Папушка мой роденький, шла я по житному полю, буйны ветры схватили пуховый венок, скочили на синее море. [VI-31]

3.1.10а. На синем море три рыболова молодые, холостые: – Что ищешь, красавица? – Ищу пуховый венок. – А что будет? Венок у нас. – Одному я кольцо подарю, за другого сама пойду. [VI-31]



3.1.106. Манечка пошла да заплакала. Навстречу ей идут три молодца, все холосты. – Не видели, не чуяли вы? Один сказал: – Я чуял-видел. Другой сказал: – Я в руках держал. Третий сказал: – Венок у меня. Одному дала беленький платок, другому дала золото кольцо, а за третьего я замуж пойду. [VII-16]

3.1.10в. – Татушка, роденький, сходи, найди перловый венок, шёлковый платок. Пошёл батька – венок не нашёл. Опять пошла, задумавши, к матке под окошечко. – Родителка, сходи, найди... Матка пошла, венок не нашла. Пошла к брату под окошко... Идёт она под сине море, идут три рыболовщика: – Что идёшь-бредёшь, красна девица? – Ищу перловый венок, шёлковый платок. – Что будет нам, коли найдём? – Одному дам перчаточки, другому – ясну шапочку, за третьего сама пойду. [VI-31]

3.1.10г. А на том море ловцы рыбу ловили, венок поймали, Анютке отдали. [VII-16]

3.1.11. На синем море – рыболовнички. Один рыболов – батюшка, второй рыболов – родный брат. Кто выше станет, веночек достанет? Мой батюшка стал – венок не достал, брат стал – венок не достал, а друг милый стал, мне веночек достал, на головушку клал и меня целовал. [VI-31]

3.1.12. – Иди, мамушка, венок поищи. Пошла мамушка, венок не нашла. Тогда заплакала ещё сильнее, ещё горче. – Иди, Ванюшка, веночек поищи. Пошёл Ванюшка, веночек нашёл, его принёс. Тогда девушка обрадовалась. [VI-31]

3.2. Молодец хочет убить орла; «не бей, я пригожусь»

3.2.1. Рано солнце играло, а раней того пава летала, перья роняла. «Прапышный» стрелец Иванюхна, он ходя, глядит, хочет орла убить. – Не бей меня, младой Иванька, к худому времени я пригожусь. Будешь жениться, будешь паню брать Манютухну с-за топких мхов, с-за шерых боров. Не будет тебе ни переходу, ни переезду. Я твою жену – на право крыло, а тебя, мальчика – на левое, «шурьячкóв» твоих – я на спинушку, своячень твоих – я на хвостичек. [VII-17]

3.3. Величание девушки; предстоящая свадьба

3.3.1. Красён-ясён мак в огороде, красней-ясней нету Вали у матки. По улице идёт – головку чешет, в сени лезет – косу плетёт, в хату лезет – бояры сидят, под руки берут, за стол ведут, вино дают: – Хошь – пей, хошь – ешь, Валютушка, не хочешь пить – отдай дружку своему, женишку Егорушке. [VI-32]

ИВАНСКИЕ, КУПАЛЬСКИЕ, ПЕТРОВСКИЕ

1. МИФОЛОГИЧЕСКИЕ ОБРАЗЫ-ПЕРСОНАЖИ. СОДЕРЖАНИЕ КУПАЛЬСКИХ ОБРЯДОВ

Иван и Марья; ключи, заря, роса; «на Ивана солнце играло»; Иван и Пётр; Бог и Илья; мать кличет сына; обереги от колдовства – три «змеи» / ведьмы; сбор на купальню; «молодухам воли нет»; обход дворов, похвала – хула; сбор трав, кореньев; венки

1.1. Иван и Марья / Иванькина мамка; ключи, заря, роса

1.1.1. Иван Марью зовёт, Иван Марью кличет: – Подай, Марья, ключи золотые, нутряные. Землю отмыкати,

росу доставати. На всю весну красну, на всё лето тёпло. / – Пойдем, Марья, в чистое поле, возьмём ключи золотые, пустим росу на всё лето. [VIII-19] (*Начальный мотив с другим продолжением – см. Иванские 1.6.4.*)

1.1.2. Иван-Иванютка, сивая борода. Иванькина мамка всю ночь не спала, у Петра ключи крала, зарю (землю) размыкала, росу (воду) выпускала. На синее море, на чистое поле. [VIII-21]

1.1.3. Иванская ночь мала-невеличка. Я и ту не спала, у Петра (у зари) ключи крала. [VIII-20]

1.1.4. Роса медовая, трава шелковая. / Роса медовая луги затопила, трава шелковая луги приукрасила (поле приукрасила, луги зеленила; луги приутопила, траву приукрасила). [VIII-20]

1.1.5. Неси, Марья, ключи, отмыкать новы клетки, пускать Божью птицу. [VI-37] (*Мотив «Божья птица» – см.: Иванские 1.2.1, 3.1.2а.*)

1.2. Вещая птица – орёл; «Бог сынов женит, Илья дочек отдаёт»

1.2.1. Орёл – Божья птичка, высоко летает, у Бога бывает, много чего знает, у Бога пытается. [VIII-22] / Орёл – Божья птица, высоко (по свету; по полю) летаешь, у Бога бываешь. – Что чуешь-видаешь? (Где был, что видел?) [VI-37] (*Мотив «Божья птица» – см.: Иванские 1.1.5, 3.1.2а.*)

1.2.2. А Бог пиво варит, Илья пироги (хлебы) печёт. А Бог сынов женит, Илья дочек отдаёт. [VIII-22] / Бог пиво варит, Илья вино гонит; Бог сына женит, Илья дочку отдаёт. [VI-37] (*Сходный мотив – см. Волочешные 2.3.52.*)

1.2.3. А Бог со свечою, Илья с просфорою (со слезою). [VIII-22] / Сам Бог со радостью, Илья со смутностью. [VIII-22] / Сам Бог при радости, Илья при кручине. [VI-37]

1.3. «На Ивана солнце играло...»; Иван и Пётр

1.3.1. Как на Ивана солнце играло, после Ивана перестало. Иван идёт, Петра ведёт.

У Ивана жёлты боты, а у Петра зелененьки. У Ивана серый кося (сивый коник), а у Петра вороненький. Под Иваном как мак цветёт, а под Петром как жар горит. / Иван с краской, «Пятрó» с кваской. Иван краски «посвинцаёт», «Пятрó» кваски «наладжает». / У него кони вороные, слуги молодые. А сам Иван как жар горит, у него жёнка как мак цветёт, у него детки – часты звёзды. [VIII-23]

1.3.2а. Как на Ивана солнце играло. А Иванька сама встала, «челядину» побужала: – Челядины, вставайте, коней в поле выпускайте. Моего коня не пускайте, прибирайте, «злота-срэбра ускладайте». Я поеду против солнца, уже солнце прибралось, наигралось. [VIII-24]

1.3.2б. Уже Иванька наступает, «чолянички» побужает: – Вставайте, чолянички, запрягайте тройку коней. Одного вороного, другого молодого, третьего палевого. Мы поедем против солнца, «ти пробравши» ясно солнце, ти учесана головухна, ти сплетена руса коса. [VIII-24]

1.3.3. Как на Ивана солнце играло, жиду очи со лба драдо. А жидовка коз доила, жиду очи «загойла». [VIII-25]

1.4. Иван и Марья – рожь / жито; «Иванькина мамка по бережку ходит»; «на горе купальня»; «Иван-волокида»

1.4.1. Звала Марья Ивана в поле погуляти, рожь полюбovati. Хвалу тебе, Боже, наша рожь пригожа, корнем корневиства, ядром ядрениста. [VIII-28] (*Сходные мотивы – см.: Толочные 1.2, 1.3.*)



1.4.2а. Где Марья ходила, там жито родило. Где Ванька купался – берег колыхался. (Иван да Марья, на горе купальня, под горой – Петров день). Иванькина мамка по бережку ходит, Ванюшеньку кличет («сочит»). – Иванька-сыночек, плыви к бережочку, к жёлтому песочку (в липовом челночку).

Надень ты рубашку тоненьку-беленьку, с бела полотенца, моего рукодельца. / Я несу кошулю с плотным (простым) вороточком (с длинным рукавочком, с косым вороточком). А сносишь ты ту – пошью другую. / *Вариант окончания:* Иди на работку, на тяжёлу. [VIII-29]

1.4.2б. Иванькина мамка по бережку ходит, Иванюшку «сочит»: – Иванька-сыночек, ходи в баньку, надень белую рубашку с косым вороточком, с прямым «ковнерёчком». [VII-18]

1.4.2в. Иванова матка всю ночь не спала, шила-вышивала Ивану рубашку, тоненьку, беленьку, с долгим рукавочком, с косым вороточком. – Иван, мой сыночек, плыви к бережочку, надевай рубашку. [VI-39]

1.4.3. Иван и Марья, на горе купальня. Иван идёт с горы, а Марья с-под горы. Иван несёт сыту, а Марья – кулагу. Они сели на горе, посидели, кулаги поели, песенки запели. [VIII-30]

1.4.4. Иван и Марья, приходи на горку, спеку я корorkу, семечками намажу, тебе не покажу! [V-10]

1.4.5. Иван да Марья, на горе купалье. Иван Марью кличет: – Ходи на горку в новую каморку. [VI-35]

1.4.6а. – Иван-волокида (Кузьма-волокида), где был-волочился, по глотку обмочился? – Летом по болотам, зимой – по сумётам. [VI-38]

1.4.6б. – Иван-волокида, где был-волочился, весь обмочился: ти в поле гоняя, ти с девкам гуляя? – Я в поле гоняя, я с девкам гуляя. [VI-39]

1.4.6в. – Иван-волочуга (волокида; волочушка), ты где волочился? (Где был-волочился, весь обмочился: чи в поле гоняя, чи с девкам гуляя?) – В реку свалился, весь обмочился. (Я – в поле гоняя, я – с девками гуляя; Ни в поле гоняя, ни с девкам гуляя. Коло речки ходивши, весь обмочился). [VII-19]

1.5. Небылицы: печь высиживает цыплят; чудесные помощники

1.5.1. Диво за рекою, дивней того в нашем боку. Кочерга яйку снесла, «заткало» кудахтало, печка-матка высидела, помело детей вело. [VIII-26]

1.5.2. У нашего Ивана всё по разряду: кошки моют ложки, лиски моют миски, ветер хату метёт, солнце блины печёт. [VII-21] (*Сходные поэтические мотивы – см. Свадебные 9.54.*)

1.6. Сбор на купальню; кулага; три ведьмы / «змеи»

1.6.1а. Мы дёрнем-подёрнем по три зёрна в жёрны... Намелем мучицы... наварим кулагу. С этой кулагой пойдём на купальню. В жито сидеть, трёх змей стеречь. [VIII-31]

1.6.1б. Собирайтесь, девки, «купальню пияти», трёх змей «пильновати» (солнце «пильновати» [сторожить]). [VIII-31]

1.6.2. Уже Иванька наступает, трёх змей сокликает. [VIII-32]

1.6.3а. Иван Марью кличет на горку сидеть, трёх ведьм стеречь. Первая ведьма залом заламает, другая – молоки отбирает, третья – корову кликает. [VI-36]

1.6.3б. Егорка, ходи к нам на горку! Будем мы сидеть, три ведьмы стеречь. Первая ведьма коров закликает, другая ведьма молоко отбирает, третья ведьма спор вынимает. [VI-36]

1.6.3в. В нашей деревне всего три ведьмы. Как первая ведьма огонь зажигала, вторая ведьма заломы ломала, третья ведьма межи зажинала. [VII-22]

1.6.3г. Одна змея залом заломала, другая молоко хлебала, третья коров закликала. [VIII-31] / Одна змея под хлев подползает, другая коров «усосает», третья с хлеба спор собирает. [VIII-31] / Одна змея коров кличет, другая коров доит, третья людям вредит. [VIII-32]

1.6.4. Иван да Марья, на горы купалье. Иван Марью кличет: – Ходи, Марья, домой, неси, Марья, ключи золотые, замкнём ведьме голос (зубы), чтоб ведьма по полю не летала. (*Начальный мотив с другим продолжением – см. Иванские 1.1.1.*) / Там девки навоз разбивали, змею поджигали. – Гори, ведьма, гори, закликуха, коров закликала, молоки отбирала. [VI-35]

1.6.5. Во поле гуляла, огонь раскладала, змею сжигала. – Куда, змея люта, куда полетела? [VI-35] / Во поле гуляла, огонь раскладала, змею зажигала. Куда, змея люта, куда полетела? [V-11]

1.7. Сбор на купальню; «молодухам воли нет»; обход дворов: похвала / хула

1.7.1а. Летел чижик (ездил Иван) по улице (через рынок), звал (сбирал) девок (жёночек) на купальню (девок на гулянье, молодущек на купальню; на малечье гулянье, на девичье красованье). [VIII-33]

1.7.1б. Иван ездил по улице в тонкой белой «кошулице» [рубашке], звал девок в купальню. А в купальне прогулянье, девочье красованье, мальцевское вздыханье. [VIII-33]

1.7.1в. Как на Ивана солнце играло, после Ивана перестало. Ходил Иван по улице, звал девок на купальню. [VIII-33]

1.7.1г. Ездил Иван по улице, у него кони вороные, сбрили золотые, слуги молодые. У него жёнка – что паненка, дети – панечата. Звал он девок на гулянье, молодущек – на «зыбáнье» [качанье]. [VIII-33]

1.7.1д. Ах вы, девки-раздурёнки, собирайтесь на купальню, на гулянье. [VIII-33]

1.7.2. Вам, девочки, своя воля, молодежи (молодушкам) воли нету (молодцам-«горятницам» воли нету). Бык рыкаёт – в поле хочет, пастух плачет – снадать хочет, свёкор журит на постели, мало дитя в колыбели. [VIII-33]

1.7.3а. Пойду у свёкра попрошуся, у свекрови поклонюся (доложуся), у деверя боты вычишу (деверям онучи вымою), у золовки косы заплету. Своего милого поцелую (с милым ладом сговорюся), чтобы колыхал дитё моё. [VIII-33] (*Мотив «невестка угождает родным» – см. Хороводные 72.*)

1.7.3б. Я коровок переняла, подоила, малых деток напоила, спать уложила. Пойду у свекровки попрошуся, свёкру поклонюся, мужу доложуся. [VIII-33]

1.7.4а. Покуль млада собралася, купаленка минулася (разошлася). [VIII-33]

1.7.4б. Всё гулянье миновало, все цветочки посорвали, всю купальню притоптали. [VIII-33]

1.7.4в. А уже девки идут с купальни (идут девки со гулянья, молодущки со купальни), все цветочки пооборвали, веночки посвивали, на водицу попускали. [VIII-33]



1.7.5. Как на горке, на горушке сидели две старушки. Они сидят и «гуркуют»: – Девки-мальцы на купальне, все цветочки посорвали, все веночки повязали. [VIII-37]

1.7.6. Ходил Иван по улице, собирал девок на купальню (собирайтесь, девки-бабы). Кто пойдет – красавица, кто не пойдет – пень-колода (кто не пойдет на купальню – тот колода дубовая). На дуб лезет – сучья ломит, с дуба лезет – кору дерёт, домик строит, крышу кроет (на дуб лезет – кору дерёт, с дуба лезет – кора едет). [VIII-34]

1.7.7. Да чей это двор, серебряный частокол, медные ворота? Да чей это сын по дворику ходит, карман денег носит? Панский сын [имя] по дворику ходит, карман денег носит. [VIII-35]

1.7.8. А чей это двор – ни дров, ни полена. [VIII-35]

1.7.9. Чей это лён под болотом зарос травой, неполотый? [Иванов лён под болотом зарос травой, неполотый]. Его жена немилая, не полола, ленивая. [VI-51]

1.7.10. Шуги-шуги, комары. Как у Ванькиной жены завелись комары. А ты, Ванька, не гуляй, с п... комаров выгоняй. [VIII-36]

1.8. Сбор трав, кореньев («зелья»)

1.8.1. Иван – старый дед. Иван ходит по горе, копает коренья из-под белого камня. [VIII-38] / Ходил-гулял Ванюша по чистому полюшку. Он ходит-гуляет, коренья копает, у мамки пытается. [VIII-38] / Как на горушке молодец зелье копает, он сам того не знает, у родной маменьки пытается. [VI-41] / На святого (цветного) Ивана девки в поле (в саду) гуляли, травку-муравку рвали (зелье копали), принесли домойки, показали (у татоньки пытали; или: девки зелье копали, а мальчишки пытали). [VIII-38] / На святого Ивана девка травку рвала. Рвала, не знала, принесла домойки – показала. [VII-23]

1.8.2. – Родная мамка (тата родненький), что за травка (коренья; зелья)? [VIII-38] / – Скажи, мамка, что за травка? [VII-23] / – Ах ты, мать моя, маменька, что это за зелье, белое коренье? [VI-41] / – Да что это за трава? [VIII-38] / – А девочки-«пралёски», что это за зелье? [VIII-38] / – Вы скажите-ка, девушки, что это за зелье? [VI-41]

1.8.3а. – Эта трава – купальня, девоцкое гулянье, мальцевская красота, а женская сухота (молодушьё гореванье). [VIII-38] / – Это коренье – купина, девоцкое умыванье, а малечья загляданье, девоцкая красота, а малечья сухота. [VIII-38] / – Это зельюшко – купина, девичья красота, молодецкая сухота. [VI-41] / Это зелье – румяна, девоцкое умыванье, мальцевское вздыханье. [VIII-38] / – Моё дитятко, купальня, это всё девичье гулянье. [VII-23]

1.8.3б. – Ах, дитя моё, дитятко, это зелье – безделье, девичья красота, молодецкая сухота, сушит-крушит молодца без буйного ветра, без частого дождя, без тёплой солнышки. [VI-41]

1.8.4. На святого Ивана девка траву собирала. Святой Иван покарал, ручки с ножкам поломал. Я святому Ивану покорюсь, поклонюсь: – Святой Иван, не карай, ручки с ножкам не ломай. [VIII-39]

1.9. Венки; траву косят / ломают

1.9.1. Петрова ночь маленька, не выпалась паненка.

Всю ноченьку не спала, по садику гуляла, ширинку вышивала. На улицу выносила, тому-сему торговала. Тому-сему не продала, а милому так отдала (своему дружку даровала).

По садику гуляла, руту-мяту рвала (цветочки собирала), веночки свивала, на головку складала (сама себе надевала, своей сестре даровала). [VIII-40]

1.9.2. – Купаленка, тёмная ночь, где твоя большая дочка? – Моя дочка в садочке, рвёт цветочки, вьёт веночки, надевает на головку. [VI-40]

1.9.3. Пойдём, девки, лугом (в жито; разом), станем, девки, кругом (нарвём мы цветочков; нарвём цветов разных). Сорвём по цветочку, совьём по веночку (навьём мы веночков). Куда их наденем? – Невестам наденем (наденем на головки, пойдём, девки, в танец). На головках венки «съяют», у парней сердца вянут (на нас венки блёкнут, по нам мальцы сохнут). [VII-24]

1.9.4. – Медунца медовая, что не растёшь по всем лугам, что не цветёшь разными цветами? – Как мне расти по всем лугам, как мне цвести разными цветами?

Косцы идут – меня косят, гребцы идут – меня гребут, копны кладут. / Быки идут – меня бодают, коровки идут – меня едят, кони идут – меня топчут, косцы идут – меня косят. / Мальцы пойдут – косами скосят, девки пойдут – граблями сгребут. [VII-25]

1.9.5. Червонная роза (роза моя, роза), зелена-пригожа! Не стой ли дороги (над рекой), не цветы красиво синим василёчком, розовым цветочком. Женатый едет – ломает, холостой – шипает (кто идёт – тот ломает, и старый, и мальчи; кто идёт – тот ломает, кто едет – шипает).

А старый ломает бабам на «помёла», молодой ломает девкам на «подманы». / Женатый ломает детям на забаву, холостой ломает девкам на обманку. Сманил парень девку розовым цветочком, шёлковым платочком. / Женатый ломает жёнке на приманку, холостой ломает девкам на обманку. [VII-26]

2. БРАЧНАЯ ТЕМА: ДЕВУШКИ – «МАЛЬЦЫ»

похвала – хула; выбор пары; весть о предстоящей свадьбе

2.1. «В мальчиках правды нет»; «девки ноги вымывали – мальцы воду выпивали»; «будем кошек доить, девок / мальцев поить»; «мальцев» мало – «девок» много; торговцы продают девушкам чернила / белила

2.1.1а. Перед Петром, пятым днём, разгулялся Юрьев (Иванов; карий) конь, разбил камень копытом. Как у камня ядра (зёрна) нет, так у мальцах правды нет. Перед Петром, пятым днём, разгулялся Юрьев (Петров; карий, серый) конь, разбил орех копытом. Как у ореха ядра (зёрна) есть, в наших девках правда есть. В девках правда такая, как конфетка сладкая, в мальчиках правда такая, как кобыла гнилая. [VIII-43] (Мотив «конь разбил камень» – см.: *Иванские 3.1.5–3.1.7, Хороводные 57.*)

2.1.1б. Перед Петром, пятым днём, разгулялся Пётрин конь, «разнуканился». Сейчас в камне ядра нет, сейчас у мальцев правды нет. [VII-28] (Мотив «конь разбил камень» – см.: *Иванские 3.1.5–3.1.7, Хороводные 57.*)

2.1.1в. Петро от Ивана пятым днём, разгулялся в поле серый конь, разбил белый камень копытом. Как в этом камне ядра нет, теперь у всех мальцев правды нет. [VII-28] (Мотив «конь разбил камень» – см.: *Иванские 3.1.5–3.1.7, Хороводные 57.*)

2.1.2. Иван да Марья на купальню, девки и мальцы приходили. Девки ноги вымывали, а мальцы воду выпивали. [VIII-42]

2.1.3. Иван и Марья, на горе купальня. Под горой корыто, полно воды налито. Там пчёлочки летали, свои



ножки макали. Там девочки ходили, свои ножки мочили. А мальчики взошли, ту воду выпили. [VIII-41]

2.1.4. Сегодня купальня (суббота), завтра Иван.

Будет лихо (худо; горе), мальцы, вам (берегитесь, мальцы, будет вам). Будет лихо лихое (будет вам горе большое), погоните кошек в поле. / Будет диво, девки, вам: малыцы кошек в поле гнали. / Приходите, мальцы, на купалу (завтра) к нам / приходите, девки, гулять к нам.

Кошки на ёлку (на дубы) скакали, мальцам глаза (вочи) зассали, а мальцы на кошек брехали. / Кошки на ёлку (в лесе) будут скакать (будут кошки «гизовать», с ёлки на ёлку скакать), мальцы на кошек будут брехать (вы будете за хвост хватать; будут мальцы кошек просить):

– Лезьте, кошки, с ёлки долой (ах вы, кошки-курвы, лезьте долой), погоним вас, кошки, домой.

Будем кошек доить, мальцев (девок) молоком поить. / Будем кошек доить, будем колотушку (крупенку) белить. / Будем вас, кошечки, доить, будем мы к вечеру кашку варить, будем мы девочек кашкой кормить. / Будем кошкам кашку варить, будем кошек кормить.

[VI-45; VII-27; VIII-44]

2.1.5. Как на горе дубьё погорело, а в деревне мальцев погорело. Под горой берёза зелененька, а в деревне девок всё беленько. [VIII-47] / На горе дубьё погорело, в Лазовиках мальцев погорело. На горе дубьё отрастает, в Лазовиках мальцев подрастает. [VII-27]

2.1.6. Как на горе «купарос» [кипарис] рос, а чёрт мальца (мальцев) за хохол тряс. Потряс-потряс, да в болото снёс (тряс-тряс, тормошил, да в болото поносил). К лозинке (к вересинкам) привязал, красной девке (девчонкам) приказал: – Красная девка, не отвяжи, и никому не скажи. (Ах вы, девки-умницы, не ходите по болотам, не отвяжите мальчиков). [VIII-45]

2.1.7. Как в поле на «дерване» мальцы суку разорвали. Три недели «банкет» имели, пока ту суку съели. [VIII-46]

2.1.8. Ссохли-сдохли мальчишки, три дня хлеба не ели, на девушек глядели. [VIII-38]

2.1.9. На горе, на меже колёса гремели. Там ездили красильщики (торговцы), возили чернила. – Красильские девчонки, купляйте чернила. – Зачем нам чернила? Без них мы чёрны. – Гладовские девки, купляйте белила. – Зачем нам белилы? Мы и так белы. [VI-46]

2.2. Выбор пары; весть о предстоящей свадьбе

2.2.1а. Иван-волочушка (молодой; Иваненький), не стой за рекою, не махай рукою, не быть за тобою (а быть за Кузьмой). Если хочешь меня взять, дари моему татке коня вороного, дари моей мамке коровку Бурёшку, брату – жеребёнка, сестрице – телёнка. [VII-20]

2.2.1б. Не стой над рекою, не махай рукою, не быть за тобою. Быть мне за Иваном, за белым, кудрявым. [VI-38]

2.2.2. Иван да Марья, на горочке купальня, под горочкой гулянье. На горочке рябина, под горочкой дивчина. Чесалася гребёнкой, своего татку просила: – Тата родненький (папонька родный), не отдай замуж далёко. За три поля, четыре (за три поля широких), за пятое за озеро, за шестое за село, чтоб жизнь была весела. [VIII-48]

2.2.3. Мету я двор метёлочкой, метя я двор, прислушаюсь. Батька скажет: «Отдам дочку за пахаря». Матка

скажет: «Отдам дочку за писаря». Батька скажет: «Отдам дочке коровушку». Матка скажет: «Отдам дочке перинушку». [VII-32]

2.2.4. – Червонна роза, не стой в огороде (ты не стойка, роза, одна у дороги). – А я не смею одна стояти (а не одна я стою у дороги), около меня всё цветочки, всё садовые (около меня полно разных цветочков, синих василёчков). Коли Бог судит, и синий цвет будет.

– А ты, Наденька, не стой в народе (ты не стой, Танюшка, одна в карагоде). – А я не смею одна стояти (да не одна я стою в карагоде), около меня все подружки (около меня полно девочек, всяких паненочек), а только нету одного Колечки (милого). Коли Бог судит, Коленька (миленький) будет. [VIII-49]

2.2.5. Как за речкой, за рекой стоят (сидят) девки (бабы; люди) толокой. Они стоят и говорят: кто бы к нам пришёл, кого бы перевёл (перенёс)? (Кому через речку перейти, кого за ручку перевести?) [VI-42; VII-31; VIII-50] / Во ржи на меже колёса скрипят, за рекой широкой люди говорят. – Как бы кто реченьку перешёл, как бы кто девушку перевёл? [VI-42] (*Сходные поэтические мотивы – см. Свадебные 8.22б–в.*)

2.2.6а. Колотка к нам пришёл, Полечку перевёл (перенёс). – Ты, Полинка, будь моя, роди сына у меня, а дочерью у себя. Научи сына грамоте, а дочушку – шёлком шить. [VIII-50] / Перешёл реченьку Мишутка, перевёл девушку Валентинку. – Ты роди сыновей, как я сам, роди дочерей, как ты сама. Сыновей будем мы грамоте учить, дочерей будем мы замуж отдавать. [VI-42] / У нас Васютка молодец, через речку перейдёт, Манютку переведёт. – Ты, Манютушка-душа, роди сына, как и я, а дочушку, как сама. [VII-31] (*Сходные поэтические мотивы – см.: Свадебные 8.22б–в, 8.39.*)

2.2.6б. На берегу остановились, стали речушке говорить: – Ты, душа моя, Маринка, как ты беленька-хороша. Ты роди сынов, как я сам, а дочек роди, как сама. Мы сынов будем женить, а дочек замуж отдавать. Мы сынов будем женить на вороненьких кониках, а дочек замуж отдавать за дубовеньким столиком. [VII-31] (*Сходные поэтические мотивы – см.: Свадебные 8.38, 8.41в.*)

2.2.7. Посею я лён (мак), конопельки (колопёньки), прилетели пташки воробейки, поклевали лён, конопельки. – Пусти, мати, погуляти, пташек с конопелек погоняти. [VIII-51] / Запашу я лён, конопельки (посею я лён, конопельки), прилетят же (повадились) пташки воробейки. – Пусти, мамка, погулять, воробеек-пташек попугать. [VII-29]

2.2.8. – Пустивши дитятку, не дожидати. / Не пушу, дочушка, погуляти, тогда мне тебя будет не дожидати. – Дожидай-ка, мама, в понедельник. [VIII-51]

2.2.9. Пусти, мамка, на недельку, дожидай, мамка, к «понедёлку». Пусти, мамка (отпускала маменька), в платочке, дожидай («переймала»), мамка, в веночке. [VII-29]

2.2.10. Старшего свата – с пирогами, молодого зятя – со звонками, меня, молодую – под венком. / Большого свата – со звонками, меня, молодую – со венками. Большого свата с – белым сыром, меня, молодую – с малым сыном. [VIII-51]

2.2.11. Посеяли мак, конопельки, повадилс дед с бороною. Как этого деда поймати, синие штанёнки разорвати. [VIII-51] / Запашу я боб за горою, повадилс дед с бороною. Суди, Боже, дедку мне поймати, синие штанёнки сорвати, девчатам на «йстүшки» подати. [VII-30]



2.2.12.– Зелёный виноград (чесночок), только зелен на погляд. Где тебя посадить? Ти в огороде на «ляхе», ти в капусте в борозде? – Где хотите садите, только меня полейте раннею россою вечернею зарёю.

– Молодая Танютка, где тебя посадить? Ти у татульки за столом, ти у свёкорки на куте? – Где хотите садите, только меня дарите белым тонким полотном и красивым молодцом. [VIII-52]

2.2.13.– Лежи, стрелочка, на крутеньком берегу. – Сухо будет – полежу, мокро будет – вылечу.

– Живи, Наденька, у своего родного татки. – Добро будет – жить буду, худо будет – замуж пойду. У татки жить – не слава, замуж ийти – не «справа»: «нарушнички» не пряла, намёточки не ткала. [VIII-53]

2.2.14. Иванская (купальская) ночка – купецкая дочка, торги торговала, парней выбирала. [VI-43]

2.2.15. Дым по полю, пыль по дороге. Там был конь вороненький, на том коне седло лежит. На том седле Ванька сидит. За тем конём «погонечка» – Катюточка. – Постой, Ванька, скажу – побьёшься. Постой, Ванька, скажу – люблю тебя. [VI-44]

2.2.16. Через гору чёрна стежка, по ней сзади красна девка, за ней сзади бел молодчик. – Постой, обожди, красна девка, загадаю загадочку: около Рождества озеро стало, около Петра роза цвела. – Правда, бел молодчик, я там была, венки вила. [VIII-27] (Аналогичный мотив – см. Колядки 2.6.1.)

2.2.17. В садочке на уголке висела «колыска» [качели] на шелку, а на той «колыске» я сижу. Кольшите, мальцы, высоко, чтоб я «чула»-видела далёко, где мой милый гуляет, золотым колечком махает. [VIII-54]

2.2.18. Травка-муравка, жёлтый цвет. Что к тебе, девчонка, сватов нет (сваты не едут)? Богатые сваты не едут, а бедные не посмеют. Богатому свату скула в бок, а бедному рушничок. [VIII-55]

2.2.19. Червонная роза, жёлтый цвет. Не полюбят малыцы – пойду в свет, а полюбит малец – повернуся, за него замуж зайдуся. [VIII-56]

3. СВОЯ – ЧУЖАЯ СЕМЬЯ

*родная – неродная мать, отец – свёкор;
сёстры – ятровки; дочери – невестки*

3.1. Родная – неродная мать, отец – свёкор; «в чужой мамке правды нет»; «свёкра продавала, батьку выкупала»; «у татки не жить»; отец – милый

3.1.1. Иванькина мамка дитя умывала: – Родная дитя, умойся слезою, утрись рукавочком. Неродная мамка дитя умывала: – Неродная дитя, умойся водою, умойся беленько, утрись полотенцем, утрись сушенько. [VIII-21]

3.1.2а. Орёл – Божья птица, по полю летает, поля выглядит: чьё поле больше, чьё поле кругло? Моё поле кругло, на четыре угла, на нём ягод много. [VI-47] (Мотив «Божья птица» – см.: Иванские 1.1.5, 1.2.1.)

3.1.2б. Наше поле кругло, невелико. На нём ягод много. [VI-47] / Моё поле кругло, кругло-невеличко (кругло наше поле), на нём ягод много. И спелых, и зрелых, «жалёпуших», белых. (Пойдём, девки, брать, кузовы снимать). [VII-35]

3.1.3. Я ягоды брала. Спелки (зрелки) – в тарелки, «желяпухи» – в кружки (в лукошки). Спелки – родной мамке, желяпушки – свекровушке. [VI-47] / Я спелые – в ручку, а зрелые – в другую, «жалёпухи» – в подол. [VII-35]

/ Мы спелые – в кузов, а зрелые – в другой, «зеляпуги» – в подол, «цветуги» – в руки. [VII-35] / Я зрелые – мамке (татке), а спелые – татке, «жалёпы» – свекровке. [VII-35] / Мы спелые – мамке, а зрелые – татке, «зеляпуги» – свекровке, «цветуги» мы свёкру. [VII-35]

3.1.4. – Ешь, мамка, живися, свекрова – давися. [VI-47] / Ешь, мамка, съгись, а татка – живись, свекровка – давися. [VII-35] / Свекровка, удавись, свёкор, поперхнись. [VII-35]

3.1.5. Перед Петром, пятым днём, разгулялся Юрьев (Иванов; карий) конь, разбил камень копытом. Как у камня ядра нет – в чужой мамке правды нет. Перед Петром, пятым днём, разгулялся Юрьев (Петров; карий, серый) конь, разбил орех копытом. У ореха ядро есть – в родной мамке правда есть. [VIII-43] (Мотив «конь разбил камень» – см.: Иванские 2.1.1а–в, 3.1.6, 3.1.7, Хороводные 57.)

3.1.6. Сегодня у нас Юрьев день, разыгрался ворон конь. / В нас сегодня Юрьев день, а я, младенька, «рас топчу», травку-муравку вытопчу, Трошку, Бурёшку выпущу, коня вороного выведу. [VI-34] (Мотив «конь разбил камень» – см.: Иванские 2.1.1а–в, 3.1.5, 3.1.7, Хороводные 57.)

3.1.7. Разыгрался ворон конь, разбил камень копытом. В том камне огня нет, в моего мужа правды нет.

Чужим жёнам – башмачки, мне, молодой – «коверзны» [лапти]. – Носи, жена, проблюдай, по праздничкам обувай. / Чужим жёнам – водочка, а мне, молодой – плёточка, чужим жёнам – пирожки, а мне, молодой – всё рожки. [VI-34] (Егорьевская) (Мотив «конь разбил камень» – см.: Иванские 2.1.1а–в, 3.1.5, 3.1.6; аналогичный сюжет – см. Хороводные песни 57.)

3.1.8. Перед Петром, пятым днём, загорелся шерый бор. Как в том борочке татка мой. Пойдём, девки, бор тушить, ведёрком водицу носить. Перед Петром, пятым днём, загорелся шерый бор. Как в том борочке свёкор мой. Пойдём, девки, бор тушить, свёкра от смерти боронить, решетом водицу носить. [VII-34]

3.1.9. Иванская ночка, купецкая дочка. Всю ночку не спала, торги торговала, свёкра продавала, батьку выкупала. / – Купала, Купала, где ты пропадала? – В городе на рынке торги торговала, свекровь продавала, мамку выкупала. [VII-33]

3.1.10. Хожу я по сеням, по новым. Сени зазвенели, «кряли» забружжали, перстёнки «заязли». Татка «улянулся» [испугался], свёкор усмехнулся. Татка, не улекайся, свёкор, не усмехайся. Не ты мне покупал, не твой сын подправлял. Купил мне татулька, справила мамулька. Себе на потеху, мне на покрáсу, мальцам на сподмáну. [VIII-60]

3.1.11. Как взойду на гору, как гляну под зарю. Как ударю в ладоньки, в золотые перстеньки, ти не «учуёт» татухна, ти не «учуёт» мамухна? Да «учул» свёкорка, «учула» свекровка: – Невесточка-дитятко, не разбивай ладоньки, золотые перстеньки. – А свёкорка – не татка, а свекровка – не мамка. Не ты растила ладоньки, не ты куплял перстеньки. Растила ладоньки мамка, куплял перстеньки татка. [VIII-61]

3.1.12. Во бору (на дубу) кукушка, на другом другая. Хорошо кукует, жалко причитает. – Нет калины слаще малины, нет свёкра лучше родного батьки, нет свекрови лучше родной матки. [VI-55] (Аналогичные мотивы – см.: Живные 1.2.31, 1.2.32.)

3.1.13. Выйду я на гору, гляну под гору: ти все сады зацвели? У моего тятки сад зацвёл, у свёкорки сад не цвёл. [VIII-62]



3.1.14. Посажу я розу ли дороги, сама пойду на «кирмаш». Прикажу я розу родной мамке: «Поливай розу сытою». От воды роза блеклява, от сыты роза румяна. [VIII-58]

3.1.15. Лежал комар под межой, дивовался бородой. – Чья это борода вся шёлком увита? – Папки борода вся шёлком увита. [VIII-66] (Сходные мотивы – см. Живные 3.4.3а– в.)

3.1.16. Пойдём мы, сестрички, под ясну зарицу, возьмём по жменьке песочку (жёлтого песочку), посеём у татки на дворочку. Ждати-пождати – песочек не всходит, нам у татки не жити. (Этому песочку тут не всходити, а мне, молодой, у татки не жити, девочкой не быти).

Пойдём мы, сестрички, под ясну зарицу, возьмём по жменьке пшеницы (ярой пшенички), посеём у свёкра на дворочку (под окошком). Ждати-пождати – пшеничка всходит, нам у свёкорки жити, дворы не красити. (Этой пшеничке зелено всходити, а мне, молодой, у свёкорки жити, хозяйкой быти). [VIII-59]

3.1.17. Пойдём, девки, тыном, весь тын приломаем, бобров напускаем. – Ешьте, бобры, капусту, мне у татки не жити, капусту не ести, хоть жить – у свёкра, хоть есть – у свекровки. [VI-48]

3.1.18. В бору «калы́ска» [качели] не высока, низка. Коляшутся девки, «сли́чния панёнки» [пригожие девушки]. А я захотела, сквозь ночь полетела, на «калы́ску» села.

Бил меня татка шелковой лентой, а я с того бою ни пила, ни ела, неделю «хворёла». [Далее текст исполняется сначала] ...Бил меня милый ремённою «пужкой», а я с того бою пила и ела, ни дня не «хворёла». [VIII-63]

3.2. Сёстры – ятровки; дочери – невестки

3.2.1а. Как под ёлкой, под сосонкой сидели две ятровки. Они сидя говорили: – Как нам Бог дал, двум ятровкам! Рóзно росли, вместе пошли. / Как на ёлке, на сосонке щебетали две ласточки: – Где жили – вместе сошли. Говорили две ятровки: – Рóзно росли, вместе зашли. [VIII-64]

3.2.1б. Как под ёлкой, под сосонкой сидели две сестрички (две сестрицы-«горятницы»). Они сидя говорили (шили-вышивали, горевали): – Как нам Бог дал, двум сестрицам! Вместе росли, рóзно пошли (жили вместе – было тесно, стали «рóзно» – стало тошно, жить не можно). [VIII-64]

3.2.2а. Сидели бабы на горе, кулаком (кулаками) землю проббили, про невесток судили, а дочушек хвалили: – Как моя дочушка и «забóча», и рабóча, а невестка и сонлива, и соплива (ленива). Поставила дочка сто «красён»: три дня, два дня – крósны вон. А как поставила невестка: три дня, два дня – чуть до локоток, а в недельку – «саженёк». [VIII-65] (Сходные мотивы «невестка ленива» – см.: Свадебные 2.19, 9.67.)

3.2.2б. На горе бабы сидели и кулаками землю вертели, про «невёнюшек» судили. Одна скажет: – Моя дурна. Другая скажет: – Моя курва. А третья скажет: – Моя Лена за огнём пошла – обожглась, за водой пошла – облилась, за угол пошла – заснула. Пришла свинья – вскопнула. [VI-50]

3.2.2в. Как на горе бабы сидели, в кулаках земельку вертели (в кулаках землю месили), своих невесток судили. Первая говорит: – Моя ленива (сонлива). Другая говорит: – Моя гульлива (дремлива). Третья говорит: – Моя

хороша, в клеть пошла, клеть зажгла. А в той клетки добра много, всё добро сгорело, лучше б невестка «сгалёла». [VII-38]

3.3. Невестка в чужой семье

3.3.1. Я на Спаса гусей пасла, по полю гоняла. / На Ивана рано с гор гусей гоняла. – Летите, гуси, в чистое поле, в синее море.

Привыкайте, мои гуси, как я, млада, привыкала. Свёкра батькой звала, свекровку – родной мамкой, деверьков – родными братцами, золовушку – лебёдушкой, роденькой сестричкой. [VI-56] (Сходные мотивы – см. Свадебные 2.7а, Хороводные 72.)

4. ЖЕНСКАЯ ДОЛЯ – ОКЛИКАНИЕ РОДИТЕЛЕЙ, ЖАЛОБЫ

*старый – молодой муж; свои – чужие родители;
жалобы сироты*

4.1. Нелюбый / старый муж

4.1.1. Стой, колодец, полон воды. Меня свёкор за водой шлёт... Я свёкорки не слушала, за водою не пошла. Меня свёкор сыном страшит. Мне твой сын – ни то, ни сё, как веник «пабадящий», как собака «валачающий». А я, млада – как ягода, а мой милый – как пень гнилой. [VIII-67]

4.1.2. Пойду, млада, погуляю, как рыбинка по Дунаю. Щука-рыба по песочку, а я, млада, по садочку. Щука-рыба с окунцами, а я – с молодцами. Трудно рыбе без водицы, а мне, младе, с милым жити. Ложится спать поперёк кровати, тяжеленько вздыхает, трёх-четырёх вспоминает. Да чем та шельма лёпше, чем она пригожейше? Она ряба, как жаба, у неё стан старой бабы. А я, млада – как ягода, а мой милый – как пень гнилый. [VIII-68] (Сходный мотив – см. Хороводные 76.)

4.1.3. Пойду, млада, по воду (сама пойду по воду), пушу суды под гору. Станьте, суды, кубочком, а я, млада, «ягорьём» [явором]. Ехали купцы-торговцы, стали «ягорья» торговать, в звонки гусельки играть. А я, млада, плакала, за старого сидевши, на младого глядевши. А ты, старый дед! Ссушил меня, молоду, как вишенку в саду. [VIII-69]

4.1.4. Посеяли девки лён в чистом полюшке под дубом. Не уродился лён, а уродились конопли, повадились соловьи. Соловешки песни поют, а меня, молоду, мысли берут, что за старого замуж отдают – за сивую бороду, за курчавую голову. Я старого не люблю, постель мягкую ему не стелю. Постелю я ему ряд «корчевья», ряд каменья, ряд кирпичей. [VI-57]

4.1.5. Нашла туча громовая, дождевая. Гром громанул, дождик канул, смочил девку-чернобровку. Старик скажет: – Ходи, девка, под мой шатёр. – Не пойду я под твой шатёр. Я старого не люблю, за старого не пойду. [VI-58]

4.2. Окликание родителей, жалобы; отец не приезжает в гости; «мать в туче»; тяжёлая работа; жалобы невестки / сироты; проклятья

4.2.1. Через реченьку, через быструю доска лежит, через речку никто не шёл. Только я, млада, с горя пошла, на Дунай слёзы роняла, своего милого ругала. – Ты не бей меня без вины, безо всякой без беды. Мой батюшка далеко, моя маменька дальше того, не услышит она голо-



са моего. Хоть услышит она – не уймёт, горячих слёз моих не утрёт. [VI-54]

4.2.2. Дунай-реченька быстрая. Никто по ней не ходит, горячи слёзы не ронит. Только я, млада, ходила, горячи слёзы роняла, не по батюшке плакала, не по матушке, а по милому дружку Ванюше. [VI-53]

4.2.3. Татка мой родный (дид-татка), прибудь ко мне в гости. [VI-52; VII-33] / Мой татка, мой родный, что в гости не едешь? [VII-33]

– А как же прибыть, зимой – за снегами, весной – за водами, летом – за жарами? – Зимой – в возочку, весной в – челночку, летом – в карете. [VII-33] / – Мой татка, мой родный, я дам тебе «раду»: зимой – в возочку, весной в – челночку, летом – в карете. Приезжай на Петра с маленьким сыночком, с беленьким сырочком. [VII-33] / – Дитятка родная, когда мне прибыти? Зимой – за снегами, весной – за водами, летом – за озёрами. – Зимой – в возочке, весной в – челночке, а летом – в карете. [VI-52]

4.2.4. А на горе (за «горóдом») девка пшёнку жнет. – Погляди-ка (оглянись), девка, тучка идет. – А я этой тучки не боюсь (пойду в новую клетку, наряжусь), в этой тучке мамка моя (молния свистнет – не зажжёт, гром ударит – не забьёт). [VII-39]

4.2.5. Червоная роза, зелена-пригожа! Не стой при дороге, не клонь головою со мной, молодую (не клонись в ножки мне, сиротинке). А я, молоденька, не у родного татки, не у родненькой мамки (у меня, сиротинки, неродная мамка, неродный папка). [VIII-70]

4.2.6а. Поздно спать кладут, рано побуждают, молоть посылают, сырую пшеничку на мяжку мучицу. А я, молоденька, себе прогадаю, жёрны побиваю, «мелен» поломаю. [VIII-70] / Твоя мать злая, свекрова лихая. Рано будит, молоть заставляет, в новые жёрна кидать по три зёрна. [VII-20] (*Аналогичные мотивы – см.: Масленичные 3.2, Жнивные 1.2.23а–е, Свадебные 2.22.*)

4.2.6б. Поздно спать ложуся, рано разбудуся. – Встань, чужа дитя, умойся водою, утрися тоскою, иди на работу, на ключ за водою. [VIII-70]

4.2.7. Да звенела пчёлка, по бору летая, меда собирая. Плакала сиротка, рученьки ломая, к земле прилегая: – Земелька сырая, отдай мою мамку. – На что тебе мамка, сама молоденька? – А мне мамка надо, замуж отдавати, в «кубйл» накладати («скрини» накладати). [*Далее текст исполняется сначала*] ...Земелька сырая, отдай моего татку. – На что тебе татка?.. – Замуж отдавати, «пасáгу» давати. [VIII-71] (*Мотив «Пчёлка – сиротка» – см.: Жнивные 1.2.24а–в.*)

4.2.8. Что в поле дым – тростьё горит, зверьё воеет, пить-есть хочет. Съешь ты, зверьё, свёкра моего, спей ты, зверьё, свекровь люту. Съешь ты свёкра, дрова сека (у дороги), спейте свекровь, блины пека (на пороге), деверьёв – на свадьбу иды. [VI-49; VII-36]

ЖНИВНЫЕ

1. ПОЛЕ – ДОМ, СЕМЬЯ; ДОРОГА С ПОЛЯ ДОМОЙ. ОКЛИКАНИЕ РОДИТЕЛЕЙ, ЖАЛОБЫ

1.1. Обращение к заре / солнцу; путь с поля домой, «поля далёкие, нивки широкие»

1.1.1а. Заря моя, заряночка, заря моя вечерняя! Входи-ка (встань-ка) ты ранёшенько, освети (просвети-

ка) ты виднёшенько все пути и дороженьки, мелкие тропиночки. [VIII-72]

1.1.1б. Заря моя, заряночка, вскатись ты ранёхонько, осветись виднёхонько. Все стежки, все пути, куда к мамке в гости иди. Меня мамка дожидает, среди поля «переймает» (среди полюшки встречает). [VII-44]

1.1.1в. Заря моя, заряночка, ускатися ранёшенько, осветися виднёшенько. Чтoб мне, младе, домой иди, к своему дому богатому, мужу женатому. [VIII-73]

1.1.2. Заря моя, заряночка, заря моя вечерняя! Чего рано за лес зашла? Ко мне, младе, гульня пришла. Гульня моя вечерняя, журба моя женочая. [VIII-75]

1.1.3. А ты, солнышко с зарёй, заходи за лес порой, «погадай» [помогай] мне, дивчине, на чужой работухне. – Ты дивчина-сиротина, ты сама себе вина. Хоть я раненько взойду – тебя на нивке найду. Хоть я поздненько зайду – тебя на нивке кину. [VIII-78]

1.1.4. Непoгáдливое солнышко, непогадливое красное. Рано всходит, поздно катится, а мне, младой, домой хочется. Ты катися, моё солнышко, за этот за тёмный лес, за крутую горушечку. [VII-45, 48; VIII-79] / Закатилось красно солнышко за синее морюшко, за vysокую (крутую) горушечку, за зелёную елушечку. [VII-45]

1.1.5а. Не катися, моё солнышко, мне домойки далёко иди. Наши поля далёкие, наши нивки широкие. Пойду, млада, дорогою широкою. [VIII-72, 83]

1.1.5б. Наши дома далёкие, переходы широкие (глубокие), коровки не доены, телятки не поены, малы детки не ухожены. / Мамки у нас старёхоньки, ребятки малёхоньки, коровки не доены, телятки не поены. [VII-48] (*Аналогичные поэтические мотивы – см. Свадебные 9.123.*)

1.1.6. Жёночки, пора домой, на дворе смеркается (домой пора, вечерняя заря взошла). Семья в хату собирается, за мной татка пытается (меня дома дожидают, в окошки поглядают): – Где моя заботничка, где моя работничка – скорая-поспешная, верная-послушная? Дорожки у ней широкие, переходы далёкие, мосты немощёные. [VII-48]

1.1.7. Солнышко за бор катится, а мне к мамке в гости (домой) хочется. Пусти, свёкор-батюшка, я не буду долго бавиться [т. е. задерживаться], я не буду мамке жалиться. / Пусти к родной матушке. Мне дорога далёкая, переходы широкие, реки глубокие. / *Вариант окончания:* – Гляди, не ночуй, приходи домой, работы много. [VII-49]

1.1.8. А я гостейка далёкая, что пташка залётная. Мне далёко домой иди: десять вёрст рекой плиты. Наши поля далёкие, нивки широкие. [VIII-72]

1.2. Путь с поля домой, окликание родителей; своя – чужая семья; тяжёлая работа; «не пойду домой»; проклятья; жалобы сироты

1.2.1а. Пойду, млада, дорогою, пушу голос в темные леса, отголоски – в ширые бора. Не услышит ли батюшка (матушка). – Слышу, моя дитятка, гуляй, милая. / Пойду, млада, дороженькой, запою я песенки, ти не учует моя мамка (мой папонька)? – Чую, дитя моя. [VIII-72]

1.2.1б. ...Не услышит родная маменька, ти не услышит родный папенька? – Слышу, моё дитя. Я гостья далёкая, что пташка залётная, залетела далёко я. [VII-46]

1.2.2. Пойду, млада, дорогою широкою. Пушу голос дубровою, отголоски – в шерый бор. Не учует ли мой па-



панька с высокого терема, в окошечко гляючи? – Когда моя дочушка жнет, пускай она погуляет. Когда моя невестка жнет, пускай она пожинает, к моему полю привыкает. [VII-46]

1.2.3. Молодая по полю гуляла, голосочек до бору пускала. Да кто мой голосок спознает? Спознал голосок мой папенька: – Моё дитячко гуляет, голосочек до дому пускает, частенько жменечками махает. Спознал голосок мой свёкор: – Моя гультайка гуляет, голосочек до дому пускает, не частенько жменечками махает, не частенько снопочки укладывает. [VIII-76]

1.2.4а. Добро жито, да реденько, болит моя серединка. / Моё жито добро, болит моё ребро. Моё жито реденько, болит моя серединка. / Моё жито реденько, болит моя серединка. Моё жито густей – моей серединке легче. / Наше жито реденько, заболела серединка. [VIII-80]

1.2.4б. Жала-жала до вечера, заболела середина. [VII-47; VIII-80]

1.2.5а. Пойдёмте у садика, запоём песенки. Как услышат маменьки, затопят нам баенку. Наломают мяточки, попарят нам пяточки. Мы пойдём березничком, наломаем березничку, попарим серединку. [VIII-80]

1.2.5б. Моя мамка догадлива, затопила баенку, наломала березничку, попарила серединку. [VIII-80]

1.2.5в. Мой татка чует, банюшку готует, березинку гбаёт, венички ломает, мою спинку парит. [VI-61]

1.2.5г. А мой свёкор догадливый, вытопил он баенку, сходил в темны леса, наломал березничку, попарил серединку. [VIII-80]

1.2.5д. Выгопъ же ты баенку, наломай ты березничку, попарь мою серединку, чтоб она не болела, и я, молодая, не хворала. [VIII-80]

1.2.5е. Пойду наломаю березничку, попарю серединку. [VIII-80]

1.2.6а. У меня неродненький татухна и неродная мамухна, не выгопят мне баенку, не выломают березинку, не выпарят серединку. [VIII-80]

1.2.6б. Серединка болит-болит, дома некому жалеть. Прихожу, млада, домоиньки, а дома свекровушка – неродная матушка: не выгопит баенку, не попарит серединку. [VII-47]

1.2.7а. Добрый вечер, холодная хатка, неродная мамка. Не пытаются – ты ты заморилась, ты ты притомилась (ти болят ручки, ти ломают плечки)? Да пытаются – ты много ты сжала, ты много нажала (да ты много жати)? [VIII-83]

1.2.7б. Иду я домой, меня мамка чует, вечерю готует. Пришла я домой – неродная матка, студёная хатка. Не пытается – ти болят ручки, белые плечки, только пытается – ты много сжала, ты много нажала? Иду я домой, меня мамка чует, вечерю готует. Пришла я домой – тёплая хатка, родная матка. Не пытается – ты много сжала, ты много нажала, только пытается – ти болят ручки, белые плечки? [VIII-84]

1.2.7в. Надоела «жарота-пекота», ещё надоела тяжкая работа. У меня, молодой, дома неродненький татка и неродная мамка. Приду домой, меня не пытаются – ты ты заморилась, ты ты притомилась? Только одно пытаются – сколько коп нажала. А я жала, не гуляла, копы не считала. [VIII-85] / ...Я приду домойки – меня не пытаются, ты ты заморилась, ты ты притомилась. А пытаются, ты много нажала? А я жала, не лежала. [VII-45]

1.2.8. А я жала – не гуляла, копы (снопы) не считала. [VIII-83] / А я жала – не стояла, межи не меряла. А я жала по месяцу, по заре, на рученьках мозоли. [VIII-83]

1.2.9. Я нажала девять коп жита, десятую пшёнки (десятую гречки, яровой пшенички). Наварила девять бочек пива, десятую – вина. Напоила и свёкра, свекровку, деверя, золовку. Напекла я девять печей «пирапечь», десятую – булок. [VIII-83]

1.2.10а. Мы жёночки-пчёлочки, пойдёмте домоиньки, коло сада вишнёвого. [VIII-80]

1.2.10б. Мы пойдём домой, у нас дома лучше: избушка тёпла, постелюшка мягка, изголовьюшко круто. [VI-65]

1.2.10в. Нам пора домой идти, на тёплую вечерюшку, на мягкую постелюшку. [VIII-80]

1.2.10г. Пора-пора домой идти, меня дома дожидают. На мягкую периночку, на крепкое обниманье, на сладкое целованье. [VIII-74]

1.2.11а. Сама пойду дорогою, пушу голос дубровою (по лесу я). Пускай голос голосует, пускай свекровь дома чует и вечерю мне готует. А если не сготует, пускай дома не ночует. Как я приду домой – заляпаю кочергою, «апанетца» за горою, оглянется за другою. [VIII-77]

1.2.11б. Пускай моя мамка чует, мне вечерю готует. А вечеря готовая, а постелька пуховая. [VII-46]

1.2.12. Семья в хату сбирается, свекровка «улекаетца»: – Идёт моя невестушка, идёт моя родная. Попьёт, поест всё доброе. – Не бойся, моя «свекровухна», не бойся, моя родная. Не надо мне твоё доброе, надо мягкую постелюшку, крутое изголовьице. [VII-48]

1.2.13. Не пойду домой, я тут заночую, журьбы не почую. [VIII-83, 87] / Жёнки домой, а я домой не пойду, я тут заночую. [VIII-83] / Жёнки домой, а я домой не пойду, тут заночую, под белой берёзой, журбы не почую. [VIII-86]

1.2.14. Коли домой, дак домой, а я домой не пойду. Буду в поле ночевать, кукушечкой куковать. Кукушечка – мамонька, соловейка – татонька, воробейка – братетка. [VIII-88]

1.2.15а. А я, молоденька, не пойду домой, буду я ночевать в лесу под белой берёзой, буду куковать серой кукушкой, вспоминать родного батьку, родную матку; буду проклинять свёкра-батьку, свекровушку-матку. [VI-65]

1.2.15б. Сяду на берёзу, буду куковать, свёкра проклинати. Кабы моего свёкорка громом бы убило, мою свекровку стрелой застрелило! [VIII-87]

1.2.15в. Если бы моего свёкра да громом убило, лихую свекровку «моланьей» спалило. Свёкра – в дороге, свекровку – в пороге. [VII-63]

1.2.15г. Создай, Боже, тучу с тёмного леса, чтоб лихого свёкра громом бы убило, а лихую свекровку молнией спалило. Свёкра – в дорожке, свекровку – на порожке. Услышь, Боже! [VII-50]

1.2.15д. Создай, Боже, грозную тучу, хорошего дождя. Убей, Сперун, моего злого свёкра, спали молнией лихую свекровь. Свекровь – в хате на пороге, свёкра – в поле на походе. [VIII-85]

1.2.15е. Задавися, свёкор, на пороге, милый – в дороге. Задавися свекровь кочергами, милый – пирогами. [VIII-86]

1.2.16. Повей-повей, буен ветер, повянь-повянь, трава мята. Пусти, паня, домой рано, у меня дома беда ста-



ла. [VIII-82] / Жёночки-лебёдошки, уже пора домой идти, у меня дома беда стала. [VIII-82] / Я в поле жито жала (я на нивке одна жала), у меня дома беда стала (пришла домой – беда стала). [VII-51]

1.2.17. Свекровь влезла на тын глядеть, ти круто невестка жнёт. Свекровь с тыну свалилася, в крапивку валилася (об крапивку забилася). Мне не жалко свекровушки, а мне жалко крапивушки, что свекровка погбалася, а крапивка поломалася. Крапива моя стрекливая, свекровь моя крикливая (крапива моя зелёная, свекровь моя шалёная). [VIII-82] / Свалилася свекровь с тыну, поломала спину, приломала крапивушку. Крапивушка зелёная, свекровь моя шалёная. [VII-51]

1.2.18. Я крапиву свиньям скормлю, а свекрову колом собою. [VIII-82] / Я крапиву поливать буду, а свекровку проклинать буду. [VIII-82] / Крапивушку на нивушку, а свекровушку в могилушку. Крапивушку поливать будем, свекровушку поминать будем. [VIII-82] Над крапивой цветы цветут, над свекровью попы поют. [VII-51]

1.2.19. На берёзке сидел соловейка. Он поёт и шебечет, всю правду говорит, как отдавали молоденьку в несогласную семейку. Свекровь была холёна, свалилася с тыну, ранила спину, свалилася в крапиву. Крапиву кони едят, а над свекровью попы стоят. [VII-55]

1.2.20. Солнышко за бор, пусти, барин, домой. Меня дома дожидают, в воротах «переймают», за водицей посылают. [VII-48] / Пора-пора домой идти, меня дома дожидают (у меня мамка неродная). У воротах «переймают», за водою посылают. На быстрюю реку по холодную воду. Я, молода, до реченьки, шерый волк – с-под реченьки (через бор на реченьку, серый волк навстреченьку). [VIII-81]

1.2.21. А я, млада, «улякнулася» [испугалась], с речки домой вернулася, вода с вёдер плехнулася. А свёкру отказала: – На тебе, свёкор, воды, ты залей себе очи (глазы), не посылай за водой ночью. [VIII-81] / Принесу я воды с поля, залю свёкру очи, свёкру, свекровушке, деверию, золовушке. [VII-48]

1.2.22. Сегодня рано роса на лён пала, роса холодная. А мне, младой, тепло от лихого свёкра и от свекровки. [VII-50] / На дворе не рано, на лён роса пала. Роса холодная, а мне, младой, тепло от лютого свёкра, от лютой свекровки (раньше того я млада встала; раньше того девка заручёна на вороном коне, в белом балахоне). [VI-62]

1.2.23а. Рано на лён роса пала. Роса холодная, а мне, младой, тепло от лихого свёкра, от лихой свекровки. Лихая свекровка – неродная мамка, неродненький папка. Рано побужают, молоть заставляют. [VIII-89] (Аналогичные мотивы – см.: Масленичные 3.2, Иванские 4.2.6а, Свадебные 2.22.)

1.2.23б. Не пойду домойки, свекровка – неродная мамка, домой дожидает, молоть заставляет сырую пшеницу. В дубовые жёрны кидать по три зёрны. А я, млада, не «вздолею», сказать не насмею. [VII-50] (Аналогичные мотивы – см.: Масленичные 3.2, Иванские 4.2.6а, Свадебные 2.22.)

1.2.23в. Лютая свекровка – неродная мамка: рано пробуждает, поздно «укладает», молоть заставляет, сырую пшеницу молоть как водицу, в тяжёлые жёрны кидать по три зёрны; а я, молоденька, молоть не «вздолею», сказать не насмею. [VI-62] (Аналогичные мотивы – см.: Масленичные 3.2, Иванские 4.2.6а, Свадебные 2.22.)

1.2.23г. Лютая свекровка – неродная мамка: рано пробуждает, молоть заставляет; а я, молоденька, хоть и не «вздолею», признаться не смею. [VI-63] (Аналогичные мотивы – см.: Масленичные 3.2, Иванские 4.2.6а, Свадебные 2.22.)

1.2.23д. Лютая свекровка – неродная мамка. Рано пробуждает, молоть заставляет, сырую пшеницу смолоть на водицу. [VII-50] (Аналогичные мотивы – см.: Масленичные 3.2, Иванские 4.2.6а, Свадебные 2.22.)

1.2.23е. Домой не пойду, я тут заночую, грозы не почую. Дома дожидают, молоть заставляют, яровую пшеничку молоть как водичку. Неродной татка, неродная мамка. А я не одолею, отказать не сумею. [VII-50] (Аналогичные мотивы – см.: Масленичные 3.2, Иванские 4.2.6а, Свадебные 2.22.)

1.2.24а. Да летала медовая пчёлка (ярая пчелинка) по чистому полю (по белому свету). Да искала («сачила») себе посудинку (солёдкого мёду). Да не нашла медовая пчёлка себе посудинку, только нашла горькую осину. Да ходила горькая сиротка по чистому полю, искала родителку-мамку. Да не нашла горькая сиротка родителку-мамку, только нашла лихую свекровку и свёкра норовистого. [VIII-90] (Мотив «Пчёлка – сиротка» – см. Иванские 4.2.7.)

1.2.24б. Вылетала пчёлка (как летала ярая пчёлка) из-за синего моря (по синему морю), искала пчёлка новое (медовое) судёно. Не нашла пчёлка новое судёно, а нашла гнилую колоду (воду холодную). Ходила девка по чистому полю, искала свою родну мамку. Не нашла девка своей родной мамки, а нашла лютую свекровку. [VI-63] (Мотив «Пчёлка – сиротка» – см. Иванские 4.2.7.)

1.2.24в. Летала пчёлка по тёмному лесу (по чистому полю). Искала пчёлка медовое судёно (медовую колоду). Не нашла пчёлка медовое судёно, только нашла гнилую (пустую) колоду (и ту без мёда). Ходила девчонка по чистому полю, «сочила» девчонка свою родную мамку. Не нашла девчонка свою родную мамку, а нашла лютую свекровку. [VII-52] (Мотив «Пчёлка – сиротка» – см. Иванские 4.2.7.)

1.2.25. Закурился дробненький дождик по чистому полю. Зажурился родный папка о моей горькой доле. Не журился, родный папка, о моей горькой доле. Когда буду я Богу угодна, не буду голодна. [VII-53; VIII-91]

1.2.26. В поле нега минулась, а я к папке вернулася. – Татанька родненький, возьми меня. – Дочушка, не надо мне. Твой свёкор ругать будет, свекровушка судить будет, твой муж бить будет. Чужое дитя неродное. Эту хатку не развеешь, нашу мамку не скалешь. [VII-54]

1.2.27. Как пойду я коло лугу зелёного, коло саду вишнёвого. Выломаю я смородинку, чёрную ягодинку. Понесу я к татоньке, ти жалеет меня татка? Не жалеет меня татка, а жалеет смородинку. [VIII-92] / ...Понесу я своему дружку, да милый мой пусть помнит меня. [VIII-92]

1.2.28. Селезень мой, селезенька, сизая твоя головка! Ты слетай-ка, селезенька, на родимую сторонку. Ты снеси-ка вестку батьке с маткой, что меня, молоденьку, поутру рано бранили, поздно вечером набили. [VII-65]

1.2.29. Коло лугу зелёного, саду вишнёвого, я там, млада, прохаживала, прогуляла. Пойду, млада, в зелёный сад, наломаю хмелю ярого, наварю пива пьяного. Позо-



ву я дорогих гостей: дорогого гостя татоньку, дорогую гостью мамоньку. [VIII-92] (*Аналогичные мотивы – см. Литерические 3.1.19.*)

1.2.30. Как пойду я коло лесу близко, коло земли низко. Как найду я осининку-деревцо, трясучие листья. Кому эта осининка-деревцо? А это неродному татке, нероднённой мамке. [*Далее текст исполняется сначала*] ...Как найду я калининку-деревцо, золотые листья... моему родному татке, родительке-мамке. [VIII-93]

1.2.31. Между гор берёза зелена (белая) стояла (вточкой махала), а на той берёзе соловей щебечет, всю правду скажет: не быть свекровке вместо родной матки. [VII-55] (*Аналогичные мотивы – см.: Живные 1.2.32, Иванские 3.1.12.*)

1.2.32. На дворе не рано, солнце не высоко. Над белой берёзой кукушки кукуют, всю правду говорят: не быть же свёкру против родного татки, не быть свекровке против родной мамки. Нету никого, кроме моего милого: без меня, младеньки, вечерять не сядет, без меня, младеньки, один спать не ляжет. [VI-64] (*Аналогичные мотивы – см.: Живные 1.2.31, Иванские 3.1.12.*)

1.2.33. За болотом косец косит и голосит: – А-вой, братцы, коса тупа, жена глупа! Пойду косу точить, пойду жену учить. [VII-56]

2. БРАЧНАЯ ТЕМА: ВЕСТЬ О ПРЕДСТОЯЩЕЙ СВАДЬБЕ, ВЫБОР ПАРЫ

женехи – невесты; сватовство

2.1. «Потеряла заря ключи»; «роса-краса»

2.1.1. Пора, бабы, домой идти, потеряла заря ключи. [VIII-73] / Пора (пора жнейкам) домой идти, потеряла заря ключи. [VII-48; VIII-94]

2.1.2. – Ключи мои ключёвые, пачо́пачки шелковые! А кто мои ключи найдёт, за того я замуж пойду. [VII-48; VIII-94]

2.1.3а. Нашёл ключи (отозвался) старый старик (дед старенький, недуженький): – Я твои ключи нашёл. – Пропадите, мои ключи, за старого замуж не идти (пропадите, мои ключи золотые, возьмут меня молодые). [VIII-94]

2.1.3б. Нашёл ключи старый старик. – За старого я не пойду. У старого в бороде вши, у малого в суме гроши. [VII-48]

2.1.3в. Кто мои ключи найдёт, тот сё лето замуж зайдёт. Отозвалась Раечка: – Я те ключи найду, я сё лето замуж зайду. [VIII-94]

2.1.4. Наступала роса рано на белую берёзушку, на широкую долинушку. А в долинке дубов много, у Наденьки друзей много. [VII-59]

2.1.5. Коло лесу туман, в чистом поле погодушка, там гуляла молодочка, рассевала росу-красу. – Расти, моя роса-краса, и длинная, высокая, а листики широкие. [VII-57]

2.1.6. Мокрая дорожухна, ти не дождь тебя смочил, ти не ранняя роса? – Не дождь меня смочил, не ранняя роса. Тут везли сиротушку на чужую сторонушку. Она слёзно плакала, смочила дорожухну горькою слезою, устлала дорожухну своей русой косой. [VIII-95]

2.2. Выбор пары, сватовство

2.2.1. Яринка, ярыся, Ванечка, женися. Не выбирай девочек на рынке, а выбирай девочек на нивке. На рынке

девочки форсисты, а на нивке девочки ретивы. / ...У которой головка «слизёнъка», у которой снопочки частеньки. [VIII-110]

2.2.2. Кругло-мало болотетко, хоть оно малюсенько, в нем пташек полносенько. Одни пташки улетают, а другие прилетают. / Кругло-мало болотико, налетело полно пташек, не одни пташки – есть лебеди.

Наша Лена молодюсенька. Одни сваты отъезжают, а другие приезжают. / Низка-мала Танюточка, наехало сватов полон двор. [VIII-96]

2.2.3. Зелёное ореховье через тын на улицу. Из-под того ореховья сивый конь выбегает, на том коне Лёшенька разъезжает, своего коня научает. – Ах ты, конь мой «небрóй», копытом землю не рой. Не татухна женит, не богатую берёт. С одной подушечкой, с рыженькой телушечкой (невелик «пасáх» даёт: только коня вороного и вола палевого). [VIII-97]

2.2.4. В яровом поле вороны кони. Никто тех коней не поймает, не оседлает. Только поймает молодой Ванечка. Он их поймает, оседлает, сядет-поедет к тестю в гости. Тесть пиво варит, да не «витаёт». А тёща пышна на двор не вышла, а Ниночка мала, не спознала и не «провита́ла». [VIII-98]

2.2.5. На море жабка «красёнць» ткала. Приехал рачек к жабке в сваты. – Спех тебе (Бог помощь), жабка, красёнцы ткали. – Спасибо, рачек, за доброе словцо. – А что у тебя, жабка, коротки лапки? – Ти у тебя, рачек, «вóчки» сзáду? Хоть лапки коротки, спряду и вьтку. – Вóчки на заду, коня седлаю, сяду-поеду к теще в гости, к девке в сваты. А тёща пышна, на двор не вышла, а девка мала, да не спознала. [VIII-112]

2.2.6. В борочку тетерок болбочет, из борочку лететь не хочет. А хоть хочет – не хочет, полетит. В борочку ягодки «солóдки», в поле пшеница зелена, в криничке водичка студёна (холодна). [VIII-106] (*Сходный начальный поэтический мотив – см. Свадебные 2.20.*)

2.2.7. Летел шмель через гору, прилетел шмель в камору. Я, младёшенька, лежала, зажалил жало, что кровать задрожала. [VII-62]

2.3. Весть о предстоящей свадьбе; «рано замуж отдали»; разлука с родной семьёй; свёкор – милый

2.3.1. Наше поле весёлое. А кто его веселить будет, как я, млада, замуж выйду за молодца бравого, за Ванюшку кудрявого? [VII-58]

2.3.2. А я жала «хапу», нажала я копу. А мой милый Прокопушка приехал ко мне на «тóпашке», забрал мою всю копашку. [VII-60]

2.3.3. Как пойду я коло лесу близко, где солнышко низко. Как найду я «крута-вёрта» деревцо, золотые листья. Мне не надо «крута-вёрта» деревцо, а мне надо два мальчишки молодых, неженатых-холостых. [VIII-101]

2.3.4. Хвалился лён зелён, при дороге стоя: – Коли меня не вырвите, я и сам повалюся, по дорожке расстелюся. Хвалилася Зиночка: – Коли замуж не выдадите, я и сама замуж пойду, у папки не спрошуся. [VIII-100]

2.3.5. Говорило ядреное жито: – В поле стояти не могу я. Только могу в поле снопами, а в доме кладами. Говорила молодая Таня: – Не могу я у татухны жити и девочкой быти. Только могу у свёкорки жити, молодухкой быти. [VIII-99]

2.3.6. – Шерая перепёлка, золотая головка! Где зиму зимовала, тёпло лето летовала? – Зимую жила в ельничке,



тёпло лето в березничке. – Молодая Ниночка, где зиму зимовала, тёпло лето летовала? – Зимую жила у татухны, тёпло лето у свёкорки. [VIII-102]

2.3.7а. Перепёлка, сизая (шера) головка! Не летай по полю, не собирай колосья, не вей гнездечка, не клади яичка. Пастушонки погонят в поле, гнездечко разорят, яички оберут. [VIII-103] / Перепёлка, сизая головка, не летай по полю, не собирай колосья. Жила я у матушки, жила я у родного батюшки. [VII-61] / ...Не вей гнездечка ли дороги на берёзе. Там полетят орлы да совы, чёрные вороны. Гнездечко соймут, деток поберут, себе заберут. А ты, Манечка, не живи у татки в теремочку. Там поедут князи-бояры, молодые хлопцы. Теремок откроют, тебя с собой возьмут. [VIII-103] (Сходный поэтический мотив «разорённое гнездо» – см. Масленичные 3.12, Свадебные 4.19д.)

2.3.7б. Соловейка, не летай по полю, не вей-ка гнездечко в поле у дорожки. Пастушки погонят, гнездечко разорят, яички оберут. [VII-61] (Сходный поэтический мотив «разорённое гнездо» – см. Масленичные 3.12, Свадебные 4.19д.)

2.3.7в. Говорят, мой лён зелёный у дороги болтается, головой склоняется. Ты ласточка-белокрылка, не вей гнездо у дороги. Ворон летит – гнездо срывает, малых деток раскидает, по болоту разгоняет. [VIII-104] (Сходный поэтический мотив «разорённое гнездо» – см. Масленичные 3.12, Свадебные 4.19д.)

2.3.8. Перепёлка, сизая головка. По полю летает, колосья собирает, в гнездечко носит, своих деток кормит. [VIII-105]

2.3.9. Говорил мне зелёный лён, у дороженьки стожу: – Рано меня выдрали, не дали мне вырасти, синим цветиком выщести. Говорили мне девушки: – Рано нас замуж отдали, не дали нам вырасти, красным девушкам погулять. [VIII-107]

2.3.10. Кто заломил в лозе калину незреленькую? Заломили буйные ветерки, дробные дожди. Кто заручил молоду Леночку маленького роста? Заручил её молодой Колечка маленького роста. Он взял её за правую ручку, за мизинный пальчик, повёл её лужком-бережочком, калиновым мостом. Привёл её к высокому терему, белую ложа стлати. – Берися, молода Леночка, белую ложа стлати. – Провалился эта ложа от меня, я не умею стлати её. Только умею вечером варити, с милым говорити. [VIII-108]

2.3.11. В борочку, в тёмном лесочку (в болоте на колесе) медведь рыкает, девок пугает. Рыкай – не рыкай (пугай – не пугай), я не боюсь, только боюсь осенней ночки. Осенняя ночка разлучает с отцом и с матерью, а прилучает к свёкру, к свекровке. [VIII-113]

2.3.12. Тонкое деревце калинка. Она вверх летела – звенела, она вниз упала – стучала. Умное дитятко Ниночка, на миру свекровку спознала, через стол рученьку давала, про свою свекровку пыталась. Как дюж, как здоров мой Ванечка? Не дюж, не здоров с веселья, болит головка с похмелья. Пролёжал уже Ванечка семь недель, не видел Ниночку один день. [VIII-109]

2.3.13а. На горе лён зелёный. А мне не с кем стати, лёну порвати. Свёкор говорит: – Мы с тобою, с молодой. – С тобой не рванье, а гореванье. Милый говорит: – Мы с тобою, с молодой. – С тобой не рванье, а прогулянье. [VIII-111] (Аналогичный текст – см. Хороводные 136.)

2.3.13б. На горе лён бел-кудрявый (чистый, головистый). Не с кем встать, ленку брать. Свёкор скажет: – Я с тобою. – Вот не «бранье» – гореванье. Деверь скажет: – Я с тобою. – Вот не «бранье» – гореванье. Свекровка скажет: – Мы с тобою, с молодой. С свекровкой «бранье» – милеванье. Милый скажет: – Я с тобою. – Вот и «бранье» – радыванье (целованье). [VII-37] (Аналогичный текст – см. Хороводные 136.)

3. ЖНИЦЫ – ПОЛЕ: ЗАКЛИНАНИЯ НА УРОЖАЙ, ОКОНЧАНИЕ ЖАТВЫ. ЖНИЦЫ – ХОЗЯЕВА: ВЕЛИЧАНИЕ, УГОЩЕНИЕ.

*наказы хозяев жницам; жатва – война;
«нива, отдай мою силу»; похвала/хвала жнице;
«дожон-рожон», «коза»; «борода»; богатый хозяин;
угощение жниц*

3.1. Выход жниц на ниву; заклинания на урожай

3.1.1. Выходила прегрозная туча с-под тёмного лесу. Выносила буйного ветру и дробного дождя. [VIII-114] / Заходила тучка (туча) с-под тёмного лесу, выносила тучка буйного ветру, дробного дождю (заносила тучка грому, большого дождя). [VII-63] / Выходила грозная туча с-под тёмного лесу. Да не вышла... только выслала дробного дождя. [VIII-114]

3.1.2. Выходила наша господынька раненько на нивку. Выводила дочек-перепёлок, невесток-лебёдок. [VIII-114] / Выходила молодая жнейка на нивку раненько. Да не вышла... только выслала сынов-соколочков, дочек-перепёлок. [VIII-114]

3.1.3. Жните, жнейки молодые, серпы золотые. Да нажните девять коп жита, десятую пшеницы. А я выкачу девять бочек пива, десятую горелки. А я, молода, на припевки добра, без горелки ни дня, без пива не жива, без квасу ни часу. [VIII-114]

3.1.4. Выходила молода с высокого терема, жнеек встречала, пыталась: – Жней мои, жней дорогие, серпы золотые, много вы сжали, много нажали? – Мы немного сжали да много нажали: где гора – там копа, где лог – там стог. [VII-63]

3.1.5. Зелёным лугом трава зелёна. За добрым мужем жена весёла. Раненько встаёт, на нивку идёт и Бога просит: – Дай, Боже, как моя нивка и поуэла, и покоротела, как мало жала, а много нажала. [VIII-115]

3.1.6. Жните, жней, рано – зарезу барана, жните, жней, поздно, – зарезу вам козла. [VII-67] / Жните, жней, вам зарежем зайца. Пожнётесь рано – зарежем барана. Пожнётесь поздно – вам зарежем козла. [VII-68]

3.2. Окончание жатвы: жатва – война, «слава Богу», «два поля пожали»; заклинание нивы / поля: «отдай мою силу»

3.2.1. У нас сегодня война была. Мы два поля (все поле) завоевали, а третье запахали. Поля смели (смели-сдули) метёлочкой, домой пришли с весёлочкой. [VII-64]

3.2.2а. Слава тебе, Боже, два поля пожала, третье запахала. Жала, не гуляла, краю не видала. [V-12]

3.2.2б. Слава Богу, два поля пожали, третье запахали. / Слава Богу за подмогу. [VI-66]

3.2.2в. Слава Богу, что на моей нивке сегодня дожинки. Слава Богу, что я мало жала, да много нажала. [VIII-117]



3.2.2г. Слава Богу, пожались, у всех сзяду не осталась. [VII-71]

3.2.3а. Как на нашей нивке сегодня пожинки (обжинки). [V-13; VII-68]

3.2.3б. Как на нашей нивке сегодня пожинки: всё поле пожали, снопы поубрали, без частого дождя, без шумного ветра. / На нашей на нивке сегодня пожинки. Два поля пожали, третье запахали. [VI-69]

3.2.4. Одно поле сжали, другое запахали. Будем молотить, пиво варить, сынов женить. [VII-68]

3.2.5. В стоги сложили, на ригу свозили. На ригу сажали, с дымом разлучили. / – Суди, Божа, здоровья «спожити», с дымом разлучити. [VI-66]

3.2.6а. Поле, поле! Отдай мою долю, что я тебя жала, свою долю клала. [VIII-116]

3.2.6б. Нивка, нивка! Отдай мою силку, что я тебя жала, свою силку клала. Снопочки вязала, силку утерала. [VIII-116] / Ах ты, нивка моя, нивка, подай мою силку. Я тебя, нивку, жала, на тебя силку клала. [VII-65] / Нивку свою жала, силку свою клала. Нивка моя, нивка, подай мою силку. [VII-68]

3.2.6в. Наша круглая нивка (нива, нива), отдай мою силку, добру коню – гриву, пахарю – кобылу, заломщику – килу. [VI-67]

3.3. Похвала / хула жниц: поле «взвеселилось» / «задремало», серпы золотые / «дервяные», «дожон» / «рожон»

3.3.1. Чьё поле взвеселилось (засмеялось; задремало) стоя? [VI-68; VII-66]

3.3.2а. Боровское поле веселилось стоя – в Боровых жнейки молодые, серпы золотые. / Катькино поле засмеялось стоя. Жней молодые, серпы золотые. Они жали, серпочки мелькали. [VI-68]

3.3.2б. Завыковское поле задремало стоя – в Завыкове жнейки ленивые, серпы «дервяные». / Жней молодые, серпы дубяные. По месяцу жали, серпы поломали, серпы побросали. [VI-68]

3.3.3а. Мишкины жней как лебеди белы, жали-пожинали, в «постать» поглядали, на межичку сели, песенки запели, домой прибежали, серпы покидали. [VI-69]

3.3.3б. А чьи это жней, что лебёдушки белы? Домой прилетели, по лавкам посели, песенки запели. [VI-69]

3.3.3в. Жнейки мои жали, серпы растеряли. Домой прилетели, по лавкам посели. [VII-67]

3.3.3г. Чьи это жней, чёрные, что змеи? [VII-66, 67]

3.3.4а. Жней мои, жней молодые (дорогие), серпы (ручки) золотые. По месяцу жали, серпы поломали. [VII-66, 67]

3.3.4б. Жней мои, жней, жней дорогие, по месяцу жали, серпы растеряли. Маленький хорёчек, «сочи» [ищи] мой серпочек. [VI-61]

3.3.4в. По месяцу жали, серпы потеряли. Мы позовем «хортóшков», посочим серпочки (поманите-ка хортóв, разыщите-ка серпов). / Вы, собачки, все хортóгы, вы найдите нам серпы. / *Вариант окончания:* Хортóг забрехали, серпы «залещáли» («забражáли»). [VII-67]

3.3.5. Мы сегодня дожились, а соседи остались. Нам сегодня дожон, а соседям – рожон. [VIII-118]

3.3.6а. Я думала – пожалася, ажно сзяду осталася (на козе осталася). [VII-72; VIII-119]

3.3.6б. Я думала – медведь лежит, аж это постать моя стоит. [VIII-119]

3.3.6в. Я думала – дуда [волынка] ревет, ажно моя коза блеет. [VII-72; VIII-119] / Я думала – в дуду играют, ажно меня с козой лают. [VIII-119]

3.3.7. Идет медведь, козу ведет, коза блеет. [VIII-119]

3.3.8. Ай, коза ты, «казусица», ты не дерешь, не лупишься. Пусть тебя серы волки съедят, на ворота повешают. Кто не едет – пытается, чья коза болтается. [VIII-119]

3.4. «Борода»; величание хозяина; богатый хозяин

3.4.1. Ты, Пречистая Мать, ходи «бороду» обжинать. Своей правою рукой (ты святой своей рукой), золотым серпом. [VI-73]

3.4.2. Всё лето «борода» (Спорынья; Яровая Спорынья) с нам на нивушке была. А сегодня Спорынья свалилась со корня (сорвалась со корня), с белой нивушки долой, со чиста поля домой. К хозяину (к Ивану) в огород, в высокий зарод. / *Вариант окончания:* Там гнездечушко свила, деток высидела, сытой выпоила. [VI-73]

3.4.3а. Ходил козёл по меже, дивовался «бороде»: – Чья это «борода» чёрным шёлком увита, сытой-мёдом полита? – Иванова «борода» чёрным шёлком увита, сытой-мёдом полита. [VI-73] (*Сходный мотив – см. Иванские 3.1.15.*)

3.4.3б. Ходил козёл по меже (сидит козёл на лозе), дивовался «бороде»: – Чья же это «борода» чёрным шёлком увита, мёдом облита (смолой улита, берестой увита)? – Иванова (Зинина) «борода» чёрным шёлком увита, мёдом облита (вся мёдом улита, красным шёлком увита). [VII-69] (*Сходный мотив – см. Иванские 3.1.15.*)

3.4.3в. А чья это борода вся дёгтем облита, вся берестой обвита? [VII-69] (*Сходный мотив – см. Иванские 3.1.15.*)

3.4.4. Ты, Манька, не лежи, иди «бороду» гляди (оближи). / Ты, жена, не спи, не лежи, иди «бороду» лижи. – Я не сплю, не лежу, всё «бороду» лижу. [VI-73]

3.4.5. Наш бор (садочек) зелёненький, зеленой его нетути. Наш хозяин богатенький, богатей его нетути. [VIII-71, 72; VIII-120] / *Вариант продолжения:* У него кони буланые, кареты кованые. У него жёны – что барыни. [VII-71; VIII-120]

3.4.6. Кто у нас по двору ходит, золоты ключи носит, амбары открывает, всё хозяйство наблюдает? – [Иван по двору ходит...] [VI-72]

3.4.7. Да ти полна золотая чара зеленого вина? Так полна, что не всколыхнется, не прольется. Да ти много у нашего хозяина добра в поле? Так много – не обойти, не объехать, всё добро не обглядеть. Только можно соловьём пролететь, всё обглядеть. [VIII-121]

3.4.8. Летел роёк дорогою (дороженькой) широкою. Никто роёк не перенял. – Выйди, панок, перейми роёк! Вышел панок, перенял роёк (вышла паня-боярня; перенял ройка мой батюшка): – Лети, роёк, на мой дворок! Дворы мои метёные, сады сажёные, высадочки зелёные, а девушки наряжёные. [VII-70; VIII-122]

3.5. Угощение жниц: «видит око, что край недалёчко», каша, «горелка», «сыр на тарелке»

3.5.1. Видит моё очко, что край (межа) недалёчко (постать не широка). [VII-68] / Видит око (очко), что край недалёчко. До краю дожнёмся – горелки напьёмся. [VI-70]



3.5.2. Всё лето мы жали, края не видали. До края дождёмся – горелки напьёмся. [VI-67] / До краю дождёмся (до межи дождёмся; сегодня пождёмся), горелки напьёмся, мёда наедимся. [VI-69; VII-68]

3.5.3. Наш хозяин-селезень за горелкой полетел. Принёс горелки целый берестень. [VII-68] / Наш хозяин ошалел, припёр горелки берестень. – Пейте, мои жнеи, пейте, дороге. [VII-66]

3.5.4. Наш хозяин-селезень за водочкой полетел. Хозяйка наша наварила каши аржаной, снопа ярового. [VI-70]

3.5.5. Наш хозяин-селезень за горелкой полетел, а хозяйка-утка развернется круто. Хозяюшка наша, варила ль ты кашу? [V-13] / Хозяюшка наша, варила ли ты кашу? – Кашу я варила, вам подноровила. Наш хозяин-селезень за водочкой полетел. [VII-68]

3.5.6. Наш хозяин-селезень за горелкой полетел. А хозяйка чует, вечерю готует. Наварила каши – насыпала сажи, наварила бураков – насыпала червяков. [VII-68]

3.5.7. Хозяин-паночек, выйди на дворочек, перейми рабочих: бутылку горелки, мёду на тарелке. Хозяюшка наша, ты готова каша? [VI-71]

3.5.8. Хозяюшка наша, была ли ты дома, топила ли ты печку, варила ли ты кашу? – Печку я топила, кашу я варила. [VI-69]

3.5.9. Хозяюшка наша, варила ль кашу? – Варила-варила, вам не говорила. [VI-69]

3.5.10. Хозяйка-тетеря, готова вечера? – Вечера готова, хозяйка «ли» стола. [VI-69]

3.5.11. Хозяйка-тетеря, готова ли вечера? Не готова – не ночуй ты дома. Если готовенька, сядем веселенько. [VII-68]

3.5.12. А хозяйка весела, наварила, напекла, сама с дому уткла. [VII-68] / Наварила, напекла, под загнутой спать легла. [VII-66]

3.5.13. А нам хозяин – горелочки, хозяйка – сыр на тарелочке. [VII-64]

ТОЛОЧНЫЕ

1. ВЕЛИЧАНИЕ ХОЗЯЕВ, ЗАКЛИНАНИЯ НА УРОЖАЙ

богатые хозяева; «роди, Боже, жито»

1.1. В нашего соседа сегодня беседа. Кто идёт – всё заходит, кто едет – заедет. Они их кормят, они их поят, за них Бога молят. [VI-60] / В нашего соседа сегодня беседа – и пьют, и гуляют, Бога величают (выхваляют). / У нашего соседа сегодня беседа. Кто идёт, тот заходит, кто едет – заедет. Все пьют и гуляют, Бога вспоминают. / Чья эта нива широка-пригожа? [VII-41]

1.2. Хозяин богатый на поле выходит, севалку выносит, жито засеваает, Бога призывает: – Роди, Боже, жито, густо и велико, вверх колосисто, вниз коренисто. [VII-40] (*Сходные мотивы – см.: Иванские 1.4.1, Толочные 1.3.*)

1.3. Роди, Боже, жито, и густо, и велико, вверх колосисто, вниз коренисто, серед лопушисто. [VI-60] / Роди, Боже, жито, густое, большое (корнем коренисто, колосом колосисто; сверху лопушисто, снизу коренисто; колосом колосисто, зерном ядренисто). Чтобы наша хозяйка «у стёчку» жала, серединку (спинку) не сгибала

(не ломала). [VII-41] (*Сходные мотивы – см.: Иванские 1.4.1, Толочные 1.2.*)

2. РАБОТНИКИ – ХОЗЯЕВА

*угощение работников; величание хозяев;
скупые хозяева; похвала – хула;
требование угощения;
«любые – нелюбые» гости*

2.1. У кого толока – у богатого мужика, у нашего Ивана. Выходи, хозяин, на крыльцо, принимай толоку. [VI-59]

2.2. Хозяин-паночек (Ванюшка-паночек), купи у нас веночек, недорого просим – по чарке горелки, бел-сыр (пирог) на тарелке. / Хозяин-паночек, выйди на дворочек, перейми рабочих, выкупи веночек. По чарке горелки и сыр на тарелке. [VII-42]

2.3. Хозяйка-тетеря, готовь нам вечерю. [VII-42]

2.4а. Как у нашего господаря курчавая голова, шелковая борода. Он идёт – «мормочет», горелки дать не хочет. Он бородкой потрясет, горелочки принесет. А нам выпить охота, нам немножко четырёх, горелочки «лабырём». [VIII-123]

2.4б. Он бородкой потрясёт, нам горелки принесёт. Он кудёрками потрясёт, сыты-мёда принесёт. [VI-73]

2.5. А ты, Коля, не скупись. Ты открой окошечко, подари немножечко, горелки поднеси. [VI-73]

2.6а. Наш барашечка чёрненький, он по столику катится, нам горелочки хочется. Мы барашечку мыть будем, горелочку пить будем. Мы барашечку вымыли, горелочку выпили. [VIII-124]

2.6б. У нас сегодня Юрьев день. Барашек чёрненький, на нём волна корчится, нам горелки хочется. Мы барашка будем стричь, горелку будем пить. [VI-73; VII-43]

2.7. Болит моя головушка, ноет моё сердце, нам хочется горелочки с перцем. Хоть не теперь, трóху погодивши. Хоть немного, да посолодивши. [VIII-125]

2.8. Знать, наша доля такая, наша хозяйка скупая. Сидит на печке в куточку, держит бутылку в карманочку, кивает-мигает на милого. – Милый, не пей всю горелку, кинь к завтраму на похмелку. [VIII-126]

2.9. Не слава, хозяин, твоя, не пьяна толочка твоя. У хлеве копачи как быки ревут, у поле трясейки как пчёлки бруют. Торгуйся-мяргуйся, хозяин, с нами, мы твоё всё поле золотом устлали. Золотом, да всё серебром. Не ходи, хозяин, коло нас ребром, носи горелки ведром. [VIII-127]

2.10. Толочу, горелки хочу. Не пьяна, не горька горелка твоя, лихая свекровка была у меня. [VIII-127]

2.11. – Ты у тебя, Ванюшка, двор на помосте, ты у тебя, Ванюшка, любые гости. Ты варил, Ванюшка, для гостей пиво? – Не варил, ячень не уродил. Уродила одна пшёночка, не умела сварити моя жёночка. [VIII-128]

2.12. Раздурёнка-распушёнка Ванюшкина жёнка. Пьёт медок каждый денёк, дома не бывает. – А кто в тебя, Анюточка, дома доглядает? – Меня дома доглядает сынки да дочушки, верные прислужки. [VIII-129]

2.13. Хмель на тычинке селился, молодой Ванюшка женился, брал себе жёнку чихонку. Негодная жёнка чихонка, мягку постельку не стелет, спатки ложится – кланется. [*Далее текст исполняется сначала*] ...Брал себе жёнку Нюшутку, вот это жёнка Нюшутка, мягку постельку постелет, спатки ложится – смеется. [VIII-130]



2.14. Как в лозе при дороге сороки «соко́чут», а мой милый-чернобровый кинуть меня хочет. – Не кинь, мой миленький, буду «потрапля́ти», и постельку «мяку́сенька» буду устилатьи. [VIII-131]

2.15. Горой еду, крутой еду, песок ножки режет. Нелюбые, немилые ко мне гости едут, а любые, а милые с двору съезжают. Любым гостям – пива-мёду, нелюбым – горелка. [VIII-132]

3. ПРИПЕВАНИЕ ПАРЫ

3.1. Хороший молодец Иван Григорьевич! Ему понравилась Татьяна Григорьевна! / Хорош хорошенький Иван Иванович! Ему понравилась Мария Николаевна! [II-4] (Аналогичные тексты – см. Свадебные 8.1б.)

3.2. Хороший молодец Александра Павлович! Хороша девушка Мария Ивановна! [II-4] / Князёк молоденький Иван Иванович! Молода княгинюшка Марья Ивановна! [II-4] / Молодой молодец Иван Иванович! Молодая девица Марья Ивановна! [II-4] (Аналогичные тексты – см. Свадебные 8.1б.)

3.3. Хороший, хвалёный Алексей Иванович! Ему хвалёную – Анну Васильевну! Доволен, доволен Алексей Иванович! Доволен, доволен Анной Васильевной! [II-4] (Аналогичные тексты – см. Свадебные 8.1б.)

3.4. Наш хвалёный молодец Иван Иванович! Расцветает розочка – Марья Ивановна! [II-4] / Хорош хорошенький Николай Иванович! Расцвётши розочка – Наталья Ивановна! [II-4] (Аналогичные тексты – см. Свадебные 8.1б.)





УКАЗАТЕЛЬ: ОСНОВНЫЕ ТЕМЫ, ОБРАЗЫ, СЮЖЕТНЫЕ МОТИВЫ СВАДЕБНЫХ ОБРЯДОВЫХ ПЕСЕН И ПРИПЕВОК

1. ПРЕДНАЗНАЧЕННОСТЬ, ОЖИДАНИЕ-ПРИУГОТОВЛЕНИЕ; ВЕСТЬ, НАМЕРЕНИЕ, ВЫБОР

1.1. В сыром бору – зелена сосна, под сосной – высок терем, белы лавы, беседы сидят: пиры пировать – сыновей женить, дочерей давать. Сыновей женить – «Христос воскрес!». Дочерей давать – «охти мне!». [V-1]

1.2. Грянул гром на Васькин двор. Грянули слёзы у Танечки. «Ляснули» деньги о дубовый стол. [V-2]

1.3. У нас вчера мороз был, сегодня иней пал на Танькину головку, на Васькину каморку (на Васькину головку, на Танькину русу косу). [VII-1]

1.4. Пчёлушка по чисту полю полётывала, ко сырой земле припадывала, выслушивала: ...во котором терему девки песни поют, за младого мужа замуж идут. – Поедем на рынок, купим частый гребешок, расчешем кудёршыки Ивану Николаевичу [II-1]; ...где красные девки песни поют, Иванушке жениться велят: – Ты женись, Иванушка, бери себе любушку – Татьяну-голубушку [I-1; II-1]; ...как красные девки плачут-ревут – за старого замуж идут; ...как красные девки песни поют – за младого замуж идут. [II-1]

1.5. Хитренькая, разуменькая Танютка – сама села под вишенкой в саду, поставила «стороженьку» впереди: – Стой, «стороженька», возле меня, пока меня ясен месяц обсветит, красно солнышко обогреет, за мной миленький приедет. [VI-1]

1.6. У ворот лежал «повалушек». Просилась Танечка у родного батюшки в зелёный сад погуляти: – Не пушуй тебя, дитятко, тебя пустишь и не дождёшься. – Буду-буду, родной батюшка, не одна – с милым дружком. [V-3]

1.7. Красно солнышко (солнце правильно) низёшенько, Татьяна живёт близёшенько. Солнце за лес закатилось, Татьяна снарядилась. Она замуж собиралась не за бедного, богатого – Ивана Николаевича. [I-3; II-108]

1.8. Перед воротами – озеро («кружело», калинов куст). На калине – соловей, будил Таню-душу: – Приедут сваты богатые. – Ты, шиш, соловей! Не ты обо мне «суетник-хлопотник». Суетится обо мне матушка, хлопочет батюшка. [V-4]

1.9. Во поле калинушка стояла, на калине соловейка песни распевает, молодцу весть подаёт – пора молодцу жениться. [I-2]

1.10. – Что ты, Иванушка, невесел, буйную голову повесил? – Пойду на матушку Волгу к самому большому атаману. Чем меня Господь дарует? Дарует Господь Бог женою – Татьяной Васильевной. [I-2]

1.11. Стояла сосоночка в бору. Служил мальчишка королю, заслужил коника воронца, поехал с девчоночкой до венца. [VI-42]

1.12. Мимо двора «холоста» протекала реченька, плыла голубушка. По крутому берегу холостой разгуливал: – Кабы эта голубушка (душа красна девушка) да мне, доброму молодцу! Я не дал бы ни ветрам повеять,

ни дождям попрыскать, ни людям посмотреть. [III-1] (Сходные поэтические мотивы – см.: 5.95, 8.62; см. также Хороводные 50.)

1.13. – Не лежи, бобёр, у бережка (встань, стяхни росу утреннюю). Не сиди, батюшка, на лавочке, снаряжай беседушку (мою свадебку)! – Дитятка, свадьба снаряжена: сорок бочек пива варено, маленьких бочонков – счёту нет (гостики родные созваны, девять печей хлеба печено, десятая – зелена вина). [II-3; VIII-2] // – Не лежи, чёрна куна, у крута берега. Не сиди, матушка, у лавицы, снаряжай мою свадебку! – Дитятка, свадьба снаряжена: сорок печей пирогов печено, маленьких пирожков – счёту нет! [II-3] // – Не лежи, баба, на перине, снаряжай беседу Танечкину. – Жёночки-лебёдки, снаряжена, девять бочек пива варено, девять дежек хлеба печено, десятая – каравайная. [VIII-2]

1.14а. Нам вера не верится, что Ванюшка женится. – Если мне не верите, спросите у батюшки – давно пиво сварено, у матушки – пирогов напечено... [VI-2; VII-2]

1.14б. ...У родного батюшки пиво наварено, зелено вино накурено, у матушки пирогов напечено, у сестриц-лебёдушек столики убраны, скатерти засланы, у братцев-соколиков кони запряжены. [VI-2] (Сходные мотивы – см. Масленичные 1.1.)

1.15а. ...Говорила нам Танечка: – Не пойду нынче замуж и не подумаю. На то место снарядилась, за дубовый стол садилась. [V-18б, 18г] // ...Говорил нам Иванушка: – Я не буду ныне жениться. А полный двор коней стоит, полна горница гостей сидит. Снарядившись, он сам стоит, Богу молится. [V-18в]

1.15б. На горе стоит мельница. У нас Татьяна – изменщица, изменила отца с матерью (красным девушкам) на добра молодца – Ивана Николаевича (говорила – «замуж не пойду»). [I-6; II-9; IV-1] // У нас Танечка – умница, вот какого ума-разума. Что ты, Танечка, наделала? Изменила отцу с матерью на такого удалого молодца – Ивана Николаевича. [I-6]

1.16. Ах ты, Танюшка, не печалься, Васильевна, не кручинься. Ты сама Ивана полюбила, из-за речушки приманила, золотым кольцом подарила. [II-10] // Не дивись, голубка, на голубя, ты сама голубя привадила... Не дивись, Танютка, на Ванютку – ты сама Ванютку привадила лебяжьей походочкой, разумной «говóрочкой». [VII-3]

1.17. Все кукушечки летают по воле, одна сидит в неволе. – Зачем, соловьюшка, кукушку заневолит? – Не я кукушку заневолит, сама в сад прилетела. [VI-3]

1.18. Щебетал соловей в саду, пробуждал «язиюлошкы»: – Встань-пробудись, давно про тебя пташки щебечут. – Не щебечите по мне, пташечки, я давно с соловьём спозналась, в одном садике были, с одной яблоньки росу пили. Плакали Танюшкины сестрицы. – Не плачьте по мне, сестрицы, я давно с Ванюшкой спозналась, в одном тереме сживали, за одним столиком вино пили... [VI-4]

1.19. – Ты зачем, соловей, с бору вылетел, или в бору ягод нет? – Были ягоды, девки выбрали. – Ты зачем, Ва-



нечка, с села выехал, или в селе девок нет? – Были девушки, мне не нравились, одна Танютка понравилась. [VI-5]

1.20. – Зелёный дубок, что ты рано колешься? – Сбоку солнышко печёт, сверху дождик льёт. – Холост добрый молодец, что ты рано женишься? – Приневолил батюшка, принуждала матушка, навязалась девушка. (Ко мне девка вяжется, за полу хватается. Полу отрезать – девицу обесчестить, лучше девицу взять и невестой назвать). [II-5]

1.21. – Утушка серая, что в бору не жила? – В бору ягод нет, во мху воды нет, ягоды девки выбрали, воду быки выпили (вода на луга сошла). – Танюшка, что у отца не жила? – У отца воли нет, вся воля – у свёкра-батюшки, нега – у свекрови-матушки, вся гроза – у молодого князя. [VI-6]

1.22. Берёза белая край дорожки стояла, без ветру шаталась. – Куда, берёзонька, наклонилась? – Я туда наклонилась, куда ветры веяли. – Куда, Татьянашка, задумала? – Я туда задумала, куда матушка пустит, куда батюшка благословит. (Куда сваты сватали, куда кони завезли; Куда батюшка велит, куда матушка сулит). (Отдаёт меня мати боярам на руки, Ивану навеки). (Вариант зачина: На горке, на жёлтом песочке девка садик садила, тынком городила. – Расты в моём саде елье-сосенё, белое березье). [I-4; II-4; VI-7; VII-4]

1.23. Вянули в поле цветики розовые, грянули слёзы у Танюшки. Унимали её батюшка, родна матушка: – Мы тебя замуж выдадим за свет душу Ванюшку. [VII-5]

1.24а. Расшаталась грушица, перед яблонькой стоячи. (Расшаталась в саду яблоня, расшаталась кудрявая; Расцветала в саду вишня). Расплакалась Танюшка, перед батюшкой (матушкой) стоячи: – Не можно ль думу отдумать – меня замуж не выдать? – Нельзя думу отдумать... У нас слово сказано, по белым рукам ударено, зеленое вино выпито (по всем церквям объявлено, дорогие гости созваны; Танюшка продумана, прилюбилась молодцу – Ивану Николаевичу). [I-5 (фр.), 31; II-6; IV-2] (Аналогичные зачины с другим продолжением – см.: 4.196, 4.39.)

1.24б. ...Таня шила узор золотом, повивала златом-серебром. Не дошила узор – бросила, сама слёзно заплакала: – Не можно ль думу отдумать – меня замуж не выдать? – Ты не жалься на матушку, а ты жалься на сватьюшку... [I-13] (Аналогичный зачин с другим продолжением – см. 4.39; сходный поэтический мотив «жалься на сватьюшку» – см. 2.10а.)

1.24в. Куковала кукушечка, в сыр бор летаючи, к «сосонью» прикладаючи. Плакала девушка перед родными батюшкой, матушкой: – Не пропейте меня на зелёном вине... [VI-8] (Аналогичный зачин с другим продолжением – см. 2.3.) // Как на девичьем вечере Танечка плакала, головку проплакала, матку с батькой разжалобила: – Не пропейте меня на зелёном вине. – Ты давно у нас пропита, крепко слово сказано, по рукам ударено. [VI-8]

1.24г. За горой барабаны бьют, у Танечки за столом перепой пьют. – Пей, татухна, не пропей меня, а пропей коника. Коника ты выкупишь, а меня, молодую, не вызволишь. [VIII-1]

1.25. Ах вы, куры-куропаточки, не ходите кругом хаточки, не топчите мою мяточку. Моя мята «зеленюсенька», а я, млада, «молодюзенька». [VIII-3]

1.26. Растопилась баенка, разгорелась каменка. Расплакалась Танечка перед родным батюшкой: – Сохрани те меня в каменной горе, в точёном столбе, у месяца под краешком, у орла под крылышком! – Из каменной горы

сверлом высверлим, у месяца из-под краешка свечой высветим, у орла из-под крылышка стрелой выстрелим, из новой горенки за руку выведем. [VI-9а] (Аналогичные зачины с другим продолжением – см.: 4.1, 4.37а–б.)

1.27. Плыла утица по синему морю, за ней – лебедушка (за ней – селезенька): – Плетут сети на твоих детей, хотят ловить. – Сети изорву, детей уведу, опять плавать буду. Шла Танютка с терема в терем, за ней – родная мамка (за ней – Ванютка): – Продают венцы, покупают чепцы на твою головку. – Чепчик изорву, венчик надену, сама гулять буду. [VI-10; VII-7]

1.28. На море, на тихой заводи девка терем строила (брат сестре терем строил), похвлялась: – До моего терема стрелой не дострелить, соколом не долететь! (Кто ко мне подъедет, в мой терем зайдёт, за дубовый стол сядет?) Услышал похвалу добрый молодец: – Не хвались, Татьянашка, до твоего терема я стрелой дострелю, на коне доеду, белу стену проломлю, красну девку выведу! (Я к ней подъеду, за дубовый стол сяду, возьму девчоночку за правую ручишку, увезу на свою сторонушку!) [II-7; III-2]

1.29. Хвалилась калинушка за рекой: – Никто меня не ссечёт. Похвалялся на калинушку мороз: – Я тебя сморожу. Хвалилась Танютушка за столом: – Никто меня из-за столика не возьмёт (никто меня не достанет за роднёй). Похвалялся на Танютушку Иванок: – Я тебя из-за столика увезу. (От девушек красненьких разлучу, разум твой ум переменю; Твою волюшку, негушку приукарочу; В большую семейку привезу, тяжёлу работку покажу; На коника вороного посажу, домой к себе увезу, на постельку спать уложу). [VI-11; VII-6]

1.30. Бегала козонька «по зелениям», за ней – «волчинька» серенький: – Быть тебе, козочка, съеденной. Ходила Танечка по терему, а за ней – Иванька: – Быть тебе, Танечка, за мной, стелить постельку мягкую. [VI-12]

1.31а. На мху крякнула утица на проталинке. Прилетел сизой селезень: – Полетим, утица, покупаемся. – Боже мой, где мне ночь ночевать?! – В селезёном гнезде. Плакала Танютушка, из терема выходя. – Пойдём, Танютушка, прогуляемся. – Боже мой, где мне ночь ночевать?! – В моей новой клетушке. [VI-13]

1.31б. На мху сидела утица (павушка), распутив крылья. Прилетел селезень (прилетал к паве сизой «павун»): – Полетим, утица, на сини моря. Там все утицы собираются, купаются. Сидела Танютушка, распутив волосы. Подъезжал Ванютушка: – Поедем в новы города. Там все девицы съезжаются, венчаются. [VI-13]

1.32. Крякнула уточка на синем море (в тростничке) («Брязнули» звоночки, на двор едя), плакала Танечка, за столом сидя. (Довольно тебе, груша, во саду стоять, возле яблоньки. Довольно тебе, Маша, в красных девушках гулять). – Плачь, не плачь, Танечка, ты моя будешь. Износил сапожки, по сениям ходя, загонял я коней, по сватам езда (по темной ночи), сломал шапочку, кланяясь. [VII-8] // А как пели-распевали канарейки во саду, а как плакали-рыдали родны тётки в терему. – Загонял своих коней к тебе ездючи, заболела голова в народе кланяться. Ты не плачь, Танютка, теперь будешь моя. [VII-8]

1.33а. Был соколик – Ванечка, по садику летал, «грушья-вишья» поломал. Поймал перепелушку за сизое крылышко. (Прилетел ясный сокол с чужой дальней стороны, взял перепелушку под правое крылышко). – Полетим, перепелушка, на мою сторонушку – у нас постройка новая, житьё весёлое, колодец вином налит, чарочка золо-



чëная, берëза белая, дубьë «караклïстое». Колодец вином налит – родный батюшка, чарочка золочëная – родная матушка, дубьë «караклïстое» – братья родные, берëза белая – сестрицы-лебëдушки. У моей родной матушки пироги напечены... [VI-14]

1.33б. Загадал загадочку Ванютушка Танютушке: – На моей сторонке жильë весëлое, дубьë зелëное, берëзы белые, сосонья «комоватые», колодезь медовенький, чарочка позолоченная. – Отгадаю, Ванечка, загадочку: дубьë зелëное – братья родные, берëзы белые – сестрицы-лебëдушки, сосонья «комоватые» – родня богатая, колодезь медовенький – твой татка родненький, чарочка позолоченная – твоя матушка родненькая. [VII-9]

1.34. Вечер-вечериночка, при последнем часу времени прилетал ясën сокол. (При потайном вечере, при Танином девичестве разлетался ясën сокол; Прилетал соловей на окно), он садился на окошечко. Догадалась родна матушка: – Моë дитятко, заручай-ка себе сокола – Ивана Николаевича! (– Сударыня-матушка, белы ручки опустились, скоры ножки подломились; – Не пугайся, моë дитятко, он – судьба твоя вечная; – Я бы выбрала, матушка, себе сокола – Ивана Николаевича). [I-7; II-11; V-5] (*Аналогичный зачин с другим продолжением – см. 4.17.*)

1.35. Подъезжал Иванушка под Танино окошечко. Таня [не приветила], среди двора не встретила. Уж как Танина матушка не лихå была, не ласкова – посылала Танюшку во сыры боры за ягодами: – Ты выбери, Танюшка, из всех ягод себе ягоду, из бояр себе барина – Ивана Николаевича. [I-8]

1.36а. На море уточка полоскалась. Мыла дары Танечка. Приходит к ней молодой князь: – Танечка, дары не белы́. Я тебе мыльце принесу – мой белей, целовать милей! [V-7]

1.36б. Между гор ручьи бегут. (Между гор, между камешков протекала вода серебристая). Там Ванюшка коня поил, Танюшка дары мыла (воду черпала). Конь напился – «вздриганулся» (головой махнул да уздой трякнул), Танюшка испугалась. – Не пугайся, Танютушка, это – конь мой вороной. [VII-10]

1.36в. На горе калининка, под горой малининка. На горе князь добра коня кормил, поводья спустил. Под горой княгинюшка воду черпала. Подъезжал близëшенько, говорил милëшенько: – Душа красная девушка, Татьяна Васильевна, напой моего коня со своего белого ведра. – Я бы рада напоить, боюсь батюшки, опасаясь матушки. – Ты не бойся батюшки, не опасайся матушки. (Я вечер был у батюшки, с полночи у матушки. Велел батюшка, приказала матушка напоить добра коня). [II-2; VII-11] // На горе трава растëт, под горой вода бежит. Что на этой горе «прилучалась» девушка – Татьяна Васильевна. – Ты напой моего коня. [III-4]

1.37. Как по тёмному бору (через бор зелëненький) пролегла дороженька. Сивогривый конь бежит, спотыкается, уздечка срывается. (За конём гонится молодой князь Ванечка). – Перейми-ка, Танечка, моего добра коня. – Я бы рада перенять, боюсь родного батюшки, стыжусь матушки. – Ты не бойся батюшки, побойся самого Бога, меня – князя молодого. Шелкова плëточка грозней батюшки. (Я пойду в новую клеть, возьму шелковую плеть, ударю посреди плеч). [V-6; VI-15; VII-11]

1.38. В садике зелëненьком розочка цвела. По дорожке Ванютушка ехал, Таня розу полет. – Бросай (Бог в по-

мощь) розу полоть, сорви розовый цветочек, свей себе веночек. – Боюсь я бабкиных угроз. – Не бойся бабкиных угроз. Бабкины угрозы – летние росы. Ветер завет, солнце загреет, роса обсыхает. Побойся, Танечка, моих угроз. Мои угрозы – зимние морозы. Ветер завет, солнце загреет – мороз ядренеет. [VI-16]

1.39а. Во дворе стояло (расцвело) деревце высокое (зелëное). Под деревцем красна девица чешет буйную голову, заплетает «путеву́» косу. Попустила косу по полу, по городу. Она низала ниточку по белому бархату. По этому городу гулял добрый молодец – Иван Николаевич (подходил к ней Иванушка, он звал её с собой). [I-9] // На горе стоит ёлочка, под горой – сосëночка. Под сосëночкой Танечка шапочку «низала» по чёрному бархату. Приходил добрый молодец – Иван Николаевич: – Здравствуй, моя ценная (верная), Татьяна Васильевна. [IV-3] // За рекой – сосоночка, возле той сосоночки сидела девчоночка. К ней подходит Ванечка, берëт её за руку: – Пойдём, Танечка, прогуляемся, навек «породняёмся». [III-3]

1.39б. Над рекой – терем (зелена сосна; у дорожки – две ёлочки; ель-сосна на бору росла), лава лежит (золотая скамья), княгиня (Танюшка) сидит, косу русу плетëт, слëзно плачет. Родный батюшка (матушка): – Уймись, не плачь, дитятко, пойдём со мной. – Не пойду с тобой – горы высоки – схода нет; леса тёмны – прохода нет; реки глубоки – перевоза нет. Князь молодой (Ванюшка): – Пойдём со мной. – Я пойду с тобой. Горы круты – всходы есть; леса светлы – проходы есть, реки мелки – перевозки есть. [V-8, VI-17; VII-13 (фр.)] // На горе стоит ёлочка, под горой – светëлочка. Во светëлочке стол стоит, Танечка сидит, думает думушку про чужую дальнюю семеюшку. Приходил к ней батюшка (матушка, сестрица, братец): – Пойдём домой. Она не идëт, не слушается. Приходил к ней Ванюшка: – Пойдём домой. [Она идëт, слушается]. [I-10]

1.39в. Над рекой – зелена сосна, под сосной – Божья церковь (Над рекой стоит Божий дом), свечи топятся, княгинюшка Богу молится. Родный батюшка (матушка; сестрица): – Пойдём со мной... – Не пойду с тобой... (Ночь темна, не месячная, а над быстрой рекой моста нет). Друг миленький: – Пойдём со мной... – Пойду с тобой... (Ночь видна, месячная, над быстрой рекой мост положен). [III-5; V-9]

1.39г. Берëза у дорожки стояла. Под берëзой сидит красна девушка. Пришël родный батюшка (матушка): – Пойдём со мной. – Не пойду с тобой, у меня ножки босые, роса холодная. Пришël добрый молодец: – Пойдём со мной. – Не пойду с тобой, у меня ножки босые, роса холодная. – У меня, у молодца, черевички куплены. [II-8]

1.39д. С неба звëздочка сокатилась, к быстрой реке прикатилась. Родный батюшка: – Пойдём со мной... – Не пойду с тобой... Суженый: – Пойдём со мной... – Пойду с тобой. [V-10]

1.40. Катилось колечушко к быстрой реке. Вскрикнула Танечка: – Перевези, князь молодой, на свою сторону! Мне твоя сторонка полубилась. – За тобой корабль пришлю. – Не присылай, я пугливая. – За тобой бояр пришлю. – Не присылай, я стыдливая. – За тобой соколом прилечу. – Я с тобой – белой лебедью. [V-11]

1.41. В понеделок рано синее море играло. Там Танюшка воду брала, ведро почерпнула, сама утонула. – «Ретуй» меня, татка родный. – Я не буду «ретувати»,



мне не будешь «слуговати». – «Ретуй» меня, свёкор родной (с лютой свекровкой). – А я буду «ретувати», ты мне будешь «слуговати». [VI-18; VII-12]

2. ДОЛЯ НЕВЕСТЫ / МОЛОДУХИ

разлука, слезы, печаль, жалобы;

родители – чужая семья, «своя – чужая» сторона;

«лихой – согласный» муж

2.1. Двое коней, двое волов рекой плыли. Приплыли к бережку – встрепенулись: – Тяжко нам рекой плыть, тяжелее Танечке к Ванюшке идти. [VIII-4]

2.2. На горе, на горочке стояла сосёночка. Под той сосёнкой – кроватка тесовая, на перинушке лежит красна девица Татьяна Васильевна. Она плачет, что река бежит, слёзы – что ручей бежит. [II-12]

2.3. Куковала кукушечка, через бор летая (вылетая из гнездечушка). Плакала княгинюшка, к столу приклоняясь (выходя из-за столика): – Нарисуй меня, батюшка, на дубовом столике (запишите мое имечко на дубовом столике). Набери меня, матушка, на браной скатерти. Вы меня вспомняете, вы по мне поплачете: как наша лебёдушка на чужой сторонюшке? [V-12; VI-19; VII-14] (*Аналогичный зачин с другим продолжением – см. 1.24в.*)

2.4а. Берёзонька кудрявая с листом говорила: – Скоро тебя кину. Поднимутся буйны ветры, зимние морозы, осыплется зелёный лист с белой берёзы. Танюшка с мамкой говорила: – Скоро тебя кину. Приедет Ванечка с большой роднёю, возьмёт меня правою рукою, назовёт верною женою. [VI-21]

2.4б. Шумит берёзка белая, с листочком расстается: – Листочек мой, ты меня спокидаешь. – Я тебя не спокину. Осень отлечу, весной прилечу, шуметь буду. Танечкина мамонька всю ночь не спала, с Танечкой гурковала. [VII-15]

2.5а. По пригорью (по горе; по лугам) Таня шла, зелен сад садила, сама замуж задумала. «Отказала» зелен сад родителям: – Поливайте сытой и патокой, накрывайте шёлком-бархатом. – Мы польём зелен сад горячими слезами, накроём тоской-кручинушкой. (Глупа, глупа дитятко, хорошо тебе будет, ты про свой сад забудешь. А плохо будет, ты сама в сад зайдёшь, горячей слезой польёшь; Если удастся жизнь моя, я сама приду, полью зелен сад сытой и патокой. Не удастся жизнь моя, оболью горячими слезами, покрою тоской-кручинушкой). [V-13; VI-20; VII-16]

2.5б. Жаль, моя маменька, мне тебя, остаётся моя «родинка» вся у тебя. Хорошо буду жить – про «родинку» забуду, плохо буду жить – сама приду вечерней зарёй, полью горячей слезой. [VII-17]

2.6. Во лесах – тихой Дунай, по Дунаю плывёт дерево, на дереве – девица. (По Дунаю идёт девица; Коло речки шла Танютушка). Роняет слёзы во синё море (во быстру реку), пускает «гуль» во темные леса. Заслышал родной батюшка: – Дитятко моё, чего ты плакала? – Отдаёшь меня в чужие люди. – Держи головку покорней. (– Не моё ль дитятко жалко плачет? Не журит ли её лютой свёкор?) [V-14; VI-22]

2.7а. Синее море на волнах стоит. (Тихие облака на Дунай катят). Княгинюшка на думах сидит: – Как будет мне в чужие люди ступить, как будет звать свёкра батюшкой, свекровь матушкой? Свёкра батькой (свекровь маткой) назвать мне не хочется. Свёкром (свекровью) звать –

не честь-хвала (будут люди осуждать). – Назови, Танечка, родной матушкой, родным батюшкой. (Встану я ранёшенько, вымоюсь белёшенько, назову всю семью, как свою родню; подойду к свёкру близёшенько, назову родным татушкой, свекровку – родной мамочкой). [I-11; II-13; VI-23; VII-18; VIII-5] (*Сходный текст – жениху – см. 5.22; сходный сюжет – см. Иванские 3.3.1.*) // Сборы Танины – собирала гостей на свой двор, сажала подруг за дубовый стол, сама садилась выше всех, склонила голову ниже всех, задумала думу крепче всех: – Как пойти в чужие люди? Как называть чужого батюшку, неродную матушку? – Сбавь гордости, прибавь покорности. Назови свёкра батюшкой, свекровь – матушкой, деверьёв – по отчеству, золовок – по имени. [V-15]

2.7б. Просила Танютка у татки (мамки, брата, сестры) надела: – Надели, татулька (маменька, братец, сестрица), в чужие люди пойду. (Пытала Танюшка у своей родной матушки). – Как это быть в чужие люди идти, как это стать свёкра батькой назвать, свекровку лихую – родной мамкой? (– Мамухна родная, как в чужих людях жить? – Дитя моя Танюшка, я тебе скажу. Встань ты ранёшенько, умойся белёшенько, назови свёкра родным батюшкой, свекрову – родной матушкой). [VII-19, 20]

2.8. ...У нас Таня – девушка умна, садила подружек всех за стол, сама садилась выше всех, клонила голову ниже всех: – Сестрицы-голубушки, подумайте думушку о моей семеюшке на чужой сторонюшке. Мне не лето «летовать», только одну ночь ночевать. [I-92]

2.9. Во тумане красно солнышко, на думах сидит Татьянушка, она думушку думает о чужой дальней сторонюшке, Ивановой семеюшке. Чужа-дальняя сторонюшка (загорская деревенка) горяшком посеяна... Своя родна сторонюшка (зарецкая деревенка) сахаром посеяна... [I-12; II-14]

2.10а. ...Не жалься, Татьянушка, на свою родную матушку (ни на батюшку, ни на матушку), а жалься на сватьюшку, которая повьисватала, чужу сторону повьихвалила. (Чужа-дальняя сторонюшка горяшком посеяна...) [I-12, 13; II-14] (*Сходный поэтический мотив – «жалься на сватьюшку» – см. 1.24б.*) // ...Нахвалила крёстна матушка чужу-дальнюю сторонюшку: сторона хлебородная, она сахаром усыпана. Как чужа-дальняя сторонюшка горяшком навеяна... [I-12]

2.10б. ...Чужа-дальняя сторонюшка горяшком посеяна, кручиной обгорожена, своя родная сторонюшка сахаром посеяна, виноградом обгорожена... [I-12, 13, 27; II-14] // ...На своей сторонюшке поле «пшёной» сеяно, вишеньем горожено (весельем горожено). На чужой сторонюшке поле горем сеяно, слезами поливано (кручиной горожено). [II-32а, 42] // ...Не жила – не ведала, пожила – проведала: – У моего батюшки пшеном поле сеяно, сытой поливано, вишеньем огорожено. У чужого батюшки горем поле сеяно, слезами поливано, кручиной огорожено. [III-15] // ...На своей сторонюшке часты церкви стоят, часты обеденки, жалобно попы поют (зелены сады цветут, жалостно пташки поют). На чужой сторонюшке густы ели стоят, страшно волки воют. [II-32а] // ...Чужая дальняя сторонюшка – понасыпанная горяшком, она кручиной огороженная, горячими слезами поналитая. [I-13] (*Сходные поэтические мотивы – см.: 4.37а, Масленичные 3.1.*)

2.10в. Погулай, гуляночка (погулай-ка, девушка), на своей сторонюшке. На своей сторонюшке поле «пшёной» сеяно... На чужой сторонюшке поле горем сеяно... [II-15]



2.11. Подумай, Танечка, ты сама о себе. Не будет волюшки такой, как у матушки. Не пустят молодую погулять одну. Хоть пустят – но не раненко, повелят гулять – да немножечко. Свекровка – не мамка родная, не скажет, что доченька моя милая. [VII-21]

2.12. Погуляйте, девушки, пока дана волюшка, не покрыта головушка (пока воля батькина, пока негата маткина). Покроют головушку, наложат заботушку. Первая заботушка – свёкор да свекровушка, вторая – деверь да золовушка, третья – муж удалая головушка. [VI-24] (*Сходные поэтические мотивы – см.: 2.2б, Лирические 3.1.11–12, 4.5.2в; Хороводные 69.*)

2.13а. ...Погуляйте, девушки, покуль волюшка у матушки, у батюшки. Замуж выйдешь, какой муж навяжется – дурак, пьяница. Он в кабаки идёт – как мак цветёт, с кабака идёт – ломается, в грязи чёрной марается. Придёт домой, куражится: – Разувай меня, молодая жена! – Разувай мне не хочется, сердечко не воротится. У него сапоги грязные, у меня руки белые, кольца сломаются. [IV-4] (*Аналогичные поэтические мотивы – см.: 8.10в; Лирические 3.2.10; Хороводные 6, 63.*)

2.13б. Погуляйте, девушки, пока дана волюшка... Неравно замуж выйдется, «неровён» муж достанется – или он ревнив, или немил (или вор, или пьяница). За ревнивым мужем (за вором-пьяницей) не походишь хорошо, не поносишь золота. За «тишенькой-вишенькой» походишь хорошо, поносишь золота. (Мы – девки погостские, дочери поповские, любим хорошо ходить, золото носить). [VI-24]

2.13в. За дубовым столом сидит наша сестрица, призадумавшись, припечалившись. – Что ж ты, наша сестрица, призадумалась? – Девушки-певицы, как же мне не печалиться? Какой муж навяжется? Или он «убойцевый» [драчливый], или он угрюмый? – Если он «убойцевый», то словечком ласковым. Если он угрюмый, то за рученьку бери, во высок терем веди, на стульчик посади, сама круг его ходи. [III-16]

2.14. На Ивановом дворе – ни саду, ни вишенья – чёрная смородушка, налетели пташечки (лебёдушки). Все пташечки клюют смородушку, одна пташечка не клюёт – тоскует-грустит по родимой матушке, по родному батюшке (чувствует лебёдушка чужую родную матушку). [II-17]

2.15. По мосту-мосточку шла-прошла карета. Таня плакала-рыдала (по батюшкиной воле, по матушкиной неге). – Ты не плачь, моя умная, у нас будет повольнее, понежнее. Куда пойдешь – всё спросись, откуль придешь – доложись, спать ложись – поцелуйся, обнимись. [I-15; II-18]

2.16. Стоит яблонька «расщепивши», некому поливать. Сидит Танечка «призаплакавши», некому унимать. Пришла золовка, стала унимать: – Не плачь, Танюшка-лебёдка, некому обижать. Свёкор, свекровка, деверь, ятровка, одна я – золовка – тебя не обижу. [VII-22]

2.17. Не кричи, серый гусь, недалеко летишь – к чужим лебедям. Чужие лебеди клюют-дерут, пить-есть не дают. Не плачь, Танечка, недалеко идёшь – на чужую сторону. Чужая маменька – «обсудливая»... [VI-25]

2.18. Как Татьяна у матушки – дорогая гостенька, золотая метёлушка. Мела-повымела трое сеней новых. Только не вымела столовой новой горницы, где сидит люта свекровь со тремя своими дочерьми. Они судят-рядят про чужого дитятка, про свою невестушку – Татьяну Васильевну. [VI-26] // Мела-перемела, трое сеней вымела.

Только не вымела столовую горенку, где лютая свекровь сидит со лютым свёкром, со своим милым детушкам. Они судят-говорят про чужую дитятку: она сонливая, дремливая. Неправда, жёночки, неправда, лебёдушки. Она пряла – песни играла, кросны ткала – веселилась. [VI-27]

2.19. ...Свёкор – не батька, свекровь – не матка, на улицу идут – не разбудят, а с улицы идут – осудят: – Моя «невёнюшка» ленива. Белый лён пряла – дремала, «красёницы» ткала – всё спала. (– Как моя невестка – «дурна-бездурна», толсто прядёт, не «всучивает», редко ткёт, не выбеливает, между гор, между сёл не выстеливает). [VI-25, 28] (*Сходные поэтические мотивы – «невестка ленива» – см.: 9.67; Иванские 3.2.2а.*)

2.20. На бору тетеря бормочет, с бору лететь не хочет, на бору яголки солодки. Брала ягоды Танюша, бравши ягоды, заснула. Иван будил – не разбудил: – Вставай, Танютушка, не спи. У тебя свекровушка – не матка, у тебя свёкор – не батька. На улицу идут – не разбудят, с улицы идут – осудят... [VI-29] (*Сходный начальный поэтический мотив – см. Живные 2.2.6.*)

2.21. Свекровь невестку «побуживает» (свёкор по двору похаживает, молодую невестку «побуживает»): – Вставай, молода, иди за водой – куры-петухи давно пропели, свет-заря давно взошла. – Я у матки (у батьки) жила, в неге росла – кур-петухов не слышала, раннюю зорюшку не видела. [VI-30] (*Сходный поэтический мотив – см. Лирические 3.2.1.*)

2.22. В понедельник рано плакнула молодая: семейка чужая, свекровка лихая. Свекровка – не мамонька, не дала работушки, задала заботушки. – Первая работушка – горница не метена, другая работушка – ложечки немытые. (Рано будит, молоть заставляет. Молоть не «вздолею», сказать не насмею; Поздно спать укладает, рано разбужает, за водой посылает, молоть заставляет: в новые жёрны кидать по три «зёрны», сырую пшеницу на мелкую мучицу). [VII-24] (*Сходные поэтические мотивы – «свекровь молоть заставляет» – см.: Масленичные 3.2; Иванские 4.2.6а; Живные 1.2.23а–е.*)

2.23. Гуляй, щука-плотица, покуль тёпла водица. Пойдешь в море, не будешь гулять. Гуляй, Танечка, покуль у родной мамки. Пойдешь к свёкру, свекровке, не будешь гулять. Тебя пошлют по воду, сами сядут обедать. Горы высоки, воды далёки, к обеду не поспеешь. Принесу воды – на себя беды: каждому пить поднеси. Ванечка не пьёт, на меня льёт, мне досады задаёт. Пойду в каморку, сильненько заплачу. По сеням хожу, есть хочу, не смею попросить. Бог мой высокий, мамка далёко, некому жалеть. [VIII-6] (*Сходный поэтический мотив – «невестку посылают за водой» – см. Лирические 3.1.14–15, 3.2.2.*)

2.24. ...Свекровушка журит-бранит, посылает молодую за водой (по морозу лютому). На то горе горькое налетели гуси серые, замутили воду светлую, без воды домой пришла. Свёкор-батюшка журит-бранит, свекровушка побить велит. Спасибо золовушке – за меня слово «закинула»: – Ах ты, глупая «невёнюшка», какова вода случилась – ты б такую и черпала. [I-13; II-32б] // Не скучно ль тебе, Танюшка, от отца идти, от матери к чужому насмешнику? На твою головушку – «непокладная» свекровушка. Взяла вёдра, за водой пошла, под дверью послушала: свёкор журит-бранит, свекровушка побить велит. Добра была золовушка – за меня слово «закинула»: – Наша глупая невестушка – Татьяна Васильевна. [I-13, 14] // ...Утром встану я ранёшенько, за водой пойду тихошень-



ко... Подхожу к двору, послушаю: свёкор журит, свекровь бить велит. Золовушка хорошие два словечка «позакинули»: – Не у вас она выросла, не у вас поёная-кормлёная, готова приведённая, бить недозволенная, называть – Татьянушка Васильевна. [IV-4]

2.25. Отдали младеньку через поле в деревеньку, в небольшую семейку: только свёкор и свекровка, деверь и золовка. На порог меня ведут, мне прозвища дают. Золовки говорят: – Нам непряху ведут. Девери: – Нам неткаху ведут. А тётушки: – Нам заломницу ведут. Я стала на порог, показала семь дорог и тётушек – за порог. – Деверёчки-соколочки, сами жен возьмёте, а золовки-колодки, сами в люди пойдёте. [VII-23]

2.26. (Рябина-рябина зелена кудрява, не тебя ль, рябина, морозом побило, дождём примочило?) На улице дождик частенько сеет, из ведра поливает. (Ты расти, капуста, расти, большая). Брат сестрицу водит, по головке «дрочит»: – Ты расти, сестрица, отдам тебя замуж не близко, далёко. Куда ни поеду, к сестрице заеду: – Здоровая ль, сестрица? – Братка-соловейка, мне – четыре горя (пятая кручина – с мужем разлучила): свёкор «журливый», свекровка хлопочет, деверь – насмешник, золовки – «смутовки», муж жену не любит. – Поживи, сестрица, переживёшь горе – будет твоя воля. Свёкор скоро в землю пойдёт. Муж жену не любит – прочь не отгонит (вторую не возьмёт). [II-19; III-6; V-16] (*Аналогичный сюжет – см. Хороводные 69; сходные поэтические мотивы – см.: 2.12, Лирические 3.1.11–12, 4.5.2в.*)

3. НЕВЕСТА / ЖЕНИХ – СИРОТА: ПРИЗЫВАНИЕ РОДИТЕЛЕЙ

«наделить – есть кому, благословить – некому»

3.1. Неявственный денёк без красного солнышка, невесёлая свадебка без родного батюшки (родной матушки). (Невесёлый меженный день без тёплого солнышка. Невесёлая свадебка без родного батюшки). Кормилец батюшка – во сырой земелюшке... [II-20, 21, 106; VI-31; VII-27]

3.2а. У елины нет маковки. (У нас все ёлочки-сосоночки, у одной нет маковки; Стоит верба без маковки). У Тани нет матушки (батюшки). Пособрать (благословить) её некому в чужо-дальнюю сторонюшку. Попроси брата-соловейку пособрать (благословить) тебя, сиротушку. [I-16; II-22, 23] // Ель-елушечка, золотая макушечка, всё ли твоё ветвь? (Погляди, сосонка, всё ли ветвь?) – Нет у елушечки золотой макушечки (нет одной «вешиночки»). – Ты скажи, княгинюшка (Танютушка), вся ли твоя родня? – Вся моя родня собралась, только нет родителя-батюшки (сударыньки матушки, брата-соловейки, сестрицы-лебёдушки). Родитель-батюшка – во сырой земелюшке (на чужой сторонюшке по большой неволюшке; или: по своей охотушке; Матушка – под «трём замкам»...). (*Поэтический мотив «три замка» – см. 3.8б.*) [V-17; VI-31; VII-25 («три замка»)]

3.2б. Зелёная дубровинка, что у тебя ветвь много, зелёного – ни одного, нечему пошумети, дубровинку взвеселити. Молодая Танечка, что у тебя таток много, а родного – ни одного? Что к столику не подходят, благословения не приносят, не щедро благословляют, не верно наделают? [VIII-8]

3.3а. Быстрая реченька бережистая. Чтоб этой реченьке ручейки были. Весёлая беседа нашей Танечки. Чтоб этой беседе родна мамка была, тогда бы беседа ве-

селей была. [VIII-9] // Что ж ты, тихая реченька, стоишь, не колыхнешься? Что ж ты, милая Танечка, сидишь, не усмехнешься? Когда бы были круты бережка, не так бы реченька волновалась. Когда бы был родный батюшка, не так бы [свадьба снаряжалась]. [VI-32] // Чтоб этой речушке – круты бережки, не так бы речушка волновалась. Чтоб этой свадебке – родного татоньку, не так бы свадебка снаряжалась. [VII-26]

3.3б. Бежит (стоит) речка, не сколыхнется. За столом сидит сиротушка, не улыбнется. (Сидит девушка смиреншенько, говорит она тихошенько). Полна горница гостей гостит, полна улица саней стоит, полно стойло коней стоит. Нет родителя-батюшки (матушки). [I-17; V-18а, 18б, 18в] // Уж вы, реки мои, речушки, вы бежите, не всколыхнетесь. (Стоят реки / морюшко, не всколыхнутся. Сидит Татьяна, не усмехнется). – Что, Татьяна, не улыбнешься? – Все пришли гости, понаехали, только нет дорогого гостя – родного батюшки (матушки). (У меня нет родного батюшки. Нарядить-то меня некому; Некому подойти к дубовому столику, наделить меня в чужие добрые людюшки, к «богданым» родителям). [II-24; VI-33]

3.4. Пораскинулись (порассыпались, раскачались) вереюшки, наша Танечка невесела сидит. Полон двор саней стоит, полна горница гостей сидит, только нет гостя любимого – батюшки родного. [IV-5]

3.5. Не было ветров (снежков; снегу) – понаваяло, не было гостей – понаехало... Всё тётушки да дядюшки (всё сестриченки да всё братетки), а моей родной мамушки нет. А куда ж пойти её найти? Я искала, не нашла нигде, прилетела домой. [VII-93] (*Аналогичный зачин с другим продолжением – см.: 5.65а–г.*)

3.6. В новой горенке свеча горит, у нас Татьяна Богу молится. Она стоит, припечалившись. Приходил к ней родный братец: – Что так припечалилась? – Собрать свадьбу некому, благословить меня некому. Благословлял крёстный батюшка. (Как мне не печалиться? Полна горница дорогих гостей, только нет дорогого гостя – тятеньки). [I-18]

3.7. ...Собрались к сиротушке все соседи и соседюшки, нет родного батюшки. Наделить – есть кому, благословить – некому. [V-18а] // ...Наделить – есть кому, благословить – некому. (Нет родного батюшки благословить сиротушку в путь-дороженьку по свою суженую). [I-18; IV-5; V-18б, 18в] // ...Не придёт, не «пришанится» к тебе кормилец батюшка (братец-соловейка), не благословит тебя, сиротку. [II-28] // Как у нашей княгинюшки нету родного батюшки, нет родной матушки. Приступайте, чужи добры люди, наделайте. [V-49]

3.8а. Коник вороненький земельку копает, Ванечка у Танечки пытается: – Где твой родный батька? – Мой батька далеко, за тремя замками. Первый замок – зелёный лужок, второй – жёлтый песок, третий – тесовый гробок. – Зелёный лужок косою скосим, жёлтый песок лопатами разроем, тесовый гробок ломами разломаем. Мы батьку доставим, на ноги поставим, благословить заставим. [VI-34]

3.8б. ...Твоя мамонька за тремя замками. Первый замок – жёлтый песок, другой – гробова доска, третий – бело полотно. (Первый замок – зелена трава, второй – жёлтый песок, третий – гробовая доска / «белова тóча»). [III-7, 8; VII-25; VIII-10] // – Я ж бы рада встати, головки не взятти. Первые замочки – гробовы досочки, другие замочки – церкви звоночки, а третьи замочки – глубоки песочки. [VIII-11]



3.9. ...Не упростила Танюшка родимую матушку, чтоб не спала матушка эту тёмну ноченьку, написала бы белу грамоту и послала кормильцу батюшке. [II-21]

3.10а. ... Попрошу брата (дядю) родного, чтоб (запряг вороных коней, поехал ко Божьей церкви) ударил в большой колокол, разбудил бы моего батюшку (матушку) на мою свадьбу весёлую (пособрать сиротушку в чужу-дальнюю сторонушку). (Невесёлая [свадьба], печальная – без тебя, кормилец батюшка). [II-23; IV-5] // Ты, братко-соколушка, съезди во Божью церковь, попроси сторожа, что зазвонил бы в большой колокол. Расшанулась бы сыра земля, открылась гробова доска, вышла б родна матушка на мою сиротскую свадьбу. [I-16, 17, 18] // Братец-соловешка, слетай в Божью церковь (съезди к обедне), ударь в большой колокол, чтобы раздалась мать сырая земля, расколосась гробовая доска. Разбуди родителей благословить (наделить) сиротушку в путь-дороженьку в чужие людюшки. (Чтобы встала родна матушка, поглядела на свое дитятко – хорошо ль наряжена, высоко ль посажена?). [V-18а, 18б, 18г, 19] // ... Попросить попов и дяконов, чтоб ударили они в большой колокол и разбудили кормильца батюшку. [I-18; II-20]

3.10б. ... Попрошу я брата родного, чтобы запряг ворона коня, съездил на кладбище, открыл крутую могилушку, окликнул родного батюшку на мою на горькую свадьбу. [I-17] // ... Попрошу брата родного: – Ты слетай на могилушку, пригласи родного батюшку на мою на горькую свадьбу! [II-24]

3.11а. Чёрная ягода смородина, её черней нигде ягод нет. Горькая сиротка Ниночка, сиротёй её нигде девок нет. [VIII-7] // Ягодка – чёрная смородинка. Танечка – сиротушка. Попроси соловешку, чтобы слетал на крутую могилушку (горушку), где зарыта матушка. Мать – за тремя замками... – Встань-проснись, родна матушка. Ты слетай на ту горенку, где сидит твоё дитятко. Как она наряжена, как она посажена? Надели, родна матушка, отпусти дитятку во Божью церковь. [III-8] (*Поэтический мотив «три замка»* – см. 3.8б.)

3.11б. [Видно по всему], что сиротская беседа. Некого нанять, послать за мамкой. Найму соловья и «зязюлю». Соловей свищет, «зязюля» кукует, мамка не чуёт. Пойдёт Танечка-сиротка, мамка учует. – Встань, матушка, помоги. – Не могу, дитятко, встать. Гробовы доски затиснули ножки, не встану. Жёлтые пески засыпали глазки, не взгляну. [VIII-11]

3.11в. Знать по приметам – у Тани мамки нету. (Видно по пиру, что сиротская свадьба; Кого ж у нас нету на этой беседе?). Кого нам нанять, за мамкой послать? (Старого послать – не скоро дожидаться, малого послать – не сумеет сказать). Наймём соловейку. Соловей летает, к земле припадает, мамку «побужает» (высоко летает, у Бога бывает, мёртвых поднимает): – Встань, мамка, надели дочушку. (Встань, папка, ко своей дитятке, дитю снаряжают, в люди отправляют; Встань, мамка, не лежи, хоть ты мне одну ноченьку послужи). – Я бы рада встать, головки не взнять (костей не поднять). Гробовые доски стеснили мне ножки, жёлтые песочки засыпали глазки. Пускай наделяют ближние соседи, пускай благословляют все добрые люди. (Первые замочки – гробовы досочки...) [VI-35; VII-27; VIII-11] (*Поэтический мотив «три замка»* – см. 3.8б.)

3.12. Расшанись, мать сыра земля, встань, родная матушка, надели свою доченьку, отпусти в путь-дороженьку на чужу сторонушку. На чужой сторонушке поле го-

рем сеяно... (см. 2.10б.) Встань, родная матушка, надели свою детушку хлебом и солью, доброй милостью. [II-25] // ... Ты раздайся, мать сыра земля, расколосись, гробова доска, разлетись, бело полотнышко. Ты восстань, тятенька, на мою сиротску свадьбу (на свои скоры ноженьки). Собрать меня есть кому, благословить меня некому во путь, во дороженьку. (Благослови меня, сиротушку, на чужу-дальнюю сторонушку, ко чужому свёкру-батюшке, ко чужой свекрови-матушке; Благослови меня, сиротушку, под венцом стоять, Ивана за рученьку держать). [I-17, 18]

3.13а. Через могилку чёрная стежка набита. Там Танютка-сиротка ходила, своего татку (мамку) будила. – Встань, татка, не лежи, на мою свадьбу погляди (на мою беседоньку поспеши). – С Богом, дочушка, не встану, засыпаны глазки жёлтым песочком – не взгляну. [VIII-12]

3.13б. Что это за птушечка, серая кукушечка? Три поля облетела, крыльышком не смахнула, перинки не уронила, земельку не прикрыла, матушку не пробудила: – Встань, матушка, ко своей дитяткушке. – Я б и рада встать – рук-ног не поднять, гробовые доски притиснули ножки, жёлтые песочки засыпали глазки. [VII-28] (*Аналогичный зачин с продолжением «родню не прослезила»* – см. 4.36б.)

3.14. ... Приступись, батюшка, приступись, матушка, к сиротушке, победной головушке. У меня, сиротушки, нет родимого батюшки, нет родимой матушки. [II-26]

3.15. ... Попрошу дробных пташечек, серых кукушечек, чтобы они подошли ко дубовому столу, наделили б мою доченьку. [VI-31]

3.16. За рекой, за Невой там церковь стоит, свечи топятся, матушка (батюшка) Богу молится: – Господи, отпусти домой поглядеть сироту (снаряжена по-господскому, посажена по-сиротскому). [III-9; VIII-10] // ... Мамонька у Христа просится: – Отпусти на землю посмотреть своё дитятко, как она снаряжена, где посажена... (– Твоя дитятка снаряжена, на куту в переду посажена). [III-7; VIII-10] // ... Государь мой батюшка (моя родная матушка) у Миколы за престолом Богу молится, у самого Бога просится: – Боже мой, спусти с неба на землю поглядеть на своё дитя – хорошо ль снаряжено, высоко ль посажено? Снаряжена по-господскому, посажена по-сиротскому. [VI-31] // Ванина мама три дня Богу молилась: – Боже мой, пусти с неба на землю... [III-9] // ... Свет Христос, спусти меня с небёс, моё дитя женится, просит разрешеньца. [II-27] (*Поэтический мотив «батюшка / матушка на землю просится»* – см. 3.17.)

3.17. Заходи-ко, Танюшка, за дубовые столы, сядь под красное окошечко. Невесёла свадьба молодой княгинюшки – нет у Танюшки кормильца батюшки. (*Поэтический мотив «невесела свадьба»* – см. 3.1.) [II-21] // Не спеши, Танечка, в свою свадьбу (за дубовый стол), подожди свою мамоньку. Твоя мамонька за тремя замками... (*Поэтический мотив «три замка»* – см. 3.8б.) [III-7; VIII-10] // Не садись, сиротушка, за свой дубовый стол. (Посиди, Танюшка, за дубовым столом, погляди свою матушку). Твой кормилец батюшка (матушка) высоко на небе. Он Богу молится, у Христа на землю просится... (*Поэтический мотив «батюшка / матушка на землю просится»* – см. 3.1б.) [II-28; III-9]

3.18а. ... Попрошу брата родного: – Запряги пару коней вороных, я поеду с подружками по путям-дороженькам и не встречу ль своего батюшку (матушку). Приглашу на свою свадьбу весёлую. (Невесёлая, печальная – без тебя, кормилец батюшка). [II-23]



3.18б. ...Молодая боярыня Татьяна Васильевна ходила-похаживала по высокому терему, просила-упрашивала родную матушку: – Погоди, матушка, столы расставлять. Я выйду на широку улочку, погляжу по всем сторонам, по путям-дороженькам – не спешит ли батюшка на мою беседушку? – Моё мило дитяtko, не придёт батюшка на твою беседушку. Потеснила батюшку гробова бела доска, «угрузила» – сырая мать-земля. [II-29] // Погодите, тётушки, столы расставлять. Подождите моего батюшку. Я выйду, молодец, на широкую улицу, погляжу по всем сторонущкам, по путям-дороженькам – не спешит ли батюшка на пир-беседушку, на весёлую свадьбу? [II-30]

3.18в. Сяду я, сиротушка, на дубовую лавочку, погляжу в красное окошечко. Не идёт, не спешит ко мне родный батюшка ни с какой сторонущки, не разносит он вина виноградные. [II-31]

3.18г. ...Погляди, Танюшка – на широкой улочке не туман туманится, во том тумане человек шатается. Не спешит ли твой кормилец батюшка на твою беседушку сиротскую? [II-20, 21] // Погоди-ка, Танюшка, заводит пир-беседушку, выйди на широку улицу по путям-дороженькам, погляди на свою сторонущку. На своей сторонущке, у божественной церкви туман туманится, человек шатается – не идёт ли батюшка на твою беседушку? [II-20, 21] // Не сиди, Танечка (сиротка), под окошечком, посмотри в окошечко. Там веют ветрики буйные, идут дождики частые, идёт папонька на беседушку, спешит на сиротскую. От буйных ветриков наклонившись, от частых дожδικов промочившись. [VIII-14]

3.18д. Не спеши, Танюшка Васильевна, во Божью церковь (за дубовый стол), подожди свою родную мамоньку. Вот стучит-гремит сыра мать-земля, идёт родная мамонька, несёт благословение. В правой руке наделение, в левой – благословение. [III-10] // ...Вот стучит-гремит сыра мать-земля, идёт мамонька с сырой земли, несёт Наденьке «баславеньице», с правой рученьки наделеньице. [VIII-10]

3.18е. Оглянись, княгинюшка, в окошечко: вьётся дробная пташечка – твой родитель-батюшка, держит Спаса-образа и злато-серебро, хочет наделить милое дитяtko [V-20] // Сидит сиротушка у красна окошечка, «спошйби» головушку. – Погляди, сиротушка, во красна окошечко по широкой улочке – не летит ли батюшка со родимой матушкой, не несёт ли в рученьке скорое наделеньице, вечное благословеньице? [III-11] // Отвернись, княгинюшка, от дубового столика, повернись к окошечку: не подлетела ли родная матушка наделить тебя в путь-дороженьку, проступить в Мать Божью церковь со своим суженым Иваном Николаевичем. [V-186] // Не сиди, Танечка, открой окошечко, пусти шерую кукушечку. Не шерая кукушка – твоя родная мамка. Кругом столика летает, тебе благословенье подносит. [VIII-14]

3.19. Родная матушка (родный батюшка), не стой под уголышком, не смотри в окошечко. Ты войди в изобушку, подойди ко столику, надели сиротушку. [VI-31] // Ты не стой, мамонька, под окошечком. Ты зайди в новую горенку, погляди на сироточку – как наряжена, посажена? – Не так сиротка наряжена, посажена. [VII-29]

3.20. Не стой, Боженька (Боже), за дверям, войди, Боженька, у терем (там сидит сирота за столом), да сядь, Боженька, на куте, да дай доленьку сироте. – Хоть я у терем

не пойду (не пойду я в терем), хоть я не сяду на куте, я дам доленьку сироте. На дороженьке перейму (я и тут перейму), долей-счастыком наделю. [VIII-15]

4. РАССТАВАНИЕ НЕВЕСТЫ С ДЕВЬЕЙ КРАСОТОЙ, С ПОДРУГАМИ, С РОДИТЕЛЯМИ, С РОДНОЙ СТОРОНОЙ; ПРОВОДЫ, НАКАЗЫ, НАСТАВЛЕНИЯ

Расставание невесты с девьей красотой

4.1. Растопись, парна баенка, разгорайся, красна каменка. Умывайся (размывайся, приумойся), бела барынька – наша красна девица Татьяна Васильевна. (Аналогичные зачины – см.: 1.26, 4.37а–б.) [I-13; II-326] // Затопилась «кёрна баенка», задымилась (развалилась) в бане каменка. [IV-6]

4.2. В высоком терему с полночи засветило, Таня умывалась. Боярки завидуют: – Какая хорошая, какая пригожая! – Не завидуйте мне, я от родного батюшки – да к чужому батюшке, от родной матушки – да к свекрови-матушке. [VI-36]

4.3. Ранняя зорюшка занималась, Танютушка собиралась, умывалась. – Хорошо, девушки, я прибралась? – Хорошо, да не так, как было – русая коса не заплетена, шёлкова ленточка не вплетена. (...Подошёл под окно родный батюшка: – Куда, дитяtko, собираешься – в лес, в сырой бор, в ягоды? – Отойди, татушка, от окошечка. Я не в лес, не в бор, не в ягоды...) [VI-37]

4.4. На горочке крутенькой – куколь да пшеница, под горушкой – холодная водица. Там мыслишь-белились Танины сестрицы, речи говорили: – Если б мы ведали, куда сестра поедет, мы б ту дорожку ломом заломали, на ручушке б мосты размостили. [VI-38]

4.5. На море уточка купалась, своему пёрышку дивовалась: – Не бывать перу, как в море было (перелетишь через реку – переменишься, в песок перемажешься). Девица умывалась, своему личику дивовалась: – Не бывать лицу, как я у мамки жила (перейдёшь к свекровке – переменишься, в дымок-пепелок перемажешься). [III-12; VIII-16] // Утушка в морюшке купалась, с морюшка в лужинку попалась, своим перьям дивовалась: – Не такое моё пёрье, как в море было. В морюшке перышкоко сизёхонько, в лужинке перышкоко «шерёшенько». Дивовалась Танютка своим личиком: – Не такое мое личико, как в девках было. У девочек личики как брусничинки, у молодущек личики как черничинки. [VII-30]

4.6а. Заговорила бела берёза с листочком: – Листика зелёное моё, ти будешь зимой зелено, как теперь? – Не буду зимой зелено, как летом. Заговорила млада Танечка за столом: – Рученьки «белиосеньки» мои, ти будете у свекровки белы, как теперь? – Не будут, млада Танечка. Свекровка будет «ранюсенько» побуждать, некогда будет ручки вымывать. [VIII-17]

4.6б. Летела кукушечка через сад, садилась кукушечка во садок. Садилась Танечка за стол: – Белы мои рученьки, за то они беленьки – у маменьки. Будут ли беленьки у свекровушки? [III-13]

4.7. У ворот широких (на горе) сосна сколыхалась (три сосны сколыхались...). Дочка к матери собиралась, тремя мылами умывалась: первым мылом – со белилами, вторым – со румянами, третьим – с горячими слезами (с большой бедностью). [I-29; IV-7] (Аналогичные сюжетные мотивы – см. Хороводные б.)



4.8. Перед ясным образом стояла квашоночка, сидит красна девушка, припечалившись, пригорюнившись. Не может девушка чесать буйной головушки. [II-33]

4.9. Учешите голову, мой родный батюшка (матушка, родна сестрица, «изродцы-приятели»), гладко-гладёшенько. Я бы сама чесала – руки не вздымаются, персты негибаются на теперешний часок, на сегодняшний денёк. [II-34]

4.10. По селям Таня ходила, белы ручушки ломила, подруг-сестриц просила: – Не киньте меня при горе, чешите мою голову, не рвите волос из косы. Мой волос долог, моему татеньке он дорог, моей мамушке жалок. Не одну субботу «мывала», не одно воскресенье чесала... (Не один платок сносила, одного Ванюшку возлюбила). [VI-39]

4.11. Выходи-ка, Татьянушка, с высока терема. Мы тебе красну красоту несём, вольну волюшку. [I-19]

4.12. В тихой заводи две сестрицы плакали. Малая старшую уговаривала: – Ты плачь, моя сестрица, своего братца упрашивай: – Ох, братец миленький, снеси мою красу к большой дороженьке, к белой берёзоньке. Берёза белеется, моя краса красуется, все люди дивуются. [III-14] // ...Попроси-ка, девушка, [братца-соловёнушку], чтобы вынес красу на широку улицу, чтоб повесил красу на белую берёзоньку. Малы детушки идут – на красу любят, девушки идут – красе низко кланяются, молодушки идут – горько заливаются. [II-35]

4.13. Красота ли моя, краса, красота моя девичья. Возьму свою красоту, отнесу в чисто полюшко (поставлю среди поля на камешек). (Отойду, послушаю – не «тошнёт» ли моя краса по русой косе, по алым ленточкам?) Как настанет лето тёплое, пойдут люди добрые со косами острыми, скосят красу с алыми ленточками (с моей вольной волюшкой, с чужой худой славушкой). [I-20; II-36]

4.14. Отворились вороточки, вылетали две соловьюшки из ворот на улицу гулять, уносили красу девичью. Красовалась Татьянушка у своей родной мамушки при своей доброй волюшке. Довела волюшка до большой неволюшки. Погуляйте, девушки, покуль волюшка у матушки... [IV-4] (Далее см.: 2.12, 2.13а–б.)

4.15. Жар горит на высокой горе. Жалко Танечке своей красоты. Не своей красоты – красы девичьей. Жалко Танечке своей волюшки, не своей воли – воли батюшкиной. Жалко Танечке своей «негушки», не своей неги – неги матушкиной. [V-21]

4.16. Во всем наша Танечка удалася, по пояс в золото увилася, пустила косу по золотому поясу: – Пускай моя русая коса лелёт, пускай обо мне родная мамка жалеет. Уже моя коса отлелела, уже обо мне мамка отжалела. [VIII-18]

4.17. Вечер-вечериночка, при последнем часу времени все девушки веселы, одна сидит скучнёшенька, думу думает, косу плетёт: кому коса достанется – подруге или суженому? [V-22а] // На горе (под горой) – елушечка, под елушечкой – беседушка, во беседе – красна девушка, косу плетёт, думу думает: кому коса достанется – сестре (подруге), матушке, батюшке, суженому? [V-22б] (Аналогичный зачин с другим продолжением – см. 1.34.)

4.18. ...Определю я свою косыньку своей верной подруженьке (батюшке, матушке). Тут моей косе не «местище» – сестра сама замуж пойдёт, мою косыньку «на страм» приведёт. Определю я свою косыньку суженому-ряженому Ивану Николаевичу. Тут моей косе «местище»,

вековечная жизнь. (Доставайся, моя косынька, сестрице – белой лебёдушке). [V-22б]

4.19а. ...[Щебетала] пташечка на море, сидючи на белом камушке. Расплакалась Танюшка по русой косе: – Тебя, косынька, не плетать, с красными девушками не гулять, к молодым молодушкам привыкать. [I-30] // Плавала утица по росе, плакала Танютка по косе. [VI-40]

4.19б. Расшаталась грушица... Расплакалась Танюшка по своей по русой косе, по своим алым ленточкам, по ближним подруженькам. [II-6] (Аналогичные зачины – см.: 1.24а, 4.39.)

4.19в. Земляничина-ягода (виноградина-ягода), за чем рано налилась, к сырой земле приклонилась (с корешка рано свалилась)? – Татьянушка-душечка, зачем рано заплакала по своей русой косе, алым ленточкам? – Вы, милые подружки, гуляйте-красуйтесь, как я красовалась, алыми лентами забавлялась (я «горазд» молодёшенька, мне работушка грузнёшенька). [I-21; II-37]

4.19г. Не ярко горит лучинушка (Что-то не жарко горит свечечка ярая), не жалко плачет Танютушка, не жалеет она батьку с маткой, а жалеет косу русую (По селям девка шла, косу русу плела, слёзно плакала; По селям ходила – чесала, по горенке шла – плетала): – Косица моя русая, проборы мои прямые, зачёсы гладкие, заплёты частые... Завязали мою буйную голову, зазнобили моё ретиво сердце. [VI-41; VII-33] // Не ярко горит лучинка, не жалко плачет Танюшка. Не жалеет своей девичьей красоты, русой косы. [VIII-19]

4.19д. Куковала кукушка («зязюля») в борочку (садочку): – Боже мой, кто в моём садочке рано был, моё гнёздышко разорил, моих детушек разогнал? Разорил гнёздышко соловей (растрепали гнёздышки пастушки, обобрали яички конюшки). Плакала Танютушка в тереме (на деже; на куту; в «каплице»; в «светлицке»): – Боже мой, кто в моём тереме рано был, мою косыньку растрепал, мои уплётты разорвал, ленточки обобрал? – Побывал в тереме Ванюшка, растрепали косыньку тётушки, обобрали ленточки подружки. (Косыньку расплетёт старший брат, уплёточки приберёт сестрица, жалостно поплачет мамушка; А кто ж мои столики задвигал, а кто ж мои скатерки расстилал? – Батюшка столики задвигал, матушка скатерки застлала). [VI-40; VII-31] (Сходный поэтический мотив – «разорённое гнездо» – см.: Масленичные 3.12, Живные 2.3.7а–в.)

4.19е. Куковала «зязюля» в садочку: – Знать, мне в саду не быть, «шерой зязюлей» не слыть. (Боже мой, больше мне в садике не бывать, в зелёньком не куковать, с дробными пташечками не летать). Плакала Танечка в светлице, прижавши головку к божнице: – Знать, мне у татки не жить, красной девицей не быть. (Боже мой, больше мне в девушках не бывать, русу косыньку не чесать, алую ленточку не вплетать, с милыми девушками не гулять). [VII-31; VIII-22]

4.20. Недолго веночку во горенке висеть, недолго Танечке во девушках сидеть. – Ты скажи, Танечка, кто тебе косу плёл? – Мне плела роднёнькая мать, жемчугом переплетала. Как приехала сваха, ленту выдернула. [I-22] // ...Кто тебе голову чесал? – Мне чесали соседушки. [I-21] // ...Заплетали косу в субботу в вечеру, расплетали косу в воскресенье поутру. Заплетал косу родный батюшка, расплетала косу родна матушка. [VI-41]

4.21. ...Как пришла сватья немилостливая, взяла косу в обе руки, разняла косу на две косы, алы ленточки вывязала



ла, отдала подруженькам (стала косоньку расплетать, алые ленточки рвать-порывать). (– Ты возьми сватью за косы, столкни под гору, сломай сватье голову!) [I-21]

4.22. Большая приданочка – не родная сестра, начала буйную головоньку расчёсывать, русую косыньку растрёпывать. Как была коса – да две волюшки, обе полные. А теперь стало две косы – одна волюшка, да неполная. (Была одна коса – была одна дума, стало две косы – стало две думы, да с «придумачком»). [VII-34, 58] (*Сходные мотивы – см. 4.37а.*)

4.23а. Стояла Танютушка под венцом, чесала русу косыньку гребенцом, положила гребенец под венец, русую косыньку – под чепец. Шелковый чепец косу трёт, Танютушка слёзки льёт. Это тебе, Танечка, за то, что не надо было плести косыньку «в трое»... [VI-42]

4.23б. Катилось колесо по росе – плакала Танечка по косе. – Не плачь, Танечка, за «тója», буду я плести косыньку «у трója». [VII-32]

4.23в. ...Это тебе, Танечка, за «тóе», что носила косыньку «у трója». Было у мамки жить четыре года, плести косоньку в четыре ряда. (Обмотаешь косыньку в четыре ряда, можешь жить у батюшки четыре года; Я не год жила, не два, жила у батюшки двадцать два. Не одни башмачки стоптала, не одну в косе ленточку порвала... Не одного молодца иссушила, Ванютушку полюбила). [VI-42; VII-32, 66]

4.24а. Сестрицы-лебёдки, родные тётки, снимите веночек с моей головки, положите веночек братцу на головку. Поезжай, братец, на мою сторонку, повесь веночек над моей кроваткой. Мамка рано встанет, на веночек взглянет: – Где моя дочушка, на чужой сторонке, у чужой мамки? [VI-43]

4.24б. Вы боярочки-сестрички, вы поедете домойки. Возьмите мой веночек, повешайте в камбре, где были мои приборы. Там моя мамка ходит, белые ручки ломит, дробные слёзки ронит. – Цветки мои сажёные, детки мои ращёные! Я вас малых годовала, чужой мамке сберегала. [VIII-37]

4.25. Ходила Танютушка по садочку, рвала разный цвет, вила золотой веночек. Махнула-пустила веночек по столу – своему братцу на хвалу: – Мой братец родненький, прими веночек! – Сестрица-лебёдушка, не приму, от жалости белых ручек не вздыму. [VI-44; VII-35]

4.26. Жаль ли тебе, Танютушка, своего гулянья, своего красованья? Все девки веночки вяют, а ты развиваешь, по маленькому цветику бросаешь. Сзади дружок идёт, подбирает: – Зачем ты, Танютушка, цветочки бросаешь? – На что мне веночек? Надо – шелковый платок на мою головку. (– Поеду в городок, куплю платок на твою головку). [VI-45]

4.27а. Боярочки-обманочки мои (обманули младеньку в недельку), сами пошли в сад зелёный, а я – нет (меня закрыли в темницу), сами стали веночки вить, а я – нет. Себе свили восковые белые (веночки из цветочков), мне свили из колючего ельничка. Ельничек колет, головушку ломит, Боже мой. (За то он колок, головушку клонит, что в люди идти). [VI-46; VII-36]

4.27б. У Танечки на головке бобовый цвет, Танечки уже в девках нет. Девки пойдут в лес гулять, а Танечка – качель качать. Девки пойдут веночки вить, а Танечка – пелёнки мыть. [VIII-36]

4.27в. Мы, боярочки – в зелен сад, а Танюша – с мужем спать. Мы, боярочки – венки вить, наша Таня – слё-

зы лить. Мы, боярочки, «гули да гули», наша Танечка – «люли да люли». Мы, боярочки – венки плести, наша Таня – к люльке лезть. [VII-37]

Расставание невесты с подругами

4.28. При вечере стоят столики снаряжены, за столы гости посажены, гости – красны девушки. Красны девушки весёлые сидят, Танечка невесело сидит, призадумавшись... [V-18г]

4.29. Сядемте, боярушки, мы вокруг по лавочке. Не обижайтесь, боярушки, что не все близёшенько. Хоть не все близёшенько, будем все роднёшеньки. [V-23]

4.30. И не полно вам, боярочкам, за столиком сидеть? Мы не пойдём, боярочки, навозик разбивать, а мы пойдём в зелен сад гулять, веночки сповивать, на головку надевать на Танютку. [VII-38] // Пойдёмте, боярушки, в зелен сад гулять, цветы алые рвать, сплетём веночек княгинюшке. Покрасуйся, княгинюшка, у родного батюшки и матушки. [V-24] // Пойдёмте, боярушки, в зелёный сад гулять, зеленое жито жать, золоты снопы вязать. [V-25]

4.31. (Бел снежок «попырхивает», Танечка у боярочек «перепытывает»): – Гордые-пышные боярочки, слышите, видите, мне не скажете, что моя разлука (судьба моя) край по полю идёт (...по сеням идёт ...в пороге стоит). – Ты не бойся, Танечка, мы не выдадим, за рученьку из-за столика не выведем... – Моя разлука в конце стола стоит. – Вот теперь мы тебя выдадим, за рученьку из-за столика выведем. [VI-47; VII-39; VIII-29]

4.32. Не обижайся, Танечка, не мы тебя продали, не мы тебя отдали. Отдали тебя батюшка и матушка. [V-26]

4.33. Вспомнишь ли, Танечка, что мы говорили: не ходи в зелен сад гулять, переманят тебя, девушку. [V-27]

Расставание невесты с родителями, родной стороной; проводы, наказания, наставления

4.34. Гуси летят, все молчат, только одна прокрикивала. (Летели гусяки, не «кыркали», одна гусинька «прокыркала»). Девки сидят, все молчат, только одна Татьяна Васильевна проплакивала. [VI-48; VII-40] // Летели «гусухны», не «гáргали», только одна «гусухна» «прогáрнула». Чула она зимушку холодную, перелёты далёкие. Сидели девушки, не плакали, только одна Танечка заплакала. Чула она свёкорку угрюмого, свекровку норовистую, милого ревнивого. Плачь, Танечка, не унимайся, придет Ванечка – не оставайся. [VIII-21]

4.35. Знать, тебе, Танечка, замуж хочется, што у тебя слёзоньки не катятся. [VIII-20]

4.36а. – Что ты, «кукуша», не громко кукуешь? – За кустиком голоса не слышно, за пташечками «кукуши» не видно. – Что ты, Таня, не жалостно плачешь? – Столики дубовые слезами намочила, скатерти шелковые в слезах потонули. [VI-49]

4.36б. Что это за птушечка, серая кукушечка? Все поле облетела, крылышком не взмахнула, перинку не обронила, земельку не прикрыла. Что это за девочка, Танечка-паненочка? За столом посидела, головушку не склонила, слезинку не уронила, скатерти не смочила, мамоньку не услезила. (*Аналогичный зачин с продолжением «матушку не пробудила» – см. 3.136.*) [VII-41]

4.37а. Растопляйся, баенка, разгорися, каменка. Растужися, Таня-душа, по своей сторонюшке, по девичьей волюшке. На своей сторонюшке одну косу плела и три воли «вóлила», на чужой сторонюшке будешь две косы плести,



одну волю «вóлить» да и ту невольную. [II-32a] // ...У родного батюшки жила, одну косу плела, две воли «вóлила» и обе вольные. У неродного батюшки одну волю «вóлила», и ту невольную. У родного батюшки поле «пшёной» сеяно... У неродного батюшки поле горем сеяно... [II-38] // Растопляйся, баенка, разгорися, каменка. (Растопилась баенка, разгорелась каменка). Растужись, Таня-душа, по своей сторонуще, по гладкой головушке, по девичьей волюшке (по кормилицу батюшке, по родимой матушке, по братцам-соловеюшкам, по сестрицам-ластушкам). На своей сторонуще поле «пшёной» сеяно... (Не жила – не ведала, пожила – проведала). [II-32a; III-15] (*Аналогичные зачины – см.: 1.26, 4.1; сходные поэтические мотивы – см.: 4.22, 2.106.*)

4.37б. Растопись, банюшка, разгорись, каменка, расплачься, княгинюшка, перед родным батюшкой, матушкой, братцем-соколом, сестрицами-лебедушками. (– Я плакала-плакала, головку расплакала, батюшку разжаловала, у моего батюшки каменное сердечушко). [V-28; VI-9; VII-42] // Расплачься по своей русой косе, по своим алым ленточкам. [II-32б] (*Аналогичные зачины – см.: 1.26, 4.1.*)

4.37в. На девичьем вечере девица плакала перед родным батюшкой, матушкой, братцем-соколом, сестрицами-лебедушками. [V-29]

4.38. Ты взойди, солнышко, наперёд зари утренней (супротив света белого). Ты взойди, маменька, наперёд красы девичьей (в мою новую горенку). Ты посядь, маменька, супротив на скамеечку, погляди на мою красу девичью, на мою волю вольную. Мне немножко сидеть красной девушкой – всего день до вечера. Поведут меня в Божью церковь, поставят под венцы серебряные, подложатся мои скорые ноженьки, опустятся мои белые ручушки... [I-23; II-39]

4.39. Расплаталась грушица, перед яблонькой стоячи. Расплакалась Татьяна-душа, перед батюшкой стоя: – Уж ты, батюшка родный мой, закрывай свой широкий двор, едет неприятель мой – добрый молодец Иванушка. Что нельзя ли думу отдумать, меня замуж не выдать?.. [II-6] (*Аналогичные зачины с другим продолжением – см.: 1.24a, 4.196.*) // ...Таня шила узор золотом, вышивала серебром. (У нас умная Танюшка, умная-разумная, шила узор золотом, повивала чистым серебром). Не дошла, бросила, слёзно заплакала: – Уж ты, батюшка родной мой, закрывай крепче широкий двор, едет неприятель мой – добрый молодец Иван Николаевич. [I-13, 26; II-32б; IV-6] (*Аналогичный зачин с другим продолжением – см. 1.246.*) // ...Уж ты, братец ясён сокол, закрывай свой широкий двор, едет неприятель мой – добрый молодец. [II-24] (*Сходные поэтические мотивы – см.: 5.55.; 5.56.*)

4.40. Кланялась вишенка зеленому саду: – Спасибо, садочек, за стояние. Кланялась Танечка своему батюшке (матушке): – Спасибо, батюшка (матушка), за гуляньеце. Я у тебя нагулялась, по игрищам находилась, хороших-пригожих налюбилась. Одному Ванечке пригодилась. (Вариант зачина: Стояла яблонька в зеленом саду, стоявши, яблонька наклонилась. Стояла Танюшка за дубовым столом, кланялась своей матушке...) [III-16; VI-50; VII-43; VIII-23]

4.41. ...Спасибо, батюшка (матушка), берегли меня, нежили, не давали ветру дунуть, частому дождю капнуть. Не могли вы устеречь меня от души доброго молодца – Ивана Николаевича. (Подарили добру молодцу – Ивану Николаевичу). [I-21; II-37]

4.42. Синее морюшко всколыхнулось, все ребятушки встрепенулись. Мы с подруженькой распростились, тут и ноженьки подкосились, белые рученьки опустились. [I-24]

4.43. Как пошло солнышко по «загорьку», пошла дружина вокруг столика. Пошло солнышко, «туляясь», пошла дружина, приклонясь. [VIII-24] // Катилось солнышко (виноград) по залесью, водили Татьянушку по застолью (водил брат сестру по застолью). «Ронила» слезу на белую грудь, со белой груди на дубовый стол... на сыру землю. На сырой земле расцвели цветы. [I-25] (*Аналогичные зачины – см.: 4.50, 6.19.*)

4.44. Улетает пташечка за синие леса, за тёмные болота. [II-40]

4.45. Речка с речкой (ручей с речкой) разливается, Боже мой! Матка с дочкой расстаётся, Боже мой! Лучше б я не родилась, не кохалась, чем с родной мамкой (с мамкой, с папкой) я рассталась. [VI-51; VII-44; VIII-25]

4.46. Откатилось яблочко от сахарной яблони, [уезжает Танечка] от родимой маменьки. Не спеши, Таня-душа, на чужу сторонущу... [II-41]

4.47а. Не выплывай, утушка, с зеленой тресты, не выходи, Танюшка, с высока терема. Будешь ты, утушка, подстрелена, будешь ты, Танюшка, увезённая. [II-42] // Грымнул гром перед тучею, ливнул дождь перед вечером, крякнула уточка с зеленой тресты. Не выплывай, уточка, с зеленой тресты, не выходи, княгиня, с высокого терема... [II-43] (*Зачин «Грымнул гром» с другим продолжением – см. 4.50.*) // Не выплывай, утушка, с зеленой тресты, держись, утушка, крута бережка. Не выходи, Таня-душа, с высока терема, держись, Таня-душа, родна батюшки. На чужой сторонуще поле горем сеяно... (*далее см. 2.106.*) [II-42]

4.47б. Не спеши, Танюшка, на чужу сторонущу, на чужой сторонуще поле горем сеяно... [II-41] // Не ходи, Таня-душа, на чужу сторонущу к чужому батюшке. У чужого батюшки поле горем сеяно... Поживи, Таня-душа, у родного батюшки. У родного батюшки поле «пшёной» сеяно... [II-41] // Воротись, Татьяна-душа, воротись, Васильевна, на чужой сторонуще поле горем сеяно... [II-41] (*Мотив «на чужой сторонуще поле горем сеяно» – см. 2.106.*)

4.48. Выходила дитятка из своей новой горенки, увидалась матушка: – Будешь ли дома ночевать, запирашь ли закладки крепкие? – Не буду, матушка, я дома ночевать. Поеду на чужу сторонущу – к чужому батюшке, к неродной матушке. [II-44]

4.49. Лилась-разливалась в лужках вода светлая, вилась-увивалась матушка вокруг дитятки. Воскликнула матушка своим громким голосом: – Воротись назад, ты ключи оставила, свою девичью красу! – Моя девичья краса с «береженьем» ношена, хорошо положена в зелёньком саду, под садовой яблонькой. [II-45] // По широкой улушке ходит родна матушка: – Моё милое дитятко, пойдём со мной домой. В нашей новой горенке на дубовом столе трое золотых ключей (забыла «забывочку» – трое ключей золотых). – То не золоты ключи, а моя девичья краса – с «береженьем» ношена... [II-45]

4.50. Грымнул гром перед тучею, ливнул дождь перед солнышком. Стояла (плакала) Танечка перед батюшкой (матушкой): – Брошу ключи на дубовы столы, я теперь не ключница, не ларёшница. Как будет мне на чужой стороне, буду ларёшница чужой матушке, чужому батюшке. [II-43] (*Зачин «Грымнул гром» с другим продолжением – см. 4.47а.*) // Шло солнышко по-за лесикю. Шла Танечка по-за столику. Кинула ключи на стол: – Я тебе, мамонька, не



ключница, не служница. Ключница-служница чужой мамоньке, чужому папеньке. [VIII-24] (*Аналогичные поэтические мотивы – см.: 4.43, 6.19*) // ...Бросила золотые ключи: – Матушка родная, я не ключница. Ключница – чужой матушке. Батюшка родной, я не служница. Служница – своему сузенному. [V-30a]

4.51. Ты не стой, берёзушка, у крыльца. Выезжала Танечка со двора, ломала берёзушку со верха (клала белы рученьки на ворота): – Стой, берёзушка, без верха. Живи, матушка, без меня. Я теперь служаночка не твоя, а свекровка (Ванечкина). [III-17, 22; VII-45]

4.52. Оставайся, моя «мамухна», здорова, а мне выпала с «украины» дорога. Ти будешь, моя «мамухна», тужити, что я буду чужой «мамухне» служити? – Не буду, моё дитятко, вую тяжку работку забуду. [VIII-26]

4.53. ...Вспомнишь, моя «мамухна», про молоду, как пойдёшь на тихий Дунай белё муть, отморозишь белы ручки на льду. [VIII-26] // (Сумела моя мамка за меня вино пить, сумей-ка, моя мамка, без меня пожить, белое платье муть). «Плакнет» родная мамка по дочушке. Пойдёт на синее море, «пра́льником» стукнет, в ручки «хукнет», слёзенько заплачет: – Где моя дочка, что бело платье мыла, маменькой называла? [VII-46]

4.54a. Цвела верба с корня до макушки. Мела сени Танина матка, веник положила: – Теперь мои сенишки не метены будут, мои гостеньки [не встречены] будут. Цвела верба с корня до макушки, мела сени Ванина матка: – Теперь мои сенишки замечены будут, мои гостеньки [встречены] будут. [VI-52]

4.54b. Кольнуло матку в груди – повели дочушку в люди, кольнуло матку в пятки – повезли дочушку с хатки. [VII-47] // ...Кольнуло матку в пятку – некому подмести хатку. [VII-140]

4.55. Плакнет родная мамка по дочушке: – Будет тебе три тревоги в дороге. Первая тревога – тёмная ноченька, другая – быстрая реченька, третья – лихая свекровка. – Не плачь, родная мамка, ты по мне. Три тревоги за одну ночку я «ухожу»: тёмной ночкой с дружиной поеду, через речку калиновый мост намошу, лихую свекровку ласковыми словами обольшу. [VII-48] (*Аналогичный мотив – три тревоги – см. 5.20*)

4.56. ...Ты поедешь, дитятко, на чужую сторону – к чужому батюшке, к чужой матушке. Послушай, что буду наказывать: ты сиди смиреншенько, кланяйся низешенько, говори веселешенько. Не бесчесть моей старости, своей младости. (Не забудь, моё дитятко, сударыньку матушку). [V-31] // ...Дитятко моё, Танютушка, держи сердечко покорненько, голову поклонненько. Будет тебе свёкор – родной татюшка, свекрова – родна матушка, девери – родны братчики, золовушки – сестричушки. [VI-22] // ...Поезжай, моё дитятко, на чужу сторонущу. Уважай свекровь-матушку, свёкра-батюшку, деверьков да золовушек. [VI-53]

4.57. ...Выйдет к тебе чужой батюшка (матушка), спросит дорогие дары. – Я дар пушу, сама не пойду. [II-43] // ...Плакала Таня-душа перед батюшкой (матушкой): – Встретят меня свёкор-батюшка, свекровь-матушка, спросят дороги дары. [II-43]

4.58. Уплыла сера утка во сине море (уплыли серы утки на море), увезли красну девку с терема (увезли нашу хвалёную, нашу богомольную). Оставила дары у батюшки в доме, у матушки в ларе. [II-40] // Уплыла сера утка на море, в погоню гонится родна матушка с ларём кованым:

– Воротись, дитятко, возьми свои лари кованые, башмаки парчовые (шелковые). [II-40]

4.59. Чья «мамухна» по огороде ходила, зореньку «пильновáла» [стерегла]: – Зоренька моя ясная, какая я несчастная! С моего хлева корову ведут, с моей клетки скриню везут, с моей хаты слугу берут. [VIII-27]

4.60. В огороде червонна рожь стелется, Танечка с мамкой делится: – Пусть тебе, мамка, остаются «крепушки», а мне три пуховые подушки. Тебе, мамка – новая хатка и каморка, а мне – чёрная шубка и коровка. [VIII-28] // Присядь, мамка, повечереем с тобою, повечеревши, поделимся с тобою. Тебе – хоромки да коровки, а мне – сундуки да коробки (перинки да подушки). [VII-49]

4.61a. Не матка была – мачеха, не пьяно пила – пропила, отдала дочку в одну ночку. (Матка дочку годовала, за одну ночку прогуляла; Пропила матка дочку на сладкий медок). Пьяна была – песни играла, проспалась – плакать стала. Пошла она в клеть – «кубла» нет, вышла за ворота – только след. Медовая росица приубита, травка шелковая приглажена, туда моё дитятко повезено. (– Боже мой, Боже, где моя дитя? Когда на работе, к ночи домой будет. А в бор она не ходит – зверьё растерзает. За «городом» волки воют – дитё ухватили). [VI-51; VII-52]

4.61b. Шёлковая ленточка к стенке вьёт, дочушка мамке «добра ночь» даёт: – «Добра ночь», мамка родная, не на одну ночку – на весь век. Вышла мамка за ворота, увидела только след. Пришла в клетку – «кубла» нет, пришла в хатку – «Бога» [иконы] нет. [VII-50] // На закате солнышко играет, а маменька Танечку отправляет: – Добрую дорожку [не] на одну ночь – на весь век. [VII-51]

4.61в. Красное (раненько) солнышко вскатилось – моя маменька всхлопотилась. Матка в клеть – венка нет, матка в горенку – дочки нет. (В хату пришла – гостей нет, на стене венка нет). На дворе подушка потрошённая: знать, моя деточка увезённая. (Тётоньки, побегу в догон. Догоню дочушку среди полюшка, нагляжусь на неё я вволюшку). [VII-53]

4.62. Лужком-бережком сваты ехали, «в погонь» гналась Танюшенка (По крутому бережку шла Танютушка, слёзно плакала): – Постойте, сваты, подождите меня, забегу к папке под окошечко, не даст ли сундук золота и сундук серебра? Я этим сундуком деверьёв наделю, а другим сундуком золовок замуж отдам. (Погодите, сваты... Забегу к батюшке под окошечко, не даст ли батяшка шубу крытую? Не даёт батяшка шубу крытую; Постойте, сваты... Попрошу у батюшки «благословения». Не ждите меня, не даёт батюшка «благословения»). [VI-54]

4.63. Еловата сосна, что в бору, виноват тот татка, что в дому. Отправляет дочку против ночки – дороженьку ей не указал, извозчика не нанял. – Поезжай, дочушка, до дому, до свёкова двора, до свекровкиного порога. [VII-54]

4.64. Что сидишь, что думаешь, Танютка, кто у тебя «надкосничком» поедет? Твой братетка родненький не едет. – Пустите, боярочки, с застолья, пойду просить своего братца родного: – Поедь, мой братетка, за мною, «хощь» не за мной, за моей русой косой. Не будешь ты, мой братетка, «в неваге», а будешь ты «в повáге», будешь сидеть у моего свёкра на куте, будешь пить мёд, горелку за меня за младую за девку. [VII-55]

4.65. ...Уж ты, батюшка родный мой, ты пошли мне провожатого – братца родного. Провожал братец, наказывал: – Ты носи золото, не снашивай, терпи горе, не ска-



зывает. Не сносивши, злато сносится, не сказавши, горе скажется. (Не сама косу рассыпала, рассыпала неволюшка, чужа-дальняя сторонюшка). [I-13; II-326]

4.66. – Ты не плачь, Татьяна Васильевна. Отдаём тебя за умного, за «тихого-смирённого» – Ивана Николаевича. Мы дадим тебе приданого: тройку вороных лошадей. – Я сама про это ведаю, что все кучера разведутся, только я одна останусь на чужой дальней сторонюшке, не у роднёной матушки, не у родного батюшки. (Как чужая дальняя сторонюшка злой кручиной огорожена... – далее см. 2.106.) [I-27; II-46].

4.67. ...Поезжане мои пьяные, мои слуги неверные, только есть слуга верная – Иванушка Николаевич. (Он потешал свою любушку-голубушку – Татьяну Васильевну). [I-16, 33, 43] (Мотив «поезжане мои пьяные» – жениху – см. 5.24.)

4.68. Мальчик-кудрявчик, садись в санки, бери в руки вожжи, секи коня больно, чтоб конь бежал бодро, земля не дрожала. Чтобы мать не слыхала, как дочь горько плачет, жалко причитает, семью вспоминает. [VI-55] // Кудрявый шафер, погоняй коня больно, чтоб бежал конь бойко. Чтобы Танька «не чу́ла», как мамочка плачет, жалко причитает. [VI-55]

Переход невесты в семью жениха

4.69. Сосну секут поверху дерева. (Сосну секу и с корнем волоку; Секут берёзу, с корня валят). Танюшку (девушку, княгиню) ведут с высока терема. [V-30а, 30б; VI-56]

4.70. ...Крикнула Танюшка громким голосом: – Дайте коня батюшкиного. Батюшкин конь не ступил, не пошёл. Крикнула Танюшка громким голосом: – Дайте коня мужьиного! Мужьян конь ступил и пошёл, в рысь побежал. [VI-56] // ...Просит коня у батюшки – батюшкин конь не ступил, не пошёл. Просит коня у суженого – суженый конь как ступил, так пошёл. [V-30б]

4.71. На нашей улице всё снег да «вьялица», лихая метелица. Кутит-мутит, несёт – в девичьи глаза. У Татьяны-девицы «приту́лья» нету. – Притулись, Танечка, за доброго молодца, за добрым молодцем – твоё «приту́лице» (тепло «заветёрье»). (Притулись, Танюшка, за родного батюшку. – За родным батюшкой «приту́лья» нету. – Притулись, Танюшка, за доброго молодца. За добрым молодцем – тепло «заветёрье», «приту́лье» крепкое). [II-47]

4.72. Береги, князь молодой, нашу милу подружку. Наша мила подружка бережена-нежена, калачами вскормлена. [II-48].

4.73. Ехали приданные по бору, утеряли серого коня подкову. Не жалко нам подковки, а жалко нам Танютки головки. Не жалко нам, что серый коник скачет, а жалко нам, что Танютка наша плачет. [VII-56]

4.74а. Повели похвальную через девять городов. На десятом городе остановку сделали – косу русу расплели, на шесть плёток разняли, вокруг головы «обняли». (На десятом городе остановку сделаем, круг «налóя» пообедем и своею назовём, своей богосуженой Татьяной Васильевной). [II-49]

4.74б. А мы ехали через девять городов, в десятом городе нашли девку знакомую. На ней шуба новая, подпояска «перловая», в косе лента шелковая. Руса коса растрёпана, по плечам разложена, кари очи заплаканы. [VI-57]

4.75. Из-за леса тёмного вылетало стадо лебедей, второе стадо – серых гусей. (Из-за лесу тёмного вылетали гуси серые, за ними – лебедь белая. Начали гуси пощипы-

вать; Из-за гор, высоких гор вылетало стадо гусей). Отставала (отлучили) лебёдушка от стада лебединого, приставала (прилучили) к серым гусям: – Вы не клюйте, гуси серые, занесло меня погодою. Отлучалась Леночка от красных девушек, прилучалась к молодущкам. – Завезли добры кони Ивановы. (Как попала Таня-душа во чужие люди незнакомые, стали люди «пересмешивать»). – Вы не смейтесь, люди добрые, не сама я к вам заехала, завезли меня кони добрые Ивановы. [II-50; IV-8 (фр.); V-32; VII-57] (Аналогичный зачин с другим продолжением – см.: 5.39а–в, 5.41, 5.83, 5.93а, 5.98.) // Отлетала лебёдушка от стада лебединого, приставала лебёдушка ко стаду серых гусей. (Отлучили лебёдушку от лебединого стадечка, прилучили лебёдушку ко гусяному стадечку). Отлучили Танюшку от красных девушек, прилучили к молодым молодущкам. (Не щиплите, гуси серые, занесло меня погодою. Завезли меня добры кони Ивана Николаевича). [I-28; VI-58]

4.76. По мосту калинову бегут коники вороные, стучат копыта лошадиные, шуршат поводья шелковые, везут разлуку Танюшке. – Разлука моя, разлучила меня с батькой, с маткой, прилучила меня к свёкру, к свекровке, разлучила меня с девушками, прилучила к молодущкам. [VI-59]

4.77. Как вчера пшеничка на нивке была, а сегодня пшеничка в пирогах спечена. Как вчера Танютка в красных девках была, сегодня – в молодущки пошла (спелая, молодущкой названа). [VII-58]

4.78. Не дали берёзке в чистом поле постоять, подрубили зеленёшенькую. Не дали Танютке красной девушкой гулять, обманули (повязали) молодёшенькую. Приживай-ка, берёзушка посаженная, привыкай-ка, Танютка повязанная. [VII-59]

4.79. Где родилась, там не была, куда меня тёмная ночь занесла. Не тёмная ночь, а конь вороной, не конь вороной, а князь молодой. Князь молодой – Ванюшка, княгиня молодая – Танюшка. [VIII-30] (Аналогичный зачин с продолжением «под самые оконья – сосонья» – см. 4.88.)

4.80. Как Татьяна от матушки (от батюшкина двора) горошком катилась, на свёкровом дворе берёзой становилась. Ходит свёкор по улице, берёзой дивуется: – Я сады не саживал. – Не дивуйся, свёкор, сады всё сажёные, берёза «ращённая», невеста привезённая. (...Приходил свёкор-батушка, любовал берёзушку: – Какая красивая! Приживай, берёзушка, отпуская отросточки. Привыкай, Татьяна-нушка, у свёкра-батушки, у свекрови-матушки; ... – Что это за берёзушка? – Это не берёзушка, жена моя верная). [VI-60; VII-60]

4.81. Вылетал из тростничка сизый селезень, а за ним – сера утица. Завидела утица стадо воробьёв. – Ты пусти, селезень, с воробейками полетать. – Не пушту, не приметивши. Завидела Таня в «карагоде» девушек. – Ты пусти, Иван, с девушками погулять. – Не пушту, не приметивши. Первая приметка – на головоньке цветы, вторая приметка – на две косы расплели, третья приметка – на головоньке повой, и с гулянья долой. (Вот как первая приметка – с головы венки долой, а вторая приметка – на головушку повой). [VII-61; VIII-31]

4.82а. Катилось красно солнышко (два яблочка) из-за моря (с загорья), просилась Татьянушка с застолья: – Пусти, Иванушка, с застолья поглядеть на таткино подворье, расспросить про мамкино здоровье. – Была тебе неделюшка свободна, было гулять по таткину подворью, пытаться про мамкино здоровье. (Была дадена день-пятни-



ца на то, была дадена субботка-день на это). – В понедельник я банюшку топила, во вторник в банюшку ходила, в среду головушку чесала, в четверг русу косу сплетала, в пятницу кудёрнышки завивала, в субботу боярочек собирала, в воскресенье с боярочками гуляла. (В понедельник бело бельё стирала, во вторник в трубочки катала, в среду узёлышки вязала, в четверг по «родинушке» ходила, в пятницу белый венок собирала, в субботу с боярочками гуляла, в воскресенье с Ванюшкой сидела). [VI-46; VII-62]

4.826. Катилася заряночка с загорья, просилася Танечка с застоля: – Пусти, Ванечка, с застоля. Пойду слушать, где дуды-скрипки играют, пойду глядеть, где девки с «мальцами» гуляют. – Был тебе вольный денёчек – субботка, было слушать, где дуды-скрипки играют, было глядеть, где девки с «мальцами» гуляют. [VIII-32]

4.83. Брат сестру домой зовёт, брат сестре коня даёт. – Сестричка милая, поедем домой. (Терема наши неметные, ложечки невытые, столики незастанные...). – Братка мой, не поеду с тобой, не пускают домой. (Я нашла свёкра как батюшку, свекровку – как матушку, деверьёв – как братиков, золовок – как сестриц). [VI-61; VII-63; VIII-33]

4.84. Летал голубец по столу, помочил крыльцо о винцо. Сушись, голубец. Учись, Танюшка, как своему свёкру уладить. – Я своему свёкру улажу, с метлой у тока похожу, все зёрнышки подмету. ...Как своей свекрови уладить? – Я своей свекрови улажу, с вилами у печи похожу, все горшочки перебью. ...Как своему мужику уладить? – Я своему мужику улажу, постель мягкую постелю, спать уложу, верным мужем назову. [VI-62]

4.85. Приданки домой едут, Танютку кидают, к Ванюшке приручают: водички принесёт – и старому, и малому, и середовому. Старому – по старости, малому – по младости, Ванюшке – по жалости. Не бивай «лозцами», научай словцами. [VII-64]

4.86. Мы уже, Танечка, отъезжать будем, мы тебя научать будем. Вставай ранёхонько, выметай избу чистёхонько. Не носи «шумухну» [мусор] за ворота, а топчи «шумухну» под ноженьки. Не сыпь «шумухну» на «шуметничку» [на дворе]. Их курочки копливые, жёночки судливые. [VIII-34]

4.87. Вилял вихор над быстрой рекой (над тучей лихой), выпытывал брат у родной сестры (бел снежок «перепытывает», брат сестру «перепытывает»): – Ты где была? – Сени мела. – Ты обедала? – Я не ведала. – Сваточки, так не делайте, без моей сестрички не обедайте. (Близко она – вы покличьте её, далеко она – вы погукайте, сами за стол – и её с собой, сами спать – и её в кровать; Хотя её за водицей пошлите, толочь-молоть заставьте, только в обидушку не дайте). – Сватюшки родные, у вас не так, как у нас: завтракают – у нас обедают, обедают – у нас «вечереют». (Свекровка лихая по сеням шла да «простояла», обедать не «присловила»). [VI-63; VII-65] (Аналогичные зачины с другим продолжением – см.: 5.67а, 5.69, 6.19.)

4.88. Куда наши глазёнки глядели? Куда Танютку отдали? (Где родилась – не была, куда меня маменька отдала). Под самые оконья – сосонье, по самый двор – «шёрый» бор, посреди двора – куст лозы – тебе, Танюшка, для грозы. (Не бейте верёвкой, не зовите воровкой, а бейте хошь гужом, только скажите: в люди гожа; Не бейте её прутьями, а учите словами). [VI-28; VII-66] (Аналогичный зачин – см. 4.79.) // ...По самый двор – всё бор, по самые во-

рота – болота, по самые оконья – сосонье. Там живут мужики-дураки, меняют коников без цены и бьют жёночек без вины. [VII-52]

4.89. Сваты-сваточки, братья-браточки (приданочки-лебёдки), просим вас: берегите нашу лебёдку, что брали у нас. Рано кладите, поздно будите, чаем поите, мёдом кормите. Хотя вы её толочь-молоть заставьте, а только в обиду не дайте. Хотя вы её за водицей пошлите, а только дороженьку укажите. Не бейте лозовыми прутами, учите хорошими словами. Чтобы не стояла наша невеста под углом (на улице под окном), не вытирала горячие слёзы кулаком. (Вариант зачина: Сколько ни «цветевши», синие цветочки повянут, сколько ни гостивши, родные гости уедут, а Таню кидают). [VII-67]

4.90. Мы поедем горы-долины «ровновать», покинем свою сестричку горевать. – Горюй, сестричка, не кайся, приедешь к нам – не жался. [VIII-35]

4.91. Поедем, мой «брателко», домойки, увезём невольницу с невольки. Пускай невольница гуляет. (И мы пустим её по вольке. Нас давно мамка дожидает, по сеноксам ходя, горюет: – Где моё дитячко ночует?) [VI-64; VII-69]

4.92. Братетка мой родненький, подвинься по лавочке, погляди в окошечко – ты высоко солнышко, ты пора домой ехать? [VII-68]

4.93. Братетка родненький, поедешь домой, заедь в тростничок, поймай соловьюшку к моему изголовьюшку. [VII-70]

4.94. Выходи, мамонька, на ганочек, перейми приданочек. Расспроси у приданочек, как твоя дочушка расставалась, горячими слезами обливалась. [VII-71]

4.95. Сизая пташечка по окошечку летала. Родная мамка у Танюшки пыталась: – В девушках или в молодухах лучше жить? – Или ты моей судьбы не знаешь? Чепсы-шляпки головушку сжали, плётки-намётки всю волошку сняли. [VI-65]

4.96. Сносила честноту в кисейном рукаву, растеряла честноту на свёкровом дворе. [VII-72]

5. «КНЯЗЕВ ПОЕЗД»: СБОРЫ, НАСТАВЛЕНИЯ – НАКАЗЫ, «ДОРОГА – ПУТЬ»

*поездка за невестой, «зять у ворот»,
отправление к венчанию, дорога в дом жениха;
встреча молодых*

Сборы, наставления – наказания

5.1. Далече в чистом поле стоял бел шатёр, спал добрый молодец Иван Николаевич. – Что ж ты спишь-лежишь, ничего не ведаешь?! На синем море уплыли корабли со златом-серебром, с душой красной девушкой Татьяной Васильевной! – Братья милые, ступайте на море, догоняйте корабли! Вы злато-серебро по себе разделите, скатны жемчуги по жёнам развезите, а мне пожалуйста душу красну девушку Татьяну Васильевну! (Мне век вековать, вечера коротать, крепку думушку думать). [II-51]

5.2. На море, на острове – соловей. Соловьюшка, не спи, Иванушка, не лежи. Заставай Татьянушку в высоком терему, чтобы она не спала, шила шириночку золотом... [I-30]

5.3. Когда груша взошла, зелена выросла? Когда Иван холост, а теперь женится? Приустал малёшенько, приуспнул крепёшенько. (Давно Иван возрос, а теперь же-



нится. Семь лет коня поил, жениться ладил, на восьмое лето приустал малёшенько, приуслнул крепёшенько). Ходила, будила его родна матушка: – Ты вставай, сынок милый! Государь в поход идёт, тебя с собой ведёт, тебе жену даёт. [II-53]

5.4. Что ты спишь-лежишь, думу думаешь, ничего не ведаешь?! У тебя, молодца, голова не чёсана, кони не оседланы! [II-52]

5.5. Ванюшкина матушка всю ночь не спала, в головах простояла, Ванюшку пробуждала (по новым сеням ходила, свою дитятку будила): – В «Ераславе-городе» на обедню прозвонили, а у тебя, моё дитятко, не всё готово: головка не чёсана, русы кудри не виты, кони не сёдланы, шафера не собраны! – Не томись, моя матушка, у меня всё готово. Сесть да поехать ко святой обеденке, в Божий храм вступить, золотой венец принять, свою суженую сказать. Моя суженая – Татьяна Васильевна. [VI-66] // Ванюшкина матушка всю ночь не спала, возле кровати простояла, Ванюшку пробуждала: – Вставай, моё дитятко, у тебя головка не чёсана, русы кудри не завиты. – Почеси мне головушку, моя родная матушка. Вы завейте кудёрьшки, сестрицы-лебёдушки. Заседлайте добра коня, отправьте меня, молодца. [VII-73] // Долго-долго, Ванечка, дома «бáвишься». Колокола бьют, ранние обедни идут, свадебки венчаются. – Государыня матушка, зачеши головушку, сестрица-лебёдушка, завей кудёрьшки. [VI-66]

5.6. ...Родная матушка, почеси мне головушку. Сестрица-лебёдушка, завей кудёрьшки. Родной батюшка, затяни столики. Родной брáтетка, оседлай коников в дорожку дальнюю по жену-боярину (чтобы сесть-поехать за своей суженой). [VI-66]

5.7. Ты свети, светел месяц, виднёшенько – мне чесать головушку, завивать кудёрьшки. Мне чесала голову родная матушка, завивала кудёрьшки сестрица-ластушка – в добрые люди, ко своей суженой. [V-33]

5.8. Во саду под грушею сидел добрый молодец – Иван Николаевич, чесал буйную голову, приговаривал (как во новой горнице добрый молодец кудри чесал, приговаривал): – Укладывайтесь, кудри, к моему лицу белому, привыкай, Татьянашка, к моему уму-разуму, к моей семьеюшке. [I-31, 32] (*Аналогичный зачин с другим продолжением – см. 5.9.*)

5.9. (Не по сахару речка бежит, по изюму рассыпается. Берега были «стекольчатые», деревья виноградные). Возле столика гранёного, против зеркала хрустального сидел добрый молодец – Иван Николаевич, чесал жёлтые кудерцы, своим слугам наказывал: – Запрягайте пару вороных коней, поедем мою сужену глядеть (искать). Моя сужена наряженная, во пиру посаженная, на неё люди любовались, соседи дивовались: – Создай, Господи, совет и любовь! (...Моя суженая-ряженная, у неё даров много налажено. Дари свёкра со свекровушкой, деверя с золовушкой; ...Моя суженая-ряженная – Татьяна Васильевна – она дому порядочного, отца с матерью «почётливых». У нас Ванечка хорош, он на барина похож). [I-32; II-54; IV-9] (*Аналогичный зачин с другим продолжением – см. 5.8.*) // ...Неприятель – добрый молодец, он «начёсы начёсывал», слугам верным наказывал: – Запрягайте тройку коней вороных, я поеду свою суженую искать (катать) – Татьяну Васильевну. Она – дому богатого, отца с матерью почётного. [IV-9]

5.10а. Полно тебе, Иванушка, «разобёдывать». Посмотри в окошечко – солнышко высоко взошло. В новом

городе давно торги идут, «торгуют-любуют» вороных коней, тому-сему – по конику, тебе – вороного коня. ...«Торгуют-любуют» красных девушек, тому-сему – по девушке, тебе – молодую жену Танютушку. [VI-67]

5.10б. Поспешай, братец, к тестю на двор, к тёще на обед. В обед дарят вином-чарочкой, в полдень дарят золотом-серебром, а вечером дарят красной девушкой. Подарили Ванюшке Танютоньку. [VIII-39]

5.11. Белый снег на дворе «попáрхивает», Ванюшка с татушкой поговаривает: – Не пора тебе, татушка, коней кормить? – Дитя моё, Ванюшка, твоя воля. – Не пора тебе, татушка, коней запрягать? Кони мои запряжены. [VI-68]

5.12. Выходи, добрый молодец, с высокого терема, садись на добра коня, поезжай за женой-бояриней. [VI-2]

5.13. Из-за лесу солнышко сияет (на закате солнышко играет), Ванюшка коника седлает. А у Ванюшки матушка пытается. – А что тебе, матушка, до того, что седлаю коника своего? Поеду дорогой ночной за своей суженой вечною. (– А куда, сынок, коника седлаешь? – Я поеду по тёмному бору, уточку застрелю. Танечку привезу, тебе будет верною слугою, а мне будет милою женою). [VII-74]

5.14. – Куда, соловьюшка, полетишь? – Через поле – в зелен сад, там меня пташечки любили, к себе в гнездечушко сажали («зязюленькой» дарили). – Куда, мой братец, поедешь? – Через поле – к тестю на двор, там меня девушки любили (там меня все гости перенимают), между собой в серёточку сажали (молодой женой дарили). [VI-69; VII-75]

5.15. На небе месяц нарождается, Ванечка в дорожку собирается, мамочка у него пытается: – Куда ладишься? – К тёще на обед. – Жди моего обеда. – Не могу я ждать. Коники застоялись, гостики нагулялись, Наденька прождалась («тёшухна» переждалась, Танютка переплакалась, музыка наигралась). [VIII-38] (*Сходные сюжетные мотивы – см.: 5.67а–в, 5.93г.*)

5.16. Отправлялся Ванюшка в путь-дороженьку, матушке наказывал, чтобы тесовые воротушки раскрытые были, чтоб дубовые столочки накрытые были, чтоб рюмочки налитые были. [VII-76]

5.17. Послушай, князь молодой, что тебе говорим: не становись во сыром бору, сырой бор – то не тестев двор, в лесу сосна – то не тёща твоя. [II-55] // Сестра брата провозила: – Поедешь жениться, не стой в дороге. Путь-дорога – не матушка, дуб зелёный – не батюшка, белы берёзы – не сёстры. [V-40] // (Сестричка своему брату наказывала): – Ты поедешь через шерый бор, не застаивайся, на белую берёзку (зеленую сосну) не заглядывайся. Шерый бор – не тестев двор, зеленые дубы – не шурины твои, белая берёза – не жёночка твоя. [VII-77; VIII-39]

5.18. Ты поедешь, Ванюшка, во Божью церкву, не ставь коня под рябинушку. Рябина – дерево несчастливое: из-под корня черви едят, со верха воробьи клюют. Ставь коня под яблоньку. Яблонька – дерево счастливое: среди пчёлы «бруят», из-под корня меды текут (деньги лежат). [III-18] // Едь-поедь, Ванечка, жениться, не ставь коника под рябинушку (калинушку). Рябина – дерево несчастливое, корень водой моет, посерёд – червяк точит, наверху – горьки ягоды (с макушки – пташки клюют). Ставь коника под яблоньку (елинушку, берёзоньку). Яблоня – дерево счастливое, корень сытой моет, посерёд – пчёлы «бруят», наверху – сладки яблочки (соловьи поют). [VI-70; VIII-40]

5.19. Матушка к Иванушке припадывала, наговаривала: – Поедешь, дитятко, на тестев двор (на девичий



пир), выйдет к тебе теща ласковая, вынесет зелена вина. Ты не пей первую чарочку, вылей коню на голову, не пей вторую – вылей коню на копыта, пусть у коня веселá голова, золото копыто. Пусть у тебя веселáя жена (жена хороша). [II-55, 56] // ...Поедешь, Ванюшка, на чужу сторонушку, будут тебя девки потчевать. Не пей первую чару до дна, вылей коню на голову, чтобы у коня – голова веселá. Не пей вторую чару до дна – вылей коню на копыта, чтобы у коня копыта щebetали. Налыют тебе третью чарочку, выпей до дна, чтобы голова [была] веселá. [II-57] // (Как за новыми сенями, новыми воротами мамка сына научала): – Въедешь на тестев двор, выйдут шурья богатые, вынесут зелена вина (тебя будут тесть с тещей встречать, будут чарочку давать). Не пей первой чарочки, вылей коню на гриву, на переднее копытечко. [V-40; VII-78]. (Сходные поэтические мотивы – см. 5.68.)

5.20. Поедешь, Ванютонык (мой братетка), жениться, будет тебе три тревоги в дороге. Первая тревога – быстрая речка без моста, вторая – лихая теща на крыльце, третья – младая Танютка за столом. – На быстрой речке калиновый мостик намощу, лихую тещу низким поклонном «улещú», младой Танютке горячие слёзки оботру. [VII-79] (Сходный мотив «три тревоги» – см. 4.55.)

5.21а. Поедешь, князь молодой, на чужу сторону, держи голову покорнее, старому-малому – по мирскому поклону. [II-56] // Будь умён, Иванушка. Въездь на двор быстрёшенько, соскочи с коня скорёшенько, поклонись тестю низёшенько, теще – и того ниже. Ты будешь у тестя в гостях, у тещи в почёте. [VI-71]

5.21б. Как поедешь, сыночек, ко тестеву двору, не пускай коня по двору, привяжи к столбику. Поклонись тестю-батюшке, теще-матушке. У твоего тестя все ворота отперты, столочки застланы, гости посажены. (Терем твой – богатенький, теща твоя – ласковая, сваты твои – хорошенькие, а жёнка твоя – красавица). Узнавай свою суженую – она выше всех посажена, лучше всех снаряжена (выбирай свою по головке – на головке восковой белый венок). [VII-77] (Аналогичный поэтический мотив «узнавай суженую» – см. 5.71.)

5.22. Синее море на волнах стоит, князь молодой на думáх сидит: как будет на чужой стороне, как назвать тещу батюшкой, тещу матушкой? Тестем (тещей) назвать – то не честь-хвала, батюшкой (матушкой) звать не хочется. [II-13] // ...Все бояры веселы были, только один князь пригорюнился: как пойти в чужие люди, как будет звать тестя батюшкой? Батюшкой звать не хочется, тестем звать – то не честь-хвала. [II-58] (Сходный текст – невесте – см. 2.7а.)

«Дорога – путь», поездка за невестой

5.23. Соколик на полёте – сидит на воротах, крылышком машет, пташек собирает. Ванечка – за столом, платочком машет, дружину собирает: – Дружина, ко мне! Поедем мы за Манечкой. [VII-80]

5.24. (Во светлой во светлице, во столовой новой горнице) за столом свечи топятся, Ваня Богу молится. Он молится, печалится: – Путь-дороженька дальняя, поезжане мои пьяные, они – слуги неверные. Как одна слуга верная – Татьяна Васильевна. [I-33, 43, 53] // Подходила родная матушка, князь низко кланялся. – Ты чего, дитя, печалишься? Путь-дороженька дальняя, незнакомя. И поезжане твои пьяные, большая друженька – неверная... [I-33] (Мотив «поезжане мои пьяные» – см. 4.67.)

5.25. Боже мой, доля горькая – некому с поездом ехать. Большая сестра «обребятила», малая сестрица малёшенька. Ехать со мной моему брату с женой. [VI-72]

5.26. Родная матушка, походи по горенке, посмотри в окошечко – у меня, у молодца, поездок малёшенек. Родный батюшка, ты бы брал добрых людей – мне во Новгород ехать, белу стену проломить, красну девку увезти. [II-59]

5.27а. Задумал жениться, тёмной ночью не спится. Часто в стойло ходил, добра коня кормил, на ключ поить водил, с повода коня спустил. Повода шелковые, узда серебряная. [III-19]

5.27б. Вороной конь земельку копает, молоденький Ванюшка ночи «не сыпáет»: кормит коня, поит коня, овса подсыпáет. Коник его вороненький тяжко вздыхает. Ванька не спит, коло коня ходит, сена кладёт, овса подсыпáет. – Не бойся, мой конь, не шибко поедем (тяжко не поедем). [VI-73]

5.28. Что за шум, что за гром на улице? Ванечка с коником «воёбется», на него «тáтухна» дивуется: – «Тáтухна», что за диво тебе? Вороной коничек – «стояльничек», острая сабелька – смелость моя, молодая Танечка – веселость моя. [VIII-41]

5.29а. Как за новыми воротами (меж гор крутеньких; за горой крутенькой, за стеной каменной) Ванютка коня обучал: – Проломи три каменных стены. Первая – тёмная ночушка, другая – дальняя дороженька, третья – въездь к тестю на двор. Чтоб тесть с тещей испугались, вышла б жена-боярыня, праву ручку подала, колечко от чистого сердечка. [VI-74]

5.29б. Что за сенями постукивает? (Кто за горою стучит-грючит?) Ванютка коника научает: – Коник мой, выхвали меня на чужой стороне, дам я тебе овса и сена. Полем беги, что стрела лети, деревней – играючи, тестевы ворота с пятника снеси, тестев двор копытом иссеки! – Не бойся, Ванютка, я выхвалю. Полем бегу я играючи, лесом бегу – лес вянет от меня, на двор взлечу со всего копыта. [VII-81] // ...Конь мой, «не спозорь» меня на тестевом дворе. – Не бойся, «не спозорю» тебя. На двор словно сокол взлечу, хвостом двор устелю, грудью терем разломлю, суженую из терема возьму. (К отцу на двор орлом взлечу, копытами двор иссеку. Молоду невесту из терема увезу). [VI-74]

5.30а. Родима матушка, пройди по горенке, посмотри в окошечко – на нашей улушке «движинóй задвинуло» – там стояли комони, «пошибши головы»... [II-60] // У крутого крыльца, у точеного столба стояли комони, потупивши головы... [II-60] // От крутого крыльца оторвались комони, убежали во поле. Неделю комони во поле стояли, потупивши головы... [II-60] // На Ванином дворе луга зелёные, трава шелковая, комони попушены, шёлком припутаны, серебром принузданы. Вокруг этих комоней ходил добрый молодец... [II-61] // А чьи эти кони рано в луг попусканы, чёрным шёлком попутаны, золотом понузданы, серебром посёдланы? – Ванюткины кони рано в луг попусканы, чёрным шёлком попутаны, золотом понузданы, серебром посёдланы. (Он пустил своего коня погулять, сам Танютку пошёл поглядать). [VII-82; VIII-42] // Чьи эти комони по лугам попушены, серебром занузданы? (На гору подымаются и с горы спускаются). [V-36]

5.30б. ...Стояли комони, потупив головушки. Услышали комони три дорожки дальние, две повозки тяжкие.



Первая дорожка – в «Ераслав» по жемчугу, вторая дорожка – в Петербург по бархату (в чужие страны ехать, города забирать, крепости разбивать), третья дорожка – к душе красной девушке – Татьяне Васильевне. [II-61] // Во луга кони попущены, шелковым путам попутаны. Не пьют кони холодной воды, не едят зеленой травы, чуют путь-дороженьку дальнюю и повозочку тяжёлую. [I-36] // Дружьё мое, братья, запрягайте коней сивых-белогривых. По лугам попусканы, шёлком попутаны, серебром занузаны. Не едят кони траву луговую, слышат дальнюю дороженьку, тяжкую повозушку. Повезут кони дары дарёные, узлы вязанные. [III-20] // Чьи эти кони, чьи вороные? Верно, чуют комони путь-дорожку дальнюю, повозку тяжкую. Повезут кони князя со княгиней. (Тяжкая повозушка – душа красна девушка). [III-21] // Стоят комони, не едят сена зеленого, овса ядрёного. Чувствуют комони дорожку дальнюю, повозку тяжкую. [V-34]

5.30в. ...Вокруг комоней ходил добрый молодец: – Поешьте, комони, травы да клеверу, попейте воды с быстрой реки. Не ели комони ни травы, ни клеверу, не пили воды с быстрой реки. [II-61] // ...Стояли комони, «пошибши» головы, выходил наш князь молоденький, выносил овса ядрёного, воды ключевой. – Поешьте, комони, овса ядрёного, попейте воды ключевой, послужите три дорожки дальние. Первая дороженька – во Псков-город ехать, вторая дороженька – за красной девушкой, третья дороженька – ко золоту венку. [II-60]

5.30г. ...Окол этих комоней ходил добрый молодец: – Не тоскуйте, комони, не печальтесь, бояре. Нам недалеко ехать и нетяжело везти. Моя млада суженая «легким легёшенька», как павино пёрышко. (Вам недалече бежать, не тяжело везти – везти князя молодого с молодой боярыней). [II-60] // А чего это коники повесили головы? Не печальтесь, коники, дороженька вам не дальняя и кладь не тяжёлая. [VII-83] // Не печалься, друженька, недалёко вам ехать, не тяжело везти. Ехать – из города в город, везти – душу красну девушку. [II-62]

5.30д. Вырастала смородушка на Николаевом дворе. Эту смородушку косою подкосили, по двору разостлали, комоней наставили. Стоят комони, «потупивши» головы. Далеко кони шли, дорогой товар везли – серебро и золото. Жёлтое золото – Татьяна Васильевна, чистое серебро – Иван Николаевич. [V-38]

5.31. Комони, не «тупите» головы, спешите в путь-дороженьку! [V-36]

5.32. По бору поедом, бор будет шуметь, подковка звенеть. Золотому ножу в столе лежать, вороному коню дорожки бежать. [VII-84]

5.33. Как расширяться, широка дороженька, пропусти ты князя нашего, чтоб проехал он ко своей жене. [I-34]

5.34. С утра ранёшенько выпала порошенька, нет пути-дороженьки. Серый зайка пробежал, путь-дорожку проложил, где пройди-проехать князю молодому со своим поездом. (Серый зайка пробежал, молодой князь проехал). [I-35; II-63]

5.35. Под ёлочкой зайчика глазки трёт. Идёт Ванютушка, зайку бьёт. – Не бей, Ванютушка, меня, не я тебе дороженьку перебил, не я твоих коней «приупутил», не я твою суженую просудил. Перебили дороженьку серы волки, «приупутили» коней медведи, просудили суженую соседки. [VI-75] // Скакал зайка под ёлочкой, гуляя, шёл Иван с хатушки, выхваляясь. – Не бей ты, Ванечка, не бей, Ефимович, ты больно бьёшь. Не я тебе дороженьку

перебег, не я добрых коней «приупутил», не я сударушку разбудил. Перебежали дороженьку лисицы, «приупутили» добрых коней медведи, разбудили сударушку соседки. [VII-85].

5.36. Бегите, коники, дорогою, будет вам дорожка далёкая, будут вам мосточки ломаные, будет вам Танечка дарованная. [VIII-43]

5.37. Потихоньку, комони, на гору вздымайтесь, под гору спускайтесь! [III-21; V-37] // Потихоньку (помаленьку), бояре (тише, тише, господа), с горы спускайтесь. У нас горы крутые, у вас кони добрые. (Не сломайте, бояры, своим коням головы). Не споткнулся б конь вороной, не свалился б князь молодой, не свалилась бы шапочка со буйной головушки, не уронил бы плёточки со правой ручушки. (Свалилась шапочка, вся снежком «позавьяла»; Как на этой шапочке семьсот золотничков, шестьдесят узорничков). [I-35, 110; II-64] // Потихоньку, комони, не разбейте кипарисово дерево – Татьяну Васильевну, чтоб досталась в сохранности Ивану Николаевичу. [V-36]

5.38. ...А «дружко-повёртушка», золотое зёрнышко, не давай коню бежать, не давай узды срывать! [V-31]

5.39а. Из-за леса тёмного, из-за садика зелёного бегут комони притомлённые, звенят звоночки позолоченные, шумят узды кашемировые, блестят подковки серебряные. [V-39] (*Аналогичный зачин с другим продолжением – см.: 4.75, 5.41, 5.83, 5.93а, 5.98.*)

5.39б. Из-за лесу тёмного, березья белого вылетали соколы, выезжали бояра... [II-65] // Из-за лесу тёмного, березья белого не туман туманится, не снега белеются, соколы слетаются, бояре съезжаются... [II-65] // Из-за лесу тёмного вылетали соколы. Мы думали – соколы, [а это] князь молоденький со своим поездом, с хоробрым друженькой. [II-66] (*Аналогичный зачин с другим продолжением – см.: 4.75, 5.41, 5.83, 5.93а, 5.98.*)

5.39в. Из-за лесу тёмного, из-за гор высоких вылетали соколы, выезжали молодцы – князёк молоденький со своими братьями (Иван с братьями). Сам князь – в золоте, братья – в бархате. Не «пороси», дождик, по широкой улущке, не «возмочи» платья князя молодого. [II-67] // Из-за лесу тёмного вылетали соколы, выезжали бояре. На всех боярах шапочки пуховые, у «князя-князевича» шапочка шелковая. [II-68] (*Аналогичный зачин с другим продолжением – см.: 4.75, 5.41, 5.83, 5.93а, 5.98.*)

5.40. Не видать месяца из-за облака (за тучами), не видать Ванюшки за сватами (за боярами), только видать одну шапочку. Шапка на нём – как огонь горит, конь под ним – как стрела (орёл) летит... [VI-76; VII-86] // Не видать в облаках тёпла солнышка, не видать в поезде добра молодца, только видна красна шапочка. На нём шапочка – точно жар горит, а под ним конь – что орёл летит. [VIII-44]

5.41. Из-за лесу тёмного вылетали соколы, из-за гор крутых выезжали бояре. Где соколы летят – шумят-гремят леса, где бояре едут – шумит-гремит земля (под вороным конём, под князем молодым). [II-69] (*Аналогичный зачин с другим продолжением – см.: 4.75, 5.39а–в, 5.83, 5.93а, 5.98.*)

5.42а. Сокол летит – леса шумят, князь едет – земля дрожит (стучит). Конь под князем стоит тысячу, плеть да узда (хомут, дуга) стоят сто рублей, а самому Ивану Николаевичу цены нет. [I-38, 48; II-70]

5.42б. Стучит-гремит земля под вороным конем, под молодым князем. Кто коня-лошадь вспоил, объезживал? – Вспоил молодой князь Иванушка со своей молодой женой Татьянушкой. [I-37] // ...– Вороненький конёк, кто те-



бя обезживал? – Меня обезживал холост добрый молодец – Иван Николаевич. (На быстрой речушке прилучилась девушка, его «богосуженая» – Татьяна Васильевна). [II-69]

5.42в. Стучит-гремит земля под вороным конём, под князем молодым. Татьяна Васильевна стукотни не любила. Только полюбила князя молодого – Ивана Николаевича. [II-71]

5.43. «Правильная солнушка» за лес катится. Лучше того – [Иванушка в поезде едет]. [II-109]

5.44. Ты поедешь, Ванечка, лесочком, лесочек будет шумети, звоночки будут звенети, люди будут глядети. [VIII-45]

5.45а. Пала порошица поутру ранёшенько, по той порошице ехал князь молоденький Иван Николаевич. На его добром коне – дорогой шитый ковёр, тремя узорами вышитый. Не жена ему шила, ему шила-вышила родная сестричужка – Лидия Николаевна. [II-63] // Мой братец (дружок) миленький, приударь добрых коней при широкой улушке, чтобы кони разыгрались, люди дивовались. Не дивуйтесь моему доброму коню, «вышиваному» коври. Не тёща мне дала, не жена вышивала... (Не сам ковер купил, не матушка дала. Дала-даровала моя суженая) [II-72] // На нашей улице кони разыгрались, люди дивовались: – Не дивуйтесь моему доброму коню, «вышиваному» коври, мне не тесть коня кормил, мне не тёща ковер шила... [II-73] // Стояли девушки на широкой улушке, дивились девушки доброму коню, «вышиваному» коври. – Не дивуйтесь, девушки. Не тёща мне дала, не жена вышивала, дала мне маменька, вышивала сестрица – она днём по солнышку, вечером по месяцу. [II-60]

5.45б. Из-за гор было крутых выходила туча тёмная (Вылетала порошица, из-под порошицы белый снег; Что из улицы в улице, по порошке, по белому снежку), выезжал добрый молодец – Иван Николаевич. У него конь – во сто рублей, на коне ковёр – во тысячу. – Ты скажи, Иванушка, кто тебе ковёр вышивал? – Вышивала красная девушка – Татьяна Васильевна, вечером с огонечком, от родителей тихонечко, своему мужу милому. [I-39, 48] // ...Приедет неприятель мой – добрый молодец Иван Николаевич на своём коне сотенном, на ковре позолоченном. Кто ему ковёр вышивал? – Вышивала красна девица, вечером с огонечком, от родителей тихонечко – Татьяна Васильевна. [I-26]

5.46. Стерегись-берегись, Танечка, едет-наезжает Ванечка. Лесочком едет – лесочек клонит от него, лугом едет – луг зеленеет от него, дорожкой едет – дорожка стонет от него, деревней едет – все люди глядят на него. Счастлив тот батька (Бог счастья даёт), кто отдаёт дочку за него. [VII-87]

5.47а. Долго света нет – знать, его не будет. Долго Вани нет – знать, он не приедет. [VI-77]

5.47б. Рыла я, копала чернозём, сеяла я, веяла мелкий мак. Вырастала «мáчинка» – розов цвет. Садилась Танечка за стол: – Что-то моего Ванечки долго нет? Написала бы письмецо – не умею, послала бы послов – не смею. [III-22]

«Зять у ворот»

5.48. Что далече в чистом поле не туман туманится, бояре съезжаются, вкруговую становятся. Они думу думают: как проехать на чужую сторону за своей суженою, за своей благословлённою. [V-35]

5.49. Не стойте, бояре, среди чиста поля. Погоняйте (приезжайте), бояре, вы ко тестю на двор! Как у тестя на дворе стоит верба в золоте – инеем «поинивши», снегом «позапáвши». [I-40]

5.50. По неделе бояре в чистом поле стояли, по другой неделе – на широкой улушке (под тестевым двором, под тёщиным окном). Отсылали грамоту в высок терем к батюшке: – Названный батюшка, присвой меня к себе, отдай дочку замуж! – Я бы рад отдать, она у меня расплакалась, жалобно причитает. [II-74] // ...Писали грамоты по белому бархату, выезжали молодцы на Васечкин двор, к Танечке за стол. [II-77]

5.51. – «Устойся-устойся», молодой князь, во поле! – Я бы рад стоять, коней не сдержат. Кони ретивые, бояре «спешливые». [I-41]

5.52. Выходи, Ванечка, на широкую улицу, становись на белый на камушек. Затруби в серебряную трубушку, передай-ка весточку своей родной тёщущке, чтобы были гости все позазванные, столики позастланные. Чтобы была Татьянушка за столик заведена да рублем наделена. [VII-88] // Выходил князь на крутую гору, затрубил в золотую трубу. Подавал весточку, чтобы тёща приготовилась, семь печей пирогов испекла, семь котлов пива сварила. [V-42] // Въехал друженька на крутую гору, затрубил в золотую трубу, чтобы тесть подготвился. Девять варов он пива варил, десятый вар зеленого вина. Девять печей пирогов он пёк. [VI-78] (Сходный сюжетный мотив – «обращение жениха к родителям» – см.: 5.93а–б.)

5.53. Не езд, князь молодой, по сырú бору. Заезжай, князь молодой, к тестеву двору! У тестева двора три сторожа стоят. Первый сторож – у ворот, второй – у крутых крылец, третий – у дубового стола. [I-42]

5.54а. На Васильевом дворе ворота новые, столбы точеные, скобы золоченые, сторожа поставлены. Подходил к сторожам хоробрый друженька, просил пропустить князя молодого. Сулил сторожам по шелковому поясу, сулил сто и тысячу. Согласились сторожа пропустить князя молодого. [II-75]

5.54б. К нам дружка едет, что ясён сокол летит. У ворот колотится, будто туча грозная: – Возьмите, сторожа, ключи железные, откройте замки немецкие. Пропустите хороброго друженьку во высокий терем навестить княгинюшку про князя молодого Ивана Николаевича. Его гости созданы, стоят в полюшке, ожидают гостеньки открытых воротичек. [II-76]

5.55. Солнышко раненько вскатилось, раньше того Танюшка пробудилась, за водой пошла. Увидела «полонью» на поле, назад воротилась: – Татка, запирай ворота, не пускай «полонью» на двор. Татка пустил «полонью» во двор воевать, меня, молоду, брать. [VI-79] (Сходные поэтические мотивы – см.: 4.39, 5.56.)

5.56. Занималась сильна война с Ванюткинова двора, становилась на Танюткиной улице, под стеклянным окошечком, где сидит девчоночка. Начала братцев просить: – Братцы-соколы, возьмите топорики, порубите берёзоньку, загрузите дороженьку, не пустите войну на двор, не дайте меня в полон. [VI-80] (Сходные поэтические мотивы – см.: 4.39, 5.55.)

5.57. Понаехало стрельцов-бойцов полон бор, почуяли «турулочку» [туруцу] в бору. Почуяла «турулочкина» мамка, как даст крутыми рожками об дорожку: – Пускай мои крутые рожки пропадут, чем мою «турулочку» поведут. Понаехало сватов полон двор, почуяли младу Та-



нютку в терему. Почуяла Танюткина мамулька, как даст золатыми ключами об «скриню». – [Мои золтые ключи пропадут, мою Танютку поведут]. [VIII-46]

5.58. Не стреляй, Ванютка, в «шёрый» бор, а стреляй к тестю на двор. Попади, стрелочка, в окошечко, где сидит Танютка молодёшенька, чтоб её сердечко ужახнулось (её ленточки распахнулись). У тестя – железный тын, веревя у тына злачёная, макушка у тына точёная. Я коню узду озолочу, Танечку свою возьму. [VII-90] // Не летай, соловейко, коло садика, полетай в зелен сад. Не гарцуй, Ванечка, по деревне, а поезжай к тестю на двор. Не стреляй в зелен сад, а в окошечко, попадай Танечке в правую рученьку. [VII-89]

5.59. Ты «воён, воён» – свет Иванушка. На войну один не хаживал, всё с друзьями-приятелями. Запрягал коней вороньких, поехал зелёным лугам, срубил дерево крепкое, сорвал ягоду на сыром бору, полюбил девицу «непороченую» – княгиню Татьянушку. [VI-81] // Умён-разумен Ванечка, посёк берёзу белую, скосил «мядьюню» зелёную, собрал ягоду незрелую, обманул (взял) Танечку молодую. Расти, берёза, сеченая, гуляй (живи), Танечка, за мною. Не цвести «мядьюне» скошенной, не гулять Танечке за мною. [VII-91]

5.60. Берёза-берёзушка белая. Бежала по дороженьке, шумела, прибежала к воротичкам, стучала: – Отопри воротички, молода. – Постой, молодец, некогда. [III-23]

5.61. ...Приехал Иван до ворот, стоит калинка у ворот. Стал он калинку ломати, стала калинка «гукати». – Не ломай меня, Ванечка. Меня, калинку, Бог садил. – Тебя, Танечку, Бог судил (эта калина сажёна, млада Танечка сужёна). [VIII-47]

5.62. – Был ли ты, селезень, на синем море, видел ли ты серу уточку? – Видел я серу уточку. Я – за ней, она – в тростьё. – Был ли ты, молодец, у тестя на дворе, видал ли свою суженую? – Видал я свою суженую. Я – за ней, она – в терем. За ней боярыни идут, перед ней в цимбалы бьют. [VI-82]

5.63. Летал соловей вокруг сада, спрашивал у перепёлочки («зязюлюшки»), как в сад лететь? – Глупый-неразумный соловьюшка, отклони веточку, лети в сад. (Подымай крылышки, полетай в зелен сад, возьми перепёлку, лети назад; Разломи виноград, лети в зелен сад, распусти пёрышки по всему саду). Ездил Ванечка вокруг двора, спрашивал у Танечки, как на двор въезжать? – Отопри ворота, въезжай во двор. (Со всем поездом и со всей роднёй, возьми Танечку, поезжай домой; Станови коней по всему двору, веди гостей к моему столу. Сенюшки новые обломались, столы дубовые пошатнулись...). [III-24; VI-83; VII-92]

5.64. Как у ласковой тещеньки за воротами зять гостит. На него – снег, лютая метелица, замело лицо белое. Увидала Татьянушка из высокого терема: – Государь мой батюшка, пустите гостей на двор. Это гости не частые, им немного места надобно. На коников – три конюшни новые, на гостей – три стола дубовые, скатерти шелковые, рюмочки хрустальные, ложечки серебряные. [VI-84]

5.65а. На нашу улушку воды понахлынуло и льду понадвинуло, гостей понаехало. [II-77] // Не вей, ветер, по широкой улушке. Родима тётушка, погляди в окошечко, на нашу улушку двину надвинуло, гостей наехало. [II-77] // Не буйны ветрочки понавевали, незваные гостики понаехали. Широкие улочки позадвинули, полные сени хомутов

нанесли, полные двory коней нагнали, полный терем всё бояр нашло. [I-43] // ...Полный двор лошадей нагнали, полные сени хомутов нанесли, полный терем бояр нашло – и все в шелку, двое в золоте. [II-78; III-25] // Не было ветров – понавевало (Не было тучушек – понадвинуло, не было снежков – понавевало, не было дождику – понабрызгало), не было гостей – понаехало. Понаехало гостей с чужих дальних волостей – полный двор вороньих коней, полный дом дорогих гостей... [VI-85, 86; VII-93; VIII-48] // Сильные ветерки понавевали, незваные гостики понаехали. Полный двор вороньих коней, полный терем всё незваных гостей... [VI-88] (Аналогичный зачин с другим продолжением – см. 3.5.)

5.65б. Не было ветров – понавевало... Понаехали гости со разлушкой. Разлучают они с родным батюшкой, с родной матушкой, со сестричушкой, с родными девушками, с родным братетком. [VII-93] (Аналогичный зачин с другим продолжением – см. 3.5.)

5.65в. Не было ветров – понавевало... Вот и полный двор вороньих коней, вот и полные сени дорогих гостей. Эти гости непростые – мои братцы родные. Посидите, мои братцы, в переду, на куту. [VII-93] (Аналогичный зачин с другим продолжением – см. 3.5.)

5.65г. Не было ветерков – понавевали, незваные гостики понаехали (не было сватов – понаехали). Широку улушку задвинули, коников вороньих понаставили, новые сени обломали, ...золоту чарочку разбили. Ты не плачь, Танютушка, новые сени мастера срубят, золоту чарочку в Москве сольют... [VI-85] // Не было ветру – понавевало, не было дождику – понапрыскало. (Буйны ветерцы с-под горы воют, часты дождички – с тёмной тученьки). Не было у нас гостей – понаехало. Сенюшки новые подломились. Танечка растужилась. – Не тужи, моя суженая, новые сенюшки я сам срублю. [III-25] // Чух-чухны понаехали, сломали сени новые. Заплакала княгинюшка в высоком терему. – Ты не плачь, срубим мы сени новые. В саду я сам соловьём запою. [VI-85] (Аналогичный зачин с другим продолжением – см. 3.5.)

5.66. Не было воды – понахлынуло, не было бояр (гостей) – понаехали. Полон двор вороньих коней. Жаловала тёща гостей на широкий двор, милого зятюшку – на высок крылец. Жаловала тёща гостей на высок крылец, милого зятюшку – во новы сени; гостей – во новы сени, зятюшку – в нову горенку, за дубовый стол, к своей дочери. [II-79]

5.67а. Вился вихор перед тучею. Кланялся зять перед тещею: – Тёща моя, перейми зятька. Кони мои притомились, гости мои «передрогли». [III-26] (Аналогичный зачин с другим продолжением – см.: 4.87, 5.69, 6.19; сходные сюжетные мотивы – см.: 5.15, 5.93г.)

5.67б. Тише нет пташечки – соловей в саду, тише того – Иванушка Николаевич к тестю на двор: – Тестюшка-батюшка, открывай ворота, принимай зятя. Кони мои вороньих «перебеглись», я, молодец, перемёрз-передрог. Суженая Танюшка переплакалась... [VI-89] (Сходные мотивы – см.: 5.15, 5.93г; сходный зачин и поэтические мотивы – см. 5.93в; сходный зачин с другим продолжением – см. 6.39.)

5.67в. Летел гусь через сине море, кричал гусь, что далёко летишь. Хлопотал Ванечка, что далёко ехал – через бор, да на тётцин двор. – Тёщухна-матушка, открывай ворота! Кони мои «перебеглись», скрипки-дудки перерезались, гости мои переиhrались. Сам я, млодой, перемёрз-перезяб, душа моя Танечка переплакалась. [VII-94] (Сходные сюжетные мотивы – см.: 5.15; 5.93г.)



5.68. Выйди, тёща ласковая, вынеси чару горькую, вылей коню на гриву, пусть у коня будет золота грива, пусть у молодца будет молода жена. [II-80] // Вал на воде (вьюн на воде) колыхается (совивается), зять у ворот увиивается (низко кланяется): – Выходи, тёща, выноси зеленое вино! – Выходит тёща ласковая, выносит зелена вина: – Не пей, зятюшка, первую чарочку, вылей коню на золотую гриву, пусть у коня веселая голова. [I-44] (*Сходные поэтические мотивы – см. 5.19.*)

5.69. Вал на воде колыхается (вьюн у воды увивается). Зять у ворот убивается, у тёщи даров добивается: – Тёща моя, чем даришь меня? – Зять дарю шелковым платком. – Тёща моя, недоволен я. – Зять дарю своей дочерью. – Тёща моя, вот доволен я. [I-38; II-81] // Вился вихор по чисту полю. Князь подъезжал к новым воротам: – Тёща, иди и мой дар веди! – Тёща идёт, полотенце несёт. – Тёща, иди и мой дар веди! – Тёща идёт и бутылкой трясёт. – Тёща, иди и мой дар веди! – Тёща идёт и мой дар ведёт: – Дарю я, зятюшка, своей дочерью. [II-82] // Вился вихор перед тучею. Кланялся зять перед тёщею: – Поддай мне дар, дорогой товар (вековечный мой). Выносила тёща решето овса (пирога конец). – Этот дар – моим команям. Выносила тёща полотна трубу (графин с вином; сундук выкатила, коня вывела). – Этот дар – поезжанам моим. Вывела тёща свою дочь. – Этот дар – дар возлюбленный мой. [V-41; VI-90] // Вился вихор перед облаком, кланялся зять перед тёшей: – Тёща моя, одари меня. Тёща зятю сундук вынесла. – Тёща моя, это не «дарь» твоя. Дай ту «дарь», что Бог дал – дари меня своей дочерью. «Тёщухна»–матушка, я твой зять буду, твою дочку «шановать» [уважать] буду. [VII-95] (*Аналогичный зачин с другим продолжением – см.: 4.87, 5.67а, 6.19.*)

5.70. Тёща зятя на дворе ругала: – Что вчера не был? Или матка не пускала? – Есть у меня сестра, та не пустила: – Не едь, братец родненький, пьяненько напьёшься, с коника убьёшься, люди отговорят. [VI-91] // – Вчера не был, сегодня не приехал. Коней не имел, сам не хотел или матка с баткой не пустила? – Я и коней имел, и сам хотел, и матка пускала. А есть у меня сестра, семь лет не росла, та не пустила, дорожки запретила. – Не едь, братецка родненький, против тёмной ночки в чужие стороны. В чужой сторонке «хужей», как в нашей. [VII-96] // – Зятенька-батенька, что «забавился» [задержался]? – «Тёщухна-мáмухна», пока справился. [VIII-49]

5.71. Как приехали на наш двор гости «званные-незванные». Приехал гость дорогой – Иван Николаевич. Послушай, Ванечка, что мы будем сказывать: войди-ка в новую горенку, посмотри в правую сторону, увидишь свою суженую. Твоя суженая наряженная, повыше всех посаженная – Татьяна Васильевна. [I-45] (*Аналогичный поэтический мотив – см. 5.21б.*)

5.72. Не видали девушки, как сокол в терем влетел. Не сокол в терем влетел, вошёл добрый молодец. Не взглянул на завесу, взглянул за завесу. Не красива завеса, красива за завесой – душа красная девушка Татьяна Васильевна. [II-83] // Вошёл во горницу, не взглянул на образа. Он взглянул за завесу, то не завеса красит, красит – Татьяна Васильевна. [I-46]

Отправление к венчанию, дорога в дом жениха, встреча молодых

5.73. Не пора ли соколочку лететь ко веночку? Дорожка дальняя, повозка грузная. [I-47]

5.74. Едь, Ванюшенька, не стой, у тебя конь не свой, узда краденая. [VI-96]

5.75. Белая, кудрявая берёза, чем тебя зелёный дуб сподобил? Белая, румяная Танечка, чем тебя Иванушка сподобил? Один его воронный конь – и тот не свой, выпрошенный: – Соседушка, дай коня довести любезную до двора. [VI-95]

5.76. Пора-время вам поехать, наша молодая пересидела, шитые дары перележали. Дары пошлю, сама сзади пойду... [I-48]

5.77. Конь вороной под ковром стоит (головой трясёт), Ванюшка с Танюшкой за столом сидит. Конь с-под ковра посматривает (Воронный конь головкой помахивает; На дворе дождь побрызгивает; За новым сеням погоманивают), Ванюшка Танюшку уговаривает: – Время ехать домой. – Подождём немного (ночи темны да не месячны, горы круты да «усходу» нет, реки глубоки – переходу нет). Моя мамушка рассердилась, не даёт чепчика шелкового (...скатерти «вышиваные» ...полога «набиранные» ...перинушку приготовлену). – Повяжем головку без чепчика, отведём «вечерку» без скатерти, ночь переспим без полога (Богу помолимся без «набрáзничка», пообедаем без скатерти, переспим без перинушки). [VI-92; VII-97]

5.78. Сокол-соколушка, сокол добрый молодец – Иван Николаевич. Слетал соколушка на чужую сторонушку, прибрал соколушка по себе лебедушку – Татьяну Васильевну. [II-84] // Слетал соколушка на чужую сторонушку, прибрал соколушка по себе лебедушку. Посадил соколушка по праву ручушку. Шелковую плёточку – во правую ручушку, приударил добрых коней при пути-дороженьке, чтобы кони разбежались, чтобы люди дивовались, что девица хорошо снаряжена да гулять отпущена. [II-84] // (Сокол-соколушка – Иван Николаевич; Мал-мал соловьюшка). Слетал соколушка на чужую сторонушку, летал-полётывал по садам, по вишням, приломал всё вишеньё. Он поймал голубушку за право крылышко (схватил соловьюшка себе лебедушку), посадил голубушку под леву «пазушку». (Он привёл голубушку ко батюшке на двор, ко матушке в терем; – Не дам ветру повеять, ни дождю попрыскать). [I-49; II-84; III-27]

5.79. Рыбинка в бережке жила, кидалась-бросалась во синё море. Наехали рыболовы зарецкие, закинули невода торговые, рыбинку не поймали. Наехали рыболовы загорские, закинули невода пеньковые, рыбинку поймали. [V-46] // Дураки – мужики пухновские, вынесли сеточку редёшеньку, упустили рыбинку с красными крылышками. Умные – мужики булавкинские. Вывезли сеточку частёшеньку, поймали рыбинку с красными крылышками. [VI-93]

5.80. Ходил Ванечка коло речки, ловил рыбку краснокрылку. Не уловил рыбки краснокрылки, уловил Танечку «чернобрылку». Не надо рыбки краснокрылки, надо – Танечка «чернобрылка». [VIII-50]

5.81. – Соколы вы, соколы, далеко ль вы летали, что видели-слышали? – Серу утку на море, красну девку в тереме. – Что ж вы её не поймали? – Мы поймать не поймали, русу косу расплели, на шесть прядок разняли. (– Что её не поймали, приметы не сделали? – Мы её поймали, приметку сделали – русу косу расплели). [I-50; II-65] // – Соколы, далеко ль вы летали, что за диво видели? (Вы косое сватовьё, где далече ездили, что вы «чүли»-видели?) – Серу утку на море, селезня на полёте (селезня на заводи; красну девку в тереме). – Вы чего не поймали? – Сизы



крылья оборвали (горячу кровь разливали), дочку с маткой разлучали. [V-44; VI-94] // – Лебеди белые, где вы летали? – Летали мы по синим морям. – Что вы видели? – Стаю уток. – Ты не поймал? – Поймать мы не поймали, перо вырвали. [III-28; VIII-51]

5.82. Ута серая, где ты летала? – Летала на сине море. Во чистом поле стоит три шатра: в первом – крестный батюшка, во втором – сотский-тысяцкий, в третьем – добрый молодец. Крестный ловок писать, сотский-тысяцкий ловок считать, добрый молодец ловок стрелять. Он пустил стрелу в поднебесье, отбил звезду от месяца, отлучил девку от девушек, прилучил девку ко молодущкам. [V-45]

5.83. Из-за леса тёмного вылетали соколы, выезжали молодцы, выезжал князь молодой – Иван Николаевич со своей княгинюшкой – Татьяной Васильевной. [II-66] (*Аналогичный зачин с другим продолжением – см.: 4.75, 5.39а–в, 5.41, 5.93а, 5.98.*)

5.84. Далеко колокола звенят, дальше того Иван едет, жену везёт. [VI-76г]

5.85. Свадьба едет, лё-лё-лё, кони скачут, лё-лё-лё. [VI-97]

5.86. ...Во чистом поле (по дорожке; во темном лесу) не пыль пылит, не дым дымит. Там не царь с царём «воюется», там едет добрый молодец Иван Николаевич со своей весёлой свадьбой, со своей молодой женой – Татьяной Васильевной. [I-36]

5.87. Ехали сваты, как воронята, по полю. Скрипки музыки – посеред, а сам Ванечка – вперёд. [VIII-47]

5.88. Бором-борочком ехали сваты рядочком. В первом рядочке на передочке – Ванюшка, вторым рядочком на передочке – Танюшка. [VII-87] // Бором, борами едут сваточки рядами. [VIII-47]

5.89. Выйдите, жёночки (девочки; гостики), послушайте: чи стучит дорожка широкая, чи шумит дубровка зелёная, чи бегут коники вороные, чи едет Ванюшка молоденький (с войны домой; дружина весёлая), чи везёт Танюшку за собою? – Стучит дорожка широкая, шумит дубровка зелёная, ...едет Ванюшка молоденький (дружина весёлая), везёт Танюшку чернобровую. [VII-98; VIII-52]

5.90. Катится-валится всё с горы «поезда» – и с «кублом», и с добром, к Николаю на двор. [VI-98] // Катится-валится молода на двор. (Кони ревут, богатырку везут), с конём, с возом, со всем добром. [VII-155; VIII-55]

5.91. Катится-валится туча грозная, за этой тучушкой – сам светёл месяц Иванушка. [VI-98]

5.92а. Не шумко [шумно] шумит дубровка, не пан едет – Ванюшка, не паненку везёт – Танечку [VIII-53]

5.92б. Бор шумит, колокол звенит. Мы думали, чи не сват едет, не сватью везёт (сам пан едет, везёт панью) – там Иван едет, Танюшку везёт. Привёзши к воротам, ударил кнутом: еду домой с прибылью, прибыль моя – молодая жена. [VI-76]

5.93а. Из-за леса тёмного (с горы высокой крутой) – въезжал князь на круту гору, он играл в золоту трубу. Подал весточку государю-батюшке: – Еду домой со всем поездом. Везу молоду жену – слугу верную, вековечную, матушке – замену, батюшке – «посылушку»... (Про обычай я не ведаю, на то будет тёмная ночь, будем обычаем переменять). [V-43а, 43б] (*Сходный сюжетный мотив – «обращение жениха к родителям невесты» – см. 5.52; аналогичный зачин с другим продолжением – см.: 4.75, 5.39а–в, 5.41, 5.83, 5.98.*)

5.93б. Въехал (вскочил) Ванечка на крутую гору (на «Сиянь»-гору), затрубил в медяную (золотую) трубу, по-

дал гул родной маменьке (батюшке): – Выходи с высока терема, открывай широки ворота, впускай нас на улицу, кони мои притомились... [VI-76] (*Сходный сюжетный мотив – «обращение жениха к родителям невесты» – см.: 5.52.*)

5.93в. Тихонько соловей в саду щебетал, тише того молодец ко двору подъезжал (ранняя беседа – соловей в саду, раньше того Иванушка подъезжал ко двору). «Стук-постук» ботиком об воротики: – Батюшка, отворяй ворота... [VI-76] (*Сходный зачин и поэтические мотивы – см. 5.67б; сходный зачин с другим продолжением – см. 6.39.*) // Подъезжал Ванюшка к батюшному двору, «стук-постук» в ворота... [VI-76] // Стук-постук ботиком в воротики. – Татухна, мамухна, отчини (открывай) ворота. Вся моя дружина за мной едет... [VII-99]

5.93г. ...Кони мои вороные притомились, сам молодец «передрог-перемёрз», жена-боярыня «переплалась», скрипочка-игрушечка «перерезалась», свашечки-«игрички» «переигрались», дороженька дальняя, незнакомая. (Свашечки-лебёдки «сопоились», скрипочки-резушки проигрались, княгиня «сотоснилась»). – Сынок мой, я всему помогу: коням вороным овса поднесу, тебя с женой в нову хату введу, ...скрипочку я другую найду. [VI-76; VII-99]. (*Сходные сюжетные мотивы – см.: 5.15, 5.67а–в.*)

5.94. Весел князь, со пиру едучи (от венца едучи; у ворот стоит). Оттого весел, что жена хороша (тонкая-высокая, белая-румяная; без белил она белая, без румян румяная). [II-85]

5.95. Гоголь по речке плывёт, за собой гоголю ведёт. Гоголя белая – Татьяна Васильевна. Холостой бережком идёт, дивуется (гоголю завидует): – Кабы мне такая жена, как гоголя белая! (Я не дал бы на жену ветру повеять, холостом посмотреть; Холостой завистливый, у него глаз «урёшливый», «урёк» жену молодую). [II-86] (*Аналогичные сюжетные мотивы – см.: 1.12, 8.62; см. также Хороводные 50.*)

5.96. Родима матушка, выходи на улушку, любуй мою «богосуженую» – молодую боярыню Татьяну Васильевну! (Отвечала матушка: – Моё милое дитячко, когда тебе любба, мне – милёшенька). [II-85] // Кормилец батюшка со родимой матушкой, не сиди во горенке, выходи на улушку, принимай (любуй) привезённую – коль она хорошая, коль она пригожая. Наша милая дётетка Иван Николаевич, раз тебе хорошая, нам давно пригожая. [II-87] // Любо ль тебе, матушка, «привожденье» моё? Коли любба, то во двор пусти, не любба – назад отошли. (Если любба – то в терем введём, а не любба – то назад отведём). [II-88]

5.97. Веют ветры со синя моря, едут гости со чиста поля. Первый гость – Ванюточка, гостичка – Танюточка. Выходи, матушка, перенимай гостей. [VIII-57]

5.98. В наш высокий терем светел месяц зашёл с красным солнышком и с частыми звёздочками. Светел месяц – Иван Николаевич, красное солнышко – Татьяна Васильевна, частые звёздочки – друзья-товарищи. [II-89] // Не с-за лесу тёмного, с-за березья белого зорюшка вздымалась, солнышко вскатилось. Ясна зорюшка – Татьяна Васильевна, красно солнышко – Иван Николаевич. [V-43б] (*Аналогичный зачин с другим продолжением – см.: 4.75, 5.39а–в, 5.41, 5.83, 5.93а.*) // Взшёл ясен месяц над избою, «узвёл» зарю за собою. Въехал Ванечка на татков двор, «узвёл» Танечку за собою. (Перед родным батюшкой останавливался, перед родной матушкой выкланивался: – Я привёз тебе, маменька, помощницу, твоим белым ручушкам подменушку). [VII-100; VIII-54]



5.99. Сел-пал соловьюшка на ракиновый кусток, сел верный друженька на князёво местечко. Не тебе тут сидеть, не тебе беседовать, здесь сидеть-беседовать князю молодому Ивану Николаевичу со своей «богосуженой» Татьяной Васильевной. [II-90] // Слети, соловьюшка, со ракитова куста! Сойди, верный друженька, с князёва местечка! Не томи, друженька, князя молодого, он и так утомился, в путь-дорожку рядился (утомился князь молодой у тестя-батюшки, у тещи-матушки). [II-90] // Вил соловей себе гнёздышко. Сел дроздок на соловьино гнездо. Сгною дрозда зеленым вином, сладкой водочкой. [II-91]

6. БЛАГОСЛОВЕНИЕ / НАДЕЛЕНИЕ, СОЕДИНЕНИЕ БРАЧНОЙ ПАРЫ

6.1. Поутру ранёшенько на восходе солнышка выходил на улицу наш князь молоденький со стремянным «братенькам», с хоробрым друженькой. Поклонились молодцы на четыре стороны. Не вей, буйный ветер, по широкой улице, не взрыли головушку у князя молодого. [II-63] // Не вей, буйный ветер, по широкой улущке, не взрыли головушку у князя молодого. [II-63] (*Аналогичный поэтический мотив – см. 6.2.*)

6.2. Ты не дуй, буен ветер, по широкой улице, «не взгай» головушку нашей сестрицы. Она Богу молится, низко кланяется: – Пришли мне, Господи, жениха хорошего, свёкра богатого и свекрову ласкову. [I-51] // Не вей, буйный ветер, по широкой улущке, «не взгай» головушку нашей княгинюшке (душе красной девушке). Чесали-гладили «срѣдцы-приятели», родна матушка. (– Не гладко учёсана моя головушка. – Поедешь, дитятко, на чужу сторонушку, к чужому батюшке, к неродной матушке). [II-92] (*Аналогичный поэтический мотив – см. 6.1.*)

6.3. На горе часовня стояла, никто в ту часовню не ходит. Таня-душа всё ходила, за батюшку Бога молила, сорок поклонов положила, от того голова заболела. ...За матушку Бога молила, от того голова не болела. [II-116]

6.4. В «Ераславе-городе» стоит верба в золоте. К вербинке приезжали девушки – княгиня с подружками. Первая девушка вербу наклонила, вторая – надломила, третья (княгиня) – себе злат венок сплела, к заутрене пошла. Становилась к кресту и молилась Христу: – Создай мне, Господи, свёкра – как батюшку, свекровку – как матушку. (...Богу молилась, царю кланялась: – Создай мне, Господи, мужа доброго). [II-93]

6.5а. Не за реченькой огонь горит, дымок курится, Иванушка Богу молится, низко кланяется: – Создай, Господи, молодую жену-боярыню – Татьяну Васильевну. [II-94] // Яры свечи топятся, люди Богу молятся. Никто так не молится, как Иван Николаевич за свою суженую. [V-34]

6.5б. По зорюшке на восходе солнышка мать сына будила, по головке гладила: – Ты встань, сынок, умойся ключевой водой, поспеши к обеденке. Яры свечи топятся, люди Богу молятся о своем здоровьице. Помолись, дитятко, о своей суженой. [II-95]

6.6. Да позволь, Боженька, «весёлля пиять», благослови, Боженька, голову чесать. Божия «раданька» перелетела через эти хоромы «свенцѣны», через Ниночкину головку покорную. [VIII-58]

6.7. Стояла тученька перед красным солнышком. Стоял князь молодой (княгинюшка) перед родным батюшкой (родной матушкой). Просил прощеньца, себе благословеньца: – Прости, благослови, хлебом-солью

надели... [II-96] // Сияло солнышко перед светлым месяцем. Прощенья просит княгиня у батюшки (благословлялся князь молодой в своей новой горенке): – Прости, благослови, хлебом-солью надели... [II-96] // Благословлялся светел месяц у тёплого солнышка. Благословлялась княгинюшка у родного батюшки. (Он ходит по двору, расчесав голову). [VI-99] // Благословлялся светёл месяц у тёплого солнышка: – Благослови меня, солнышко, над быстрой рекой проплыть. Благословлялась Танечка у своей родной мамоньки: – Благослови меня, маменька, в чужие люди пойти, своё счастье найти. [VII-101]

6.8. Прощенья просит Таня у батюшки... у матушки... у «соловейки-братечки»... у сестрички-ласточки... у тётушки... у дядюшки... у своих соседущек: – Прости, благослови, хлебом-солью надели... [II-96] // Господа застольные – на четыре стороны, большие «тысячи» во большом углу сидят. Родной батюшка, прости, благослови, хлебом-солью надели, в путь-дорожку отпусти – ко золоту венку. (Не томи, батюшка, на скорых ноженьках. Под золотым венком грозным-грознёшенько, страшным-страшнёшенько, скоры ножки ломаются, сердечко «ужахнётся»). [II-97] // «Благословёница» просит князь у батюшки, у родимой матушки: – Могли вспоить-вскормить, высоко возрастить! «Могите» хлебом-солью наделить, в путь-дорожку отпустить, под злат венок стать, «богосужену» взять! [II-96] // Благослови, батюшка, меня во путь, во дороженьку, под злат венец, под частые звёзды, под луну Господнюю. [I-52]

6.9. Встань, моё дитя, обувай ноженьки в [сафьяновы] сапоженьки, проси благословенья у кормильца батюшки, у родной матушки! Благословите молодца съездить ко Божьей церкви, золотой венок принять! [II-95]

6.10. Не конь копытом зазвонил, Ванечка по сеням заходил: – Вставай, «мамухна», долго спишь, отправляй молодца до венца. На ту гору крутую, в ту церковь святую, где моя Танечка венки вьёт, за мной послов шлёт. [VIII-62]

6.11. Поехал Ванечка жениться, забыл матушке поклониться. Вернулся Ванечка с полдороги, склонился матушке низко в ноги: – Благослови, матушка, долей-счастыком, благослови молодца красной девицей. [VIII-63]

6.12. Налетали голуби на широкую улущку. Это не голуби – это ясные соколы. Благословите молодца съездить ко Божьей церкви, золотой венок принять. [II-98]

6.13а. Ванечка с двору соезжает, его доля «спотыкаёт». – Коли добрая доля, то садися со мною, поедем с тобою. А худая – плыви рекою, вверх головою (если плохая доля, то иди в чистое поле). [VIII-64]

6.13б. Бог по пути, никто (лихой) не помутит! [III-21; VIII-65] // Бог по пути, только злой не мутит. Мы злого-лихого хлебом-солью забьём, доброго (хороших-пригожих) с собой возьмём. (Злой человек – с левой стороны, хороший – с правой стороны). [VI-100; VII-103]

6.14а. С Богом, дитятко, со Христом, любимое – к Божьей церкви ехать, под злат венок стать, «богосуженого» («богосуженую») взять, хорошо наряженного (наряженную). [II-99] // С Богом, с Богом, дитятко, со Христом, чадо милое! [V-31] // С Богом, детинушка. Лети, сынок, через дальний лесок. Поймай себе лебёдушку белую, посади её в свои саночки. [VI-101]

6.14б. Дай, Боженька, дороженьку счастливую. Дай, Боженька, Танютоньку счастливую. [VII-102]

6.14в. Помогите нам, Боженька, Святое Воскресеньце, заручить красну девицу, посадить в кут на лавицу пе-



ред чистым образом, за дубовым столиком, за браной скатерью. [VI-102]

6.15. – Ах ты, русая коса, ты у обеденки была, Богу молилася? – Я у обеденки была, Богу молилася, Христу низко кланялася (одному Спасителю, другому – Сохранителю, чтоб жизнь была хорошая, весёлая). [VI-103]

6.16. Прими-ка, батюшка, с пути-дороженьки князя молодого. Надели-ка, батюшка, хлебом-солью, с его суженой. Отпусти-ка, батюшка, в путь-дороженьку. У нашего князя в путь-дорожку езжено ко золоту венку, Богу молено. [II-100]

6.17. Выходи, родный батюшка (родна матушка), на улущку, встречай своё дитя. Вводи в изобушку, заводи за дубовый стол, наделяй своё дитя. [VI-104]

6.18. Перейми, родна матушка, насыпь решето овса и осыпь своего сына. [VIII-44]

6.19. Катилось солнышко по заполю, дружка с князем – по застолю. [II-101] (*Аналогичные зачины – см.: 4.43, 4.50.*) // Вьётся вихор по заполю (летит сокол по заполю), ведут князя по застолю. Сзади князя – «посыпальна» («посевальна») сестра, сыплет житом и хмелем. Чтоб от жита было житьё доброе, чтоб от хмеля голова весела. (Жито к житю, хмель к «весельицу»). [I-55; II-103] (*Аналогичные зачины с другим продолжением – см.: 4.87, 5.67а, 5.69.*) // Дружка идёт и князя ведёт. Сзади князя – посыпальна сестра, сыплет она житом и хмелем. После жита жизнь добрая, после хмеля голова весела. [II-103] // Скачи-тка, друженька, на лавочку, я за тобой – посыпальной сестрой, сыплю житом и хмелем. Житом за то, чтобы жить хорошо, хмелем за то, чтобы жить веселó. Жито – к житю, хмель – на ярмарку. [II-104]

6.20. Как у ясного месяца перелётная звёздочка. У Василия Сергеевича «перехожака чадушка». Перешла сени новые, пала в ноги батюшке: – Благослови, свет батюшка (свет матушка), нам игру заигрывать, столы задвигивать, хлеб и соль на стол собирать, гостей за стол сажать. [I-54]

6.21. Наш хорóбрый друженька, наш верный служенька, возьми шелковую плёточку во правую рученьку. Призови кормильца батюшку со родной матушкой (разыщи в доме хозяина – кормильца батюшку со родимой матушкой). – Разрешите [сесть] за столы дубовые, за скатерти браные, за яства сахарные, за питье медовое со стремянным братечком, с крестовым батюшкой, с хорóбрым друженькой, со всей «родой-племенью!» [II-105] // Походи-ка, друженька, по новой горенке, приударь шелковой плёточкой по высокой лавочке, прикрикни во дому хозяина, кормильца батюшку со родимой матушкой. – Кормилец батюшка, утесни беседушку, уступи мне местечко в терему, в Божьем углу, за дубовым столом, за браными скатертями. Хлеб-соль на стол нести, княгиню за стол вести – Татьяну Васильевну. [II-105]

6.22. «Басла́вь, Бог» – вечеринки играть. Да чьи? – Ванюткины. Да и с кем? – С Танечкой. [VIII-66]

6.23. Благослови-ка, Господи, нам игру заигрывать, дубовые столы «задвигивать». [I-53] // Боже, благослови, Христос, игру заигрывать – игру свадебную (свадьбу весёлую). Столы собирать, скатерти расстилать, столы дубовые, скатерти браные... Хлеб-соль на стол нести, бояр (князя; князя молодого со своей «богосуженой») за стол вести. [II-106] // Благослови, Бог, благослови, Христос, свадьбу играть, заигрывать. [III-29] // – Время-время, матушка, столы расставлять, скатерти накрывать, хлеб-соль

на стол нести, княгиню за стол вести. [II-105] // «Бла-сла́вь», Боже, Боженька, песню спети, благослови свадьбу сыграти. [VI-105]

6.24. Бог, благословь, благослови, Христос. Ты, святой Боже Лука, солучи пару людей – Ванюшку рождёного, а Таню сужёную. Святой Кузьма-Демьян, скуй нам свадебку крепко-накрепко, вечно-навечно. Чтобы буйны ветры не развеяли, часты дожди не размочили, злые люди не разлучили. [VII-104] // Благослови, Боже, свадьбу играть, Ивана женить, Татьяну брать. Случи, Боже (Святой Лука), двух молодых в одно место. Святой Кузьма-Демьян, скуй нам свадьбу крепко-накрепко, твердо-натвердо... [V-47] // Святой Кузьма-Демьян, скуй нам свадьбу крепко-накрепко, твердо-натвердо. Люди бают – не разба́ют, ветер веет – не развеет, лесом клонит – не расклонит, дождик мочит – не размочит, солнцем сушит – не рассушит. [V-47; VI-106]

6.25. На высокой на горе (в чистом поллошке на крутой горушке) стояла часовенка. В той часовенке было три праздничка: один праздник – Воскресенье, другой – Вознесенье, третий – пресвятой Кузьма-Демьян. Пресвятой Кузьма-Демьян, скуй нам свадьбу... [VI-106]

6.26. Что далече в чистом поле с восхода до запада протекала быстра река. На крутом на берегу стояла Божья церковь, образа золочёные (полы полужённые, двери распахнутые, попы просвещённые). Перед Спасом-образом восковы свечи топятся. Два отрока Богу молятся: – Создай нам, Господи, злат венец принять на веки на вечные. (– Создай, Боженька, нам добра здоровьица, веку долгого – от младости до старости, до маленьких детушек). [V-47]

6.27. Ударили три звона церковных, запели три попа духовных, слетели три ангела с небес: – Скажи нам, Татьянушка, кто венок вил? – Вила венок Пречистая Матушка, за престолом сидючи, на яркие звёздочки глядючи. В середке яёнь месяц совивала, по краешкам дробны звёздочки садила, мне на головушку надела. [VI-111] // Кто тебя, Танютушка, снаряжал? Снаряжала Пречистая со Христом. Месяцем и солнышком увила, по краям ясны звёздочки садила. [VII-105]

6.28. Соколы, солетайтесь! Князя, бояры, съезжайтесь! Брат с сестрой (мать с отцом), призывайтесь, брат, к «пльямё» причитайся! Кто заснул, пробудися! Кто пошёл, воротися! Кто пришёл, не «тули́ся!» Кто принёс, не скупися! Сыпьте злато на блюдо, серебро на другое: нашему князю – на шапку, нашей княгине – на шубу, на «жарёлье» боброво. (В саду-садочку пел соловей всю ночь. Девки по сеням гуляли, фанты растеряли. А я, млада, сбирала, на ожерелье низала). [V-48]

6.29. Приступайте, Боже мой, к дубову столу, Боже мой, наделяйте, Боже мой! [V-49]

6.30. Есть ли у нашей княгинюшки родный батюшка? Подходите, лё-ля-лё, к дубовому столику! Наделяйте, лё-ля-лё, серебром и золотом! [V-49] // Скажи, скажи, Иван-князь, есть ли матушка? Призови её к дубовому столу, к браной скатерти, чтоб наделили ото всей радости, ото всей жалости. [V-49]

6.31. Подойди, родной батюшка, ко дубовому столику, надели своё дитяtko в путь-дороженьку, взойти в Мать Божью церковь со своим суженым, попросить у святой иконы благословения Господнего. [V-49]

6.32. Сваточки милые (крёстный «тáтухна»), зовём (ходи) сюда. Чем будет, дарить будем. Не будет чем дарить – просить будем. [VIII-59]



6.33. Гляди, Наденька, чем тебя татка дарует (мамка... сестричка... братетка дарует), а Господь Бог большую долю «готуёт». [VIII-60]

6.34. Казали – в Дунае (в море) воды много, как стали воду брать – нет ничего. А где та водица сподевалась? – По лужкам-бережкам разливалась (по крутым ручейкам разбежалась). Казали – у Танютки родни много; как стали наделять – нет никого. А где та «родина» подевалась? – По куткам-уголкам «поховалась». [VIII-61]

6.35. Дождь идёт, вода «лётится», Ванечка на Танечку не наглядится. Дождь идёт, вода мутится, Танечка с Ванечкой не разлучатся. [VIII-67]

6.36. Голубь с голубушкой, откуль вы слетелись, в одно место сели, одну думу думали, одну речь говорили? [II-107] // Где голубь был, где голубка была? Теперь они в одном месте сидят, пьют и едят из одного блюда, из одной чарочки. Слушают одного батюшку и одну матушку. [V-50]

6.37. Виноград в саду растёт, а ягода во бору цветёт (рассыпается). Виноград – Иванушка, а ягода – Танюшка. На них все люди дивились, где такие хорошие уродились. Создай, Господи, любовь и совет, во совете хорошенько пожить. [II-107; II-108] // Виноград в огороде (в зеленом саду), а ягода на помёте (коло садику). Виноград расцветает, а ягода поспевает. Виноград – Иванушка, ягода – Танюшка. Им люди дивовались, что хороши удавались (как они целовались). Вы, люди, не дивуйтесь, сами так удайтесь (поцелуйтесь). (Дай, Бог, на любовь да совет. В любви, в совете хорошенько пожить). [VI-107; VII-106]

6.38. На горе ягодка «крашеётся», на другой горюшке – краше того. (Ягода с ягодой во бору росли; Ягода на бору росла, другая ягода на меже цвела, по одной стороне – брусничинка, по второй – земляничинка). Ягодка с ягодкой сокотились, Ваня с Танечкой сходились (солучились, оженились), сходявшись – здоровались, поздравившись – целовались (ягодка ягодке поклонились, ягодка ягодку за руку взяла, ягодка ягодке на ногу встала): – Ягодка Танюшка, где ты была? – Ягодка Иванушка, в твоём саду. – Что там делала? – Ягодки брала. – Во что брала? – В твою шапочку. – Кому отдала? – Твоей матушке (твоему батюшке). – Ты кланялась? – Низёшенько. – Умно сделала (догадалась). (Умна-разумна, догадлива: не бывши на чужой стороне, спозналася – не выдавши свёкра-батюшки, зовёт батюшкой, не выдавши свекровушки, зовёт матушкой). [II-109; III-30; V-51; VI-108, VII-107; VIII-68] // На бору две ягоды росли, сокотились. Ванечка с Танечкой солубились, поженились. [VIII-69]

6.39. Тихая пташечка канареечка, тише всех соловейка. Тише всех Ванечка на чужой стороне, у тещи в гостях. У тещеньки на куту сию, Танечку за руку держу. Держу её крепёшенько, поцелую милёшенько. – Танечка, душа моя, слушай мамку мою. Я вчера с вечера слушал твою. [VIII-70] (Сходные зачины с другим продолжением – см.: 5.67б, 5.93в.) // Кланяйся, Танютка, моей маменьке (батюшке) – я вчера вечером твоей кланялся. Сносил сапожки, по сеням ходя, сломал козырек, кланяясь. (Чего ж ты, невестка, не кланяешься? Поцелуй – будет мамка-родителка). [VII-108]

6.40. В бору сосоночка не заломана, у нас Татьяна-душа не целована. [Молодые целуются, певички поют]: В бору сосоночка позаломанная. У нас Татьяна-душа поцелованная. [I-108; II-110]

7. СВАДЕБНЫЙ СТОЛ (ПИР): ХВАЛА, ВЕЛИЧАНИЕ – «ЧЕСТЬ», «БЛАГОДАРСТВО»

«князь – княгиня», свадебные «чины», гости – «застолье»

7.1. У Ивана горенка издалёка вожена, во этой горенке часто пиры идут, весёлы свадебки, хлеб-соль на стол нести, княгиню за стол вести... [II-29] // Счастлива горенка на счастливом местечке, в этой горенке часты пиры были, часто свадьбы играли. [II-105]

7.2. Люди зазванные за столы посажены – за столы дубовые, за скатерти браные. [III-31].

7.3. «Честуйтесь», гости, веселитесь (просим вашей милости), чтобы вы пили-ели, веселенько сидели. Хозяину, хозяйшке – честь-хвала, что беседа весела. (А хозяин тому рад, что беседашкой богат; Наш хозяин – калина, хозяйшка – малина. Он кудрями потрясёт, нам горелки принесёт). [VII-109]

7.4. Разойдитесь, волны (раскатитесь, валы), по синему морю, разойдитесь, гостеньки, по всей «застольице», по столовой горнице, а вы дайте узреть князя молодого (княгиню молодую). [II-111]

7.5. – Князёк молоденький (добрый молодец – Иван Николаевич; молада боярыня – Татьяна Васильевна), скажи, пожалуйста, про свою гостеньку (крёстную... батюшку... матушку... братца...), как звать по имени, величать по отчеству? – Девицы-певички, неужели вы не знаете? Её так по имени – Галина Фёдоровна. [II-112; III-32] // – Наш ясён сокол Иван Николаевич, позволь доведаться про твоих князей-бояр, про крёстного батюшку – как звать по имени, величать по отчеству? – Его так по имени – Петр Григорьевич. [II-111] // – Наша лебедь белая – Татьяна Ивановна! Можно ль у тебя спросить, позволь выговорить – про твоих бояр, про твою матушку. Как звать по имени, величать по отчеству? – Её так по имени – Мария Ивановна. [II-113] // – Ты скажи нам, князь молодой, кто у тебя подкняжничек? – У меня подкняжничек – Виталий Васильевич. [V-52] // – Княгиня-боярыня, кто у тебя боярынь-гость во чести посажен? – У меня боярынь-гость – моя родная тётушка (братец-соловейка...) во чести посажена – «в переду» на лавочке. [V-53]

7.6. – Ты скажи нам, Танюшка, скажи, Васильевна, кто тебя сюда просил, низко голову носил? – А просил Ванюшка, просил Николаевич. [VII-112]

7.7. Здравствуй, здравствуй, князь молодой, с отцом, со матушкой, со своей супругою. (Здравствуй, здравствуй, Иванушка Васильевич!) [V-38, 54] // – Здравствуй, здравствуй, князь молодой, кто у тебя крёстный батюшка? – У меня крёстный батюшка – родной дядюшка. [V-52] // Много ли здравствует крёстный батюшка? [V-67] // Здравствуй-здравствуй, умница, дорогая разумница. Мы тебе песню поём, мы тебе честь отдаём, по имечку называем, по батюшке величаем. [VII-114]

7.8. Князь молодой во Божьем углу сидит, под ним – честно место, над ним – Божья милость, свечи ясны топятся, свечи воску ярого. [II-111]

7.9. А у молодого князя ни уса, ни бороды, только кудри жёлтые, завивала кудерцы ему крёстная матушка, она днём – по солнышку, вечером – по месяцу. [II-111] // А у меня, молодца, нет ни усов, ни бороды. Я поеду к городу, куплю усы и бороду. Я за усы дам по сто рублей, а за бороду тысячу. [VII-110] (Сходные мотивы – см. 7.47.)



7.10. Зеленился зелёный дуб, в зеленых лугах стоячи, на калининку гляючи. Красна калининка, да немного не вызрела. (Позрею, зелёный дуб, под твоим под «вётейком»). Веселился Ванютушка за дубовым столом сидя, на Танютушку глядя. Млада Танютушка, да немного не выросла. – Подрасти, Танютушка, на моей сторонущке, за моей головушкой. (Подрасту, Иванушка, за твоей головушкой, за шелковой бородушкой). [VI-110; VII-110]

7.11. Жаркое камень самоцветное, жарче него в поле не было. Радостно животу Иванову, глядя на красоту Татьянину. У неё красота непомерная: ростом она тонка-высока, глаза у нее развесёлые... [V-56]

7.12. Бог тебе дал, Ванютка, что жена хороша. Не давай, Ванютка, ни толочь, ни молоть. (Толкя-меля, запылится вся, воду нося, обольётся вся). Только вам при городе жить: тебе суды судить, жене твоей пересуживать, вашим детям переписывать. [VI-109; VII-126] (*Аналогичные поэтические мотивы – см. 7.29*)

7.13. Хвалился князь молодой своей суженой: – У меня суженая, как боярыня: на головке веночек, будто алый цветочек (на головушке веночек – семьдесят цветов цветёт), серёжки янтарные, лицо разгорелось. [III-32] // ...Как моя-то княгиня – что лебёдка белая, жемчуга тугие шею «огрузили», серёжки-яхонты – лицо разгорелось, повязка на голове весь терем осветила. [II-115]

7.14. Раскинсья, яблонька, у дорожки стоячи, раскройся, княгиня-душа, над всей застóлицей. Покажи бело лицо, сколь оно замарано, сколь оно заплакано? – Оно не замарано, оно не заплакано. [II-114]

7.15. Жарки у нашей Танечки «карáлки»; потому жарки, что всю неделку не спала, свои «карáлки» «чапала» [нанизывала]. Бела у нашей Танечки рубашка. Потому бела, что всю неделку не спала, свою белу рубашку вымывала. [VIII-76]

7.16. Тиха-важна Танютушка на балу, не пьёт, не ест, надеется на медок. Летят пчёлы, несут мёду для неё. [VI-112] (*Сходный поэтический мотив – см. 7.65.*)

7.17. Не узнать Танечку в карагоде, только узнать Танечку по породе. Знать, она породы великой, матушки разумной, батюшки богатого. (Её «мáмухна» – разумная, она её породила, в ряд к дружине посадила. Сидит она в карагоде тише всех, платочек на головке цветней всех). [VIII-75]

7.18. Не та ли матушка крёстная – во честном пиру сидит перед Спасом-образом? Голова в золоте, серьги жемчужные: в правом ухе серёжечка – её милая крестница – Татьяна Васильевна; в левом ухе серёжечка – её милый крестничек – Иван Николаевич. [I-56]

7.19. Крёстная матушка (крёстный батюшка) на куте сидит, белую лебёдку (своё дитя) на руках держит, белого лебеда – на коленочках. Белого лебеда – Ванютоныку, белую лебёдку – Танютоныку. [VII-111; VIII-111]

7.20. Не та ли крёстная матушка – Мария Ивановна, на куте посажена? Чванится-ломается, крестницей выхваляется. Слава Богу, Боженьке, у крестницы на свадьбе – на куте посажена, красиво снаряжена, за дубовым столиком, за набранным скатертям. [VI-113]

7.21. – Нам не сметь у вас спросить, а вы нам не скажете: кто у вас крёстная матушка? (Ты скажи нам, Танюшка, кто у тебя крёстная матушка?) – У нас крёстная матушка – Мария Ивановна. – Как ты в матки справлялась? – Три ночи не спала, подарки готовила. За сине море летала, белу пену снимала, невесту белила. [VI-114]

7.22. ...Моя-то матушка во большом углу сидит за дубовым столом, за браной скатертью, за яствами сахарными, за мёдом «абáрным». Под ней – честно место, над ней – Божья милость, свечи ясно топятся, воск ярый сливается. [II-115]

7.23. Крёстная мамонька на куте сидит, винную чарочку во руках держит. Винная чарочка не всколыхнется, крёстная мамонька не рассмехнется. Винная чарочка всколыхнулася, крёстная мамонька усмехнулася. [VIII-71]

7.24. А мамулька крестная, молодича честная, мы тебя не знали, крестной мамкой не звали. А как стали спознавать, крестной мамкой называть. Мы свою мамку «шану́ем» [уважаем], золот перстень «шару́ем». Наша мамка на куте, золот перстень на руке. [VIII-72]

7.25. – Вы скажите, пожалуйста, где сидит крёстная матушка? – У нас крёстная матушка – Мария Ивановна. Где сидит крёстная матушка, там не надо солнушка (сияет солнышко). На головушке платок, словно аленький цветочек. Коло вóрота – золото, звёздочкой застёгнуто, месяцем подпоясано. Сама собой дивилась – хорошо снарядилась. [VI-115] // Дорогая боярочка – Нинутка Гавриловна. От разумного батюшки разумное дитятюшко. Около вóрота – золото, серебром застёгнута, месяцем подпоясана. [VII-113]

7.26а. ...У моей матушки щёки разгорелись, голова гладёшенька, шёлком увязана. У моей матушки на буйной головушке косынка в золоте, серёжки-яхонты весь терем осветили и нас за завесой. [II-115] // ...Звать-величать – Мария Ивановна, цепочка в золоте шею обломил, серёжки-яхонты уши обломил, на её ноженьках чулки валёные, башмаки парчёвые. [II-115] // ...У моей матушки головка шёлком увязана, серёжки-яхонты, душок малиновый. Любил тот душок её удалая головушка – Владимир Егорович. [II-115]

7.26б. ...Моя-то матушка – Мария Ивановна. У моей матушки на буйной головушке – гарнитуровый платок, шёлкова повязочка, на скорых ноженьках – чулки валёные, скобы золочёные. Золотили скобушки в «Ераславе»-городе, во Псков привозили, в торги выносили. Никто на скобушки цены не наложил, только наложил цену её муж возлюбленный – Владимир Егорович. [II-115] // ...Покажи свои ноженьки – ти надеты сапоженьки сафьяновые? Шиты сапоженьки в Ярославле-городе, примерены сапоженьки на Еленкины ноженьки, обновлены сапоженьки на Иванову свадьбу. [VII-114]

7.26в. На ком у нас дорогой обряд? На Светлане дорогой обряд. Знать, Светлана, твой мужик богат. Он поехал в новый городок, купил шёлковый платок. [VI-116]

7.26г. Чем ты, Манечка, хороша-пригожа? Платье на ней сторулёвое, от «карáль» шея ломится, от серёг уши порвутся. За то ты, Манечка, хороша-пригожа. [VIII-77]

7.27а. Она в свашки ладилась (Как крёстная матушка – Мария Ивановна, она в матки ладилась; «Гурная» боярочка в боярки ладилась; Приданка хорошая, приданка пригожая; Белы-белы боярочки, белей нету Олютушки; Хороши наши свашечки, лучше нет Федорушки) – калиной мазалась, малиной вытиралась (в баню ходила, в трёх банях парилась, тремя мылами мылась, белилами белилась, румянами румянилась). – Неправда, жёнушки, я в бор не ходила, калину не ломала, малину не щипала (я в баню не ходила, белилами не белилась, тремя мылами не мылась). Такую меня матушка на весь век породила – чистую-речистую, белую-румяную. (Калачами вскормле-



на, сытой-мёдом вспоена, от калачей тело белое, от сыты – румяное; Красотой наделила, в пир-беседу посадила, гулять заставила: – Ты гуляй, моё дитятко, целый день до вечера, с вечера до полночи. [VI-117; VII-112, 114]

7.27б. В боярки ладилась, хорошо снарядилась – белым мылом мылась, а другим душилась. [V-63]

7.27в. Бела-румяна у нас Катя-душа (Белы-белы боярушки, белей нету Танютушки; Ты, свашенька, белая-румяная). Чем белилась? – Ходили братья на синё море, снимали с моря белу пену – вот этой пеночкой белилась. – Чем румянилась? – Ходили сёстры в зелен сад гулять, рвали с розы алый цвет, вот этим цветиком румянилась. (Я с той белой во беседе сижу, с той румяной я замуж зайду). [V-62а, 62б; VI-118] // – Перебела-белёшенька Ньюшутонька, чем ты мылась-румянилась? – Было у меня два брата-сокола, летали они с моря на море, собирали пену белую. Вот тем я мылась-румянилась. (У братеток попыталася, ти хорошо прибралася; Намывши-набеливши, я в пир пошла. В пиру-беседушке просваталась за такого молодца, за Ваню.) [VII-115; VIII-78] // Было у Оли три брата, в сине море летали, белу пену сымали, сестрицу стирали. Вот за то я беленька-румяненька. [VI-119] (*Аналогичные мотивы – см. 7.45.*)

7.27г. – Белая-румяная Олюшка, а кто тебя белёшеньку умывал, головушку расчесал, кто в путь-дороженьку отправлял? – Умывала белёшеньку водица, расчесала головушку сестрица, отправляла в путь-дороженьку родная мамка. [VII-116]

7.28. Оля – белая-румяная, по тарелочке катается, словно сахар рассыпается. Вот я Олечку люблю, серги новые куплю. [IV-22]

7.29. Только тебе, Олечка, при городе жить. У тебя рученьки белёшеньки, только твоим рученькам калачи печь, сладки прянички. [VIII-79] // Ножки твои сапожные, ручки твои пирожные. Только тебе, Олечка, калачами торговать. [VIII-79] (*Аналогичные поэтические мотивы – см. 7.12.*)

7.30. Свашечка дорожкой плакала, у неё братетка «пытался»: – Чего плачешь, моя сестрица? – А братетка, обидно. Я ехала тёмным лесочком далёко, отморозила белые ручки морозом. [VIII-73]

7.31. Кабы я знала, что в приданочках поеду, была ж бы я в Полочке на рынке, купила б я чёрного шёлку. [VIII-74]

7.32. А сватьюшка (наша гостья) добрая, на ней шуба новая: одна пола – сто рублей, а другая – тысячу. Самой шубе сносу нет (цены нет), певичам цены нет («сватютки» лучше нет). [VI-120] // Свашенька добрая, на ней шуба новая. На шубушке ленточки, в клеточках пташечки, поют песни разными голосами, расчудесными словесами. [V-60б] (*Аналогичные поэтические мотивы – свату – см.: 7.54, 7.55.*)

7.33. А у нас сватья добрая, на ней платье новое-огнёвое. А на платье «галунь» в две ладони ширины, по бокам карманчики, чтобы любили мальчики. [VI-120]

7.34. У нашей сватьи бел платок. У платочка три узла: в одном узлу – белила, в другом узлу – полтина. Белилам белилась, полтиной дарилась. [VI-121]

7.35. ...У моей сестрицы коса руса до пояса, заплетал косу добрый молодец – Валентин Сергеевич. [III-113]

7.36. Олюшка – цветочек, Васильевна – «лазурёчек». Куда цветок посадить? – Посадим в огороде, будем поливать сытою. Ты расти, цветочек, расцветай, «лазурёчек». [I-65]

7.37. Не сиди, Олютка, на лавочке. Наши мальцы шутильвы, они стенку разберут и платьико подерут. [VIII-82]

7.38. – Что ты, ёлка, зиму-лето зелёна? – Не было на мне ни буйна ветру, ни мороза, потому я зиму-лето зелёна. – Что ты, Галечка, и молода, и хороша? – Я у своего мужа не ругана, не журёна, потому я и молода, и хороша. [VIII-80] // Чего ж эта ёлка зимой-летом зелена? Вот чья ж это барынька посажена сидит – и румяна, и бела? – Оттого бела, что у матушки одна, нежурёна, небранёна, в пир пошла с красными девушками. [VII-117]

7.39. – А ты, белая берёза, боишься ты морозу? – Я морозу не боюсь, я листочком обовьюся. – Молодая Танюшка, боишься своего мужа? – Своего мужа не боюсь, ранёхонько спать ложусь, крепёхонько обнимусь. [VIII-81]

7.40. Приказала княгинюшка взвеселить беседашку, своего братца родного – во любви созван, во чести посажен, в «переду» на лавице, за дубовым столиком. Он пьёт и кушает, веселье слушает. [V-54] // Кто у нас зазванный (приглашённый) гость, кто у нас запрошенный, на куте посаженный под стеклянным окошечком? Он не пьёт, не кушает – беседу слушает. [VI-122]

7.41. Нам пала весточка, где сидит крёстный батюшка. [VI-126] // Скажите, пожалуйста, где сидит крёстный батюшка? – У нас крёстный батюшка – Петр Григорьевич. [VI-126]

7.42. ...Коло ясного месяца всё дробные звёздочки, коло братца-сокола всё сестрицы-лебёдушки. [VI-128]

7.43. ...Мой крёстный батюшка – Пётр Григорьевич (грозым-грозынёшек). Он по полю едет, что буян ветер веет, у ворот колотится, будто туча грозная. Выходила из горенки к нему молода жена, за ручку приняла, в уста целовала. (Где ты был, душенька, лада милая? – Ходил я с города на город). [II-117]

7.44. Где сидит крёстный батюшка, там не надо свечи. Знать, его матушка во саду родила под яблонькой, под сахарной. [V-55] // Много цветов в саду цветёт, лучше нет цветика макового. Много гостей за столом сидит, лучше нет гостика – Васечки. Знать, его мать в саду родила. [VI-125] // Ахти, Боже, какой Васечка пригожий! Знать, тебя мамка в саду родила, калиною помыла, малиною утёрла. [VIII-87]

7.45. А кто у нас гость большой, кто у нас гость «честной»? У нас Васенька – гость большой, «честной», беленький, румяненький. Братцы-соколы в сине море летали, с воды пену снимали, ему лицо стирали, из-за того он беленький, румяненький. [V-61] (*Аналогичный мотив – свaxe – см. 7.27в.*)

7.46. ...У моего батюшки голова кудрявая, борода шелковая, усок серебряный, душок малиновый. (Любила тот душок его молода жена-боярыня – Лидия Сергеевна; Он вздохнёт – сто рублей, слово скажет – тысяча). [II-117] // Дорогой посажённый гость – Митрофан Артёмович. Голова кудрявая, борода шелковая. Попирал бородушку по пирам, по беседашкам, по весёлым свадебкам. [VI-124] (*Сходный мотив – см. 9.2.*)

7.47. ...– У моего гостя (у меня, у молодца) нет ни усов, ни бороды, только жёлтые кудри. [III-33] (*Сходные мотивы – см. 7.9.*)

7.48. – Кто тебя зазвал в пир, кто в беседашку? – Меня зазвал в пир Иван Николаевич. – Кто тебя справлял в пир, в беседашку? – Меня справляла в пир родная матушка, не спала она тёмную ночушку. Расчёсывала она мои русые кудёрышки, «складала» на правое плечо. [VI-127] //



– Ты скажи, Сергеюшка, кто тебе голову чесал, русы кудри завивал? – Мне чесала головушку родная матушка, завивали кудёрышки сестрицы-лебёдушки, под окошечком сидя, на ясен месяц глядя. Ясен месяц яснышенек, мой сынок (братец) милёшенек. Ясен месец в ограде, мой сынок – в обряде. [VI-128]

7.49. Белый мальчик молоденький, неженатый-холостенный, гладкая головушка, русые кудёрышки, будто маслом помазана. Ты скажи нам, Ванютушка, кто тебе голову чесал, русы кудри завивал? – Мне чесала головушку родная матушка, завивала кудёрышки сестра-лебёдушка. [VI-128] // ...У дружки голова кудрявая, волосы по плечам расчёсаны, чесала-гладила ему молода жена – Нина Егоровна. [II-112] // ...Его звать по имени, величать по отчеству – Михаил Николаевич. У гостеньки гладкая головушка, чесала-гладила его родна матушка, жемчуга накладала сестричка-ласточка. [II-112] //...У моего батюшки на каждой кудринке по жемчужинке. [II-112]

7.50. У нашего дружка – гладкая головушка. Гладко глажена, будто маслом мазана, частым гребнем чёсана, волос к волосу сложено. На каждом волоске по белой жемчужине. Раскатился белой жемчуг по дубовому столу, по браной скатерти. У него жены не было, подобрать жемчуг некому. Подходила ко столику родная матушка, подбирала белый жемчуг на серебряное блюдечко, подносила своему сыну. [VI-128] // Чи не тот подкняжничек – Феденька Николаевич? На подкняжничке шапочка – сто рублей заплачено. Как подкняжник поклонится – весь жемчуг раскатится по серебряну блюдечку. У него жены не было, подобрать жемчуг некому. Вы сестрицы-лебёдушки, подберите златой жемчуг. [VI-129]

7.51. Коло моря сини васильки синеют. На ком белая рубашка? – У Гени. – Кто тебе белу рубашку намывал? – «Паздаровь Божа» мою матушку! Она мне белу рубашку намыла, голубым шёлком нашила. [VIII-88]

7.52. ...Ах ты, дружка, скачи, соловейка, скачи, у тебя лапти новы и онучи белы. [II-118]

7.53. ...На дружке кафтан – семьсот рублей дан, на дружке сапожки сафьяновы. [II-119]

7.54. А кто у нас сват (гость) большой (гость честной), кто у нас дорогой? Лёнька у нас сват (гость) большой, дорогой. У него шуба новая, шапочка бобровая (красная), на шапочке ленточки, в клеточке – пташечки, поют песни добрые. [V-60а; VI-123] (*Аналогичные поэтические мотивы – сватье – см.: 7.32, 7.55.*)

7.55. А кто у нас богатырь? (А кто у нас гость большой, пребольшой; А кого у нас белей нет?) – У нас Ваня – богатырь. На нём шуба новая, шапочка бобровая. Одна пола – сто рублей, а другая – тысячу. Всей шубе цены нет, а Ванюши лучше нет. [I-63; VII-118] (*Аналогичные поэтические мотивы – сватье – см.: 7.32, 7.54.*)

7.56. Сидит крёстный батюшка разбогатым богачом: под полою – сто рублей, под другою – тысяча. Сто рублями меня дарит, тысячу у себя хранит. [VI-126]

7.57. А кто у нас сильный богатырь? Костя у нас – сильный богатырь. По сто коров в хлев загонял, по тысяче коней в хлев запирает, по сто коп ржи нажинал, по тысяче ярового овса. [VI-130] // Кто же у нас богачом слывет? Слыл богачом – Васенька Иванович. Сорок коров – все дойные, семь жеребцов – все на стойле, по семисот – в карманах лежат. (Жена у него – что боярыня, детушки – соловеюшки). [V-59]

7.58. Хвалился Ванюшка своей казной. – Есть у меня золота казна. Жёночки-голубки, спойте песенки, я для вас распечатаю. [VIII-94]

7.59. Богатый гостик – Ванютка, с богатой стороны. Не принёсся он, привёзся. Один возок золота, другой возок серебра (три воза золота, а четвёртый воз серебра). [VIII-95]

7.60. Нам сказали – Сергей небогат. Он богат – богаче всех: он с тысячи на тысячу ступал, красных девушек из бед (на свет) выводил. – Уж вы, красные девушки, вы пропойте песенку про меня – удалого молодца, про мою молодую жену – Елену Васильевну! [I-58; II-120].

7.61. Как у нашего дядюшки, у Ивана Ивановича, у него изба золотая, столбочки точёные, гвоздочки золочёные. [I-64]

7.62. Бегала галка по ельничку, била хвостом по безрезничку. – Иванушка-вор, покажи свой двор. – Мой-то двор – посередь Москвы, ворота часты, пятизубчаты. [II-121]

7.63. Не сиди, крёстненький, под окошечком. У нас под окном соловьи поют, в твоей голове гнездо совьют, в бороде детей выведут, сытой выпоят. [VIII-83]

7.64. – Ты скажи, Ванечка, кто у тебя заванный гость? – А у меня заванный гость – Василий Кондратьевич. Перед ним и мёд стоит, перед ним и патока. От зелёного вина болит буйна голова, от мёда солодного – просыпанье тяжёлое. [VII-119] // У нас про крёстного батюшку давно пиво заварено, зелено вино скурено. От зелёного вина болит буйна голова, от пива пьяного – вздыханье тяжкое. [VI-126]

7.65. Не пан же, не пан Ванютка, не паненка его Манютка. Не пьёт же вина без меда. Полетели пчёлки в шерый бор за мёдом, будут горелочку «сочить», будут Ванюточку поить. [VII-120] (*Сходный поэтический мотив – см. 7.16.*)

7.66. У крёстного (родного) «татухны» борода горит! Чем будем бороду тушить – винцом, пивцом или горелочкой? От пивца, от винца разгорается, от горькой горелки «потухается». Затушим бороду «солёдким» мёдом. [VIII-84] // – Друженька, борода горит! Есть ли кому бороду тушить? – Есть у меня, бабушки, жена-барыня, есть у меня дочь-боярыня. [VI-131]

7.67. – Ванютка, рыж-борода, ты не хошь чего от живота? – Рыбу с перцем не хочу, кашу с маслом не люблю. Люблю ту сироту, которая «вёрнитца» к животу. «Привёрнитца» – целует, отвернется – милует. [VII-121]

7.68. – Любишь, старший сват, поросятинку? – Жёночки-пчёлочки, то еда моя. – Любишь, старший сват, молоду жену? – Жёночки-пчёлочки, то душа моя (то потеха моя). [VII-122; VIII-85]

7.69. Чванится-ломается, о боки упирается: – Тут нет лучше меня, тут нет краше меня. Только против меня – жена-боярыня, Настасия Ивановна, чистая-пречистая, белая-румяная. В любви создана, в чести посажена – за дубовые столы, за браные скатерти, за яства сахарные, за напитки пьяные. [VI-132]

7.70. В котле медяное кольцо, а у кого жена хороша? У Федютки жена хороша. [VII-123]

7.71а. Выхвалялся Иванушка своей женой. (Чем же ты, Ванюшка, выхвалялся? – Сам собой, молодой женой). – Моя жёночка – хитра-мудра (руководельная), без дрожжей пироги пекла, без хмеля пиво варивала, без меня, молодца, спать не «лягивала». [V-57, 59; VII-124; VIII-91] //



Что моя жена умная-разумная, по лугам пологи стлала, без дрожжей калачи пекла, без хмеля пиво сварено [II-9] // Хвалился Иванушка молодой женой: – Моя жена – умная. По лугам шла – вежи ставила, лесом шла – «кисти кисти», к реке пришла – мосты мостила. [I-60]

7.71б. Хвалился Иванушка своей женой: – Моя жена – хитра-мудра... Вечер она во пиру была, наутро сына родила. Её царь-государь много жаловал: тремя полками с полковничком, тремя городками с пригородками. [V-57] // ...Во пиру он пируется, на свою жену любит: – Как моя жена умная-разумная, по полям пологи стлала, по лугам шатры ставила, поутру сына родила, на второй день за водой пошла. [II-122]

7.72. Хвалился Сашенька молодой женой. – Моя жена хороша, она сына принесла «кудряшá». Сын хорош, по минутам рос. На третий день на лавку стал, потолок достал, кудрями тряхнул – потолок свернул. [VIII-91]

7.73. Гордился Николаюшка своей молодой женой, своими милыми детушками – сыновьями и дочерьми. [V-58, 59]

7.74. Не хвались, Володя, что богато живёшь. Вот тебе дадут молодую жену, ты будешь её ласкать... [VIII-92]

7.75. Ванюшка, родненький, твоя жёнка красивая, что ж ты её не бережешь? Наглядайся на неё, как на солнышко. [VII-125]

7.76. Вы жёночки-лебёдушки, не хулите, хорошенький-пригоженький – Ванечка, «прихинулось» моё сердечко до него. [VIII-93]

7.77. Через тын-тыночек завился хмельчек. В садочке молодец гуляет, сам плачет-рыдает. – Что невесел ходишь? – Нечем веселиться. Все дружки-товарищи поженились, один я холост-неженат хожу. [V-64]

7.78. – Ты скажи, Феденька, чего не женишься, на кого надеешься? Чи на братьев-соколов, на сестричек-лебёдушек? – Я надеюсь на свою буйну голову, на свои белые рученьки. [VI-133; VII-128] // – Чего ж ты, Феденька, не женишься, на кого надеешься? Мамонька старёхонька, сестричка малёхонька. У тебя рубашка не вышита, девушка не выбрана. – Вышита рубашка «семи шелкам», выбрана девушка «семи годам». [VIII-89] // – Что ты, Колечка, не женишься, на кого ты надеешься? – Я надеюсь сам на себя, на свои большие денежки. Оженись – возьму девушку. (Не купецкую, не дворянскую, самую лучшую крестьянскую – Марьюшку Петровну). [I-3, 61; II-123] // Встану утром (рано) я до солнышка, наберу жита по зёрнышку, наварю пива пьяного для Иванушки удалого. – Что ты, Ванюшка, не женишься, на кого ты надеешься? – Я надеюсь на денежки, на красну девушку – Галину Васильевну. [I-62]

7.79. Кто в тереме холост-неженат? Время тебе, Феденька, жениться. Суженая перевыросла, белые дары перешила, шелковы пояса «перекистила». [V-65] // Не пора ли тебе, Феденька, жениться? Давно твоя суженая выросла, ждала к себе гостя любимого, у ней тонко-тонёшенько повыпрядено, звонко-звонёшенько повыткано, бело-белёшенько повыбелено. [VIII-90]

7.80. Березничек листоватый, кто у нас неженатый? Ванька у нас неженатый, чистый, белый, кудреватый. Ему матери говорила: – Пора, дитятко, жениться, возьми жену молодую. (– На что, мать, мне жениться? Меня и так девки любят, по новым саям водят, винцом-пивцом поят, носовым платочком делят; Он охоч ходить по ярмаркам, покупать алы ленты. Алы ленточки полиняли,

красны девушки посмелели). [V-66; VI-134; VII-127] // ...А мне мамонька велела: – Женись, мой сынок. – На что, мамонька, жениться? Меня и так девушки любят. Куда еду – провожают, откуль еду – перенимают. [VII-118] // Листик листоватый, а кто у нас кудреватый? Иванушка кудреватый. А кто у него суженая? Татьянушка суженая. (Его мама спородила, жёлтыми кудрями наделила, с душой Таней благословила, в путь-дорожку проводила). [II-124; IV-10]

7.81. Косматый медведь на бору лежит, вокруг него облава идёт. Он лежит, смотрит, куда выскочить. Богатый Ванечка на коне едет, вокруг него песни играют. Он сидит, смотрит, чем же вас дарить. – Подарю, жёночки, вас кашечкой, напою, жёночки, вас горелочкой. [VII-129]

7.82. Помнишь ли, крёстныйенький (Петенька), как говаривал: – Бабушки, молодушки, пойте песенки! Буду сидеть во честном пиру, буду дарить золотой казной. – Мы на тебя понадеялись – три поля пешком шли, реки-ручьи бродом брели, куньи шубушки за плечами несли. Много ли здравствует крёстный батюшка? [V-67]

7.83. Крёстная матушка, ты послушай-ка! Мы тебя не обесчестили – по имени называем, по отчеству величаем – вашу родушку непростую, отца с матерью причестную. Крёстная матушка, не скупись-ка, подари-ка – красным девушкам на белила, молодушкам на румянец. [I-57] // Мы тебе песни поём – тебе честь воздаём со всей твоей роднёй, со всей породушкой: родителем-батюшкой, сударынькой матушкой, сестрицами-лебёдушками и братцами-соловьёшками. [V-68]

7.84. Будь довольна, милая, будь довольна песенкой. (Подойди близёшенько, поклонись низёшенько). [VI-7, 126] // – Будь доволен, Володохна Николаевич, не одному тебе песенка, с молодой твоей женой, с Наташей Ивановной. – Я доволен, жёночки, я доволен, лебёдушки. [VII-130] // Будь довольна, Танютушка, не одной тебе песенка, с молодым твоим дружком Иваном Николаевичем. Не успели песню спеть, она нам подарки шлёт. Подошла близёшенько, поклонилась низёшенько – нам веселёшенько. [VII-16, 110] // [Девушке]: Будь довольна, Нинутушка, не одной тебе песенка, всем добрым мальчишкам. [VII-113]

7.85. Ты послушай, свашенька, что «игрицы» говорят – дарить велят. Если не будешь дарить – не будем песни петь. Если будешь дарить – будем песни петь. [V-60б]

7.86. Послушай, батюшка, мы тебе песню поём, мы тебя величаем, хотим княжьих даров, даров великих. Не дари нас «алтыной», подари полтиной. [II-117] // Ты послушай, матушка, мы тебе песню поём, тебя величаем. Ты не в саду сидишь, тут не соловьи поют, поют певичи, души красны девицы, хотят они даров. Не дари нас гривною, подари полтиною. [II-115] // Слышишь ли, Ирочка Ивановна, мы тебе песню поём, честь отдаём. Мы тебе – песенку, а ты нам – денежку. [V-67]

7.87. – Уж ты, «байничек-коробайничек», на кого ты пышешь, на кого ты дышишь? – Я пишу, я дышу на княгинюшку, на молодую (на князя-молодца, на друженьку, на сестрицу). А ты встань, походи, поворачивайся! А ты выдай нам золотую гривну, если нет гривны – то хоть полгривны! («Рассувай») мошну, наделия сестру, у сестры ноги болят, сапоги говорят, позолоты хотят). [II-118]

7.88. Друженька, не скупись, своей казной расплатись, тебе казны не скопить, сарафана жене не купить. Хоть и купишь – ненадолго. В церковь пойдёт – замарает, из церкви пойдёт – потеряет. [II-119]



7.89. А ты, Ванютка, не скупись, с нами, жёночками, расплатись. [VIII-95]

7.90. Ты ты глух, Захарька, ти шапка твоя? Ты ты скуп, Захарька, ти жёнка твоя? [VIII-96]

7.91. В нашем тереме столы расставлены, скатерти разостланы. В тереме сидят гости званые, мужики богатые. Не успели песню спеть – уже он с подарочком. Нам не дороги дары, дорога честь-хвала. [II-106] // Гладкая голлушка, будто маслом мазана, гребешком причёсана. Ты сидишь во тереме за дубовым столиком, за браными скатертями, за яствами сахарными. Разумное дитятко разумного батюшки. И мы не успели песню спеть, как от него подарки пошли – всё поклоны низкие. [V-69]

7.92. Звонкое дерево вересовое. Умное дитятко – Иванушка Васильевич. [V-57] // У умного отца-матери и дитя разумное. Его низкие поклоны – до самой земли. [V-61] // То-то дары богатые, то-то дитя разумная! Не успели песню спеть – подарки шлёт. В умного батюшки умна детушка. [VIII-97]

7.93. Поднимись, Татьянушка, подойди к нам близёшенько, уклонись нам низёшенько. Ай, спасибо, наша умница, за поклоны низкие, за подходы близкие, за дары великие. Спасибо, свашенька, за дары великие, за поклоны низкие, до чести, до хвалы. [VI-115] // Спасибо, наша умница, за дары великие, за поклоны низкие. [VI-126; VII-121, 131] // Ай, спасибо, Володохна, за твои подарочки, за низкие поклончики. Мы не успели песню спеть, а он нам подарки шлёт. [VII-130] // Спасибо, княгиня, за твои подарочки, за сладки прянички, за рубашки шитые, шёлком вышиванье. [II-125] // Спасибо, крёстный батюшка, за подарок дорогой. Ты поднялся с местечка, подошёл близёшенько, кланялся нам низёшенько. За подарок дорогой пою песню для тебя. [VI-126]

7.94. Благодарствуй, князь молодой, на твоих подарочках, на сладких пряничках. Нам не дороги дары, дорогая честь-хвала, поклоны низкие, словечки ласковые. [II-125] // Спасибо, гостеньки, за ваши подарочки, за сладки прянички. Нам не дороги дары, дорогая честь-хвала, поклоны низкие, разговоры ласковы, поцелуи сладкие. [II-125]

7.95. Благодарство, Иванушка, благодарство, Михайлович, дошли твои подарочки до большой благодарности, до красных девушек, до молодых молодухек – на бельё белилочки, на красны румяночки. [I-59; II-126] // Благодарство, Иванушка, благодарство, Михайлович, на твоих-то на подарочках – на твоей золотой казне (за серебряные денежки). А мы мёд-пиво выпили, золотую казну повынули. [I-59]

7.96. Дай Боже тебе, чтоб рои роились и коники водились. Рои – в сачок, коники – в хлебочку. [VIII-98]

7.97. Дай Боже тебе, что лето – то это. За столик сидеть, на девочек глядеть. [VIII-98]

7.98. Спасибо тебе, и подай Бог тебе, что дары хороши и до нас дошли! Подай Бог тебе штук двести коров, полтора ста быков! Чтоб жена весела и бояристая! [II-118]

7.99. Благодарствуй (спасибо), батюшка со родимой матушкой! Накормили сыгым-сыгёшенько, напоили пьяным-пьянёшенько, пролежала ложечка сухим-сухёшенька, простояла чарочка полным-полнёшенька, просидел молодец (девочка) смирным-смирнёшенько, тихим-тихошенько. [II-125]

7.100. Соберёмтесь, девчонки, споёмте «ура». (Выпьёмте, девчонки, чарку зелена вина). Ура! У Ваньки жён-

ка хороша! (Наша пара хороша; Вся «компанья» хороша!) (Первый бокал за князя наливал, князь красив, румян и светлее, чем заря. А второй бокал – за хозяйку его... А четвёртый бокал через край наливал, всю «компанью» поздравлял). [II-127]

8. ПРИПЕВАНИЕ ПАР

*«женых – невеста», «супружеские пары»,
«холостые парни – девушки»*

8.1а. – Князёк молоденький Иван Николаевич, скажи, пожалуйста, кто с тобой рядом сидит? – Девушки-певицы, неужели вы не знаете? Со мной сидит моя «богосуженая» – Татьяна Васильевна. [II-112] // – Княгиня-душенька, Татьяна Васильевна, скажи, пожалуйста, про своего суженого! – У меня суженый – Иван Николаевич. [III-34] // – Степан Фёдорович, скажи, пожалуйста, кто с тобой рядом сидит? – Со мной рядом сидит Мария Ивановна. [II-112] // – Князь молодой, кто с тобой рядом сидит, тебя за руку держит? – Со мной рядом сидит моя суженая. Она сидит умнёшенько, говорит веселёшенько, кланяется низёшенько. Её низкие поклоны – до пухового пояса. [V-52] // – Княгиня-боярыня, кто с тобой рядом сидит, тебя за руку держит? – Со мной рядом сидит мой суженый-ряженный. [V-53]

8.1б. Молода боярыня, наш князь молоденький! Молода боярыня Татьяна Васильевна! Наш князь молоденький Иван Николаевич! (Молодой боярынец Иван Николаевич! Молода боярыня Татьяна Васильевна!) [II-113] // Князёк молоденький Сергей Алексеевич! Ему добра девушка – Лидия Николаевна! Будь доволен девушкой, Сергей Алексеевич! (Мы похвалим девушку Лидию Николаевну; У нас хороша девушка – Лидия Николаевна; Ему понравилась – Лидия Николаевна; Поди к нам за завесу, мы дадим красавицу). [II-128] // Весёлый мальчик Михаил Васильевич! Ему весёлая – Наталья Григорьевна! [II-128] // Князёк молоденький, «лебедёк» наш беленький Иван Николаевич! Княгиня-душенька, белая лебёдушка Татьяна Васильевна! [III-35] (Аналогичные тексты – см. Толочные 3.1.–3.4.)

8.1в. Берёза-берёза, берёза белая, под берёзонькой сидит красна девушка Катерина Михайловна, к этой девушке пришёл добрый молодец Иван Иванович. [II-129] // Берёза белая, зелена-кудрявая, под этой берёзой стоит добрый молодец Иван Борисович, мы дадим добру девицу Анну Ивановну. (Под этой берёзой молодец красивый Иван Борисович, к этому молодцу ходила девушка Анна Ивановна). [II-129]

8.2. Чья эта горенка построенная, чья эта барыня посаженная? Эта барыня посажена Коллоткина. [VIII-99]

8.3а. Шапочка соболёва день на окошечке пролежала, около шапочки сокол пролетает, правым крылышком «запаёт», Танюшку вызывает: – Танюшка, скажи правду – кто тебе породнее, помилее? – А мне батюшка породнее, а мне матушка помилее. – Всё не правда, не былица! – А мне Ванечка помилее. – Это, Танюшка, правда, былица. [II-130; IV-12]

8.3б. Аленькую ленточку буйным ветром бьёт (на улице дождик накрапывает). Ванечка Танечку к сердцу жмёт: – Кто тебе мил? – Матушка родна (батюшка... брат... сестра...). – Не правда, не истинная. – Мне милёшенек Ваня дорогой. – Эта правда, Танечка, истинная. [V-70]



8.4. Иван женится, на добра коня садится, к сударушке ладится. – Сударушка Татьянушка, взгляни, радость, на меня – коль я хорош, пригож, что ягодка в бору, яблочко в саду! [II-131] // Вечер сокол, вечер ясный «сыры боры» облетал. Иванушка Васильевич жёлты кудри расчесал, он к Татьяне припадал: – Взгляни-ка, радость, на меня, коль я хорош, что наливная ягода. [I-66]

8.5. У нас Танюшка садом шла, на ней платье алеется, душегреечка белеется, на головушке «тальянский» (кашемировый) платок, во белых руках серебряный веночек (в правой ручке – золотой веночек). Заглядел её Иван-молодец: – Вот идёт моя ценная – Татьяна Васильевна. (Всю деревенку насквозь прошёл, краше-лучше Татьяны не нашёл. Ты, Татьянушка-душечка, обними меня радостно, поцелуй меня, пожалуйста, в уста). [I-30, 67; II-132; IV-13]

8.6. Летала голубка по саду, за ней голубчик по следу. – Что тебе, голубчик, до меня? Верно, тебе нету лучше меня. – Сколько я по саду ни летал, я таких голубок не видал. Гуляла Танюшка по саду, за ней Ванюша по следу. – Что тебе, Ванюша, до меня? Верно, тебе нету лучше меня. – Сколько я по саду ни гулял, я таких красоток не видал. [VI-135]

8.7. Как вылетел соловьюшко из «шерого» бора, взял себе «язюлочку» из зелёного сада. – Что со мной не щебечешь? – Я тебя не знаю. – Будем щебетать, порхатъ-летать, детей наживать. Как выехал Ванечка с соседского дома, взял себе Танютушку великого рода. – Что ты со мной не говоришь? – Я тебя не знаю. – Спознаемся, будем толковать, как век вековать, детей наживать. [VI-136]

8.8. Стелется (клонится)-вьётся во лугу трава шелковая. Хвалился Ванюшка женой молодою (целует-милует Иван свою жёнушку): – Душечка Татьяна, пойдём в сад, погуляем, вишенья поломаем, зелёный виноград общиплем (тетерева поймаем, перья его – на перину, пух – на подушку, мясо – в кадушку, косточки – на игрушки. У нас детки будут, косточки нужны будут). [IV-14; VI-137]

8.9. Бежала красненька лисичка, несла в зубах рукавичку всё про Танечку-девицу. Как у Танечки фата шёлковая. Она повесила фату в Ванином саду. Ваня прибежал, белы ручки вытирал. [I-68]

8.10а. Вино моё зелёное, без вина млада провинилась. Пойду, молада, по новым сеним, махну рукавом по всем сторонам. – Вы раздайтесь, сени новые, расшанитесь, люди добрые! Хочет батюшка дарить дарами: стольным городом, добрым молодцем. Добрый молодец – Васенька, красна девица – Катенька. [I-69; II-133]

8.10б. Расшанитесь, расступитесь, люди добры, дайте молоденьке погулять, муравой травы потоптать (дайте поплясать, снегу белого потоптать, чужих парней поцеловать), покуль батюшка замуж не выдал за такого детину молодого – за Василия Ивановича. [II-134]

8.10в. Вы раздайтесь, расшанитесь, люди добры, дайте молоденьке погулять, муравой травы потоптать, пока у тятеньки замуж не выдана за такого за детину за «пропоя». В кабак идёт детина – запивает, приходит детина ко воротам. Мария с постели соскочила, покрепче ворота заложила. – Ночуй за воротами. Тебе мягкая постель – сыра земля, крутое изголовье – подворотня, тебе тёплое одеяло – частые звёзды. [I-70] (*Сходные поэтические мотивы – см.: 2.13а, Лирические 3.2.10, Хороводные 6, 63.*)

8.11. Две серёжки, две яхонки, две серебряных запонки, полежите малёшенько, пока я молодёшенька. На пи-

ру пировалась, алыми лентами забавлялась со удалым добрым молодцем – Иваном Николаевичем. [II-122]

8.12. Что на улушке, на широкой, парень над девушкой насмежается, над хорошенькой надругается, разорвал шубу новую, перервал цепочку серебряную. Девка в суд пошла на своего дружка. – Родный батюшка, посуди меня с добрым молодцем – Данилушкой, с красной девушкой – Еленушкой. [II-135]

8.13. Не шути, милый, шуточек, не загадывай загадочек, не маши платком по белому лицу, моё личико «разгърчисто». Приду домой – догадаются, отчего лицо разгорается. Сладкая водка анисовая, у нас Марьюшка «написанная», целовать она приказана – Ивана Андреевича. [I-71] (*Аналогичные сюжетные мотивы – см. Хороводные 11.*)

8.14. Во светлой светлице, в новой горенке на аленьких ленточках висит колыбельюшка. В этой колыбельюшке лежал добрый молодец – Фёдор Николаевич, ходят мамки-няньки круг него. – Качните повыше меня, чтобы мне увидеть душу красну девицу – Марию Филипповну. (Большая ль она выросла, много ли даров собрано, можно ль её замуж взять?) [I-72; II-136]

8.15. (Со пивушка головушка болит, с перепою ретиво сердце шумит. Кто бы распахмелил молодца, поднёс чарочку зелёного винца? Я бы три раза по горенке прошёл, рассказал бы про Неву-реку...). Николаюшка накаливал стрелу: – Ты леги-лети, калёная стрела, выше леса тёмного, выше сада зелёного. Убей утку в зелёной тресте, красну девку в высоком терему – Василису Демьяновну. [II-137]

8.16а. Как у солнышка лучи ясные, как у месяца звёзды частые, как у Ванечки кудри жёлтые по плечам лежат. Никто к кудрям «не пришанется», «пришанулась» Татьянушка Васильевна. (Кто кудри разукрашивал? Разукрашила Татьянушка Васильевна). [I-29; IV-7] // Как по ельничку, по березничку ходил-гулял добрый молодец – цветик Витенька. У него тулуп до полу, кушак шёлковый, шляпа чёрная, кудри жёлтые по плечам лежат. Никто к нему «не пришанется». «Пришанулась» цветик Галенька Николаевна. [IV-15] // Как по ельничку, по березничку ходил-гулял добрый молодец Иванушка Николаевич. (Как зорюшке – луны ясные, по месяцу – звёзды частые). У Иванушки кудри русые по плечам лежат, словно жар горят. Никто к кудрям не признается. Признавалась Татьянушка Васильевна. Завила кудри, сама прочь пошла, похвалилась: – Я вышла за хорошего, за пригожего! Мы будем жить хорошенечко, приживем сына-сокола, дочку-зорюшку. Сына оженим, дочку отдадим, заведём родню мы богатую, тороватую. [V-71; VI-138] // У кого кудерки, у кого русые повивались? Повились кудри, повились русы у Ванюшки, никто к кудрям не признается... [VI-138]

8.16б. У месяца звёзды ясные, у Иванушки кудри жёлтые по плечам лежат, жениться хотят. Ты женись-женись, добрый молодец, ты бери-бери красну девицу – Анну Ивановну. [II-138]

8.16в. Как у месяца звёзды частые, у красна солнца луны ясные. Как у Коленьки кудри жёлтые по плечам лежат. Хорошо кудри причёсаны, жемчугом приунизаны. Там ехали «князь-бояры», над желтыми кудрями подивились: – Похвала тебе, добрый молодец. «Очерёд» держишь над желтыми кудрями, над добрыми людьми – свет-Галинушкой, свет-Васильевной. – Ты роди сына, сына с дочерью. Дочку вырастим – замуж выдадим, сына вырастим – оженим. Заведем родню богатую, щедроватую. [I-73]



8.16г. У Иванушки кудри жёлтые, у Семёновича расчёсаны, он Марьюшку животом зовёт: – Марьюшка, животочек мой, поживём с тобой в радости, приживём с тобой сынка с доченькой. Сынка вырастим, писать выучим, дочку вырастим, замуж выдадим. [II-138]

8.17. На горе – красота, разгорелась цепочка золота, два колечка позолочены. (То на Ванюшке цепочка горит). Иван выговаривает: – Присоветуйте, девушки, мне невесту хорошую – Прасковью Семёнову. (Девушки сидели на беседе у меня, моя сужена – повыше всех посаженная – Прасковья Семёновна). [I-74; II-139]

8.18а. Время молодцу жениться, на добру лошадь садиться, время ехать ему ко невестину двору. Он к окошку подъезжал, Елену вызывал. [I-75]

8.18б. А кто у нас неженатый-холостой? – Иванушка неженатый-холостой, пора молодцу жениться, на добра коня садиться. (Пора, Ванюшка, жениться, пора в сваты ехать; Иван коней запрягал, за невестой подъезжал; В нас Иван-то женится, на добра коня садится, к Марье ладится). У ворот долго стучал: – Мария-душа, выходи с терема! – Я бы рада выходить, буйный ветер шибко бьёт, с головы цветы рвёт! У нас Иван осерчал, добру лошадь ворочал... – Я бы рад воротиться, добрый конь не стоит, дома маменька бранит, гулять долго (мне жениться) не велит. (Не бранись-ка, маменька. Приведу себе жену – «придворянку-фрейлину», Марию Сергеевну; – Женись, дитятко, бери прежню любушку). [I-76; II-131, 140; IV-16; V-74]

8.19. Что по зореньке утренней ехал миленький горой. Он едет, не спешит, сзади девушка бежит: – Стой, милый мой, не смеёшься ль надо мной, над моей русой косой? Моя русая коса – всей деревенке краса. [I-77] (*Сходные поэтические мотивы – см.: Лирические 2.2.2, Хороводные 9, 72.*)

8.20. На море корабль с красной девкой потонул (с Наташечкой потонул). Тут за Юрой побежали, дома не застали. Во приказе за столом пишет чёрным пером. Все пёрышки разбросал, за Наташей побежал: – Скажи, любишь ли меня? Я Наташеньку люблю, поцелую, обниму! [I-79]

8.21. Сударь барин, дворянин – Иван господин. (Молодец ты, молодец, удалая голова; Кто у нас дворянин, кто у нас господин?) Манил девчонку на свою сторону (на крылечко выходил, Манечку манил). – Я рада бы пойти, перехода не найти. Перекладинками идти – платье замочить. Мостовая дорогая, по три рублика дана. – Я десять заплачу, только Марью получу. [I-78]

8.22а. Наши девушки – «шелуши», через речку перешли. Один Ваня не перешёл, он Маню не перенёс. [IV-17]

8.22б. Заря моя, зорюшка, восхожее солнышко, высоко солнце всходило, далеко оно светило. Через быструю речку лежала дощечка. Тут никто не хаживал, никого не важивал. Ванечка перешёл, Танюшку перевёл: – Цветик мой, что с тобой? – Сам догадайся, милый мой. (Я хочу идти с тобой, буду я твоей женой). [V-72] // Через речку жёрдочка лежала, никто по ней не ходит, никого не переводит. Ванюшка переходит, Танюшку переводит, поцелует (за сисечки побалуует и за весь хохолок, чтобы чёрт не уволок). [II-141] (*Сходные поэтические мотивы – см. Иванские 2.2.5, 2.2.6а.*)

8.22в. Прялочка точёная, личина золочёная, Настя чернбровая. Тут никто не проходил, никого не проводил. Проходил Васенька, проводил Настеньку. С ручки

на ручку скакал, сударушкой называл. [I-80] (*Сходные поэтические мотивы – см. Иванские 2.2.5, 2.2.6а.*)

8.23. Загорская река не вся глубока (в Осадне зорюшка, на Балсове солнышко, в Теребище река не широка, глубока), загорские девки не все хороши. Хороша-пригожа у нас Оля-душа, поставила кабак в огороде в коноплях, повадилась ходить к ней Иван-молодец. Он почаще ходил, послаще носил (по платочку носил), пореже ходил, добра коня водил (по колечку носил). Ещё раз пришёл, Олю увёл (козу «за роги» привёл). (Потихоньку ходил, помаленьку просил. Надо дать попытать, будет рыба попадать). [I-81; II-142]

8.24. У нас Тонюшке неможется, в Ленинграде жить не хочется. В Ленинграде молодёжь «нехорош», а в деревенке получше найдёшь, что Ивана Егоровича. [I-82]

8.25. Шла Валечка по поженке, уколола себе ноженьку. Она вышла на дороженьку. На дорожке два голубя сидят, один голубь ничего не говорит, а голубка приговаривает: – Завтра праздник – Иванов день, завтра Ванюшка гулять пойдёт, с собой Манюшку гулять возьмёт, поцелует, обоймёт. [IV-18] (*Аналогичные сюжетные мотивы – см. Хороводные 98, 146, 172.*)

8.26. Во лужках зелёных Аннушка траву жала, на межу клала. Откуль взялся добрый молодец Сергеюшка, свалил траву с высокой межи, согнал Анну с зеленых лужков. Аннушка догадалась, «воскорилась», поклонилась. (– Я свалю со межи траву, уведу тебя с зеленых лужков. – Не вези меня с зеленых лужков, увези меня от родного батюшки). [II-143]

8.27. Моя маменька пшёнку жала, а я маменьке пеняла: – Найми-ка мне работничка – такого удалого молодца, Ивана Егоровича. [I-83]

8.28. У нас Миша на покосе, у нас Таня воду носит. Миша пить попросит, Таня пить подносит. [II-144]

8.29. У нас Сашенька сено косил, он отлогую косу сломил. – Пропадай, моя коса, не за рубль, не за денюжки, за хорошую красную девушку – Галину Ивановну. [I-84] // Сашенька сено косил, на прокосе косу бросил: – Пропади, моя «укладная» коса, расплетись у Галины коса. [IV-19] // У нас Сашенька сено косил, на прокосе косу положил: – Полежи, моя зубрёная коса. Прибежала к нему молодая жена – Галина Ивановна, разбеливши-белёшенька, такая хорошенька! Прилюбилась такому молодцу – Александру Сергеевичу. (– Ах ты, Сашенька, мне зыбочку готовь. – Зыбочка готовенькая, подушечка шелковенькая). [I-84; II-145]

8.30. А мы, девушки, горох сеяли, посеявши – в лес за ягодами, за брусникою. (Пошли девушки в лес за ягодами, за брусничной). Девушки понабрались, Танюшка не набралась, за сырым дубом застоялась – с милым дружком Иванушкой. [I-85; II-146] (*Аналогичный текст – см. Хороводные 100.*)

8.31. Налетело голубей на камышовую тросточку. Дорогая наша гостюшка [Валенька], полную горницу ребят навела, уже нету такого молодца – Ивана Ивановича. [I-86]

8.32. Витя в зеркало гляделся, сам себе дивился, что хорош родился. В Наденьку влюбился. Ключи в руки брала, шкафы открывала, ром доставала, Витю угощала. – Наденька милая, не пью никакого вина зеленого. [IV-20]

8.33. Возле дома сад возрос, во саду дорожка. Со графином за водой Маня выходила, с Ваней говорила. Ва-



нюша отвечал: – Будь моей невестой! Сплю и вижу вас во сне в беленьком платье. [IV-21]

8.34. ...Ваня ходит по двору, его шапка на боку. Люди спросят: – Чей такой? Таня скажет: – Это мой. [IV-29]

8.35. ...Ваша русая коса вся цветами убрана. На руке у вас кольцо: не простое – алмаз, поцелую сорок раз! [IV-21]

8.36. По блюду было блюдечку, по серебряной тарелочке, там каталось два яблочка. Первое яблочко – Коленька Иванович, второе яблочко – Нина Александровна. [I-87; II-147]

8.37а. Кто у нас за чару не принялся? Принимался за чару Иван Васильевич. Подносил он чару жене молодой – Анне Ивановне: – Выпей-ка, выкушай, Анна-душа. – Мне не хочется. Сегодняшнюю ночь маленько спала, много видела – как будто у нас на широком дворе повзросла травушка шёлковая, ходит сизый павлин – Иван Васильевич-господин, сизая павушка – Анна-душа, свет Ивановна. [I-88]

8.37б. Стоит чашечка литá (бутылочка хрустальная), полна меду налитá. Кто её наливал? Наливал её Петечка, подносил Галинушке. [I-89; IV-22] // Как на столике рюмочки стоят (побрякивают), все хрустальны выговаривают. [I-90] (*Аналогичный зачин – см. Хороводные 110.*)

8.37в. Чарочка серебряная, кому чару пить, кому наливать? Ивану наливать, Анне выпивать. [II-148] (*Аналогичный зачин – см. Хороводные 110.*)

8.37г. Скамейка дубова, «исулейка» налита. А кто её наливал? Владимир наливал, Валентине подносил. – Валентина, выпивай, спасибо не давай, роди сына – сокола, белым лицом во себя, чёрным кудрям во меня! [II-149] (*Аналогичный зачин – см. Хороводные 110.*)

8.38. У чарочки у серебряной золотой веночек. У Иванушки Петровича дорогой обычай: где ни ездит, ни гуляет – к ночи домой будет. А Марьюшка Ивановна его не встречает: – Я бы рада встрети, я сына качаю. Сына вырастим, писать выучим, дочку вырастим, замуж выддим. [II-150] (*Сходные поэтические мотивы – см.: 8.41в, Иванские 2.2.6б.*)

8.39. Голубь-голубок, сизенький «горкунóк». На окошке послушал, что в тереме говорят. Витя Наде говорил: – Роди сына во меня, а доченьку во себя, учи дочку шёлком шить, а я сына – грамоте, сын будет пономарь, дочь – попадьа. [IV-23] (*Сходные поэтические мотивы – см. Иванские 2.2.6а.*)

8.40. Иванушка – рыболов, белу рыбу ловил, ко бережку привозил. Ирина-душа по бережку гуляла, голосок воздала: – Я рыбушку уберу да за тебя замуж пойду. [I-91; II-151] // Иванушка-рачек по бережку скачет, живу рыбу ловит, одной Мане носит, Манюшка Ванюшку хвалит. (...Белу рыбу ловит, Марьюшка кормит, Марьюшка варит, живу рыбу хвалит). [II-152] // Васютонька-рачек по бережку скачет, сыру рыбку ловит, молодую жену кормит. А рыбонька сыра, роди, жёнка, сына. Сына – Герасима, дочку – Катерину. [VII-131]

8.41а. Вырастала вишенка не к пути, не к дороженьке, никто к этой вишенке не зайдёт, не заедет. Зашла-заехала Татьяна Васильевна, макушечку сломила, на рученьку положила. Лежит вишенка на руке легошенька, животу милёшенька. Я тебе радость скажу, я тебе сына рожу... [VI-139]

8.41б. Белый лебедь – Ванечка Николаевич, лебединое крылышко – его молодая жена Татьяна Васильевна,

вокруг него залетала, в глаза заглянула: – Я тебе радость скажу, я тебе сына рожу... [VI-139]

8.41в. ...Я тебе радость скажу, я тебе сына рожу. Нарожу тебе сынов, будто ясных соколов. Я ещё тебе скажу, я тебе дочку рожу. Нарожу тебе дочек, будто белых берёзонек. Мы сынов будем женить на вороних кониках, дочек будем отдавать с высокого терема. [VI-139] (*Сходные поэтические мотивы – см.: 8.38, Иванские 2.2.6б.*)

8.42. На бору огонёк горит. «Ванечка, животок болит. Через бор летит уточка. «Ванечка, готовь люлечку». [VIII-69]

8.43. Шёлкова ниточка стенку шьёт, Вовка Ленку к стенке жмёт. Лена «бáя»: – Кровать тесна. Вовка «бáя»: – Поместимся, руки-ноги заплетём, целованье заведём. [II-153]

8.44. Наш Васютка чернобров, терял яйца между дров. Его жена «чу[т]ковá», в щепочках [нашла]. – А Васютонька-дружок, ти не твой это стручок? – А Тамарочка-душа, потерял, наверно, я. [VII-135]

8.45. Узка мёжка, а мы «слягимся», короткá ночка, мы натешимся! Ах ты, байничек-коробайничек, на кого ты пышешь, на кого ты дышишь?.. [II-118]

8.46. Дорогая свашенька коло речки ходила, окунёчков ловила, кунью шубу замочила. (Коло речки Оля шла, ягоду брала, чёрную смородину. На белый камень ступила, сапог проломилá). Она крикнула-охнула своим громким голосом, где ни взялся милый друг. – Ты возьми востёр топор, сходи в сырой бор, наруби сосёночек, развяжи огонёчек, рассуши кунью шубу. (– Ай, жена моя милая, мы поедем по полюшку. Буйны ветры провеют – шуба провянет). [VI-141] (*Сходный зачин – см. Хороводные 30.*)

8.47. Через бор (в шерый бор) дороженька – чернозём, там ехал-проехал Иванушка чернобров. Там его погодушка заняла, метелица дороженьку замела, буйные ветры фуражечку схватили, дробные дожди рубашечку замочили. Увидела Татьянушка с терема, дороженьку размела (Ванечку за рученьку взяла, в высок терем повела, за столичек садила, выносила стакан мёду, два – вина, Иванушку согрела, ему новую шубушку надела; – Спасибо, Танютушка, согрелся, как будто я в шубоньку оделся). [VI-140; VII-132]

8.48. В студёньком колодце Ванечка коника поил, ножки замочил. Его жена умная была, она его домой привела, «спáтеньки» поклала. Под головку – мягкие подушки, под серединку – мягкую перинку. [VIII-100]

8.49. Что ты, лучинушка, не ясно горишь? Что ты, Танюшка, невесело сидишь, ничего не говоришь? Уехал муж с вечера со двора, придет ко белу-свету домой, бежит-бежит Танюшка: – Всю ночь не спала, ковёр вышила, для коня узду вывязала. [IV-24] // Что же ты, лучинушка, не жарко горишь? Что же ты, Танюшка, печальная сидишь? Как поехал Ванюшка пир пировать, ехал с пира домой, вскочила Танюшка с печки долой. (Как он около неё соловеюшкой поёт, она около него серой утицей плывёт). [III-36] // Ехал-приехал Ваня к воротам, ударил ботом [в ворота]: – Спишь ли, не спишь ли, Танечка-жена? – Сударь, не спала – ковёр вышила – коню на красоту, тебе на похвалу. [IV-24]

8.50. Кто у нас эти горы прикатал? Прикатал горы Ефимушка, ко Валюшке ездивши, белила-румяна возивши. Ты умойся, Валентинушка, во пир пойдёшь белёшенька, со пиру придёшь милёшенька. (С горы на гору воду носить, с коноплей воробушек гонять. А ты, шиш-



шиш, воробей, с конопель! Я поймала воробушку на свою буйну головушку). [II-154] // По полю, по полюшке зарецкому выбита дорожка каблучком. Кто эту дорожку выбивал? – Выбивал князь молодой Иван Николаевич, к Танюшке в гости ходивши, орешки носивши, пряники на меду. [I-92]

8.51. Кто у нас хороший, кто у нас пригожий? Владимир хороший, Степанович пригожий. (Моемся-белится, в зеркало глядится, сам собой дивится; Сапог обувает – набор набирает, тулуп надевает – плечами подвигает, картуз надевает – кудри завивает). По горенке ходит, манерно ступает, по конюшне ходит, коня седлает. На коня садится, а конь веселится, он улушкой едет – вся улушка стонет, он садиком едет – садик расцветает, Лидушка встречает: – Пойди, мой хороший, давно тебя ждала, постель белу стлала. Ложись, мой хороший, а я подвалюсь, крепко обнимусь. (– Куда, милый, ездил, куда тебя Бог носил? – Ездил я, душенька, с города до города. – Что купил, миленький? – Сапожки сафьяновые, серёжки стеклянные). [I-93; II-155; III-37; IV-25; V-73a] // В саду-садочке гуляет молодчик. – Какой я хороший, какой я пригожий, голова с кудрями, жилетка с часами. (Кто у нас хороший, кто у нас пригожий? – У нас Петя хороший, пригожий). Он хорошо ходит, манерно ступает, каблук не сбивает. На коня садится – конь резвится. Подъезжает к саду – садик расцветает, жена встречает: – Давно тебя ждала, постель белу стлала. Я приберуся, к тебе привалюся. (– Слуги, подавайте дуги, золоту карету, сяду-поеду, к сударыне заеду. Сударушка мала, на улицу вышла, за ручушку брала, графин вынимала, стакан наливала. – Я не пью вина зеленого, пью горелку, люблю тебя, девку). [V-73б; VI-142; VII-133; VIII-101] (Аналогичные поэтические мотивы – см. 8.52; аналогичный сюжет – см. Хороводные 39.)

8.52. Мята моя, мята, мята зеленая, трава шелковая! Сходите к соседу, серпа попросите, мне мяты пожать, за бор забросать. За бор, за колоду, за белую берёзу. У нас Иван женился, а конь веселился. По улушке едет – улушка стонет. По садику едет – садик расцветает, Мария встречает... [I-94; II-156] (Аналогичные поэтические мотивы – см. 8.51; аналогичный сюжет – см. Хороводные 39.)

8.53. Истоптана травина, соколочена (сотолочена) муравая. Кто траву топтал, кто мураву сколотил? – Иван удалой на коне развезжал, под окошко приезжал, Елену вызывал: – Ты Елена-душа, выйди вон с терема! Перейми моего коня! Не переймёшь коня – не будешь сужена. (Стереги моего коня, будешь барыня моя. Не пойдёшь, моя милая, ты с обедни пешком. Запрягу, моя милая, семерых вороных, восьмую каренькую. Ещё есть жеребец, его в сани не запречь, завалится – не поднять, разбежится – не догнать). [I-95; II-157] // Молодец ты молодец, удалая голова. [На коне развезжал, Наталью вызывал:] – Перейми моего коня! – Я перейму коня, когда буду я твоя. [I-78]

8.54. Долина-долинушка, бежит добра лошадь, на лошади – добрый молодчик Василька. Он едет, боярится, над своей женой ломается: – Моя жена-боярыня, выйди-выйди на улицу (подай плёточку шелковую, перчаточку зелёную). – Я не иду, не слушаюсь, за дубовым столом сижу, держу дитя, добрым людям – для выхода, родителям – для привета (тебе – для выезда, а мне – для вихвалу). [V-75]

8.55. Во полюшке трава нетоптаная, цветы неломанные. Стоптали-сломали донские казаки – усадинские молодцы. Один молодец шатается, валяется у батюшки у

ворот, у Татьянинных ног: – Татьянушка, разуй! – Я рада разуть, не знаю, как зовут. Одну ногу разула, Семёном назвала, другую разула – Васильевичем. [I-96]

8.56. В огороде река разливается (не вода ли по лугам разливается). А кто у нас по реке развезжается? У нас Лёня по реке развезжается. А кто у него в ногах увивается? У нас Настя в ногах увивается. Она плёточку подаст, сама поклонится, колечко отдаст, поцелует сорок раз. [II-158]

8.57. В нашей слободе полно озеро воды, там Ванюшка коня поил, ко крылечку приводил, ко колечку привязал, Марии наказал: – Стереги моего коня, не сорвал бы он повод шелкового, золотой узды. [I-97]

8.58. По сеням было, по сеничкам, по частым переходичкам ходила Мариюшка, будила дружка милого: – Оторвался наш добрый конь от столба точёного, приломал зелёный сад со вишеньем, калину с малиною. – Не тужи, Мариюшка, наживём мы коня доброго, наживём сады зелёные. (...Там ходила-гуляла молода жена-боярыня, ко кроватушке припадывала, милу матушку разбуживала: – Ты восстань, моя милая, оторвался наш добрый конь от столба точёного, он ворвался в зелёный сад, приломал в саду вишенью). [I-98; II-159; IV-26]

8.59а. По бережку конь бежит, по крутому вороненький, сивой гривой помахивает, золотой уздой побрякивает. Свалился Владимир с коня среди широкого двора. (Ехал-ехал Владимир на коне, он свалился на широком дворе; ...среди поля на камешек). Прибегает к нему молода жена – Зинаида Витальевна (без белил она белёшенька, без румян румянёшенька, по блюдечку катается, изюм-сахар рассыпается). (– Обними-ка меня радостно, поцелуй меня, пожалуйста, в уста). [I-99; II-160; IV-27] (Аналогичный сюжет – см. Хороводные 119.)

8.59б. Что на тоненький ледок выпадал белый снежок, ехал Ванюшка-дружок. С доброй лошади упал и лежит, никто к нему не бежит. Нюша увидала, тихонько подбегала, на добра коня сажала: – Ты поедешь, мой милой, по иным городам, по весёлым пирам. [IV-28]

8.60а. У Иванушки сени новы, во сенях висят гусли. (Перед сенцами гусельцы висели). Кому в гусельцы играть? Некому под гусельцы плясать (Иванушке играть, у нас Танюшке плясать). Иванушки дома нет, он уехал к тёще в гости, к молодой жене на почестье. Тёща зятя угощала, зеленого вина наливала: – Пей, зятёк, не напивайся... Над моей дочкой не насмехайся (не ломайся, не куражься). Моя дочка жила в неге, она грубого словечка не слышала, частых побоев не видала. А теперь она будет привыкать, частые побои принимать. [I-100; II-161] (Сходный поэтический мотив – «над моей дочкой не ломайся» – см. Масленичные 3.3.)

8.60б. Пойду я, девица, под гору (по воду), возьму ведёрочки полны воды. Тесала тесинушку до ноченьки, делала гусельцы звончатые. (Кололи досочки тонкие, делали гусельцы звонкие). Чьи это гусли, кому играть? – Играть Иванушке Николаевичу. Плясать («тешить-потешать») Татьянушке Васильевне. [I-101] (Аналогичный текст – см. Хороводные 106.)

8.60в. Как «пахала» Таня сенечки, она нашла себе «гусельчики». Она не знает, кому гусельки отдать, отдала Иванушке. [I-102]

8.60г. Ах вы, гусли мои, кому гусли достались? Доставались Лександрушке, спотешали Антонинушку. Антонинушка – млад соловей, она села да не слетела, среди двора не встретила. [II-160]



8.61а. Верба ты, верба моя (мята ты, мята моя), не стой высоко над рекой, не спускай сучья ниже воды (до земли), не давай соловью гнездо вить, перепёлочке (тетере) детей выводить. Перепёлочка (канареечка) – Натальюшка, соловеюшка – Андреюшка. (Пожила бы в твоём дому, поработала работюшки твоей, погоняла б воробьёв с конопки. Шиш-шиш, вы, воробушки, золотые ваши кóстушки). [I-103; II-162; IV-29; VI-143] (*Аналогичный зачин – см. Хороводные 118.*)

8.61б. Верба-вербочка, золотая (с виноградом) веточка, не расти во ржи, расти в поле на межи. Ветер вербу не берёт, соловей гнезда не вьёт (соловей песни поёт; канарейка гнёзда вьёт). Верба – Ванечка, соловейко – Танечка. [I-103; IV-29]

8.62. Коло сада, коло вишенья (окол куста; круг боло-та) летел голубь со голубушкой. У голубя – золотая голова, у голубки – позолоченная. Сизый голубок – Иванушка, сизая голубушка – Татьянушка. (У Ванечки жена – свет боярыня). Парень молодой позавидовал (ему люди позавидовали): – Кабы мне такая жена, я бы в летнюю пору на коляске катал, в зимнюю пору в санях козырял (не пустил бы жену я к обедне пешком, запряг коней семерых вороных, восьмую – каренькую...). (Я бы сам, молодец, на запятках стоял, руки в пазухе держал и к сердечку прижимал. Целуй раз, целуй два – будущь барыня моя). [I-104; II-163; IV-30; V-76; VI-144; VII-134] (*Сходные поэтические мотивы – см.: 1.12, 5.95; Хороводные 50.*)

8.63. В огороде капуста – белый кочешок, у Ивана жёнушка – милый животок. Когда б была ли меня – целовал бы её, была б со мною – говорил бы с одною. [VI-145]

8.64. Уж ты, зайнька серенький, горностаинька беленький, он не пьёт пива пьяного, зелена вина не кушает. Как любила Натальюшка Васильевна у Ивана на ручках спать, у Иваныча на белых, у ретивого сердечушка, у ласкова словечушка. [I-105] // Не любила Татьянушка ни белиться, ни мазаться (ни румяниться, ни краситься). Только любила-возлюбивала у мила дружка на ручках спать, у ретивого сердечушка. (Говорила радостно: – Поцелуй меня, пожалуйста, в уста, чтобы рожь была густа!) [I-106; II-164]

8.65. Зажгу свечку сальну, побегу во спальню, во спаленке любчик, Ванечка-голубчик прянички ломает: – Любушка, покушай, Ванечку послушай. [II-165]

8.66. У Ванечки под окном зелёный сад, в саду кровать стоит, на кровати перина лежит, Ванечка спит. (В каморе за дверцами стояла ложа с «кабёрцами», на той ложе Ванечка спит). У него в головах жена стоит, винную рюмочку (пивную чарочку) в руках держит. – Встань, Ванечка, пробудися, зеленым вином похмелися. «Цукровой» яблочек на закусочку, молодая жёночка – на забавочку. [VIII-102]

8.67. У Лариски-души «кральки» [бусы] хороши. Не батька купил, не матка дала. Костя полюбил, ей кральки купил не модненькие, червонненькие. [VI-146]

8.68. Летел орёл, летел сизой, сел-пал у ворот. Татьянушка Васильевна, не ходи боса, на дворе роса. Иванушка Николаевич, коли тебе жаль – купи черевички малы-невелички. (Чоп-чоп, с богачом, с Николаевичём). [II-166; IV-31]

8.69. Ясный сокол, не летай высоко, не маши широко. (Сокол мой, сокол, не летай высоко, летай низенько, садись близенько). Не бери рука в руку, не сжимай перстов, не ломай перстней (колец). Не ты мне (не ты кольца) купил, не ты вызолотил. Мне батюшка купил, братаца вызолотил. [III-38]

9. ОТНОШЕНИЯ СТОРОН ЖЕНИХА И НЕВЕСТЫ

сваты – свахи, дружки – подружки; хвала – хула

9.1. Понаехало сватов нашу доченьку сватать – Татьяну Васильевну. Много просят приданого: восемьсот серебром на стол, ещё бабушку-ключницу, молодуюшку-поварёшницу, красну девушку-постельницу: – Постели постельюшку моему другу милому – Ивану Николаевичу. [I-109]

9.2. Понаехал князь молодой со своим поездом, с крёстным батюшкой, с крёстной матушкой. У крёстного батюшки – усок серебряный, борода шелковая, голова гладёшенька. У моей матушки – на головушке платок, семьдесят цветков. [II-167] (*Сходные мотивы – см. 7.46.*) // ...Приехал Иванушка с поездом, с боярами: родные тётушки – сватьяшки, родные дядюшки – сватовья. У тётушек шубушки до земли, Божья милость до неба. [I-30]

9.3. Понаехал князь молодой к тестю-батюшке, к тёще-матушке. У тестя-батюшки – сады вишнёвые, у тёщи-матушки – девушки хорошие. Входите, гостеньки, садитесь за столы дубовые, за скамьи кленовые. [II-167]

9.4. С терема до терема переходы (переклады) лежат. По тем переходам бояры идут – всё молодёжь, всё хорошая – в одно плечо, в одно платьеице. (По этим перекладам поезжане идут – все в шелку, двое в золоте). [II-58]

9.5. Здорово, друженьки, со пути-дороженьки, со весёлым поездом (с вашим добрым поездом). [I-110] // – Здорово, друженька, со своим добрым поездом, на своём добром коне, на своей лошадошке. [II-168]

9.6. ...Состречай, родная матушка, своих дорогих гостей. [I-43] // ...Выходи-ка, «мáтынька», на широку улушку, принимай-ка своих дорогих гостей, своих милых детушек. [II-77] // Встречай-ка, батюшка, дорогих гостей. У нас гости дальние – с Нова-города. [II-169] // ...Эти гости званые, Богом данные. Принимай-ка, дяденька, дорогих гостей. Давно гостей ждали, давно дожидали, белы лавки вымыли и сукном вытерли. [II-77] // ...Гости к нам, дорогие к нам! [III-25]

9.7. ...Выходи, Танюшка, встречай гостей. Ты бери коника под уздечку, молодого Ванечку за рученьку. Ты веди коника во стойло, молодого Ванечку во высок терем. Ты давай конику овса с сеном, молодому Ванечке – вина с мёдом. [III-25] // С синего моря ветры веют, с чистого поля сваты едут. Выйди, Танечка, перейми сватов, сдержи коника за «уздечухну», возьми Ванечку за рученьку. Дай коникам сена-дрóбы, дай сваточкам пива-мёду. Не едят коники сена-дрóбы, не пьют сваточки пива-мёду. [VII-57] // К нам сваты приехали, сёдла-узды развешали. Коников – ко столбику, сватиков – ко столику. Коникам – овса-сена, сватикам – вина-мёду. Ворон конь овса не ест, большой сват вина не пьёт. – Хотя и мёду напыюся, всё равно подеруся. [VI-147] // Мы не чули, не ведали, откуль сваты наехали, сёды-узды «развёхали». Заходите, сваточки, в новую горенку... [VII-137]

9.8. Вы садитесь, сватьяшки (друженьки), на наши лавочки (за наш широкий стол). У нас лавки мытые, у нас стены тёртые, столы наставлены, скатерти расстелены, яства сахарные. У нас гости званые (добры гости зазваны). [I-110, 111] // Заходите, сваточки, в новую горенку, садитесь, сваточки, на тесовые лавочки, за дубовые столочки. [VII-137]

9.9. Не слышать было соловьёв (не видать было соколов) – полон сад налетело, не слышать было сватов –



полный двор наехало. Налётные пташечки, тихо в сад садитесь, не ломайте «сучьика», не щипайте листика. Приезжие гости («свәтейки»), тихо к столу садитесь, не ломайте лавочки. Мы не сами делали – мастеров нанимали, много денег платили. [VI-87; VII-136]

9.10. Вчера речушка быстра была, сегодня речушка тихохонька. – Как мне, речушке, быстрой быть – крутые бережки понависли, чёрная сморода у воды лежит. Вчера Танечка весела была, сегодня Танечка скучнѣхонька. – Как же мне весёлой быть? Чужая чужбина за столом сидит, а моя родня у порога стоит. Чужая чужбина горилку пьёт, а моя родня стоит, слёзы льёт. Чужая чужбина сидит чванится, а моя родня ходит, кланяется. [VII-138]

9.11. Вы сидите, мои братцы, в куту «на переду», поглядывайте в окошечко: ти все ваши кони попривязаны к столбу точеному, ти всем вашим коням сено дадено? За моей головой, за девичьей красотой вы сидите, мои братцы, всё смелѣшенько, не бойтесь, мои братцы, никогошеньки. [VII-139]

9.12. Дружка, иди, сокола не веди (Ивана веди), твой сокол высоко летает (сокол, «поразгай» голову нашим сестрицам). [II-103]

9.13. Станемте, девушки, каменной стеной, не пропустим яного сокола, не отдадим девушку без выкупа. [II-171]

9.14. Как не стыдно вам, сватам, перед девкам стоять, в руках шапки держать, рукавицы под поясом? [VI-149]

9.15. Здоров, сватки, вам в хатке. Даём мы вам вести – приехали за невестой, даём мы вам знать – хотим невесту взять. [VII-140]

9.16. Дружка, не стой, у тебя конь не свой и армяк худой. [II-91]

9.17. Ты не стой, друженька, в терему высоко, не сдымай бороду высоко, не считай пироги на столе (не смей чай, друженька, во печи пироги), у нас пироги не для вас печены, у нас печены – для своих гостей. [II-172]

9.18. Помнишь ли ты, друженька, когда у нас ночевал, мы блины пекли, а ты блин украл, во шапку склал, жене послал, тем-то жена поужинала. [II-172]

9.19. Почему ты холостой [дружка], не женишься, аль у тебя хмель не взялся? Заверни к нам за завесу, выбирай из сорока любу. Мы тебе перепёлку дадим, наша перепёлочка тонка-высока, бела-румяна. [II-171]

9.20. «Надкѣсничек» – петушок, чего рано не встаёшь, молодым спать не даёшь? [VIII-86]

9.21. В Лавровском селе очень девки дешёвы, дают семь за денежку, а восьмую – в приданое – Татьяну Васильевну. [II-173]

9.22. Мы мостили мосточки, подмащивали, мы любили мальчиков, подлюбливали. На зарецких мальцев (на молодых ребят) нынче честь пошла, похвала пошла. Иван женится, Николаевич женится, берёт алого цвета, красну девушку – Татьяну Васильевну. [II-174]

9.23. «Приезжицки» малышы – денежны-богаты (хороши-красивы), синие кафтаны, кушаки с кистями, шапочки бобровы, сами чернобровы. (Кошельки с деньгами, сапожки с набором, чулочки с узором). [II-175]

9.24. Загорские девки – широкие ленты. По саду гуляли, дрова собирали, огонь раскладали, блины подпекали, гостей дожидали, гости непростые – малышы холостые. [II-175]

9.25. Загорские девки гулевые были – на рынок ходили, горелки купили. Горелка-злодейка к добру не приводит, из людей вон выводит. [I-112; II-175]

9.26. А мы купим, девки, водки, мы зальёмте бабам глотки, чтоб про нас не говорили. Они сами такие были, по ночам гулять ходили, пояса мальчикам дарили. Мы на баб не поглядим, платочки вышьем, отдадим. [II-176]

9.27. Как Иванов поезд на выбор повыбран: всё воры, разбойники, табачные носы... (Понаехали сваты – всё табачные носы, воры, разбойники). Ты не бойся, Настенька, мы тебя не выдадим, за ручку не выведем. [VI-148]

9.28. Не судите, сватовьё, табаку не случилось. Кошка-шельма по полке шла, полочка обломилась, табакерочка свалилась, табачок рассыпался. Мы хотели подмести да сватам под нос поднести. [VI-148]

9.29. Цыц, не плачь, сопливица, твой «возгрявик» на улице, он приехал на курице. [VII-141]

9.30. Кыш, коршак, с нашей улицы, не тревожь нашей курицы. Наша курица – умница, с петухом не балуется. [VI-148]

9.31. Космоногая курица, не копай нашу улицу. Будут ножки отсечены и головка откручена, к своему стаду прилучена. [VII-141]

9.32. Вы косое сватовьё, вы в бор заехали, кошили разорвали, сухари рассыпали. Зашейте кошили, подберите сухари, кошили мочальные, сухари овсяные. [VI-94]

9.33. Вы косое сватовьё, через сыр бор ехали, хвою не вырвали, жениха не вымыли. [VI-94] // Вы ехали-ехали, чего в бор не заехали, хвою не вырвали, жениха не вымыли? Ваш жених не бел, что «чурá» подпечная, затычка горшечная. (Чѣрен друженька, что «чура» подпечная). [VI-94] // Вы, сваточки-браточки, чего долго не езжали, чего хвою не набрали? А наша княгиня бела и румяна, а ваш князёк – что колхозный боровак. [VIII-106]

9.34. Ваш жених – болван, Богу молится столбам, залонке приклоняется. Наша невестушка – что лебѣдка белая. [VI-94] // Ваш жених – болван, ко столбу Богу молится, к залоне приклоняется. «Побег» чѣрный кот с хвостом, а он думал – поп с крестом. [VI-94]

9.35. Наша невеста – как картина, а у вас жених – как корзина. Наша невеста – алый цвет, а ваш жених – старый дед. Наша невеста – как белый сыр, а ваш жених – как пузырь. Наша невеста – как бурак, а ваш жених – как дурак. [VII-147, 148; VIII-105]

9.36. – Загребай, мамка, жар, тебе дочки жаль. Загребай «попел», твою дочку «схѣпим». [VII-140]

9.37. Вы, сваточки, подходите, кошелѣчки шевелите. Вот вам невеста, платите за место. [VII-142]

9.38. Наши сваты – бобыли, на копейку прижали, по «шумѣтнику» ходили, копеечки «сочили». [VIII-107] // Наши сваты – бобыли, три недели не были, сегодня прибыли, нам ничего не дали. По «шумѣтнику» ходили, по копеечке собирали, боярочек наделяли. [VII-143]

9.39. А рукавицы – на полице, золотые пальцы, приезжайте к нам у сваты, дешѣвые малышы. [VII-144]

9.40. Где сваты поделись – будто провалились, от невесты отказались и про нас забыли. [VII-145]

9.41. Приехали сваты на белой кобыле, оглянулись назад – жениха забыли. [VII-146]

9.42. Ванечка, тебя обманули, старой бабушкой наделили (старую бабу посадили). Она прясть никогда не умела (она прясть, ткать не знает). [I-113] // Мы князя «обманили», старой бабой наделили! Посмотрите «за любовь» – наша невеста без зубов! [V-79; VII-147]

9.43. У нас не так, как у вас, у нас – по-казацки: наряжали свою Маню красивей за цацки. [VII-149]



9.44. Прикатили дубовую бочку, обманули (прокутили-пропили) Василия дочку. [VII-150]

9.45. Прикатили бочку керосина, обманули Николаева сына. [VII-150]

9.46. Пропили красавицу за горького пьяницу, пропили красотку за горькую водку. [VII-151]

9.47. Я на печи сижу, ноги – на «ленушке», мы сегодня пропили родную сеструшку. [VII-152]

9.48. Хорош мой муж, завалюсь за него, не боюсь никого. Мой муж с тоски потерял носки, а я – валенки на завалинке. На столе стоит тарелка, а в тарелке пироги, слушай, Ваня, что мы скажем – нашу Таню береги. [VII-182]

9.49. Оженился мешок, взял торбочку, целовал-миловал прямо в мордочку. Оженился бедняк, взял богатырку, завтра её добро всё будет на рынке. [VII-153]

9.50. «Привыла вялища», лихая метелица – к нам служка верная, посылка скорая. [I-114]

9.51. В нашу горницу ведут новую «дворницу», чашкам-ложкам сборщицу, животам «кукобщицу», семье разгонщицу (советницу), гостям приветницу. [II-177]

9.52. Привели к нам «толянку» («тулинку», «толёху»; «неженку», «нежоуху»), привели к нам «дрóленку». Привыкай-ка, «толянка», привыкай-ка, «дрóленка», к песту, к «мелену», к коромыслу крутому, к ведёркам дубовым. Не дадим мы нежиться, не дадим мы «толиться». [I-115] // Поди-ка, неженка, проступай-ка, «дрóченка». Про тебя, про неженку, ведра новые, жёрна тяжёлые, коромысла дубовые. [II-178; III-39] // Привели к нам «кóханку», неженку (ты поди к нам, коханка, неженка). У нас не будешь кохаться, у нас не будешь нежиться. У нас будешь толочь-молоть, воду носить, корову доить, телят поить... (Воду нося, обольёшься, свиньям мяса, обмажешься «толкя-меля», «опылишься»). [V-77; VI-150; VII-154; VIII-103] // ...Про вашу молодуюшку – крыльца высокие, ведра тяжёлые, жёрны «гулистые», ступа «загузница». [III-42]

9.53. У нас пороги высокие, у неё ножки коротеньки, мы поставим подставочки – комаровы суставочки, мы подмостим подмосточки – тараканы косточки. [V-77; VI-150; VII-154; VIII-103] // Привели молодку – у неё ноги коротки! Берите тупицы, рубите пороги! [I-116]

9.54. К нам, гостеньки (к нам, молода), у нас добро не по-вашему. У нас не ткут, не прядут, хорошо ходят. Не мелят, не толкут, «смáчно» едят. У нас кошки моют ложки, лиски моют миски, медведь хату метёт, на волах воду возят, молодой Танютке делать нечего. [VIII-104] (*Аналогичные поэтические мотивы – см. Иванские 1.5.2.*) // У нас добро не по-вашему: не ткут, не прядут, хорошо ходят, не мелят, не толкут, хорошо едят. Тяжёлую воду на быках возят. [III-40]

9.55. Ты скажи нам, Танечка, ты зачем приехала? Мы тебя не сватали – ты сама набивалась, в воротах настоялась, платочком намахалась. Когда б ты коров доить – ты была б с подойничком, когда б ты телят поить – ты была б с поильничком. [VI-151]

9.56. Выходи, свекровка горбатая, перейми невесту богатую. Выходи, свекровка сопливая («щедривая»), перейми невестку счастливую. (Выходи, свекровка недюжая, перейми невестку «осужену»; Выходи, свекровка с большим носом, перейми невесту с большим возом; С кублом, с добром, с воронным конём). [III-41; VI-98; VII-98, 155; VIII-55]

9.57. Выйди, свекровка, погляди, что за «выгóдь» привезли: «скриню», перину и молодую княгиню. [VIII-56]

9.58. Ты не радуйся, матушка да неряха, не радуйся, «несуряха». По сеням шла – завалилась, семерых поросят раздавила, ещё курочку с цыплятками, кошечку с котёнычками. [II-179]

9.59. Крутят-вяжут хохлушку, Иванову жёнушку (Васильеву дочушку). Крутят-вяжут, повивают, сытой-мёдом поливают, свёкра-батюку вспоминают. [VI-153; VII-156]

9.60. Свёкор-батюка, где делся? «Вскрой» невесту! Он в хате под полом, закопался хворостом. [VI-153]

9.61. Повязаночка (повивальничка, сповиваночка) плачет, повязаться не хочет. Повязавши, хохочет, целоваться хочет. (Одень шапку да поцелуй жёнку; А мы взденем венки и завяжем платок, тогда будем мы знать, где она будет гулять). [VII-157]

9.62. У нас сегодня новина: в саду калинка расцвела, пустила «ветьи» по клети, зелёный листок под мосток. [VII-158]

9.63. Снимайте пелены (рушники) пеньковые, кладите пелены шелковые. Снимайте скатерти пеньковые, кладите скатерти шелковые. [VI-152]

9.64. Молодушка, «кур» летит! Молодушка, перейми, платком белым обвяжи, жёлтой лентой завяжи! [V-80]

9.65. У старшей приданки фартук загорелся. Неси, сват, горилки четыре бутылки. Будем водку пить, фартучек тушить. [VII-159]

9.66. Приданки-лебёдки, кидайте намётки. Намёточки тонки, приданки-лебёдки. [VII-159]

9.67. Не дивитесь, сваточки, что коротки дарочки. Книгиня наша мала, она прjala – дремала, кросна ткала – спала, а белила – погноила. (Наша невеста ленива, по гуляньям ходила, на печи лежала, потолочки считала и дарочки не напярла). [VII-160] (*Сходный поэтический мотив «невестка ленива» – см.: 2.19, Иванские 3.2.2а.*)

9.68. Наша молодая ночи не спала – тонко прjala, звонко ткала, бело белила. И мне подарила! [V-81]

9.69. Приехали кашнички, дорогие гостички. – Чего ж вы ездите, за кем гоняетесь? Найти вы найдёте, узнать – не узнаете. У вас была девушка, теперь – молодушка, коса распущена, на две заплетена... [III-42]

9.70. Слепые кашники (сватушки) в огород заехали, капусты нарезали, кочерыг напарили, свои пуза направили. [I-117; II-180; III-43] // Приехали кашники, гнилые гашники! В огород заехали, кочерыг нарезали... [III-43] // На горе, на горочке горели огонечки, мимо огонечков проезжали кашники. Слепые кашники в огород заехали... [II-180] // Вы бояре-бояре, не гладкие головы, не путём вы ехали, в огород заехали... [III-43] // Косые «закáшники» в огород заехали, кочерыг нарезали, в горшках напарили. [V-78] // ...Кумовья-то бóяры, в огород заехали, кочерыг нарезали. [I-41]

9.71. Кабы знали-ведали, где кашники ехали, намостили бы мосты, настелили бы ковры. [II-180]

9.72. – Что вас долго не было, что вы дома делали? Или лапти «вирáли» [плели], или ребят свивали? – Девуцы-певицы, сами догадайтесь, мы дары собирали, в пуки вязали, в лари укладали. [II-180] // Молодые кашнички, что вас мало наехало? У нашего князя дворы широкие, терема высокие. [II-180]

9.73а. Сватыюшки-лебёдушки, челом вам, здорово вам. Не прилетела наша курочка вчера к вам – сама серенька, шейка беленька, с хохолком? [VI-155] // Ах, жёнушки-лебёдушки, челом вам! Не залетела ль наша утуш-



ка вчера к вам – сама серая, крылки пегие, с хохолком? Не захала ль наша Танюшка вчера к вам – сама белая, румяная и в венке? [VI-161]

9.736. У нас сегодня в ночи пропажа пропала, сера утка со двора «впала». [VI-154] // Вчера с вечера к нам весточка пала – сера утка пропала. Мы вывели следок на Иванов дворок – сидит наша пропажа за дубовым за столом. [VI-154]

9.74. Ухватил коршак (орёл) курицу, перенёс на Иванову улицу. [VI-156]

9.75. А забыли мы у Тани попытать, а ти будет её курка «щикотать»? Если будет, то яичко принесёт, а не будет, то орёл задерёт. [VII-162]

9.76. А курочка – хохла, под печечкой сдохла. Дай, зять (дайте курке), пива – будет курка жива. (А сват на куту задавился в хомути, дайте свату водки – сденет хомут с глотки). [VII-163]

9.77. Ах, чух, шевелись, чтобы курочки велись, петушки не дрались, бабы не ругались. [VII-164]

9.78. Не те ли сучки брешут, что у нас ночевали, от нас щётку украли? [VIII-109]

9.79. Где ж вы, сваты, ночевали? Ти в лозе под кустом, ти у кобылы под хвостом? [VIII-108]

9.80. Бери, сваток, «чапельник», гони сучек на «денник». Пускай они побрешут, об угол сраку почешут. [VIII-110]

9.81. Наши приданки – «гаврónьи», у них «дjóбки» вороньи. Взлетели на «полицу», расклевали «печеницу». [VIII-111]

9.82. Приданые неудалые, в хлев заехали, быку руку дали, козла приветили, барана поцеловали (свинью сватьей назвали). [VIII-112]

9.83. – Приданые удалые, чем же вы удалися? То ли сами собой, или невестой (чадой) своей? – И сами собой, и невестой (чадой) своей. (Наша невеста с добром пришла, всю беседу «сукрасила», папку с мамкой возвеселила, на всю родню положила хвалу). [VI-157; VII-165]

9.84. Всё наше удалося, пиво мёдом взялося, горелка – сытою, девка (лента) – красотюю. [VI-158]

9.85. Наш сват небогат, низенького роста, где ни едет, где ни идёт – теревит коросту. [VII-166]

9.86. Сват ты мой, сват, какой ты красивый: половина носа красна, половина синя. [VII-167]

9.87. Сват с печки упал со всего размаху, зацепился за «каптур» – разорвал рубаху. [VII-167]

9.88. Наш сват в бане мылся, штанёнки забылся. Не жалко штанёнок, жалко «матузёнок» [завязок]. Штанёнки – пеньковы, «матузёнки» – шелковы. [VII-175]

9.89. У нашего свата тесовая (некрытая) хата, три кола вбито, корытом («пра́льником», бороной) накрыто, вокруг хаты «ёлья», в хате веселье. (Дров ни полена, водки по колену; Свекровка – сатана и свёкор рогатый) [VI-160; VII-168, 176; VIII-113]

9.90. Свадьба у нас и веселье у нас. Мы зароемся в солмушку, не найдут нас. [V-82; VII-169]

9.91. Гуляй-гуляй, сватьица, пока ещё трапится. (Пляши-пляши, сватьица, покуль ещё трапится). [VII-170]

9.92. Коло месяца ясного – всё дробные звёзды. У Ванечки любезные гости: – Вы, гостики, «рядуйтесь» сами. Столики дубовые, задвигайтесь сами. Скатерти набранные, заставляйтесь сами. Гостики любезные, угощайтесь сами. [VI-159]

9.93. Гостики любимые, просим за стол. [VIII-108]

9.94а. Сваты (свашки, гости) в хату лезут, в печь поглядывают – густа ли капуста, велик горшок каши, поделятся наши? [VI-161; VII-171] // Идут сваты, в печь поглядывают, ти густа капуста, ти велик горшок каши, ти подъедят сваты наши? [VIII-114]

9.94б. Мы не пить приехали, мы не есть приехали, а покушать вино – не прокисло ли оно? Ти густа капуста, ти большой котёл каши – ти нарвёт кишки наши? [VII-172]

9.95. У нашего свата борода космата. Он бородкой потрясёт, нам горелки принесёт. [VII-173] // Хозяин наш, кудрявый наш, ты кудрями потряси и бутылку принеси. Мы не тебя пришли смотреть, не хозяйку твою. Мы пришли глядеть вино – не прокисло ли оно? [IV-32]

9.96. Ехали мы на приветный двор, думали мы, что сразу за стол. А нам: – Сваточки, за ворота пошёл. – Стук-постук об воротики. Кони наши все уморенные, гости наши все ухоженные. Мы думали, что нам мёду дадут, а нам – горькой водочки. [VII-174]

9.97. Нету нам, нету от свата привету, от сватьи пригляду. Сват ходит «быком», а сватья – «теликом». Как сват был быком, так были бы у него рожки. А сватья «теликом» – были бы косматые ножки. [VII-175]

9.98. Рассыпья, горох, по белой тарелке, наш сват нехорош, не даёт горелки. [VII-176]

9.99. ...У нас хмельёк на тычинке, солод на печинке, пиво не уладилось. [III-43]

9.100. «Вздрыганулись» сени – все гости посели. Как сильней «вздрыганутся» – все гости напьются... [VI-160]

9.101. Сват свата просит, в руках шапку носит: – Сват со сватьей, побывай в моей хате, попивай моё пиво, повидай моё диво. [VI-160; VII-177]

9.102. Сват по избе ходит, кувшин мёду (горелочку) носит, гостей просит: – Пейте-ешьте, гости, не имейте злости (пейте, не упивайтесь). [VI-160]

9.103. Гости мои, дорогие мои, пейте у меня и гуляйте у меня. Я для вас приготовилась: семь печей пирогов испекла... [VI-88] // Гостики любимые, гостите у нас. Напечено, наварено всё для вас. [VIII-115] // Поешьте, попейте, наши гостики. Можно пить, можно есть, можно чваниться. Девять печей пирогов печено, десятая – пиво варено. [III-44; VIII-116]

9.104. Кушайте, гостики, вы моюстряпню, моястряпня – рукавам пихня. Мой поспех – людям на смех. [VII-178]

9.105. Есть у нас бочечка пива. Выпьете ту – найдём другую для вас. [VIII-115]

9.106. А я пива не хочу – горелочки дайте. Напьюсь, повалюсь, а вы подымайте. [VII-179]

9.107. Гости мои, чем вас потчевать? У нас соловей в веселом саду. Я убью соловья с холостого ружья, разделю соловья на двенадцать блюд – кушайте, гостики, не прогневайтесь. [VI-86] // Говорят, Ванечка – хороший стрелец. Убил тетерва посерёд двора, убил сороку посерёд току, убил воробья посерёд гумна. Расклат на девять тарелок, угощал сваточков. [VIII-117] // Гости мои, чем мне вас побережь? Пойду в сад на самый зад, убью воробья, что семь лет берегла, крылки-ножки в крупе заварю, самого воробья я гостям поднесу: – Ешьте, гостики, не поглядывайте, по карманам не раскладывайте. [VI-86] // Гости мои дорогие, чем же мне вас потчевать? Возьму ружьё «качарёжное», пойду я в сад на самый зад, убью воробья самого лучшего, крылышки, ножки себе возьму, а



воробья гостям сварю: – Ешьте, гости, не раскрадывайте, по карманам не раскладывайте. [VII-180]

9.108. Гости едят, как метлой метут: на столе нет ни крошечки, под столом нет ни косточки. Съели вола нелупленного, съели вепря непаленого, съели гуся нескобленного. [VI-88] // «Ядуть» сваты, как метёлочкой метут, на столе ни крошечки, под столом ни косточки. [VIII-118]

9.109. Гости мои «божевольные», чем же вы, гости, недовольные? (Едьте домой, богомольные; сваты обжорные). Съели быка небелёного, а гусака несмолёного. [VII-181] // Дружки-«ублаёды» съели кошку с котенятами, съели свинью с поросятами, курицу с цыплятами. [I-118] // Были у нас кашнички ублажливые, съели гуся неошипанного, съели быка неободранного, семь поросят – только ножки висят. [II-181]

9.110. Ехал зять к теще по зелёной роще. – Здоров ли ты, зяттик? – Жена меня била. – За что ж тебя, зяттик? – Залез я в погреб, поел там сметаны – двенадцать горшочков. – Дочка моя – дура, мало тебя дула. [II-182]

9.111. Тёща для зятя пирог пекла, соли да муки на четыре рубля, сахару-изюму на восемь рублей. Думала тёща – семерым не съест, зятюшка сел – в одну «ёшку» съел. Тёща по горенке похаживала: – Хоть бы тебя, зятюшка, разорвало! – Хоть бы у тебя, тёща, язык отсох! (Приезжай ко мне, тёща, на Масленую. Мы с тобой, тёща, угостимся берёзовым поленом. Ременной кнут по заказу выют). [I-119; II-183]

9.112. А мы, девушки, перепели, у нас горлышки пересели, женихова пива захотели. Женихово пиво мы пивали, а невестина не видали. Женихово пиво – что водичка, а невестино – что сытичка. С женихова пива задремали, а с невестины загуляли. А мы, девушки, «умахнулись»... Женихово пиво – что сытичка, а невестино – что водичка! С женихова пива загуляли, а с невестины – задремали. [II-184]

9.113. Ах ты, шиш, воробей! Слети на гумно, склуй там зерно. Навари пива пьяного. А как пиво рогато, то в бочку не лезет. А как тёща богата, то к зятю не едет. Зять «шелудей», сапогов не купил! У тещи-злодейки ноги коротки. Подбейте колодки, не будут коротки. [II-185]

9.114. А нам дали чару, мы выпили и поставили на головушку, с того голова веселая была. Мы пропились «пробарышились». Зять мил по дочушечке, сват мил по «невёнюшке». Я топчу гробовую доску, не могу стоптать, не могу стерпеть, что мне хочется и пивца, и винца, и добра молодца. [II-186]

9.115. Я – сестра-«посекáленка», встану на лавку на липовую, вдарю в три ножки, в кривой (сафьян) сапожок. Разломайся ты, лавка липовая!.. У меня, у сестры, «тиря-

шók в манды», а он колется, а мне хочется – и пивца, и винца, и добра молодца. (Не пробить дубовой доски, не добыть, чего хочется. А мне хочется и пивца, и винца...). [II-187]

9.116. Сов-совки, смоляные глазки, головой в портки, куда сунешься, куда рунишься, в собачью дыру под изгороду, там рожь росла, на бору зрела. [I-120] // Сок-совок нагонял сорок, кобыла пропала, билет показала. [I-120]

9.117. Коровушка-бурёнушка! Поддай молока! Не дашь молока, давай пирога! А то пол разобьём! [I-123]

9.118. Пора-пора, гостики, до двора. Кони ваши застоялися, дуги ваши разорвалися, сани ваши поломалися. [VI-163]

9.119. Пора, гости, до дому, съели кони солому, коло тыну – «стрякйву», в сарае – мякину. [III-45] // Пора сватам (свашкам, гостям) до дому, кони съели солому: ржаную, «ячную», яровую смачную (коло току – мякину, коло изгороды – крапиву). [VI-162; VII-183; VIII-119]

9.120. – Сваты, стыда поимейте да до дому поедьте! – Сваты стыда не имеют и до дому не едут. [VI-162; VII-183, 184]

9.121. Катитесь, дрова, с печи вон, крутитесь, сваты (гости), с двора долой. [VI-162] // Посыпались дровы с печки долой – убирайтесь, гости, к чёрту домой. [VII-184]

9.122. Собирайся, наша дружина, до дому (пора ехать нашей дружине до дому). Наша мамка три печечки стопила и вкусную «вечеришку» сварила, сама ходя по сенишкам бедует: – И где моя милая детка ночует? [VII-185]

9.123. Мы в таких гостях были – не пилося нам, не елося, домой хотелось. Мы поедем «домююшки» вдоль по чистому полюшку, по красному солнышку, по ясной зорюшке, по большой дороженьке. У нас коровки не доены, у нас телятки не поены, ребятки не кормлены, у нас малое дитя надорвалось, крича. [VI-164] (*Аналогичные поэтические мотивы – см. Живные 1.1.56.*)

9.124. Мы в таких гостях гостили, что мы, сидя, чванились, а нам, ходя, кланялись. [VI-164]

9.125. Спасибо, сватьюшки, за ваши угощения. Напили пьянёшенько, накормили сытнёшенько, подошли к нам близёшенько, поклонились низёшенько, низко-низко до земли, звонко-звонко до небес. [VI-164]

9.126. Спасибо, Иванушка, за твою свадьбу, за твою честь-хвалу. Не были «спозорены», не были обижены, а были посажены за дубовые столы, за скатерти браные, за яства сахарные, за напитки пьяные. [VI-165]

9.127. Спасибо, наша матушка родная, за «твою дитятку», за её поведение. [VI-164] // Спасибо, мамонька, за дочку. Как было под «Хрясто́м», так и под венцом. [VII-186]





УКАЗАТЕЛЬ: ОСНОВНЫЕ ТЕМЫ, ОБРАЗЫ, СЮЖЕТНЫЕ МОТИВЫ ЛИРИЧЕСКИХ И БАЛЛАДНЫХ ПЕСЕН

1. ПЕСНИ «МОЛОДЕЦКОГО» ЦИКЛА

*исторические события, персонажи; рекрутчина;
гибель молодца на чужой стороне; мать и сын;
молодец на чужбине, в беде, в неволе;
молодецкая гульба, женитьба, разлука с милой*

1.1. Исторические события, персонажи

1.1.1. Нам не надо горелки, пива пьяного (Нам не дорого пиво пьяное), а нам надо беседашка весёлая... Собирались на беседу мужья добрые, жёны весёлые. Они пили-гуляли, разговаривали – отчего Москва-столица загорелась? Вдова сына женила, пиво варивала... зажигала лучинушку, уронила искорку огневую – оттого Москва-столица загорелась. [VI-5]

1.1.2. Коль великий русский царь, Николай наш государь... на своих бравых солдатушек посматривает... – Хорошо ли вам, ребятушки, на приступеньке стоять, на камышевой траве? – Как камышева трава много горя придала... Как женатого ведут – сзади плачут и ревут, холостого ведут – сзади песенки поют: – Ох ты, царь ты наш, царь, сколько горюшка придал – всех в солдатушки убрал. [I-1]

1.1.3. Наш батюшка царь, император-государь по своей славной армейшке погуливает, солдатикам накачивает: – Чтобы были бы ружья стрельные... Хочет гость к нам в гости быть, чем мы будем гостя потчевать?... Есть у нас сухие сухари, они в Туле сушены, чёрным маком начинены, под француза привезены. [II-1]

1.1.4. Лопухин ездит в полку, курит трубку табаку... Выходи, наша армейшка, на гору на круту... Бились-рубались три денька, на четвёртые сутки стали силушку считать... Нашли наших убитых генералов до пяти, полковников – десяти... Лопухин лежит убит и такие речи говорит: – Потёмкин-генерал всю силушку растерял, кое пропил-промотал, кое в карты проиграл французскому королю, лиходею моему. [II-2]

1.1.5. Как поехал наш Александр свою армию смотреть, он брался-обещался к Рождеству домой прибыть... Его матушка родная стосковалась по нему... Вот по Питерской дорожке молодой курьер бежит... (Курьер сообщает о смерти Александра I). [II-3]

1.2. Сон-предзнаменование (рекрутчина)

1.2.1. Мне не спалось, не лежалось, какой молодцу сон пригрелся – свалилась шляпушка с буйной головы. – Сударыня матушка, сон мой рассуди. – Ох, милое дитятко, сон твой нехорош – во солдатах быть, всё царю служить. [II-4]

1.3. Гибель молодца на чужой стороне; мать и сын

1.3.1а. Как на острове на Васильевском выросстал зелёный дуб, на дубу – «рассизой» орёл, во когтях держал чёрна ворона... – Ты скажи, чёрный ворон, где был-пробывал? – Я был-пробывал в тёмных лесах, в чистом поле,

видел тело белое, молодецкое. К тому телу признавались три пташечки-касаточки... Ли буйной головы – родна матушка, на белой груди – сестра родная, в скорых ногах – молодая жена. Родна матушка плачет ныне до веку, сестра родная – с году до году, молодая жена – с утра до вечера. [VI-1]

1.3.1б. Эх, вы горы, мои горы, горы Воробьёвские. Ничего горы не спородили, спородили бел горюч камень. Из-под того камня бежит речка быстрая... [II-5] (фрагмент известного сюжета о гибели молодца – см.: 1.3.1а, 1.3.1в.)

1.3.1в. Ты, клён мой, клён, ти не деревце... Мой братетка – ти не молодец, разлил тоску по желтому песку, положил голову на чужой стороне... **Прилетели к нему да три ласточки** (пташечки, кукушечки)... Мамка села «ли буйной головы», сестра – к ретивому сердцу, жена – «ли скорых» ног. Мамка плачет – реки идут (с веку до веку), сестра плачет – ручьи бегут (с году до году), жена плачет – «калужинки»-пересушенки (день до вечера)... [VII-1]

1.3.2. На заре, на зорюшке, на восходе тёплого солнышка сера уточка купалась... Синее морюшко всколыхнулося, молодая жена расплакалась: – Как все полки домой пришли... Одного полка «нет ни слыху, не посылху», только прислан вороной конь... на седельшке – рубашечка, вся пулюшками прострелена, в горячую кровь обмочена, к родной матушке отслана. Я возьму эту рубашечку на свои белые ручушки, вымою горючими слёзоньками... [VI-2]

1.3.3. Шла я дорожкой, шла я широкой... Мать у сына пытала: – Скажи всю правду, кого «жалчэй» нету – ли батки, ли матки, ли тётки, ли жёнки? – Тётка – ли совету, жёнка – ли привету, «жалчэй» мамки нету. Как больно родила, тяжело носила. [VI-3] (Сходные мотивы – см.: 3.2.6, 4.21.1.)

1.4. Молодец на чужбине, в беде, в неволе

1.4.1. Разудалый молодец, чего рано не встаёшь, коня не «годёшь»? – Мне на нём не ездить. Есть у меня крылышки, золотые пёрышки, полечу на родиму сторону, в зелёнький садок, буду ворковать... Идёт батюшка, про горе пытает: – Каково, сыночек, на чужой сторонке? – А чужая сторона горем пахана, слезам поливана. [VII-2].

1.4.2. Что же ты, мой соловьюшка, невесело сидишь, в серебряной клеточке песен не поёшь? – Не надо мне клеточка, золотой шесток, спел бы я в роще зеленой... Все друзья-товарищи ходят по [воле], а я, добрый молодец, сижу взаперти... [III-1] (Аналогичный зачин – см. 1.5.3.)

1.4.3. Ты воспой весной, жаворонок мой («жавранёнок мой»; «жаворобушек»; воронёночек; журавлёночек), ты подай голос через тёмный лес... В Москву каменну... В крепости сидел молодец... на десятый год стал письмо писать... Отец с матерью отказались: – У нас в роду воров не было...

Вариант окончания [V-1]: Молода жена письмо приняла: – Мужа выкуплю, келью выстрою. А люди живут,



как цветы цветут, моя голова вянет, как трава. (Последняя строка может являться зачином самостоятельного сюжета – см. 3.1.18.)

[I-3; V-1; VIII-50]

1.4.4. Гуленька ты мой, голубочек (Голубь-голубочек), за что, гуля, в мой сад не летаешь?.. Мой милый сидит во неволе, в тюрьме каменной (в Питере в остроге). [I-4; II-6]

1.4.5. Горе мое великое, пойду с горя в чисто поле... Сорву цветов, сплету венков своему дружку на головушку. – Носи, дружок, не сбрасывай, люби меня, не спокійдывай. Любить не стал, в тюрьму попал... Одно окно на родину, ещё окно – в чисто поле. (Не идёт ли моя расхорошая?.. Шла-прошла, не вернулась...) [I-19, III-7; VI-22; VII-59; VIII-23]

1.5. Молодецкая гульба, женитьба, разлука с милый

1.5.1. Ты рябинушка да кудрявая, ты когда взошла, когда выросла?.. Под тобою не мак цветёт, не огонь горит. Там горит сердце молодецкое. (Сходные мотивы см.: 1.5.2, 3.2.15, 3.2.16.)

Вариант развития сюжета [VIII-6]: Ты, девчоночка, групо сделала, своего дружка распрогневала, назвала его горькой пьяницей. (Данный сюжетный мотив может служить основой самостоятельного текста – см. 6.80.)

[I-2; VIII-6]

1.5.2. Заболело моё сердце, заболело ретивое... Мил «писемца» не пишет... – Писари мои, злодеи, разлучить хотели. Когда имел бы у Бога счастье, голубиные крылья, «взнылся» б я высоко, полетел далёко... Прилечу я к своей милке, сяду на ворота, буду «ворковати», свою милу «выжидати»... [VII-4] (Сходные мотивы – см.: 1.5.1, 3.2.16, сходный текст от имени девушки – см. 3.2.15; мотив «Писари-злодеи» – см.: 2.2.18, 5.1.4, Хороводные песни 40.)

1.5.3. Что ж ты, соловьюшко, невесел сидишь? / Голубчик-голубчик рассизёненький, чего невысоко летишь? – Вчера с голубкой летал, а сегодня голубка подстреленная, правое «крыльцо» подсечённое (убитая лежит). – Что ж ты, молодчик, невесел сидишь?.. – Вчера с девушкой гулял, а сегодня девчонка обручённая, правая ручка озолоченная (под венцом с другим). [VI-4; VII-5] (Текст песни имеет некоторое сходство со стихотворением А. Ф. Мерзлякова «Ах, что ж ты, голубчик, невесел сидишь», 1806. Аналогичный зачин имеет песня с другим сюжетом – см. 1.4.2.)

1.5.4. Как на нашем на поле... там стояла ель тихая... Под елью генерал своевался, его добрый конь неймался... Его братец Василий своей силой выхвалялся: – Я добра коня поймаю... поеду по невестам. Привезу себе невесту белей снегу зимового... Будет есть хрён да рёдку, да ремённую плётку. [VIII-4]

1.5.5. Как у нашей беседе проявился умный гость... – Кабы мне, молодому, пару коней вороненьких... сел бы поехал со своей коханою. А моей коханою – колыбель зыбучую, нянечку певучую, чтоб умела колыхати и дитя забавляти. [VIII-5]

1.5.6. Что за красновски ребята – они денежны, богаты... Они шуточки шутили, свои стороны хвалили. – Как во нашей сторонке девки красивые. – Приезжайте, мальцы, в сваты, выбирайте жён сами. [III-8] (Сходный зачин с другим продолжением – см. 4.21.1.)

1.5.7. Прилетели вороньё с чужой дальней стороны, стали ворковать, про земельку толковать. – Лучше пер-

вая «севба», чем поздняя. Прилетели вороньё... стали ворковать, про женитьбу толковать. – Лучше первая жена, чем другая. С первой женой детей иметь, а с другою – разогнать. [VIII-Крестьбинские песни 7]

1.5.8. Не кричите, куры, рано (Вы не пойте, куры, рано)... Я всю ноченьку не спала, своего друга ожидала... Молодец коня пытается: – Почему, конь, вздыхаешь?.. – Как поедешь по борочку, привяжешь меня ко сосонке, сам пойдёшь к чужой жёнке... [V-2] (Мотив «Диалог молодца с конём» – см.: 1.5.9, 1.5.10.)

1.5.9. Зелёный дубочек на тын (на ель) «похинулся», молодой мальчишка задумал жениться, не у кого спроситься... Выберу конёчка с первого табуночка: – Мой «кёня», что же ты невесел, головку повесил?.. – Тяжка мне дальняя дорога; где ты не поедешь, корчму не проедешь... А я «настоюся», узду «нагложуся»... [VII-3] (Сходный сюжет – см. Хороводные 47; мотив «Диалог молодца с конём» – см.: 1.5.8, 1.5.10.)

1.5.10. (А ты ель, ты елина, кудрявая деревина. Распусти свои ветья... Коли жив я буду, ель не забуду... А не жив же я буду, ель срублю, себе домик поставлю). **На зелёньком лужке молодец коня пасёт**, в свирелочку играет (к себе девушек манит, свою жену прокликает), с коником «размувляет»: – Кто с ума сводит – жена молодая, малые дети? Ай, свела ж меня всё пивная чарочка, молодая шинкарочка. [VIII-2, 3] (Мотив «Диалог молодца с конём» – см.: 1.5.8, 1.5.9.)

1.5.11. Как шёл казак с бору, проклинал свою долю: – Моя доля на огне погорела, на воде потонула. Свела меня жена, как лютая змея... – Не я ж тебя свела, свели тебе корчóмочки, пивные чарочки, дворовые шинкарочки. [VIII-1] (Мотив «Проклятая доля» – см. 3.1.12.)

2. ПЕСНИ О «ДЕВЬЕЙ ВОЛЕ»

тоска-печаль об утраченной воле, красоте, девичьем житье, о родной стороне;

расставание с родными – с матерью, отцом, братом;

девица – молодец: дума-выбор, надежды,

разлука с милым, горе, измена, обида

2.1. Тоска-печаль об утраченной воле, красоте, девичьем житье, о родной стороне; расставание с родными – с матерью, отцом, братом

2.1.1. Я скажу сама себе, я, красная девица, себе дивовалась (Лучше я сама, красная девушка, себе сдивовалась; Не сама ли я, красная девица; Ой, сама я дивовалась). Куда моя краса девичья подевалась? (Куда вольная волюшка сподевалась? На родимой сторонке в лето жить осталась). У родного батюшки в саду загулялась, у сударыни матушки в ларе залежалась (у роденькой матушки нега осталась, у роденького батюшки волюшка осталась), у родных братьев застилась, на улице у родных сестёр загулялась. С моей косы алы ленточки выплетали, на сырую землю ленточки упали, в чёрную грязь замарались. [I-5; II-9] (Мотив «Куда краса (воля) девалась» – см. Хороводные 6.)

2.1.2а. Ах, ты волюшка, моя волюшка, воля дорогая. Где же ты, волюшка, оставалась? Осталась моя волюшка на родной сторонке, во батюшкином зеленом саду загулялась, на матушкином красном окне залежалась... (Мотив «Куда краса (воля) девалась» – см. Хороводные 6.) **Разорённая наша деревня**, разорил нашу деревню вор боярин. Разудалых молодецков поотдал в солдаты, расхороших



красных девок всех замуж повывадал. Зарасти, моё подворье, травой-муравую, лазоревыми цветами. [II-8] (Мотив «Разорённая деревня» – см.: 2.1.2б, 2.2.9.)

2.1.2б. Славна новенька наша деревенька, разорёна... Разорили нашу деревню купцы-бояре. Теперь наша деревня снова построена (вновь обновлена). [I-8] (Мотив «Разорённая деревня» – см. 2.1.2а, 2.2.9.)

2.1.3. Как задумали родители замуж отдавать, со подруженьками хотят разлучить... Не забуду я девичье житьё... Не будила маменька рано поутру. Хоть разбудит, пошлёт в зелёный садик погулять. В зелёном саду соловейшечка громко напевал. [VIII-8]

2.1.4. Родненькая матушка, дай поспать-понежиться. Не равно замуж выйдется, не дадут мне долго спать... В чужих людях рано будят, на работу – до зари [I-7].

2.1.5. Коло моего терема, там «ишли» две стеженьки... Шли два молодца в гусельки играючи, песни воспеваячи. Завидела молода с высокого терема: – Пусти, отец-батюшка, гусельки послушати... – Тебя гусельки состареют, песенки с ума сведут. – Ай, неправда... молоду состареет худое «замужейка», с ума сведут малы деточки. [VIII-7]

2.2. Девница – молодец: дума – выбор, надежды; расставание и разлука с милым, горе; измена, обида

2.2.1. Калина-калинушка, малина-малинушка. На той калине ясно солнце играло. Там девчина гуляла, думу думала. – Думать мне нечего, любить мне некого... Малый не в ровни со мной... старый скоро помрёт... молодец на войну пойдёт. [VIII-10]

2.2.2. Соловей мой, соловей, голосистый молодой. Не летай во зелёный мой сад, не щипли мой виноград... Не летит ли соловей, не вьётся ль надо мной, над моей русой косой (Недоволен милый мой моей русой косой). Моя русая коса всему городу краса, а милому сухота. [III-9; V-21; VIII-14] (Мотив «коса – городу краса» – см.: Свадебные 8.19, Хороводные 9, 72.)

2.2.3. Соловейка маленький, а голосочек важенький. Посвищи, соловей, во садике моём. [III-9]

2.2.4. Ты не пой-ка, не пой, соловейшечка, не пой, вольной молодой, не давай тоски-«назоль» сердцу моему... Шла я лесом, шла я тёмным, не боялась никого, всё я ждала своего любимого дружка. [I-10; VII-76]

2.2.5. Что не за реченькой было, за рекою, гусаричек сено косит, по другой стороне девчоночка воду носит, Бога просит: – Создай, Боже, частого дождя, чтобы травушку смочило, дружку косу притупило, молодого гусаричка с работы сменило... [II-11]

2.2.6. Как пойду я, молодёшенька, в чисто поле я гуляючи и с травой «разговляючи»: – Что не косишься, не грабишься без моего дружка милого, без товарища любимого? Как пойду я... с земелькой «разговляючи»: – Что не орешься, что не пашешься, без моего дружка милого, без товарища любимого? [VIII-12]

2.2.7. Пойду-выйду, где я прежде гуляла. Где ходила, там травушка не растёт, там цветочки не цветут. Пойду-выйду я в зелёный сад гулять – ты не увижу я там милого своего, не увижу я товарища его? Расспрошу про здоровичко его... ты не надо ему зелья моего? – Не болит у него буйная голова, не надо ему зелье твоё. [VII-13]

2.2.8. Мальчик чёрный, чернобровый. «Потеряшечку» девка потеряла – коленикоровый беленький платочек.

Мне не жалко белого платка, а жалко милого дружка. [VIII-11]

2.2.9. Рано-рано наше подворье, рано зарастает (Что широкое наше подворье ново построено). Заросло наше подворье травой-муравую... (Разорил эту построенку вор Ванюша). (Мотив «Разорённая деревня» – см.: 2.1.2а–б.)

Цвели-цвели цветы в поле, да повяли. Любил парень красну девушку, да покинул... – Не смейся, мой хороший, сам ты неженатый. Когда женишься, тогда «порассмейся»... (– Я тебя не возьму. – Солучанье было тайно, расставанье явно...) [I-6, VIII-16]

2.2.10. Гуляла я, девица, во садочке... сколола я ноженьку о былинку. Болит ноженька, да не больно, гуляла с миленьким, да недолго... Поехал мой миленький в городочек, со всеми красными девицами простился, со мной, молодёшенькой, постыдился. [III-4]

2.2.11. Повыйдемте, белы лебёдушки, на крутую гору, посмотримте во сине море – не бежит ли лёгкая лодочка?.. Под белым парусочком мой милый гуляет. Громким голосом кричала – не слышит, носовым платком махала – не видит. Опустила я свои очи ясные во сырую землю, тяжко девочка вздохнула – мил не догадался. (Сходный мотив – см. 2.2.12.)

Вариант продолжения: – Пойдите, ребяташки, не гребите! Вёсла за край заложите, дайте лодочке устояться. Я давно с любушкой не видался, с тёплого лета.

[II-10]

2.2.12. Широка дорожка листом западала. Далёко-далёко дружка провожала... / **Ли моего окошка тайная дорожка.** По ней ходила, дружка проводила...

Одно словечко сказать позабыла, людей постыдилась... Голосом кричала, платочком махала. Голос мой не слышен, платочек не виден... Ушёл, не оглянувшись, ко мне не вернулся. (Сходный мотив – см. 2.2.11.)

Вариант окончания [VII-11]: А я, молоденька, всю ночь не спала, тесовая кроватушка пуста простояла, крутое «сголовье» в слезах потонуло – дружка не вернула. (Мотив «Подушки потонули в слезах» – см. Хороводные 18, 41.)

[VII-11, 12]

2.2.13. Я по лесу, Маша, гуляла, калину ломала, во пучки вязала, на дорожку бросала, приметочку клала, дружка «ворочала»: – Воротись, моя надежда! Не воротись – оглянись, не оглянись – махни шляпой, правой рукой. [II-56]

2.2.14. Молодка-молодушка, молоденькая, полюбила молодчика холостенького... Не мил белый свет... Куда ни задумаю – дороженьки нет (ноженьки не идут, глазки не смотрят). ...По дороженьке шестёрка бежит, миленький сидит: – Постой, миленький, подожди! – Рад бы подождать, кучера-извозчики коней не сдержат. [III-2; VI-10] (Аналогичный зачин с другим продолжением – см. Хороводные 20.)

2.2.15. Полно ветру бушевати, сине морюшко колыхати... мелка рыбушка пуглива. / **Ах ты, день мой, денёчек,** развеселенький вечерочек. Проходи, день, скорее, наступай, ночь темная... Мне сегодняшней день – скука, с моим дружкой разлука. Разлучила нас неволя, чуждальная сторонка, петербургская дорожка. [VII-10; VIII-13] (Аналогичный сюжет – см. 5.1.4.)

2.2.16. Отошли-прошли весёлые наши деньки, наступают слезовые времена. Слышу-вижу досаду – дома не скажу, скажу подружке потайной... Рассердился дружок на меня, уезжает со своего нового двора, оставляет меня, молодую. [I-9]



2.2.17. (Отъезжает мой любезный в незнакомый городок). Вылетает мой соколичек, зачем улетаешь с моих глаз? Я своего милого снаряжала хорошо, провожала далеко... Во слезах дружка просила: – Хоть немножко поживём, один нынешний годок. [III-3; VIII-47]

2.2.18. Стой-ка, белая моя берёза, в поле, не шатайся... Сиди, милая, не скучайся. Если будет скучно, походи прогуляйся. [возможно продолжение: – Пиши ко мне письма. – Я писать не умею, писарям не верю, писари мои злодеи...] [VIII-9] (Аналогичный сюжет – см. Хороводные 40; мотив «Писари-злодеи» – см.: 1.5.2, 5.1.4; аналогичный зачин с другим продолжением – см. 4.21.1.)

2.2.19. Полно, солнышко, за лесиком светить (по-за лесиком ходить)... Полно девушке по молодцу тужить... – Мне «повек» дружка такого не нажить – ни ростом, ни красотой...

Вариант развития сюжета [VII-8]: Заря в окошечко зашла, сама Маша к молодцу в гости пришла... – Как поедешь, мил, дорожкой столбовой, заезжай на широкий мой двор, завози подарок дорогой – с руки перстень золотой.

[III-5; II-43; VII-8; VIII-48]

2.2.20. Тошно, тошно во деревне мне жить, тошней нету – милый дома не живёт. Пойду-выйду за новые ворота... Едет мой дружок со Москвы, везёт подарок дорогой – на головку полущёлковый платок. [VI-8]

2.2.21. Ты верба, верба беленька, ты когда взошла, когда выросла? – Я весной взошла, летом выросла... Сидела молода поздно вечером одна. Зажигала свечу воску яренького, дожидала дружка миленького: что не идёт с пути-дороженьки, что не вор, не разбойничек, Сашеньки полюбовничек... [VII-7]

2.2.22. Леса мои, леса, леса тёмные мои. Как во тех во лесах дева гуляла, дружка звала: – Ванюшка, дружок, ходи ко мне спать... [VII-6]

2.2.23. Поночуй-ка, мой миленький, хоть одну ночьку у меня. – Я бы рад ночевать, боюсь, зореньку просплю. – Я сама рано встаю, подальше провожу. До тех пор провожала, где кончалась любовь... Быстра речка протекала от моих горячих слёз... Я тем платком утиралась, что мне миленький дарил. [VII-9] (Сходный заключительный мотив – см. 5.1.1.)

2.2.24. Как по заре, по заре расшумелись комары. Не шумите, комары, дайте девушке уснуть. Я уснула, молода, вижу милого во сне, будто мой милой у кроватюшки стоит... [V-3]

2.2.25. Я в горенке зародилася (Кабы я «зъелася, загубилася»), без милого дружка спать ложилася... / **Як в горенке, як в новенькой,** на кроватюшке тесовенькой ложилася красна девушка...

Проснулася – в головах стоит, за руку держит:

– Ты не бойся, красна девица, я не вор, не разбойничек – полюбовничек. Я пришёл к тебе расспросится (на подарочки разменятся). Ты позволь ли мне жениться? – Ты женись, добрый молодец, бери себе молодую жену, подай моё золотое кольцо. (Хорошо будет – ты забудешь меня, плохо будет – ты вспомнешь меня). / – Подавай моё золотое кольцо, ты возьми-ка свой носовой платок. [VII-14]

2.2.26. Туман-туман при долине. Широк листок на калине... Манил парень красну девку, не свою – чужую... Он чужую целовать, своя – плакать и рыдать... – Буду осенью жениться, прошу милости – на свадьбу... – Твоё пиво мне не диво... Твоя матушка – злодейка, а сестрица

– «лиходёйка» (твоя матка – чаровница, а сестрица – разлучница), разлучила нас с тобою, словно рыбу со водою. Щука-рыбушка – по морю, а я, девочка, на воле... [V-4; VIII-Календарно-обрядовые песни 57]

2.2.27. Заблудилась раскрасная девица в тёмном лесу... Выходила на Дунай-реку... крикнула громким голосом: – Перевозчик, перевези меня через реченьку домой. – Красна девица, у нас дорог перевоз... выйди замуж за меня. – Добрый молодец, это воля не моя, воля батюшки с матушкой. [VI-6]

2.2.28. Ах ты, воля моя, воля дорогая, девка молодая, разумом глупая. По саду гуляла, яблочки сбирала, платочек украдала, в тюрьму попала. Под окном девушка сидела, в окошко глядела. По этой дорожке много ходу-езду, моего дружка нету. [VI-7]

3. ПЕСНИ О ЖЕНСКОЙ ДОЛЕ

обращение к родителям – жалобы на жизнь в «чужих людях», горе, встреча – расставание с родными – «гости дорогие»; несчастливое замужество, несогласная семья – муж на чужой стороне, старый, «неудалый» муж, муж-пьяница, жена постылая, самовольная; измена

3.1. Обращение к родителям – жалобы на жизнь в «чужих людях»; горе на чужой стороне; встреча-расставание с родными – «гости дорогие»

3.1.1. Не в поле рожь зелененька, мой татонька – соловейка, отдал замуж раненько. За мхи меня, за болота, за синие морюшки. И сам в гости не ходит, и мать родну не пускает. [VIII-29] (Мотив «Отдал меня батюшка» – см.: 3.1.12, 4.3.26, 4.5.1а–б.)

3.1.2. Ах ты, белая берёзынька, ты не стой коло дороженьки, не маши ты «сучьям-вётейкам»... Как помрёт мамка родная, зарастёт моя дороженька... [VII-15] (Сходный мотив – см. 4.4.6.)

3.1.3. Да вы не шумите, зелёные луги, да не задавай-те мне, молоде, «түги» (кручины). А мне, молоденькой, беда за бедою. У моего татүльки сегодня беседа... Я б не хотела ни пить, ни есть, только б я хотела возле татүльки сесть, горе рассказать, его распытати. [VIII-Крестьбинские песни 9]

3.1.4. Расшумелася елушка, «ти на дождь, ай на погоду». Рассердился друг миленький, «ти на деток, ай на меня»... А я сяду и поеду к своему татке на «парадки» (на совет). – Как мне горе горевати, малых деток годовати? – Погорюешь, победүешь, сама себе слугой будешь. [VIII-17] (Заключительный мотив – см. 3.1.5.)

3.1.5. Ты дубровка зеленая, что ты рано зашумела? Буйны ветры всколыхнули. Ты вдовка молодая, что ты рано завдовела? Не сама я завдовела, злые люди «накаса́ли», моего мужа загубили, деток малых осиротили... А я сяду да поеду к своему татке на «параду» (на совет): – Как мне горе горевати, деток малых годовати? [VIII-17] (Заключительный мотив – см. 3.1.4.)

3.1.6. Весел-невесел сегодняшний день, ходит-гуляет милый по саду, ломает зелен виноград, кидает на мою кровать... – «Парай» [посоветуй], татка, как с миленьким жить? – Мости кроватку узко-узенько... зови милого – милый-миленький. [VIII-18]

3.1.7. Не по морюшку лебёдушка (сера утица) плывёт, крутым бережком мать-родителка идёт. Ты поди-ка,



мать родимая моя, распроведай-ка, горькую, меня, как я в чужих людях живу... через золото горючи слёзы лью (помалёшеньку на белый свет гляжу).

Вариант развития сюжета [VIII-20]: Выходила молодая за новые ворота... Расплескалась вода, затопила все луга... На лужку стоят солдатики в кружку. Как один солдат по походу шёл домой... – Ты снеси моим родителям поклон... (Мотив «Поклон (упрёки) родителям» – см.: 4.3.2а–б, 4.3.4.)

[V-6; VII-16; VIII-20]

3.1.8. Как пойду я в тихий Дунай по воду... как гляну под ясную зарю. Я думала – сера утица плывёт, а это моя родна мамухна идёт. – Чего, дитя, рано воду берёшь? – За то, мамка, что чужая сторона... неродная семья... [VIII-Крестьбинские песни 10]

3.1.9. Ах ты, солнце моё ясное (Уже солнце за лес «кóбится»; Ох, не рано, не ранёшенько, совсем солнышко низёшенько). Моя мамка (братцы, сестрицы) домой ладится, а я провожать пошла. До тёмной ночи застоялася, на «ягóрья» (явор) загляделася... Мамка оглянулася: – Что, дитя, застоялася?... – «Упутляла» чужа сторона, обмочилася горючей слезой. [VIII-19]

3.1.10а. Вечерняя зорька разгорается, дочка к матке в гости собирается (мамка к дочушке в гости ладится; батка к дочке в гости собирается)... – Приди, родная... буду провожать, буду говорить... Свёкор больно бьёт... Во пирю сидя, выхваляется: – Хорошо-добро чужих детей бить... Чужое дитя не пожалится, горячими слезами обливается, белым рукавом обтирается. [VII-18]

3.1.10б. На горе дубьё разлегается, от меня родня «ворокаётся» [отворачивается]. А не «вырокся» один братетка (татухна). Куда он не идёт – всё заходит: – «Ти дужа», сестра (дочка), ти здоровенька? – Вчера с вечера свёкорка (миленький) набил, сам в пир пошёл, похваляется: – Добро-добро чужо дитя бить, никому она не пожалится, слёзками обливается, рукавом вытирается. [VIII-Крестьбинские песни 11]

3.1.11. Ветерочек пышет, рябину колышет, дочка к мамке спешит (А я наряжусь, а я приберусь, пойду к мамке в гости)... Мамка встречает, у меня пытается. (Сяду я на лавку, расскажу про горе). Первое горе – муж меня не любит, другое горе – свекровка лихая... свёкор суетливый... деверя-«раскóль»... золовки-«смутóвки». – Поживи, дочушка. Муж тебя не любит – другую не купит, свекровка лихая – да в доме хозяйка... золовки-«смутóвки» – сами в люди пойдут. (– Моё дитячко, не печалься, про горе никому не жался). [VII-17] (Мотив «Четыре горя (заботы)» – см.: 3.1.12, 4.5.2в, Свадебные 2.12, 2.26, Хороводные песни 69.)

3.1.12. Как была я у татки родная дитятка, не знала я ни прясть и ни ткать. Выходила замуж, у татки не пыталась... / **Горе мое, горе, не удалась доля,** не удалась замужье... Верно, моя доля на огне сгорела... Отдал меня татка замуж далёко... (Мотив «Проклятая доля» – см.: 1.5.11; мотив «Отдал меня батюшка» – см.: 3.1.1, 4.3.2б, 4.5.1а–б.)

Приказал мне татка в гости не ходить, горе не носить... Пойду к татке в гости... Татка встречает, про горе пытается... – Свекровка брехлива, девери смутливы, золовки смешливы. Кабы моё счастье на огне сгорело... (– А мой родный татка, не удалась доля, не удалось замужье).

[VII-19а, 19б] (Мотив «Четыре горя (заботы)» – см.: 3.1.11, 4.5.2в, Свадебные 2.12, 2.26, Хороводные песни 69.)

3.1.13. Ты понежь меня, родной батюшка, наморозушь я во чужих людях... [Муж] гулять идёт, как алый цвет

цветёт, а домой придёт – всё ругается. Свекровка-матушка не заступится: – Ты должна терпеть слова обидчивы. [I-11]

3.1.14. На бережке камешек разбелёшенек лежит, изпод камешка бежит речка. Возле речки сад зелёнький стоит, соловьюшко поёт. Ты не пой, соловьюшко, не давай досадушки сердцу моему. (Свекровка-матушка была лихая для меня, посылала утром за водой по морозу лютому. Приустали ручушки, ведёрочки несучи, приозабли ноженьки, по морозу идучи. Брошу я ведёрочки, пойду к родной матушке, зальюсь горькими слезами: – Родимая матушка, почто рано замуж отдала? – Родимая деточка, свою волюшку ты взяла). [II-12] (Сходные мотивы – см.: 3.1.15, 3.2.2; Свадебные 2.23.)

3.1.15. Сторона моя, сторонюшка, сторонюшка неродимая, мой «мужёнюшка» несовестный. Сами сядут да обедают, меня, младу, за водой пошлют... Доставалось мне через баткино подворье идти, через мамушкину улицу... У моего батки слёзы катятся, а мамушка скорей кается: – Не обижайся, наша дитятка, ни на батку, ни на мамушку. Обижайся на свою дурну головушку, на ретивое сердечушко... [VI-9] (Сходные мотивы – см.: 3.1.14, 3.2.2; Свадебные 2.23.)

3.1.16. Над рекой вербинка стояла, там девчонка воду брала, вербинку проклинала: – Под тобой, верба, вода горькая, а мне, молоде, жить неловко. Была бы я перепёлка, куда сдумала – полетела: в криничинку пить водицу, в чисто поле на пшеничку... [VIII-Календарно-обрядовые песни 136]

3.1.17. Люди ходят, жито сеют, а я – своё горе... Люди сеют, Бога просят, чтоб жито родило, а я у Бога прошу, чтоб горе не взошло. Как взошло моё горе кустами густыми, как зацвело моё горе разными цветами. [VIII-22] (Мотив «Горе цветет» – см. 4.1.1б; см. также Хороводные 129.)

3.1.18. Все люди живут, как цветы цветут, моя голова вянет, как трава. Куда ни пойду, в беду попаду... Пойду с горя в чисто поле, выстрою горенку с тремя окошками. Первое окно – во сине море (в чисто полюшко), другое – в зелёный сад (где мой милый друг), третье – в сырые боры (на самый двор)... Корабли плывут – моя молодость, соловьи поют – красны девицы, кукушечка – я, горюшечка. (Распевайте, соловьи, дробны пташечки, потешайте молоду в нужде, в горюшке). [VII-21] (Начальный мотив – см. 1.4.3.)

3.1.19. В нас попито, в нас поедено, на добрых конях поезжено. Как пойду я во зелёный сад, наберу хмелю ярого, наварю пива пьяного, созову дорогих гостей – батюшку, матушку, братетку, сестрицу... Под батюшку – колясочку, под мамёньку – каретушку... [VIII-21] (Аналогичные мотивы – см. Живные 1.2.29.)

3.1.20. Зеленись, мой зелёный сад, в огороде. Пойте-распевайте, малы пташечки, спотешайте моего гостя дорожного, зятюшку [батюшку] родного. (Полюшко едем, ко другому полю подъезжаем, и к сыру бору подъезжаем...). [II-12]

3.1.21. Погостите, мои гостеньки, погостите, мои родные. На моем дворе тихохонько... (Аналогичный мотив – см. Масленичные 1.1.) Только зимушка холодная заморозила мой зелёный сад... Я в горе зародилась (меня с горя замуж выдали)... я думала – горе поменьшеет, а горюшко побольшеет. Муж-пьяница горелку пьёт, напившись, меня набьёт. [VII-20] (Заключительный мотив «Я в горе зародилась» может служить зачином песни с другим сюжетом – см. 4.4.1; мотив «Муж-пьяница» – см. 4.18.1, см. также Хороводные 6.)



3.2. Несчастливое замужество, несогласная семья – муж на чужой стороне; старый, «неудалый» муж, муж-пьяница; жена постылая, самовольная; измена

3.2.1. У мамки жила, курей не «чула», зари не знала. А замуж вышла – курей «пачула», зарю познала... Под дубом, дубом ячень молочу. [VII-22] (*Сходный поэтический мотив – см. Свадебные 2.21. Последняя строка может служить зачином песни с самостоятельным сюжетом – см. 4.16.1.*)

3.2.2. Не пой, не пой, соловеюшко, дробная пташечка. Сама знаешь, каково жить в чужих людях. Поздно спать кладут, рано будить идут. Посылают меня по воду в одной тонкой рубашечке. [VII-23] (*Сходные мотивы – см. 3.1.14, 3.1.15, Свадебные 2.23.*)

3.2.3. Белая берёза коренистая, лихая свекровка новровистая. Белую берёзу ссеку я и срублю, лихую свекровку свезу и схороню. [VIII-Календарно-обрядовые песни 137]

3.2.4. Горе мое «гарятное», что житьё моё худое. Никто меня не любит, не жалеет – ни свёкор, ни свекровка... Только любит один миленький дружок, и того дома нету – на чужой дальней сторонке, на казённой работке... [VII-24]

3.2.5. Не шум шумит, не зелёная дубровка. Шумит болит у добра молодца (моего милого) головка... Жена мужа за ворота проводила: – Как мне зиму лютую зимовать, лето тёплое гулять? – Гуляй, моя милая, как гуляла. Не садись между женатых, а садись между холостых. Женатые тебя обманут, холостые всю правду скажут... [VII-25]

3.2.6. Один голубь летел на дуб, другой – на берёзку... Все дружки с Москвы пришли, а мой – в дорожке. Все мужья на улице, как мак расцветают, только моя «невдвалица» с печи не слезает... Сведу свою «невдвалицу» до быстрой до речки... – Скажи, мой милый друг, кого тебе жалко?.. – «Мати» жаль – «мати» зародила. Жёнки жаль – по закону... Мать умрёт – другой же не будет, жёнка умрёт – другой «оженюся». [VII-26; см. также VI-3] (*Сходные мотивы – см.: 1.3.3, 4.21.1.*)

3.2.7. Что ж ты, Ванюшка, невесел, буйну голову повесил? – Меня мати зародила, худой долей наделила, молодого женила. Жена-дура невзлюбила, с кроватушки свалила, ручку-ноженьку сушила... Будем банюшку топяти, будем Ванюшку лечити. [VII-29]

3.2.8. А ты – дуб, я – берёза, а ты пьян, я «тверёза». А ты пьёшь, а я плачу, молодость свою трачу. (*Сходный мотив – см. Хороводные 61.*) Молодость моя дурна, а головка разумна, да попала за дурня – за Ванюшку-разбойничка. [VIII-24]

3.2.9. Из-под вербы вода горька, мне, девчонке, жить неловко. Замуж выйти – не угадати, попадётся не за удачу... будет бити-колотити, на свой норев воротити. [VIII-26]

3.2.10. Ай, пора-пора домой идти, у меня дома никого нету... Милый пьяный на постели лежит... Мать велела разувать, раздевать... А мне не хочется коло пьяницы ворочаться, белы ручки марать, золот перстень ломать... Возьми ременную плетть да ударь жене между плеч! – Буду-буду разувать, раздевать... [VIII-25] (*Сходные мотивы – см.: Свадебные 2.13а, 8.10в, Хороводные б, 63.*)

3.2.11. Ты, пчела моя, пчёлушка, где летала-пролетала? Что ты видела, что слышала? – Одна девка горько

плакала – за старого мужа выдали: – Вы, сестрицы мои ласточки, найдите стару борону, расчешите мужу бороду. [II-14]

3.2.12. Жалко дубу зелёного, где за тёмным лесом, жалко девки-красавицы, где за старым бесом. Он сам не идёт на улицу, меня не пускает... – Пусты-пусты, дёданька [деверь], у соседа беседа... На третью ноченьку домойки я пошла... – А дёданька, не дай мужу бити... [VIII-Календарно-обрядовые песни 140]

3.2.13а. Просилася младёшенька (Манюшенька Ивановна) в пир погулять: – Пусты, мой миленький, в пир погулять... Напилась, разгулялась, ночку ночую, назавтра ранёшенько домой иду. Навстречу – малый деверёк: – Невесточка, будет тебе – нарезано, навязано три куля лозы! – Деверёчек мой, заступись за меня. – Невесточка, я сам боюсь. Теперь люди судливые, скажут, что люблю... [VII-30]

3.2.13б. (Как я, млада, в одиночьи жила). Лето было – я нигде не была, зима пришла – я в грибы пошла. Грибов не найдя, я в пир зашла (в кабаке загулялася, с родной мамкой загукалася)... Петух пропел, я домой не шла... Покуль я шла, заря взошла... / **Не в пиру была, не в беседахне,** я не мёд пила, горелочку. Пила, не упивалася, домой пришла – пошатнулася... муж пытается:

– Жена-шельма, ты где была? – Что ты, милый, одурачился? Я, млада, коло тебя спала... [VII-31; VIII-Календарно-обрядовые песни 138, 139] (*Аналогичный сюжет – см. Хороводные 71; сходные мотивы – см. Хороводные 70; зачин «Не в пиру была» – см. Хороводные 59.*)

3.2.13в. Не в пиру ли я была и не в беседушке (А я вчера во пиру была), я была у мила дружка... пила сладкую водочку-вересовочку. Я пила до полна ведра. Пила-пила – не напилась, не повалилась. [III-10; VI-29; VII-56, 68] (*Зачин «Не в пиру была» – см. Хороводные 59.*)

3.2.14. Лучина-лучинушка, не ярко (не ясно) горюшь. Свекровушка водой залила... Девушки-«панёнушки», ложитесь спать (**Сестрицы-подруженьки, беритесь прясть**). Мне, молодёшеньке, всю ночку не спать, дружка в гости ждать... Идёт мой миленький с-под ясной зари... – Что ж ты, мой миленький, в вечер не был?.. – С угрюмой женой побранка была... (– Убей, миленький, угрюму жену. – Угрюма жена законом дана...) [III-17; VI-11; VII-74]

3.2.15. Печальное моё сердце, печальное ретивое... Раскипелось моё сердце... Кабы были у меня крылья, полетела б высоко, я б увидела далёко, где мой миленький дружок. Домой придёт – «хоробрится», на пороге становится. – Сюда, миленький – раздену, сюда, миленький – разую. – А ты девица глупая, у меня есть другая. [VII-27] (*Сходные мотивы – см. 1.5.1, 3.2.16; сходный текст от имени молодца – см. 1.5.2.*)

3.2.16. Я по ельничку ходила, по березничку гуляла, дружка милого искала... Закипело моё сердце на моего дружка милого, что мил дома не бывает, хоть бывает – не ночует, передо мной храбрится... – Сюда, милый, я разую, сюда, милый, я раздену... – Отойди, моя милая, у меня есть другая – без тебя меня разуют, без тебя меня разденут... (*Сходные мотивы – см.: 1.5.1–2, 3.2.15.*)

Вариант развития сюжета: – Выкупи коня с обороточкой. Выкупишь – домой веди, не выкупишь – сама не иди (выкупишь – люблю тебя, не выкупишь – набыю тебя)... (*Мотив «Выкуп коня» – см. 4.18.1.*)

[VII-28]



4. ЛИРИЧЕСКИЕ ПЕСНИ БАЛЛАДНОГО СОДЕРЖАНИЯ:

*брат у сестры не ночует, всю ночь протоскует;
сестры провожают брата (отец сына со двора согнал);
сестра (вдова) не принимает брата (братьев);
сестра – нежеланная гостя у брата;
«дочка-пташечка»; сестра и братья-разбойники;
мать-грешица и сыновья-корабельщики;
брат брата убил; муж-разбойник убивает брата жены;
несчастье в доме: жена родила, сама умерла;
отец и дети-сироты; «муж жену губил»;
муж убивает жену по навету; молодец избавляется
от «нелюбой» жены (нов-корабль); жена мужа зарезала;
муж-пьяница – выкуп коня; братья пропили коня, казну,
молоду жену; солдатка (вдова) и неузнанный муж (сын);
молодцы обманом увозят девушку;
молодец тонет (девушка прокидает реку)*

4.1. Брат у сестры не ночует, всю ночь протоскует

4.1.1а. Не одна во поле дорожка, и та снежком позапала... Один братец у сестрицы, и тот в гости не едет. Приедет ненадолго, на одну тёмную ночь. Он ложится спать на лавку, часто окошко открывает, свету белого дожидает... Лицо бело омывает... добра коня запрягает... Сестра брата проводила: – Братец мой соловейка, когда ко мне в гости будешь?.. – Я тогда к тебе в гости буду, когда с гор снега порастают... [I-12; II-15] (Мотив «Брат не гостит у сестры» – см. Хороводные 1; мотив «Сестра провожает брата» – см.: 4.1.1б, 4.2.1, 4.2.2, 4.3.2а.)

4.1.1б. Коло саду солнце ходит (Из-за лесу солнце всходит; Коло лесу солнце лезет; Над лесом солнце играет), оно за лес не заходит. Коло двору (по полю) братец едет, в гости не заедет... Хоть ночует – спать не ляжет, хоть и ляжет – да на лавке... Часто окошко отпирает... На улице рассветает, мой братетка со двора съезжает. (Аналогичный зачин с другим продолжением – см. 4.3.2а; мотив «Брат не гостит у сестры» – см. Хороводные 1.)

– Заедь, братец, под окошко. – Я заеду, а ты плачешь, я поеду, а ты – горче. – Заедь, братец, я уймуся, а поедешь – оботруся. Возьми ты моё горе и свежи в чисто поле... Ты расти, моя кручина... цветы синими цветами... (мотив «Горе цветет» – см. 3.1.17.) / – Заедь, мой братетка, хоть под кутнее окошко. Скажу тебе три причины, увяжу в шелковую «хустину» [платок]. Вези в кусты, в болота, где б девочки не ходили, кручину не сорвали, моей мамке не сказали. / Братетка – в лесочек, а я, млада, в голосочек: – Ай, братецко-соловейко, когда ещё в гости будешь?.. (мотив «Сестра провожает брата» – см.: 4.1.1а, 4.2.1, 4.2.2, 4.3.2а.)

[VII-33; VIII-Календарно-обрядовые песни 135]

4.2. Сестры провожают брата (отец сына со двора согнал)

4.2.1. Отец сына со двора согнал: – Ты иди-поди, мой нелюбый сын... Большая сестра коня вывела, середняя – седло вынесла, а малая – плётку подала, заплакала. – Когда ты, мой братец, домой будешь? – Есть у батюшки зелёный сад, в саду – суха яблонька. Когда она раскинется да распустится, и вырастут на ней яблочки, тогда я домой буду. [VII-32] (Мотив «Сестра провожает брата» – см.: 4.1.1а–б, 4.2.2, 4.3.2а.)

4.2.2. Что ж ты, добрый молодец, невесел сидишь? А чего мне весёлому быть? У меня родни никакой, только

есть три родных сестры. Большая сестрица коня подвела, середняя – коня седлала, малая – плётку поднесла.

– Братец ты наш, братец, ясный соколик, скажи нам, когда домой ждать? – Сестрицы-слезницы, зайдите на Сиян-гору, посмотрите под ясную зарю, с-под ясной зорюшки на сине морюшко. На синём море бел камень лежит. Как этому камешку с моря не сплывать, так мне дома не бывать и вас, сестрицы, в глаза не видать. [VI-16] (Мотив «Сестра провожает брата» – см.: 4.1.1а–б, 4.2.1, 4.3.2а.)

4.3. Брат (братья) навещает сестру – сестра (вдова) или семья мужа не принимают брата; жалобы

4.3.1. Як за горою, за крутою вдовонька плачет. – Не плачь, вдовка, бедна головка, твой брат с войны едет. – Пускай он едет, на двор не въезжает. Нет у меня хлеба, соли, нечем покормити, нет у меня пива, горелки, нечем попоити. Як за горою, за крутою вдовонька плачет... – Твой муж с войны едет. – Пускай он едет, на двор въезжает. Есть у меня хлеба, соли, есть чем покормити. Есть у меня вода, пиво, есть чем напоити. Есть у меня ложа, мягкая постелька, есть где положить. [VIII-Крестьбинские 12]

4.3.2а. Понизёшеньку солнышко ходит (Коло лесу солнце ходит; Из-за лесу солнце всходит), оно за лес не заходит... Ближе братец к сестре едет, дороженьки не знает. (Из-за горки братец едет, ко мне в гости заезжает), стучит в воротца. – Открывай, сестра, ворота! – Подожди, мужа спрошусь, свекрови доложусь... – Поди прочь, жена немилая, вся родня твоя постыла! [Далее – обращение к свекру, свекрови, деверю]. (Аналогичный зачин с другим продолжением – см. 4.1.1б.; мотив «Сестра ждет брата в гости» – см. Хороводные 1.)

Варианты окончания:

а) – Ты садись [сестра] в сани, поедем к маме.

б) Сестра брата провожала – лесами «с голосами». Где сестра с братом рассталась, там сырая мать-земля раздалась. (Мотив «Сестра провожает брата» – см.: 4.1.1а–б, 4.2.1, 4.2.2; см. также Масленичные 3.4.)

в) – Поезжай, братец, не стой, в тёмном лесу не ночуй. Отбей поклонны всей родне моей, породе. Позарилась матушка на высокие теремы... (мотив «Поклон (упрёки) родителям» – см.: 3.1.7, 4.3.2б, 4.3.4.)

[V-7; VII-34а]

4.3.2б. Отдал меня батюшка замуж за болота. Не велел мне батюшка часто в гости ездить. Два года проходит, третий наступает – в гостях не бывала, родню дожидала. Приезжают братья, в дом их не пускают... – Ах вы, братцы родные, поезжайте домой, в тёмном лесу не ночуйте. Свезите привет моей маменьке родной. Понадеялась она на высокие терема... [III-11] (Мотив «Отдал меня батюшка» – см.: 3.1.1, 3.1.12, 4.5.1а–б; мотив «Поклон (упрёки) родителям» – см.: 3.1.7, 4.3.2а, 4.3.4.)

4.3.2в. Как отдал меня татка в богатую хату, в согласную семейку... Свёкор-батюшка – на игрище, а свекровка – на гульбище, а мой милый – в теремочку... – Открывай, сестра, ворота, приехали гости дорогие, два братетки родные. – Стойте, братцы, не въезжайте, новых ворот не открывайте... Ах ты, муж мой, приехали гости дорогие, твой «шүрний» молодые. – Отойди, жена немилая, вся родня твоя постыла!.. С терема сестра выходит, белы руки ломит, горячи слёзы ронит. – Едыте, братцы, не опоздайте... [VII-34б]



4.3.2г. Прилегали две берёзы к дороге, приезжали два братетки к сестре в гости. – Отчиний, сестра, ворота! – Погодите, братетки, у меня дома никого нет. Свёкор в пиру... деверьки на «палёшны» [на охоте], а золовки на гуляньи. Расчинися, высок новый теремочек... пробудися, мой милый дружок! Приехали к нам гостики – твой «щурни» холостые. – Отойди, жена немила, твоя родня опостыбла! Она заплакала, зарыдала, на крылечек выходила: – Едьте, братетки... мамке не скажите, что у сестрицы бывали, с коников не слезали, хлеба-соли не кушали. [VIII-27]

4.3.3. Отдал брат сестрицу, отдал горятницу замуж недалечко, через три полечка... На четвёртый годик пошёл брат в гости. Пришёл он в сени – стоит сестра ли стены. – Здорово, сестрица, ты всё у вас тут «добре»? – Всё у нас «добре», только одна ночка неспокойна... Дубовая грядка всю ночь проскрипела, шёлковая плётка всю ночь просвистала. Было моё тело бело, «як папера», теперь моё тело как котёл ссинело, к свету в гроб поспело. [VII-35] (Аналогичный сюжет – см. Хороводные 69.)

4.3.4. Вы комарушки-дружки, не кусайтесь больно за моё белое лицо. Моё белое лицо у перинушке легло... А на третий день в зелёный сад пошла, своих братеток нашла. – Ах вы, братетки мои, когда пойдете домой, да ти летом, ти зимой, ти по проталочкам весной? [VIII-28] (Возможно продолжение – мотив «Поклон (упрёки) родителям» – см.: 4.3.2а–б; см. также 3.1.7.)

4.4. Сестра – нежеланная гостья у брата

4.4.1. Я в горюшке зародилась... я с горюшка замуж пошла... Я думала, горе «помёньшает», а горе «побольшало». Живу я год, живу я два, на третий год стосковалась, к брату в гости захотелось. / Не ходила я два годика к брату в гостики, как на третий год к брату в гости пошла. / Просилась жена у мужа к брату в гости... – **Вставай, жена, завтра рано,** истопи печку, пообедаеть, тогда брата проведаеш. Жена мужа не послушала, скорей к брату в гости пошла. (Мотив «Я в горе зародилась» – см. 3.1.21.)

Шла поле, шла другое, на третье – на братнее... Мой братец за столом сидит: – Убирай, жена, хлеб-соль со стола. Идёт сестра голодная... А я, млада, услышала, воротилась. Мой братец – «вдого́н» за мной: – Вернись, сестра, у меня беда (в моём дворе всё недоброе!) Мой новый дом загорается, молода жена на «кути» лежит, мой ворон конь на стойле пал... (– Живи, братец, за горою, я к тебе – ни ногою!) [VI-12; VII-36]

4.4.2. По богатую сестрицу семь послов посылали, а по бедную-бездольную через людей наказали... Богатую сестрицу на куте посадили, а бедную – на припечке, богатая сестрица мёд-вино выпивает, а бедная жарки слёзы проливает. (Сжалился родный братетка: – Ты мы тебе не родные, ты мы тебе не ровные?..) [VIII-Крестьбинские песни 8] (Возможен зачин: «Братья наварили пива... позвали гостей...»)

4.4.3. В поле (в лозе) берёза стояла, там я, млада, гуляла... к братетке в гостики ходила. Ночую я ночку-другую, от братетки словца не чую. Чую – «братовка» [жена брата] говорит: – Чёртова гостья – «золовница» [сестра мужа], лучше б моя родная сестрица. Знала б, как её перенять, знала б, что с ней «загукати» [заговорить]... [VIII-Календарно-обрядовые песни 133] (Сходные мотивы – см.: 4.4.4, 4.4.5.)

4.4.4. Ёлка ты, ёлка моя, что ж ты не так зелёна, как в Петров день была? – Дайте мне лета тёплого... тогда я буду зелёна... Лучше нет пташки – кукушки, лучше нет гостя – дочушки, лучше нет пташки – соловья, лучше нет гостя – сына. [VII-37, см. также текст 38] (Возможно продолжение: «Сестра – нежеланная гостья у брата» – см.: 4.4.3, 4.4.5.)

4.4.5. (Пьяна я, пьяна напилась, я в своего татку удалась). Пойду я к татке в гости, ночую ночку-другую... Чую, мой татка говорит: – Лучше нет пташки – кукушки, лучше нет гостя – дочушки... (Пьяна я, пьяна напилась, я в своего брата удалась. Пойду я к брату в гости...) Чую, мой братец говорит: – Хуже нет пташки – синицы, хуже нет гостя – сестрицы. [VI-13; VII-38, см. также текст 37] (Сходные мотивы – см.: 4.4.3, 4.4.4.)

4.4.6. Недоля, недоля, несчастье моё. Прокляла свекровка имя моё... Давно я, давно я у татки была, моя дорожка дубьём заросла... (Сходный мотив – см.: 3.1.2.) – Татонька родненький (мамонька, сестрица), я в гости пришла. – Дочушка-горюшка, гости у меня... – Братетка родненький, я в гости пришла. – Божуся, клянуся, что жёнка лихая. – Братетка родненький, пить-есть не хочу, только на тебя погляжу. [VIII-Календарно-обрядовые песни 134]

4.5. «Дочка-пташечка»

4.5.1а. Отдала (повыдала) меня матушка за мхи, за болота, за речки глубоки. Сказала мне матушка – семь лет в гости не бывать. / Отдал меня тятенька за мхи, за болота. Приказал мне тятенька семь лет не летать, а я не стерпела, в пятом полетела. / Как отдал меня батюшка замуж и не велел часто в гости ездить. / Отдал меня «тятя» замуж из села в красну пустыню, приказал он «горятнице» девять лет домой не быть. (Мотив «Отдал меня батюшка» – см.: 3.1.1, 3.1.12, 4.3.2б, 4.5.1б.)

Я годчек прожила и другой протужила, на третий годок к матушке (батюшке) в гости захотела. Пойду-выйду за широкие ворота, на крутую гору, попрошу у сизой пташечки крылья (у кукушечки жалкий голосочек) и полечу в батюшкин садочек. (Сяду я, горькая горюша, под ракитовый кусточек; сяду на тычинку, на вязовую дубинку; в зелен сад на грушу).

Послушаю, что мой батюшка судит-рядит? По новым сеням ходит (зелено вино разливает... или др.), про меня не вспоминает. (Сходный мотив «родные ждут дочь в гости» – см. Масленичные 3.5.) (Братцы вороних коней седлают, невестушки дубовы столы накрывают, сестрицы буйны головы убирают, про меня не вспоминают). Матушка плачет (пирог печёт), про меня часто вспоминает: – Что «шувьи-шувьи», сизая кукушка, не моя ли это дочушка?

Вариант развития сюжета [III-13]: Папенька по двору гуляет, меня вспоминает: – Прилетит дочушка, гостья дорогая. [Далее текст несколько раз повторяется со слов «Полечу, горюша» с продолжением:] ...Погляжу, горюша, что маменька «рядит». Маменька по сеньюшкам ходит, меня вспоминает: – Прилетит дочушка, гостья дорогая... Сестрицы косы заплетают, меня вспоминают... Невестки пироги валяют, меня вспоминают: прилетит обжора... Братишки по саду гуляют, меня вспоминают. Старший говорит: – Что это за птица? Средний говорит: – Надо застрелить. Младший говорит: – Эта птичка – не наша ль сестричка?

Вариант окончания [II-16]: Мои сестрицы буйные головы чешут, меня частёшенько вспоминают: – А что не



наша ли горюшица во садочку прилетевши?.. А я слёзно заплачу и жалобно причитаю: – Что вы, милые сестрицы, да хоть меня вы вспоминаете.

Вариант окончания [V-8]: Старший брат говорит: – Надо пташку убить. Другой говорит: – Надо за ружьём сходить. Мать говорит: – Это прилетела моя дочушка.

[II-16; III-13; V-8; VII-39]

4.5.16. Самым лучшим деревьям Бог листа не дал, самой лучшей девице Бог доли не дал. Отдал меня татухна замуж далеко, не велел мне часто в гости быть. (*Мотив «Отдал меня батюшка» – см.: 3.1.1, 3.1.12, 4.3.26, 4.5.1a.*)

Жила я один годок, жила я другой, а на третий годок сдумала домой. Да пойду я, молода, в шерые боры, попрошу у соловья крылья, у зязюли – тонкий голосок. Полечу в таткин зелен сад, жалобно закукую. Ти не учует татухна, на куте сидя? Ти не учует мамухна, ли печи стоя? Ти не учует сестричка, косицу плетя? Ти не учует братовка, пшеницу меля? Ти не учуют братетки, коников поя? – Да не учул же татухна... [*перечисление повторяется с отрицанием*]. Только учул самый мёньший братетка: – Если наша сестрица – лети к нам на двор, если шёра зезюля – лети в шёрый бор. Летела болотами – луги топила, летела борами – боры ломила.

Вариант окончания: Почули мои братетки. Большой брат кажет: – Стрелой застрелю. Средний брат кажет: – Палкой убью. Малый брат кажет: – Коли наша сестричка – лети к нам на двор, а шера зезюля – лети в шерый бор. Полетела я, молода, ручки ломаю и слёзки роняю.

[VIII-30]

4.5.2a. Родимая матушка на горюшко родила / Была я у маменьки доченька одна / Хорошему (несчастному) деревцу Бог листья не дал / Калина с малинушкой рано расцвела (Солодку вишенку водой поняло; Вишенье со грушеньем рано расцвело) – в эту пору-время меня матушка родила. Не «собрáвши с разумом», замуж отдала. / **Отдал меня татухна замуж далеко,** приказал мне татухна часто в гости не ходить (...семь лет в гости не быть, горя не носить; задал задачу: семь зим зимовать, в гости не бывать).

Не велела матушка семь лет домой идти... Совьюсь я кукушкой – полечу домой, прилечу я к матушке во зелёный сад. / **Рассержусь на матушку, на мать на родну,** три года к матушке в гости не пойду, а на третий год (на десятый год) пташкой прилечу... / Не была я у татухни ровно три года, на четвёртый годик мне «стошнiлося»...

Пойду, молода, в шерый борок: – Шерая кукушечка, дай мне голосок, сизый соловеюшка, дай мне крыльышки. / ... Попрошу у кукушечки «кукованьика», а у дробной пташечки – «полетаньика». / ... Попрошу у пташечки перья, у зязюли крылья, у соловейки голоска. / Обернусь кукушечкой, полечу в батькин сад, сяду в садике на самый зад.

Сяду я на яблоньку, запою разными голосами. / Сяду я на липинку, буду куковать, сяду на грушинку, буду щебетать. / ...Свой зелёный сад я весь тоской иссушу, причём оглушу. / Сяду я на яблоньку – не колыхнется яблонька, а мне лихонько. Сяду я на вербинку – не колыхнется вербинка, а мне бедненько. Сяду я на сливинку – не колыхнется сливинка, а мне тошненько.

Ходит родна матушка по новым сеням, пробуждает братчиков-соколов (невестушек-ласточек): – Чья эта пташечка жалостно поёт? Не наша ль сиротушка с дальней стороны? (Встаньте, молодцы, сойдите в сад, ти наша

«сестрицушка» жалко кукует; Невестушки-ластушки, что в нашем садике за проявушка? Ти не моё дитяtko с чужой стороны?)

Старший брат говорит: – Надо пташку убить. Средний говорит: – Надо застрелить. Младший говорит: – Надо погодить. Может, наша ласточка с дальней стороны? (Услыхал зять – всё пьяница: – Пойду застрелю! – Не надо, милый зятюшка, это доченька моя).

Варианты окончания [VI-14; VII-39]: Малый (маменька; батюшка) говорит: – Когда наша «сестрицушка» (дитяtko) – лети в батьк ин дом, когда сера кукушечка – лети в «шёрый» бор. Залилась слезами, полетела в тёмный бор. Села я на липинку, стала куковать, села на грушинку, стала щебетать: – Не стой, липинка, мне жить лихонько, не стой, «сóсынka», мне жить тошненько. (А я, молодая, обиделась, не полетела на таткин двор, а полетела в шерый бор, села на ёлочку на зелёную – соловей «чок-чок», а у меня слёзы «чок-чок-чок»). (*Сходный мотив – см. 4.18.1.*)

Варианты окончания [V-9; VII-39]: Большому брату – век в долгах жить, среднему брату – в солдатах служить, а малому брату – век в своём доме жить. / ...Я большого брателка в солдаты сдам, среднего – в неволю пошлю, а малого – по воле пушу. Мою родную матушку под руки вели, а кормильца батюшку водой отлили.

Вариант окончания [VII-39]: Неколи, маменька, с тобой говорить – удаляя головушка в перинушках спит, а милая дитяtka в люле лежит.

Вариант окончания [V-9]: Чужая сторонушка без дождя мокра, чужие родители без беды бранят.

[I-13; V-9; VI-14; VII-39]

4.5.26. (Калинушку-малинушку водой подняло; Калина с малиной рано расцвела; За рекой за реченькой калина цвела). Как калинушка с малинушкой (ни калина, ни малина) рано в поле расцвела. Не во эту пору-времечко маменька меня родила. Не «собрáвши с разумом» меня замуж отдала.

Отдала в сторонкушку незнакомую, в семейку несогласную. Как чужа-дальняя сторонкушка без ветра меня сушит, чужая неродная маменька без вины меня винит. (Посылала меня маменька утром рано за водой...)

Вариант развития сюжета [I-14]: Рассержусь я на маменьку родимую, не пойду я к маме ровно три года. На четвёртый годик весточку пошлю, серой пташкой полечу во садик зелёнький... Оболью яблоньку горькими слезами, оглушу садик голосами. Услышит родна маменька (рано поутру): – Не моя ли доченька жалостно поёт?

Вариант развития сюжета [III-12]: Полечу я пташкой на батюшкин садик, сахарную яблоньку слезами оболью, в свой высокий терем голос подаю. Братья коней запрягают, меня вспоминают: – Приедет ли сестрица, гостя дорогая? Мать пироги катает, меня вспоминает: – Приедет ли дочушка, гостя дорогая? Расскажи, дочушка, про свое горюшко... Поживи, дочушка, поживи, родная. Старики скоро в землю пойдут, золовушки сами в люди пойдут, деверюшки-соколушки тоже таких возьмут.

[I-14; III-12; VI-26]

4.5.2в. Долина-долинушка, долина широкая, над этой долинушкой стоял куст калинушки. / **При пути-долинушке стоял куст калинушки.** / **Калина с малиной рано расцвела.**

Под этой калинушкой мать дочь родила... Белёшенько вымыла, головушку чесала, косу русу заплела, в чужие люди отдала...



Не водилась девица семь лет в гости не ходить, на восьмое летичко малой пташкой прилететь в зелен ба-тюшкин садок, на сахарну яблоньку, на зелёну грушинку.

Родимая матушка по сеношкам ходила, невестушек будила: – Встаньте вы, невенюшки, встаньте, ласточки мои! Во зелёном садике давно пташечка поёт...

Вариант продолжения: На чужой стороншке четы-ре заботушки: первая заботушка – свёкор да свекровуш-ка, вторая – деверь да золовушка, третья – муж – уда-ла голова, четвёртая – чужа-дальня сторона... (*Мотив «Четы-ре горя (заботы)»* – см.: 3.1.11–12, Свадебные 2.12, 2.26, Хоровод-ные 69.) [II-17]

4.6. Дочь от матери ехала – наказы соловью

4.6.1. Мимо моего садика зелёного пролегла доро-женька. [Дочь от матери] ехала, горько-слёзно плакала, соловушке наказывала: – Ты леги, соловушка, на роди-мую сторонку, сядь на любимую яблоньку, утешай родную мамоньку. [III-14]

4.7. Сестра и братья-разбойники

4.7.1. Как жила, как была пречестная вдова (В горо-де жила молодая вдова). Как родила вдова девять сынов, а десятую дочь (Марьяночку). Девять сынов под разбой пошли. Десятая дочь замуж отдана – по конец белого све-та, за мирянина... На третий год она «взгруснула»: – Муж мой, поедем в гости... Они год шли, два шли, пришли в лес, «заморились». Навстречу выходят разбойники. Му-жа убили, детей в реку бросили... Девятый брат стал вы-спрашивать... – Было у меня девять братьев, все под раз-бой пошли... – Вставайте, братья родные! Не мирянина мы загубили... в реку бросили племянника... [III-15; VI-25; VII-40] (*Аналогичный сюжет* – см. Хороводные 3.)

4.8. Мать-грешница и сыновья-корабельщики

4.8.1. Ах, вдовка, распобедна голова (Как у нашего купца была дочка хороша; По горенке девка ходила), двух сыночков родила, на Дунай-реку снесла (– Ах ты, ре-чущка Дунай, моих деток забавляй). ...На семнадцатом году пошла вдовка за водой... тихо лодочка плывёт, два молодчика сидят. (Пришла девка воду брать, стал ко-рабль приплывать).

– Ах ты, вдовка, ты вдова, чего смотришь на меня? – А я смотрю на тебя – хочу замуж за тебя. За товарища твоего хочу дочь замуж отдать. – А в нашем «дому» не во-дится по тому – за сына матку брать, а за брата сестру от-дать. / – Здравствуй, девушка-душа, наша мамушка род-на, не вскормила, не вспоила, нас Дунаю отдала... / – Де-вица моя, пойдём замуж за меня. – Где это видано в роду, что сыну мать – за жену.

[VI-15; VII-41]

4.9. Брат брата убил

4.9.1. В чистеньком поле не дым, не вода, там стояли четыре полка. В одном полку коники ржут, в другом – «шабельки бражжат», в третьем – татка отозвался, в четвёртом – брат брата забил. – За что ж ты, сынка, брат брата забил? – В тесной улице спотыкались, в одну деви-цу «удавались». [VIII-31]

4.10. Муж-разбойник убивает брата жены

4.10.1. Не быть мне за паном, за баринном, а как быть мне за вором, за разбойником. Как с вечера разбойники в

поход пошли, а ко белому дню все домой идут, все по ко-нику ведут... – Ой ты, вор-мазурик, ты разбойничек, ты зарезал моего брата родного... [VII-42] (*Аналогичный сю-жет* – см. Хороводные 7.)

4.11. Несчастье в доме: жена родила, сама умерла

4.11.1. Поедемте, братья, домой поскорей, что во на-шем домике несчастье есть. Жена молодая сына роди-ла, сама умерла... Еду по лужочку, луг мой не кошен... Гляну на кроваточку – милая лежит... Притиснул к серд-чушку – ажно не жива. Зашёл я в каморочку – люлечка висит, детушка лежит: – Люли, люли, детушка... Будет те-бе мамонька чужая. [VIII-32] (*Заключительный мотив* – см.: 4.14.1, 4.19.1.)

4.12. Отец и дети-сироты

4.12.1. Что со трубушки дымок повевает, на меня, молодца, горе нападает. (**Не в бору кукушечка куковала.**) У меня жена залежала. – Ты лежи, жена, тяжеленько, ты помри поскорее, пусти меня на волю.

Вариант продолжения: Я пойду в рощу зеленую, срублю сосну строевую, срублю горенку новую (не про-режу ни дверей, ни окошек), приведу жену молодую. Де-тушки по горенке ходят, горенку проклинаят: – Ты сго-ри, горенка новая, ты помри, мачеха лихая, ты восстань, маменька родная.

[II-19] (*Заключительный мотив* – см.: 4.12.2, 4.13.1.)

4.12.2. Отчего наша беседушка приуныла – или хле-ба, или соли не до воли? **Ай, спасибо, брат, зелёному кувшину,** что развёл доброму молодцу кручину. «Кру-чинушка» по улущке ходила, дробных детушек за ру-ченьку водила: – Срублю я вам горенку новую... приве-ду я вам матку молодую. – Стори, наша горенка новая... помри, наша мамка молодая, а встань, наша маменька старая... [VII-43] (*Заключительный мотив* – см.: 4.12.1, 4.13.1.)

4.13. «Муж жену губил»

4.13.1. Из-под камушка, да камня синего (белого) бе-жала быстрая речущка (**Речка быстрая, вода чистая**).

На той реке я воду брала, диво видела... (На том ру-че девки мылися, диво видели). Молодец (молодой ка-зак) коня поил, а муж жену губил. / **Один брат коня поил, а муж жену губил** (На той реке князь коня поил, а муж же-ну губил). / **У глубокого колодца муж коня поил,** сам ду-мушку думал, как будет мне свою жену погубить.

Жена мужу в ноги поклонилась: – Не губи ты меня серёд бела дня (рано с вечера)... загуби меня серёд ночень-ки, когда детушки спать улягутся... матки хватятся: – Ба-тюшка, где наша матушка? – Во сыром бору берёт яго-дки. – Не обманывай, наша матушка – во сыром бору под колодиной. (У нашей матушки белы ручушки на груди-нушке, а русы косыньки на березинке).

Варианты окончания [III-18]:

а) Залилось дитя горячей слезой, пошло искать свою мамоньку. Идут волки, несут руку с золотым перстнем...

б) – Как срублю я вам избу новую... приведу вам мать молодую. – Загорись ты, изба новая, провались ты, мать неродная! Встань-подымись, родна матушка! (*Сход-ный мотив* – см.: 4.12.1, 4.12.2.)

в) – Не плачь, дитё любимое, куплю тебе золотой перстень. – Папенька, задавись ты им!.. – Куплю тебе



шелковый плат. – Папенька, умрёшь – глаза накрыть... –
Куплю тебе дорогую шубу. – Папенька, умрёшь – на са-
ван тебе. (Аналогичный сюжет – см. Хороводные 5.)

[I-15; III-18; V-12]

4.14. Муж убивает жену по навету

**4.14.1. (Глазки дремлют, спать хотят...) Как свекро-
вушка по сенечкам похаживала, невестушку побуживала,
указывала (три работушки нашла)...** Говорит муж жене:
– Ты поспи, жена... Я за барыньку-жену «ярову пшеницу»
смелю... (Аналогичный зачин с другим продолжением – см. Хо-
роводные 54, 73.) Рассердилась мать на сына – во солдаты
на семь лет. (Посылала сына мать на три года воевать)...
/ У вдовушки было три дочушки, четвёртый – сын, он
был проклятый, на войне служил.

Как идёт сын из солдат. Навстречу ему мать, начала
сыну пенять: – Как твоя курва-жена нам весь дом прожи-
ла... со высокого терема – своего милого дитя. / Встреча-
ла сына мать в чистом поле: – Не тихо дома во дворе: же-
на за гульбу взялась... / Встречают его мать родная – се-
ред полюшка, сестра родная – серед улочки: – Твоя жена
весь дом продала...

Как пошёл молодец на высокий крылец, навстречу
молода жена идёт. (Встречает жена серед «придворка»)...
...Покатилась голова по новым сеням... На высоком те-
реме висит люлочка, лежит лялочка. – Ты люли-люли,
дитя, нас с женой развела твоя бабушка... (– Ох сын,
мой сын, твоя бабушка – змея лютая, осиротила тебя,
«верятёйница»). (Заключительный мотив – см.: 4.11.1,
4.19.1.)

[III-16; V-10; 11]

4.15. Молодец избавляется от «нелюбой» жены (нов-корабль)

4.15.1а. Молодость моя молодецкая, не видал, когда
ты прошла-миновалась... Навязалась жена нехорошая.
Ни сбыть мне своей жены, ни продать, ни брату отдать...
Я поеду в Нов-город, куплю тёсу нового, срублю нов те-
сов корабль... посажу жену, славну барыню... Я выйду на
крутую гору, воскликну громким голосом: – Воротись,
жена, будем жить лучше прежнего! – Не греет солнце про-
тив летнего, не любить мужу жены против прежнего. [III-
18; III-26]

**4.15.1б. При калине, при малине да два братца гово-
рили... / Як у лозе при дороге, там корчомочка стоит,**
в той же корчомочке два братетки сидят, пьют и гуляют,
про женитьбу вспоминают... / Как сидели да два братет-
ки в пиру, говорили про женитьбу свою...

– Не удалась, брат, женитьбушка моя, навязалась
нелюбая жена. А ни сжить, ни сбыть... Как поеду в Нов-
город, куплю своей милой челнок, как спущу на бегучую
реку. Взойду я на крутую гору... Высоко ли ясна зорюш-
ка взойшла, далеко моя милая «сплыла»?.. – Ты вернись,
моя милая жена, ты повёк будешь моя!

Варианты окончания [VIII-33]: – Не вернусь, я нелю-
бая была. – Хоть не ради меня, ради деточек своих. – Не
вернусь я ни ради тебя, ни деток маленьких... / – Натесал-
ся ты «трёсочек» (щепочек) с моих беленьких плеч... напу-
скался ручейков с моей яркой слезы. – Неправда твоя, на-
тесал я «трёсочек» всё с сосновой доски... напужался я ру-
чейков всё с быстрой реки. (Заключительный мотив – см.
4.16.1.)

[VII-44; VIII-33]

4.16. Жена (девушка) проклинает нелюбого му- жа (молодца)

**4.16.1. Как под дубом-дубом ячмень молочу (Под ду-
бом, дубом ячмень молочу),** выше дуба соломка летит. Ре-
чушка бежит, челнок плывёт. В челночке мой милой си-
дит, чешет головку частым гребешком, пускает кудри
вдоль по реке. – Плывите, кудри, вдоль по реке, где моя
милая водицу берёт (не придёт ли моя милая за водой, ти
не зачерпнет мои кудерки; спросите её, ты добрым я был?)
(Начальный мотив «Под дубом, дубом» – см. 3.2.1.)

– Не буду черпать твои кудерки, не буду вспоминать
тебя, молодца. / – Пускай тебя леший вспоминает. / – Не
пойду я за водой, тесал ты тёски (весельцы) с моих белых
плеч, вил ты плётки (верёвки) с моих русых кос, пускал
ты реченьку с моих дробных слёз! – Неправда, милая,
твоя. Тесал я тёски с белой берёзки, вил плётки с лоша-
дей, пускал реченьку со мха, с болота. (Заключительный мо-
тив – см. 4.15.1б.)

[VI-17; VII-45; VIII-34]

4.17. Жена мужа зарезала (повесила)

4.17.1. Зимушка-зима, зима холодная, не морозь ме-
ня, доброго молодца. (Ты мороз-мороз, не сморозь меня,
полем едучи, коня ведучи). Как жена мужа ненавидела
(жена с мужем не в ладу жила, не в согласии)... Взяла во-
стрый нож, мужа зарезала, в сад повесила: – Ты виси, мой
муж, навёшайся, всяких пташечек ты послушайся. (Анало-
гичный мотив – см. 4.18.1.)

Вариант развития сюжета [VII-46]: Пришла ко дво-
ру, слёзно плакала. Без мужа жена – горька сирота, при
муже жена – ровно барыня. Пойду в зелен сад, буду мужа
звать...

[III-19; VII-46]

4.18. Муж-пьяница – выкуп коня

**4.18.1. Берёзушка кудрявая (Берёза моя белая), за-
мужье моё неудалое (моя женитьба несчастная)... / В ого-
роде рожь (в поле жито), не ярица. Сказали, мой муж – не
пьяница, а он – горькая пропóица.** Пошёл в кабак (в горо-
де не был) – пропил коня, домой пришёл – жену набил.
– Иди, жена, в новую клеть, возьми намётку, выкупи коня
с оброткой. Если выкупишь, так домой веди, а не выку-
пишь, так сама не ходи. (Мотив «Муж-пьяница» – см. 3.1.21,
см. также Хороводные 6; мотив «Выкуп коня» – см. 3.2.1б.)

Варианты окончания: А я, молода, спугалась, в зелё-
ный сад забралась. Кукушечка: «Ку-ку, ку-ку», – а я, мо-
лода, плачу. Соловьёшки: «Чех-чох, чех-чох», – а у меня
слёзы да чох. Соловёшко – по волюшке, а я молода – с
неволюшки... (Сходный мотив – см. 4.5.2а.) / Пошла жена
выкупать коня, свое добро за коня снесла. / Жена мужика
потешила, острым ножичком зарезала, во зеленом саду
повесила. – Виси ты, мой муж, на виселке, сладких яблоч-
ков накушайся, дробных пташечек послушайся. (Анало-
гичный мотив – см. 4.17.1.)

[III-20; VI-18; VII-47; VIII-35, 35а]

4.19. Братья пропили коня, казну, молодую жену

4.19.1. Как по полю, полю чистому шли три братет-
ки. Зашли они в «корчомочку»... Как малый брат пил, да
пропил вороного коня, средний – золоту казну, «больш-
ший» – молодую жену. Пришли домой три братетки... Ма-
лый играет, средний брат припеваает, больший брат да
«пригáркавает»: – Люли-люли, моя деточка, у тебя нет



родной маменьки, у меня нет молодой жены. [VII-48] (Заключительный мотив – см.: 4.11.1, 4.14.1.)

4.20. Солдатка (вдова) и неузнанный муж (сын)

4.20.1. Закатилось красно солнышко за темные леса. (Низко солнышко садилось, закатилось за лесок; И не в поле пыль пылится, да не частый дождь идёт...). Шли солдатики с похода... просились ночевать.

– Вдовушка (хозяйюшка) молодая, пусти ночку ночевать. – Солдатушки молодые, не пушу я ночевать – я три дня печи не топила, не варила ничего... / – Наши ноги со дороги хотят ночку ночевать. У нас ружья под боками, сухари – за плечами.

– Ты, хозяйюшка молодая, о чём плачешь и грустишь? – В двадцать пятом-то годочку моего мужа забрали... и сыночка взяли. – А я муж твой, это сын твой, будем жить вместе с тобой.

[V-22; VII-49; VIII-36]

4.21. Молодцы (купцы, казаки) обманом увозят девушку

4.21.1. По одной стороне – калина (Над рекой стоит калина), по другой стороне – малина. Стой, калинушка (берёзушка), не шатайся. Красна девушка, снаряжайся... / **Что у нашего соседа была вечером беседа.** Они шуточки шутили, шутя девушку подманили... / **Понаехали к нам ребята, они денежны-богаты.** Они хвалят-выхваляют свою милую сторонку: – У нас полюшки широки... у нас речушки глубоки. (Сходный мотив – см. 1.5.6, см. также Хороводные 4; аналогичный зачин с другим продолжением – см. 2.2.18.)

...Поедем, девка, с нами, с молодыми молодцами (новоржевскими купцами; со донскими казаками)... С одного поля уезжали, второе проезжали, а на третьем становились... Не кукушечки кукуют, не соловушки щебечут, плачет мати по дитяте... Тяжело было носить, тяжелей того родить... (Думала – будет замена. Как досталась дитя в чужи люди...) (Сходные мотивы – см.: 1.3.3, 3.2.6.)

[II-7; III-21; V-5; VIII-37]

4.21.2. Как в поле-поле корчомка стояла. Два парня гуляли, девиц ожидали. – Пойдём, девица, с нами погуляти... Повели девицу по мхам, по болотам. Привязали девицу к сосне плетями, зажгли сосну с корня до макушки... Закричала девица громким голосочком. – Кто в поле ночует, пускай голос чует. Кто дочек имеет, пускай научает, поздно вечерочком гулять не пускает. [VII-50]

4.22. Молодец тонет (девушка прокликает реку)

4.22.1. Пастух мой, пастушочек, миленький дружок, что ты ходишь прочь от стада на крутой бережок?.. Как со этого туману «болотиночка» взошла... частый дождик проливал... быстра речка разлилась... Ехал милый в челноке. Челнок разломился... вода льётся, мил гребётся ко крутому берегу. – Подай ручку через речку на свою сторонку. – Ох, моя ручка коротенька, быстра речка широка. [III-6]

4.22.2. Мамочка, тошно мне... умирать с горя хочу. – Не умирай, моя дитятка, без духовного поа. – Не надо духовного поа, а надо мне, кого я люблю... [Мил] сидит во тереме, чешет кудри частым гребешком... К быстрой речке подошёл... жёрдочка обломилась... сам в речке утонул. Увидала девица, начала речку бранить: – Кабы тебе, реченька, с гор песочком занесло. – Кабы тебе, девица, и саму сюда внесло. [VII-51]

5. ПЕСНИ С ЛИТЕРАТУРНОЙ ОБРАЗНО-ПОЭТИЧЕСКОЙ ОСНОВОЙ

5.1. Девица – молодец: разлука с милым, обман

5.1.1. Не для чего в люди торопиться. (Что нам в люди, девочки, торопиться; Нам не надо в люди торопиться; Нам не для чего домой торопиться). У нас дома хорошо...

(Кого нету, того очень жаль). Куда скрылся, милый, удалился на всё лето от меня... Оставил на прощанье золотое кольцо. День на рученьке кольцо носила, к ночи в головы клала. (Аналогичный мотив – см. 5.1.2.) Утром рано встала, закипела горяча кровь во мне... верно, кончилась с миленьким любовь. (Поутру рано девушка вставала, на праву ручку колечко надевала, про дружка милого вспоминала)...

Вариант окончания [II-21]: Где мы плакали с миленьким, рыдали, со слёз реченька быстрая протекла... (Сходный заключительный мотив – см. 2.2.23.)

[I-17; II-21; VII-67; VIII-15]

5.1.2. Сохнет-вянет в поле травка / Вянет-вянет, посыхает в поле травка зелена / Призасохла-призавяла в поле травка без дождя... Было время веселое, как я в девушках жила. (Замуж вышла, я завяла, как кошёная трава). ...Только думала-гадала в карагод пойти гулять (в беседе посидеть, на милого поглядеть). Все подруженьки по паре, только я, девушка, одна.

Вариант развития сюжета [II-20]: Было время веселое, когда миленький меня любил. Теперь милый-расхороший покинул-позабыл, оставил с ручки перстень золотой. День на ручушке его носила, к ночи в головы клала... (Аналогичный мотив – см. 5.1.1.) Пойду с горя в чисто поле, там не видно никого... стая белых лебедей. Все лебедушки – по парам, а я, бедная, одна.

[II-20, VII-52]

5.1.3. Гром ударит – не так сердце повредит, как мой милый про разлуку говорит: – Скоро-скоро я уеду от тебя в чужедальние края. [VII-53]

5.1.4. Нам сегодняшней день скука (Мне сегодняшней день скука) – со милым дружком разлука, различает нас неволя – чужая дальняя сторонка... Во слезах письма писала, слугам верным отдавала... Слуги верные – злодеи, различить с милым хотели... Нас тогда с дружком различат, когда в гроб меня положат... [I-24; VII-64] (Аналогичный сюжет – см. 2.2.15; мотив «Писари-злодеи» – см.: 1.5.2, 2.2.18, Хороводные 40.)

5.1.5. Я нигде дружка не вижу, ни в деревне, ни в Москве. Только чую, только вижу, в тёмной ночи, в сладком сне, на портрете на стене... На крылечек выходила, а навстречу милый мой... – Не называй меня дружочком, я женился со другой... не в любовь её взял, не в согласие, не по совести своей. [VIII-38]

5.1.6. Что ж ты, Ваня, разудала голова, куда, Ваня, уезжаешь от меня? С кем кидашь эту зиму зимовать, с кем прикажешь лето тёплое гулять? – Зимуй зиму с моей матушкой, с отцом, гуляй тепло летечко одна... Кинул-бросил не девушкой, не вдовой, горькой-бедной разнесчастной сиротой. [I-21; II-54; VII-75; VIII-39]

5.1.7. А у кого же зелен садик под окном, у кого же сидят гости за столом?.. Эти гости – всё бояры и купцы. Как один купец рассказывал рассказ, другой – красну девушку ласкал. Выходили на парадное крыльцо, целовал он её белое лицо. – Ты не выйдешь замуж за меня?.. [VII-54]



- 6. Перечень записей лирических песен (относящихся к позднему историко-стилевому пласту или записанных фрагментарно) и романсов, не вошедших в каталог**
- 6.1. «Аленький цветочек, зачем рано повял» [II-22]
6.2. «Ах, зачем эта ночь так была хороша» [I-18]
Городской романс второй половины XIX века. Слова Н. А. Риттера, 1916. Переработка текста А. М. Давыдова.
6.3. «Болит буйна голова от зелёного вина» [VII-57]
6.4. «В лесу при долине поют соловьи» («В саду при долине...» / «Там вдали, при долине...») [I-44; II-23; III-22]; см. 6.86.
6.5. «В чистом поле растёт травка» [I-19]
6.6. «Ваня – разудала голова» [I-21]
6.7. «Ванька-ключник, злой разлучник» [II-24]
Фольклорный источник – баллада о князе Волконском и его ключнике (конец XVII в.). Авторский текст В. В. Крестовского (1840–1895) написан в 1861 году под заглавием «Ванька-ключник».
6.8. «Ваня в Питере родился» [I-20; II-25]
6.9. «Вдоль / вниз по матушке, по Волге» [II-26]
Песня неизвестного автора XVIII в.: «Вниз по матушке по Волге...», <1770>.
6.10. «Вдоль по морюшку лодочка плывёт» [VI-19]
6.11. «Весёлая беседушка (за реченькой слободка стоит)» («Ай, кумушки-голубушки, подружки мои»; «Журавушка по бережку похаживает») [II-27; VII-55, 61]
6.12. «Веселая канарейка, весели горе моё» [VII-58]
6.13. «Возле милого крылечка» [II-28]
6.14. «Возьму я ведёрочки – пойду за водой» [I-22]
6.15. «Во поле, во полюшке понапал туман» («За полем, за полечком») [I-23; II-34]
6.16. «Все люди живут, как цветы цветут» [VI-20]
6.17. «Все птички-канарейки так жалостно поют» [III-23]
6.18. «Вы, подружки-голубушки, уставайте-ка ранёшенько» [VIII-40]
6.19. «Голова ль ты моя удалая» [II-29]
6.20. «Гуляла я в садочке» [VII-60]
6.21. «Да кто ж там горох косил, чёрную стегу набил» [VIII-41]
6.22. «Две дорожки, две берёзы» [VI-23]
6.23. «Девочки-подружки, вам счастье, а мне нет» [II-30]
6.24. «Для кого весна отрадна, для меня отрады нет» [I-24]
6.25. «Доля моя, доля, доля бедняка» [II-31]
В основе – стихотворение И. З. Сурикова (1841–1880) «Эх ты доля, эх ты доля, доля бедняка..», 1866.
6.26. «Ехал на ярмарку ухарь-купец» [II-32]
В основе – стихотворение И. С. Никитина (1824–1861) «Ехал из ярмарки ухарь-купец», 1858.
6.27. «Ехали солдаты (казаки) со службы домой» [I-25; II-33; V-13; VI-24; VIII-42]
Источник – стихотворение С. Т. Аксакова (1791–1859) «Уральский казак» («Настала священная брань на врагов...»), 1821.
6.28. «За Дунаем солучилася беда» («Эх, за Дунаем») [I-26; II-55]
6.29. «За Дунайскими (Байкальскими) горами милый дрался со врагом» [I-27]
6.30. «За полем, за полечком» – см. 6.13.
6.31. «Зорюшка, заря утренняя да вечерняя» [III-24]
6.32. «Из-за лесу, из-за гор ишла ротушка солдат» («Из-за рощи зеленой») (солдатская) [II-35]
6.33. «Ишёл солдат со службы» (солдатская) [II-36]
6.34. «Как во нашей роще птички распевали» [II-37]
6.35. «Как за садом, за садочком» [VI-27]
6.36. «Как уговаривал меня родитель-батюшка» [I-28]
6.37. «Как у нашего соседа была вечером беседа» [VIII-43]
6.38. «Калинушка-размалинушка (не стой на горе крутой)» («Ты калинушка») [II-38; VII-72]
6.39. «Когда б имел золотые горы» [I-29]
6.40. «Кругом-кругом осиротела» [I-30]
6.41. «Кругом леса обошли, на полянку сели» [V-14]
6.42. «Ли глубоковского озера солучилася беда» (напев «Скобаря») [III-25]
6.43. «Матушка моя, во полюшке пыльно» [V-15]
6.44. «Мил по садику гуляет, сладки яблочки щипает» [VII-63]
6.45. «На дубу-дубочке сидел голубочек» [VII-66]
6.46. «На море орёл с соколами говорил» [II-39]
6.47. «На серебряной реке, в золотом песочке» («Над серебряной рекой, на желтом песочке») [V-16; VII-65]
В основе – стихотворение Ф. Н. Глинки (1786–1880) «Завейные следы» («Над серебряной водой, на золотом песочке...»), 1826.
6.48. «Над лесом солнце играет, а за лес не залезает» [VIII-44]
6.49. «Не вей, дождь-погодушка, не ломай рябинушку» [II-40]
6.50. «Не видала я милого» («Нигде милого не вижу») [II-41; III-27]
6.51. «Недозрелая калинушка» [VIII-45]
6.52. «Нигде милого не вижу» – см. 6.48.
6.53. «Никому такого горя не было» [VII-69]
6.54. «Никто в поле не вянь, не колышется» [I-31]
6.55. «О, Боже мой, какая скука, куда деваться мне с тобой» [I-32]
6.56. «Ой, да зародилось много ягод» [VIII-46]
6.57. «Отдал меня папаша не в согласную семью» [V-17]
6.58. «Папирочка, друг тайный» [VI-30]
В основе – стихотворение П. С. Фёдорова (1800–1879).
6.59. «Под ракитой зелёной» [II-42]
В основе – стихотворение Н. Веревкина – поэта первой половины XIX в.
6.60. «Подул-подул осенний ветер» [III-28]
6.61. «Подушечка тонет во слезах, тебя, милый, ожидала в горестях» [I-33]
6.62. «Поехал казак на чужбину далёку» [V-18]
В основе стихотворения – украинские народные песни. Авторский текст написал Е. П. Гребенка (1812–1848) «Казак на чужбине» («Поехал далёко казак на чужбину на добром коне вороном...»), 1837.
6.63. «Пойду-выйду я на речку» [VII-70]
6.64. «Поостались-та девушки во тёплое летушко» [I-34]
6.65. «Попался в неволю орёл молодой» [II-44]
В основе текст А. С. Пушкина «Узник» («Сижу за решёткой в темнице сырой»), 1822.
6.66. «Последний нынешний денёчек» [II-45]
6.67. «Последний час / день разлуки» [II-46]
Народно-песенная переработка стихотворения «Молчите, струйки чисты...» (1748), авторство которого принадлежит предположительно М. В. Ломоносову (1711–1765). Песня была особенно популярна в начале XX в. под названием «Серёжа-пастушок».



- 6.68. «Потеряла я колечко в крутом бережку» [III-29]
 6.69. «При знакомом табуне» [I-35; III-30]
 В основе – стихотворение А. Х. Дуропа (первая половина XIX в.) «Казак на родине» (романс) («Кончен, кончен дальний путь...»), 1818.
 6.70. «Прости, жизнь, радость моя» [II-47]
 6.71. «Разлилась Волга широко» (напев «Страдания») [III-31]
 6.72. «Рано-рано меня загубили, рано замуж отдали меня» [I-36]
 6.73. «Рассказать ли вам, подружки» [I-37; VII-71]
 6.74. «Расхорошенький мальчик уродился» [III-32]
 6.75. «Сад ты мой, сад» [I-47; II-48; VI-31]; см. 6.97.
 6.76. «Сегодня день – суббота, нельзя в поле работать» [III-33]
 6.77. «Скажи, скажи, неверная» [II-49]
 6.78. «Скройся, солнце, за горою» [I-38]
 6.79. «Скучно мне жить на чужой стороне» [I-39]
 6.80. «Снеги белы и пушисты» [I-40]
 6.81. «Со вчерашнего похмелья болит буйная голова» [I-41]
 6.82. «Солнце за лес закатилось» [I-42]
 6.83. «Соловешко прелестный» [I-43]
 6.84. «Стонет сизый голубочек» [II-50]
 В основе – стихотворение И. И. Дмитриева (1760–1837) «Стонет сизый голубочек...», 1792.
 6.85. «Сяду я на дрожку, поеду во дорожку» [VI-32]
 6.86. «Там вдали, при долине громко пел соловей» см. 6.4.
 6.87. «Тёмна ночушка, мне не спится» [II-51]
 6.88. «Тёмна туча – дождь будет» [VIII-49]
 6.89. «Тихо стонет сине море» [I-45]
 6.90. «То не ветер ветку клонит» [I-46]
 В основе – стихотворение С. Н. Стромиллова (первая половина XIX в., 1840-е гг.)
 6.91. «Ты возвейся, мой сизенький голубок» [II-52]
 6.92. «Ты дубочек, ты зелёный, широк листок на тебе» [VIII-51]
 6.93. «Ты мальчишечка, ты бедняжечка» («Мальчишечка-бедняжечка») [III-35; VII-62]

- 6.94. «Ты расти-расти, рябина» [VII-73]
 6.95. «Тяжело было детинушке сыпать ласковы слова» [V-19]
 6.96. «У нас семья была – три брата» (солдатская) [II-53]
 6.97. «Уж ты, сад ты мой, сад» – см. 6.75.
 6.98. «Уродилась я в поле как былинка» [I-48]
 6.99. «У тятенки, у маменьки жить было вольно» [I-49]
 6.100. «Что же вы, девушки, да приуныли» [I-50]
 6.101. «Что ж ты, мой соловьюшко» («Соловей ты мой, соловьюшко») [II-34]
 В основе – стихотворение Н. Г. Цыганова (1797 – первая половина XIX в.) «Что ты, соловьюшко, корму не клюёшь», 1832.
 6.102. «Что я, девица глупая, наделала» [I-51]
 6.103. «Шумел-горел пожар московский» [V-20; VII-77]
 Стихотворение Н. С. Соколова (XIX в.) «Он» («Кипел, горел пожар московский...»), 1850.
 6.104. «Эх, за Дунаем» – см. 6.26.
 6.105. «Я девчонкой жито жала» [VI-33]

7. Дополнительный перечень записей поздних лирических песен и романсов, не вошедших в указатель

- 7.1. «Как родная меня мать провожала»
Порховский район:
 Славковская вол.: Бёрдово 2971-20.
 7.2. «Над серебряной рекой» (см. 6.45.)
Порховский район:
 Ясенская вол.: Ясно 2203-20.
 7.3. «Потеряла я колечко, потеряла я любовь»
Порховский район:
 Славковская вол.: Бёрдово 2971-08.
 В основе – стихотворение неизв. автора (1893 г.), приписывалось М. И. Ожегову (1860-1931), который обработал текст.
 7.4. «Сегодня лежу я в больнице»
Порховский район:
 Митрофановская вол.: Травино 2202-23.





ПРИЛОЖЕНИЕ 2

КАТАЛОГ
ХОРОВОДНЫХ И ПЛЯСОВЫХ ПЕСЕНСОДЕРЖАНИЕ ПОЭТИЧЕСКИХ ТЕКСТОВ:
ТЕМЫ, ОБРАЗЫ, СЮЖЕТНЫЕ МОТИВЫ. ПЕРЕЧЕНЬ ЗАПИСЕЙ1. ОБРЯДОВЫЕ ХОРОВОДЫ
С БАЛЛАДНЫМИ СЮЖЕТАМИ

сестра ждёт брата в гости; гибель молодца на чужой стороне; сестра и братья-разбойники; молодец – девица – обман; «муж жену губил»; молодка на чужой стороне – нелюбый муж, муж-разбойник

1. «Я по полю, млада, гуляла» (варианты напева П-4)

Я по полю, млада, гуляла, я горюшко сеяла, мало высеяла, много выросло. Сестра брата в гости ждала, она год ждала и другой ждала, не дождалась. Как на третий годочек дождалась, далеко в полечке встречалась, взяла коня за шелков повод, повела на конюший двор. Брата родного – за праву руку, повела брата во высок терем, налила брату зелена вина, коню доброму – ядрена овса.

Печорский район:

Крупская вол.: Вишняково 1165-18; Иваново Болото 3348-63.
(Сходный сюжетный мотив «Сестра ждёт брата в гости» – см.: *Лирические 4.1.1а–б, 4.3.2а.*)

2. «На горку зашла да я письмо нашла»

На горку зашла да я письмо нашла – белу грамотку. Распечатала, сама заплакала – будто мой милой нездоров лежит во постелюшке, в сырой земелюшке. Изголовнице – гробова доска, одеяльнице – шелкова трава.

Печорский район:

Кулейская вол.: Кулье 1222-10.

3. «Как на моречке да на моряночке» (варианты напевов I-1; II-4)

Как на моречке, на моряночке жила-была молодая вдова. Было у неё девять сынов и десятая дочь. Девять сынов по ружью взяли, под разбой пошли, десятую дочь замуж выдала за морянина, за дворянина. Она год жила да и другой жила, на третий год сына родила – моряночка да дворяночка.

Варианты начала: Что по край моря, край синего, моря глубокого, там жила-была молодая вдова... / Как у вдовушки, у сиротушки было девять сынов... / Как у кустичка у ракитова, у мостичка у калинова жила-была молодка вдова... Сынки под разбой пошли, десятую дочь за собой увели...

Вариант продолжения: ...на третий год дитя прижила. Дитя год жило и другой жило, а на третий год запрошилось к родной бабушке...

Вариант продолжения: [Она стала мужа в гости звать]: – Мы пойдём-ка, муж, на святую Русь к отцу-матери. Они денёк шли и другой шли, на третий день к дубу

пришли, окол дубика там огонечек, круг огонечка там разбойнички.

Все разбойники «поздынулись»,¹ моего мужа зарезали, мою дитю об дуб ударили, меня, молодую, опозорили. Как разбойники спать улеглись, один разбойник спать не ложится, стал выпрашивать: – Чьей вы племени? (Откуль ты, вдова, откуль, молодца?) – Была вдовушка да девять сынов, девять соколов, а десятая дочь любимая.

Вариант: Все разбойнички спать легли, один-то брат спать не лёг, стал спрашивать, а сестра всё рассказывать. – Ну уж братья родные, вы проснитесь да пробудитесь! Станьте, братья родные, пришла сестра родная!

Гловский район:

Ремдовская вол.: Низовицы 3135-35, 3139-18.

Печорский район:

Крупская вол.: Вишняково 1165-17; Городище 3328-01, 42; Иваново Болото 3348-64; Кулиско 3332-44, 3333-30; Моложва 3329-51, 3340-06 (т.), 08, 3340-67.

Кулейская вол.: Замошье 1178-07, 09, 10; Заболотье 1178-05, 06.
¹ «Поздынулись» – поднялись.

(Аналогичный сюжет – см. *Лирические 4.7.1.*)

4. «На ключу-ключу да на калодице» (вариант напева П-3)

На ключе, на колодце добрый молодец коня поил, а красная девица воду черпала. Добрый молодец стал заманивать: – Выйди, девушка, за меня замуж, в нашу сторону. У нас сторонюшка добровольная, земелюшка хлебобородная. Хлебы родятся, к земле клонятся, по бережку – белые камешки, в лужках растёт травушка, малы ручейки вином налиты.

– Добрый молодец, не подманивай, сама знаю-ведаю про вашу сторону. У вас сторонюшка не добровольная, земелюшка не хлебобородная, у вас Казань-город не на пути стоит, не на семи верстах, на острых ножах. У вас по бережку не белые камешки, там головушки молодецкие. У вас в лужках не растёт травушка, там кудёрышки молодецкие. Малы ручейки не вином пролиты, а кровью налиты.

Печорский район:

Кулейская вол.: Красная Гора 1180-12.

(Поэтический мотив «Похвала сторонке» – см.: *Лирические 4.21.1.*)

5. «Что я в горку шла да диво видела» (варианты напева П-1)

Что я в горку шла да диво видела, я под горку сошла да сдивовалась, что наша река разливалась. На той реке казак коня поил, не казак коня поил – муж жену губил. Жена мужу возмолилась, в праву ножку ему поклонилась: – Муженёк-казачок, не губи меня рано с вечера, ты тогда меня губи – со полуночи. Пускай детушки спать



улягутся, поразобьются, поразобьются, мамки хватятся. – Дорогой наш отец, где наша матушка? – Ваша родна матушка – в лес за ягодам. – Дорогой ты отец, не «прома́нешь» нас, наша матушка во болотенке под колодинкой.

Палкинский район:

Новоуситовская вол.: Щеголицы 1559-25.

Печорский район:

Лавровская вол.: Ладейники 1229-11, 12; Любятово 1172-25, 26.

Паниковская вол.: Кудрово 1213-11.

Печорская вол.: Уланово 1416-17.

(Аналогичный сюжет – см. *Лирические* 4.13.1.)

6. «У ворот широких сосна долга выросла» (варианты напева II-2, 3)

У ворот широких сосна долга (большая) выросла, зашаталась, дочка к матери снаряжалась, она тремя мылами умывалась (снаряжалась в путь-дороженьку и умывала лицо белое). Первым мыльчком – со белилечками, вторым мыльчком – со румянечками, третьим мыльчком – с горячими слезами. Я умывалась, млада, снарядилась, в чисто зеркало погляделась (посмотрелась), на свою красу сдивовалась.

Куда моя краса сподевалась? (Вольна волюшка миновалась?) Аль у батюшки в саду загулялась, у матушки в ралю залежалась?

Вариант: ...В чисто зеркальце погляделась, надевала я шубу новую соболёвую, золотые пуговицы застёгивала. Просила, чтобы золоты пуговицы не забрякали, чтобы не разбудили свёкра. Подвязывала тальянский плат, застёгивала петельки золотые.

Вариант продолжения: Я улушкой шла широкой, чтобы шубушка не зашумела, чтобы петельки не защёлкали, не услышал бы мой лихой свёкор, не сказал бы моему мужу. А как муж мой – горька пьяница, он вина не пьёт, всегда пьян живёт. Он приходит домой, куражится, заставляет его разуть-раздеть, у него ноги грязные, а у меня, младой, руки белые.

Вариант: ...А он вина не пьёт да с воды пьян живёт. Он повадился за реку ходить к курвой ключнице, моей разлучнице.

Печорский район:

Крупская вол.: Вишняково 1165-19; Кулиско 3333-27, 28.

Кулейская вол.: Каменка 1183-03; Киришино 1163-12, 1221-13, 3334-26, 3346-37; Красная Гора 1180-11; Кулье 3342-20; Лисьё 1180-37, 1222-05, 3348-81, 3349-17; Медли 1220-15.

Печорская вол.: Лезги 1396-13.

Эстонское пограничье: Любница 1191-03, 1192-01, 1195-09.

(Аналогичные поэтические мотивы: «Тремя мылами умывалась» – см. *Свадебные* 4.7; «Куда краса подевалась» – см.: *Лирические* 2.1.1., 2.1.2а; «Муж куражится» – см.: *Свадебные* 2.13а, 8.10в, *Лирические* 3.2.10, *Хороводные* 63; «Муж-пьяница» – см.: *Лирические* 3.1.21, 4.18.1.)

7. «Ты пойдём, дружок, на зелён лужок» (напев V-6)

Ты пойдём, дружок, на зелён лужок, ты – со скрипочкой, я – со плясочкой. Не быть скрипочке против плясочки, не быть молодцу против девушки.

Голова моя, ты головушка, ты несчастная, «бесталанная»: куда сватали, туда не отдали; куда ладили, туда не взяли. Отдал батюшка замуж далеко, за разбойника, за «киёвничка». «В вечеру» поздно на разбой идёт, поутру рано он домой идёт и коня ведёт. Это ворон конь – моего батюшки, «тесмяна» узда – моей матушки, «коновó» седло – брата-сокола, шелковая плетё – сестриц-ластухек.

Великолукский район:

Черпеская вол.: Шиши 1803-04 (т., пр.).

(Аналогичный зачин – см. *Хороводные* 19; аналогичный поэтический мотив «Муж-разбойник» – см. *Лирические* 4.10.1.)

2. ДЕВИЧЬЕ ГУЛЯНЬЕ

девья воля, ожидание судьбы – предстоящего замужества; своя семья: отец – мать, брат – сестра; девица – молодец: радость – печаль, надежды, разлука, обман – худая слава

8. «Как летели гуси да погогатывали» (варианты напева II-2)

Как летели гуси да погогатывали, а навстречу гусям молодая вдова, солдатская жена. Начали у неё гуси спрашивать: – И тихо ль, вдовушка, в нашем городе? – В нашем городе девки дороги, Прасковья-душа стоит сто рублей, Иринья-душа стоит тысячу, Алимпоиде-душе цены нет, наложил ей цену добрый молодец, добрый молодец Иванушко.

Печорский район:

Крупская вол.: Моложба 3331-02, 03.

Кулейская вол.: Медли 1220-13, 14, 3330-11, 3336-08, 09.

9. «Ай, гульба моя, гульба, гульба батюшкина»

Ай, гульба моя, гульба батюшкина. Как на этой на гульбе друг сердечный на уме. Будто мой милой у кровати стоит, он «обрадой» называл: – Я обрадую тебя, расцелую молодца. – Расцелую-размилую я сударушку свою. – Моя русая коса – всему городу краса, ребятушкам честь-хвала.

Локнянский район:

Подберезинская вол.: Гоголево 1789-32.

(Аналогичный поэтический мотив «Коса – городу краса» – см.: *Хороводные* 72, *Свадебные* 8.19, *Лирические* 2.2.2.)

10. «Дуня бела-румяна»

Дуня бела-румяна, коса жёлтая (русская), кудрявая, завитые волоса. Увидала Дуню мать, начала её ругать: – Брось ты, Дуня-дочь, гулять, своей славы не терять. – Родимая моя мать, тебе меня не унять, с кем задумаю гулять.

Палкинский район:

Палкинская вол.: Жилино 1570-14; Свириково 1571-29.

Плюсский район:

Лядская вол.: Почап 4141-19, 20.

11. «Я по бережку похаживала» / «Гуси серые, домой» / «Кто мою породу спородил?» / «Как пойду я по горнице гулять» / «Офицерик молодой» / «Ах вы, кумушки, голубушки мои» (варианты напевов IV-2; V-8; VI-10)

Вариант [V]: Я по бережку похаживала, гусей серых я заманивала («заганивала»). Не мои ль гуси наплавались? А я, млада, наплакалась, давно с милым не видалась. Навстречу молодчик молодой, он стал со мной поигрывать, за бело лицо похватывать. – Не бери меня за личико рукой! Моя маменька догадливая – приду домой, догадается, чего лицо разгорается, не от пива, не от зелена вина. Кровать новая расписанная, занавесочка узорчатая, у нас девчоночка «уборчистая».

Вариант [VI]: Кто мою породу спородил? Спородила меня маменька, вспоил-вскормил родной отец, бело вымыла осенняя вода, завила кудри сударушка моя, при-



говаривала. Колечки разойдутся – как реки разольются. Расходились быстры реки по лугам, расплетались белы кудри по плечам. Взяла девицу скупа их держать, с горенки заплакавши пошла. Навстречу офицерик молодой. – Не бери меня за личико рукой. Моё личико разгарчистое, моя маменька догадливая. Приду домой – догадается, влезу в хату – допытается: с чего лицо разгорается? Или от чаю, или от «кофию», или от рисовой (сладенькой) водочки.

Вариант продолжения: – Моя водочка рисовая (ремизовая), моя милая расписанная, «филиардом» усаженная («билентгином приуниженная»), алыми лентами перевязанная, целоваться не приказано (вам приказано).

Вариант начала [IV]: Ах вы, кумушки, голубушки мои, вы придите, посидите у меня, одну думушку подумам со мной. Я у маменьки гульливая была, я серых гусей заганивала...

Вариант [IV]: ...Он идёт-идёт заигрывает, на праву ногу поступает, за бело лицо пощипывает. Не щиплика ты за белое лицо. Бело личико разгарчистое, разгорится, кровь не уймется, пойдёт. Приду домой – догадаются.

Великолукский район:

Черпесская вол.: Каверзино 1871-04 (с зач.: «Гуси серые, домой»).

Куньинский район:

Морозовская вол.: Рябово 2536-10.

Октябрьская вол.: Встеселово 2490-10.

Пухновская вол.: Петрово 3113-67.

Локнянский район:

Подберезинская вол.: Хвошня 1803-42; Хочуж 1872-07, 08.

Печорский район:

Кулейская вол.: Замощье 1178-22.

Порховский район:

Славковская вол.: Бердово 2971-07.

Ясенская вол.: Быстро 2193-21.

(Аналогичные сюжетные мотивы – см. Свадебные 8.13.)

12. «Размолоденький, миленький дружок» (варианты напева I-2)

– Размолоденький (расхорошенький), миленький дружок (миленький мой, мальчик молодой), детина неженатый-холостой. Поживём, душа, во верности со мной. – Уж я верен, покорный слуга твой, неразлучная любовь наша с тобой. – Разбессовестна сударушка моя, бессовестно со мной речь говоришь, во глаза парня лестишь, «по заочью»¹ только честь свою гневись, хочешь, милая, инюго полюбить. – Я по истинной правде побожусь, одного тебя молодчика люблю, я люблю-люблю, здоровье сгублю.

Мил гуляет по муравому двору, выбирает себе доброго коня, съезжает, сам прощается: – Прощай, милая, хорошая моя (любушка-сударушка), западут пути-следочки без меня, без меня, без удалого молодца, без моей буйной головы. Я сироточкой во тереме сижу, малой пташкой в окошко гляжу, красавицей на крылец выхожу. Ничего младой не слышно в терему, только слышно – одни пташки поют, соловеюшки рассвистывают, мне, младой, во терем голос подадут, чтобы я, млада, не плакала, своего лица не тратила. Моё личико, что беленький снежок, щёчки алы – в саду розовый цветок.

Вариант окончания: ...Только слышно – одни пташки поют, воробушки-перелётушки. С куста на куст перелётывают, целуются-милуются каждый час, у меня, младой, катились слёзы из глаз по моему белому лицу, по румяной щеке, по жемчужной сережке.

Гдовский район:

Полновская вол.: Желча 4671-08; Партизанская 4684-07; Полна 3123-14, 3148-69, 3152-20, 4670-11, 21, 4686-11.

Спицинская вол.: Островцы 3120-24 (уп., пели по дороге с жатвы), 3124-22, 3150-12.

Чернёвская вол.: Гнилице 3294-22.

¹ «По заочью» – за глаза.

13. «Я стояла у колодца, у воды»

а) Я стояла у колодца, у воды. Подружка, выручи из эдакой беды: я – больная, не могу, весь денёчек пролежала на лугу. Ехал милый, сказал: – Хорошая, ненаглядная, почему ты не нарядная? – Потому не нарядилась, за водой поторопилась.

Локнянский район:

Мирицинская вол.: Фильково 2388-27.

Новосокольнический район:

Вязовская вол.: Монино* 2367-05.

б) Я стояла у колодца, у воды. Подружка, выручи из этой из беды. Ехал милый из Романова села: – Бог на помощь, ненаглядная, отчего же ты не нарядная? – Я за то не нарядилась, за водой поторопилась. В чистом полошке работала одна, птица-пташечка вилась вокруг меня. – Ты не вейся, вольна пташка, вокруг меня, не расстраивай сердечко у меня. Не расстраивай, не радуйся. Рассердилась, я никому не скажу – две недели сговорённая хожу (со Миколы забнаблённая хожу). Сговорённое сердечко моё, есть у милого колечко моё, целоваться недозволенное (дозволенное).

Опочецкий район:

Глубоковская вол.: Занюги 2850-82.

Звонская вол.: Посихново 2277-11.

Матюшкинская вол.: Броды 1631-20.

Петровская вол.: Белоуово 1659-26.

Островский район:

Пальцевская вол.: Матюгино 1655-39.

Палкинский район:

Васильевская вол.: Анскино 2234-03.

Новоуситовская вол.: Бородино 1538-01; Кононово 2239-20; Небоги 1530-01; Новая Уситва 1537-20; Подмогилье 1558-02.

Палкинская вол.: Кузнечонки 2225-13, 15; Рубцово 1570-20, 21.

Печорский район:

Лавровская вол.: Юшково 1175-35.

Пушкино-Горский район:

Васильевская вол.: Васильевское 2254-15; Стречно 2252-02, 04.

14. «На печке сидела, в окошко глядела»

На печке сидела, в окошко глядела, «желочская»¹ река широка-глубока, белой рыбы много. Где бы мне сесть, белу рыбу съесть? Сяду-присяду на дальну долинку, на пень, на тропинку. Куда мил ни едет, всё ко мне заедет. – Ты ли моя радость, я ли твоё сердце? Сердце ретивое, на век вековое. Сердце моё бьётся, на час не уймётся. Хоть оно уймётся, вовсе не во время, не в такую пору. Я во эту пору выводила коней. Коня вороного батюшки родного. Нездала-нездала, седло клала. – Миленький дружок, погости денёчек. – Рад бы я, рад бы два денёчка сразу.

Гдовский район:

Полновская вол.: Желча 3134-16, 3150-49, 3153-04, 4671-09 (пляшут кружком); Партизанская 4684-05 (летом, на улице).

¹ Река Желча.

15. «Не бейте меня, не ругайте меня»

Не бейте меня, не ругайте меня, если я вам надоела, вы отдайте меня. За хорошенького, за пригоженького,



чтобы я его любила и улаживала, на головушке кудерьышки расчёсывала (приглаживала). Ох, сад-виноград, зелёная роща. Ох, кто ж виноват – всё жена да тёща (...)

Красногородский район:

Покровская вол.: Трибесово 1549-13.

16. «Капустка, рассадка моя» (варианты напева VII-4)

Капустка, рассадка моя – мальчишка, досадка моя. По капусте листья стелются, один любит – другой сердится.

Вариант продолжения сюжета: Кину-брошу я на улицу ходить, красивого любить, полюблю курчавую голову, ти не буду я хозяйшкой ему (...)

Невельский район:

Ловецкая вол.: Городище 1954-23, 23а.

Усть-Долысская вол.: Замошица 1943-31.

17. «Как на кустик калиновом» / «Погуляйте, наши девушки»

Как на кустик калиновом, как на прутик малиновом соловей с пташкой посвистывали да парень с девушкой заигрывали.¹ Погуляйте (вы гуляйте), наши (красны) девушки (детушки; девицы), погуляйте, наши красные (малые), покуль (пока) воля батюшкина, нег матушкина. Всё равно (не рано) замуж (вы замуж) выйдете, всё равно дурак навяжется (а мужик какой навяжется), сатана к боку привяжется или вор, или пьяница-дурак (пьяница либо сущая пропойца-дурак). Он не пустит вас на улицу гулять, в «карагоде» с красными девушками стоять. (Ты гуляй, красна девица, покуль воля, покуль молодость раздольная. А как замуж ты да выйдешь, привяжется тебе пьяница да пропойца. Он не пустит в караводе погулять, он не пустит с красным девкам постоять). В «карагоде» парень девушку любил (парень девицу полюбил), за любовь на ноженьку ступил. За поступочку (за её любовь) он ленточку купил, а за ленточку три годика (года) любил. На четвёртый год несчастье (он без совести ходил). А на пятый год девчонка «детю» родила, принесла Дуня позорущку на всю родню свою породушку. Как пошла наша девушка в торги в город гулять. Прилюбилась ей люлечка, золочёная, точёная, алыми лентами украшенная.

Варианты продолжения и окончания: Завяжу Дуне головушку я на правую сторонушку, поведу Дуню на рыночек, прилюбилась-«приноравилась» Дуне люлечка злачёная, сточеная, а «пачёпачка»² шелкóвая. За люлечку полтинник отдала, за «пачёпачку» пятак серебра. Принесу люлю домбеньки, «пачаплию» люлю за грядочку, сама сяду я за дубовую прялочку. Положу ножку в «пачёпачку», буду колыхать «детю» милую: – Баю-баю, дитя милая, баю-баю, неуспокойливая. У тебя нет рódна батюшки, а у меня нет дружка Ванюшки, мы обе с тобой сиротушки. Я не успела «детю» вырастить, я не успела в люди выпустить.

Зять тёще пеняет завсегда: – Ах ты, тёща, ты тёща моя, до чего ты свою дочку довела. Как поставила «красна́» до девятая весна – под «паднóжен» трава выросла, на «кало́де» – ракиковы кусты, на «праше́сти»³ – «празо́рлевы»⁴ цветы. – Ах ты, зять ты мой, зятюшка, моё милое дитятушка. Ты сходи-ко в город старый, во Русу, ты купи-ко там новую косу. Побыстрее косу выгочи, по «паднóжью» траву выкоси, на «кало́де» – ракиковы кусты, на «праше́сти» – «празо́рлевы» цветы. Ты на печи сено высуши, на полатах «адо́начки»⁵ поставь, на кровати серых коников оставь.

Невельский район:

Ловецкая вол.: Погребнице 1975-04.

Трехалёвская вол.: Студенец 1961-20.

Усть-Долысская вол.: Червоеды 1944-42.

Пустошкинский район:

Пригородная вол.: Заболотно 2102-17.

¹ Варианты поэтического текста могут не включать данный зачин.

² «Пачёпачка» – шест для люльки.

³ «Паднóжен», «праше́сти» – детали ткацкого стана.

⁴ «Празо́рлевы» – лазоревы.

⁵ «Адо́начки», одонки – стога сена.

18. «Эх вы, милые весёлые глаза»

Эх вы, милые весёлые глаза, под гребёночку причёсана коса. Придёт лето, придёт тёплая весна, разольются быстрые речки по ручьям, пораскинутся лазоревы кусты. – Мелки пташечки, мне теперь не до вас, приезжает мой милёночек сейчас. На сивых на ретивых конях, на сизых и на лаковых санях. – Чего, миленький мой, раньше не бывал? Без тебя моя перина холодна, приуныло одеяло на ногах, потонула вся подушка во слезах, разорвалась рубаха на плечах.

Опочецкий район:

Матюшкинская вол.: Броды 1631-11, 1632-23.

(Аналогичный поэтический мотив «Изголовье в слезах потонуло» – см.: Хороводные 41, Лирические 2.2.12.)

19. «Ах, лужок-лужок зеленёшенек» (варианты напева II-6)¹

Ах, лужок-лужок зеленёшенек, у меня дружок молодёшенек. Пойдём, дружок, во зелён лужок, ты со скрипочкой, я со плясочкой, не быть плясочке против скрипочки, не быть девице против молодца.

Палкинский район:

Новоуситовская вол.: Ушаки 1559-05.

Печорский район:

Лавровская вол.: Папушево 1419-02, 1572-23, 1574-07, 1575-14, 1577-08; Юшково 1175-33.

Паниковская вол.: Воронкино 1212-05.

Пыталовский район:

Вышгородская вол.: Сапохново 1554-13а, 13б.

Гавровская вол.: Бичи 1566-16; Новоселье 1562-21–23.

Жоговская вол.: Речино 1636-19.

Линовская вол.: Максимково 1421-08.

Пыталовская вол.: Заходы 1641-06.

Тулинская вол.: Зельцы 1542-22.

¹ Песня поется на свадьбе.

(Аналогичный зачин – см. Хороводные 7.)

20. «Молодка-молодка молоденькая» (варианты напева II-6; VI-7)¹

Молодка молоденькая, у молодки головка (головка твоя) победенькая. Не с кем мне, молодке, ночку ночевать, тёмную коротать. Лягу спать одна, без мила (милого) дружка берёт грусть-тоска. Грусть-тоска берёт, далече мил живёт, далече – на той стороне (сторонке), не близко ко мне. Ходит мой милой в ту сторону, машет правой рукой, шляпой черной: – Перейди, сударушка, на мою сторонушку. – Я бы рада перейти, перехода не найти. Переход нашла (бережком пошла), речка глубока, жёрдочка тонка. Боюсь я, боюсь (увалюсь), в речку утоплюсь. А в той реке купался бобёр, купался, не выкупался, только вымазался. Надо бобра убить, надо застрелиться, с бобра кожу снять и в работу отдать. Тане шубу сшить да бобром обложить.



Вариант: ...Милый далече живёт – на той стороне Великой реки. Переходу нет, переход нашла, к милому пошла, боюсь – утону, навек пропаду.

Вариант продолжения: В Великой реке купался бобёр, не выкупался, во чёрную грязь повымазался, вышел на берег, отряхивался, ошпиывался.

Великолукский район:

Борковская вол.: Бобриково 1751-32.

Невельский район:

Ловецкая вол.: Видусово 1958-08.

Островский район:

Калининская вол.: Кирино 1613-18, 19.

Палкинский район:

Васильевская вол.: Большое Апарино 232-16; Боровики 2216-03, 2216-07; Зубовщина 2951-10; Петригино 2213-25; Сидорово 2213-36; Яхново 2232-07, 2941-18.

Новоуситовская вол.: Симоняты 1541-18; Ушаки 1559-04, 11.

Палкинская вол.: Горбово 1572-07; Свириково 1571-16; Палкино 1569-06.

Печорский район:

Изборская вол.: Поддубье 1204-03; Турок 1227-09.

Лавровская вол.: Папушево 1407-15.

Пустошкинский район:

Новая вол.: Логуново 2100-02; Ломоносы 2120-30.

Пригородная вол.: Заболотно 2102-06, 07.

Шалаховская вол.: Блиново 2139-32.

¹ Песня поется на свадьбе (II, VII).

(Аналогичный зачин – см. *Лирические 2.2.14.*)

21. «При вдали девки гуляли»

«При вдали» девки гуляли, венки вили-завивали, на головки надевали, сами себя украшали. Домой идти припоздали, под кустиком ночевали. Охотники гуляли, злы собаки набежали, меня, младу, напугали.

Локнянский район:

Подберезинская вол.: Хвошня 1803-48.

22. «Выйду за ворота» (напев VI-7)

Выйду за ворота – мхи да болота. Пойду за другие – луга зеленые, девки молодые. Девки-злодейки, не пейте горелки. Горелка-злодейка с ума девок сводит, в пуньку¹ заводит. А в пуньке мякинка, в мякинке детинка. Кивает, мигает, к себе подзывает, шубой накрывает. Шуба зашумела, девка обробела.

Куньинский район:

Морозовская вол.: Мартьяново 2535-32.

¹ «Пунька» («пуня») – сарай для сена.

23. «Кабы чарочку горелки» (варианты напева VI-7)

Кабы чарочку горелки – я бы пьяно напилась, около стола забылась. Вдоль по Волге гуляла (пошла по воду гулять), травку-муравку топтала. Я топтала – трое чунечек сносила, четвёртые обновила. Солдатика (дружка) полюбила – не простого, неженатого-холостого. – Здравствуйте, милые сваточки (...)

Великолукский район:

Купуйская вол.: Крупышево 1764-43.

Фёдорковская вол.: Химино 1797-06.

24. «На зелёном лужку стоит ёлочка в кружку» (напев VII-1)

На зелёном лужку стоит ёлочка в кружку. Как этой елушечке невесело стоять – с правого боку [буйный] ветер бойко бьёт, с левого боку частый дождичек сечёт, самую макушку красно солнышко печёт, под самое коренье

быстра речушка течёт. Из нового города наезжали мастера, все четыре топора, начали её сечь, ссекли четыре весла, пята лодочку легку. Поедем, братцы, на реку, возьмём Машеньку с собой. – Что ты, Машенька, с нами невесело сидишь, ничего не говоришь? – Как же мне, девчончке, весёленькой быть – как нонече родители без правды живут. А как малую сестру вперед замуж [отдают], а малая сестра чем же лучше меня – не умеет красна ткать, только умеет девчонка погуливать-гулять.

Невельский район:

Новохованская вол.: Борисково 1974-07.

25. «В лесочке комарочков много уродилось» (варианты напева VII-2)

В лесочке комарочков много уродилось, я сама, младая девица, тому удивилась. Яко с ночи, со полночи солетал голубчик. Он пониже опускался на красно окошко. По окошку голубь ходит, голубка воркует, Катюшеньку будит: – Встань, Катюша, встань, проснись! Катюша скоро вставала, бело умывалась, сухо вытиралась. Она Ванечку всё брала, в спальню водила, за столик садилась, чаю наливала, Ване подносила: – Пей, Ванюша, пей же, душа, пей, не упивайся.

Ванюша упился, со стула свалился – пошёл грюк, пошёл стук по новой спальне. А маменька услышала, служанку послала: – Беги, служанка, поскорее, скажи повернее. Служанка скоро прибежала, правды не сказала. Окошечко [раскрыла], на столик вскочила, блюдечко разбила.

Невельский район:

Ловецкая вол.: Погребнице 1975-09.

26. «Вот за что ж меня люди любят» / «Я подумаю-погадаю и головушкой покачаю» / «Я у батюшки дочь едина»

Вот за что меня люди любят (я подумаю-погадаю и головушкой покачаю – за что меня люди любят), по имени называют да по отчеству величают: что я у батюшки дочь «гуллива» («едина»), у матушки – «веселлива». Всю ноченьку прогуляла, золоты ключи потеряла со серебряным колечком, со шелковеньким поясочком. Родной батюшка рассердился, матушка разгордилась. – Родной батюшка, не сердись, золоты ключи нашлись со серебряным колечком, со шелковеньким поясочком.

Локнянский район:

Алексеевская вол.: Алексеевское 2504-04-05 (с зач.: «Вот за что меня люди любят»).

Подберезинская вол.: Гоголево 1789-17 (с зач.: «Я подумаю, погадаю»).

Новосокольнический район:

Бологовская вол.: Шевельки 1801-46 (с зач.: «Я у батюшки дочь едина»), 55 (фр.).

27. «Против солнышка берёзушка стояла»

Против солнышка берёзушка стояла, она лютого мороза не видала, обливалась берёзушка росой холодной. Как под этой под белой берёзой дочка с матерью стояла, «размвляла»: – Не отдавайте меня замуж за старого. Я со старым одну ночь ночевала, что с медведем в «мерлоге» пролежала. Вы отдайте меня замуж за младого. С молодым я одну ночь ночевала, как с «трусочком»¹ в песочке проиграла.

Великолукский район:

Горицкая вол.: Тулубьево 1776-38.

¹ «Трусочек» – зайчик.



28. «Во лугах» (напев IV-1)

Во лугах выросла трава шелковая, расцвели цветы лазоревые, пошли духи малиновые. Той травой выкормлю коня. Подведу коня к батюшке: – Эх ты, батюшка родный мой, ты послушай слово ласковое, не отдавай меня за старого замуж, а я старого насмерть не люблю, со старым гулять не пойду. Ты отдай меня за Ванюшку замуж, я Ванюшку люблю, с Ванюшкой гулять пойду.

Варианты: ...Со старым гулять не йду. Я не йду и не думаю идти.

...Я той травой повыкормлю коня, выглажу его, снаряжу коня во золоту узду, серебряную...

Бежаницкий район:

Цевельская вол.: Цевло 2507-07.

Великолукский район:

Букровская вол.: Свистунково 1752-19; Торопчино (Лосево) 1745-23; Ямно 1708-23.

Гдовский район:

Добручская вол.: Добручи 4672-08 (уп.).

Полновская вол.: Желча 4671-08; Полна 3119-45, 3124г-04, 4669-13 (уп.).

Локнянский район:

Миритиницкая вол.: Лежакино 2373-11.

Островский район:

Горайская вол.: Гораи 2287-08.

Печорский район:

Лавровская вол.: Папушево 1407-16; Руммали 1187-28.

Порховский район:

Дубровенская вол.: Заболотье 2183-03.

Псковский район:

Серёдкинская вол.: Боровик 1218-08.

Пыталовский район:

Тулинская вол.: Вашки 1548-01, 12.

29. «Ходила наша Машенька по новым по сеньям»

Ходила наша Машенька по новым по сеньям, вышила тонки-белы рукава. Ко батюшке пошла: – Ох, батюшка мой, «посоветуем» со мной – или замуж мне идти, или в девушках быть? Замуж идти горазд не хочется, а в девушках быть – худая славушка лежит. Как посватал нашу Машу из Великих Лук купец. Он хвастал богатством своим: – Какой есть я богач, у меня лавочка есть! – Маша думала-подумала – не выйдет дело так. Как посватал нашу Машу из Ленинграда купец: – Какой есть я богач, у меня три кобеля! – Маша думала-подумала – не выйдет дело так. Как посватал нашу Машу из Гостилово купец: – Какой есть я богач, у меня мельница есть. – Маша думала-подумала – будет дело так.

Новосокольнический район:

Бологовская вол.: Гостилово 1865-02.

30. «Коло речки ходила молода» (варианты напевов V-8; VI-10)

Коло речки ходила молода, окунёчки ловила молода (белу рыбку ловила, не линия). Окунёчки не ловятся, ершочки (шучки) попадают (я ловлю – не ловится, всё плотва попадает), за мной мальчики гоняются. – Ох, мамка, ерши около бережку пошли! «Увалилась» Матрёшенька, обмочилась мокрёшенько. – Не завидели б ребятушки, не сказали б моей матушке! Как завидели ребятушки – рассказали моей матушке.

Варианты развития сюжета: ...Моя мамка ни худа, ни добра, никакого совета не дала. Мне «саробую»¹ рубашку дала, некатанную, «нелáплёную»,² посылала в зелёный сад гулять, с алой розочки цветочки щипать (не пускала в

зелёный сад гулять, не давала цветов алых собирать). Я щиплю-щиплю – не щиплется, никто мне не откликнется. Откликнулся парень молодой, приносил мне подарок дорогой (приглашал гулять с собой). Мне подарочка хочется, за него замуж не хочется.

...Мать заставила пшеничку (капусту) полоть. Я полю – не полетят, серединка ломится, пальчики не сгибаются, золотые кольца ломаются. Пойду-выйду на лединошку, исправлю серединушку.

...Моя матушка ни худа, ни добра, серебра на полтину мне дала. Мне полтинушки не хочется, целовать милого хочется.

...Моя матушка ни худа, ни добра, посылала туда-сюда меня. А я, млада, замéшкалася, зелена вина натрескалася, сладкой водочки накушалась, своего мужа наслушалась. Полнолю парня хорошенького, неженатого-холопенького.

...Матушка посылала в огород капусту полоть. Я полю, не полетят, белы ручки колотятся. Я п... выстригу, выпряду тонёшенько, вывяжу перчаточки. Поеду в Великие Луки. Пусть все люди дивуются – хороши мои перчаточки.

...Слышу-слышу, паренёк, про тебя, что ты попиваешься, придёшь домой – разругаешься: – Разувай, раздевай и распоясывай, косы полушки растёгивай, зеленой кафтан сдёргивай!

Великолукский район:

Борковская вол.: Борки 1704-12 (т.), 1735-31; Комша 1735-31.

Пореченская вол.: Захарово 1749-12.

Урицкая вол.: Урицкое 1730-32.

Куньинский район:

Каськовская вол.: Прилуки 2436-07, 14.

Локнянский район:

Подберезинская вол.: Гоголево 1790-21.

Невельский район:

Ловецкая вол.: Городище 1954-26.

Туричинская вол.: Жулёво 1972-33.

Новосокольнический район:

Бологовская вол.: Гостилово 1787-26 (с зач.: «Я ходила коло речушки»), 27.

Пустошкинский район:

Шалаховская вол.: Блиново 2139-39; Торчилово 2099-07, 11.

Пыталовский район:

Гавровская вол.: Новоселье 1562-28.

Усвяцкий район:

Чуриловская вол.: Песы* 1771-34.

¹ «Саробая» – «суровая», из грубой полотняной ткани.

² «Нелáплёная» – незалатанная.

(Сходный зачин – см. Свадебные 8.46.)

31. «Хорошо было катиться с горы под гору» (варианты напева I-5)

Хорошо было катиться с горы под гору, к Матюшовому двору. Одну ножку сломила, палец вывихнула. Кого верно полюбила – того высмотрела. Полюбила молодца с государева дворца, молодого кузнеца. А кузнец куёт, песни поёт, к этим песням приговаривает: – Хоть работа грязна, беру денег сполна. А хоть спинушка болит, сударушка говорит: – Хоть спинушка больна, погулено довольно.

Гдовский район:

Спицинская вол.: Островцы 3124-23, 3150-14.

32. «Посылала меня мать в сад гулять»

Посылала меня мать в сад гулять, цветочки щипать. Я щиплю, не щиплется, никто в садике не откликнется. Один пришёл парень молодой, принёс мне подарок доро-



гой. За пазухой – яблочки, в кармане – прянички. От яблочек – тошнота, от пряничков – сухота, что-то пузо вздымается, выше носа подымается. – Не мышки, не лягушки, а твои, милой, игрушки. Будет мальчик – Петрушка, девочка – Феклушка.

Новосокольнический район:

Бологовская вол.: Гостилово 1787-29, 29а.

33. «Девушка милая думала-гадала» / «Не сегодня – завтра ко мне милый будет» / «Сашенька милая по саду гуляла» (вариант напева VI-7)

Девушка милая думала-гадала: не сегодня – завтра ко мне милый будет. Привезёт мне милый дорогой подарок, с этого подарка сошью я шубейку, пойду «в ротозейку». Казачок гуляет, глазиком мигает. – Что тебе надо – или тебе пива, аль девушка мила?

Вариант [П]: В городе на рынке гуляла детина, гуляла-гуляла, бровиком мигала. – Чего тебе надо? – Девушка-девушка, напои моего коня середь синя моря. Кони воды не пьют, дороженьку чуют, где милый ночует. Ночует мой милый не дома, не здесь, во тёмном лесу. Под белой берёзой со своей хорошей, под горькой осиной со своей красивой.

Гдовский район:

Спицинская вол.: Островцы 3124-24, 3150-11; Подборовье 3136-28, 3139-20.

Куньинский район:

Пухновская вол.: Частые 3113-47.

Локнянский район:

Подберезинская вол.: Барсуки 1823-20.

34. «Я вчёр, молода, во компании была»

Я вчёр, молода, во компании была, луниночку светила. Всю лунину припала, все угарочки прижгла, своего милого ждала. Я насили дождалась, на шею бросилась: – Ходи, мил, почаще, носи, мил, побольше – шелку по мотку и «китайки» по концу, еще скляницу вина, я б сыграла «гайдучка».

Вариант: ...К себе милого ждала. – Ходи, милый мой, летом и зимой. Ты почаще ходи и побольше носи, по серебряну рублю. – Пойди к чёрту, не люблю. В огороде «позничёк», под горой березничек, сидит Катенька-душа. У Кати-души три молодца хороши: один – Сенька, другой – Ванька, третий – Ермолай. Ермолай Богу молился, на колени становился: – Слава Богу, что мне Катя досталась.

Великолукский район:

Черпеская вол.: Каверзино 1870-43.

Локнянский район:

Самолуковская вол.: Замошье 2565-10.

35. «Как у новом терему́ стоит тесова кровать»

В новом тереме стоит кровать нова, тесова, перинушка пухова. На перине лежит Катенька-душа. Три молодца вьются. Они жеребьи метать – кому с Катей спать. Ермолай Богу молился, с Катей спать ложился. Катя-Катенька – головушка гладенька, целоваться сладенька.

Новосокольнический район:

Бологовская вол.: Гостилово 1788-47.

(См. также *Хороводные 50.*)

36. «Орешки мои, щелкуночки мои» (напев VI-6)

Орешки мои, «щелкуночки» мои, чего рано цвели, поздно вызрели? – Ты постой, мой милой, пока я в зелё-

ный сад схожу, на вишенье погляжу. У нас на улице шумят, сарафан бабы делят – кому клин, кому стан, кому весь сарафан, кому пуговики литые, шелковы петли витые? Мой стан, сарафан, он при городе хорош. Я сарафан распушу, кроватушку намошу, перинушку постелю.

Вариант: ...Поздно вызрели, сердце вызнобили? А девушка молодца обманула, подвела. Около ворот поставила, горевать заставила. – Парень холостой, возле моих ворот постой. В зелен сад схожу, на вишню погляжу, на грушицу посмотрю.

Куньинский район:

Октябрьская вол.: Встеселово 2490-14.

Новосокольнический район:

Бологовская вол.: Шевельки 1801-57 (т.).

37. «Научить тебя, Ванюша, как ко мне ходить?» (напев VI-6)

Научить тебя, Ванюша, как ко мне ходить, как меня любить? Ты не улицей иди – переулочком. Ты не голосом пой – соловьём свищи, чтобы я, молода, догадалась, со весёлой беседы «похваталась» (...)

Куньинский район:

Пухновская вол.: Булавкино 3113-02, 3113-89.

38. «Я по горенке ходила» (напев VI-5)

Я по горенке ходила, с милым речи говорила. – Не садись на диване против Вани. У нас люди такие: сто раз скажут, что ты любишь. Я любила не простого – витебского. Он в тальянку играет, меня веселит. Чтоб я не сучала, песни играла.

Куньинский район:

Морозовская вол.: Куркино 2535-07.

Пухновская вол.: Сафоново* 1761-38.

Невельский район:

Трехалёвская вол.: Нарично 1962-14.

39. «В зеленом садочке Ванюшка гуляет»

В зеленом садочке Ванюшка гуляет, розочка ала, виноград зелёный. Ванюшка гуляет, девок выбирает. – Слуги мои, слуги, подавайте дуги, сяду я, поеду, к любушке заеду. Любушка услышала, Ванюшку встречала: – Здравствуй, мой хороший, здравствуй, мой пригожий, долго тебя ждала, долго поджидала, крепёшенько обнимала, сладёшенько целовала, кроватушку устилала, подушечку взбивала. – Ложись, мой хороший, ложись, мой пригожий, а я приберуся, к тебе привалюся, ложечки помою да тебя накрою.

Невельский район:

Трехалёвская вол.: Студенец 1977-50.

(Аналогичные сюжеты – см. *Свадебные 8.51, 8.52.*)

40. «На тычинке хмелинушка стелется и вьётся»

На тычинке хмелинушка стелется и вьётся, тебе, моя сударушка, верушка неймётся. За то вера неймётся, что я тебя люблю. Люблю, любить буду, веки не забуду. В чистом поле во лугах берёза стояла. – Ты стой, бела берёза, стой, не качайся. Живи, моя милая, живи, не печалься. Стокнётся-взгрустнётся – пиши ко мне письма. – Писать не умею, писарям не верю. Писаря мои злодеи, разлучить хотели. Напишу письмо я сама и пошлю с друзьями, с буйными ветрами. Ветры буйные зашумели, письма полетели. Прилетели мои письма к милому на колени. Милый письма распечатал, сам слёзно заплакал.

Гловский район:

Полновская вол.: Полна 4681-09 (хороводная на свадьбе).
(Аналогичный сюжет – см. *Лирические* 2.2.18; см. также *Лирические* 1.5.2., 5.1.4.)

41. «На улице дождь и мороз» (варианты напева I-3)

На улице дождь и мороз, на широкой метелица метёт, с-под метелицы молодец идёт, за собой коня ворона ведёт. На коне седло ковано, стремяна позолочены. У ворот стоит девушка. – Уж ты, девица-красавица моя, перейми моего доброго коня. – Уж я перейму, не перейму коня, пеняť буду, хороший, во глаза. За что, милый, не ходишь ко мне, не проведаетшь, как я в горе живу? Я живу-живу во тереме одна, без тебя, милый, перина холодна, одеяло заиндевело, а подушечка тонет во слезах. Разнесчастлива доля (воля) моя, до чего ж меня доля довела!? Довела меня долюшка до худой до неволюшки (славушки). Худа славушка про девушку пройдёт, никто бедную замуж не возьмёт.

Гловский район:

Ремдовская вол.: Ветеря-3 3149-32.
Самолвовская вол.: Самолва 3149-64; Чудская Рудница 3118-25, 46, 3124-07.
Спицинская вол.: Мда 3136-49, 3136-59 (уп.); Островцы 3120-24 (уп.), 3150-09 (в Масленицу, в заговенье), 3124-21; Подборовье 3136-17, 27; Рогачево 3134-59; Сосно 3298-39, 3298-44.

Палкинский район:

Новоуситовская вол.: Ушаки 1559-36.
Палкинская вол.: Жилино 1570-16; Рубцово 1570-34.

Печорский район:

Крупская вол.: Крупн 1167-34.
Кулейская вол.: Замошь 1178-23; Киршино 3346-34; Колпино 1207-26; Кулье 1161-11, 12, 1668-22, 23, 3342-19.
Лавровская вол.: Палушево 1406-30.

Псковский район:

Серёдкинская вол.: Боровик 1218-07; Лутово 1219-16.
Теребищенская вол.: Теребище 1214-15.
(Аналогичный поэтический мотив «Изголовь в слезах потонуло» – см.: *Хороводные* 18, *Лирические* 2.2.12.)

42. «Я по садику гуляла, по зелёнькому» (напев IV-3)

Я по садику гуляла по зелёному, зрелы яблочки рвала своему роденькому. Зрелые наливчисты, сахарны-рассыпчисты. Я на бело блюдо клала, на серебряный поднос прямо милому под нос. Милый яблочки берёт, мне ответу не даёт. Ни ответу, ни привету, никакого слова нету. Как я топнула ногой, сама с терема долой: – Оставайся, милый мой! На ступенечку ступила, призадумалась. На вторую ступила, образумилась. Я на третий ступень встала, воротилась назад. – Ах ты, милая моя, про нас люди говорят. Про нас люди с тобой судят и в следы наши глядят. Как следы наши, следы доведут нас до беды. Легче славушку принять, чем от милого отстать. Плакала-рыдала, к земле припадала. Плакала-рыдала, правую ручку дала.

Варианты окончания: Я на третий ступень встала, воротилась назад. Стала милому пеняť, что не ходит в сад гулять, в саду яблочки рвать, целоваться двадцать пять. Кого раз, кого два, кого сорок (кого ни разу), не беда!

...А я топнула ногой – оставайся, милый мой! Целовать тебя не буду, я сердита на тебя. Я сердита, я корюсь, тебе низенько поклонюсь. Я не сделаю того, поцелуя своего.

Порховский район:

Дубровенская вол.: Заречье 2195-05, 15; Степерино 2207-20.
Митрофановская вол.: Лашково 2191-04; Махновка РФ-1751 (уп.).

Славковская вол.: Бердово 2971-13, 14; Бол. Волочек 2976-06; Гверстно 2983-41; Дубровичи 2985-06; Козибор 2974-15, 16, 27; Лог 2982-26.

Ясенская вол.: Быстро 2193-17; Жидовичи 2184-12; Качурицы 2210-16, 2204-21; Ясно 2178-08, 2203-35.

Струго-Красненский район:

Марьинская вол.: Добривы 3147-71.
Новосельская вол.: Красная Горка 3145-24.

43. «Ах, Настя-Настюшка моя» / «Позволь-ка, душа Маша, нам по улочке пройти»

– Ах, Настя-Настюшка моя, распотешила меня. Позволь-ка, душа Настя, мне на придворок зайти? – Зайди, винокур молодой, ты не сделай худой славы надо мной! [*Текст строится из повтора однотипных звеньев, изменяется вопрос, а ответ повторяется.*] ...на крылечек мне зайти...; ...мне к кровати подойти...; ...на кровать мне прилечь...; ...на тебя ручку взложить...

Великолукский район:

Черпесская вол.: Дроздово 1729-23 (т.); Самушенки 1822-18.

Локнянский район:

Подберезинская вол.: Хвошня 1803-41.

3. МОЛОДЕЦКОЕ ГУЛЯНЬЕ

разудалые забавы, похвальба, обещания; поиск «судьбы», суженой; намерение жениться; расставание

44. «Как грянул гром перед тучею» (варианты напева II-2, 3)

Как грянул (грымнул) гром перед тучей, как стоял сын перед матерью: – Ну ж ты, мать моя, матушка родная, жени меня. А не женишь, я в пастушки наймусь коров пасти, погоню коров на зелёный луг, затрублю в трубу новую (в золотую трубу), разойдутся гулы по всем сторонам, не услышит ли моя родная матушка, не женит ли меня, доброго молодца (горького сиротушку).

Вариант: ...погоню я, молодец, на широкий двор, затрублю в золотую трубу – не услышит ли меня лютый свёкор со лютой свекровушкой.

Печорский район:

Крупская вол.: Горбатицы 1181-29, 3332-18, 3332-36, 3345-23; Городище 3346-15; Зимний Борок 3329-18, 20; Иваново Болото 3348-62; Кулиско 3333-29; Моложва 3329-49, 3340-04, 10, 3340-62.
Кулейская вол.: Киршино 1163-14, 1222-01, 3334-24, 3346-32; Лисьё 3349-01, 16.

Эстонское пограничье: Любница 1191-25, 1195-08.

45. «На горке, на крутой»

На горке на крутой стоял садик зеленой. Гулял парень молодой, неженатый-холостой, держал гусли под полой, под правую рукой. – Вы сыграйте, гусли-мысли, я вам песенку спою про женитьбу про свою. Как женила молодца чужа-дальня сторона, гульба волю отняла, нагуляться не дала.

Опочецкий район:

Матюшкинская вол.: Броды 1631-09.

46. «Из-за леса, из-за гор поднималась туча-гром» (варианты напева I-4)

Из-за леса, из-за гор поднималась (собиралась) туча-гром да со частым-мелким дождём. Как со этого дождя стала улица грязна. Стала улица грязна – пройти молодцу нельзя. Мы извозчика наймём, извозчика-лихача – молодого молодца (скрипача, со трактира молодца). Он



идёт, с Машей здоровается: – Здравствуй ты, здравствуй я, здравствуй, милая моя. Дома ль маменька твоя? – Нет тятеньки, нет маменьки, дома нету никого, полезай, барин, в окно. Барин ручку вытянул, денщик (ямщик) плёткой стеганул: – Не твоя дворянская честь по окошк-кам ночью лезть, в нас на то ворота есть. До того барин «спужался», за карман скорей хватался, вынимает денег рубль: – Помилуйте как-нибудь. Из-за пазухи вина: – Извините, господа. – Мы твоё вино не пьём, рубля-денег не берём, к конвою (майору) поведём.

Вариант: ...Из-за этого дождя стала улица темна, мне пешком идти нельзя, а я пешим не пойду, извоищичка найму, извоищичка-молодца, гармониста-скрипача, скрипач в скрипочку играет, выговаривает.

Вариант начала: Из-за леса, из-за гор вышла ротушка солдат, островецких ребят. Перед ротой капитан хорошо маршировал, с Машей здоровался: – Здравствуй, Саша, здравствуй, Маша (здравствуй ты, здравствуй я), здравствуй, любушка (милая) моя! Дома ль маменька твоя? – Дома нету никого, полезай, малец, в окно. Парень руку протянул (натянул), ямщик (отец) плёткой стеганул. – Не солдатская эта честь по ночам в окошко лезть. В нас калитка на то есть. Можно лавочки «поднести».

Вариант окончания: ...А майор говорит: – Люби девочек – велит. Разменяю двадцать пять, пойду к любушке опять.

Гдовский район:

Ремдовская вол.: Низовицы 3119-04, 3124в-27, 3135-17.

Спицинская вол.: Островцы 3150-22, 23; Подборовье 3136-18, 26;

Подолешье 3142-22, 3143-08; Раскопель 4659-41; Рубцовщина 3297-73; Сосно 3298-38.

Юшкинская вол.: Юшкино 3307-17.

Палкинский район:

Палкинская вол.: Свириково 1571-28.

Печорский район:

Кулейская вол.: Кулье 1161-14; Лисьё 1180-42.

Псковский район:

Верхолинская вол.: Замельничье 2946-66.

47. «Сени мои, сени, дубовые двери» (напев VI-7)

Сени мои, сени, дубовые двери. Кто по ним ходит-бродит? Братец по ним бродит, открывает. Что он ходит-бродит? Жениться хочет, не у кого спроситься. Матушки боится, батюшка стыдится. – Сестра Прасковья, жени брата поскорее. – Иди, брат, в конюшню. Конь мой невесел, головушку повесил.

– Что ты, конь, сегодня невесел? – Далеко уезжаешь, больно погоняешь. Сам пьёшь горелку, я грызу земельку. Сам пьёшь чаёчек, я грызу ледочек.

Куньинский район:

Октябрьская вол.: Встеселово 2490-08.

Пустошкинский район:

Новая вол.: Сергейцево 2140-15.

(Сходный сюжет – см. Лирические 1.5.9.)

48. «Лисонька-лиса» (напев I-5)

Лисонька-лиса в роще жила, грибы-ягоды брала. Шли три молодчика вдоль рощи гулять, серу лисоньку нашли. Один, посмелей, стал лису обнимать, другой, по-бодрей, стал лису целовать, третий идёт стороной, унимает братцев: – Уж вы, братцы мои, киньте-бросьте, молодцы. Мы пойдём через речку ко вдовы. Как у вдовы три дочери хороши: одна маленька-беленька, всем ребятушкам миленька, вторая мала-черноброва, всегда пля-

сать готова. Плясала-вертелась, к милому хотелось. Повернулась, упала, прямо на руки попала.

Гдовский район:

Полновская вол.: Горка 3127-41; Партизанская 3129-24.

49. «Как у Насти младой» (напев I-12)

Как у Насти младой, красавицы-забавницы молодой, была пара коней, коней вороных. Извозчиков было молодых – молодец к молодцу, Прибраженскому было полку. Носят шляпы наверху, алый цветик наверху. – Цветик-лапочка милая, с кой поры любишь меня? – Я со той поры, со время, где гуляли с тобою мы не в роще, не в лесу (...)

Гдовский район:

Юшкинская вол.: Забредняжье 3308-11.

50. «Вот и чей это садочек»¹

Вот и чей это садочек, зеленёшенький садок? В садочке кроватка тесовенькая, на кроватке перинка пуховенькая, на перине Катерина хороша-пригожа, её бы замуж за себя снарядил бы про себя (взял бы замуж за себя). Я бы легкой порой на колясочке катал, а холодной зимой на раскрашенных санях.

Вариант продолжения и окончания: Я найду своей красоточке гребцов-молодцов, славных песьельничков. Как один гребец гребёт, весело песни поёт, он из горенки в горенку похаживает, сапог об сапог поколачивает. Как эти сапоги со далёку везены, со матушки со Москвы, со Нового-города.

Невельский район:

Трехалёвская вол.: Студенец 1961-17.

Туричинская вол.: Бисюрёво 1957-45.

¹ Поется на свадьбе.

(Аналогичные поэтические мотивы – см.: Свадебные 1.12, 5.95, 8.62; см. также Хороводные 35.)

51. «Как за нашей слободкой солдат сено косит» (вариант напева III-13)

Как за нашей за слободкой солдат сено косит, по его прокошу девка воду носит. – Ты, девка, ты дура, куда разум дела? За солдата-гренадера замуж захотела. У солдата-гренадера не своя «хватера», не мягка постель. Нет мягкой постели, пуховой подушки.

Опочецкий район:

Матюшкинская вол.: Броды 1632-06.

52. «Загадаю я загадку, сумей разгадати» / «Из-за леса, из-за сада едет малый школьник»

Загадаю я загадку, сумей разгадати: отчего кудри вьются, отчего секутся? Со веселья кудри вьются, с печали секутся. Из-за леса, из-за сада (ни с далёча, из Украины) едет младой школьник, на школьничке рубашка белая-полотняная, ему шила и дарила купеческа дочерь. Его маменька журила: – Ай, сын мой, сыночек, ясный соколочек. Тебе полно, сын, любить купеческу дочку. Я велю тебя поймати, велю приковати к каменной палате. – Ты не куй меня к каменной палате, а прикуй меня к девичьей кровати. Во девичьих вечеринках всегда веселинки. Со большой со досады на кровать я лягу, со большого со веселья девку поцелую.

Локнянский район:

Подберезинская вол.: Барсуки 1804-04, 05; Гоголево 1790-17; Лазарево 1813-38; Подберезье 1851-11 (с зач.: «Не с-за лесу, не с-за саду»).



53. «Ти не полно вам, ребята, чужо пиво пити» (вариант напева III-13)

Ти не полно нам, ребята, чужо пиво пити, не пора ли нам, ребята, своё заводить? У нас солод есть намолот, а хмель на тычине, на самой вершине.

Тычинушка тонко гнётся, хмелинушка вьётся. Не свивайся, хмелинушка, с травой-муравою, не свикайся, девчоночка, с молодым ребятам. Молодые, удалые девушку обманут, они обманут, обговорят, а замуж не возьмут.

Вариант: ...У нас солода-то нет, хмеля не бывало. Как у нас солод на рынке, а хмель на тычинке, на самой вершинке. Как тычинка тонка гнётся, а хмелинка вьётся. Не свивайся, хмелина, с тычиной, не свикайся, парень, со девчиной. Хорошо было свыкаться, трудно расставаться. – Мы свыкались во садочке, расстались в лесочке под такой лесиной, под горькой осиной. Как осина горька-горька, моя жизнь горче. Я пойду и утоплюсь с высоко-го моста. – Не кидайся, не бросайся, душечка милая. Свою душеньку погубишь и в раю не будешь.

Опочецкий район:

Матюшкинская вол.: Броды 1632-05.

Себежский район:

Чайкинская вол.: Чайки 2066-11, 2106-14; Пилюки 2125-07.

4. ЖЕНА (МОЛОДИЦА) – МУЖ

*добрая семья, согласное – несогласное замужество,
нелюбый муж – старый, сердитый, нерадивый,
пьяница-«ярышка», разбойник; непокорная, норовистая
жена; чужая семья: свёкор – свекровь, деверь – золовка;
родительский дом – замужняя дочь на чужой стороне;
молодица – «мил дружок», «гульба»*

54. «Как свекровушка по сенишкам похаживала» / «Глазки дремлются, да спатки хочется»

Глазки дремлются, да спатки хочется, а никто того не скажет, что иди ляг полежи. Как свекровушка по сенишкам похаживала, молоду свою невенюшку побуживала. – Ты вставай-вставай, невенюшка, неродная дитя. А как наша-то работка неработана стоит. Тонкий белый кужелёчек, он непряденый лежит. А как ярая пшеничушка немолота стоит. Воробьи, вороньи поклевали коноплю. Молодая молодушка пригорюнилася. Вставала молодёшенька, попыхивала, с места на место подушки перекидывала. Муж по горенке похаживает, свою жену уговаривает. – Ты поспи-поспи, жена, поспи, барыня моя. Всю тяжёлую работку приработаю один. На тонкий белый кужелёчек я попрядуху найму. Как ярую пшеничушку на мельницу свезу. Воробьёв, воронов всех с ружейца убую.

Себежский район:

Максютинская вол.: Влазовичи 2119-14.

Томсинская вол.: Агурьяново 1664-12; Армоново 1651-01; Борисенки 1666-37, 47; Козаново 1659-41; Костучиха 1635-28; Ямищи 1666-52, 1667-01.

(Аналогичный зачин – см.: Хороводные 73, Лирические 4.14.1.)

55. «У Кати-Катерины три дочери были» (напев I-10)

У Кати-Катерины три дочери были, все замуж хотели. Подходила дочка ко родимой матушке. – Родимая матушка, я замуж хочу за пахарёнка. Другая – за рыболова, третья – за веселого. Веселый веселится, меня молодую веселит. Первая дочь приходит с пирожком, другая – с рыбой, третья – с горькими слезами: – Ты, родная матушка, зачем замуж выдала? – Я тебя не выдала, ты сама место выбрала.

Гдовский район:

Юшкинская вол.: Зигоска 3308-34.

Псковский район:

Залитская вол.: Белов 1184-12.

56. «Как за двóром, за дворóм» / «Как за садом, за садом» (варианты напева V-7)

Как за двором-двором, за зеленым садом росла трава шелковка. По той траве «пáня» (пава) шла, за «пáночкой» пан шёл («пав» летел). Кричал: – «Пáня» (пава), ты моя! – А я, сударь, не твоя, государя батюшки, сударыни матушки. Любименький деверёк, сведи мене к мужу спать на тесовую кровать. Сяду плакать-горевать, не придёт ли муж спать, не воротится ль назад?

Великолукский район:

Букровская вол.: Каменка 2469-02 (с зач. «Как за садом»); Мартинково 1726-05.

57. «Посеяли девки лён» (варианты напева VI-8)

Посеяли девки лён, посеявши пололи, белы ручки кололи. Откуда-то взялся старый конь, разбил камень копытом. В том камне огня нет, у моего мужа правды нет. Чужим жёнам – башмачки, своей жене – «каверзни».¹ – Сошью мужу рубашку, чтобы тело не свербело, чтобы в баню не хотелось, чтобы баню не топить, воду не носить.

Куньинский район:

Крестовская вол.: Долговица 3284-67

Пустошкинский район:

Новая вол.: Ломоносы 2120-37.

¹ «Каверзни» – лапти.

(Аналогичный сюжет – см. Иванские песни 3.1.7; поэтический мотив «Конь разбил камень» – см.: Иванские песни 2.1.1а–в, 3.1.5.)

58. «Как позвали жену в пир» (вариант напева VI-8)

Как позвали жену в пир, посадили на куту, а я сяду-не сяду за дубовым за столом. Пива-мёда не давали, а всё потчевали. Приглашали ночевать – я не лягу там спать. Там блошки за ножки пощипывают, тараканы за карманы всё подёргивают. Я встану, пойду, сарафан тряхну. Прихожу я ко двору, ко широкому своему – стоит муж во дворе, всё пытается у жены: – Ах ты, милая моя, где ты гуляла, где была, кому честь отдала? Я хозяйну стакан, я хозяйну другой. – Вот спасибо тебе, мила, что ты меня не забыла! – Я бы рада забыть, но чёрта с шеи не сжить.

Куньинский район:

Морозовская вол.: Мартьяново 2536-27.

59. «Не в пиру была, не в беседушке» (варианты напева V-6)

Не в пиру была, не в беседушке, я была, млада, у мила дружка. Я не чай пила и не водочку, я пила, млада, со всего ведра вересовочку. Я лесом шла – не боялася, полем шла – не шаталася, ко двору пришла – пошатнулася, за верешку ухватилася: – Веряя моя, поддержи меня, бабу пьяную. Я домой пришла, печка истоплена. Я крылец скребла – пироги спекла, ложки вымыла – во щи вылила.

Великолукский район:

Марьинская вол.: Гороваха 1840-01.

Черпеская вол.: Шиши 1803-03.

Локнянский район:

Подберезинская вол.: Гоголево 1789-16, 37; Лазарево 1813-32.

(Сходные мотивы – см.: 70, 71; аналогичный сюжет – см. Лирические 3.2.136–в.)

**60. «Как пойду я в Знаменья»** (напев VII-4)

Как пойду я в Знаменья, накуплю «злата-каменя». Как сплету обороточку да завяжу мужа за глоточку. Поведу я в «сине морюшка» топить, погляжу, как он топится. Его ножки как лягушки плывут, его ручки как грабельцы гребут.

Невельский район:

Трехалёвская вол.: Нарично 1961-73.
(См. также *Хороводные* 63.)

61. «Посылала меня мать зеленое жито жать»

Посылала меня мать зеленое жито жать. Я не столько жито жала, в бороздёнке пролежала. А где брались «черны», с бороздёнки взяли (приехали чернозёмцы, взяли девку с бороздёнки; приехали чужеземцы, взяли меня с бороздёнки). А мы думали-гадали, за кого девицу (замуж) отдали. Отдали красавицу за горького пьяницу. – Ах ты, пьяница пьяной (пьяница-пропой), я ж пропала за тобой. А ты ж пьёшь, а я плачу, свою молодость трачу. Пьёт пьяница неделю, пьёт пьяница другую, а я за ним горюю. Как на третью неделку идёт пьяница домой с разбитой головой (...)

Невельский район:

Артёмовская вол.: Лазовики 1786-30; Осётки 1773-22; Шарино 1773-07, 1773-08.

Новохованская вол.: Борисково 1974-14.

(Аналогичный поэтический мотив «Ты пьёшь, а я плачу» – см. *Лирические* 3.2.8.)

62. «Была у мужика хорошая жёнка» (варианты напева VII-5)

Была у мужика хорошая жёнка. Не знала она никакой работы, только знала она мыться-румяниться. – Продай, мужик, корову, кобылу, купи белого румяна. Послушал мужик хорошую жёнку, продал корову, кобылу, купил белого румяна. Прижил мужик ни дров, ни лучины. Запряг мужик хорошую жёнку, сечёт толстые валёчки, кладёт большие возочки. На гору мужик жёнку подгоняет, а с горы сам приседает. – Продай, мужик, белые румяна, купи хоть жеребёнка. Я буду жалеть, как своего дитёнка.

Невельский район:

Артёмовская вол.: Городище 1835-15.

63. «Трое я сапожек сносил» (вариант напева VI-10)

Трое я сапожек сносил, за тобой, милая, хаживая. – Ты идёшь или не идёшь за меня? – Я думаю, не думаю идти. Слышу худую славу про тебя: ты ходишь у трактира-кабака, с трактира в питейные дома. Пьяно напиваешься, придёшь домой – «утворяешься». Заставляешь жену ухаживать, распоясывать, «раскамаривать». Разувай и раздевай тебя жена, частые пуговики расстёгивай, зелёный кафтан сдёргивай. Не в том бору ягода росла, не того отца матери дитя, чтобы мужа распоясывать, «раскамаривать», разувать, раздевать, шёлковые петли раздёргивать, частые пуговики расстёгивать, зелёный кафтан сдёргивать.

Пойду, млада, в «раиння», наберу белого камня, навяжу на ниточку, повяжу дружку на шею, опущу дружку в речушку (повяжу мужу на голову, пущу мужа на море). Сама встану на крутой бережок, погляжу, как плавают (тонет) дружок. Он вниз-вверх головой, ножки что сошки торчат, ручки что грабельки, зубки что «набелки», голвка что белый кочешок, бородка что раковый куст.

Куньинский район:

Морозовская вол.: Хомушино 2533-07.

Пухновская вол.: Частые 3113-50.

(Аналогичный поэтический мотив «Муж куражится» – см.: *Хороводные* 6, *Свадебные* 2.13а, 8.10в, *Лирические* 3.2.10; см. также *Хороводные* 60.)

64. «Вы прядите, подружки, не ленитесь»

Вы прядите, подружки (супряжанки), не ленитесь, не меня, молоденьку, не глядите. А уже я, молоденька, заручена, за такого недоростка небольшого. И куда мне недоростка подёти? Ли стены положити – задавити, на краю положить – долой свалити.

Поведу я недоростка в чисто поле, привяжу я недоростка к берёзе, положу я недоростку кипу сена и поставлю недоростку ведро воды. Один я денёк не сходила, а другой я денёк позабыла, а на третий денёк я сходила. Да лежит кипа сена целёшенька, да стоит ведро воды полнёшенько, да сидит недоросток смутнёшенько. Поведу я недоростка домойки.

Новоржевский район:

Заборьевская вол.: Гривино 2171-11.

Себежский район:

Глембочинская вол.: Горелово 2034-38, 38-а.

(См. также *Хороводные* 65, 66.)

65. «У людей мужья добры» (напев VII-4)

У людей мужья добры, покупали жёнам чёрные бобры. А мой мужичёночек, он и ростом с кулачёночек. Купил бурую коровушку, завязал мою головушку.

А я сделаю обороточку да привяжу его за глоточку. Поведу его к зелёному дубу, поставлю кошёлку травы, ведёрко воды. Я неделю к своему мужу не иду и вторую не иду. А на третью неделюшку захотела жена мужа повидать, у мужа побывать.

– Ох, жёночка-женушечка моя, отвяжи меня от зелёного дуба. Я куплю тебе чулочки-башмачки, чтоб любили бы чужие мужички. Послушала баба-дура мужика, отвязала от зелёного дуба. Да как пошёл мой муж по ельничку, наломал он «фачёрничку», как начал меня «хабачивати», с боку на бок поворачивать. – Вот тебе, жена, чулочки-башмачки, да чтоб любили бы чужие мужички. Гоп-цоп, так и надо, не ходи, куда не надо.

Невельский район:

Усть-Долыская вол.: Боёво 1945-33, 34.

(См. также *Хороводные* 64, 66.)

66. «Привязала жена мужа ко белой берёзе» (варианты напева II-9)

Привязала жена мужа ко белой берёзе, привязавши, сама в пир пошла. Во пиру долго не была, только семь деньков, на восьмой денёк жена мужа сожалела, пошла посмотреть. Муж мой, негодяй, попался в неволю, на лёгкую работу.

Вариант: ...«Пожалемши» жена мужа, пошла «поглядала». – Хорошо ли тебе, муж, у белой берёзы? – Моя милая жена, не дай Бог никому, земляные червяки ноги поточили, лесовые голуби голову склевали.

Гдовский район:

Самолвовская вол.: Чудская Рудница 3118-36 (фр.).

Печорский район:

Лавровская вол.: Новожины 1420-25; Папушево 1406-28, 1572-21,

1575-03, 1576-12, 1577-26; Смолянка 1173-23; Хребты 1189-15;

Юшково 1175-34.

(См. также *Хороводные* 64, 65.)

**67. «Как сеяла я пше́нку»**

Как сеяла я пше́нку, так и сеять буду. Как била своего мужа, так и бить буду. Взяла мужа за грудину, его кинула в перину: – Лежи, муж, тута, я пойду за прúтом. А я прута не добыла, своего мужа не побила (...)

Островский район:

Горайская вол.: Гораи 2287-03.

(См. также Хороводные 68.)

68. «Пила-пила горелочку»

Пила-пила горелочку – и пить я буду, била-била своего мужа – и бить его буду. Руки «закаса́вши», полы «подкаса́вши». – За что ж, моя милка, ты меня набила? Куплю «камóду» да бутылку пива, спасибо дорогая, что не буйно била.

Невельский район:

Лобковская вол.: Косёнково 1969-17.

(См. также Хороводные 67.)

69. «На улице дождик» (напев III-14; VI-3)

На улице дождик, на улице частый. Брат сестру жалеет, на руках качает. – Ты расти, сестрица, вырастешь большая, отдам тебя замуж в большую деревню, в весёлую семью. Куда ни поеду, всё к сестре заеду.

Я спрошу сестрицу: Как тебе спалось, весело ль вставалось? – Перинка с подушкой в слезах утонула, новая кроватка всю ночь проскрипела, русые волоски всю ночь провисели, шёлковая плётка всю ночь просвистала, около моего тела она не задела.

Варианты текста: На улице дождик, на улице частый с ведра поливает. На дворе мальчишка в гúсельцы играет, сестру забавляет: – Ты расти, сестрица, ты расти большая. Отдам тебя замуж в другую деревню, в богатую семью. Куда ни поеду, всё к сестре заеду: – Здорова ль, сестрица, здорова ль, родная? Как твоё здоровье? – Есть одна причина – с милым разлучила.

...– Расти, сестрица родная, большая, будешь хорошая. Отдам тебя замуж ни далеко, ни близко, за Москву три вёрсты. Куда я ни поеду – к сестрице заеду. – Здорова, сестрица? – Здорова. Есть четыре горя, пятая кручина. Первое горе – муж меня не любит. <...> Свекровь хлопотливая, худого не хочет. Свёкор нехороший, золовки-смутки сами в люди пойдут. – Поживи, сестрица, в горе. Не будешь в горе, не будешь на воле.

...Батюшка ходит, доченьку там водит. – Пойдём, моя детка, пойдём в теремочек.

...На улице дождь частенек-маленек. Дождь землю мочит, брат сестру «дрочит»:¹ – Сестра Прасковья, расти поскорее, отдам тебя замуж в большую деревню, в согласную семью, где свёкор с свекровкой, где деверь с золовкой. Куда ни поеду – к сестрице заеду, спрошу про здоровье (...)

Бежаницкий район:

Ашевская вол.: Авинищи 5213-17.

Великолукский район:

Фёдорковская вол.: Березье 1770-12; Подолье 1796-12; Сопки 1796-26.

Куньинский район:

Жижицкая вол.: Жижица 2399-17.

Порховский район:

Ясенская вол.: Жидовичи 2184-08 (пр.).

¹ «Дрочит» – гладит, ласкает.

[Все ходят по кругу, в середине один берет себе пару, кружатся (под руку); потом другой остается, берет следующего; кружатся сначала под одну руку, потом под другую].

(Аналогичные сюжеты – см.: Свадебные 2.26; Лирические 4.3.3. Сюжетный мотив «Четыре горя (забушки)» – см.: Свадебные 2.12, Лирические 3.1.11–12, 4.5.2в.)

70. «Родна матушка, голова болит» / Отдал батюшка не за милого» / «Ох, семеюшка несогласная» / «Я украдуся – нагуляюся» (варианты напевов II-5; V-4)

а) Родна матушка, голова болит, худо можется, нездоровится, гулять хочется. Я украдусь – нагуляюся, уверуюсь – нацелуюсь. Я спрошу дружка, как домой идти. – Иди улущкой серой утушкой, на крутой крылец – перепёлочкой, во новы сени – красной девушкой, в нову горницу – молодой женой. Я пришла домой, мой муж с-за стола идёт, плеть с гвоздя берёт, меня бить идёт. Я и то ему не корилась, свёкру-батюшке поклонилась: – Свёкор-батюшка, поизбавь меня от больших боёв, от несносных.. Свёкор-батюшка велит больше бить, кожу с плеч спустить.¹ ...Свекровушке поклонилась: – Ты свекровушка, родна матушка, поизбавь меня... А свекровушка велит больше бить... Деверьям-братьям поклонилась... Деверья-братья велят больше бить... Золовушке поклонилась... А золовушка, сестра родная, велит меньше бить, по согласью жить.

Палкинский район:

Палкинская вол.: Рубцово 1570-31.

Псковский район:

Серёдкинская вол.: Заходы 1193-07.

Печорский район:

Паниковская вол.: Дубово 1400-41.

Печорская вол.: Лезги 1396-24.

б) Отдал батюшка не за милого, за ревнивого. / Ох, семеюшка несогласная, но и я, млада – непокорная. Своему мужу не покорила, я гулять пошла, не спросилась. Я «украдуся» – нагуляюся, «уворуюся» – нацелуюсь. Я в окошечко – серой кошечкой, я по улочке – серой уточкой, крутым бережком – с красными девушками, зеленым лужком – со милым дружком. Первый кур пропел, я домой не шла. Второй кур пропел, я не думала. Третий кур пропел, я домой пошла. Прихожу домой, мой высок терем раскрыт стоит, мой ревнивый муж за столом сидит, хлеб-соль кушает. – Хлеб да соль тебе, мой сердитый муж! Муж по лавочке подвигается, за ремennую плеть хватается. / Прихожу домой, муж сердитый мой ходит по двору, чешет бороду, меня хочет бить: – Не ходи, жена, поздно вечером, не гуляй с чужим мужьям. Всё равно млада не корилась, свёкру-батюшке поклонилась (в ноги кланялась): – Отыми меня от лиха мужа. Свёкор-батюшка велит больше бить, про себя учить («надо кровь спустить»). Я свекровушке поклонилась. Свекровь-матушка велит больше бить, про себя учить. Своему деверю поклонилась. «Дело не моё, дело братнее». Золовушке поклонилась. Тут золовушка выходила к нам: – Вы живите-ка посогласнее, чтобы люди не смеялись, чтоб соседи лубовались.

Локнянский район:

Алексеевская вол.: Алексеевское 2503-03 (с зач.: «Отдал батюшка не за милого»); Валуевское 2569-05 (с зач.: «Отдал батюшка не за милого»); Козино 2415-28 (т.).

Миритиницкая вол.: Вознесенское 2372-03 (с зач.: «Ох, семеюшка несогласная»).

Новосокольнический район:

Островская вол.: Павлово* 2028-04 (с зач.: «Я украдуся, нагуляюся»).

Пустошкинский район:



Бессоновская вол.: Лешно 2028-04.

¹ Каждый раз песня начинается сначала, потом следует обращение к свекрови, деверьям, золовке.
(См. также 71; сходные мотивы – см.: 59, *Лирические* 3.2.13б.)

71. «Сроду в лес не хаживала» / «В бору сосна всколыхнулась» (варианты напевов VI-1, 7)

Сроду в лес не хаживала, грибов не нашивала. Первый раз пошла – грибов не нашла. Второй раз пошла – на беседу зашла. На беседе у соседки «забавилась», замешкалась. Первый кур «попёв» – я домой не иду, второй кур «попёв» – я не думаю, третий кур «попёв» – свет-заря взошла, я домой пошла.

Прихожу домой к широкому двору, к терему высокому. Мой ревнивый муж за столом сидит. Он ремennую плеть в руках держит. Первый раз хлестнул – стало семь рубцов, другой раз хлестнул – стало четырнадцать. – Ты хоть кожу спусти, да гулять пусти.

Вариант зачина: Во бору сосна всколыхнулась, зелёная развихнулась. Там Манютушка разгулялась, распотешилась.

Куньинский район:

Пухновская вол.: Сафоново* 1761-41.

Усмынская вол.: Войлово 3285-52.

(Аналогичный сюжет – см. *Лирические* 3.2.13б. См. также *Хороводные* 70, сходные мотивы – см. 59.)

72. «Ай, гуси мои, гуси» (напев VI-8)

Гуси мои, гуси, гуси-лебеди. Выпускала я гусей на зелёную траву, на бегучую (холодную) воду. – Привыкайте, гуси, ко холодной воде, ко зелёной траве. Привыкай, Марютка, к чужой дальней стороне, к Николиной семье. А я думала-гадала: как мне свёкру угодить? А я свёкру угодила – нову банюшку стопила. А я думала-гадала: как свекрови угодить? Я свекрови угодила – в новой банюшке помыла (родной мамкой называла). А я думала-гадала: как мне деверю угодить? Я деверю угодила – ворона коня поила (седлала), родным братцем называла. А я думала-гадала: как золовке угодить? Я золовке угодила – косу русую плела (расчесала), всё приговаривала: – Ты расти-расти, коса, всему городу краса (ниже пояса). Невестке честь хвала – всю семейку «призвела»,¹ золовку замуж отдала.

Куньинский район:

Морозовская вол.: Белавино 2431-04.

¹ «Призвелá» – уважила, угодила.

(Сходный сюжет – см. *Иванские* 3.3.1; поэтический мотив «Коса – городу краса» – см.: *Хороводные* 9, *Свадебные* 8.19, *Лирические* 2.2.2; сюжетный мотив «Невестка угождает родным» – *Иванские* 1.7.3а.)

73. «Пойду я в камороньку»

Пойду я в камороньку, да клонит мою головоньку, спать хочу, спать. Там и свёкор «похожает», меня, младу, «побужает»: – Встань, курва, встань. Вся работка не роблена, белая кужель не прядена. Там свекровка «похожает», меня, младу, «побужает»: – Встань, курва, встань. Вся работка не роблена, белая кужель не прядена. А там милый «похожает», меня, младу, «прокладает»: – Спи, жена, спи. Вся работка пороблена, белая кужель напрядена.

Невельский район:

Туричинская вол.: Туричино 1956-35.

(Аналогичный сюжет – см. *Лирические* 4.14.1; см. также *Хороводные* 54.)

74. «Луговка моя луговая» / «Ну ж ты, луга, луга луговая» (варианты напева I-11)

Луговка луговая, молодушка молодая. Где ж ты была-спобывала? – Тёмну ночь была во лесочку под раки-товым кусточком, под малиновым листочком. Ишли-прошли двое удалые, ребятушки молодые, холостые. Они вынули по ножичку, вырезали по пруточку, сделали по гудочку. Вы, гудочки, не гудите, моего мужа не будите, мой муж спит с похмелья, со большого перепоя. Сестра жила-была за рекою, пива пьяного наварила, моего мужа напоила, спать уложила.

Гловский район:

Спицинская вол.: Мда 3136-51; Подборовье 3120-10, 3124г-12; Сосно 3298-33, 60.

Струго-Красненский район:

Сиковицкая вол.: Задорье 3146-18.

Печорский район:

Кулейская вол.: Лисьё 1179-07, 1223-13; Каменка 1183-21.

Псковский район:

Верхолинская вол.: Голова 2986-70.

Гверздонская вол.: Задворье 2948-26; Троицкая Гора 2978-59.

Серёдкинская вол.: Большие Вязки 1231-09; Боровик 1217-15; Заходы 1192-17; Мельницы 1194-20.

Теребищенская вол.: Балсово 1205-08; Дуб-Бор 1216-05.

Пыталовский район:

Тулинская вол.: Вашки 1548-02.

Плясовая на свадьбе.

(Аналогичный сюжет – см. *Масленичные* 3.3.)

75. «Соловейка молодая во зелёный сад летая»

Соловейка (канарейка) молодая во зелёный сад летает, свою участь прокликает: разнесчастная участь, кто женатого любит, а женатая детина – точно горькая осина, по чужим людям ходит, домой придёт – всё расскажет, на постель спать ложится, над своей женой гордится. А жена его не дура, из постели его сдула, за ворота выходила, красным девкам говорила: – Не любите моего мужа, нет на свете его хуже.

Вариант продолжения: Соловейка молодая во зелёный сад летает, свою участь выхваляет: счастливая участь, кто холостого парня любит, холостой парень-детина точно ягода малина.

Локнянский район:

Миритиницкая вол.: Мартяново 2354-18.

Палкинский район:

Васильевская вол.: Анскино 2233-40; Бобьяково 2215-11; Гнилинно 2233-23; Дубохонво 2212-14; Загорье 2219-21; Малое Апарино 2217-28, 28-а.

Качановская вол.: Козлы 1397-62.

Новоуситовская вол.: Кононово 1541-34, 2239-17, 2954-11; Ушаки 1559-09, 31.

Палкинская вол.: Жилино 2226-06; Палкино 1569-14; Пахомово 2222-01; Рубцово 1570-41; Сухлово 2224-28.

Печорский район:

Изборская вол.: Вастцы 1197-20; Нижний Крупск 1232-32; Турок 1225-01.

Крупская вол.: Гверстонь 1167-05; Зимний Борок 1165-11.

Лавровская вол.: Лавры 1188-13; Новожицы 1421-03; Папушево 1574-16, 1576-06, 1577-20.

Новоизборская вол.: Лесицко 1187-19.

Печорская вол.: Декшино 1169-20.

Плясовая на свадьбе.

(Аналогичный зачин – см. *Хороводные* 76.)

76. «Молодая канарейка мимо сада пролетала»

Молодая канарейка мимо сада пролетала, свою долю прокликала, ай, калинка моя, ай, малинка моя. Какова



горька калинка, таково моё замужье, а в семье никто не любит. А ни свёкор, ни свекровка, и ни деверь, ни золовка. А я к свёкру привыкала – у «жарна» часто стояла, а к свекрови привыкала – поутру рано вставала. К деверям я привыкала – вороных коней седлала, я к золовкам привыкала – часто изобоньку «пахала». А я к мужу привыкала – пухову перину стлала. Он поутру рано выходит, вечером поздно приходит. На кроватку ложится, тяжёленько вздыхает, трёх-четырёх вспоминает, меня, младу, вспоминает.

Невельский район:

Трехалёвская вол.: Нарично 1961-74, 1962-01.

(Аналогичный зачин – см. Хороводные 75; сходный мотив – см. Иванские 4.1.2.)

77. «Как на улице воробушек попырхивает» (варианты напева III-9)

Как на улице воробушек попырхивает. Он молодущек на улицу выманивает. Молодушки говорят: – Нам мужья не велят, всё заказывают и заграживают. – А я мужьину грозу в узелок завяжу, в уголок положу. Где узёлушек лежит, тут угóлышек дрожит. – Уголочек, не дрожи, меня, младу, не держи! На угóлышек гляжу – всё равно гулять иду.

Новоржевский район:

Оршанская вол.: Большая Слобода 2201-28, 29, 5206-26–27а.

78. «По сеньюшкам ходила» / «Ох, миленький дружок» (варианты напева VI-8)

По сеньюшкам ходила, мила дружка водила. Я за ручку брала, милым дружком назвала. – Ох ты, милый дружок, чего долго не было? – Сердечная любушка, у меня дома нуждушка. Случилась беда – жена сына родила. Сам я банюшку топил, сам я водушку носил, сам я пару подавал, сам я имя накладал, Пантелеем называл: – Мой сыночек Пантелей, соси матку, не жалей.

Великолукский район:

Фёдорковская вол.: Березье 1770-13.

Куньинский район:

Ущицкая вол.: Монастырёк 2439-14.

79. «А я в садике была» (напев VI-8)

Я в садике была, спелу ягоду брала. Всем по ягоде дала, папаше – зелену, отдаст замуж молодую. Седая борода не пускает никуда. Как пойду я за водой, возьму старого с собой, да в прорубь головой. – Топись, чёрт с тобой! Мне найдётся молодой – нос картошкой, сам рябой. Назовёт меня женой, танцевать пойдёт со мной.

Великолукский район:

Пореченская вол.: Поречье 1703-06.

Невельский район:

Усть-Долысская вол.: Замошица 1943-16.

5. ХОРОВОДНО-ОБРЯДОВЫЕ ИГРЫ КАЛЕНДАРНО-ОБРЯДОВОГО, БРАЧНОГО, ПРАЗДНИЧНОГО, БЫТОВОГО СОДЕРЖАНИЯ

80. «Гори, гори, масло» (напев II-12)

Гори, гори, масло, чтобы не погасло! Глянь на небо, птички летят, колокольчики звенят!

Печорский район:

Крупская вол.: Городище 3331-32.

Псковский район:

Верхолинская вол.: Котятино 2990-104.

81. «Ярёма, Ярёма, сидел бы ты дома» (напев II-13)

Ярёма, Ярёма, сидел бы ты дома, точил веретёна, в коробочку клал бы. – Коробочка мала, все концы сломала, в воду покидала. – Где ж вода? – Быки выпили. – Где быки? – Волки съели. – Где ж волки? – На каменной горке. – Где горка? – Черви сточили. – Где ж черви? – Гуси склевали. – Где ж гуси? – За море улетели. – Где море? – «Трастой зарóсси». – Где «траста́»? – Девушки вь́жали. – Где девушки? – Замуж вышли за гудошничков, за молочничков. Они блох побоялись, в мох закопались. Блоха баню топила да и парилась, приумаялась.

Псковский район:

Верхолинская вол.: Котятино 2990-100.

(См. аналогичные кумулятивные сюжеты в разделах «Образцы детского фольклора»)

82. «Я круг бочки хожу»

Я круг бочки хожу, круг дубовенькой, я на бочку гляжу, на дубовенькую. Открывайся, гвоздок, выливайся, медок! Напивайся, душа, душа зятюшкина. Он напился, как бык, не знает, как быть. Берегитесь его, не сбодал бы кого!

Палкинский район:

Родовская вол.: Дворянкино 2941-59, 2949-08.

Пыталовский район:

Линовская вол.: Максимково 1421-10.

83. «Я сижу, горю, пылаю на калиновом мосту» (напев III-6)

Я сижу, горю, пылаю на калиновом мосту. А кто ж меня любит, тот и выручит меня.

Красногородский район:

Покровская вол.: Трибесово 1549-32.

84. «Сидит Дряма» (варианты напевов II-11, III-4, VI-2)

Сидит Дряма́, сама дремлет, сама спит. – Вставай, Дряма́, в хоровод, смотри на народ, бери, кого «хощь».

Что ты, Дрёма, сидишь дремлешь, спишь? – Вставай, подбодришь, в боки руки «вопрí», кого любишь – поклонись.

Вариант сюжета: ...Полно Дрёмушке спать, не пора ли вставать? – Я восста́ну, распрокляну, нынче люди злы, лихие, наши бабы прокурáды [хитрые]...

Красногородский район:

Покровская вол.: Барашково 1544-30, 33.

Куньинский район:

Морозовская вол.: Печково 2429-22.

Островский район:

Синерецкая вол.: Перевоз 1619-05.

Палкинский район:

Новоуситовская вол.: Новая Усита 1537-26.

Псковский район:

Верхолинская вол.: Котятино 2990-99.

Пыталовский район:

Гавровская вол.: Бичи 1566-32; Трусовка 1566-03.

Тулинская вол.: Вашки 1548-14, 19; Зельцы 1542-27.

85. «Ходит Дрёма по лавицам» (варианты напева I-7)

Ходит Дрёма по «лавицам», глядит по девицам, все беленьки-румяненьки. Одна девка не бела, Настасья не



румяна. Вот к ней Дрёмушка подходит, большой брус мыла подносит. Ты, Настасья (Ивановна), умойся. Себя побелее, меня посмелее. Я тебя, душа, люблю, серги-яхонты куплю. Серёжки – валуны, полторы статьи даны.

Гдовский район:

Ремдовская вол.: Ветеря-3 3149-47.

Спицинская вол.: Рубцовщина 3298-04 (пр.).

Чернёвская вол.: Чернёво 3302-10.

86. «А мы просо сеяли, сеяли» (варианты напевов I-9; III-2; V-1)

[Ходят рядами и поют поочередно]:

– А мы просо сеяли. – А мы просо вытопчем. – А мы топтать не дадим. – А мы коней напустим. – А мы коней в хлев запрём. – А мы коней выкупим. – А мы на куп не дадим. – А мы дадим сто рублей. – Нам не надо тысячи. – А что же вам надо? – А нам надо девицу. – Откройте ворота, принимайте девицу. – В нашем полку прибыло. – В нашем полку выбыло. – В нашем полку скачут. – В нашем полку плачут.

Вариант развития сюжета: – ...А чем же ты выкупишь? – А мы дадим дров костёр. – Не надо нам дров костёр. – А мы дадим лык «путнёю». – Не надо нам лык «путнёю». – А мы дадим молодца. – Не надо нам молодца. – А мы дадим девицу красную. – А нам девица «по любви». – Какая вам по любви?

Варианты припева: «Ой, Дид Ладу»; «Диди ладо»; «Ходим ладом»; «Ох, зелёная роща, алый цвет»; «Водит Лада»; «Дива Ладу»; «Ой, Дива Ладу».

Безаницкий район:

Бардовская вол.: Бардово 2384-01 (пр.), 2509-20.

Кудевская вол.: Медвёдово 2349-22, 2368-36, 2382-10.

Цевельская вол.: Макарино 2463-19.

Великолукский район:

Букровская вол.: Каменка 2469-03; Куковичино 2553-15.

Локнянский район:

Алексеевская вол.: Валуевское 2569-03.

Миритиницкая вол.: Вознесенское 2354-09; Фильково 2388-26.

Самолуковская вол.: Воронцово 2499-12.

Невельский район:

Трехалёвская вол.: Пустыньки 1988-13.

Новосокольнический район:

Вязовская вол.: Баландино 2339-22; Вяз 2390-21; Девичье 2365-06, 2381-09; Момино 2364-08, 09, 2381-03, 04; Момино* 2367-06; Мошково 2343-02.

Порховский район:

Верхнемостская вол.: Кондратово 2988-26, 27, 28; Хозяиново 1986-02 (Индеево).

Славковская вол.: Бердово 2971-16, 17; Гверстно 2983-47; Дубровичи 2985-10; Козибор 2974-11 (пр.), 30.

Пустошкинский район:

Новая вол.: Логуново 2101-02.

Щукинская вол.: Мутовозово 2057-27 (пр.).

Вариант: ... – А чего вам надо? – А нам надо девицу. – А какую вам девицу? – А нам надо Нюрочку. – Она у нас дурочка. – А мы её выучим. – А чем же вам выучить? – А мы её плёткой. – Открывайте воротца, принимайте девицу.

Варианты припева: «Водит Ладо (Лада)»; «Ходим Ладу»; «Дива Ладу»; «Ой, Диво Ладо»; «Ой, Дид-Лада».

Гдовский район:

Гдовская вол.: Крутое 4653-23.

Полновская вол.: Полна 3119-46, 3124-05.

Спицинская вол.: Рубцовщина 3298-05 (пр.), 07.

Чернёвская вол.: Заклинье 4677-23; Тупицыно 3299-06 (уп.), 4666-16 (фр.); Чернёво 3302-09.

Юшкинская вол.: Юшкино 3307-16.

Варианты: ... – Чем же вам выкупить (перенять)? – Мы вам дадим сто рублей (шелковым поводом / неводом). – Нам не надо тысячи. – Что же надо? – Нам надо девицу. – У нашей девицы имя есть. – Нам надо Зйнушку. – Наша Зина дурочка. – Мы её выучим. – Чем же вы выучите? – Шелковой плёткой. – Зина будет плакати. – Мы дадим булочки. – Оставайтесь дурочки.

... – А мы коней напустим. – А мы коней поймаем. – А чем же вы поймаете? – А мы шелковым неводом. – А мы коней в хлев возьмем. – А мы коней выкрадем. А мы воров поймаем. – А мы воров выкупим. – А чем же вы купите? – А мы дадим сто рублей. – Не надо нам сто рублей. – Нам надо девушку, раскрасавица.

Варианты окончания: – В нашем полку прибыло. – В нашем полку выбыло.

– Нам не надо сто рублей. – А мы дадим двести, будем жить мы все вместе. *[Здесь две партии хоровода соединяются в одну, получается всем по паре].*

Великолукский район:

Борковская вол.: Борки 1704-32.

Красногородский район:

Покровская вол.: Грибесово 1549-29.

Куньинский район:

Морозовская вол.: Печково 2429-21; Рябово 3111-08.

Новоржевский район:

Алтунская вол.: Лябино 5208-11.

Вёскинская вол.: Гридино 5047-05; Яконово 5032-26, 33.

Жадрицкая вол.: Ладино 5006-54.

Заборьевская вол.: Гнилки 2188-02, 03, 2210-03; Тарасово 2189-02.

Зареченская вол.: Адорье 5005-07.

Оршанская вол.: Большая Слобода 5206-09.

Опочецкий район:

Глубокская вол.: Авсейково 2830-34, 2831-56; Глубокое 2812-11, 2814-09, 2833-19; Заногы 2850-83; Рупосы 2832-08; Граньки 2868-56.

Духновская вол.: Волково 2772-15; Духново 2749-01.

Звонская вол.: Грихново 2277-15.

Лобовская вол.: Казихи 2240-25; Терехи 2271-07.

Палкинский район:

Новоуситовская вол.: Подмогилье 1558-27.

Печорский район:

Печорская вол.: Декшино 1169-44; Тайлово 1400-22.

Пушкино-Горский район:

Васильевская вол.: Воронково 2284-10.

Велейская вол.: Смолины 1629-08.

Пыталовский район:

Гавровская вол.: Новоселье 1562-29.

Скордовская вол.: Пупарево 1398-55.

87. «Бояре, а мы к вам пришли» / «Княгини, мы до вас пришли»

[Ходят рядами парни и девушки, поют поочередно]:

– Бояре, а мы к вам пришли, молодые, а мы к вам пришли. – Бояре, вы зачем пришли? – Бояре, мы невест выбирать. – Бояре, вам какая любя? – Бояре, нам вот эта любя. В нашем полку прибыло. – В нашем полку убыло. – В нашем полку пляшется. – В нашем полку плачется. – В нашем полку пиво пьют. – В нашем полку слёзы льют.

Вариант текста: – «Книгёни», мы до вас пришли, молодые, мы до вас пришли! – «Баяри», вы зачем пришли, молодые, вы зачем пришли? – Мы вас посмотреть. – На что посмотреть? – Какую любить? – Какая вам нужна? *[выбирают девушку].*

Невельский район:

Лобковская вол.: Барсуки 1963-09.

Пустошкинский район:

Щукинская вол.: Мутовозово 2057-25.

88. «Как во городе царевна» (напев III-1)

Как во городе царевна, за городом царев сын. Подходи, сударь, поближе, поклонись, сударь, понижее. Выбирай, сударь, другую, да из тысячи любую.

Вариант текста: Как во городе царевна, за городом царев сын. Как царевна царя манила, золото кольцо дарила. Рассекай, сударь, ворота, бери, сударь, за ручку, ве-ди, сударь, за город. Выбирай, сударь, другую...

Красногородский район:

Покровская вол.: Трибесово 1549-30.

Опочецкий район:

Варыгинская вол.: Лотовицы 1646-23.

Печорский район:

Печорская вол.: Тайлово 1400-23.

89. «Зайнька по сенечкам погуливал» (варианты напева III-8)

Зайнька по сенечкам погуливал, серенький по новеньким погуливал. – Негде мне, зайньке, выскочить. Сады (леса) далёки, а изгоро́ды высоки, семеро ворот крепко заперты стоят. Коло каждых ворот по три сторожа стоят. Сторожа молоды в города гулять пошли. Наши ключики-замочки по карманам разнесли. Наши ключнички – наши дружнички, полковнички – полюбóвнички, генерáльшицы – целова́льшицы.

Вариант окончания: ...Не ходи часто, не носи холста. Кумачу я не хочу, хочу ситчику «полоса́стенного», «конопья́стенного». (Взял бы миленький за ручку, за правенькую, за румянючку).

Ещё парочка прибавляется, в караво́д гулять поспешается.

Красногородский район:

Пограничная вол.: Треньки 1643-04, 05.

Покровская вол.: Агарышево 1554-29; Барашково 1544-31; Мозули 1544-07; Мышково 1539-54.

Опочецкий район:

Петровская вол.: Мишнево 1648-29.

90. «Как пошёл молодец, как пошёл удалец, Дунай мой, Дунай, разудалый мой Дунай» (варианты напева V-2)

Как пошёл молодец, как пошёл удалец не пир пировать, во компании гулять. Молодец девкам поклон, с молодца шляпа долой: – Прошу, девица, поднять, красавица, мне подать! – Не слуга, сударь, твоя, я не слушаю тебя!

[Затем текст повторяется с изменением последней фразы:] – Я послушаю тебя, подниму шляпу с земли, надену на тебя.

Бежаницкий район:

Цевельская вол.: Цевло 2507-08.

91. «Хожу я, гуляю вдоль по карабóду» (варианты напева III-5)

Хожу я, гуляю вдоль по хороводу. Хожу, выбираю для себя я тещу. Хожу я, гуляю... Хожу, выбираю молодого тещя... Молодого шурина... Молоду своячницу... Выбирайю для себя невесту. Оседлаю я коня – шурина со двора. Милая сестрица – в доме не жилица. Весел я, весел сегодняшний вечер – я свою милую два раза целую.

Вариант: ...Испеку я пирог – тещя с тещей за порог. Оседлаю я коня – и шурина со двора...

Великолукский район:

Букровская вол.: Куковичино 2553-14.

Фёдорковская вол.: Фёдорково 1797-28.

Куньинский район:

Жижицкая вол.: Горка 2481-12.

Морозовская вол.: Рябово 3111-07.

Невельский район:

Лобковская вол.: Рыжаки 1968-26.

Новоржевский район:

Алтунская вол.: Лябино 5208-10.

Вёскинская вол.: Яконово 5032-41.

Опочецкий район:

Матюшкинская вол.: Броды 1632-03.

Островский район:

Горайская вол.: Гораи 2287-28.

Рубиловская вол.: Зарино 1661-05, 10, 11.

Палкинский район:

Васильевская вол.: Яхново 2217-36, 2218-24.

Новоуситовская вол.: Бородино 1538-05; Добычи 1558-02; Небоги 1530-02; Подмогилье 1558-23.

Палкинская вол.: Рубцово 1570-36, 37; Свириково 1571-30.

Псковский район:

Серёдкинская вол.: Лутово 1219-20.

92. «На мосту становой становился» / «Я поеду во Китай-город гуляти»

На мосту становой становился (я на новы мосты становился), молодой молодец (купец) подъявился, захотелось молодцу погулять, все заулки-переулки повидать. Он поехал во Китай-город гулять, самого лучшего товара закупать. Он купил своей жёночке покупку, самого лучшего шёлка на юбку (на платье). – Ты прими, моя жёночка, не «чалься», душа-сердце моё, не ломайся. Посмотрите на нас, добрые люди, как жена меня, молодца, не любит, душа-сердце моё, не целует (моей шёлковой юбочки не носит).

[Песня начинается сначала, продолжение:] ...он купил своей жёночке покупку, самого лучшего ремёня на плётку. – Ты прими, моя жёночка, не «чалься», душа-сердце моё, не ломайся. Посмотрите на нас, добрые люди, как жена меня, молодца, любит, душа-сердце моё, поцелует (как жена меня, молодца, боится и моё шёлковое платьёще (юбку) носит).

Вариант: ...Поглядите, добры люди, как жена мужа любит – к людям идёт плечиком, к мужу идёт личиком.

Гдовский район:

Спицинская вол.: Островцы 3150-25.

Палкинский район:

Васильевская вол.: Мылово 2218-10; Яхново 2217-10, 2232-09.

Палкинская вол.: Горбово 1564-05, 18, 19; Щепец-Горушка 2236-07; Ягодкино 2221-06; Ягодкино-Горино 2222-09.

Печорский район:

Изборская вол.: Малы 1199-09; Петровск 1397-27; Поддубье 1204-02.

Новоизборская вол.: Лесицко 1187-06.

93. «Захотелось чернецу погуляти»

Захотелось чернецу погуляти, по-за улкам, переулкам пометати. Как навстречу – стара баба, «чернечище» «kozyрище понадвинул». Тут навстречу – красна девка, «чернечище» «kozyрище пораскинул».

Локнянский район:

Самолуковская вол.: Самолуково 2567-16.



**6. ВЫБОР ПАРЫ
ВЕЧЕРОЧНЫЕ («БЕСЕДНЫЕ»), ПОЦЕЛУЙНЫЕ
ПРИПЕВКИ (ПРИПЕВАНИЯ)**

94. «Из-за лесика, лесочка тёмного» (варианты напевов I-1; V-4)

Из-за лесика, лесочка тёмного, да из-за садика, сада зелёного там шло-прошло два молодца, оба холосты, неженатые, «щеглёваты». Они шли, очень спорили, речь говорили не о делице-безделице, о душе любимой красной девице. Эта девица выходила к ним, говорила с ними: – Вы не вздорьтесь, не бранитесь, по-хорошему разойдитесь. Не обоим вам я достанусь: либо малому, бел-кудрявому, либо большому, расхорошему. Доставалась я брату старшему...

Варианты: ...Они шли-прошли, взвеселились, красным девушкам поклонились...

...Вы не спорьте, не бранитесь. Не обоим вам я достанусь: либо чёрному, чернобровому, либо белому, белокудрому. – Ты пойдём со мной, белокудренький, вдоль по улице по широкой. Пускай людюшки подивуются, отец с матерью полюбуются, что не кум с кумой и не брат с сестрой – парень с девушкой, Пелагеюшкой.

...Когда шли они, остановились, думу думали, речь говорили, а сами вздорились... Доставалась брату большому, хорошему. Парень девушку берёт за рученьку, берёт за правую.

Гловский район:

Полновская вол.: Желча 3150-39а.

Ремдовская вол.: Низовицы 3118-69, 3119-01, 03, 3123-04, 05, 3124в-26.

Спицинская вол.: Островцы 3124-20, 3150-10; Подолешье 3142-24.

Локнянский район:

Подберезинская вол.: Гоголево 1789-14, 15; 1791-04.

Палкинский район:

Васильевская вол.: Яхново 2218-25.

Новоуситовская вол.: Новая Усита 1537-18; Раихино 2954-21.

Печорский район:

Кулейская вол.: Киршино 1208-30; Лисьё 1180-40.

Паниковская вол.: Воронкино 1211-28.

95. «Долина-долинушка» (варианты напева II-7)

Долина-долинушка, по этой долинушке ходил-гулял молодец Николай Алексеевич, с ним гуляла девица Мария Ивановна. У нас ещё есть молодец, у нас ещё есть девица [называют вторую пару].

Вариант продолжения: ...Увидала маменька с высокого терема, с косячатых окошечек. – Родимая деточка, что ты ходишь невесело, гуляешь нерадостно?

Палкинский район:

Васильевская вол.: Анскино 2234-01; Болотово 2218-21; Усадище 2214-18, 19, 28; Яхново 2217-35, 2951-27.

Качановская вол.: Городище 2864-02; Луг 1393-50, 1395-01, 02, 09, 12, 2952-19; Козлы 1397-65; Подсев 1412-27, 1413-12.

Палкинская вол.: Жилино 1570-15; Иваново 2223-15; Рубцово 1570-35.

Родовская вол.: Голубово 1394-13, 2941-61, 2942-01, 17, 2954-03; Дворянкино 2941-54; Поповские 1398-28; Трумалёво 1414-42.

Печорский район:

Лавровская вол.: Папушево 1406-27, 1407-24, 1418-27, 1419-16, 1572-16, 17; Хребты 1189-13, 34.

Эстонское пограничье: Любница 1192-02.

Псковский район:

Теребищенская вол.: Красная Горка 1206-06, 15.

Пыталовский район:

Линовская вол.: Максимково 1421-16, 17; Плещеево 1414-15-17.

96. «Долина-долинушка, не долга, широкая»

Долина-долинушка, не долга, широкая, приволье хорошее. Расштался-развалялся Николай Филиппович. – Что глядишь невесело, гуляешь нерадостно? – Чего веселиться – времечко жениться [*Вариант:* все мои товарищи нынче поженились, а я неженатый, холост]. – Женись, милый сын, бери себе девицу с хоровода, из народа. – Мне понравилась девушка Тамара Ивановна.

Гловский район:

Спицинская вол.: Рогачево 3134-53.

97. «Как на горке, на пригорке, в государевой конторке» (варианты напева II-8)

Как на горке, на пригорке, в государевой конторке молодые писаря. Они пишут в три пера государевы дела. Конторушка растворилась, сударушка появилась. Подосёдши, поклонилась. Посмотрите, господа, у ней русая коса, у ней серые глаза, коленкоровый платок да шелковый поясик.

Палкинский район:

Качановская вол.: Луг 2952-21; Подсев 1413-15.

98. «Я бегу, бегу по поженке» (варианты напевов II-10; V-8)

[II]: Я бегу, бегу по поженке, прибегаю ко дороженке, на дорожке берёзка стоит, на берёзке два голубя сидят. Один голубь ничего не говорит, а голубка разговаривает, парень девушку обманывает. Мы гуляли веселёшенько с тобой, целовались милёшенько семь раз.

Вариант: ...два голубя сидят. Первая сизая голубушка – Ирина Ивановна, второй сизой голубчик – Николай Микифорович.

Вариант: Я бегу, бегу по солнушку, наберу жита по зёрнышку, наварю я пива пьяного про своего дружка упрямого, про упрямого сердечного.

Вариант окончания [III]: Завтра праздничек Иванов день, добрый молодец гулять пойдёт, свою девушку с собой возьмёт.

Бежаницкий район:

Кудеверская вол.: Заречье 2385-22.

Опочецкий район:

Матюшкинская вол.: Броды 1632-23-а.

Палкинский район:

Качановская вол.: Луг 1395-03; Подсев 1412-28, 28-а.

Печорский район:

Изборская вол.: Косыгино 1393-27, 28; Малы 1198-12; Поддубье 1203-20; Турок 1227-05.

Лавровская вол.: Любятово 1172-17.

Паниковская вол.: Воронкино 1211-25.

Печорская вол.: Митковицы 1184-57.

Псковский район:

Верхолинская вол.: Постоево 2986-51.

Серёдкинская вол.: Большие Вязки 1231-24.

(Аналогичный зачин, поэтические мотивы – см.: Хороводные 146, 172, Свадебные 8.25.)

99. «Тережка, Тереженька, через бор дороженька» (варианты напева VIII-1)

Тережка, Тереженька, через бор дороженька. Тережку беда стала, с кем его жена спала. Под стожком зелёньким, с казачком молоденьким.

Тережка, Тереженька, через бор дороженька. Да кто ж там ходил-блудил, чёрную стегу набил? Сенечка ходил-блудил, чёрную стегу набил. – Наташечка-кро-



шечка, отчини¹ окошечко! Я несу подарочки, цукровые² яблочки.

Себежский район:

Глембочинская вол.: Горелово 2005-14, 2014-37, 2015-23, 2016-23, 2037-22.

¹ «Отчини» – открой.

² «Цукровые» – сахарные.

100. «А мы, девушки, просу сеяли» (напев V-5)

Мы, девушки, «просу сеяли». Посеявши, в лес – за ягодами, за брусникою. Все девушки набрали, Шуронька не набрала, за сырым дубом застоялась, со милым другом – с Тимошенькой.

Великолукский район:

Черпеская вол.: Гусиный Бор (Бор) 1746-06.

(Аналогичный текст – см. Свадебные 8.30.)

101. «Как по морю синему» (варианты напевов I-6; III-3)

Как по морю синему (по синему, по великому) плыло стадо лебединое, лебединое-гусиное. Посерёд стада – лебёдушка белая, под ней вода не сколыхнется, над ней перья не отряхнутся. Откуль взялся князь сизой орёл, разбил стадо лебединое, убил-ушиб красну девушку молодую, пёрышки по берегу растягивал.

Вариант: ...разбил стадо лебединое, лебединое-гусиное. Где ни взялась красна девица-душа, брала перья в подушечку, милому дружку в изголовьице.

Вариант: Плыла утка, плыла серая. Плывши, утка оглянулась: – Плывите-ка, милы детушки, за мной.

Где ни взялся сизой орёл, убил утку, пух пустил под самые небеса, пёрышки – по земелюшке, кровь пустил во синее морюшко.

Где ни взялась красна девица-душа, брала перья, приговаривала: – Милу дружку на перинушку, родной матушке – на зголовьице. Где ни взялся добрый молодец: – Бог на помощь, красна девица-душа. Ты гордая, непокорная, настоишься у моей кроватушки, надержишься шелковой плети в руках.

Гдовский район:

Спицинская вол.: Островцы 3150-21.

Новоржевский район:

Оршанская вол.: Большая Слобода 2201-22.

Палкинский район:

Качановская вол.: Луг 1395-10, 2953-01.

Палкинская вол.: Тимошино 2227-12.

Родовская вол.: Ключи 1401-30.

Печорский район:

Крупская вол.: Вишняково 1165-20; Горбатицы 1181-28, 3332-20; Городище 3346-14.

Кулейская вол.: Замошьё 1178-21, 3342-36; Каменка 1183-10; Красная Гора 1180-13; Лисьё 3348-82; Медли 1220-16, 3336-02, 04.

Лавровская вол.: Ладейники 1230-09; Смолянка 1172-51; Юшково 1175-28.

Псковский район:

Верхолинская вол.: Котятино 2990-91; Тавлово 2990-05.

Залитская вол.: Белов 1184-14.

Струго-Красненский район:

Марьинская вол.: Добривы 3147-66.

Новосельская вол.: Красная Горка 3145-18.

102. «В хороводе были мы»

В хороводе были мы. – А что там видели? – Мы видели парочку, кавалера (короля) да дамочку (барышню), встань-ка, пара, подбодрись, нам немножко потанцуй.

Вариант: ...Стань-ка, пара, подбодрись, потанцуй, кого любишь – поцелуй, а не любишь – поклонись.

Вариант окончания: Эта пара хороша и не стоит ни гроша!

Гдовский район:

Полновская вол.: Желча 3134-17, 3150-48; Партизанская 4684-04 (ходили дугой).

Юшкинская вол.: Козлово 3309-43.

Красногородский район:

Покровская вол.: Покровское 1555-08.

Локнянский район:

Алексеевская вол.: Сергеевское 2571-06 (т.).

Миритиницкая вол.: Вознесенское 2354-07.

Подберезинская вол.: Гоголево 1791-06.

Самолуковская вол.: Воронцово 2499-11.

Невельский район:

Лобковская вол.: Худоярово, 1971-25.

Опочецкий район:

Звонская вол.: Грихново 2277-14.

Островский район:

Синерецкая вол.: Пашково 1627-11.

Палкинский район:

Васильевская вол.: Гнилино 2233-22.

Качановская вол.: Козлы 1397-68; Спудиши 1398-16.

Палкинская вол.: Кузнечонки 2225-14, 16; Палкино 1569-22, 23.

Родовская вол.: Горбунова Гора 1401-05; Ключи 1401-29.

Печорский район:

Изборская вол.: Бодогово 1234-01; Зехново 1397-01.

Крупская вол.: Соха 3344-13.

Паниковская вол.: Емельяново 1202-17.

Печорская вол.: Тайлово 1400-20.

Псковский район:

Серёдкинская вол.: Заходы 1193-10.

Порховский район:

Славковская вол.: Гверстно 2983-42; Мал. Заходы 2984-24.

Пыталовский район:

Скордовская вол.: Пупарево 1398-54.

Гавровская вол.: Чернолесье 1562-36.

Струго-Красненский район:

Новосельская вол.: Красная Горка 3145-02, 3145-20.

103. «Под огонечком сидит Раюшка» (варианты напева I-5)

Под огонечком сидит Раюшка, сидит Петровна. Окол Раиньки сидит Ньюрушка, Елизаровна сидит. [По той каждой девушке припевают парня]. А мы Манюшке Ванюшке дадим, дадим Лексеича.

Вариант песенной строфы: Около Танюшки сидит Манюшка, сидит, посажена, сидит.

Гдовский район:

Полновская вол.: Желча 4671-06; Партизанская 3117-16, 45, 31246-17, 4684-06 (пары целуются).

104. «Мы посеёмте, девки, лён» (напев I-8)

Мы посеёмте, девки, лён. Мы посеяли на реку, на желтеньком на песку. Вот повадилса во ленок ходить Ванюшка-шеголёк. Все головочки посорвал и на Настеньку побросал.

Припев: Ходит по мосту поспел, говорит, что девки лён.

Пустошкинский район:

Новая вол.: Ломоносы 2120-37.

Струго-Красненский район:

Новосельская вол.: Красная Горка 3144-85.

105. «Со вьюном я хожу»

Со вьюном (со венком) я хожу, с молодым (золотым) я хожу. Я не знаю, куда вьюн положить. Положу веночек на



правое плечо, а со правого на левое положу. Кого люблю, я тому подарю.

Гловский район:

Первомайская вол.: Старое Загорье 3119-56 (фр.).

Юшкинская вол.: Зигоска 3308-33.

Вейнская вол.: Заборовье 4673-49 (уп.).

Красногородский район:

Покровская вол.: Покровское 1555-08.

Опочецкий район:

Звонская вол.: Грихново 2277-14.

Палкинский район:

Родовская вол.: Горбунова Гора 1401-04.

Печорский район:

Печорская вол.: Тайлово 1400-18.

Порховский район:

Славковская вол.: Бердово 2971-18, 19; Гверстно 2983-46; Дубровичи 2985-08; Козибор 2974-28; Крюково 2970-01; Мал. Заборовье 2972-23 (уп.); Мал. Заходы 2984-23; Осташево 2982-10.

Пыталовский район:

Гавровская вол.: Зилино 1561-04; Чернолесье 1562-36.

Дубновская вол.: Оники 1567-13.

Жоговская вол.: Богородицкое 1655-10.

Тулинская вол.: Зельцы 1542-25.

Струго-Красненский район:

Новосельская вол.: Красная Горка 3145-19, 21.

106. «Пошла млада за водой, коромысел золотой»

Пошла млада за водой, «коромысел» золотой. Пущу вёдра под гору, сама ударюсь о землю, рассыплюсь яблонькой. Из сосонки [яблоньки] «нащепим» тонких досок, сделаем звонки гусли. Ваня будет в гусли играть, а Настенька танцевать.

Новосокольнический район:

Бологовская вол.: Гостилово 1787-34.

(Аналогичный текст – см. Свадебные 8.60б.)

107. «Ня трупки трупшутца» (варианты напева VI-8)

Не «трупки» «трупшутся»,¹ конопельки не лущатся. Не по этой ли тропиночке шёл Колюшка-детинушка. Он шёл-шёл, насвистывал, свою любушку выкрикивал: – Олюшка, погляди-ка в окошечко, я тебе несу подарочек, московский пряничек.

Великолукский район:

Черпесская вол.: Гусиный Бор (Бор) 1746-07; Хохлово 1708а-09.

¹ «Трупки трупшутся» – значение этого выражения не выяснено. Возможно, эти слова имеют то же значение, что и «трупшувать» – «трясти сыпучее, посыпать» (Даль В. Толковый словарь. М., 1991. Т. 4. С. 437).

108. «Зачем ходишь, Халимон?»

– Зачем ходишь, Халимон, зачем ходишь больших брать? – Хожу девушек выбирать, хожу красных любить. – А на что вам девушки? – Будем Ванюшку женить. – Какая ж вам хороша? – Нам Клавдоша хороша, нам Петровна пригожа.

Опочецкий район:

Лобовская вол.: Терехи 2271-06 (фр. т.).

Себежский район:

Томсинская вол.: Агурьяново 1664-15; Гришманы 1665-03; Томсино 1650-18.

109. «На пруду, на речке плавали дощечки»

На пруду, на речке плавали дощечки, на той дощечке девка бельё мыла, звонко колотила. Мимо шёл Ванюша:

– Бог помочь, Машу́та! Машенька спешила, не дала «спасибо», братцем не назвала, к себе не позвала.

Палкинский район:

Палкинская вол.: Палкино 1569-18, 19; Ягодкино 2221-05.

Печорский район:

Лавровская вол.: Новожила 1420-39; Папушево 1406-26, 1572-18, 19, 1575-04, 1576-13, 14, 1577-27; Смолянка 1173-02; Хребты 1189-17, 18.

110. «Стоит столик дубовой-дубовой»

Стоит столик дубовой-дубовой, а на столике вино-вино-вино. А кто ж наливал-наливал? Всё Иванушка. А кому ж подносил-подносил он? Всё Катеньке. Катя взяла да и выпила. Снарядивши, в гости просится: – Ты пусти-пусти, Иванушка, ты пусти-пусти, хорошенький. Я домой же к мамоньке хочу.

Себежский район:

Томсинская вол.: Ямищи 1666-12.

(Аналогичный зачин – см.: Свадебные 8.37б-г.)

111. «Заводите-ка, ребята, свою круговую» (варианты напева III-13)

Заводите-ка, ребята, свою круговую, выбирайте-ка, мальчишки, девицу любую. Эта девица прекрасна, красна ленточка атласна (в косе ленточка атласна), золотые два кольца, берёт девица молодца.

Опочецкий район:

Глубоковская вол.: Занюги 2850-81.

Звонская вол.: Посихново 2277-07.

Матюшкинская вол.: Броды 1631-19.

Пушкино-Горский район:

Велейская вол.: Смолины 1629-04.

Васильевская вол.: Стречно 2252-05

112. «Шла Таиса по дорожке»

Шла Таиса по дорожке (ишла Нюшенька дорожкой), уронила две серёжки. Две серёжки, два кольца – берёт девица молодца.

Опочецкий район:

Звонская вол.: Посихново 2277-08.

Матюшкинская вол.: Броды 1631-19.

113. «Шёл Фёдор и Фёдор»

Шёл Фёдор и Фёдор (Фёдор и Федора), нашёл (нашли) лапти без обор. Стал (стали) он лапти обувать, в лаптях толку не понять. Вы [пожалуйста] гулять.

Опочецкий район:

Звонская вол.: Посихново 2277-10.

Матюшкинская вол.: Броды 1631-19.

114. «Часы ходят, часы бьют»

Часы ходят, часы бьют, часы покоя не дают. Как ударил первый час – вы, пожалуйста, сейчас. Вылетай, голубь, один – тебе голубочку дадим.

Опочецкий район:

Звонская вол.: Посихново 2277-09.

Матюшкинская вол.: Броды 1631-19.

115. «Зайка серенький, зайка беленький»

Зайка серенький, зайка беленький. Зайка в комнату вскочил, чайку-кофею спросил. – Дай-ка кофею на грош, выбирай, какую хошь.

Новоржевский район:



Вёскинская вол.: Яконово 5032-24, 34.

Стехновская вол.: Тараскино 5015-24.

Опочецкий район:

Матюшкинская вол.: Броды 1631-19.

116. «Сидел котик на печи»

Сидел котик на печи, на девятой «кирпичи». А второй на полу позавидовал ему. Позавидовал ему – выбери себе жену.

Опочецкий район:

Матюшкинская вол.: Броды 1631-19.

117. «Вы не стойте у порога»

Вы не стойте у порога (не стой, милый, у порога), не заломана дорога. Проходите-ко вперед, заведёте хорювод. Хоровод мы заведём, всех по парочке возьмём.

Опочецкий район:

Звонская вол.: Посихново 2277-10.

118. «Ты верба моя, ты зелёная кудрявая моя» (напев VI-10)

Ты верба моя, ты зелёная кудрявая моя. Ты не стой над рекой широкой. Соловеевка гнездечко вил, перепёлочке садиться велел. Перепёлочка – Манюшка, соловеевка – Ванюшка.

Великолукский район:

Пореченская вол.: Захарово 1749-09.

Урицкая вол.: Урицкое 1730-31.

Успенская вол.: Медвёдково 1771-35.

Красногородский район:

Красногородская вол.: Лоскутина 1583-15.

(Аналогичный зачин – см. Свадебные 8.61а.)

119. «Как по бережку конь бежит»

Как по бережку конь бежит, по крутому вороной бежит. Шелковой гривой помахивает, золотой уздой побрякивает. Как колечки «бряк-бряк-бряк», как серебряны «бряки-бряки-бряки». Как свалился Ванюшка с коня, подбегает к нему Манюшка своя. Молодая жена Манечка набелёна-набелёшенька, разрумяна-румянёшенька, как по блюдечку катается, словно сахар рассыпается.

Опочецкий район:

Матюшкинская вол.: Броды 1631-17, 1632-24б.

(Аналогичный сюжет – см. Свадебные 8.59а.)

120. «Пойдём мы, пойдём мы в зелёный сад гулять»

Пойдём мы в зелёный сад гулять и будем мы алый цвет рвать. Сорвём мы букетиков-цветов и розу алую разных сортов. И выберем по миленькой себе, по миленькой, любименькой, хорошенькой себе.

Себежский район:

Глембочинская вол.: Горелово 2035-05.

121. «Распашу я, распашу я широку долину»

Распашу я широку долину, посажу я жаркую калину. На калине ветер веет, калина не зреет, парень с девицей гуляет, целовать не смеет.

Палкинский район:

Васильевская вол.: Сидорово 2214-05.

Себежский район:

Глембочинская вол.: Горелово 2035-06, 06а.

122. «Ходил казак, гулял казак в девичьем кругу»

[«Казак» ходит] Ходил казак, гулял казак в девичьем кругу, выбирал казак для себя жену. – Ох, девица-красавица, выйди за меня [кланяется]. Не выйдешь ты – спокаешься, вспомнишь про меня. – Пойду спрошусь у соседушек, какой человек [девушка встаёт, идёт за «казаком»]. Соседушки мои батюшки, скажите вы мне, какой человек? – Он добр, он хорош, он и умница, выйди за него [целуются, садятся]. / Он плут, он вор, он и пьяница, не иди за него [девушка садится на место].

Себежский район:

Максютинская вол.: Влазовичи 2119-06.

Томсинская вол.: Томсино 1649-23, 25, 25а.

123. «Где ты, Ванька, перепачкался» (напев III-7)

– Где ты, Ванька, перепачкался? – Картошку пёк, свою Манечку берёг. Эта спёкши, эта не, эта Маньке, эта мне. [Ходили мальцы кругом, целовали девок].

Опочецкий район:

Матюшкинская вол.: Броды 1631-15, 1632-13.

124. «Гори, гори, лучинка, золотые угольки» (напев III-7)

Гори, гори, лучинка, золотые угольки. Подкатились мальчишки под горячие блинчики. [Парень подходит к девушке, целует].

Опочецкий район:

Матюшкинская вол.: Броды 1631-16.

125. «Переулочком шла, клубок гаруса нашла»

Переулочком шла, клубок гаруса нашла. Клубок катится, нитка тянется. Нитка сорвалась – поцелуя дождалась.

Красногородский район:

Покровская вол.: Покровское 1555-09, 09а.

126. «В нашем саде-винограде два парня гуляют» / «Во саду ли, в огороде» / «Возле речки, возле мосту»

а) В нашем саде-винограде два парня гуляют. Они ходят и гуляют, девок выбирают. – Вы пожалуйста, девчонки, с нами погулять. Мы соскучились без вас по саду ходить. – Позволь милая спросить – будешь ли любить? – За любовь тебя такую семь раз поцелую.

Опочецкий район:

Петровская вол.: Белоусово 1659-24 (т.).

Палкинский район:

Палкинская вол.: Сухлово 2225-03.

Пыталовский район:

Вышгородская вол.: Васькино 1554-11.

Гавровская вол.: Новоселье 1562-24.

Дубновская вол.: Оники 1567-04.

Жоговская вол.: Богородицкое 1655-12.

Тулинская вол.: Вашки 1548-13.

б) Во саду ли, в огороде три парня гуляли, правыми руками девиц выбирали. – Пожалуйста (пожалуйста), девицы, с нами прогуляйтесь (прогуляться), надоело нам одним по саду шататься. Прогуляться – семь раз целоваться. Семь раз не указ, целоваться один раз. Во саду ли в огороде три девицы гуляли, правыми руками парней выбирали. – Пожалуйста, парнишки, с нами прогуляться, надоело нам одним по саду шататься. Прогуляться – семь раз целоваться. Семь раз не указ, целоваться один раз. / – Верю, дорогая, много лицемеришь. – Я люблю тебя, жалю, но ты мне не веришь. Во саду ли, в огороде три де-



вицы гуляли.. – Пожалуйста, парнишки, с нами прогуляйтесь, надоело нам одним по саду шататься.

Вариант зачина: Хожу я, гуляю, парня выбираю.

Куньинский район:

Жижицкая вол.: Горка 2481-12.

Морозовская вол.: Рябово 3111-06.

Назимовская вол.: Шейкино 2591-05.

Невельский район:

Артёмовская вол.: Осётки 1773-23.

в) Возле речки, возле мосту два парня гуляют. Они ходят и гуляют, ничего не знают. Только знают, привечают одно стадо девок. Вы, пожалуйста, красотки, с нами погуляти. С нами, с нами погуляти, травы потоптати. – Я тебя люблю-жалею, а ты мне не веришь. – Верю, Саша, верю, Маша, что тебя люблю-жалею, сорок раз целую. Сорок раз – не горазд, а больше не буду.

Невельский район:

Ловецкая вол.: Городище 1975-37; Погребиче 1975-08.

127. «Вилась капуста»

Вилась капуста, белый кочешок, между той гряды капусты дорожка лежала, по этой дорожке парочка гуляла [*называют девушку и парня по отчеству*].

Вариант продолжения: ...Подзывал парень девчонку в лес за малиной. Не йду я, дорожки не знаю, пешком постану. Запрягай, милый, карету, я сяду, поеду. Запрягай, милый, другую, я сяду в любую. Три разочка поцелую, прочь пойду.

Палкинский район:

Качановская вол.: Городище 2864-03; Козлы 1397-66; Луг 1393-51, 52, 2952-20; Подсев 1413-01.

Палкинская вол.: Мельница 1565-37, 38.

Печорский район:

Крупская вол.: Горбатицы 3332-21.

128. «Ах ты, зимушка-зима»

Ах ты, зимушка-зима холодна очень была, все дорожки замела, все дорожки, все пути, негде к милому пройти. А я пойду, постель постелю, постель пуховую. Я люблю девчонку, на коленочки поставлю, целовать заставлю – хоть раз, хоть два, три раз – не беда.

Палкинский район:

Васильевская вол.: Большое Апарино 2233-05.

Черская вол.: Сиги 1564-03 (т.).

Печорский район:

Крупская вол.: Горбатицы 3332-22, 23.

Новоизборская вол.: Малые Калки 3350-66; Печки 3350-44.

Лавровская вол.: Папушево 1572-09.

Усвятский район:

Церковищенская вол.: Перелазы* 1788-03.

129. «Пойду в чисто поле, посею я горе» / «Я рассею своё горе по чистому полю» (вариант напева VII-2)

Пойду в чисто поле, посею я горе (я рассею своё горе по чистому полю). Расти, моё горе, ни рожь, ни пшеница. Цвети моё горе аленьким цветочком. Все цветы алы – один поалее. Все мальцы милы – один помилее, целуй поскорее.

Невельский район:

Артёмовская вол.: Каверзы 1785-13.

Ловецкая вол.: Погребиче 1975-07.

Палкинский район:

Качановская вол.: Жуково 1392-05; Луг 1395-11; Подсев 1413-13.

Палкинская вол.: Краснодудово 2238-09, 2942-27.

Печорский район:

Лавровская вол.: Смолянка 1173-17, 18.

(Аналогичный сюжет – см. Лирические 3.1.17.)

130. «Через сад-виноград за водой ходила»

Через сад-виноград за водой ходила, да не дал же мне Бог, кого я любила. Только дал же мне Бог, кого я не знала, вот за эти за выборы, что я выбирала. Сею-вею цветы белы, розу садовую, кого верно люблю – того поцелую.

Невельский район:

Артёмовская вол.: Осётки 1773-23, 24.

Ловецкая вол.: Завруи 1959-32.

Себежский район:

Глембочинская вол.: Горелово 2035-02, 04.

Максютинская вол.: Дроздцы 2093-07.

Чайкинская вол.: Замошица 2107-12.

131. «Без меня меня женили, я на мельнице был»

Без меня меня женили, я на мельнице был. Приезжаю домой – поздравляют с женой. А жена молодая низко кланялася, я поклоны принимал, свою жену целовал.

Себежский район:

Глембочинская вол.: Горелово 2035-07.

132. «Идёт девочка миленькая»

Идёт девочка миленькая, на ней платынце синенькое. Она идёт, улыбается, поцелуя дожидается.

Себежский район:

Максютинская вол.: Влазовичи 2118-32.

133. «Ишёл жоров длинноногий»

Ишёл жоров длинноногий, не нашёл пути-дороги. Он ишёл стороной, боронил бороной. Борона железная, поцелуй, любезная.

Пыталовский район:

Жоговская вол.: Дубново 1636-05.

Себежский район:

Максютинская вол.: Влазовичи 2118-33.

7. ХОРОВОДНЫЕ, ПЛЯСОВЫЕ ПЕСНИ-ЗАКЛИНАНИЯ

календарно-обрядового, праздничного, брачного содержания

134. «Во бору сосна всколыхнулась» (варианты напева VI-1)

Во бору сосна всколыхнулась, зелёная развихнулась. Там наши девушки «рúсу» сеяли да заплакали: – Знать, наша мать-земля неуродимая, знать, наши семенки не-всходимые, что много сеяли, да мало выросло. [*Далее текст повторяется сначала*] ...Они сеяли да обрадовались: – Знать, наша мать-земля уродимая, знать, наши семенки всходимые.

Куньинский район:

Усмынская вол.: Войлово 3285-51.

135. «Уж я сеяла, я сеяла ленок» (вариант напева V-8)

Уж я сеяла ленок, приговаривала, чеботами приколавывала: – Ты удайся, удайся, ленок...

[*Далее текст повторяется с перечислением всех форм обработки льна, во время исполнения песни плясали и имитировали трудовые действия (показывали руками)*]:



...полола, ...дёргала, ...мочила, ...стлала, ...мяла, ...трепала, ...чесала, ...пряла, ...ткала, ...белила. ...Приговаривала, чеботами приколочивала: – Ты удайся, удайся, ленок.

Новоржевский район:

Вёскинская вол.: Яконово 5032-23.

Порховский район:

Верхнемостская вол.: Бочкино 2985-69.

Пустошкинский район:

Васильковская вол.: Кряква* 2844-09, 11 (пели на «запрядках»).

136. «Лён мой, леночек» / «Расти, мой леночек» / «Под лесом-лесом жито колосисто» / «Сею-вею белый лён» (варианты напева VI-7)

Под лесом жито колосится. Здешние девки (наши ребята) добры, голосисты. По зелёному бору ходят-гуляют, лён сеют, белый расцветает. – Кто ж нам будет лён тягать? (Лён мой леночек тонок (зелен) и долог. Низ коренистый, верх головистый. По двору ходят, лён сеют: – Лён мой, родись и тонок, и долог. Стал мой лён зреть и попевать. Стала младенька плакать-горевать: – С кем я буду лён тягать, расстилать?) Расти, мой леночек, расти, мой зелёный, тонок-долог, бел, волокнистый, собой головистый. Девушки пели-припевали, ленок рассевали: – Расти, мой леночек, тонок-долог, бел, волокнистый, собой головистый. Свёкор говорит: – А я с тобой, снохой (с невесткой, с Настей) молодой. – Это мне не радость, не веселье (какая мне радость – печаль да забота; суета, большие хлопоты).

[Текст повторяется от начала несколько раз с заменой – вместо «свёкор говорит» – «свекровь говорит», «деверь говорит» и т. д., пока не припоют «мужа»]: Муж мой говорит: – А мы с тобой, с женой молодой. – Вот это радость, это мне веселье.

Великолукский район:

Букровская вол.: Мартинково 1727-14 (пр.).

Урицкая вол.: Калдобино 1712-01, Хребтово 1714-20.

Черпесская вол.: Шиши 1803-08 (т.).

Куньинский район:

Жижицкая вол.: Горка 2482-11, 2482-12; Жижица 2399-16 (т.), 2399-20 (т.).

Октябрьская вол.: Встеселово 2488-10.

Фёдорковская вол.: Фёдорково 1797-35 (т.).

Локнянский район:

Самолуковская вол.: Прискуха 2590-07 (пр., с зач.: «Сею-вею белый лён»).

Новосокольнический район:

Руновская вол.: Курочкино 2830-19.

Порховский район:

Верхнемостская вол.: Бочкино 2985-69.

(Аналогичный сюжет – см. Живные 2.3.13а–б; сюжетный мотив «Расти, ленок» – см. Масленичные 1.12.)

137. «Научи меня, мать, как кисель разливать» (варианты напева III-11).

– Научи меня, мать, как кисель разливать. – Красным девушкам – по тарелочкам, молодушкам-шёлкотушкам – по чашечкам, старым бабушкам – по кружечкам, добрым молодцам – по стаканчикам.

– Научи меня, мать, как гостей спать укладать. – Красным девочкам – на кроватях спать, молодушкам-шёлкотушкам – на полатах спать, старым бабушкам – всё на печке спать, добрым молодцам – всё на лавках спать. – Научи меня, мать, как гостей поднимать. – Красных девочек – шелковой плёткой, молодушек-шёлкотушек –

всё рямённицей, старых бабушек – хворостинкою, добрых молодцев – всё дубинкою.

Опочецкий район:

Матюшкинская вол.: Броды 1631-06, 12.

138. «Мы поедем: жена моя – к батюшке» (вариант напева VI-4)

Мы поедем: жена моя – к батюшке, детушки – к детушке, я – к тестю. Засядем мы: я – в углу, жена – в куте, детушки – около нас. Запьём мы: я – вино, жена – пиво, детушки – сусло. Запляшем мы: я – гопака, жена моя – «барыню», детушки – «скакальцо».

Вариант: Как поедем же мы: мой муж – к тестю, я, молода – к татке, детки – к деду. Как засядем же мы: мой муж – на куте, я, молода – на него, детки – ли меня. А как выпьем же мы: мой муж – винца, я, молода – пивца, детки – горелки. Как закусим же мы: мой муж – пирожком, я, молода – творожком, детки – хлебцем. Как заиграем же мы: мой муж – во дуду, я, молода – во скрипку, детки – в жалейку. Как запляшем же мы: мой муж – казачка, я, молода – дробочка, детки сзадю попоют ладу.

Великолукский район:

Купуйская вол.: Шадиново 1808-08.

Невельский район:

Туричинская вол.: Туричино 1956-37.

139. «Купили-то быка у заволоцкого попа»

Купили быка у заволоцкого попа, заплатили за быка половину пирога. А кому быка везти? А кому быка резать? А Викторка разносил, трое «коверзни»¹ сносил. А Лёшке – ушки, что понёс он Дашку «тпрушки».² Гришке – полхвоста, у него жена толста. Мишке – лоб, у него жена, как клоп. «Явсёвичу» – кожу, у него жена пригожа. «Лёселю» – почки, у него ведутся дочки. А второму Мишке – яйца, у него ведутся «мальцы».

Пустошкинский район:

Васильковская вол.: Кряква* 2845-05 (по рассказам матери исполнительницы, эту песню сочинили сами. Собрались всей деревней по случаю окончания жатвы и молотбы, решили отметить это событие, купили быка у попа в Заволоцке, зарезали, устроили праздничный стол, тогда и сочинили эту песню).

¹ «Коверзни» – лапти (без обор, домашние).

² «Тпрушка» – бычок.

140. «Спасибо тому» (вариант напева VII-5)

Спасибо тому, в чьём я дому, а «поздарова» того, чьё ели мы добро, кто пёк, кто варил, кто ел – тот хвалил. Да дай Бог тому девяносто коров со коровушкою. На воду коровы идут да помыкывают, с воды коровы идут да побрыкивают.

Невельский район:

Ловецкая вол.: М. Сомино 1965-14.

141. «На улице рамада,¹ жена мужа продала» (варианты напева VI-4)

На улице «рамада». Жена мужа продала за «рубличко-полтора». Надо пиво наварить, гостей пьяно напоить. Гости пьяно напилась, хозяина побили.

Вариант: ...Недорого взяла – целковичка полтора, надо было три рубля. Купила солоду, наварила пива. Собрались бы кобели, разорвали подолы.

Куньинский район:

Ущицкая вол.: Быково 2494-03; Мокрики 2406-21; Ущицы 2407-02.

Локнянский район:

Алексеевская вол.: Медвёдово 2570-07 (уп. – пели на масленой неделе).

Самолуковская вол.: Кошнево 2412-23 (пели на масленой неделе, на горе).

¹ «Рамада» – «ромода» – толпа, шум, возня, толкотня, суета (Даль В. Толковый словарь. М., 1991. Т. 4. С. 103).

142. «Кто ж у нас охочий был по охотушкам ходить?» / «Разохоч у нас Ванюшка по охотушкам ходить» / «Как наши рыболовухи поймали лунька» / «Эх, припань, припань, лунёк» / «В маладого князя маладая жана» / «А как у старого мужа молода жена недужа» (варианты напева VI-9)¹

Кто ж у нас охоч был по охотушкам ходить? «Разохоч» у нас Васенька по охотушкам ходить, канарёюшек (перепёлушек) ловить. Не поймал он канарейку, поймал сизого лунька,² пташку маленькую. / Как наши рыболовухи поймали лунька. Лунёк маленький, разудаленький.

Посажу я лунька ко сырой земле. [Пляшущие женщины изображают всё, что делает «лунёк»]: Ты припань-припань, лунёк, милый животок, потихошеньку, помалёшеньку. Луньку дремлется, спать хочется. Лунёк крыльшком помашет и другую промахнул, лунёк ноженьку протянет и другую протянул.

Как на старых баб взглянет – сам притупится (головушку потупил, сизо крылья опустил), он на девушек взглянет – веселёшенько глядит, на молодухек взглянет – «расхохорится», подымается потихонечку, помаленечку.

Как пошёл-пошёл лунёк и плясать, и скакать. Со сторон люди глядят – не наши мужики. Для своих гостей поломать костей.

Вариант: У молодого князя (старого мужа) молодая жена, она часто лежит, поохивает. – Муж-муженёк, поезжай в городок, купи рукавок. Не купил он рукавка, купил сизого лунька, сизокрыленького. Посажу лунька на сырую мать-землю. Коноплю ему насыплю – не клюёт, сыты-патоки поставлю – в рот не берёт (патоки не пьёт). Он одну ножку протянет, другою шевелит помалёшеньку, потихошеньку. Он на девушек посмотрит – расхохочется, на молодухек поглядит – танцевать-плясать пойдёт. А на бабушек посмотрит – только сморщится. – Ты присядь, лунёк, присядь, животок.

Бежаницкий район:

Бардовская вол.: Бардово 2509-18; Подоржёвка 2543-42 (пр.).

Кудеверская вол.: Алоль 2351-05 (пр.), 2369-22; Павлово 2367-12 (фр.); Медвёдово 2350-04 (пр.), 2369-11; Сукино 2385-13 (пр.); Фильково 2349-16, 17, 2368-25.

Великолукский район:

Купуйская вол.: Крупышево 1765-09, 1760-15.

Урицкая вол.: Калдобино 1717-05.

Успенская вол.: Медвёдово* 1771-03.

Фёдорковская вол.: Васёково 1797-46(т).

Черпесская вол.: Городише1813-10а (с зач.: «Разохочий Ванюшка»); Михай* 1839-05 (т.), 06 (с зач.: «Кто ж у нас охочий»).

Локнянский район:

Миритиницкая вол.: Лежакино 2373-10 (с зач.: «Наши рыболовухи поймали лунька»).

Самолуковская вол.: Прискуха 2590-06 (с зач.: «Как у старого мужа»); Тростино 2447-03 (т., пр.), 11 (пр.).

Новосокольнический район:

Вязовская вол.: Кошнево 2365-18а, 19.

Островский район:

Горайская вол.: Горай 2287-12.

¹ Плясовая песня, поется на свадьбе.

² Лунёк – хищная ночная птица.

8. ПЛЯСОВЫЕ «НАБИРУШКИ», ШУТОЧНЫЕ ПЕСНИ, НЕБЫЛИЦЫ**143. «Голубь мой, голубь, голубь сизенький»¹**

– Голубь мой сизенький, сизокрыленький, где был-спобывал? – Был я у душечки-щобетушечки. Вечор был я у тебя, не узнала ты меня, отсылала от себя, от деревни, от села. Деревня к деревне недалече стоит, по ней речка бежит, на ней жёрдочка лежит.

Продолжение: Я по жёрдке шла... (см. текст 70).

Печорский район:

Крупская вол.: Вишняково 1166-23, 3329-40, 3341-51; Гверстонь 1166-49; Крупн 1167-33; Кулиско 3333-21; Моложва 3331-11.

Кулейская вол.: Замошье 1178-19; Каменка 1183-29; Киршино 1163-07, 3334-21, 3346-39; Лисьё 1179-16, 1223-05, 3349-04; Рожитец 1168-04, 05; Шартово 1232-08.

Печорская вол.: Декшино 1169-15.

¹ Поется на свадьбе.

144. «Я по жёрдке шла, я по тоненькой»¹

Я по жёрдке шла, я по тоненькой, по еловенькой. Тонка жёрдочка гнётся, не сломится, хорошо с милым живётся (хорошо с милым водиться), не стошнитса, хоть и стошнитса, разгуляется.

Палкинский район:

Васильевская вол.: Боровики 2216-04; Гнилино 2233-27; Казаково 2212-05; Мылово 2218-13; Яхново 2951-24.

Палкинская вол.: Горушка 2943-43, 2955-23; Щелец-Горушка 2236-08.

Печорский район:

Изборская вол.: Зехново 1397-03; Малы 1199-07; Петровск 1397-17.

Крупская вол.: Кукуевка 3344-35 (т.).

Новоизборская вол.: Б. Видовичи 1170-39; Запутье 1170-01; Лешицко 1185-33; Малы Калки 3350-17.

¹ Поется на свадьбе.

145. «В нас на улице Матюшка» (варианты напева I-5)

В нас на улице Матюшка с расадушкою, понемножку расадушки на денежку даёт. Мне взять ли не взять на рубль, на двадцать? Садить ли не садить во весь огород? Сёстры заламывают, а я, младушка-млада, в огороде не была. А я в огород через маленький тынок, я хватя за кочан – на меня милый закричал. – Погоди, мил, не руби (вали), сперва место погляди (убери)! Борозденьки – узеньки, неулежистые. Листочки коротеньки, незакройчистые. Пойдём, милый, во лесок, под ракиновый кусток, под малиновый листок.

Гловский район:

Полновская вол.: Желча 4671-08 (уп.).

Ремдовская вол.: Низовицы 3135-17, 3119-05, 3124в-28; Ореховцы 4660-27.

Спицинская вол.: Рубцовщина 3298-06 (пр.), 08; Сосно 3298-15.

146. «Бёг зайка по поженке» / «Я у мамки коханка была» (варианты напева VII-4)

Бёг зайка по поженке, обмочил ноги по поджилки. Подбегает к дороженьке, на дорожке берёзка стоит, под берёзкой два голубя сидит. Один голубь ничего не говорит, а голубка разговаривает – парень девушку обманывает. – Не обманывай, парнишечка, меня. Я немного глупее за тебя. Я немножко глупёшенька – поцелуюсь крепёшенько.



Я у мамки «коханька» была, у меня чёрная кафтанка была, в кафтанке «кишенька» была, в «кишеньке» копейка была. «Кишеничка» разорвалась, копеечка потерялась. Ай, дух да пляши, пропили батька на межи, а стен того роду – пропили сковороду.

Невельский район:

Усть-Дольская вол.: Замошца 1960-40, 42.

(Аналогичный зачин – см.: Хороводные 98, 172, Свадебные 8.25.)

147. «Девятое лето мужа дома нету» / «Муж мой муженёчек, глупый разумочек» (варианты напева VI-7)

Девятое лето мужа дома нет. А я, девчоночка, начала дружитья. (Муж мой, муженёчек, глупый разумочек, дома не бывает, порядка не знает. А я без мужёчка купила дружечка). Муж домой приходит. Куда мне деть дружочка? Это лукошко большое. Посажу дружочка в лукошко. Муж домой приходит и жену пыгает: – Душка-жёнущка, кто у тебя в лукошке? – Муж мой муженёчек, глупый разумочек, постелюшка мягка. – Хозяюшка, наварила ли ты кашу? – Сварила я кашу гречневую с маслом, просяную с салом. Муж мой муженёчек, глупый разумочек, дома не бываешь, порядка не знаешь, чёрная овечка принесла барана. – Душка-жёнущка, покажи барана. – Этого барана три дня не смотрят.

Вариант: Девятое лето мужа дома нет, гроза в его хате над моей кроваткой. Кто грозу затронет, сердечко заноет. Выйду за ворота – луга да болота. Выйду за новые – луга зеленые, травы муравые, девки молодые.

Вариант продолжения: Муж приезжает, у жены пыгает: – Жена моя жена, что у тебя в лукошке? – Купила барана! – Покажи барана. – Чёрного барана до трёх дней не смотрят. Два денька проходит, третий наступает (прошёл денёчек, другой наступает) – Муж жену пыгает: – Душка-жёнущка, покажи барана. – Муж мой муженёчек, глупый разумочек, этого барана я в поле прогнала, пастухов просила: – Пастухи, пасите барана. – Душка-жёнущка, пойдём в чисто поле, покажи барана. – Муж мой, муженёчек, этого барана волки разорвали (растягали). Мужа обманула, дружка проводила.

Великолукский район:

Купуйская вол.: Крупшево 1764-45.

Пореченская вол.: Сырковашино 1704-56.

Куньинский район:

Морозовская вол.: Мартяново 2535-32.

Невельский район:

Трехалёвская вол.: Студенец 1961-15.

148. «Калоцка деревня очень щёгольна-богата»

Калоцка [название] деревня очень щёгольна-богата, по краям стоят палаты, посередочке немецкой стоит моллодец турецкий. Семнадцати девка лет полюбила мальца, разорила до конца. Разорился парень бедный, купил девке перстень медный, разорился окаянный, купил перстень оловянный. Купил девке семь колец, она это не сносила, золотое запросила.

Печорский район:

Новоизборская вол.: Малые Калки 3350-18 (поется на свадьбе).

149. «Я с базара шла, тяжело несла» (варианты напева III-10)

Я с базара шла, тяжело несла в решете овса. Как пришла я домой, печку вытопила, овёс высыпала. Стала с печки выгребать по полам, по углам. <...>

Затворила я кисель на холодной воде. Наварила кисель на холодных углях, на безногом чугуне. Как расплакался кисель, да «раскурёкался» кисель. Пошёл мой кисель по ногам, по рукам, по кривым каблукам. – Ты, кисель да сыта, подвигайся сюда! Я наелась киселя – три недели весела.

Опочецкий район:

Матюшкинская вол.: Броды 1631-12.

150. «Поехала Дуня кудель покупать» (напев III-12)

Поехала Дуня кудель покупать – три пуда кудели, на рубль веретён. Стала наша Дуня тонко выпрядать – тонко выпрядала, к пальцу примеряла. Стала наша Дуня в изгороду ткать – ткала, колом прибывала. Стала Дуня полотно белить – в пролубь конём, с пролуба конём. Стала Дуня полотно сушить – жерди отвалила, телят придавила. Стала Дуня рубашку кроить – топором наставит, молотком ударит. Стала Дуня рубашонку шить – боровцом провернет, канатом продернет. Стала Дуня рубашонку мерить – «впятих» одевали, «всами» обдергали. Три года носила, смены не просила. Вот какая Дуня, Дуня-тонкопыха.

Опочецкий район:

Матюшкинская вол.: Броды 1631-05.

151. «Стары бабушки па пятницам не пряли»

Стары бабушки по пятницам не пряли, по субботам «по родителям» ходили. В понедельник рано вставали, в три ниточки тальки напняли. – Не пряди, моя милая, не неволься. Я куплю тебе, милая, сарафанчик. Не ходи, моя милая, близко к саду, близко к тыну зеленому. Где взяли волки, козы, разодрали сарафанчик. Оставалась милая – вся голая.

Новосокольнический район:

Раменская вол.: Щепчино 2395-04.

152. «Мне палоса-перепалоса»¹

Мне палоса-перепалоса, давно с милым не видалася. Мой миленький во беседушке сидит. – Пойдём, Дуня, во садок, сорвём лопушок. Куплю Дуне сарафан. Носи, Дуня, соблюдай, под лавицей не кидай. Под лавицей таракан, проел Дуне сарафан, над самой над дырой.

Локнянский район:

Подбerezинская вол.: Бор 1871-21; Хочуж 1872-09.

Палкинский район:

Качановская вол.: Луг 1395-53; Пемпиши 1397-42.

Черская вол.: Сиги 1564-37.

Печорский район:

Лавровская вол.: Папушево 1572-20; Хребты 1189-20.

Порховский район:

Верхнемостская вол.: Бочкино 2985-68.

¹ Поется на свадьбе – I, II, IV.

153. «Перелётная пташечка» / «Я с тех пор в огороде не была» (варианты напева VII-4)

Перелётная пташечка сине море перелётывала, на камешке прищётывала. Воля-воля красным девушкам гулять, молодущкам мужички не велят. Хоть велят, да сподлобья глядят. А сподлобья – «насу́нувшись», а насунувшись – «скасúрювшись». Я с того (с тех пор) в огороде не была, как я белую капусту садила. Я садила, приговаривала, чоботами приколачивала (зелену кочну наказывала): – Ты завейся-ка (завейся), зелёный кочешок. (Ты расти, капуста моя, завивайся на белый кочешок), оже-



нись-ка, мой миленький дружок (женился, женился паренёк; оженись, молодой «парничок»). Люди женятся – не каются, с молодыми жёнами качаются (катаются).

Невельский район:

Лёховская вол.: Волчи Горы 1768-38.

Трехалёвская вол.: Нарично 1961-71.

Усть-Долысская вол.: Червюды 1944-38.

154. «Гуляй, гуляй, прогуляешься»¹

Гуляй, гуляй, прогуляешься, придёшь домой – догадаешься. Нет ни душечки, ни подушечки. Нет той «рячи», с кем спать «лячи». С кошкой лечь – кошка дерётся, с мальцем лечь – малец смеётся.

Невельский район:

Новохованская вол.: Ручелёво 1942-05.

Трехалёвская вол.: Никоница 1946-49.

¹ Поется на свадьбе.

155. «Ах, какая была моднёнькая» (напев VII-4)

Ах, какая была моднёнькая, ах, какая чернобровенькая, а теперь я «скырыбачилася», наперёд-назад «забачилася».

Невельский район:

Усть-Долысская вол.: Завруи 1959-67.

156. «Растрогали меня» (напев VII-4)

Растрогали меня, растревожили меня мухи, блохи, комары и «сталяры, смаляры». «Сталяр» меня любит, «смаляр» меня любит, любит «булошник», «кирпийшник» и с большой торбой «трапийшник».

Невельский район:

Трехалёвская вол.: Рукавец 1977-24.

157. «Ай, мать моя, матушка» (напев VII-4)

Ай, мать моя, матушка Пелагея Борисовна. Ты зачем меня красиву родила, зачем обхорашивала? Ты зачем меня пригожу родила? Мне нельзя часто в церковь ходить, мне нельзя низко кланяться: все попы, дяки «гялются». А один пономарь полюбил, решето конопли посушил. Я ему – берестень масла, чтобы обнимал, целовал часто.

Невельский район:

Трехалёвская вол.: Нарично 1961-70, Студенец 1978-09.

158. «Полно нам горе горевать» (варианты напева VII-3)

Полно нам горе горевать, пойдём на улицу гулять. На улице добрые люди, девицы, промеж (между) девиц молодичицы, промеж молодичиц Марусенька.

Марусенька пашенку пашет (пахала), толстые (частые) борозды бороздит (гоняла), садит (сеяла) огурчики, капустку (капусту). Как повадилась курка-рябушка, клева (вскопала) огурчики, капустку (капусту). Наши ребята тороваты: поймали курку-рябушку, «наскубли» пера подушку, насолили сала (мяса) кадушку.

Невельский район:

Ловецкая вол.: Видусово 1958-09, 10.

Трехалёвская вол.: Студенец 1961-13.

Усть-Долысская вол.: Червюды 1944-37.

159. «Ой, маманька, баран»

– Ой, маманька, баран, сударынька, баран, по улочке ходит. – Молчи, дочи, до полночи. Пусть баран ночует, пускай привыкает. – Ой, маманька, баран к крылечку

подходит, по сенюшкам ходит, двери открывает, к кровати подходит, в кроватьку ложится, тепло накрывает, крепко обнимает. – Молчи, дочи, до полночи. Пусть баран ночует, пускай привыкает.

Невельский район:

Трехалёвская вол.: Рукавец 1977-28.

160. «Ти не ты ко мне, детина, приходил» (вариант напева VII-4)

Ти не ты ко мне, детина, приходил, ти не ты мою крушину разводил, ти не ты мою великую печаль, ти не ты меня по поженке качал. Приходил ко мне Алёшкин сын, приносил ко мне белый сыр. А мне сыру того хочется, а любить его не хочется. Приходил ко мне Сёмочка, приносил поросёночка, а я ему берестень масла, чтоб он меня целовал часто.

Великолукский район:

Пореченская вол.: Поречье 1703-30.

Невельский район:

Лёховская вол.: Волчи Горы 1775-36.

161. «Жил на свете брат Лука»

Жил на свете брат Лука, его чли за дурака, хей да, хей да, хей да, да, его чли за дурака. А на самом деле он не дурак был, а умён. А прижилось: у Луки – нет ни хлеба, ни муки. – Не тужи-тка, брат Лука, знаю, где лежит мука. У соседа в закромах, там муки так просто страх. Одну ночку не поспать – можно мех муки достать. День прошёл, настала ночь, от амбара замок прочь. А хозяин той порой от соседа шёл домой да поймал Луку с мукой. И собрал он мужиков, как давай Луку лупить. И как стал Лука хворать да собрался умирать. И собрал он мужиков: – Как бы нами поговорить да и гроб бы мне купить. Задумались мужики, зачесали в головах, закопались в кошельках. А Лука да не дурак, зажал деньги у кулак.

Невельский район:

Трехалёвская вол.: Нарично 1962-02.

162. «Давно мы Хому ждали» (варианты напева VII-5)

Давно мы Хому ждали, давно в гости дожидали, чтобы Хомочка пришёл да нам сказочку сказал. А Хома сказок не умеет, а хошь умеет, да не смеет. Какой Хома плотник, он бездельничать охотник. На ту пору окривел, на ту пору охромел. Набежали Хому бить, набежали колотить. Кто с ухватом, кто с безменом, кто с осиновым поленом. Начал Хомочка кричать, пришли люди выручать. – Кого ж ты, Хома, видел, а кто Хомочку обидел? А Хомушка отвечал: – Никого не примечал. – А гляди, Хома, не смейся, наперёд не надейся. Хошь будут тебя бить, хошь будут колотить. И хошь ты будешь кричать, не пойдём выручать. А мы приговор составим, в сумасшедший дом отправим. Хома трубочку курил, в чёрный уголь увалил. Искра пала на солому, не стоять этому дому. Хоминово село все в кучу «прозвелó». Сверху-снизу мороз отморозил Хому нос. Хома за носик схватился, у Хома носик отвалился, и на этом на веку не нюхать носу табаку. Пойду к свахам схожу да квасу возьму. А каки свахи худые, Хому квасом напоили, а какой Хома шалёный, растревожил нас с Алёной. Хома бегаёт, орёт и всю ночь спать не даёт. Среди нашего поля есть озёрышко кривое. Хома пить наклонился, то сам в озеро свалился. Без последнего суда посылай Хому сюда. Шла барынька к вечерне, очутилась в харчевне, спесивая была, семерых с собой взяла: трёх



полковничков, майора, ещё милого своего, и Хомушку «Гарятного», и Данилушку кривого.

Невельский район:

Усть-Долысская вол.: Червоеды 1944-50, 51.

163. «Как я маленька была»

Как я маленька была, поперёк лавки спала. Я немножко подросла, во чужи люди пошла. Как на первой на неделе три беды я сделала. Как первая беда: щи варила – разлила. А вторая беда – пироги в печи сожгла. А третья беда – с мужем спать я не легла. Как за эту за беду меня били, молодую. Навязал муж тонку нитку на соломинку. Как он первый раз ударил, он по земельке попал. А второй же раз ударил, он по лавочке попал. А как третий раз ударил – по моим белым плечам. Как я с этого ж побою да в постельюшку легла, три недели прохворала – крошка в роте не была. На четвертую неделю стала справливаться, оздоравливаться. Как я съела, молода, семилетнего быка, коровицу-воловицу, овцу-яловицу, семь штук поросят, девяносто курят. – Ох, жена моя, жена, ты боярыня была. Довела ж ты мой домок, что мне не надо замок. Остался серенький коток, завластеный хвосток. – Я про этого не знала, я б и этого сожрала.

Невельский район:

Трехалёвская вол.: Устиново 1946-48.

Пустошкинский район:

Забельская вол.: Логиново 2013-02.

Пригородная вол.: Заболотно 2102-04.

164а. «Как у бабушки козёл» (варианты напева VII-4)

Как у бабушки козёл да у Масёвны козёл, он на стойле стоял, воду свежую хлебал, рожку сеянную да мучу меленную. Захотелось козлу в чисто поле погулять, серых волков повидать. Как напали на козла серые волки, оставили бабке только рожки да ножки.

Невельский район:

Ловецкая вол.: Караван 1983-34; М. Сомино 1965-16.

164б. «Пошёл козёл в огород» (вариант напева VI-4)

Пошёл козёл в огород, поел козёл чеснок. Возьму козла за рожок, поведу козла на торжок.

Куньинский район:

Пухновская вол.: Частые 3113-49.

165. «Я не думала сегодня угореть» (вариант напева VII-4)

Я не думала сегодня угореть, начала моя головушка болеть. Зашёл милый – самовар на столе, заплясали мои ножки по земле. Как в поле под орешинкой сидит баба с кочершинкой. Стали бабы комаров «ясти», стала баба в траву брести. А травушка разлегается, куда баба не «сховаётся». Сегодня – «гули» и завтра – «гули». Как бы эти «гули» да всю недельку были.

Невельский район:

Новохованская вол.: Борисково 1954-22.

Поется на свадьбе.

166. «Была моя совушка да стала моя вдовушка» (вариант напева – См.: Образцы напевов свадебных обрядовых песен и припевок VII-5)

Была моя совушка да стала моя вдовушка. – Где ж ты, совушка, была, где ж ты пробывала? – Ой, в лесу, в леснице да на старом дуплице. Никто совоньку не знал, ни-

кто в глаза не видал. Стали сову знати, стали спознавати князя да бояры, други молодые. Стали сову сватать, стали сову «братать» за белого луня, за милого друга. Сова сторопилась, домой поспешила. Прилетела домой, села на дворища, на своё «калица». Расхвасталась, «расшумаркалась»:

– А что у вас за люди, а что за татары: длинные ноги, короткие платья, чёрная рожа, глядеть не пригоже.

Невельский район:

Трехалёвская вол.: Рукавец 1977-27.

167. «Нам не надо и прясть, нам не надо и ткать» (вариант напева VII-5)

Нам не надо и прясть, нам не надо и ткать. Нам вороны напрядут, а сороки выткнут. Белые лебеди поволочут по воде, чёрные галки снесут на проталки, сизые утки скачут в трубки, дробные пташки сошьют нам рубашки.

Невельский район:

Трехалёвская вол.: Рукавец 1977-30.

Туричинская вол.: Домниково 1940-13.

168. «Ай, что это за шум «витчинился»¹ (вариант напева VII-5)

Ай, что это за шум витчинился, что комар на мухе оженился. Что взял комарик себе жинку, что не умеет шить, мыть, ни варить, со своим мужем комариком говорить. Полетел комарик в лесочек, сел комарик на дубочек, поднялась шура-бура, комарика с дуба сдула. Упал комарик и не дышит, ручками-ножками не колышет. Ехал той дорогой сам полковник: – Ай, что это лежит за покойник? (...)

Невельский район:

Усть-Долысская вол.: Заврун 1959-35.

¹ «Витчинился» – учинился.

169. «Комар баню топил, муха щёлк щелочила» / «Слепень баню топил» / «Мушка банюшку топила» / «Ай, чух-чугуна, ух ти! Да у нашего чугуна, ух ти!» (варианты напева VII-4)

а) Комар баню топил, муха щёлк щелочила, блоха веники мочила, вошь парилась – с полки ударилась. / Ай, чух-чугуна, ух ти! Да у нашего чугуна, ух ти! – Ой, лихо, не могу, потяните за ногу, я горелки принесу, вас пьяно напою.

Невельский район:

Трехалёвская вол.: Белое 1976-32; Никоница 1946-26, 27.

Усть-Долысская вол.: Замошица 1943-29 (с зачином «Ай, чух-чугуна, ух ти!»); Боёво 1945-23.

б) Слепень баню топил, муха парилась, об пол ударилась. Охи-охи, не могу, потяните за ногу. Завтра в Питер побегу, там у Питере вино – по три денешки ведро. Хочешь пей, хочешь лей, хочешь окачивайся, с боку на бок поворачивайся.

Куньинский район:

Назимовская вол.: Савченки 2441-24 (т).

Себежский район:

Лавровская вол.: Красиково РФ 1741.

170. «Запрягу-ка коня, ух ти!» (вариант напева VII-4)

Запрягу-ка коня, ух ти! – конь не везёт, ух ти! Запрягу-ка кота. Как повёз же мой кот по ельничку, по березничку, разломал корабли, раскидал пироги. Мне встать, побирать – надо день провести. Как за этот бы день я на-



плёл бы лаптей и себе, и жене, да и детям по лаптям. То-му выплету, кто на печи сидит и плечики греет.

Невельский район:

Усть-Долысская вол.: Замошица 1943-30.

171. «Ой, свашки-канашки мои» (вариант напева VII-4)

Ой, свашки-канашки мои, разменяйте бумажки мои. А бумаженьки новенькие – двадцатипятирублёвенькие. Зять на теще капусту возил, молодую жену в пристёжке во-дёл: – А ну-ка, ну-ка, теща моя, тпру-стой, молодая жена.

Невельский район:

Лёховская вол.: Волчи Горы 1775-23.

Трехалёвская вол.: Рукавец 1977-23

Пушкино-Горский район:

Васильевская вол.: Бабины 2282-03.

172. «На горке, на горочке, на крутой на косо-горочке»

На горке, на горочке, на крутой косогорочке. На горе два дубчика стоят, на дубчиках (на дубочке) два голубя (голубчики, два голубчика) сидят, промеж себя такие речи говорят. Меня, девицу, ругают и бранят, его, молодца – выхваляют. Сашки-канашки мои, разменяйте бумажки мои, бумажечки новенькие, ваши девочки красивенькие.

Гловский район:

Ремдовская вол.: Ветеря-3 3149-50.

Спицинская вол.: Подборовье 3136-33, 3139-23.

Струго-Красненский район:

Марьинская вол.: Пруси 3131-40, 42.

(Аналогичный сюжетный мотив – см. Хороводные 98, 146, Свадебные 8.25.)

173. «Чумичка, Чумичка моя»

Чумичка, Чумичка моя, полетела Чумичка в осино-вые дрова. А никак нам Чумичку не выманить, никак нам Чумичку не высвистать. Они думали-гадали, мужиков собрали. Как собралось большое мужичьё. Они дума-ли-гадали, да порточки развязали, да с порточек показа-ли. Чумичка как вылетела, Чумичка как выпрыгнула...

Опочецкий район:

Петровская вол.: Белоусово 1658-51.

174. «Ах ты сукин сын, камаринский мужик» / «А где же это видано» (напев VII-4)

Ах ты сукин сын, камаринский мужик, ты не хочешь нашей барыне служить, наша барыня вежливая, на сви-нье к обедне езживала, коромыслом сено кашивала, на баране домой вживала. А как мой мужичишечка, он с ребячий кулачишечко, идёт домой – рóstится, а придёт – раскапúстится. Заставляет разувать-раздевать и садиться с ним беседовать, часты поговки расстёгивать. Он пога-ной водой моется, тинятиной¹ вытирается, за слóне Богу молится, к лопате прикладáется. А где же это «вйжаная», а где же это «слýханая», как журав жеребёнка жеребил, жеребёночек яичко положил, а кобыла цыплят высидела. Меня маменька выродила счастливую, талантливую, ша-ловливую, забавливую. Не бывала ни в сохи, ни в боро-ны, не давала ни за денежку <...>. Только дала казачку с бочку, а солдатику на выскочку, все солдатики повыско-чили, наголо шули повыставили.

Варианты: ...А барынька вежливая, на коне к обедне езживала.

...Камаринский мужик, заголив ж..., по улице бежит. Ты бежишь, бежишь, попёрдываешь, за штанишки по-дёргиваешь.

...Ах ты сукин сын, камаринский мужик, как стянув штаны, по улице бежит (по дороженьке бежит, бежит, бе-жит). Бежит-бежит, прикорнется...

Варианты развития сюжета: Моя барыня невежли-вая. На свиные к обедне езживала, на баране сено кашивала, на поросёнке домой вживала, решетом воду нашивала. Помелом избу пашивала, а как журав жеребёнка жеребил, жеребёночек яичко положил, а как свиночка бычка принесла.

...Чтобы поросёночек яичко положил, самосёдочка² высидела. Безрукий амбар разломал, безязыкий караул закричал, а безногий вдогонку побежал.

...А где же это видано, а где же это слыхано, чтобы курочка бычка родила, поросёночек яичко положил (снёс), сухорукий яичко украл, немой караул закричал, безногий вдогонку (на побег) побежал, безрукий все кле-ти разломал, слепой же выглядывает, а глухой же выслу-шивает (безязыкий караул закричал).

Гловский район:

Вейнская вол.: Котельно 4676-33 (фр.).

Гловская вол.: Подоспа 4664-25.

Куньинский район:

Назимовская вол.: Савченки 2441-07 (т).

Невельский район:

Трехалёвская вол.: Конново 1986-25; Никоница 1946-28; Рукавец 1977-25.

Усть-Долысская вол.: Завруй 1959-64; Замошица 1960-39.

Печорский район:

Крупская вол.: Горбатыцы 3332-25, 26.

Лавровская вол.: Папушево 1575-07, 08, 1576-16–18.

Новоизборская вол.: М. Видовичи 1186-12.

Порховский район:

Славковская вол.: Тетерино 2946-04.

Пустошкинский район:

Забельевская вол.: Морозово 2033-05.

Струго-Красненский район:

Новосельская вол.: Красная Горка 3145-15.

Себежский район:

Дединская вол.: Дедино 2132-17.

Чайкинская вол.: Чайки 2062-13, 2109-03.

¹ «Тинятина» – рыболовная сеть.

² «Самосёдка» – курица-наседка.

175. «Размутилася вода с песком» / «Разыгралася старуха со стариком» / «Як у середу на Масленую» (варианты напевов V-8; VII-4)

Размутилася вода с песком, разыгралася старуха со стариком, потеряла табакерку с табаком. Табакерочка медная, а закрýшечка серебряная. Ой, моя песенка старинная, давно я тебя игрывала. Накошу я на кнуток сенца и начну я тебя петь с конца.

Невельский район:

Трехалёвская вол.: Рукавец 1977-26.

Пустошкинский район:

Забельевская вол.: Морозово 2033-04.

Вариант: Разгулялася баба с мужиком, утерали рог с молоком. А где ж это видано, а где ж это слыхано, кабы курочка бычка родила, жеребёночек яичко «склал». Сухорукий замок разломал, а безногий вдогонку побежал, безязыкий «караул» закричал.

Великолукский район:

Букровская вол.: Бошенки 1753-09.



Вариант: Наша бабушка «увéжливая»: на свинье к обедне еживала, коромыслом сено кашивала, на баране сено важивала. Побился баран с козлом, смутились вода с песком. Раздурилась старуха со стариком – потеряла табакерку с табаком. Табакерочка медненная, а закрышечка серебренная.

Невельский район:

Трехалёвская вол.: Студенец 1978-08 (с зач.: «Побился баран с козлом»).

Усть-Дольская вол.: Замошца 1960-44 (с зач.: «Побился баран с козлом»).

Вариант: Як у среду на Масленую, да на русские заговыны. Да побился баран с козлом, помутилася вода с песком. Шука-рыба молодейшая, моя девка красивейшая. / Разгулялася старуха с стариком, потеряли табакерку с табаком. Табакерочка новенькая, двадцатипятирублёвняя.

Себежский район:

Глембочинская вол.: Горелово 2005-07, 2035-27, 28.

Чайкинская вол.: Глубокое 2123-16.

176. «Я на своего мужа не ругивалась» / «Жена мужа недолюбливала» (варианты напева VII-4)

Я на своего мужа не ругивалась и я срóду не бранивалась. Один раз я «ошибнулася», на своего мужа ругнулася: – Ах ты анучина помóченная, ах ты лягуха «развалóченная», ах ты «мýша» огородная, ах ты подмáза сковородная!

Вариант: Жена мужа недолюбливала: – Ах ты «кíлица-раскíлица» моя! Ах ты пыль толоконная, да ты подмаза сковородная, да ты онучина помóченная, да ты по грязи проволооченная! А где же это видывано, а где же это слыхивано, чтобы курочка бычка родила, поросёночек яичко положил, сухорукий яичко украл, немой караул закричал, безногий вдогонку побежал, безрукий все клетки разломал, слепой же выглядывает, а глухой же выслушивает.

Невельский район:

Трехалёвская вол.: Нарично 1961-72.

Усть-Дольская вол.: Завруи 1959-62–65

177. «Ах, Марья Григорьевна завсегда была убóрьевна» (напев V-8)

Ах, Марья Григорьевна мужа дома посаживала, по беседам сама хаживала. – Посиди-ка, муж, дома за меня, поработай работку за меня.

Одной ручкой я пшеничку молот, другой ручкой я сметану мешал, а ноженькой я дитятко качал, а глазками курочек смотрел. Прилетела сова с аршин, разлетелись мои курочки, рассыпался пшеницы мешок, разбился сметаны горшок, я ушиб милое дитятко.

Пришла молодца моя жена, начала меня журить и бранить: – Ты «лягúха» подколотная, ты подтирка сковородная! А за эту тебе выслугу половину п... выстригу. Вывяжу тебе «дяночки». Муж по горенке ходил: – Хороши мои дяночки – п... волосяночки!

Гдовский район:

Полновская вол.: Полна 3148-71.

Новосокольнический район:

Раменская вол.: Щепчино 2394-43, 44, 2395-20.

178. «Ай, Тóриха-Матóриха карóв пасла» (варианты напева V-8).

«Тóриха-Матóриха» коров пасла, защемила между ног козла. Козёл болтается, «Растатóриха» ругается.

Локнянский район:

Алексеевская вол.: Крестилово 2417-13 (пр.).

Вариант: «Растатóриха» курей пасла, на гулянье в артель пришла. И до дому не дошла, в канаву завалилась. Петухи ей оторвали голову, кричала: – Караул! Зачем милый на подмогу не пришёл?

Локнянский район:

Самолуковская вол.: Тряпичино 2539-28, 29.

179. «Когда мать помирала и наказывала»

Мать умирала и наказывала: честно-хорошо ходить, в рукаве п... носить. Серый кот горшок разбил, в решето п... свалил. Пошла п... вдоль улицы гулять. Пастухи её глядели, застегать кнутами хотели, а купцы глядели, купить хотели, цыгане – выменять хотели, попы – благословить её хотели. Пошла п... в тёмные леса, топором её рубили, не вырубил. А я сделаю на смех, её выкину на снег, замерзает она стала, «караул» закричала.

Новосокольнический район:

Бологовская вол.: Гостилово 1787-31.

180. «Дед бабу разувал и кукушкой называл»

Дед бабу разувал и кукушкой называл: – Бабонька-кукушечка, что в тебя за птушечка? – Дедушка-Миронюшка, чёрная воронюшка.

Себежский район:

Чайкинская вол.: Чайки 2062-14, 2109-04.

181. «Барыня-келья, съезди в Обозерье» (напев II-14)

Барыня-келья, съезди в Обозерье, купи колокольчик, повесь на подольчик. Кто барыню тронет, колокольчик звонит. Ох-тох-топ-топ, топ-та-та-та-тай-та! Как у барыни высокой, заросла она осокой. Барыня ты моя, сударыня ты моя! Барыня-келья, съезди в Обозерье...

Печорский район:

Крупская вол.: Горбатицы 3332-28.

182. «На лежанке серянки горят» (напев Камаринской)

На лежанке «серянки» горят, а «прусыны» в барабаны говорят, а дылю-дылю-дылю-дылю-дылю, да дылю-дылю-дылю-дылю-дылю...

Палкинский район:

Новоуситовская вол.: Новая Усита 1537-24.

Печорский район:

Лавровская вол.: Папушево 1575-06.

* * *

Перечень хороводных и плясовых песен, не вошедших в сюжетный каталог

183. «А мы Ванюшку похвалим»

Плоский район:

Нежадовская вол.: Нежадово 4173-16 (фр.).

184. «А на что ж нам прясть»

Невельский район:

Туричинская вол.: Доминиково 1940-13.

Трехалёвская вол.: Рукавец 1977-30.



- 185. «Авдей, Авдеюшка»**
Куньинский район:
Морозовская вол.: Быково 2432-13.
- 186. «Ай, жбан ты мой, жбан»**
Невельский район:
Ловецкая вол.: Видусово 1958-12, 13.
Усть-Долысская вол.: Червоеды 1944-54.
- 187. «Ай, тётушка Сидоровна, высоко ногу закидывала»**
Невельский район:
Усть-Долысская вол.: Прудины 1966-29.
- 188. «Антон хорошенький, Антон пригоженький»**
Пустошкинский район:
Пригородная вол.: Заболотно 2102-04.
- 189. «Ах вы, сени мои, сени»**
Бежаницкий район:
Кудеверская вол.: Алоль 2369-20 (т.); Заречье 2385-21; Медвёдово 2369-10; Фильково 2368-23.
Цевельская вол.: Цевло 2507-10.
Куньинский район:
Морозовская вол.: Рябово 2534-40.
Пухновская вол.: Соловьёво 3113-08; Размахино (Манёво) 3113-14.
Невельский район:
Трехалёвская вол.: Рукавец 1977-38.
Новосокольнический район:
Вязовская вол.: Мошково 2342-05 (т.), 11 (пр.) – поется на свадьбе.
Плюсский район:
Нежадовская вол.: Кондратово 4167-07.
Плюсская вол.: Усконицы 4153-29.
Запольская вол.: Староверский Луг 4163-20.
Пустошкинский район:
Новая вол.: Сергейцево 2140-15.
- 190. «Ах вы, цветики-румянчики мои»**
Невельский район:
Лобковская вол.: Высоцкие 1968-06; Лемешы 1968-36.
Туричинская вол.: Ермошино 1979-22.
Усть-Долысская вол.: Прудины 1966-24.
- 191. «Ах, мамка моя, а я дочушка твоя»**
Невельский район:
Ловецкая вол.: Малое Сомино 1965-15.
- 192. «А чу-чу, чу-чу, чучу, да я горошек молочу»**
Пустошкинский район:
Забельская вол.: Песчанка 2056-10.
- 193. «Баба драла на крупу»**
Печорский район:
Лавровская вол.: Папушево 1408-09; Смолянка 1174-14.
- 194. «Без музыки, без дуды ходят ножки не туды»**
Невельский район:
Лобковская вол.: Худоярово 1973-01.
- 195. «Боярин, пусти в город»**
Пыталовский район:
Линовская вол.: Артёмы 1398-36.
- 196. «Была у мужика хорошая жёнка»**
Невельский район:
Артёмовская вол.: Городище 1835-15.
- 197. «В воскресенье я на рыночек ходила»**
Невельский район:
Усть-Долысская вол.: Замошица 1943-28.
- 198. «В нашем садочке много разных цветов»**
Опочецкий район:
Петровская вол.: Белоусово 1659-25 (т.).
- 199. «В поле девушка гуляла»**
Пыталовский район:
Линовская вол.: Плещеево 1414-18.
- 200. «В садочке, в саду ягоды брала»**
Невельский район:
Усть-Долысская вол.: Замошица 1943-16.
- 201. «Ваня бывалый метёлки вязал»**
Опочецкий район:
Матюшкинская вол.: Броды 1632-18.
- 202. «Ваня коня запрягал»**
Порховский район:
Дубровенская вол.: Верхние Горки 2205-29 (на свадьбе).
- 203. «Вдоль да по бережку, вдоль да по крутому добрый молодец идёт»**
Локнянский район:
Подберезинская вол.: Хвошня 1803-45.
Самолуковская вол.: Башово 2566-196 (т.).
Островский район:
Рубиловская вол.: Зарино 1661-08, 09.
Палкинский район:
Новоуситовская вол.: Новая Уситва 1537-27; Шкарино 1559-26.
- 204. «Вдоль да по речке»**
Новоржевский район:
Вишлёвская вол.: Усадище 5026-09.
Выборская вол.: Выбор 5016-28.
Опочецкий район:
Петровская вол.: Белоусово 1659-28.
Палкинский район:
Качановская вол.: Козлы 1397-70.
Пушкино-Горский район:
Первомайская вол.: Горбово 5010-12; Осница 5040-14.
Пушкино-Горская вол.: Подкрестье 5028-09.
- 205. «Ветерочки, вы не дуйте»**
Печорский район:
Лавровская вол.: Юшково 1175-32.
- 206. «Во зелёной роще голос раздаётся»**
Струго-Красненский район:
Сиковицкая вол.: Зарябинка 3126-03.
- 207. «Во кузнице»**
Невельский район:
Ловецкая вол.: Ятмище 1959-15.
- 208. «Во Питере молодёжь нехорош»**



Гдовский район:

Ремдовская вол.: Ореховцы 4660-25.

209. «Во саду ли в огороде»

Новоржевский район:

Стехновская вол.: Тараскино 5015-22, 23.

Опочецкий район:

Петровская вол.: Белоусово 1659-24.

210. «Возле речки, возле мосту»

Печорский район:

Лавровская вол.: Бобрёнки 1174-23.

211. «Все домой, а я, млада, не пойду»

Невельский район:

Трехалёвская вол.: Краснобаиха 1987-21.

Пустошкинский район:

Пригородная вол.: Заболотно 2102-08.

212. «Все люди как люди живут»

Невельский район:

Артёмовская вол.: Осётки 1773-21.

213. «Вставала я ранёшенько»

Невельский район:

Трехалёвская вол.: Дерিশино 1977-06.

Себежский район:

Глембочинская вол.: Горелово 2035-09.

Томсинская вол.: Борисенки 1666-26, 35; Ноглово 1635-04; Ямищи 1666-17, 48.

214. «Вышел за ворота, там леса-болота»

Палкинский район:

Новоуситовская вол.: Грибули 1541-02.

**215. «Где же ты был, мой серый
(чёрный) баран»**

Куньинский район:

Пухновская вол.: Частые 3113-48.

Невельский район:

Трехалёвская вол.: Рукавец 1977-28-6, 29; Никониха 1946-25.

Усть-Дольская вол.: Червюды 1944-52.

Печорский район:

Изборская вол.: Бодогово 1234-04.

Новоизборская вол.: Запутье 1170-21.

Пустошкинский район:

Шалаховская вол.: Житниково 2136-42.

216. «Грушица зелёна, садова»

Печорский район:

Крупнская вол.: Кулиско 3333-31, 32.

Кулейская вол.: Кулье 1162-27.

**217. «Гуляй, Настя, во саду, забавница, во саду»
/ «Настя по саду гуляла, золоты венки
сбирала» / «По-на саду девки гуляли»**

Палкинский район:

Васильевская вол.: Яхново 2217-37, 40.

Качановская вол.: Пемпиши 1397-41.

Палкинская вол.: Жилино 1570-17; Палкино 1569-21.

Печорский район:

Крупнская вол.: Вишняково 3341-55; Горбатицы 3345-20; Кривск 3344-44.

Лавровская вол.: Папушево 1407-17, 18, 1419-17.

Пыталовский район:

Скадинская вол.: Пёхово 1554-04.

218. «Девушка красна, в саду я гуляла»

Гдовский район:

Полновская вол.: Полна 3148-70, 4669-13 (уп.).

**219. «Девочка Настенька, ты не спи-ка
тёмной ночушкой»**

Псковский район:

Верхолинская вол.: Тавлово 2990-03.

220. «Девушки наши наварили каши»

Красногородский район:

Граинская вол.: Лукино 1551-32.

221. «Дело было в воскресеньице»

Невельский район:

Трехалёвская вол.: Устиново 1946-49

222. «Диго, гуси, гуси серые, домой»

Палкинский район:

Новоуситовская вол.: Грибули 1541-01.

Печорский район:

Крупнская вол.: Горбатицы 3345-25.

Порховский район:

Ясенская вол.: Быстро 2193-21.

223. «За год-времечко я просила»

Печорский район:

Кулейская вол.: Киршино 1163-06; Лисьё 1179-02, 1222-13, 1223-01, 3349-08.

Новоизборская вол.: М. Видовичи 1185-47.

224. «За садом, за садом сороки щекогут»

Невельский район:

Усть-Дольская вол.: Завруи 1959-33.

**225. «Захотел комар жениться, полетел
комар в лесочек»**

Невельский район:

Трехалёвская вол.: Краснобаиха 1987-19.

226. «Зелёная роща всю ночь прошумела»

Великолукский район:

Успенская вол.: Гольшево 1866-27.

227. «Из-за саду-винограду»

Печорский район:

Изборская вол.: Бодогово 1234-02; Зехново 1397-02.

228. «Ишёл Ваня долиной»

Палкинский район:

Васильевская вол.: Яхново 2218-23.

Качановская вол.: Луг 2953-02.

Палкинская вол.: Рубцово 1570-30, 32.

Печорский район:

Лавровская вол.: Папушево 1407-19, 1419-18; Смолянка 1173-24, 25.

229. «Ишёл кужель»

Печорский район:

Лавровская вол.: Папушево 1407-25, 1408-02, 1419-15.

**230. «Ишла коза (ишёл козёл) дорогою»**

Локнянский район:

Подберезинская вол.: Гоголево 1791-07.

Новоржевский район:

Зареченская вол.: Малое Алешно 5000-29.

Палкинский район:

Новоуситовская вол.: Шкарино 1559-25.

Пустошкинский район:

Новая вол.: Логуново 2101-01.

231. «Ишли девки на работу»

Гдовский район:

Спицинская вол.: Островцы 3150-33.

232. «Как был у бабушки серенький козлик»

Невельский район:

Трехалёвская вол.: Конново 1986-25.

233. «Как за дядиным гумном солдат сено косит»

Локнянский район:

Подберезинская вол.: Гоголево 1791-08.

**234. «Как за нашей слободкой
солдат сено косит»**

Опочецкий район:

Матюшкинская вол.: Броды 1632-06.

235. «Как за речкой, право, за речонкой»

Локнянский район:

Подберезинская вол.: Гоголево 1791-16; Лазарево 1813-30.

Новосокольнический район:

Бологовская вол.: Гостилово 1787-24, 1788-41.

Пустошкинский район:

Щукинская вол.: Мутовозово 2057-23.

236. «Как на горе калина»

Красногородский район:

Покровская вол.: Покровское 1555-02.

Опочецкий район:

Матюшкинская вол.: Броды 1632-05, 1632-19.

Палкинский район:

Родовская вол.: Горбунова Гора 1401-18.

Печорский район:

Лавровская вол.: Смолянка 1173-28, 1174-01.

Псковский район:

Верхолинская вол.: Елизарово 2978-24.

237. «Как на горе цыгане стояли»

Красногородский район:

Пограничная вол.: Кривины 1656-38.

Покровская вол.: Покровское 1555-03.

238. «Как по селям, как по сенокоскам»

Великолукский район:

Черпесская вол.: Пахомково 1812-286 (т.).

239. «Как по улице по шведской»

Струго-Красненский район:

Сиковицкая вол.: Радонка 3114-13 (на супрядках).

240. «Как полоску Маша жала»

Порховский район:

Славковская вол.: Пуково 2983-30.

**241. «Как пошла наша Параша с горы
на гору гулять»**

Гдовский район:

Полновская вол.: Горка 3127-37; Партизанская 3117-17, 22.

Ремдовская вол.: Низовицы 3118-65.

Локнянский район:

Алексеевская вол.: Иванищево 2460-07.

242. «Как пришёл же мой муж с кабачка домой»

Пустошкинский район:

Забельская вол.: Быково 2056-03.

243. «Как сватал нашу Машу за городом купец»

Невельский район:

Трехалёвская вол.: Нарично 1962-13.

244. «Как у нашего соседа весела была беседа»

Опочецкий район:

Матюшкинская вол.: Броды 1631-07, 07а.

Петровская вол.: Мироеды 1663-48, 49.

245. «Как у наших у ворот комар музыку ведёт»

Новоржевский район:

Зареченская вол.: Малое Алешно 5000-28, 30 (пр.).

246. «Как ходил Ваня к Катюше»

Палкинский район:

Васильевская вол.: Бобьяково 2215-17.

Печорский район:

Лавровская вол.: Мустишево 1404-24, Смолянка 1172-52, 1174-12 (поется на свадьбе).

247. «Каравай, каравай, кого хочешь выбирай»

Новоржевский район:

Вёскинская вол.: Яконово 5032-25.

248. «Кому пуговики литые»

Куньинский район:

Назимовская вол.: Савченки 2441-25, 2441-26, 2441-27, 2441-28, 2442-13.

249. «Куда, Ваня, едешь»

Опочецкий район:

Матюшкинская вол.: Броды 1632-17.

250. «Кудри мои, завивайтесь»

Струго-Красненский район:

Сиковицкая вол.: Зарябинка 3126-04 (поется на свадьбе).

251. «Круг журова хожу»

Плоский район:

Лядская вол.: Берёзицы 4157-11 (игровая).

**252. «Левониha – жёнka была,
немытую рубашонку дала»**

Невельский район:

Туричинская вол.: Стайки 1973-01.

253. «Летели две птички»

Порховский район:

Славковская вол.: Дубровичи 2985-09.

Пыталовский район:

Дубновская вол.: Оники 1567-11.



- 254. «Луги мои, луги»**
Гдовский район:
Спицинская вол.: Островцы 3120-36 (пр.).
- 255. «Между гор, между медуницы»**
Великолукский район:
Урицкая вол.: Урицкое 1730-33.
Невельский район:
Трехалёвская вол.: Бурмакино 1988-02.
- 256. «Молодость, молодость, молодость моя»**
Палкинский район:
Васильевская вол.: Яхново 2941-21 (т.).
- 257. «Мы не будем капустку садить»**
Псковский район:
Серёдкинская вол.: Большие Вязки 1231-01, 19; Лутово 1219-21.
- 258. «На масленой неделе
собрала тёща зятей»**
Палкинский район:
Васильевская вол.: Дубохново 2912-26.
- 259. «На молодце синь кафтан»**
Палкинский район:
Палкинская вол.: Зайцево 1565-35.
- 260. «На талую землю, на бегучую воду
выпал снежок»**
Печорский район:
Крупнская вол.: Горбатицы 3345-24.
- 261. «Не будите молоду»**
Гдовский район:
Чернёвская вол.: Чернёво 3302-07, 08.
- 262. «Не в золоту трубушку трубила»**
Печорский район:
Крупнская вол.: Моложва 3329-52, 3331-01, 3340-05, 07 (т.),
3340-61.
Кулейская вол.: Лисьё 3349-36.
- 263. «Не во поле туман растуманился»**
Гдовский район:
Полновская вол.: Горка 3127-38; Партизанская 4684-03.
- 264. «Не расти, верба, во ржи»**
Печорский район:
Печорская вол.: Лезги 1396-24.
Пыталовский район:
Дубновская вол.: Оники 1567-10.
- 265. «Не ходи, милый кудрявый,
мимо моего сада»**
Великолукский район:
Купуйская вол.: Бабино 1818-29.
Пореченская вол.: Захарово 1748-05.
Куньинский район:
Назимовская вол.: Шейкино 2587-07, 2591-03 (т.).
- 266. «Один цыган не пьёт, не гуляет»**
Новоржевский район:
Жадрицкая вол.: Ладино 5006-55, 56.
- 267. «Ой, кудряш ты, кудряш»**
Пустошкинский район:
Новая вол.: Логуново 2101-03.
- 268. «Ой, слуги-слуги, выносите дуги»**
Куньинский район:
Октябрьская вол.: Встеселово 2488-13а.
- 269. «Отбрани, Бог, от ярушки-мужичка»**
Бежаницкий район:
Цевельская вол.: Синцово 2571-16.
- 270. «Отдали меня, молоденьку,
через поле в деревеньку»**
Невельский район:
Артёмовская вол.: Осётки 1773-25.
- 271. «Офицерик молодой,
сам красивый, удалой»**
Пыталовский район:
Гавровская вол.: Чернолесье 1562-37.
- 272. «Паненка, паненка, паненочка моя»**
Пустошкинский район:
Забельская вол.: Быково 2055-05; Логиново 2013-01.
- 273. «Парень пашенку пахает,
у него коса кривая»**
Невельский район:
Лёховская вол.: Лёхово 1810-19.
- 274. «По бережку по крутому»**
Великолукский район:
Пореченская вол.: Захарово 1749-13.
- 275. «Побывай, зятёк, у меня»**
Печорский район:
Лавровская вол.: Смолянка 1172-30.
- 276. «По дорожке по новой
ехал мальчик молодой»**
Печорский район:
Крупнская вол.: Вишняково 1165-29.
Печорская вол.: Лезги 1396-27.
- 277. «По канавке растёт травка»**
Гдовский район:
Гдовская вол.: Подоспа 4664-26.
Невельский район:
Трехалёвская вол.: Студенец 1961-37.
- 278. «Под дубом росла чучавица»**
Печорский район:
Лавровская вол.: Руммали 1187-27.
- 279. «Поедем-ка, жёночка,
домик наживать»**
Псковский район:
Верхолинская вол.: Котятино 2990-101.
- 280. «Поехала Дуня кудель покупать»**
Опочечкинский район:
Матюшкинская вол.: Броды 1631-05.



- 281. «Поздно вечером стояла у ворот»**
Печорский район:
Лавровская вол.: Хребты 1189-12, 33.
- 282. «Пойдём, Дуня, в огород»**
Пустошкинский район:
Забельская вол.: Песчанка 2056-13.
- 283. «Пойдёмте, ребята, на палешинку»**
Великолукский район:
Пореченская вол.: Сыроквашино 1704-45.
- 284. «Пойду в лес, кусты наломаю»**
Палкинский район:
Качановская вол.: Луг 1393-55, 2952-18.
Родовская вол.: Голубово 1394-14, 2942-18.
- 285. «Посадил дед репку»**
Локнянский район:
Миритиницкая вол.: Обухово 2373-21 (пр.).
- 286. «Посею лебеду на берегу» /
«Пояла лебеда без дождя» /
«Пошло казака за водой»**
Палкинский район:
Васильевская вол.: Апарино 2232-20, 2233-08; Ворошилово 2216-24; Гнилино 2233-14, 26; Любять 2217-18.
Палкинская вол.: Горушка 2955-24; Щелец-Горушка 2235-29, 2236-01.
Печорский район:
Изборская вол.: Вастцы 1197-05; Зехново 1397-05.
Крупская вол.: Вишняково 1166-25.
Кулейская вол.: Лисьё 1223-15.
Лавровская вол.: Любятово 1172-18.
Новоизборская вол.: Запутье 1170-11.
Паниковская вол.: Дубово 1404-08, 09.
Печорская вол.: Декшино 1169-36.
Пыталовский район:
Скадинская вол.: Пёхово 1554-05.
- 287. «Посеяли пшеницу, да некому жати»**
Куньинский район:
Морозовская вол.: Быково 2432-12.
- 288. «Поутру ранёшенько отец меня будил»**
Струго-Красненский район:
Новосельская вол.: Соседно 3148-40 (под гармонь).
Сиковицкая вол.: Зарябинка 3125-78 (на свадьбе), 3129-01.
- 289. «Пошла Маша в лес гулять,
лишь бы ей цветов набрать»**
Локнянский район:
Самолуковская вол.: Тряпичино 2540-01.
- 290. «При веселье хожу я,
при радости»**
Псковский район:
Серёдкинская вол.: Лутово 1219-17.
- 291. «При долинушке
куст ракитовый стоит»**
Пустошкинский район:
Пригородная вол.: Заболотно 2102-17.
- 292. «При кустичке при малиновом,
при мостичке при калиновом»**
Печорский район:
Кулейская вол.: Кулье 3342-13.
- 293. «Просилася младёшенька
в пир погулять»**
Невельский район:
Артёмовская вол.: Городище 1835-16; Лазовики 1786-29.
Лёховская вол.: Лёхово 1810-20.
- 294. «Против павловских ворот
стоит девок хоровод»**
Невельский район:
Лёховская вол.: Боброво 1819-19.
- 295. «Размолодый казачок
по саду гуляет»**
Псковский район:
Теребищенская вол.: Красная Горка 1206-07, 13, 14.
- 296. «Сама садик я садила»**
Порховский район:
Славковская вол.: Козибор 2974-07.
- 297. «Сеяли девушки ель да хмель»**
Печорский район:
Кулейская вол.: Киршино 1177-10; Лисьё 1181-07.
- 298. «Сидит пташечка на ветке»**
Гловский район:
Полновская вол.: Полна 4686-27.
- 299. «Сидор Карпович,
много ль у тебя детей?»**
Локнянский район:
Подберезинская вол.: Гоголево 1791-17 (шуточная на Масленицу); Паново 1849-05.
- 300. «С тех пор я в огороде не была»**
Великолукский район:
Пореченская вол.: Захарово 1749-10.
Успенская вол.: Медвёдково 1771-35.
Усвяцкий район:
Чуриловская вол.: Песы* 1771-35.
- 301. «Становитесь в хоровод»**
Струго-Красненский район:
Новосельская вол.: Красная Горка 3145-01 (т.), 3145-17 (фр. т.).
- 302. «Трава моя трава»**
Гловский район:
Чернёвская вол.: Чернёво 3302-12.
- 303. «Тропы-тропы по болоту»**
Гловский район:
Ремдовская вол.: Низовицы 3118-63, 3124-21.
- 304. «Ты, Дунюшка, Дуня,
за что любишь Ивана?»**
Новосокольнический район:
Раменская вол.: Рыкшино 2345-06 (пр.).



- 305. «У воровушка головушка болела»**
Опочецкий район:
 Петровская вол.: Белоусово 1659-27.
- 306. «У ворот девка стоит»**
Порховский район:
 Ясенская вол.: Качурицы 2211-14.
- 307. «У ворот, у ворот сосна зеленая»**
Новоржевский район:
 Оршанская вол.: Большая Слобода 2201-30 (1 строфа напева).
- 308. «У Катюши муж гуляет»**
Гдовский район:
 Полновская вол.: Желча 4671-10 («ручейком», расходятся в 2 стороны); Полна 4686-10 (поется на свадьбе).
Пустошкинский район:
 Забельская вол.: Морозово 2033-13; Песчанка 2056-12.
- 309. «У моего батюшки на дворе разыгрался каурый конь»**
Невельский район:
 Трехалёвская вол.: Рукавец 1977-32.
- 310. «У моего дружка хоромы хороши»**
Пустошкинский район:
 Шалаховская вол.: Житниково 2136-40.
Пыталовский район:
 Гавровская вол.: Чернолесье 1562-38.
- 311. «У нас Иванушка-герой, несёт гусли под полой»**
Палкинский район:
 Васильевская вол.: Яхново 2217-41.
- 312. «У нас на улице красиво»**
Великолукский район:
 Купуйская вол.: Белокозово 1828-02, 03.
- 313. «У нас Настасьюшка траву жала»**
Гдовский район:
 Ремдовская вол.: Гашково 4660-35 (уп.); Ветеря-3 3149-48. (Аналогичный сюжет – см. Свадебные 8.26.)
- 314. «Уж я золото хороню»**
Печорский район:
 Паниковская вол.: Емельяново 2302-16.
- 315. «Уродилася Дуняша невеличка, не мала»**
Гдовский район:
 Ремдовская вол.: Низовицы 3119-02, 3123-06; Ореховцы 4660-23; Подолесье 3142-23, 3143-09.
 Спицинская вол.: Драготина 3136-69 (т.); Мда 3136-50; Рогачево 3134-54.
Опочецкий район:
 Глубоковская вол.: Глубокое 2812-14.
Островский район:
 Калининская вол.: Ивахино 1618-10; Крюково 1618-13.
Палкинский район:
 Качановская вол.: Козлы 1397-67; Подсев 1412-31.
 Новоуситовская вол.: Бородино 1538-03; Новая Уситва 1537-19.
 Палкинская вол.: Рубцово 1570-38, 1571-03.
 Черская вол.: Проскурничено 1563-11, 13, 14.
- Печорский район:
 Лавровская вол.: Смолянка 1173-26; Хребты 1189-01, 21.
Плосский район:
 Нежадовская вол.: Заозерье 4147-27, 34.
Порховский район:
 Верхнемостская вол.: Кондратово 2988-26 (уп. – ходили по кругу).
 Дубровенская вол.: Заболотье 2183-09.
 Митрофановская вол.: Травино 2192-14; 2202-14.
 Славковская вол.: Гверстно 2983-45; Дубровичи 2985-07; Капустино 2985-40 (фр. т.), 49; Мал. Заборовье 2973-27, 28; Мал. Заходы 2984-22; Ольхово 2980-27; Подберезно 2973-07.
 Ясенская вол.: Жидовичи 2184-11.
Пыталовский район:
 Гавровская вол.: Бичи 1566-29.
 Скадинская вол.: Пёхово 1554-06.
 Тулинская вол.: Зельцы 1542-24.
- 316. «Ходит мальчик хорошенький»**
Пыталовский район:
 Гавровская вол.: Новоселье 1562-27; Чернолесье 1562-33, 34.
- 317. «Хорош Ванечка родился»**
Порховский район:
 Ясенская вол.: Жидовичи 2184-18; Качурицы 2210-18; Ясно 2178-07.
Псковский район:
 Верхолинская вол.: Тавлово 2990-04.
- 318. «Хотела меня мать за Ивана отдать»**
Невельский район:
 Усть-Долысская вол.: Замошица 1943-19.
- 319. «Чернобровка черноглазенькая»**
Пустошкинский район:
 Гультаевская вол.: Рудо 2119-40.
- 320. «Чернобровочка – московочка моя»**
Куньинский район:
 Октябрьская вол.: Встеселово 2490-19.
- 321. «Чёрный ворон, где ж ты был?»**
Великолукский район:
 Букровская вол.: Игнашёво 1752-37 (пр.).
- 322. «Чибо-чибо-чибаточки, здравствуйте, милые дружочки»**
Куньинский район:
 Ущицкая вол.: Быково 2493-16.
- 323. «Что же ты, ёлочка, не зелена стоишь»**
Палкинский район:
 Качановская вол.: Пемпиши 1397-31.
- 324. «Что на тоненький ледок»**
Плосский район:
 Плоская вол.: Погорелово 4172-15 (фр.).
Струго-Красненский район:
 Новосельская вол.: Ксти 3144-82.
- 325. «Что у Тани по Ване голова болит»**
Печорский район:
 Кулейская вол.: Лисьё 1180-41, 1222-07, 08, 3348-79, 3349-21; Шартово 1232-27.
 Печорская вол.: Декшино 1169-42.

Псковский район:

Залитская вол.: Белов 1184-13.

**326. «Чуган-чуган, чуганец,
чуган добрый молодец»**Пустошкинский район:

Забельская вол.: Песчанка 2056-11.

**327. «Этот мальчик лучше всех
все порядки знает»**Опочечный район:

Звонская вол.: Посихново 2277-07.

Матюшкинская вол.: Броды 1631-19.

Пушкино-Горский район:

Васильевская вол.: Стречно 2252-05.

Велейская вол.: Смолины 1629-04.

328. «Я в садочке была»Струго-Красненский район:

Симанологская вол.: Сафронова Гора 3116-13 (первая песня, как водят хоровод), 3124а-10.

**329. «Я гуляла по саду,
по осинову листу»**Невельский район:

Артёмовская вол.: Осётки 1773-23.

330. «Я на стулике сижу»Палкинский район:

Качановская вол.: Козлы 1397-69.

Палкинская вол.: Свириково 1571-31.

Печорский район:

Лавровская вол.: Папушево 1407-20, 1419-19.

**331. «Я по терему ходила,
по новому гуляла»**Пустошкинский район:

Забельская вол.: Песчанка 2056-38.

332. «Я по травке шла»

Эстонское пограничье: Любница 1191-07.

333. «Я полю-полю капустку»Печорский район:

Новоизборская вол.: М. Калки 3350-67; Печки 3350-42.

**334. «Я посеяла,
млада-младенька»**Гдовский район:

Полновская вол.: Полна 4686-24.

335. «Я сидела под окошком, ехал Ваня на коне»Опочечный район:

Глубоковская вол.: Глубокое 2812-15.

336. «Я хожу, не тужу, что одна гуляю»Струго-Красненский район:

Сиковицкая вол.: Дворище 3125-64; Зарябинка 3126-02.

337. «Я у маменьки спрошуся»Печорский район:

Кулейская вол.: Замосье 1178-25; Кулье 1161-13; Лисьё 1181-01, 1222-09.

Псковский район:

Теребищенская вол.: Красная Горка 1206-08, 16.

* * *

**Плясовые припевки,
плясовые песни «под язык»**Гдовский район:

Полновская вол.: «Ванька не был, Ванька был» – Полна 4670-09;

«На берёзе два листа» – Полна 4670-09; Кадриль – Полна 3119-51.

Чернёвская вол.: «Топор-рукавица» – Чернёво 3301-52.

Новоржевский район:

Алтунская вол.: Осинкино 5018-16 – «Тырлы, Копылы, Кожино, Никитино, Береги, Телицино» (названия деревень – пели и плясали под «Русского»).

Зареченская вол.: «Шилки, бутылки, носилки, подавалки» – Варитино 5019-11.

Палкинский район:

Новоуситовская вол.: «Тетёра прыгнула в кусток» – Новая Усита 1537-25.

Палкинская вол.: Кадриль – Жилино 1570-19.

Печорский район:

Изборская вол.: Кадриль под язык – Косыгино 1393-36-45; Кадриль, припевки – Бодогово-Зехново 1234-05; Нижний Крупск 1233-19-20; Поддубье 1204-11, 13.

Лавровская вол.: «Топор-рукавица» – Новожила 1420-26; «А я веники мочу» – Новожила 1420-27; Папушево 1575-05; «А дыло-дылю» – Папушево 1576-15.

Качановская вол.: Кадриль под язык – Спудици 1398-21.

Новоизборская вол.: «Веники-камелики» – Лесицко 1186-07.

Плюосский район:

Плюоская вол.: «Венички-голички, заплясали мужички» – Погорелово 4171-25; «Барыня» – Лямцево 4151-15; «Две кадушки да ведро» – Погорелово 4171-25.

Пушкино-Горский район:

Первомайская вол.: «Сергей поп» – Горбово 5010-11.

Пыталовский район:

Линовская вол.: «Дыликанье» – Максимково 1421-13-15.





ПРИЛОЖЕНИЕ 3

УКАЗАТЕЛЬ ДАТ ОСНОВНЫХ КАЛЕНДАРНЫХ ПРАЗДНИКОВ

Указатель дополнен общераспространенными датами народного месяцеслова и церковного календаря, при этом курсивом отмечены праздники, сведения о которых не представлены в материалах «Обзора...». В кавычки заключены народные названия праздников.

В Указатель не включены переходящие праздники и периоды православного календаря, даты которых исчисляются по Пасхе (Масленица, Великий пост, Вознесение, Троица и др.).

НАЗВАНИЯ ПРАЗДНИКОВ		ДАТА	
в народной традиции	по церковному календарю	по старому стилю	по новому стилю
Рождественская Коляда, «Ражствова Коляда», «Сочельник», «Кутейник»	Навечерие Рождества Христова (Рождественский сочельник)	24 декабря	6 января
Рождество, «Ражжествó»	Рождество Господа Бога и Спаса нашего Иисуса Христа	25 декабря	7 января
«Бабьи каши»	<i>Собор Пресвятой Богородицы</i>	26 декабря	8 января
Степанов день	<i>Апостола первомученика, архидиакона Стефана</i>	27 декабря	9 января
	<i>Мучеников 14 000 младенцев, от Ирода в Вифлиеме избивенных</i>	29 декабря	11 января
«Анисья-желудочница»	<i>Мученицы Анисии</i>	30 декабря	12 января
Новогодняя Коляда, «богатая», «толстая»; «Маланья»	Отдание праздника Рождества Христова. <i>Преподобной Мелании Римляныни</i>	31 декабря	13 января
Новый год; Васильев день	Обрезание Господне. Святителя Василия Великого, архиепископа Кесарии Каппадокийской	1 января	14 января
Крещенская Коляда, «Крещеньская Калида», «Хрященьская Коляда», «бедная», «постная»	Навечерие Богоявления (Крещенский сочельник)	5 января	18 января
Крещение	Святое Богоявление. Крещение Господа Бога и Спаса нашего Иисуса Христа	6 января	19 января
Иоанн Креститель, «Иван Кряститель»	Собор Предтечи и Крестителя Господня Иоанна	7 января	20 января
«Григорий-летоуказатель»	<i>Святителя Григория, епископа Нисского</i>	10 января	23 января
«Татьяна крещенская»	<i>Мученицы Татианы и с нею в Риме пострадавших</i>	12 января	25 января



НАЗВАНИЯ ПРАЗДНИКОВ		ДАТА	
в народной традиции	по церковному календарю	по старому стилю	по новому стилю
«Пётр-середозём», «полукорма»	Поклонение честным веригам апостола Петра. Праведного Максима, иерея Тотемского	16 января	29 января
«Аксинья полужимняя»	Преподобной Ксении Римской. Блаженной Ксении Петербургской	24 января	6 февраля
Сретение, «Встреченье», «Стреченье»	Сретение Господа нашего Иисуса Христа	2 февраля	15 февраля
Симеон и Анна, «Починки»; Мученик Власий	Праведных Симеона Богоприимца и Анны пророкицы. Мученика Власия Кесарийского	3 февраля	16 февраля
«Агафья-коровница», «поминальница»	Мученицы Агафьи	5 февраля	18 февраля
Власий – «скотий Бог»	Священномученика Власия, епископа Севастийского	11 февраля	24 февраля
«Онисим-овчарник»	Апостола от семидесяти Онисима	15 февраля	28 февраля
«Обрётенье»	Первое и второе обречение главы Иоанна Предтечи	24 февраля	9 марта
«Касьян немилостивый»	Преподобного Касиана Римлянина	29/28 февраля	13 марта
Евдокия, «Авдокия»	Преподобномученицы Евдокии	1 марта	14 марта
«Герасим-грачевник»	Преподобного Герасима, иже на Иордане. Преподобного Герасима Вологодского	4 марта	17 марта
«Сороки», «Сорокушки»	Сорок мучеников, в Севастийском озере мучившихся	9 марта	22 марта
Алексей, «Ляксей»	Преподобного Алексея, человека Божия	17 марта	30 марта
«Дарья – грязные проруби»	Мучеников Хрисанфа и Дарии. Иконы Божией Матери, именуемой «Умиление», Смоленской	19 марта	1 апреля
«Василий-солнечник», «капельник»	Священномученика Василия, пресвитера Анкирского	22 марта	4 апреля
Благовещение	Благовещение Пресвятой Богородицы	25 марта	7 апреля
Иларион	Преподобного Илариона Псковоезерского, Гдовского	28 марта	10 апреля
Иван Лествичник	Преподобного Иоанна Лествичника	30 марта	12 апреля
«Марья – зажги снега», «пустые щи»	Преподобной Марии Египетской	1 апреля	14 апреля
«Федул-ветряник», «тёплый»	Мучеников Агафопода диакона, Феодула чтеца и иже с ними	5 апреля	18 апреля



НАЗВАНИЯ ПРАЗДНИКОВ		ДАТА	
в народной традиции	по церковному календарю	по старому стилю	по новому стилю
«Антип-половод»	Священномученика Антипы, епископа Пергама Асийского	11 апреля	24 апреля
Василий Парийский, «тёплый»	Преподобного Василия исповедника, епископа Парийского	12 апреля	25 апреля
«Зосим-пчельник»	Преподобного Зосимы, игумена Соловецкого	17 апреля	30 апреля
Егорьев день, «Ягóрий день», «Ёгóрий», «Весенний Ягóрий»	Великомученика Георгия Победоносца	23 апреля	6 мая
Апостол Марк	Апостола и евангелиста Марка	25 апреля	8 мая
«Степан-ранопахец»	Святителя Стефана, епископа Великопермского	26 апреля	9 мая
«Семён-ранопахец»	Апостола и священномученика Симеона	27 апреля	10 мая
«Еремей-запрягальник», «запахник»	Пророка Иеремии	1 мая	14 мая
Борисов день, «Борис и Глеб», «Борис-кожéвник», «Лошадиный Борис»	Перенесение мощей благоверных князей Российских Бориса и Глеба, во Святом Крещении Романа и Давида	2 мая	15 мая
«Тимофей и Мавра – зелёные цы»	Мучеников Тимофея и Мавры	3 мая	16 мая
«Арина-рассадица»	Мученицы Ирины	5 мая	18 мая
«Иван-пшеничник»	Апостола и Евангелиста Иоанна Богослова	8 мая	21 мая
День Николая чудотворца, «Никола», «Микола», «Весенний Никола», «Весенняя Микола», «Вешний Микола», «Микола-пьяница», «конский праздник»	Перенесение мощей святителя и чудотворца Николая из Мир Ликийских в Бар	9 мая	22 мая
Кирилл и Мефодий; «Мокей мокрый»	Равноапостольных Мефодия и Кирилла, учителей Словенских. Священномученика Мокя	11 мая	24 мая
«Лукерья-комарница»	Мученицы Гликерии девы и с нею мученика Лаодикия, стража темничного	13 мая	26 мая
«Сидор-огуречник»	Мученика Исидора. Блаженного Исидора, Христа ради юродивого, Ростовского чудотворца	14 мая	27 мая
Пахомий	Преподобного Пахомия Великого. Преподобных Ефросина и ученика его Сератиона, Псковских	15 мая	28 мая



НАЗВАНИЯ ПРАЗДНИКОВ		ДАТА	
в народной традиции	по церковному календарю	по старому стилю	по новому стилю
«Фёдор-житник»	<i>Преподобного Феодора Освященного</i>	16 мая	29 мая
«Алёны-льняницы»	<i>Равноапостольных царя Константина и матери его царицы Елены</i>	21 мая	3 июня
«Никита-гусятник»	<i>Преподобного Никиты, исповедника епископа Халкидонского</i>	28 мая	10 июня
«Федосья-колосяница», «гречушница»	<i>Преподобномученицы Феодосии девы</i>	29 мая	11 июня
«Еремей-распрягальник»	<i>Апостола от семидесяти Ерма. Мученика Ермия</i>	31 мая	13 июня
«Петра-поворота», «солноворота»	<i>Преподобного Петра Афонского. Преподобного Онуфрия Мальского, Псковского</i>	12 июня	25 июня
Тихонов день	<i>Святителя Тихона, епископа Амафунтского. Преподобного Тихона Медынского, Калужского</i>	16 июня	29 июня
День Владимирской иконы Божией Матери; День Псково-Печерской иконы Божией Матери; Аграфена-Купальница; «Иванская Каляда»	<i>Владимирской иконы Божией Матери. Псково-Печерской, именуемой «Умиление» и Заоникиевской икон Божией Матери. Мученицы Агриппины</i>	23 июня	6 июля
Иванов день, «Иван», «Иван Купала», «Купальня», «Цветный Иван» («Цветной Иван», «Цвятный Иван»), «Иван-цвятник», «Травный Иван», «Венишный Иван», «Иван-градобой», «Иван грозный»	<i>Рождество честного славного Пророка, Предтечи и Крестителя Господня Иоанна</i>	24 июня	7 июля
«Тихвинская»	<i>Тихвинской иконы Божией Матери</i>	26 июня	9 июля
«Летний Егорий»; «Самсон-сеногой»	<i>Преподобного Георгия Иверского, Святогорца. Преподобного Самсона странноприимца</i>	27 июня	10 июля
Петров день, «Пятров день», «Петро и Павло», «Павла»	<i>Славных и всехвальных первоверховных апостолов Петра и Павла</i>	29 июня	12 июля
Кузьмин день	<i>Бессребреников Космы и Дамиана, в Риме пострадавших</i>	1 июля	14 июля
«Андреи-наливы»	<i>Святителя Андрея, архиепископа Критского. Преподобного Андрея Рублева, иконописца</i>	4 июля	17 июля



НАЗВАНИЯ ПРАЗДНИКОВ		ДАТА	
в народной традиции	по церковному календарю	по старому стилю	по новому стилю
Сергий, «Сергачок»	Обретение честных мощей преподобного Сергия, игумена Радонежского	5 июля	18 июля
«Казанская»	Явление иконы Пресвятой Богородицы во граде Казани	8 июля	21 июля
«Афимья-стожарница»; «Ольги-Елены»	Воспоминание чуда великомученицы Евфимии всехвальной, имже Православие утвердися. Равноапостольной великой княгини Российской Ольги, во святом крещении Елены	11 июля	24 июля
Владимиров день; «Кирики-Улиты»	Равноапостольного великого князя Владимира, во Святом Крещении Василия. Мучеников Кирика и Иулиты	15 июля	28 июля
	Чирской (Псковской) иконы Божией Матери	16 июля	29 июля
	Святогорской иконы Божией Матери	17 июля	30 июля
Серафим Саровский	Обретение мощей преподобного Серафима, Саровского чудотворца	19 июля	1 августа
Ильин день, «Илья»	Пророка Илии	20 июля	2 августа
Мария Магдалина	Мироносицы равноапостольной Марии Магдалины	22 июля	4 августа
Борисов день, «Межённый Борис»	Мучеников благоверных князей Бориса и Глеба, во Святом Крещении Романа и Давида	24 июля	6 августа
«Пантелей»	Великомученика и целителя Пантелеимона	27 июля	9 августа
	Смоленской иконы Божией Матери, именуемой «Одигитрия»	28 июля	10 августа
«Маккавей», «Спасов день», «Спас Маккавей»	Семи мучеников Маккавеев. Празднество Всемилоствому Спасу и Пресвятой Богородице. Происхождение (изнесение) Честных Древ Животворящего Креста Господня	1 августа	14 августа
«Степан-сеновал»	Перенесение из Иерусалима в Константинополь мощей первомученика архидиакона Стефана	2 августа	15 августа
Евдокия, «Авдокья»	Преподобномученицы Евдокии	4 августа	17 августа
Спасов день, «Спас», «яблочный праздник»	Преображение Господа Бога и Спаса нашего Иисуса Христа	6 августа	19 августа
Зосима и Савватий	Перенесение мощей преподобных Зосимы и Савватия Соловецких	8 августа	21 августа
Тихон, «Тифон»	Святителя Тихона, епископа Воронежского, Задонского чудотворца	13 августа	26 августа



НАЗВАНИЯ ПРАЗДНИКОВ		ДАТА	
в народной традиции	по церковному календарю	по старому стилю	по новому стилю
Успение пресвятой Богородицы, «Богородиво», «Богородица»	Успение Пресвятой Владычицы нашей Богородицы и Приснодевы Марии	15 августа	28 августа
<i>Третий Спас, «ореховый»</i>	<i>Попразднство Успения. Перенесение из Едессы в Константинополь Нерукотворенного образа (Убруса) Господа Иисуса Христа</i>	16 августа	29 августа
«Фрол», «Фрол и Лавр», «Лошадиный Флорий», «Хрол», «Хралки»	Мучеников Флора и Лавра	18 августа	31 августа
<i>«Андрей Стратилат-тепляк»</i>	<i>Мученика Андрея Стратилата и с ним 2593-х мучеников</i>	19 августа	1 сентября
<i>«Агафон-огуменник»</i>	<i>Мученика Агафоника и иже с ним</i>	22 августа	4 сентября
<i>Сретение; «Наталья-овсяница»</i>	<i>Сретение Владимирской иконы Пресвятой Богородицы. Мучеников Адриана и Наталии</i>	26 августа	8 сентября
Савва	Преподобного Саввы Крыпетского, Псковского	28 августа	10 сентября
«Постный Иван», «Иван-головорез»	Усекновение главы Пророка, Предтечи и Крестителя Господня Иоанна	29 августа	11 сентября
Александров день, «Ляксандра»	Перенесение мощей благоверного князя Александра Невского	30 августа	12 сентября
<i>Семёнов день, «летопродоец»</i>	<i>Преподобного Симеона Столпника и матери его Марфы</i>	1 сентября	14 сентября
<i>Неопалимая Купина</i>	<i>Иконы Божией Матери, именуемой «Неопалимая Купина»</i>	4 сентября	17 сентября
Рождество Богородицы, «Пречистая»	Рождество Пресвятой Владычицы нашей Богородицы и Приснодевы Марии	8 сентября	21 сентября
Воздвижение, «Вздвигенье», «Уздвигання», «Сдвигенье»; День памяти (погребения) псковского пустынножителя иеромонаха Мардария	Воздвижение честного и животворящего креста Господня	14 сентября	27 сентября
<i>«Никита-гусепролет», «Репорезов день»</i>	<i>Великомученика Никиты</i>	15 сентября	28 сентября
<i>Вера, Надежда, Любовь. «Всесветные бабы именины»</i>	<i>Мучениц Веры, Надежды, Любви и матери их Софии</i>	17 сентября	30 сентября
	<i>Обретение мощей святителя Димитрия, митрополита Ростовского</i>	21 сентября	4 октября



НАЗВАНИЯ ПРАЗДНИКОВ		ДАТА	
в народной традиции	по церковному календарю	по старому стилю	по новому стилю
«Никандр», «Память», «Память Никандра»; «Фёкла-заревница»	Преподобного Никандра пустынножителя, Псковского чудотворца. <i>Мирожской иконы Божией матери. Первомученицы равноапостольной Феклы</i>	24 сентября	7 октября
«Сергий», «Сергачок»	Преставление преподобного Сергия, игумена Радонежского, всея России чудотворца	25 сентября	8 октября
Иван Богослов	Преставление апостола и евангелиста Иоанна Богослова	26 сентября	9 октября
Покров день, «Пакрoв»	Покров Пресвятой Владычицы нашей Богородицы и Приснодевы Марии	1 октября	14 октября
«Денис позимний»	<i>Священномученика Дионисия Ареопагита, епископа Афинского. Преподобного Дионисия, затворника Печерского, в Дальних пещерах</i>	3 октября	16 октября
Ерофеев день	<i>Священномученика Иерофея, епископа Афинского</i>	4 октября	17 октября
«Харитина-ткачиха»	<i>Мученицы Харитины</i>	5 октября	18 октября
«Сергий»	Мучеников Сергия и Вакха. Преподобного Сергия Послушливого, Печерского, в Ближних пещерах. Преподобного Сергия Нуромского (Вологодского). <i>Псково-Печерской иконы Божией Матери, именуемой «Умиление»</i>	7 октября	20 октября
Лука, Луков день	<i>Апостола и евангелиста Луки</i>	18 октября	31 октября
Иларион	Преподобного Илариона Псковоезерского, Гдовского	21 октября	3 ноября
Казанская, «Казанска»	Празднование Казанской иконе Божией Матери	22 октября	4 ноября
	<i>Иконы Божией Матери «Всех скорбящих Радость»</i>	24 октября	4 ноября
Дмитриев день, «Митров день»	Великомученика Дмитрия Солунского	26 октября	8 ноября
«Ремянки», Параскева Пятница; «Ненила-льняница»	Мученицы Параскевы, нареченной Пятница. <i>Мучеников Терентия и Неонилы и чад их</i>	28 октября	10 ноября
Анастасия, «Анастасия-овчарница»	Преподобномученицы Анастасии Римляныни	29 октября	11 ноября
Кузьмин день, «Кузьминки», «Осённый Кузьма», «Кузьма-Демьян»	Бессребреников и чудотворцев Космы и Дамиана Асийских и матери их преподобной Феодотии	1 ноября	14 ноября



НАЗВАНИЯ ПРАЗДНИКОВ		ДАТА	
в народной традиции	по церковному календарю	по старому стилю	по новому стилю
Михайлов день, «Михайла», «Михаил Архангел»	Собор Архистратига Михаила и прочих Небесных Сил бесплотных	8 ноября	21 ноября
«Матрёна зимняя»	Преподобной Матроны	9 ноября	22 ноября
Фёдор Студит	Преподобного Феодора Студита, исповедника	11 ноября	24 ноября
Филиппов день	Апостола Филиппа	14 ноября	27 ноября
Введение	Введение во храм Пресвятой Владычицы нашей Богородицы и Приснодевы Марии	21 ноября	4 декабря
«Катерина-санница»	Великомученицы Екатерины	24 ноября	7 декабря
«Зимний Егорий»	Освящение церкви великомученика Георгия в Киеве	26 ноября	9 декабря
Андрей Первозванный	Апостола Андрея Первозванного	30 ноября	13 декабря
«Наум-грамотник»	Пророка Наума	1 декабря	14 декабря
Варвара	Великомученицы Варвары	4 декабря	17 декабря
Савва; «Николин батька» (канун «Николь»)	Преподобного Саввы Освященного	5 декабря	18 декабря
День Николая чудотворца, «Никола», «Зимняя Мико́ла»	Святителя Николая, архиепископа Мир Ликийских, чудотворца	6 декабря	19 декабря
«Анна зимняя», «Зачатьев день»	Зачатие праведной Анною Пресвятой Богородицы. Пророчицы Анны, матери пророка Самуила. Иконы Божией Матери, именуемой «Нечаянная Радость»	9 декабря	22 декабря
«Пóвроты», «Паварать»	Святителя Спиридона, епископа Тримифунтского, чудотворца	12 декабря	25 декабря
Ананий, Назарий, Мисаил	Пророка Даниила и трех отроков Анании, Азарии и Мисаила	17 декабря	30 декабря
«Анастасе́я», «Настасе́я великомученица»	Великомученицы Анастасии Узорешительницы	22 декабря	4 января





ПРИЛОЖЕНИЕ 4

СТАТИСТИЧЕСКИЕ СВЕДЕНИЯ О РАБОТЕ ФОЛЬКЛОРНЫХ ЭКСПЕДИЦИЙ САНКТ-ПЕТЕРБУРГСКОЙ (ЛЕНИНГРАДСКОЙ) ГОСУДАРСТВЕННОЙ КОНСЕРВАТОРИИ ИМ. Н. А. РИМСКОГО-КОРСАКОВА И ФОЛЬКЛОРНО-ЭТНОГРАФИЧЕСКОГО ЦЕНТРА МК РФ (Г. САНКТ-ПЕТЕРБУРГ) В ПСКОВСКОЙ ОБЛАСТИ

Таблица 1. Перечень экспедиций (1978-1999 гг.)

№ п/п	№ кол-лекции	Год	Время проведения экспедиции	Районы Псковской области
1	27	1978	декабрь	Гдовский
2	32	1979	май	Гдовский
3	45	1981	июнь-июль	Печорский, Псковский
4	46	1982	январь-февраль	Печорский, Псковский
5	57	1983	октябрь	Палкинский
6	58	1983	январь-февраль	Печорский, Палкинский, Пыталовский
7	62	1984	январь-февраль	Красногородский, Палкинский, Печорский, Пыталовский
8	65	1984	июнь-июль	Красногородский, Опочецкий, Островский, Пушкино-Горский, Пыталовский, Себежский
9	66	1984	декабрь	Палкинский, Печорский
10	68	1985	январь-февраль	Великолукский, Невельский
11	69	1985	июнь-июль	Великолукский, Красногородский, Куньинский, Локнянский, Невельский, Новосокольнический, Опочецкий, Островский
12	70	1985	июль- август	Красногородский, Локнянский
13	73	1986	январь-февраль	Невельский
14	74	1986	июнь-август	Гдовский, Красногородский, Новосокольнический, Опочецкий, Пустошкинский, Себежский
15	76	1987	январь-февраль	Новоржевский, Опочецкий, Порховский
16	77	1987	июль-август	Красногородский, Опочецкий, Островский, Палкинский, Пушкино-Горский
17	79	1988	январь-февраль	Бежаницкий, Локнянский, Новосокольнический
18	81	1988	июнь-август	Бежаницкий, Великолукский, Куньинский, Локнянский
19	84	1989	июнь-июль	Новосокольнический, Опочецкий
20	87	1990	январь-февраль	Красногородский, Опочецкий, Островский, Палкинский, Порховский, Псковский, Пыталовский
21	93	1991	январь-февраль	Гдовский, Плюсский, Струго-Красненский
22	100	1992	июль	Гдовский
23	102	1992	сентябрь	Печорский
24	128	1994	январь-февраль	Плюсский
25	142	1996	июль-август	Гдовский
26	151	1998	февраль	Новоржевский, Пушкино-Горский
27	156	1999	февраль	Бежаницкий, Новоржевский, Пушкино-Горский



**Таблица 2. Статистические сведения
по обследованным районам Псковской области¹
(по состоянию на 25.04.2001 г.)**

№	Район	Число экспед. выездов	Число обслед. волостей и гор. адм.	Число обслед. насел. пунктов	Число звуко- записей
1	Бежаницкий	3	7	52	719
2	Великолукский	3	10	175	3442
3	Гдовский	6	11	115	3261
4	Красногородский	7	6	102	1625
5	Куньинский	4	10	168	1839
6	Локнянский	5	5	100	1960
7	Невельский	3	9	136	2721
8	Новоржевский	3	12	93	1617
9	Новосокольнический	4	7	69	1234
10	Опочецкий	7	13	169	1777
11	Островский	4	7	93	947
12	Палкинский	6	6	163	1929
13	Печорский	6	7	90	3466
14	Плюсский	2	7	56	1104
15	Порховский	2	5	85	1517
16	Псковский	3	6	45	871
17	Пустошкинский	1	8	69	1047
18	Пушкино-Горский	4	7	106	1371
19	Пыталовский	4	10	94	688
20	Себежский	2	11	155	2953
21	Струго-Красненский	1	6	54	931
	ИТОГО		170	2189	37019

¹ В таблице приводятся уточненные сведения по экспедициям 1978–1998 гг. Дополнительно учтены материалы двух экспедиций в Куньинский район Музыкального училища им. М. П. Мусоргского (1990–1991 гг.), хранящиеся в ФЭЦ и нашедшие освещение в данном издании. По экспедиции 1999 г. в Бежаницкий, Новоржевский, Пушкино-Горский районы учтены сведения по обследованным волостям и населенным пунктам, не учтено количество звукозаписей (материалы находятся в стадии обработки).





СПИСОК ОБСЛЕДОВАННЫХ НАСЕЛЕННЫХ ПУНКТОВ

Бежаницкий район

Ашевская вол. (ц. Ашево): Авинищи, Ашево, Горенье; б/зв.: Плессы.

Бардовская вол. (ц. Бардово): Бардово, Бобровец, Борисково, Детково, Подоржэвка, Романово, Скрыпли, Струпливец, Тим-Гора, Шумиха; б/зв.: Зайцево.

Бежаницкая вол. (ц. Бежаницы): Андриюшино, Бежаницы, Суцёво; б/зв.: Ляды.

Дворицкая вол. (ц. Дворцы): Апросьево, Афаносково, Дворцы, Захарино, Кисели, Ратьково.

Кудеверская вол. (ц. Кудеверь): Алоль, Андро-Холмы, Заречье, Зубково, Кудеверь, Медвёдово (Медведево), Павлово, Поречье, Сукино, Трошневка, Фильково; б/зв.: Береково, Болотница.

Махновская вол. (ц. Махново): Аксёново, Измалково, Крыжово, Липцы, Турово, Чунеево.

Цевельская вол. (ц. Цевло): Вихрище, Макарино, Межник, Синцово, Скопиха, Сысово, Цевло; б/зв.: Порховок.

Великолукский район

Борковская вол. (ц. Борки): Бардино, Бобриково, Борки, Данченки, Комша, Оставец, Прялово, Рудня, Сорокино, Теренино, Фелистово; б/зв.: Овчинниково, Стуканы.

Букровская вол. (ц. Букрово): Бокланово, Большая Усвята, Берглезово, Бошенки, Горбачи, Игнашёво, Каменка, Кузнецово, Куковичино, Лосево, Ляхново, Малая Усвята, Марипчёлки, Мартинково, Свистунково, Смота, Старые Тарасы (Тарасы), Горопчино (Лосево), Шабуниха, Шелехово, Ямно; б/зв.: Букрово-1, Ваши, Малинкино, Поповка.

Горицкая вол. (ц. Гвоздово): Иваново, Кислово, Корняки, Крутовраг, Овсище, Тулубьево; б/зв.: Кучино, Русаново.

Купуйская вол. (ц. Купуй): Бабино, Белокозово, Демьяница, Ерёмкино, Зубово, Мишагино, Колюбаки, Коровница, Крупышево, Кузнецово, Купуй, Острошно, Петрушино, Сеньково, Филиппково, Шадиново, Яковлево; б/зв.: Бугры, Пашниково, Тетёркино.

Марьинская вол. (ц. Карцево): Буркино, Ведерниково, Власково, Гороваха, Кашевицы, Курова Гора, Марьино, Молоди, Петрово, Разливы, Рожковичи, Смычок, Сосноваха; б/зв.: Горушка, Карцево, Суханово.

Пореченская вол. (ц. Поречье): Бербелёво, Борисоглеб, Борок, Екатеринбург, Зайцы, Захарово, Лоскатухино, Никулино, Осокино, Поречье, Рошнево, Стайки, Сыровквашино; б/зв.: Мамашкино, Решетниково, Сапроново, Тимошкино.

Урицкая вол. (ц. Урицкое): Горбани, Занюское, Заручевье, Кадолово, Калдобино, Капустино (Рудьково), Костелево, Лопаткино, Рябиновка, Селибы (Новоселье), Урицкое, Хребтово; б/зв.: Дурнёвка, Прудины.

Успенская вол. (ц. Успенское): Азарьково, Антушево, Гольшево, Изосенки, Каменистик, Клёвино, Краснополье, Медвёдково, Мякишево, Овсянкино, Спиридинки, Сычёво, Успенское; б/зв.: Крупышево, Шляпино.

Фёдорковская вол. (ц. Фёдорково): Васьково, Лохново, Мартиново, Плаксино, Подолы, Разинки, Сопки, Те-

мрево, Тронино, Фёдорково, Химино, Царево; б/зв.: Березье, Букино, Мухино, Пирогово, Сенчиты, Щергониха.

Черпесская вол. (ц. Черпесса): Городище, Губаны, Гусиный Бор (Бор), Дрёпино, Дроздово, Житницы, Каверзино, Кострово, Михаи, Овиново, Пахомково, Подберезье, Самушенки, Хоружево, Хохлово, Черпесса, Шиши; б/зв.: Бор Болонев, Владыкино, Вязовое, Гришино, Житище, Житницы, Китовишка, Костелёво, Марково, Никитино, Петреево, Шилово.

Гдовский район

Вейнская вол. (ц. Вейно): Вейно, Журавлёв Конец, Заборовье, Залесье, Зуевец, Котельно, Крапивно, Новая Деревня, Ульдежка.

Гдовская вол. (ц. Гдов): Гдов, Крутое, Подоспа.

Добручинская вол. (ц. Добручи): Воскресенское, Добручи, Купково, Лобановщина, Лядины, Потрехново, Рябово, Сос, Худькино.

Первомайская вол. (ц. Первомайская): Безьва, Блянск, Выселок Жуковский, Гвоздно (Наумовщина), Горско-Рогово, Зубовщина, Молоди, Новая Зубовщина, Носовка, Старое Загорье, Терев.

Плесновская вол. (ц. Плесна): Блынки, Брод, Васильевщина, Плесна, Подсосонье, Славотино, Тербачёво, Хворки; б/зв.: Радоселье, Щелец, Язвю.

Полновская вол. (ц. Ямм): Горка, Желча, Каменка, Новый Быт, Партизанская, Полна, Чечевино, Ямм.

Ремдовская вол. (ц. Ремда): Великуша, Ветеря-3, Гашково, Низовицы, Ореховцы.

Самолвовская вол. (ц. Самолва): Путьково, Самолва, Чудская Рудница.

Спицинская вол. (ц. Спицино): Гаглово, Драготина, Залахтовье, Замогилье, Казурино, Кленно, Кятицы, Мда, Новинка, Островцы, Подборовье, Подлинье, Подолешье, Раскопель, Рогачёво, Рубцовщина, Сельце-Горка, Сосно, Спицино, Усадище.

Чернёвская вол. (ц. Чернёво): Афаносово, Большое Скородно, Гнилище, Заклинье, Захонье, Малое Чернёво, Новые Дубяги, Озерёво (Малое Озерёво), Озерцы, Прибуж, Слудка, Тупицино, Чернёво, Шипилино, Якушино; б/зв.: Малое Скородно.

Юшкинская вол. (ц. Юшкино): Андропова Гора, Бешкино-1, Бешкино-2, Ветвеник, Духнова Гора, Забрядняжье, Заполье, Зигоска, Козлово, Лунёвщина, Незнамо Поле, Ручьи, Сторожинец, Строгино, Шелопугино, Юшкино; б/зв.: Заборовье, Сорокина Гора, Трутнево.

Красногородский район

Граинская вол. (ц. Лукино): Глухари, Зайцы, Лукино, Мехово, Морозово, Платишино, Равгово, Серебренниково, Тимохи, Троши, Шумилы; б/зв.: Могильники, Соседово.

Ильинская вол. (ц. Ильинское): Авдоши, Десяцкие, Дулово, Заборовье, Зубавы, Ильинское, Кривошляпы; б/зв.: Влёсно, Зуёво, Рыбаки.

Красногородская вол. (ц. Красногородское): Заречье, Красногородское, Лоскутина, Малы, Мехово, Мыза, Рыжково, Собольцово, Станкеево, Усово, Филелеево,



Шутово, Якушово; б/зв.: Горбуново, Гришково, Иванцево, Мокрица, Морозово.

Партизанская вол. (ц. Блясино): Блясино, Винокурово, Габоны, Долги, Езупы–Игум-Гора (Езупы), Колтырёво, Курцево, Кучелево, Максины, Мамоны, Посинье, Синьково, Смиклы; б/зв.: Горки, Лоси, Разногузы.

Пограничная вол. (ц. Кресты): Александрово, Братниково, Габоны, Жеребино, Кресты, Кривины, Кунгово, Люмжево, Лямоны, Малиновка, Минино, Пиково, Перезуино, Поляково, Пушмачи, Рогаткино, Рудиновка, Татарино, Треньки, Челаново, Шершановка; б/зв.: Бличино, Ганьково, Ионики, Ключки, Котляровка, Мильцево, Нивки, Тарасовка, Чурово.

Покровская вол. (ц. Покровское): Агарышево, Барашково, Бахирево, Вярмово, Золотово, Карелино, Кашево, Мозули, Мутолевка, Мышково, Овсянки, Покровское, Трибесово; б/зв.: Пушмачи.

Латвийское пограничье (б. Голышевский с/с Лудзенского р-на): Антоновка.

Куньинский район

Жижицкая вол. (ц. Жижица): Анашкино, Горка, Жижица, Жижица (Леспромхоз), Жуково, Засеново, Кадосно, Курово, Михайловское, Наумово, Овечково, Ольховец, Пашивкино (край Наумова), Плюхново, Раонь, Староселье, Хмелево; б/зв.: Артемово, Кудряницы, Логово, Подколодь, Пустыньки, Сидорово, Тихий Бор.

Западнодвинская вол. (ц. Прихабы): Губа.

Каськовская вол. (ц. Каськово): Бойково, Бубиново, Васьково, Гритьково, Гришино, Двинь-Покровское, Домнино, Дроздово, Ерохино, Ильичёвка, Каськово, Кладово, Кочегарово, Курово, Ластовка, Мелюшаты, Монастырщина, Моршники, Нижельское, Петухи, Прилуки, Шалонино, Шалюпы, Ямище; б/зв.: Векшино, Вшивка, Заборье, Камено, Кривицы, Першково, Спичино, Староселье, Чернаково.

Крестовская вол. (ц. Кресты): Боровка, Боровые, Бурщина, Гладыши, Долговица, Дубровка, Ерёминно, Жигули, Задорожье, Заовражье, Затурщина, Козинцево, Кресты, Кузьмино, Лисичино, Лопотуха, Никулино, Паньково, Поташня, Починок, Пузаново, Пурышкино, Ростани, Устье, Хухово, Широни; б/зв.: Косилово.

Морозовская вол. (ц. Слепнёво): Белавино, Быково, Васютино, Гламазды, Дрёг, Курилово, Куркино, Малая Кретивля, Мартьяново, Печково, Подозерье, Поташово, Потеплино, Рябово, Секутьево, Слепнёво, Токарёво, Хомушино; б/зв.: Авинцы, Большая Кретивля, Григоркино, Людкино, Малюткино, Рожново, Спичино.

Назимовская вол. (ц. Шейкино): Бубново, Голубово, Горка, Гуляево, Крюки, Назимово, Огородцы, Савченки, Сопки, Степанцево, Терехи, Точилово, Трубицы, Хачёво, Шейкино.

Октябрьская вол. (ц. Встеселово): Встеселово, Коврышкино, Кожино, Колотовка, Лазарево, Малахово, Харитоново; б/зв.: Волково, Стишково.

Пухновская вол. (ц. Пухново): Бараново, Боровково, Булавкино, Ермолово, Липицы, Лобазды (Альфимково), Петрово, Пухново, Размахино (Манёво), Сафоново, Симакино, Соловьёво, Частые.

Усмынская вол.: (ц. Усмынь): Андроново, Блёхово, Войлово, Выдрие, Метино, Росно, Усмынь.

Ущицкая вол. (ц. Ущицы): Быково, Дохино, Дубняки, Жегалово, Лукино, Мокрики, Монастырёк, Новарко-

во, Ущицы, Фёдориха, Ямниково; б/зв.: Захаркино, Зеленово, Красная Горка.

Локнянский район

Алексеевская вол. (ц. Крестилово): Алексеевское, Баколово, Валувское, Иванишево, Карелово, Карцево, Козино, Крестилово, Марьино, Медвёдово, Плиски, Сергеевское, Сосновка, Тимофейково, Усадище; б/зв.: Жуково, Кавезино, Работино, Сенино, Филиппово.

Локнянская вол. (ц. Рысино): Осиновка, Юхново; б/зв.: Ямно.

Миритиницкая вол. (ц. Миритиницы): Богданово, Вознесенское, Демидово, Железово, Калиткино, Лежакино, Мартьяново, Миритиницы, Обухово, Овинчище, Осташкино, Рыкайлово, Фёдорково; б/зв.: Жарки, Заход, Исаково.

Подберезинская вол. (ц. Подберезье): Барские Куницы, Барсуки, Бор, Борок, Власково, Гоголево, Горькуново, Денёво, Елдыгино, Заполье, Куницы, Лазарево, Паново, Подберезье, Полошутино, Хвошня, Хочуж; б/зв.: Серка, Староселье, Фекино, Шенёвка, Щёлоки, Язвы.

Самолуковская вол. (ц. Башово): Айдарово, Альфиново, Башово, Бор, Володьково, Вольинцево, Воронцово, Глухово, Загорье, Замошье, Зенцово, Иванцево, Каленидово, Кошнево, Ледеяха, Липшани, Любомирово, Малое Каськово, Монтево, Паново, Пашково, Поддубье, Прискуха, Самолуково, Синихово, Степановщина, Сухлово, Сысоево, Терехово, Тростино, Тряпичино, Черепаги, Чулинино, Щенайлово; б/зв.: Бурносолово, Дёмино, Скрабы, Щепуново.

Невельский район

Артёмовская вол. (ц. Артёмово): Артёмово, Бабинские, Ващеничено, Городище, Каверзы, Каралиновка, Кошелёво, Лазовики, Медвёдково, Мошенино, Осётки, Остров, Политыки, Тимофеевка, Шарино, Ярошки; б/зв.: Герасимово, Жуково, Зеленьки, Кудрявцы, Луговое.

Ивановская вол. (ц. Иваново): Голодница.

Лёховская вол. (ц. Лёхово): Багуры, Барсуки, Боброво, Большая Будница, Волчьи Горы, Дубокрай, Ласкатухино, Лёхово, Пахлово, Рыжее Сиденье (Рыжесиденье), Фролово; б/зв.: Антипенки, Малая Будница, Некунец, Пестрики.

Лобковская вол. (ц. Лобок): Барсуки, Высоцкие, Еськино, Козлово, Косёнково, Лемешы, Маслоки, Рыжаки, Семёновка, Терпилово, Усово, Худоярово, Черняи; б/зв.: Петрачиха, Рыбаково, Шесто.

Ловецкая вол. (ц. Ловец): Великое Село, Видусово, Городище, Залонье, Караваи, Клиновое, Козыри, Ловец, Малое Сомино, Никоново, Носково, Осётки, Осташково, Погребцево, Туркин Перевоз (Турки-Перевоз), Харланиха, Язно, Ятмище; б/зв.: Весёлки, Киселёво, Столпово.

Новохованская вол. (ц. Новохованск): Борисково, Держитино, Дроздово, Дубинино, Носиково, Руцелёво, Федьково, Харны, Церковище; б/зв.: Рассоново.

Трехалёвская вол. (ц. Трехалёво): Белое, Бурмакино, Деришино, Конново, Краснобаиха, Луки, Мыленки, Нарично, Никониха, Пустыньки, Рукавец, Студенец, Трехалёво, Устиново; б/зв.: Борки, Овница, Рытовка.

Туричинская вол. (ц. Туричино): Бисюрёво, Гольни, Доминиково, Ермошино, Жулёво, Каменка, Клястница,



Кресты, Кулиги, Молокоедово, Погорелое, Рубанково, Стайки, Туричино, Хватыня.

Усть-Долысская вол. (ц. Усть-Долыссы): Акулино, Бегуново, Боёво, Гмыли, Житки, Завруи, Замошица, Подмолодь, Прудины, Сельцы, Старое, Червоеды, Чернецово; б/зв.: Ковалёво, Кубок, Курилиха, Ломы, Мотовилиха, Таланкино, Хомчиха.

Новоржевский район

Алтунская вол. (ц. Вехно): Алтун, Батково, Вехно, Дорожкино, Залог, Звягино, Канашовка, Каруза, Лябино, Осинкино, Селиваново; б/зв.: Свистогузovo.

Вёскинская вол. (ц. Вёска): Бородёнки, Вёска, Гридино, Денёскино, Жуково, Яконово; б/зв.: Кудяево.

Вишлёвская вол. (ц. Вишлёво): Вишлёво, Крюково, Свиномурово, Усадище, Ягодино.

Выборская вол. (ц. Выбор): Бабихино, Выбор, Деревицы, Дмитровка, Жуково, Копылово, Лужково, Марьино, Пыльниково, Рогаткино, Савино, Стрелкино, Шараново, Шикени; б/зв.: Байкино.

Дубровская вол. (ц. Дубровы): Борки, Кораблёво, Перхово, Щербово.

Жадрицкая вол. (ц. Жадрицы): Жадрицы, Коротыли, Ладино, Ровное, Рудняха, Хортово.

Заборьевская вол. (ц. Макарово): Гнилки, Голубево, Гривино, Дятлово, Заборье, Лаптево, Лунёвка, Макарово, Машатино, Самсониха, Тарасово, Федоново; б/зв.: Горка, Гром, Косьяново.

Зареченская вол. (ц. Заречье): Адорье, Варитино, Грибаново, Малое Алешино.

Новоржевская гор. адм.: г. Новоржев.

Оршанская вол. (ц. Орша): Большая Слобода, Васьково-Иглино, Волчицкое, Высокое, Залог, Запятково, Кузьмино, Мешток, Мосеево, Сторожня.

Стехновская вол. (ц. Стехново): Ботвино, Губкино, Крутцы, Посадниково, Речки, Ругодево, Соболицы, Стехново, Стёхово, Тараскино.

Юхновская вол. (ц. Барута): Гускино, Маньково, Михалкино, Погорелово.

Новосокольнический район

Бологовская вол. (ц. Бор): Гостилово, Лиситки, Санталово, Соболяки, Шевельки; б/зв.: Бологое, Бор, Вашки, Коровино, Недомерки, Фефелово.

Вязовская вол. (ц. Вяз): Антушово, Баландино, Вяз, Глядково, Девичье, Дровенёво, Коларёво, Кошнево (зап. в Стругах), Ламикшино, Монино, Мошково, Сениутино, Струги; б/зв.: Садиба.

Маевская вол. (ц. Маёво): Маёво.

Насвинская вол. (ц. Насва): Погостище; б/зв.: Шейкино.

Островская вол. (ц. Островки): Бабки, Борисово, Вырино, Козлово, Мокрыши, Новое, Сушино, Тириново, Ульянцево; б/зв.: Дмитриовичи, Зубатово, Работино, Сеньково.

Раменская вол. (ц. Раменье): Астратово, Борисово, Бритвино, Жолобово, Климово, Козоногово, Лёхово, Маньково, Морщилово, Раменье, Рыкшино, Семёново, Страхово, Фалютино, Фетинино, Щепчино, Яковцево; б/зв.: Горково.

Руновская вол. (ц. Руново): Буровец, Гришино, Курочкино, Лядово, Овсяниково, Руново, Сатонкино, Хряни, Шухово; б/зв.: Жуково.

Опочецкий район

Варыгинская вол. (ц. Варыгино): Большие Рогатки, Бородино, Варыгино, Зуица, Лотовицы, Коношково, Максимиха, Малые Рогатки, Марфино, Маслово, Морозово, Ниченкино, Ратово, Сакирино, Фёдоровское; б/зв.: Антоново, Вашково, Каменка, Леоново, Новая Деревня, Хохулино.

Глубоковская вол. (ц. Глубокое): Авсейково, Бочкари, Вельица, Водобег, Гарусово, Глубокое, Заногы, Зехново, Зуйково, Кобылкино, Мякишево, Паново, Погорельцево, Пятничино, Рассохи, Ровный Бор, Рупосы, Сечачи, Траньки, Шелково; б/зв.: Агафонково, Козлово, Руднихино, Филёво, Хренёво.

Духновская вол. (ц. Духново): Барсуки, Васильково, Верхнее Кунино, Волково, Высокая Гора, Духново, Искорки, Кошкино, Куденково, Курочкино, Лахово, Лебединец, Нижнее Кунино, Фомкино, Ханино, Шагино, Шапкино, Якушёво; б/зв.: Болдино, Заборье, Михалкино, Тишково, Ульяново.

Звонская вол. (ц. Звоны): Алино, Вороново, Грихново, Звоны, Мостищи, Посихново, Фёдорково, Филистово, Черницкое; б/зв.: Дерганово, Шопореве.

Краснооктябрьская вол. (ц. Балахи): Столбово.

Ладыгинская вол. (ц. Ладыгино): Власово, Горушка, Запеклево, Липица, Лиственка, Огурцово, Саломахи; б/зв.: Гребешино.

Лобовская вол. (ц. Лобово): Авинищи, Болдино, Григорино, Гужово, Есенники, Жгуново, Казихи, Катково, Куденково, Лёдово, Мочалково, Проведищи, Решетниково, Ржавки, Терехи; б/зв.: Лобово, Наклы, Шемелинки.

Любимовская вол. (ц. Лаптево): Бездедово, Бурлово, Верхние Дупли, Орехово, Сосновка; б/зв.: Верховина, Нижние Дупли, Удриха.

Матюшкинская вол. (ц. Матюшкино): Броды, Горки, Ильмова Гора, Козырёво, Лушилы, Матюшкино, Попки, Порядино, Саутки, Серово, Тригузово, Тряпы; б/зв.: Барабаны, Белки, Полукозырёво, Шибаново, Шлепиха.

Норкинская вол. (ц. Норкино): Быстрино, Гребени, Екимово, Каленидово, Камено, Лежовка, Лужицы, Норкино, Рясина, Сорокино; б/зв.: Воронино.

Опочецкая гор. адм.: г. Опочка.

Петровская вол. (ц. Макушино): Анченки, Арапы, Бальтино, Белоусово, Вдовишино, Виры, Гаврово, Дикущино, Дреча, Залогы, Крайнево, Кренево, Макушино, Мироеды, Мишнево, Момоново, Мощёново, Орлово, Уварово; б/зв.: Мялово, Панцерново, Полетаево, Сильники, Тебелево.

Пригородная вол. (ц. Опочка): Песчивка.

Островский район

Воронцовская вол. (ц. Воронцово): Воронцово, Романово, Тупицы; б/зв.: Лаврово, Шешутино.

Горайская вол. (ц. Горай): Адамково, Борщино, Горай, Ельняги, Жеребьи, Заходы, Иловицы, Каменка, Навдыши (Решеты), Огурцово, Пёхово; б/зв.: Касьяны, Козлы, Малинково.

Калининская вол. (ц. Рубилово): Баслаки, Богдашково, Гнидино, Ивахино, Кирино, Коломница, Крешево, Крюково, Мочалово, Рубилово, Рудаки, Тишино, Тонковидово, Трушки, Юдино; б/зв.: Бубякино, Ларино, Носково.

Островская гор. адм.: г. Остров.

Пальцевская вол. (ц. Федосино): Грязивец, Зобы, Ки-



сели, Марково, Матюгино, Покаты, Пузыри (Пузыркино), Федосино; б/зв.: Паршино, Рубеняты, Толково.

Рубиловская вол. (ц. Дубки): Апанькино, Борзово (Елины), Елагино, Зарино, Кахново, Курцево, Семехино, Сиполи, Тележники, Устье; б/зв.: Ан-Губа, Анисимово, Антуши, Брюкаши, Ваньково, Гольнево, Жгутово, Крёхово, Курташи, Покровские, Пустошка, Сонки, Холматка, Юрино.

Синеречская вол. (ц. Гривы): Бланты, Гривы, Жегово, Званка, Изъядиново, Коношино, Морозово, Орлово, Пашково, Перевоз, Перестрелово, Скадино, Сукманная Горюшка, Юрчане; б/зв.: Жавры, Заборовье, Пентехи, Стодолово, Терехи, Якуши.

Палкинский район

Васильевская вол. (ц. Васильево): Анскино, Бобьяково, Болотово, Большое Апарино, Боровики, Бритиково, Ворошилово, Выставка, Гнилино, Гривки, Дубохново, Дулово, Загорье, Зубовщина, Ирхино, Казаково, Коровкино, Крашняково, Любять, Малое Апарино, Мылово, Петригино, Самулино, Сергино, Сидорово, Симоново, Усадище, Усох, Яхново; б/зв.: Барзы, Бенево, Великополье, Веретье, Гоглово, Гробежи, Заполье, Лухново, Носово, Тараканово, Улкино, Шейкино.

Качановская вол. (ц. Качаново): Городище, Жуково, Зубры, Грибульские, Козлы, Луг, Максимково, Пемпиши, Подсев, Сорокино, Спудиши, Стуколово; б/зв.: Качаново, Панкратово.

Новоуситовская вол.: (ц. Новая Уситва): Большое Плетнёво, Бородино, Вандыши, Горбуны, Грибули, Добычи, Ерилово, Китёнки, Кононово, Наумки, Небоги, Новая Уситва, Подмогилье, Раихино, Ручьи, Симоняты, Ушаки, Шкарино, Щеголицы; б/зв.: Филатово, Шабаны.

Палкинская вол. (ц. Палкино): Базары, Вадницы, Голубы, Горбово, Горино, Гороховище, Горюшка, Демешы, Дешманы, Дудниково, Жилино, Зайцево, Золотавино, Иваново, Капустино, Карпино, Краснодудово, Кузнечники, Лаврово, Леонтьево, Мельница, Никоново, Палкино, Парфеево, Пахомово, Рубцово, Свириково, Сухлово, Тараскино, Тимошино, Щепец, Ягодкино; б/зв.: Бадухино, Бехтерево, Бокачево, Борохново, Браги, Бунгино, Гаврилово, Гоголево, Исаково, Истомино, Лещихино, Мольгино, Полены, Полуново, Рычково, Саньково, Сараево, Слопыгино, Струглица, Сысоево, Усадище, Флореево, Флягино, Харлапково, Цыплята, Шевелево, Шурпалово.

Родовская вол. (ц. Родовое): Голубово, Горбунова Гора, Дворянкино, Ключи, Малые Дядны, Поповские (Поповские Хутора), Трумалёво, Яшково; б/зв.: Выстрелово, Глазаново, Грибулёк, Давыдова Гора, Родовое, Ромахово, Тяпколово, Юрченки.

Черская вол.: (ц. Черская): Вадрино, Доньшино, Ерёмно, Июдино, Павлово, Проскурничено, Рожкополье, Сиги, Усы; б/зв.: Кузьмино, Луговицы, Орлы.

Печорский район

Изборская вол. (ц. Изборск): Бодогово, Вастцы, Велье, Верхний Крупск, Зехново, Изборск (Старый Изборск), Косыгино, Куланово, Малы, Нижний Крупск, Петровск, Поддубье, Турок.

Кулейская вол. (ц. Кулье): Глазово, Дрисливик, Заболотье, Замошье, Каменка, Киришино, Колпино (остров), Красная Гора, Кулье, Лисьё, Медли, Медово, Рожитец, Шаргово; б/зв.: Мартыново.

Крупская вол. (ц. Круп): Вишняково, Гверстонь, Горбатицы, Городище, Заходы, Зимний Борок, Иваново Болото, Кривск, Круп, Кукуевка, Кулиско, Моложва, Песок, Соха; б/зв.: Кудина Гора, Подгорье.

Лавровская вол. (ц. Лавры): Аполихино, Бобрёнки, Захново, Лавры, Ладейники, Любятово, Михеенки, Мустышево, Новожила (Лидва 2-я), Павлово-Блины, Папушево, Руммали, Смолянка, Тульцево, Усадище, Хребты, Юшково.

Новоизборская вол. (ц. Новый Изборск): Большие Видовичи, Варопаново, Запутье, Лесицко, Малые Видовичи, Малые Калки, Печки.

Паниковская вол. (ц. Паниковичи): Воронкино, Дубово, Дятлово, Емельяново, Заболотье, Качево, Кашино, Кудрово, Черемново; б/зв.: Жажино.

Печорская вол. (ц. Печоры): Бабково, Давыдов Колец, Декшино, Заболотье, Затрубье, Кошельки, Лезги, Митковицы, г. Печоры, Тайлово, Уланово.

Эстонское пограничье (Пыльвасский р-н): Любница.

Плюсский район

Должицкая вол. (ц. Должицы): Большое Захонье, Должицы, Овинец, Погребеще, Посолодино.

Запольская вол. (ц. Заполье): Андромер, Большие Лъзи, Дуброво, Замошье, Запесенье, Заплюсье, Заполье, Заречье, Любенск, Полосы, Староверский Луг, Шерёги.

Заянская вол. (ц. Заянье): Алексино, Заянье, Марьянско, Передкино.

Лосицкая вол. (ц. Новоселье): Лосицы, Пелешы.

Лядская вол. (ц. Ляды): Берёзицы, Высоково, Горбово, Игомель, Лядинки, Ляды, Ореховно, Почап.

Нежадовская вол. (ц. Нежадово): Вир, Вяжище, Грязково, Зоозерье, Заполье, Кондратово, Лышницы, Нежадово, Толошницы.

Плюсская вол. (ц. Плюсса): Бутырьки (б. Вознесенско), Волосово, Вялки, Гривцево, Демьяново, Которск, Кошелевицы, Крошнево, Лющик, Лямцево, Манкошев Луг, Петрилово, Плюсса, Погорелово, Пряслино, Усконицы.

Порховский район

Верхнемостская вол. (ц. Верхний Мост): Бдюхи, Бочкино, Девонисово, Верхний Мост, Демиденки, Докатово, Ефременки, Желавкино, Картошино, Климово, Кондратово, Красики, Крутец, Ожово, Подвишенье, Ракитно, Сакирино, Тетерино, Тимошихино, Хозяиновое, Шемякино, Шмойлово.

Дубровенская вол. (ц. Дубровно): Верхние Горки, Готовино, Заболотье, Заречье, Поддубье, Путилово, Степерино, Ямкино; б/зв.: Дубровно, Загоска, Малаховка, Пятчино.

Митрофановская вол. (ц. Тиней): Долганы, Лашково, Маховка, Столыпина, Тиней, Травино, Шелешни; б/зв.: Кракотино, Ладыгино, Москва, Трофимово.

Славковская вол. (ц. Славковичи): Авчух, Бёрдово, Большое Заборовье, Большой Волочёр, Боровики, Гверстно, Голубево, Дубровичи, Замошье, Капустино, Кириллово, Козибор, Крюково, Лог, Луг, Малое Заборовье, Малые Заходы, Молонец, Новая Подгорша, Ольхово, Подберезно, Подзорново, Подсевы, Пуково, Скрипово, Славковичи, Сумско, Царево, Шанево; б/зв.: Большие Пети, Вышино, Гнилица, Ключиха, Осташёво.

Ясенская вол. (ц. Ясно): Быстро, Жидовичи, Качурицы, Щерепицы, Ясно; б/зв.: Летохино.



Псковский район

Верхолинская вол. (ц. Верхолино): Великое Поле, Верхолино, Голова, Егорьевщина, Елизарово, Ерёхново, Заборовка, Завастье, Замельничье, Заорово, Котятинно, Лихово, Мухино, Нароново, Постоево, Сухлово, Тавлово, Теребище, Чужбино.

Гверздонская вол. (ц. Гверздонь): Задворье, Митюшино, Ровница, Троицкая Гора, Юхново; б/зв.: Залединье.

Залитская вол. (ц. Залит): Белов (остров), Большая Толбица, Залит (остров Талабск).

Писковичская вол. (ц. Писковичи): Горки.

Серёдкинская вол. (ц. Серёдка): Большие Вязки, Боровик, Заходы, Лутово, Мельницы, Полибино, Средний Путь; б/зв.: Прошкино.

Теребищенская вол. (ц. Теребище): Балсово, Дуб-Бор, Красная Горка, Мтеж, Теребище; б/зв.: Березье, Курокша, Пескивицы.

Пустошкинский район

Бессоновская вол. (ц. Чурилово): Бессоново, Копнино, Костьково, Лешно, Мельница, Фомино, Чурилово; б/зв.: Котово, Новгородцево, Сафонтьево.

Васильковская вол. (ц. Криуха): б/зв.: Забеге, Криуха.

Гультьевская вол. (ц. Гультьяи): Гультьяи, Исаево, Козодой, Никулино, Рамуси, Рудо; б/зв.: Батурино, Борки, Святец.

Забельская вол. (ц. Забелье): Быково, Видусово, Горка, Емельяново, Залешино, Иванищево, Логиново, Морозово, Песчанка, Петраши, Пружинец, Реблё, Уструги, Хлупикино, Яйцово; б/зв.: Алушково, Жегулино.

Новая вол. (ц. Сергейцево): Горка, Кузнецово, Логуново, Ломоносы, Овсянки, Пыжово, Сергейцево; б/зв.: Баконово, Ясная Поляна (Сипкино).

Пригородная вол. (ц. Долосцы): Заболотно.

Шалаховская вол. (ц. Шалахово): Блиново, Борисово, Житниково, Козыри, Лешни, Станки, Столпово, Торчилово, Шалахово; б/зв.: Авинищи, Голубово, Гусино, Луни, Полеево, Тимоново, Шилово, Щамолово, Якимово.

Щукинская вол. (ц. Щукино) Мутовозово.

Белорусское погр. (Витебская обл., Верхнедвинский р-н, Чапаевский с/с): Красово; б/зв.: Игнолино.

Пушкино-Горский район

Васильевская вол. (ц. Васильевское): Алуферово, Андрохново, Бабины, Васильевское, Воронково, Козины, Кренёво, Купры, Печехново (Пачёсанье); б/зв.: Деванисово, Назарово.

Велейская вол. (ц. Велье): Александровская Слобода, Бабины, Бахлица, Буравенец, Васили, Волхово, Запрягаево, Клиново, Коноплюшка, Лазарево, Литвиново, Погорелово, Слезы, Смолины, Терехово, Трубино, Устье; б/зв.: Ременниково.

Зарецкая вол. (ц. Блажи): Блажи, Вече, Железово, Зимари, Кашино, Кренёвка, Михново, Пересечек, Поповня; б/зв.: Афромей, Бальши, Беляи, Смыки, Усы.

Новгородкинская вол. (ц. Новгородка): Галичино, Долматово, Коршилово, Крюки, Софино; б/зв.: Марамохи.

Первомайская вол. (ц. Пушкинские Горы): Горбово, Кишкино, Осница, Попова Гора, Чухны.

Полянская вол. (ц. Поляне): Бакино, Волково, Григорьево, Захино, Колесниково, Кошняки, Меньково, Найдёново, Наушково, Острие, Позолотино, Поляне,

Поташово; б/зв.: Аржаково, Белево, Верховодово, Гришино, Губаново, Карузино, Красково, Латышково, Лекалово, Приезжево, Сысоево, Шиботово, Якушёво.

Пушкино-Горская вол. (ц. Пушкинские Горы): Астахново, Барашково, Бирюли, Брюхово, Воронич, Ганьково, Гарино, Горушка, Кириллово, Кокорино, Крылово, Луговская, Мошино, Петровское, Подборье, Подкрестье, Пушкинские Горы, Селихново, Снегово, Стречно, Шаробыки; б/зв.: Козляки, Лопатино, Симашково, Становники, Чёртова Гора.

Пыталовский район

Вышгородская вол. (ц. Вышгородок): Васькино, Сапохново.

Гавровская вол. (ц. Гавры): Бабино, Бичи, Зайково, Зилино, Новиково, Новожины, Новоселье, Пуша, Скангали, Трусовка, Чернолесье; б/зв.: Бухолово, Коровск, Свиново, Скобково, Скринжи, Уболенка.

Дубновская вол. (ц. Емилово): Емилово, Оники, Рудовши, Стержево, Темери; б/зв.: Котоново.

Жоговская вол. (ц. Стехны): Богородицкие, Данилово, Дубново, Жердино, Речино, Ритупе, Савкино, Стехны; б/зв.: Васьково, Городище, Грешина Гора, Губари, Зеркали, Мельница, Пирогги, Пышково.

Линово вол. (ц. Линово): Артёмы, Бубнёво, Максимово, Овинищи, Плещеево, Пошупино; б/зв.: Белый Погреб, Бухарино, Ваньково, Волково, Еременцы, Зобки, Линово, Мирный, Симаны, Чернокупы.

Носовская вол. (ц. Носово): Армоново, Горки, Паньково, Поярково.

Пыталовская вол. (ц. Пыталово): Дризели, Ломы, Заходы (Нижние Заходы).

Скадинская вол. (ц. Бороусы): Горбатыца, Дрыкушки, Кокшино, Ломаша, Пёхово, Сусаново, Хворостово, Шкарды, Шитики; б/зв.: Азово, Святица, Строды.

Скордовская вол. (ц. Ступаны): Климово, Пупарево, Старина; б/зв.: Ванченки, Дульбы, Жогори, Краули, Корчище, Пурино, Сазоны, Скорды, Ступаны, Умернищи.

Тулинская вол. (ц. пос. Белорусский): Вашки, Зельцы, Кавланы, Тулино; б/зв.: Колистово.

Себежский район

Бояриновская вол. (ц. Бояриново): Асташково, Бояриново, Будани, Грудинино, Пустошка, Руково, Чухово; б/зв.: Щеклаки.

Глембочинская вол. (ц. Глембочино): Байдаково, Бондари, Глембочино, Горелово, Дворище, Замошани, Застаринье, Мидино, Морская (Морское); б/зв.: Картенки, Капустино.

Дединская вол. (ц. Дедино): Бондарево, Васильково, Грошево, Дедино, Калныши, Ляхово, Могилы; б/зв.: Ахрамеи, Заситино, Макеи.

Долосчанская вол. (ц. Долосцы): Ашнарово, Булавчино, Веремеево, Воловники, Долосцы, Зуи, Непадовичи, Нища, Питюли, Прошково, Томсино.

Дубровская вол. (ц. Дубровка): Иваны; б/зв.: Выгородка, Карелы.

Красная вол. (ц. Сутоки): Гречухи, Гретьково, Желово, Лешково-Павлово (Павлово), Лопатово, Старицы; б/зв.: Байкино, Михеево, Уклеино.

Лавровская вол. (ц. Чернея): Бородулино, Горбуны, Дашково, Забелье-1, Забелье-2, Клёсино, Красиково, Кузьмино, Лаврово, Осыно, Песчанка, Рудня, Рыболов-



ка, Скоково, Сутоки, Чернея, Чёрново; б/зв.: Белогурово, Большое Дроздово, Гончарово, Ковалёвка, Полейковичи, Прасни, Селявы.

Максютинская вол. (ц. Кицково): Влазовичи, Дорбыши, Дроздцы, Кицково, Максютино, Мацково, Мельница, Ржавки, Шершни; б/зв.: Большое Нижнее, Гвозды, Китово, Курилово, Левново, Литвиново, Малюзино, Погорелово, Райково, Родионово, Рыбно, Ходюки, Чертово, Шушково.

Мостищенская вол. (ц. Мостище): Гринёво, Гришино, Заногы, Мостище, Новое Луково, Прудичи, Селище, Тележники, Ткачи, Тябуты, Харманово, Язвины; б/зв.: Ашково, Галузино, Князево, Козлово, Красная Вода, Лопухи, Лужки, Осинники, Пуцни, Сомино, Толстуха, Ходатово.

Чайкинская вол. (ц. Александрово): Александрово, Глубокое, Замошица, Костелище, Ольховец, Пилюки, Чайки; б/зв.: Глуховка, Магарёво, Матысово, Машихино, Олисово, Утуга.

Томсинская вол. (ц. Томсино): Агурьяново, Армоново, Апросово, Афанасьева Слобода, Бакланицы, Борисенки, Гришманы, Изотово (Изотово-Боброво), Ко-

заново, Козельцы, Костучиха, Меженцы, Ноглово, Поповка, Томсино, Ямищи; б/зв.: Ломы, Семеново, Рубановка.

Струго-Красненский район

Марьинская вол. (ц. Марьино): Берёзица, Бобовище, Бровск, Выборово, Деева Горка, Добривы, Кириково, Костелёво, Прусси, Щир, Яблонец.

Новосельская вол. (ц. Новоселье): Вейтлус, Демяховщина, Замошье, Заполье, Кебско, Княжицы, Красная Горка, Ксти, Липно, Могутово, Моложане, Новоселье, Поречье, Серебрено, Собино, Соседно, Щёгли.

Сиковицкая вол. (ц. Сиковицы): Бельско, Давыдово, Дворище, Ждани, Задорье, Зарябинка, Зовка, Музовер, Нишева, Остров, Радонка, Река, Сиковицы, Сквородка, Узмино.

Симанологская вол. (ц. Ровное): Быстреево, Высокое, Замошье, Рожник (б. Большой Рожник), Ровное (б. Малый Рожник), Сафронова Гора, Симанский Лог; б/зв.: Сосновка (Замогилье).

Струго-Красненская гор. адм.: Струги Красные.

Цапельская вол. (ц. Цапелька): Заборье, Подложье.





СПИСОК ИСПОЛНИТЕЛЕЙ

Бежаницкий район

Авинищи, 09.02.1999: Дмитриев Иван Иванович, 1932 (гармонь «Чайка»); Дмитриева Нина Николаевна, 1935.

Аксёново, 04.08.1988: Макаров Александр Дмитриевич, 1930 (гармонь); Макарова Валентина Ефимовна, 1936; Лавренова Елена Васильевна, 1905; Балакирева Пелагея Васильевна, 1907; Алексеев Виктор Иванович, 1955 (гармонь).

Алоль, 28.01.1988: Герасимова Екатерина Фёдоровна, 1903.

Андро-Холмы, 25.01.1988: Ефимов Гаврей Павлович, 1908.

Андрюшино, 31.01.1988: Васильев Евгений Иванович 1910 (гармонь); Васильев Иван Григорьевич, 1932 (гармонь); Васильева Зинаида Семёновна, 1928 (гармонь).

Апросьево, 13.02.1999: Тересимова Евдокия Ивановна, 1918 (р. из д. Клиново); Иванова Ефросинья Григорьевна, 1927 (из д. Захарино).

Афаносково, 14.02.1999: Корнеева Валентина Егоровна, 1912 (р. из д. Тимохово); Корнеев Александр Степанович, 1921 (р. из д. Курково); Козлова Мария Семёновна, 1909 (р. из д. Рощёво); Козлова Нина Григорьевна, 1932 (р. из д. Рощёво).

Ашево, 09.02.1999: Капешинская Екатерина Андреевна, 1915; Волков Иван Михайлович, 1932 (гармонь-хромка); Волкова Нина Семёновна (из д. Мехново); 10.02.1999: Волгина Александра Семёновна, 1901 (р. из д. Мочёво Порховского р-на).

Бардово, 27.01.1988, 04.08.1988: Градова Татьяна Ивановна, 1910; 30.01.1988: Курчанов Владимир Семёнович, 1926 (балалайка); Курчанова Нина Петровна, 1927; Терентьева Мария Григорьевна (г. р. не указ.); 04.08.1988: Терентьева Мария Семёновна, 1900; Иванова Антонина Васильевна, 1914; Иванов Николай Николаевич, 1937 (гармонь); Ананьев Константин Андреевич, 1930 (гармонь); Ананьева Анастасия Никифоровна, 1930; Матвеев Иван Михайлович, 1928 (гармонь); Васильев Фёдор Никифорович, 1928.

Бежаницы, 01.08.1988: Иванов Тимофей Иванович (тальянка), 1902 (р. из д. Большая Горка Бежаницкой вол. Беж. р-на – см. Большая Горка*).

Бобровец, 03.08.1988: Савельева Клавдия Александровна, 1913.

Большая Горка*, 01.08.1988: Иванов Тимофей Иванович (тальянка), 1902 (запись – в пос. Бежаницы).

Борисково, 30.01.1988: Александрова Татьяна Петровна, 1909.

Вихрище, 30.07.1988: Степанов Филипп Степанович, 1903; Мальшева Антонина Родионовна, 1915; Смешнова Агриппина Филипповна, 1913; Васильева Мария Ивановна, 1923.

Горенье, 10.02.1999: Степанова Евдокия Яковлевна, 1937 (из д. Продолжье); Степанова Евгения Алексеевна, 1929 (р. из д. Продолжье); Иванов Александр Михайлович, 1924 (гармонь-хромка); Иванова Раиса Фёдоровна, 1924; Андреева Наталья Фёдоровна, 1928.

Дворцы, 11.02.1999: Кононов Михаил Петрович, 1927 (балалайка); Кононова Раиса Степановна, 1936; Артемьева Ольга Ивановна, 1905.

Детково, 03.08.1988: Филатова Евдокия Филатовна, 1901; Евгеньева Александра Михайловна, 1911; Леонова Мария Сергеевна, 1918.

Заречье, 30.01.1988: Иванова Мария Григорьевна, 1906.

Захарино, 12.02.1999: Дмитриева Евгения Дмитриевна, 1917; Ильина Мария Ивановна, 1914; Ильина Клавдия Ивановна, 1916; Минина Екатерина Фроловна, 1921 (р. из д. Шантилиха); Минин Иван Егорович, 1915 (р. из д. Красная Горка); Петрова Антонина Ивановна, 1916.

Зубково, 25.01.1988: Васильева Вера Николаевна, 1908; Бобылева Варвара Лукинична, 1899; Фёдорова Анастасия Лукинична, 1905; Иваненкова Евгения Николаевна, 1912.

Измалково, 12.02.1999: Иванова Антонина Александровна, 1925; Стариченкова Ксения Дмитриевна, 1913.

Кисели, 11.02.1999, 13.02.1999: Моисеева Евдокия Васильевна, 1911 (р. из д. Черняково Новорж. уезда); 12.02.1999: Гурьева Ефросинья Ивановна, 1907 (из д. Боброво); 12.02–13.02.1999: Гурьева Антонина Федоровна, 1931 (р. из д. Иваново); Гусакова Александра Ефимовна, 1914.

Кудеверь, 24.01.1988: Митьковский Иван Дмитриевич, 1925 (гармонь); 25.01.1988: Гаврилов Алексей Васильевич, 1903 (тальянка); Миронова Зинаида Степановна, 1926; 27.01.1988, 31.01.1988: Ягодина Александра Павловна, 1909 (р. из д. Чертёж Новос. р-на – см. Чертёж*); 29.01.1988: Мальшева Мария Ивановна, 1910 (р. из д. Мошково Вязовской вол. Новос. р-на – см. Мошково*); Солдатенков Павел Алексеевич, 1916 (баян); Кузьмина Мария Андреевна, 1918; 30.01.1988: Семёнов Михаил Иванович, 1931 (гармонь); 31.01.1988: Иванова Фёкла Ивановна, 1904.

Крыжово, 12.02.1999: Назарова Зинаида Алексеевна, 1910; Ефимова Кристина Карповна, 1909; Никитина Валентина Ивановна, 1930.

Липцы, 12.02.1999: Митенкова Мария Гавриловна, 1914 (р. из д. Глазатово).

Макарино, 30.07.1988: Голубев Василий Яковлевич, 1916 (баян), (р. из д. Осташкино Миритиницкой вол. Локн. р-на – см. Осташкино*); Голубева Ксения Ивановна, 1922; 31.07.1988: Васильева Мария Павловна, 1907; Елисева Анна Григорьевна, 1904; Петрова Анастасия Егоровна, 1905.

Медвёдово, 27.01.1988, 29.01.1988: Боровенская Александра Степановна, 1917; 27.01.1988: Боровенский Иван Иванович, 1915; Васильева Александра Васильевна, 1910 (балалайка); 29.01.1988: Зельтин Иван Андреевич, 1922.

Межник, 31.07.1988: Прохин Николай Иванович, 1935 (гармонь); Павлова Фёкла Яковлевна, 1919; Прохина Валентина Яковлевна, 1930; Михайлова Александра Васильевна, 1908.

Павлово, 25.01.1988: Лосева Мария Сергеевна, 1908; Иванова Марфа Гавриловна, 1921 (р. из д. Монино Вязовской вол. Новос. р-на – см. Монино*); Денисова Александра Павловна, 1909; 26.01.1988: Ефимов Николай Ефимович, 1918 (балалайка); Павлова Евгения Петровна, 1912.

Подоржёвка, 03.08.1988: Григорьева Наталья Тимофеевна, 1910.



Поречье, 26.01.1988: Никандрова Екатерина Ниловна, 1909.

Ратьково, 14.02.1999: Лосева Антонина Ивановна, 1926 (р. из д. Толстухново); Алексеева Евгения Ивановна, 1926 (р. из д. Камушки); Новинский Михаил Ипполитович, 1926; Новинская Антонина Герасимовна; Палкин Пётр Алексеевич; Фёдорова Мария Васильевна, 1918; Цветкова Ефросинья Григорьевна, 1912; Жаркова Антонина Алексеевна, 1934.

Романово, 03.08.1988: Герасимова Екатерина Фёдоровна, 1891 (или 1902).

Синцово, 30.07.1988: Попова Анна Анисимовна, 1908; Дмитриева Евдокия Анисимовна, 1914.

Скопиха, 31.07.1988: Алексеева Таисия Петровна, 1933; Михеева Мария Яковлевна, 1908; 31.07.1988, 01.08.1988: Сидоров Николай Андреевич, 1928 (тальянка, баян).

Скрыпли, 03.08.1988: Викснэ Александра Николаевна, 1908.

Струпливец, 03.08.1988: Петрова Ольга Александровна, 1903; Петрова Любовь Егоровна, 1916; Скворцова Анна Алексеевна, 1913; Моховикова Мария Евстигнеевна, 1903.

Сукино, 29.01.1988: Филиппова Анастасия Фёдоровна, 1906.

Сущёво, 04.08.1988: Кривенко Василий Федотович, 1905 (скрипка).

Сысово, 30.07.1988: Куранова Александра Александровна, 1916 (р. из д. Липовец); Покровский Василий Иванович, 1929 (гармонь); Алексеева Анастасия Фёдоровна, 1915.

Тим-Гора, 03.08.1988: Осипова Екатерина Михайловна, 1911.

Трошневка, 28.01.1988: Степанова Александра Алексеевна, 1904.

Турово, 13.02.1999: Спирченкова Матрёна Михайловна, 1911 (р. из д. Золотухино); Прусакова Мария Фёдоровна, 1917 (р. из д. Юдино).

Фильково, 26.01.1988: Смирнова Александра Петровна, 1913; Изотова Екатерина Андреевна, 1911; Фёдорова Клавдия Григорьевна, 1918; Фёдоров Илья Владимирович, 1915; 29.01.1988: Фролова Александра Петровна, (г. р. не указ.), (запись – в д. Дорожково); 05.02.1988: Лихатова Мария Павловна, 1915; Зеленкова Евдокия Никифоровна, 1908.

Цевло, 30.07.1988: Васильева Клавдия Михайловна, 1914; Александров Василий Александрович, 1922 (балалайка), (р. из д. Веряжи); Александрова Евдокия Андреевна, 1929; Сергеев Василий Петрович, 1927 (гармонь, балалайка); 31.07.1988: Васильева Мария Васильевна, 1915 (р. из д. Замостье); Шапалова Екатерина Андреевна, 1919; Смирнова Анна Семёновна, 1911; Алексеева Александра Артемьевна, 1921; Любомирова Наталья Семёновна, ок. 1909; Никулина Евгения Евдокимовна, ок. 1932; Смирнов Дмитрий Андреевич, 1917 (гармонь).

Чунеево, 12.02.1999: Жукова Тамара Алексеевна, 1921; Римденкова Любовь Герасимовна, 1911.

Шумиха, 03.08.1988: Иванова Татьяна Сергеевна, 1914; Васильева Ефросинья Филипповна, 1917; Александрова Анна Антоновна, 1916.

Великолукский район

Азарьково, 30.06.1985: Митракова Евдокия Ефимовна, 1907.

Антушево, 29.06.1985: Матвеева Александра Ювеновельевна, 1945 (балалайка); Орлова Надежда Алексеевна, 1925. 30.01.1985: Соловьёв Егор Амосович, 1925 (гармонь).

Бабино, 02.07.1985: Самсонова Татьяна Николаевна, 1911; Иванов Василий Петрович, 1923 (гармонь); Воронина Анна Николаевна, 1906.

Бардино, 02.02.1985: Якушенко Агафья Анисимовна, 1909 (из д. Жигари).

Белокозово, 02.07.1985: Иванова Анна Филипповна, 1911; Царёва Евдокия Филипповна, 1922; Ващенко Михаил Иванович, 1930 (гармонь); Зубилина Антонина Ивановна, 1923; Гаврилова Антонина Фёдоровна, 1928; Линчункова Любовь Ивановна, 1936; Иващенко Вера Ивановна, 1930.

Бербелёво, 31.01.1985, 01.02.1985: Ковалёва Анастасия Васильевна, 1910; Китина Анна Константиновна, 1918; Канарейкина Екатерина Устиновна, 1922.

Берглезово, 06.02.1985: Лукин Михаил Семенович (гармонь), 1947.

Бобриково, 02.02–03.02.1985: Баранова Пелагея Фёдоровна, 1894; Головнёва Пелагея Ефимовна (г. р. не указ.).

Бокланово, 06.02.1985: Горбатькова Мария Власовна, 1903; Горбатькова Мария Васильевна, 1928; Кужилева Анна Никитична, 1914.

Большая Усвята, 08.06.1988: Быстрова Анна Константиновна, 1911.

Бор – см. Гусиный Бор.

Бор*, 27.07.1988: Богданова Пелагея Ивановна, 1914 (запись – в д. Тимофейково Локн. р-на).

Борисоглеб, 29.01.1985: Колосов Леонид Тимофеевич, 1931 (гармонь).

Борки, 24.01.1985, 29.01.1985, 31.01.1985, 02.02.1985: Шлюева Зинаида Семёновна, 1909; 29.01.1985; 31.01.1985, 02.02.1985: Зайцева Татьяна Титовна, 1905; Родионова Мария Сергеевна, (г. р. не указ.); 03.02.1985: Лемешева Татьяна Алексеевна, 1927; Одинцова Александра Алексеевна, 1918; Капустина Елизавета Фёдоровна, 1919.

Борок, 30.01.1985: Савченко Акулина Семёновна, 1899; Семёнова Нина Елизаровна, 1931; 31.01.1985: Изотова Наталья Егоровна, 1914; Подставка Матрёна Павловна, 1913; Рыбакова Анна Петровна, 1911.

Бошенки, 06.02.1985: Авакуменков Пётр Алексеевич, 1904 (гармонь).

Буркино, 10.07.1985: Мищенко Василиса Никифоровна, 1906.

Васьково, 30.06.1985: Куприянова Анна Ниловна, 1916; Заводская Анастасия Евдокимовна, 1929.

Ведерниково, 10.07.1985: Мартыненко Федосья Петровна, 1912.

Власково, 09.07.1985: Иванова Анастасия Филипповна, 1898; Баяв Владимир Степанович, 1929 (гармонь); Аверченкова Мария Григорьевна, (г. р. не указ.).

Гольшево, 29.06.1985: Марцинкевич Анна Ивановна, 1918.

Горбани, 31.01.1985: Ковалёва Зинаида Романовна, 1923; Козинцева Анна Сидоровна, 1912.

Горбачи, 08.06.1988: Маркова Дарья Николаевна, 1911; Андреева Татьяна Григорьевна, 1907; Иванова Клавдия Дмитриевна, 1919.

Гороваха, 09.07.1985, 12.07.1985: Карпов Николай Анисимович, 1906 (рожок); 09.07.85: Метляева Анна Иг-



натъевна, 1906 (род. из д. Михаи – см. Михаи*); Богатырёва Александра Яковлевна, 1933 (балалайка).

Городище, 12.07.1985: Кошелева Анастасия Акимовна, 1908; Спиридонова Анастасия Фроловна, 1904.

Губаны, 10.07.1985: Горбина Матрёна Силантьевна, 1910; 12.07.1985: Кострюков Фёдор Степанович, 1896 (гармонь).

Гусиный Бор (Бор, Черпесская вол.), 07.02.1985, 12.07.1985: Михеенко Анна Степановна, 1902; 07.02.1985: Бусырева Антонина Арсентьевна (г. р. не указ.); 12.07.1985: Котова Татьяна Егоровна, 1914; Листкова (Акимова) Пелагея Афанасьевна, 1909 (р. из д. Немчиново).

Данченки, 02.02.1985: Грибалева Евдокия Павловна, 1908.

Демьяница, 02.07.1985: Веселова Ольга Никаноровна, 1915; Кудряшов Николай Иванович, 1910; Кудряшова Екатерина Алексеевна, 1913; Иванова Матрёна Тимофеевна, 1898.

Дрёпино, 07.02.1985: Морозова Анна Васильевна, 1910; Лыгина Анна Степановна, 1922; 11.07.1985: Григорьева Устинья Григорьевна, 1904.

Дрёпино*, 09.07.1985: Цветкова Анна Герасимовна, 1914 (запись – в д. Овсище Горицкой вол. В.-Л. р-на).

Дроздово, 07.02.1985: Сдорникова Анна Алексеевна, 1904.

Екатерингоф, 27.01.1985, 01.02.1985: Булгаков Иван Фёдорович, 1930 (гармонь).

Ерёмкино, 02.07.1985: Быстрова Наталья Константиновна, 1914; Сундуков Александр Васильевич, 1955.

Есипово*, 07.07.1988: Ковалёва Антонина Алексеевна, 1909 (запись – в д. Колотовка Кун. р-на).

Житницы, 07.02.1985: Корнилова Матрёна Константиновна, 1904.

Зайцы, 26.01.1985, 28.01.1985: Лопатенкова Пелагея Аграфиновна, 1913; Модалёва Марфа Григорьевна, 1916.

Занюское, 30.01.1985: Цветков Петр Семёнович, 1936 (скрипка); Цветкова Мария Дементьевна, 1911.

Заручевье, 28.01.1985: Ковалёва Ефросинья Ивановна, 1912; Ступакова Татьяна Терентьевна, 1926.

Захарово, 27.01.–29.01.1985: Скобцова Галина Федотовна, 1929; Кувшинова Мария Ильинична, 1904; Корникова Евдокия Мелентьевна, 1903; Преснякова Пелагея Константиновна, 1905; Тюлева Вера Павловна, 1925; Шелвелёва Мария Григорьевна, 1927.

Зубово, 02.07.1985: Шилова Ольга Сергеевна, 1910 (балалайка).

Иваново, 09.07.1985: Васильев Тимофей Кузьмич, 1914 (гармонь); Иванов Илларион Никифорович, 1909 (гармонь); Журавлёва Надежда Сергеевна, 1905; Корнеева Екатерина Пантелеевна, 90 лет; 09.07.1985, 12.07.1985: Васильев Павел Васильевич, 1911 (балалайка), (до 1950 г. проживал в д. Стёпоново Сопкинской вол. Холмского р-на Новгородской обл.).

Игнашёво, 05.02.1985: Ипатова Матрёна Клементьевна (г. р. не указ.).

Изосенки, 29.07.1985: Богдановская Ирина Павловна, 1902; Иванова Полина Павловна, 1908; Лукьянова Елизавета Сергеевна, 1907; Сбоинов Петр Семёнович, 1937 (гармонь).

Каверзино, 11.07.1985: Вишнёва Анна Фёдоровна, 1901.

Кадолово, 31.01.1985: Калинин Николай Васильевич, 1951 (гармонь); Калинина Клавдия Денисовна, 1922; Бересева Дарья Фоковна, 1903.

Калдобино, 26.01.1985: Кругликова Марфа Ильинична, 1906; Смирнова Надежда Гавриловна, 1919; Горболысова Екатерина Никитична, 55 лет; 27.01.1985: Сергеевков Евгений Егорович, 1936 (гармонь); 28.01.1985: Болданова Наталья Николаевна, 1912.

Каменистик, 20.01.1985, 29.01.85, 29.06.1985: Муравицкий Василий Яковлевич, 1922 (скрипка); Муравицкая Анна Яковлевна, (г. р. не указ.).

Каменка, 09.06.1988: Морозова Екатерина Антоновна, 1919; Григорьева Алёна Владимировна, 1902; Скрыдлов Василий Иванович, ок. 80 лет.

Капустино (Рудьково), 30.01.1985: Розенина Т.А., 1905. Кашевицы, 09.07.1985: Барсукова Анна Власьевна, 1920.

Кислово, 09.07.1985: Котова Агриппина Леоновна, 1915 (из д. Перелазы Усвяцкого р-на); Тарасова Татьяна Борисовна, 1928; Назимова Евдокия Борисовна, 1932; Максимова Александра Борисовна, 1935 (три сестры, р. из д. Сафоново Кун. р-на – см. Сафоново*).

Клёвино, 30.06.1985: Жизневский Василий Власевич, 1942 (гармонь).

Колубаки, 02.07.1985: Смирнова Марфа Ивановна, 1914.

Комша, 24.01.1985: Шлюева Мария Семёновна, 1910; Проценков Борис Семёнович, 1917 (гармонь); 02.02.1985: Михайловская Ефросинья Емельяновна, 1910.

Корняки, 09.07.1985: Владимиров Фёдор Николаевич, 1918 (балалайка, гармонь), (р. из Воронежской обл.).

Коровница, 02.07.1985: Цветкова Василиса Петровна, 1907.

Костелево, 31.01.1985: Латышева Ульяна Павловна, 1914.

Кострово (Дедковичи), 10.07.1985: Степанова Зинаида Степановна, 1911.

Краснополье, 30.06.1985: Ноготова Анна Антиповна, 1913; Столбова Вера Егоровна, 1920; Смирнов Николай Иванович, 1929 (гармонь); Смирнова Ольга Яковлевна, 1930.

Крупышево, 02.07–03.07.1985: Зернова Дарья Васильевна, 1916; Смирнова Анна Ивановна, 1917.

Крутовраг, 10.07.1985: Орлова Антонина Михайловна, 1916; Чистова Анастасия Степановна, 1912; Орлова Пелагея Нефёдовна, 1905 (р. из д. Лосево Букровской вол. В.-Л. р-на); Белогольская Антонина Ивановна, 1924 (балалайка); Авдеев Николай Петрович, 1925 (гармонь).

Кузнецово (Букровская вол.), 05.02.1985: Жигарев Тимофей Аввакумович, 1910; Жигарева Пелагея Акимовна, 1916.

Кузнецово (Купуйская вол.), 01.07.1985: Андрианова Анна Андреевна, 1906; 03.07.1985: Соловьев Борис Петрович, 1935 (гармонь).

Куковичино, 10.06.1988: Кузьмина Ирина Яковлевна, 1925; Виноградова Анна Дмитриевна, 1922.

Купуй, 01.07–04.07.1985: Кремкова Александра Петровна, 1908; Бернад Анна Семёновна, 1925; Козлова Антонина Петровна, 1919; Шамарова Ольга Сергеевна, 1906.

Курова Гора, 10.07.1985: Кузнецова Евдокия Петровна, 1909; Дементьева Наталья Григорьевна, 1902.

Лопаткино, 31.01.1985: Калёка Марфа Ивановна, 1909; Бунёва Анна Ивановна, 1922; Шепелева Лидия Игнатьевна, 1929.

Лосево, 06.02.1985: Баринова Пелагея Ивановна, 1911; Баринов Илья Яковлевич, 1921 (гармонь); Баринова Пелагея Сергеевна, 1922.



- Лоскатухино, 29.01–30.01.1985: Дежурова Вера Афанасьевна, 1915; Максимова Агафья Максимовна, 79 лет.
- Лохново, 28.06.1985: Веселов Василий Федорович, (г. р. не указ.), (гармонь).
- Ляхново, 08.06.1988: Павлов Андрей Павлович, 1919 (гармонь); Павлова Ольга Ивановна, 1923; Романова Елизавета Ликандровна, 1907; Борисова Варвара Егоровна, 1912; Прокофьева Мария Алексеевна, 1931; Ловцова Анастасия Михайловна, 1922.
- Малая Усвята, 09.06.1988: Смирнова Марфа Нефёдовна, 1904.
- Марицёлки, 05.02.1985: Колосов Николай Евдокимович, 1892 (гармонь).
- Мартинково, 05.02–06.02.1985: Козлова Дарья Богдановна, 1911; Козлова Екатерина Никитична, 1913; Данилова Евдокия Аксёновна, 1905.
- Мартиново, 27.06.1985: Боровикова Анна Степановна, 1915; Тимофеева Наталья Тимофеевна, 1902.
- Марьино, 09.07.1985: Тимошенкова Олимпиада Фёдоровна, 1907; Федоренкова Анна Петровна, 1914; Соловьёва Матрёна Осиповна (г. р. не указ.).
- Медвёдково, 29.06.1985: Пасецкая Мария Александровна, 1937 (р. из д. Песы Усвятского р-на); 30.06.1985: Северкова Екатерина Дмитриевна, 1914; Комлева Мария Трофимовна, 1922 (р. из д. Капустино Усвятского р-на).
- Медвёдково*, 29.06.1985: Фальковская Прасковья Лукьяновна, 1891 (запись – в д. Мякишево).
- Михаи, 11.07.1985: Ушакова Екатерина Васильевна, 1906.
- Михаи*, 09.07.1985: Метляева Анна Игнатьевна, 1906 (запись – в д. Гороваха).
- Мишагино, 02.07.1985: Веселова Прасковья Петровна, 1906; Савельева Анна Кузьминична, 1907.
- Молоди, 09.07.1985: Горшкова Наталья Дмитриевна, 1913; Красавчик Татьяна Матвеевна, 1913; Егорова Екатерина Егоровна, 1914; 10.07.1985: Смирнова Дарья Павловна, 1905.
- Мякишево – см. Медвёдково*.
- Немчиново*, 18.06.1988: Михайлова Мария Григорьевна, 1906 (запись – в д. Княжово Уваровской вол. Торопецкого р-на Тверской обл.).
- Никулино, 27.01–28.01.1985, 30.01.1985: Лесникова Надежда Марковна, 1906; Сербулина Варвара Тарасовна, 1899; Тарасенко Степанида Павловна, 1906; Побоева Елена Мосеевна, 1902; Зуева Лидия Егоровна, 1929; Осоева Зоя Ануфриевна, 1922.
- Овиново, 11.07.1985: Егорова Варвара Ивановна, 1899.
- Овсище, 09.07.1985: Шаповалова Анастасия Михайловна, 1923; Цветкова Анна Герасимовна, 1914 (р. из д. Дрёпино Черпесской вол. В.-Л. р-на – см. Дрёпино*); Воробьёв Николай Иванович, 1931 (гармонь).
- Овсище*, 21.01.1988: Абрамова Устинья Ивановна, 1918 (запись – в д. Жолобово Новос. р-на).
- Овсянкино, 20.01.1985: Пятернева Александра Никаноровна, 1922; Телехова Анастасия Дмитриевна, 65 лет; 20.01.1985, 29.06.1985: Спиридонова Ольга Андреевна, 1921 (1918?), (балалайка).
- Осокино, 29.01.1985: Амбросов Иван Николаевич, 1911 (скрипка); Амбросова Татьяна Терентьевна (г. р. не указ.); Журавлёва Мария Бондаревна, 1893; Максимова Мария Михеевна, 1901; Самсонова Татьяна Терентьевна, 1926; 28.01.1985: Полистик Варвара Егоровна, 1910.
- Остavec, 03.02.1985: Клокова Матрёна Владимировна (г. р. не указ.).
- Острошно, 02.07.1985: Васильева Анна Александровна, 1903; Клыкова Евдокия Павловна, 1907.
- Пахомково, 11.07.1985: Александрова Александра Анисимовна, 1915; Иванова Анастасия Евстафьевна (г. р. не указ.); Егорова Марфа Егоровна, 1915.
- Петрово, 09.07.1985: Быстрова Екатерина Кузьминична, 1905; Фёдоров Пётр Яковлевич, 1923 (баян); Михайлов Андрей Семёнович, 1925 (гармонь).
- Петрушино, 02.07.1985: Козлова Антонина Петровна, 1919; Харлапенкова Екатерина Григорьевна, 1914; Парамонова Екатерина Семеновна, 1915.
- Подберезье, 11.07.1985: Андреева Агафья Самуиловна, 1909; Ананьева Елизавета Афанасьевна, 1913.
- Плаксино, 27.06.1985: Минин Алексей Георгиевич, 1915 (гармонь).
- Подолы, 28.06.1985: Иванова Мария Петровна, 1916; Арбузова Евдокия Андреевна, 1910.
- Поречье, 21.01–22.01.1985, 28.01.1985: Сапогов Иван Антонович, 1912 (скрипка); Самоделов Николай Титович, 1911 (цимбалы); 22.01.1985: Латышев Владимир Васильевич, 1955 (аккордеон); Сергеенкова Ольга Андреевна, 1913; Сапогова Мария Ивановна, 1925; Леонова Мария Тарасовна, 1907; Козловская Евдокия Анисимовна, 1906; 31.01.1985: Фёдорова Дарья Борисовна, 1924; Белесова Ксения Григорьевна, 1902; Беносова Варвара Ивановна (г. р. не указ.).
- Прялово, 03.02.1985: Афанасьева Марфа Ивановна, 1906; Баранова Наталья Гавриловна, (г. р. не указ.); Полякова Марья Ивановна, 1913.
- Разинки, 28.06.1985: Смирнова Анна Николаевна, 1910.
- Разливы, 09.07.1985: Грищенко Федора Васильевна, 1903.
- Рожковичи, 09.07.1985: Васильева Прасковья Васильевна, 70 лет; Удалова Лариса Александровна, 1923 (балалайка).
- Рошнево, 26.01.1985: Новиков Петр Иванович, 1932 (гармонь).
- Рудня, 02.02.1985: Янькова Ефросинья Николаевна, 1910.
- Рябиновка, 27.01.1985: Шляхтова Ольга Даниловна, 1911.
- Самущенки, 11.07.1985: Хотулева Пелагея Петровна, 1909 (р. из д. Бор).
- Свистунково, 05.02.1985: Смирнова Евдокия Фёдоровна, 1914; Смирнова Мария Даниловна, 1914.
- Селибы (Новоселье), 26.01.1985: Молоткова Клавдия Ивановна, 1919; Никитина Анна Григорьевна, 1911; Бердышев Дмитрий Евсеевич, 1926 (баян).
- Сеньково, 02.07.1985: Ларикова Александра Емельяновна, 1927; Кожаккина Анна Степановна, 1921.
- Смота, 06.02.1985: Веселова Антонина Григорьевна, 1928 (балалайка); Селезнева Екатерина Алексеевна, 1932.
- Смычок, 09.07.1985: Баранова Варвара Фёдоровна, 1910.
- Сопки, 28.06.1985: Основская Мария Андреевна, 1904.
- Сорокино, 03.02.1985: Коршункова Анна Филипповна, 1917; Яковлева Александра Афанасьевна, 1918.
- Сосноваха, 12.07.1985: Козлова Мария Афанасьевна, 1908; Помещикова Клавдия Михайловна, 1931.



Спиридинки, 29.06.1985: Сосунова Наталья Ивановна, 1911; Панкратова Мария Панкратьевна, 1914; Пынькова Анна Павловна, 1911.

Стайки, 29.01.1985: Полетыко Григорий Семёнович, 1907 (гармонь); Полетыко Евдокия Тимофеевна (г. р. не указ.).

Старые Тарасы, 10.06.1988: Ильина Мария Корниловна, 1904.

Сыроквашино, 26.01.1985: Соловьёва Мария Парфёновна, 1911; Скобцова Елена Николаевна, 1909; Краснова Елена Поликарповна, 1905; 27.01.1985: Петухова Анна Давыдовна, 1907.

Сычёво, 29.06–01.07.1985: Сергеев Григорий Андреевич, 1888 (тальянка-трёхрядка; гусли); Шамков Василий Власович, 1927 (гармонь).

Темрево, 28.06.1985: Кудрявцева Прасковья Васильевна, 1913.

Теренино, 02.02.1985: Подтокцева Наталья Павловна, 1906; Сазоникова Анастасия Терентьевна, 1896.

Торопчино (Лосево), 06.02.1985: Барина Ольга Владимировна, 1904; Волкова Анна Фёдоровна, 1913.

Тронино, 28.06.1985: Малкина Татьяна Кирилловна, 1902; Малкина Хавронья Кирилловна, 1900.

Тулубьево, 09.07.1985: Истенкова Евдокия Павловна (г. р. не указ.); Чистова Ефросиния Денисовна, 1907; 10.07.1985: Герасимова Нина Григорьевна, 1920; 10.07.1985, 12.07.1985: Орехов Михаил Николаевич, 1925 (балалайка), (р. из д. Хохлово Черпесской вол.); Дубкова Ольга Ниловна (г. р. не указ.).

Успенское, 19.01.1985: Брусничин Николай Ермолаевич, 1939 (гармонь); 30.06.1985: Захарова Анастасия Васильевна, 1901; 15.07.1988: Гусев Егор Иванович, 1921 (гармонь), (зап. в д. Ущицы Кун. р-на).

Урицкое, 08.02.1985: Остроумов Григорий Фёдорович; Сергеев Ольга Андреевна, 1913 (из д. Поречье); Карасёва Мария Андреевна, 1913; Лукьянова Анастасия Михайловна, 1926; 23.01.1985: Крюковский Родион Игнатьевич, 1919 (гармонь); Михайлова Мария Алексеевна, 1926.

Фёдорково, 27.06.1985, 30.06.1985: Круглякова Татьяна Федотовна, 1914 (р. из д. Сопки); Краснова Устинья Ивановна, 1914.

Фелистово, 03.02.1985: Курьянова Александра Ивановна, 1909.

Филиппково, 02.07.1985: Иванова Зинаида Степановна, 1918; Синегова Вера Степановна, 1922; Иванова Анна Ивановна, 1904.

Химино, 28.06.1985: Куприянова Ксения Павловна, 1916.

Хоружево, 10.07.1985: Соколова Степанида Лукинична, 1900; Военкова Матрёна Ивановна, 1905 (р. из д. Белокозово Купуйской вол.).

Хребтово, 28.01.1985: Бурова Евдокия Сергеевна, 1910.

Хохлово, 07.02.1985: Хотулёва Ефросиния Андреевна, 1918; 07.02.1985, 10.07.1985: Дубкова Прасковья Ананьевна, 1912; 12.07.1985: Беляева Александра Михайловна, 1907.

Царево, 28.06.1985: Павлов Егор Павлович, 1900 (скрипка); Кодин Александр Владимирович, 1904 (венская гармонь); Конева Матрёна Алексеевна, 1910.

Черпесса, 10.07.1985: Семёнов Фёдор Иванович, 1907 (гармонь); Веселов Владимир Гаврилович, 1914 (гармонь), (р. из д. Житище); 11.07.1985: Блинов Иван Николаевич, 1956 (гармонь); Веселов Алексей Филимонович, 1928 (гармонь).

Шабуниха, 05.02.1985: Сурилова Александра Кондратьевна, 1919 (балалайка); Смирнова Евдокия Сидоровна, 1913.

Шадиново, 02.07.1985: Соколова Дарья Васильевна, 1902; Попова Прасковья Леонтьевна, 1906; Вагина Елизавета Филипповна, 1911; Горняя Александра Арсентьевна, 1920; Соловьёва Прасковья Ивановна, 1900; Соколова Дарья Макаровна, 1919; Калинина Марья Степановна, 1907; Чижикова Александра Макаровна, 1932.

Шелехово, 08.06.1988: Михайлова Анастасия Захаровна, 1919; Басова Анастасия Федотовна, 1899.

Шиши, 12.07.1985: Акимова Пелагея Егоровна, 1909. Яковлево, 02.07.1985: Ваянкова Мария Николаевна, 1923; Самсонова Александра Николаевна, 1915.

Ямно, 06.02.1985: Колесова Вера Григорьевна (г. р. не указ.); Чистова Татьяна Егоровна, 1923; Колесов Борис Егорович, 1909 (гармонь); Остроумов Григорий Федорович, 1933 (гармонь); Солохова Евдокия Афанасьевна, 1922; Барканова Полина Игнатьевна, 1935; Розанова Нина Ивановна, 1930; Лебедева Наталья Степановна, 1907; Лебедева Мария Степановна, 1911; Кулешов Григорий Петрович, 1921 (гармонь).

Гдовский район

Андроновая Гора, 17.07.1992: Алексеева Анна Петровна; Прокофьева Екатерина Алексеевна, 1907; Яковлева Евдокия Алексеевна, 1911.

Афаносово, 10.07.1992: Мельтас Мария Леонтьевна, 1910.

Безьва, 30.01.1991: Гартянова Анастасия Никифоровна, 1917; Гартянов Михаил Алексеевич, 1910; Исакова Евдокия Павловна, 1913; Исаков Николай Павлович, 1930; Иванова Татьяна Васильевна, 1913.

Бельковка*, 02.08.1996: Мережко Анна Дмитриевна, 1923 (запись – в д. Ямм).

Бешкино-1, 16.07.1992: Матвеева Нина Фёдоровна, 1911.

Бешкино-2, 16.07.1992: Андреева Пелагея Терентьевна, 1907; Кузьмина Ольга Ивановна, 1905.

Блынки, 12.07.1992: Фёдорова Евдокия Павловна, 1907.

Блянск, 04.02.1991: Кондратьева Мария Борисовна, 1909 (р. из д. Зубовщина).

Большое Скородно, 08.07.1992: Данилова Мария Алексеевна, 1919; Рапова Анна Родионовна, 1909.

Брод, 27.07–28.07.1996: Андреева (Аунап по мужу) Мария Николаевна, 1906 (р. из д. Жеребятино, Первомайской вол. – см. Жеребятино*); 27.07.1996: Хрисанфова Анна Фёдоровна, 1902; Архипова Мария Фёдоровна, 1925; 28.07.1996: Андреева Екатерина Николаевна, 1914.

Васильевщина, 12.07.1992: Васильева Вера Тимофеевна (г. р. не указ).

Вейно, 07.08.1996: Кремнева Елена Михайловна, 1907; Фёдорова Мария Фёдоровна, 1931 (р. из д. Мещанский Лужок – см. Мещанский Лужок*).

Великуша, 05.02.1991: Миронов Василий Васильевич, 1913 (гусли, гармонь); 04.08.1996: Харитоновна Мария Васильевна, 1921; Миронова Раиса Александровна, 1932; Иванова Антонина Васильевна, 1918.

Ветвеник, 10.08.1986: Васильева Наталья Васильевна, 1913; 18.07.1992: Андреева Анна Дмитриевна, 1918; Ефремова Анастасия Михайловна, 1914 (р. из д. Гвоздно – см.



Гвоздно*); Иванова Клавдия Фёдоровна, 1912; Никитина Мария Степановна, 1916.

Ветря-3, 02.02.1991: Сергеева Наталья Михайловна, 1907 (р. из д. Заходы Самолвовской вол.); Журавлёва Евдокия Сергеевна, 1906; Балухтина Ефросинья Михайловна, 1910 (р. из Себ. р-на); Алевтина Даниловна (др. свед. нет); 03.02.1991: Фёдоров Иван Сергеевич, 1915 (гусли).

Воскресенское, 06.08.1996: Смирнова Нина Михайловна, 1912.

Выселок Жуковский, 01.02.1991, 31.07.1996: Овсягина Федосья Пимановна, 1898; 01.02.1991: Алексеева Евдокия Ивановна, 1920.

Гаглово, 15.07.1992: Горина Елена Сидоровна, 1917; Кононова Марфа Дорофеевна, 1911; Кононов Иван Петрович, 1909.

Гашково, 04.08.1996: Овдашева Мария Максимовна, 1918 (р. из д. Ореховцы); Кудряшова Анна Андреевна, 1922.

Гвоздно, 30.01.1991: Матросова Прасковья Филипповна, 1904; 30.07.1996: Зиберева Пелагея Павловна, 1911; 01.08.1996: Чернова Мария Александровна, 1913 (р. из д. Жеребятино – см. Жеребятино*).

Гвоздно*, 18.07.1992: Ефремова Анастасия Михайловна, 1914 (запись – в д. Ветвеник); 31.01.1991, 05.02.1991, 04.07.1996: Журавлёва Александра Владимировна, 1913 (запись – в д. Партизанская).

Гдов, 10.08.1986: Петров Николай Михайлович (г. р. не указ.).

Гнилище, 08.07.1992: Евстифеева Валентина Степановна, 1904; Михайлова Мария Андреевна, 1916.

Горка, 01.02.1991: Брянова Акулина Игнатъевна, 1910; Трофимова Ульяна Вакуловна, 1906.

Горка*, 05.08.1996: Смирнова Ольга Михайловна, 1925 (запись – в д. Добручи).

Горско-Рогово, 04.02.1991: Корнилова Мария Тимофеевна, 1905 (р. из д. Загорье); 31.07.1996: Петрова Ольга Карловна, 1922; Кузьмина Елизавета Савельевна, 1920 (обе р. из д. Задорье Сиковицкого с/с Стр. р-на); Попова Евдокия Григорьевна, 1914; Кейш Анна Павловна, 1926.

Горско-Рогово*, 02.08.1996: Зазулина Евдокия Максимовна, 1919 (запись – в д. Ямм).

Добручи, 05.08.1996: Кушева Ольга Константиновна, 1909 (р. из д. Захонье – см. Захонье*); Посохина Римма Алексеевна, 1927; Авдеева Мария Васильевна, 1919 (р. из д. Озерцы Чернёвской вол. – см. Озерцы*); Смирнова Ольга Михайловна, 1925 (р. из д. Горка Чернёвской вол. – см. Горка*); 06.08.1996: Андреев Иван Ульянович, 1904; Румянцева Агриппина Андреевна, 1915 (р. из д. Ловошкино – см. Ловошкино*).

Драготина, 08.02.1991: Багрова Дарья Ивановна, 1913; Багрова Иринья Михайловна, 1915; Багров Николай Васильевич, 1926; 03.08.1996: Матюшина Варвара Михайловна, 1910 (р. из д. Подолешье – см. Подолешье*).

Дубок*, 26.07.1996: Устинова Мария Ивановна, 1910 (запись – в д. Ульдежка).

Духнова Гора, 16.07.1992: Кострина Александра Павловна, 1904.

Желча, 31.01.1991, 06.02.1991, 02.08.1996: Петрова Анна Константиновна, 1913; 06.02.1991: Лаврентьева Любовь Константиновна, 1922 (прож. в д. Партизанская); 02.08.1996: Лемешева Татьяна Константиновна, 1916; Большова Зинаида Александровна.

Желча*, 29.01.1991, 31.01.1991, 04.07.1996: Лаврентьева Любовь Константиновна, 1922 (запись – в д. Партизанская).

Жеребятино*, 27.07–28.07.1996: Андреева (Аунап по мужу) Мария Николаевна, 1906 (запись – в д. Брод); 01.08.1996: Чернова Мария Александровна, 1913 (запись – в д. Гвоздно).

Журавлёв Конец, 07.08.1996: Макарова Александра Сергеевна, 1916 (р. из Горьковской обл., переехала в 1943 г.); Сизова Антонина Васильевна, 1923.

Журавлёв Конец*, 07.08.1996: Сизова Антонина Васильевна, 1923 (запись – в д. Новая Деревня).

Заборовье, 07.08.1996: Матвеев Геннадий Михайлович, 1930; Матвеева Анна Александровна, 1918 (р. из д. Старина).

Забредняжье, 16.07.1992: Титова Анна Григорьевна, 1906.

Загрязье*, 09.07.1992: Горшкова Евдокия Фёдоровна, 1924 (запись – в д. Шипилино).

Заклинье, 09.07.1992, 28.07.1996: Степанова Татьяна Степановна, 1909 (р. из д. Гольшкино); 28.07.1996: Зиминая Мария Тимофеевна, 1930; Степанова Зинаида Николаевна, 1927.

Залахтовье, 01.02.1991: Харитоновна Любовь Даниловна, ок. 1920 (балалайка); Ортина Анна Фёдоровна, 1907; Арсимова Анастасия Спиридоновна, 1911; Петухова Нина Кононовна, 1919.

Залесье, 07.08.1996: Иванова Любовь Ильинична, 1926; Фёдорова Клавдия Ивановна, 1916.

Замогилье, 15.07.1992: Семёнова Агриппина Михайловна, 1910 (р. из д. Усадище – см. Усадище*).

Заполье, 10.08.1986: Локтева Екатерина Фёдоровна, 1901.

Захонье, 27.07.1996: Калинина Вера Ивановна, 1921.

Захонье*, 05.08.1996: Кушева Ольга Константиновна, 1909 (запись – в д. Добручи).

Зигоска, 16.07.1992: Крюкова Антонина Гавриловна, 1918; Фадеева Екатерина Алексеевна, 1909.

Зубовщина, 01.02.1991: Осташева Анна Андреевна, 1905.

Зуевец, 26.07.1996: Карпова Валентина Петровна, 1919 (р. из д. Крапивно – см. Крапивно*); Яковлева Евгения Ивановна, 1923.

Зуевец*, 10.07.1992: Ермолаева Раиса Лаврентьевна, 1908 (запись – в д. Тербачёво).

Казурино, 15.07.1992: Григорьева Елена Трофимовна, 1912; Игнатъева Елена Трофимовна, 1912; Морозова Надежда Ефимовна, 1904.

Каменка, 05.02.1991: Андреева Наталья Петровна, 1904 (р. из д. Серёдка Пск. р-на); Егорова Татьяна Семёновна, 1901.

Кленно, 15.07.1992: Конопатова Ольга Фёдоровна, 1911.

Козлово, 18.07.1992: Ионова Александра Семёновна, 1919 (р. из д. Ручьи).

Козлово*, 17.07.1992: Терентьева Татьяна Алексеевна, 1904 (запись – в д. Незнамо Поле).

Котельно, 26.07.1996: Андреев Александр Осипович, 1926.

Крапивно, 26.07.1996: Зубина Валентина Фёдоровна, 1923.

Крапивно*, 26.07.1996: Карпова Валентина Петровна, 1919 (запись – в д. Зуевец).

Крутое, 25.07.1996: Михайлова Антонина Васильевна, 1927; Никитина Надежда Александровна, 1930.



Купково, 23.12.1978: Филиппова Анисья Давыдовна, 85 лет, Никандрова Анастасия Ивановна, (г. р. не указ.); 23.12.1978, 06.08.1996: Гречина Мария Петровна (г. р. не указ.), (р. из д. Булатовщина); 06.08.1996: Васильев Павел Михайлович, 1926 (р. из д. Погорелка Гверздонской вол. Пск. р-на).

Кятицы, 03.08.1996: Гусарова Татьяна Егоровна, 1925; Бекасова Клавдия Васильевна, 1919 (р. из д. Низовицы – см. Низовицы*).

Левоскино*, 06.08.1996: Петров Ерофей Родионович, 1919 (запись – в д. Рябово); Румянцева Агриппина Андреевна, 1915 (запись – в д. Добручи).

Лобановщина, 06.08.1996: Пиманова Александра Андреевна, 1911; Юдина Анна Веденеевна, 1909 (р. из д. Рубцовщина – см. Рубцовщина*).

Лунёвщина, 18.07.1992: Козельцова Мария Павловна, 1904 (р. из д. Киселёво).

Лядины, 12.05–13.05.1979: Андреева Фекла Павловна, 1896; Васильева Ольга Ивановна, 1917; Зубова Анна Петровна, 1909; 06.08.1996: Тимофеева Анна Ильинична, 1911 (р. из д. Доможирка).

Малое Чернёво, 09.07.1992: Ланцов Геннадий Степанович, 1931; Ланцова Любовь Нефёдовна, 1931; Филиппова Любовь Васильевна, 1915 (р. из Вейнской вол.).

Марьино*, 28.07.1996: Савельева Анна Григорьевна, 1913 (запись – в д. Тупицино); 31.01.1991, 05.02.1991: Фадеева Александра Елизаровна, 1913 (запись – в д. Партизанская).

Мда, 08.02.1991: Волкова Евдокия Михайловна, 1909; Долоткина Анна Александровна, 1909; 08.02.1991, 03.08.1996: Батина Прасковья Семёновна, 1915 (р. из д. Низовицы, в д. Мда с 1937 г. – см. Низовицы*); 03.08.1996: Шалина Любовь Фёдоровна, 1919.

Мещанский Лужок*, 07.08.1996: Фёдорова Мария Федоровна, 1931 (запись – в д. Вейно).

Молоди, 02.08.1996: Егорова Маланья Егоровна, 1916.

Незнамо Поле, 17.07.1992: Абрамова Прасковья Александровна, 1912 (р. из д. Речицы); Гаврилова Анна Васильевна, 1913; Семёнов Иван Иванович, 1899; Сорокина Пелагея Семёновна, 1905; Терентьева Татьяна Алексеевна, 1904 (р. из д. Козлово – см. Козлово*).

Низовицы, 02.02–03.02.1991: Герасимова Александра Матвеевна, 1912 (р. из д. Новоселье); Кондрашова Нина Фёдоровна, 1948; Лёвина Ксения Никитична, 1912; Степановна Клавдия Ивановна, 1927; 03.02.1991: Иванова Зинаида Степановна, 1927 (р. из д. Заходы); Калистратова Любовь Кирилловна, 1923 (р. из д. Заходы); Кудряшова Любовь Александровна, 1938; Степанова Евдокия Алексеевна, 1918.

Низовицы*, 08.02.1991, 03.08.1996: Батина Прасковья Семёновна, 1915 (запись – в д. Мда); 03.08.1996: Бобкова Евдокия Матвеевна, 1925; Бобкова Нина Кузьминична, 1925 (запись – в д. Раскопель); Дмитриева Мария Афанасьевна, 1924 (запись – в д. Подлипье); Бекасова Клавдия Васильевна, 1919 (запись – в д. Кятицы).

Новая Деревня, 07.08.1996: Сизова Антонина Васильевна, 1923 (р. из д. Журавлёв Конец – см. Журавлёв Конец*); Эспенштейн Адольф Иванович, 1935.

Новая Зубовщина, 31.07.1996: Осташева Анна Андреевна, 1905.

Новинка, 15.07.1992: Трофимова Екатерина Михайловна, 1927; Барканова Антонина Фёдоровна, 1923.

Новые Дубяги, 09.07.1992: Петрова Ксения Егоровна, 1907 (р. из д. Гнильск).

Новый Быт, 01.02.1991: Иванова Александра Васильевна, 1907.

Носовка, 31.07.1996: Павлова Елена Ивановна, 1906. Озереве, 25.07.1996: Андреева Александра Андреевна, 1909.

Озерцы, 10.07.1992: Афанасьева Елена Фёдоровна, 1902; Савик Александра Тимофеевна, 1914.

Озерцы*, 05.08.1996: Авдеева Мария Васильевна, 1919 (запись – в д. Добручи).

Ореховцы, 04.08.1996: Балашова Татьяна Михайловна, 1910; Пантелеева Екатерина Ивановна, 1924 (р. из д. Спицино – см. Спицино*); Иванов Семён Егорович, 1935.

Островцы, 04.02.1991: Филиппова Екатерина Фёдоровна, 1907; 04.02.1991, 08.02.1991: Шунаева Анисья Григорьевна, 1904; 08.02.1991: Шорохова Наталья Ивановна, 1914; Жандарова Вера Ивановна, 1921; Жандарова Татьяна Никитична, 1912; Усова Анастасия Кузьминична (г. р. не указ.); Митрохина Мария Васильевна (г. р. не указ.).

Партизанская, 29.01.1991, 31.01.1991, 04.07.1996: Лаврентьева Любовь Константиновна, 1922 (р. из д. Желча – см. Желча*); 31.01.1991, 05.02.1991: Фадеева Александра Елизаровна, 1912 (р. из д. Марьино – см. Марьино*); 31.01.1991: Чуракова Анна Елизаровна, 1923; 31.01.1991, 04.07.1996: Смирнова Анна Павловна, 1914; 31.01.1991, 05.02.1991, 04.07.1996: Журавлёва Александра Владимировна, 1913, (р. из д. Гвоздно – см. Гвоздно*); 04.07.1996: Лихардова Зинаида Ивановна, 1926; Рыбина Раиса Петровна, 1926.

Плесна, 12.07.1992: Максимов Пётр Иванович, 1911; Максимова Александра Алексеевна (г. р. не указ.).

Подборовье, 07.02.1991: Попова Мария Яковлевна, 1895; Короткова Александра Андреевна, 1915. Чухнова Мария Александровна, 1920; Борунова Валентина Алексеевна, 1931; Максимова Нина Ивановна, 1921; Клещева Зинаида Александровна, 1933; Короткова Тамара Андреевна, 1923.

Подлипье, 03.08.1996: Дмитриева Мария Афанасьевна, 1924 (р. из д. Низовицы Ремдовской вол. – см. Низовицы*).

Подолешье*, 03.08.1996: Матюшина Варвара Михайловна, 1910 (запись – в д. Драготина).

Подолешье, 07.02.1991: Лёшикова Анна Ивановна, 1917; Герасимова Любовь Ивановна, 1918 (р. из д. Чудская Рудница); Зуева Татьяна Павловна, 1921 (р. из д. Заходы); Зуева Ксения Фёдоровна, 1916.

Подоспа, 25.07.1996: Васильева Александра Андреевна, 1920; Елисеева Прасковья Алексеевна, 1906.

Подсосонье, 10.07.1992: Бутина Пелагея Григорьевна, 1907; 12.07.1992: Абакумова Клавдия Прокопьевна, 1908.

Полина, 31.01–01.02.1991: Михайлов Владимир Матвеевич, 1923 (мандолина, балалайка); 31.01–01.02.1991, 05.02.1991: Карпова Мария Александровна, 1906; 31.01.1991, 05.02.1991, 01.08–04.08.1996: Карасёва Надежда Ильинична, 1935; 31.01–01.02.1991, 05.02.1991, 01.08.1996: Холопова Анна Александровна, 1907; 31.01.1991, 05.02.1991: Гаврилова Анастасия Евстафьевна, 1912; Воронова Ольга Ивановна, 1921; 05.02.1991: Гордеева Екатерина Савельевна, (г. р. не указ.); 01.08.1996: Иванова Александра Васильевна, 1907; Соловьёва Нина Васильевна, 1904; Тупицына Нина Александровна, 1923.



ровна, 1935; Хохлова Тамара Петровна, 1923 (р. из д. Раскопель Спицинской вол. – см. Раскопель*).

Потрехново, 23.12.78: Вызгалова Александра Филипповна, 81 год.

Прибуж, 08.07–09.07.1992: Иванова Надежда Игнатьевна 1908; 09.07.1992: Иванова Татьяна Васильевна, 1919.

Путьково, 03.02.1991: Силкина Евдокия Петровна, 1913; Антонова Дарья Ивановна, 1914.

Радоселье*, 25.07.1996: Михайлова Анна Васильевна, 1914 (запись – в д. Чернёво).

Раскопель, 03.08.1996: Логвиненко Фаина Павловна, 1920; Бобкова Евдокия Матвеевна, 1925; Бобкова Нина Кузьминична, 1925 (обе р. из д. Низовицы – см. Низовицы*); Ванякова Зинаида Ивановна, 1930.

Раскопель*, 01.08.1996: Хохлова Тамара Петровна, 1923 (запись – в д. Полна).

Рогачёво, 01.02.1991: Григорьева Валентина Ивановна, 1934; Григорьев Иван Николаевич, ок. 1930 (гармонь).

Рубцовщина, 15.07.1992: Максимова Татьяна Васильевна, 1926; Окунева Екатерина Васильевна, 1923.

Рубцовщина*, 06.08.1996: Юдина Анна Веденева, 1909, (запись – в д. Лобановщина).

Ручьи, 10.08.1986: Петров Матвей Сергеевич (г. р. не указ.).

Рылово*, 25.07.1996: Александрова Анисья Илларионовна, 1923 (запись – в д. Чернево).

Рябово, 06.08.1996: Ионова Анастасия Романовна, 1907 (р. из д. Сырой Лес – см. Сырой Лес*); Никитина Нелли Тимофеевна; Петров Ерофей Родионович, 1919 (р. из д. Лвошкино, жил в д. Верхоляны – см. Лвошкино*).

Самолва, 02.02.1991: Сиверцева Надежда Александровна, 1909.

Сельце-Горка, 01.02.1991: Петрова Екатерина Семёновна, 1910; Махова Анастасия Ивановна, 1904.

Сельцы*, 18.07.1992: Максимова Ольга Осиповна, 1917 (запись – в д. Шелопугино).

Славотино, 12.07.1992: Васильева Евдокия Павловна, 1909 (р. из д. Каменка).

Слудка, 10.07.1992: Иванова Мария Николаевна, 1917.

Сос, 06.08.1996: Ткач Вера, 1987 (р. из г. Сланцы); Емельянов Рома, 1988 (р. из г. Нарва); Ткач Илья, 1989.

Сосо, 16.07.1992: Ларькина Александра Федотовна, 1906; Рябова Ольга Михайловна, 1909.

Спицино, 15.07.1992: Халёва Анастасия Тимофеевна, 1918; 16.07.1992: Созина Ксения Павловна, 1914.

Спицино*, 04.08.1996: Пантелеева Екатерина Ивановна, 1924 (запись – в д. Ореховцы).

Старое Загорье, 01.02.1991, 06.02.1991, 01.08.1996: Евдокимова Мария Артемьевна, 1917; 01.02.1991, 06.02.1991: Евдокимова Прасковья Артемьевна, 1914.

Сторожинец, 17.07.1992: Иванова Анна Игнатьевна, 1910.

Строгино, 17.07.1992: Семирягина Мария Ульяновна, 1909; Шлыкова Евдокия Ульяновна, 1899.

Сырой Лес*, 06.08.1996: Ионова Анастасия Романовна, 1907 (запись – в д. Рябово).

Тербачёво, 10.07.1992: Ермолаева Раиса Лаврентьевна, 1908 (р. из д. Зуевец Вейнской вол. – см. Зуевец*); 27.07.1996: Савицкая Анна Владимировна, 1922; Савицкая Зинаида Владимировна, 1916.

Тербачёво*, 09.07.1992, 25.07.1996: Дмитриева Вера Павловна, 1922 (запись – в д. Чернёво).

Тереб, 30.07.1996: Гусева Дарья Игнатьевна, 1905; Соловьёва Мария Ивановна, 1905; Шерстобоева Александра Ивановна, 1912.

Тупицино, 09.07.1992: Иванова Екатерина Григорьевна, 1918; 09.07.1992, 28.07.1996: Эльп Дарья Петровна, 1904; 28.07.1996: Алексеева Екатерина Ивановна, 1913; Савельева Анна Григорьевна, 1913 (р. из д. Марьино бывш. Горскороговского с/с Полновского р-на – см. Марьино*).

Ульдежка, 26.07.1996: Иванова Зоя Александровна, 1919; Устинова Мария Ивановна, 1910 (р. из д. Дубок Руднянской вол. – см. Дубок*); Смирнова Римма Ивановна, 1930.

Усадище, 15.07.1992: Сахарова Елена Егоровна, 1903; 16.07–17.07.1992: Васильева Мария Егоровна, 1905; 17.07.1992: Тимофеева Наталья Нестеровна, 1925; Тихонова Татьяна Нестеровна, 1921; Бабахина Екатерина Семёновна, 1925; Яковлева Мария Михайловна, 1929.

Усадище*, 15.07.1992: Семёнова Агриппина Михайловна, 1910 (запись – в д. Замогилье); 02.08.1996: Щетинин Николай Алексеевич, 1927 (запись – в д. Ямм).

Хворки, 12.07.1992: Саско Мария Фёдоровна, 1902. Худыкино, 06.08.1996: Семёнова Зинаида Петровна, 1913.

Чечевино, 31.01.1991: Павлова Анастасия Дмитриевна, 1915; Васильева Александра Сидоровна, 1904.

Чернёво, 08.07–10.07.1992: Андреева Анна Павловна, 1913; 08.07.1992: Фролова Ефросинья Алексеевна, 1904; 09.07–10.07.1992: Семёнова Елена Максимовна, 1915 (р. из д. Зачеренье); 09.07–10.07.1992, 25.07.1996: Дмитриева Вера Павловна, 1922 (р. из д. Тербачёво – см. Тербачёво*); 09.07.1992: Копылова Дарья Дмитриевна, 1911 (р. из д. Степанско); 25.07.1996: Александрова Анисья Илларионовна, 1923 (р. из д. Рылово Полновской вол. – см. Рылово*); Голубева Антонина Ивановна, 1928; Григорьева Александра Ивановна, 1929; Григорьев Андрей, 1991; Кузьмина Нина Антоньевна, 1933 (р. из д. Залибовье); Михайлова Анна Васильевна, 1914 (р. из д. Радоселье Плесновской вол. – см. Радоселье*); Аксёнова Нина Александровна, 1942.

Чудская Рудница, 02.02.1991: Авдашева Пелагея Егоровна, 1914; Авдашев Пётр Степанович, 1905; Журова Анна Гавриловна, 1907.

Шелопугино, 18.07.1992: Иванова Прасковья Ивановна, 1896; Максимова Ольга Осиповна, 1917 (р. из д. Сельцы Гдовской вол. – см. Сельцы*).

Шипилино, 09.07.1992: Баринов Василий Иванович, 1926 (р. из Опоч. р-на), Горшкова Евдокия Фёдоровна, 1924 (р. из д. Загряжье – см. Загряжье*); Федосеева Валентина Матвеевна, 1909.

Юшкино, 15.07.1992: Дмитриева Евдокия Петровна, 1910; Егорова Анна Антоновна, 1902; Карпова Александра Ивановна, 1907; Сидорова Мария Владимировна, 1908.

Яктушино, 10.07.1992: Иванова Татьяна Анисимовна, 1905.

Ямм, 06.02.1991: Петрова Клавдия Константиновна, 1910; 02.08.1996: Андреева Мария Демидовна, 1909 (р. из Плесновской вол.); Зазулина Евдокия Максимовна, 1919 (р. из д. Горско-Рогово – см. Горско-Рогово*); Мережко Анна Дмитриевна, 1923 (р. из д. Бельковка Плесновской волости – см. Бельковка*); Щетинин Николай Алексеевич, 1927 (р. из д. Усадище – см. Усадище*).

**Красногородский район**

Авдоши, 24.06.1984: Михайлов Сидор Михайлович, 1904 (гусли); Иванова Фотина Ивановна (г. р. не указ.); Смирнова Анна Филипповна, 1922; 07.08.1987: Михайлов Григорий Петрович, 1922 (гусли).

Александрово, 13.07.1984: Егорова Анна Тимофеевна, 75 лет; Яковлев Иван Архипович, 1924 (балалайка); Фёдорова Вера Афанасьевна (г. р. не указ.), (балалайка).

Агарышево, 02.02.1984: Алексеева Ефросинья Алексеевна, 1902; Ефимова Нина Ефимовна, 1910; Жукова Ефросинья Герасимовна, 1913.

Антоновка (Латвийское пограничье), 13.07.1984: Иванова Екатерина Мартыновна, 1913.

Барашково, 03.02.1984: Васильева Татьяна Ефимовна, 1903; Тарасова Мокрида Сергеевна, 1904.

Бахирево, 02.02.1984: Осипова Любовь Никифоровна, 1902.

Блясино, 14.07.1984, 25.01.1990: Тимофеев Тимофей Тихонович, 1917 (гусли).

Братниково, 12.07.1984: Виноградова Мария Гавриловна, 1913.

Винокурово, 12.07.1984: Семёнова Агриппина Семёновна, 1896.

Вярьмово, 03.02.1984: Мария Фёдоровна, 1912 (фам. не указ.); Богданов Алексей Тимофеевич, 1924 (гармонь).

Габоны (Партизанская вол.), 11.07.1984: Алексеева Агафья Алексеевна, 1902; Шубанова Варвара Семёновна, 1908; Васильева Анна Васильевна, 1904; Сергеева Александра Николаевна, 1936 (балалайка).

Габоны (Пограничная вол.), 12.07.1984: Иванова Прасковья Ивановна, 1916.

Глухари, 05.02.1984: Самсонова Мария Васильевна, 1922.

Десяцкие, 23.06.1984: Иванов Сидор Иванович, 1919 (гусли).

Долги, 12.07.1984: Румянцев Анатолий Иванович, 1940 (гармонь); Румянцева Тамара Павловна, 1941.

Дулово, 09.08.1987, 24.01.1990: Тихонов Василий Тихонович, 1912 (гусли).

Езупы (Езупы-Игум-Гора), 12.07.1984: Разроев Виктор Алексеевич, 1930 (гармонь); Алексеев Пётр Иванович, 1930 (гармонь); Ильин Василий Ильич, 1908 (гармонь).

Жеребино, 12.07.1984: Ильин Валентин Николаевич, 1949 (гармонь).

Заборовье, 22.07.1984: Андреев Павел Андреевич, 1920 (гармонь); 09.08.1987: Павлова Антонина Ивановна, 1930 (гусли).

Зайцы, 06.02.1984: Андреев Нифантий Андреевич, 1940 (гармонь); Зайцева Софья Михайловна, 1929.

Заречье, 14.07.1984: Архипова Евдокия Силовна, 1917.

Золотово, 02.02.1984, 03.08.1985: Пантелеева Лидия Пантелеевна, 1922; Усовская Евгения Михайловна, 1929 (балалайка); 03.08.1985: Усовский Алексей Иванович, 1930 (балалайка).

Зубавы, 24.07.1984: Михайлова Ефросинья Михайловна, 1907; Шубокова Анастасия Васильевна, 1909.

Ильинское, 24.07.1984: Михайлов Павел Михайлович, 1918 (балалайка); Гаврилов Михаил Гаврилович, 1928 (гармонь); Козлов Михаил Васильевич, 1940 (гармонь); 07.08.1987: Капитонов Иван Капитонович, 1902 (тальянка).

Карелино, 03.02.1984: Лукина Александра Лукинична, ок. 1910; Осипова Анна Андреевна, 1912.

Кашево, 03.02.1984: Иванов Алексей Александрович, 1917 (гармонь); 04.02.1984: Орлова Зинаида Семёновна, 1919.

Колтырёво, 12.07.1984: Окунева Александра Ивановна, 1903; Васильева Ольга Васильевна, 1914 (балалайка); Иванова Нина Ивановна, 1920.

Красногородское, 07.02.1984, 19.06.1984, 22.07.1984: Тимофеев Николай Тимофеевич, 1909 (гусли, скрипка); 07.02.1984, 22.07.1984, 19.06.1985, 21.01.1990: Барина Татьяна Ильинична, 1914 (р. из д. Малое Савино), (гусли); 07.02.1984: Родионов Пётр Ильич, 1912 (гармонь нем. строя); 07.02.1984, 25.01.1990: Фёдоров Иван Фёдорович, 1910 (р. из д. Выставка), (тальянка, гусли); 22.07.1984: Осипов Афанас Осипович, 1897 (гусли); Агафонов Владимир Иванович, 1922 (мандолина); Вонногов Павел Андреевич, 1894 (гармонь).

Кресты, 11.07.1984: Иванова Анастасия Ивановна, 1900; Степанова Анастасия Егоровна (г. р. не указ.), (балалайка).

Кривины, 12.07.1984: Виноградова Валентина Фёдоровна, 1929; Лекандрова Прасковья Лекандровна, ок. 1896.

Кривошляпы, 15.07.1984: Яковлева Евдокия Яковлевна, 1926.

Кунгово, 13.07.1984: Волков Олег Филиппович, 1928 (гармонь); Филиппов Владимир, 9 лет; Овчинников Валерий, 11 лет; Овчинников Иван, 11 лет.

Курцево, 14.07.1984: Иванов Александр Иванович, 1901 (гусли).

Кучелеево, 11.07.1984: Михайлова Татьяна Михайловна, 1912; Михайлова Прасковья Михайловна, 1909; Фёдорова Тамара Васильевна, 1929.

Лоскутина, 15.07.1984, 16.07.1984: Яковлева Мария Яковлевна, 86 лет.

Лукино, 06.02.1984: Семёнова Антонина Архиповна, 1916.

Люмжево, 13.07.1984: Григорьева Любовь Васильевна, 1912.

Лямоны, 13.07.1984: Афанасьева Ефросинья Осиповна, 1916; Фёдорова Мария Николаевна, 1922.

Максины, 11.07.1984: Щеглов Александр Александрович, 1925 (гармонь).

Малиновка, 13.07.1984: Фомина Мария Фоминична, 1907.

Малы, 15.07.1984: Николаева Мария Васильевна, 1904.

Мамоны, 11.07.1984: Кузьмина Анна Кузьминична, 1906; Андреев Евгений Андреевич, 1931 (гармонь); Изюмова Домна Афанасьевна, 1925; 12.07.1984: Антипов Борис Сергеевич, 1938 (гармонь).

Мехово (Граинская вол.), 05.02.1984: Михайлов Иван Иванович, 1928 (гусли); Михайлова Зинаида Алексеевна (г. р. не указ.); Иванов Егор Мартынович, 1933 (гармонь); 06.02.1984: Савельева Елена Савельевна, 1915 (р. из д. Рогали), (гусли); Семёнова Антонина Архиповна, 1916; 20.06.1984, 19.06.1985, 02.08.1985, 22.01.1990: Михайлов Иван Иванович, 1928 (гусли); Савельева Елена Савельевна, 1915 (р. из д. Рогали), (гусли).

Мехово (Красногородская вол.), 15.07.1984: Барсукова Анна Фёдоровна, 1922 (балалайка).

Минино, 11.07.1984: Васильева Ольга Алексеевна, 1912.

Мозули, 02.02.1984: Чухнова Ирина Дмитриевна, 1905; Жукова Зинаида Андреевна, 1930; Миронова Мария Тихоновна, 1905; 03.02.1984: Фёдоров Степан Семёнович, 1916; Петров Кирилл Михайлович, 1909.



Морозово, 06.02.1984: Ларионов Василий Ларионович, 1935 (балалайка); Ларионова Фаина Афанасьевна, 1935.

Мутолевка, 03.02.1984: Иванов Пётр Иванович, 1929 (балалайка); Иванова Анна Афанасьевна, 1916.

Мыза, 14.07.1984: Матвеева Марфа Матвеевна, 75 лет; Крылова Анна Ивановна, 1910; Крылова Ольга Ивановна, 1914; Ильина Лидия Ильинична, 1924 (балалайка).

Мышково, 03.02.1984: Андреева Степанида Андреевна, 1904; Тимофеева Зинаида Тимофеевна, 1917; Васильева Акулина Васильевна, 1901; Никифорова Пелагея Никифоровна, 1908.

Овсянки, 03.08.1985: Морозова Анисья Ефимовна, 1919 (гусли); Иванов Петр Иванович. (г. р. не указ.); Иванова Анна Афанасьевна. (г. р. не указ.); Васильева Екатерина Васильевна, 1912.

Переузино, 13.07.1984: Удальцова Раиса Яковлевна, 1912.

Пиково, 12.07.1984: Харькова Наталья Егоровна, 1898.

Платишино, 06.02.1984: Иванов Константин Михайлович, 1924 (балалайка).

Покровское, 03.02.1984: Вишнякова Александра Александровна, 1912; Иванова Зинаида Федотовна, 1919; Иванова Екатерина Ивановна, 1910; Николаева Антонина Ивановна, 31 год; 04.02.1984: Тимофеева Мария Тимофеевна, 1932; Иванова Антонина Андреевна, 1936.

Поляково, 12.07.1984: Фёдорова Анастасия Васильевна, 1909; Васильева Александра Васильевна, 1912; Егорова Ефросинья Егоровна, 1903.

Посинье, 11.07.1984: Филиппов Геннадий Фёдорович (г. р. не указ.), (гармонь); Иванова Нина Ивановна, 1914; Пошивалина Прасковья Кузьминична, 1904.

Пушмачи, 13.07.1984: Фёдорова Анисья Фёдоровна, 1905.

Равгово, 04.02.1984: Алексеев Степан Алексеевич, 1906 (гармонь); Мартынова Анна Яковлевна, 1915; Петрова Иринья Ефимовна, 1926; Никитин Владимир Михайлович, 1922 (балалайка); Зайцев Егор Фёдорович, 1941.

Рогаткино, 11.07.1984: Иванова Ирина Ивановна, 1897.

Рудиновка, 12.07.1984: Гаврилова Зинаида Николаевна, 1924 (балалайка).

Рыжково, 14.07.1984: Андреев Егор Андреевич (г. р. не указ.).

Серебренниково, 07.02.1984, 04.08.1985: Михайлов Павел Артемьевич, 1917 (гармонь, гармонь нем. строя, тальянка); 04.08.1985: Андреева Антонина Фёдоровна, 1932.

Синьково, 12.07.1984: Тихонов Михаил Тихонович, 1925 (гармонь); Петров Андрей Петрович, 1902 (гармонь).

Смиклы, 12.07.1984: Иванов Василий Иванович, 1928 (гармонь).

Собольцово, 15.07.1984: Барсукова Акулина Яковлевна, 1920 (семиструнная гитара).

Станкеево, 22.07.1984: Степанова Антонина Васильевна, 1926; Николаев Иван Николаевич, 1928 (балалайка).

Татарино, 13.07.1984: Иванов Александр Иванович, 70 лет (балалайка); Ефремова Ольга Григорьевна, 1926 (балалайка).

Тимохи, 05.02.1984: Николаева Таисия Петровна, 1913; Александров Валерий Александрович, 1930.

Треньки, 13.07.1984: Григорьева Мария Григорьевна, 1913; Жекина Елена Ильинична, 1909; Петров Владимир Константинович, 1943 (гармонь); Блинов Илья Васильевич, 1939 (р. из Рязани), (гармонь).

Трибесово, 02.02.1984: Ефимова Анисья Ефимовна, 1894; Загорская Фима Дмитриевна, 1915; Кузьмина Дарья Кузьминична, 1909; Фёдоров Алексей Фёдорович, 1931.

Троши, 06.02.1984: Гаврилов Филипп Гаврилович, 1908. Усово, 14.07.1984: Трофимов Михаил Трофимович, 1933 (баян); Михайлова Таисья Андреевна (г. р. не указ.); Ефимова Марина Игнатъевна, 1932; 15.07.1984: Ильин Иван Ильич, 1934 (гармонь, балалайка).

Филелеево, 15.07.1984: Евдокимов Михаил Фёдорович, 1951 (баян).

Челаново, 13.07.1984: Васильева Татьяна Гавриловна, 1906 (р. из Тверской обл.).

Шаршановка, 11.07.1984: Кузьмин Иван Кузьмич, 1916, (балалайка); Кузьмина Полина Епифановна, 1926 (р. с Урала) (балалайка).

Шумилы, 05.02.1984: Афанасьева Зинаида Афанасьевна, 55 лет.

Шутово, 14.07.1984, 16.07.1984, 19.06.1985: Тимофеев Фёдор Тимофеевич, 1904 (тальянка); 15.07.1984: Григорьев Егор Григорьевич, 1932 (гармонь); 16.07.1984: Григорьева Клавдия Григорьевна (г. р. не указ.).

Якушово, 14.07.1984: Яковлев Аким Яковлевич (г. р. не указ.); 14.07–15.07.1984: Кириллова Елизавета Тихоновна, 1915; 15.07.1984: Евдокимова Анисья Тимофеевна, 1927 (балалайка).

Куньинский район

Анашкино, 28.06.1988: Андреева Анна Ивановна, 1912; Соболева Мавра Александровна, 1913.

Андроново, 17.09.1991: Курманова Мария Савельевна, 1916; 19.09.1991: Подснежонок Дмитрий Тарасович, 1937 (гармонь); Гаврилова Анна Фёдоровна, 1927; Никанорова Татьяна Ивановна, 1927; Соколова Матрёна Моисеевна, 1920.

Бараново, 09.07–10.07.1985: Богданов Владимир Степанович, 1922 (скрипка).

Белавино, 04.07.1988: Гусакова Наталья Александровна, 1908; Морозова Анна Никитична, 1927; Михайлов Егор Михайлович, 1905 (немецкая гармонь).

Блехово, 17.09.1991: Константинова Прасковья Филипповна, 1910.

Бойково, 10.07.1988: Титова Устинья Фёдоровна, 1912. Боровка (Балабаново), 15.09.1991: Голубева Вера Игнатъевна, 1923; 16.09.1991: Лебедева Матрёна Семёновна, 1917.

Боровково, 15.09.1990: Баранов Осип Александрович, 1922 (баян).

Боровые, 11.09.1991: Исаева Мария Евдокимовна, 1918; Макурина Александра Ивановна, 1913; Павлова Феодосья Гавриловна, 1928; Фролова Валентина Григорьевна, 1932; 15.09.1991: Захаров Анатолий Иванович, 1964 (гармонь).

Бубново, 18.07.1988: Мурашева Ольга Егоровна, 1917. Бубиново, 09.07.1988: Семёнова Мария Семёновна, 1921.

Булавкино, 04.07.1988: Бритикова Анна Афанасьевна, 1913.

Бурщина, 13.09.1991: Богова Мария Родионовна, 1915; Голубева Вера Гавриловна, 1923; Морозова Татьяна Петровна, 1915; Пашетко Софья Стефановна, 1923.

Быково (Морозовская вол.), 06.07.1988: Бухарева Мария Степановна, 1906.



- Быково (Ущицкая вол.), 14.07–15.07.1988: Поварещенкова Анна Павловна, 1922; 15.07.1988: Симугин Василий Гаврилович, 1915 (балалайка); Симугина Евгения Павловна, 1929 (балалайка).
- Васьково, 12.07.1988: Алексеева Александра Андреевна, 1921; Демидова Надежда Николаевна, 1927.
- Васютино, 16.09.1990: Яковлева Раиса Васильевна, 1927; Денисова Евдокия Ивановна, 1909; Иванова Дарья Ивановна, 1907.
- Войлово, 18.09.1991: Кондрусёв Кузьма Семёнович, 1918; Кондрусёва Фёкла Прохоровна, 1919; Булохова Мария Самсоновна, 1913.
- Встеселово, 05.07.1988: Медведева Александра Васильевна, 1912; Шустров Семён Алексеевич, 1938 (гармонь); Павлов Василий Сергеевич, 1940 (гармонь); 06.07.1988: Бахмутова Марфа Федосеевна, 1913; Браудо Александра Яковлевна, 1927; 07.07.1988: Поспелов Пётр Иванович, 1936 (гармонь).
- Выдрие, 19.09.1991: Гуляшова Любовь Арсентьевна, 1926; Ясонова Пелагея Антоновна, 1899.
- Гламазды, 02.07.1988: Полякова Елена Терентьевна, 1895.
- Гладыши, 12.09.1991: Комарова Наталья Абрамовна, 1919; Чекулаева Марфа Ивановна, 1910; Базылева Зинаида Максимовна, 1919; Базылев Владимир Константинович, 1934 (гармонь); Фомин Иван Степанович, 1937.
- Голубово, 17.07.1988: Константинова Александра Тимофеевна, 1912.
- Горка (Жижицкая вол.), 29.06.1988: Боровикова Ольга Егоровна, 1914; Кивит Татьяна Петровна, 1908.
- Горка (Назимовская вол.), 18.07.1988: Иванова Валентина Петровна, 1933 (балалайка); 19.07.1988: Демидов Иван Ильич, 1929 (балалайка); Иванов Николай Филиппович, 1926 (гармонь); Титов Родион Егорович, 1917 (баян); Колосова Анастасия Григорьевна, 1910; Зайцева Александра Константиновна, 1907; Шарикова Вера Викторовна, 1931; Иванова Ефросинья Петровна, 1920 (ложки).
- Грицьково, 09.07.1988: Тарасова Наталья Лаврентьевна, 1904.
- Гришино, 09.07.1988: Васильева Евгения Ниловна, 1904.
- Губа, 17.09.1991: Москалёв Василий Сидорович, 1923.
- Гуляево, 17.07.1988: Осипова Анна Ивановна, 1911 (р. из Торопецкого р-на Тверской обл.).
- Двинь-Покровское, 11.07.1988: Беляков Иван Дмитриевич, 1917 (мандолина).
- Долговица, 14.09.1991: Михайлова Александра Терентьевна, 1897; Турикова Прасковья Карповна, 1912.
- Домнино, 09.07.1988: Романова Антонина Ивановна, 1926 (р. из Новосокольников).
- Дохино, 14.07.1988: Кириллова Ефросинья Захаровна, 1914.
- Дрэг, 02.07.1988: Новицкая Марфа Васильевна, 1907; Миронова Александра Васильевна, 1928.
- Дроздово, 10.07.1988: Родин Фёдор Иванович, 1902 (балалайка).
- Дубровка, 11.09.1991: Каштанова Нина Ивановна, 1930.
- Дубняки, 14.07.1988: Терентьева Пелагея Ивановна, 1906.
- Ерёмино, 14.09.1991: Борисенко Софья Васильевна, 1919.
- Ермолково, 18.09.1990: Пономарёва Раиса Титовна, 1932; Пономарёва Александра Титовна, 1914.
- Ерохино, 11.07.1988: Белов Анатолий Владимирович, 1940.
- Жегалово, 14.07.1988: Смирнова Ольга Фёдоровна, 1908.
- Жигули, 11.09.1991: Ясонов Михаил Иванович, 1931 (гармонь).
- Жижица, 28.06.1988: Кудряшова Дарья Евгеньевна, 1914; Покромович Анна Васильевна, 1909; Иванова Елена Петровна, 1905; Снеткова Вера Ильинична, 1911; Ухутто Иван Яковлевич, 1930 (гармонь); 29.06.1988: Кочнов Алексей Иванович, 1915 (гармонь).
- Жижица (Леспромхоз), 29.06.1988: Фокина Анастасия Фадеевна, 1909; Таранов Сергей Андреевич, 1934 (гармонь); Прокофьева Александра Фадеевна, 1910; Титов Владимир Яковлевич, 1932 (гармонь).
- Жуково, 27.06.1988: Харитоновна Наталья Павловна, 1904; Кириленко Николай Антонович, 1917 (гармонь).
- Задорожье, 15.09.1991: Маркиянова Ефросинья Тимофеевна, 1910; Сидорова Прасковья Сидоровна, 1905.
- Заовражье, 15.09.1991: Ильин Николай Нестерович, 1933 (балалайка); Шашкова Елена Евментьевна, 1917; Курашов Иосиф Ефремович, 1934 (гармонь).
- Засеново, 27.06.1988: Лешкова Ольга Алексеевна, 1916; Кузнецова Евдокия Ильинична, 1903.
- Затурщина, 13.09.1991, 16.09.1991: Парфёнова Евдокия Демидовна, 1917; Анисимова Мария Семёновна, 1920; Шпаков Николай Данилович, 1918 (гармонь).
- Ильичёвка, 11.07.1988: Цветкова Мария Алексеевна, 1931.
- Кадосно, 28.06.1988: Табонкова Екатерина Александровна, 1922; Дубков Иван Александрович, 1932 (балалайка).
- Каськово, 12.07.1988: Гуляев Виктор Сергеевич, 1934 (гармонь); Соколов Михаил Иванович, 1939 (гармонь).
- Кладово, 11.07.1988: Крылова Евдокия Яковлевна, 1917; Крылов Алексей Леонович, 1921.
- Коврышкино, 07.07.1988: Антонова Ирина Ивановна, 1909.
- Кожино, 05.07.1988: Васильева Евдокия Никандровна, 1910.
- Козинцево, 15.09.1991: Найдёнова Анна Фёдоровна, 1913; Ильина Софья Фёдоровна, 1931.
- Колотовка, 07.07.1988: Ковалёва Антонина Алексеевна, 1909 (р. из д. Есипово В.-Л. р-на).
- Кочегарово, 12.07.1988: Ефимова Мария Ефимовна, 1915; Милохина Евдокия Васильевна, 1903 (с дочерью).
- Кресты, 11.09.1991: Беляев Никифор Николаевич, 1923 (тальянка); Беляева Надежда Фёдоровна, 1928; 14.09.1991: Гудасова Фима Тимофеевна, 1924; Комарова Марфа Сергеевна, 1908; 15.09.1991: Слепнёв Михаил Никифорович, 1919.
- Крюки, 17.07.1988: Мартынова Валентина Васильевна, 1922; Половинская Анна Тимофеевна, 1898.
- Кузьмино, 15.09.1991: Прохорова Анна Ивановна, 1930; Фирсова Ксения Ивановна, 1909.
- Курилово, 03.07.1988: Лукашёва Валентина Власовна, 1925; Николаева Прасковья Николаевна, 1920; Бухавцова Евгения Филипповна, ок. 1915.
- Куркино, 03.07–04.07.1988: Кирсанова Матрёна Филипповна, 1919; Александрова Анна Панфиловна, 1922.



- Курово (Жижицкая вол.), 30.06.1988: Новичкова Ефросинья Ивановна, 1909; Орлова Мария Васильевна, 1903.
- Курово (Каськовская вол.), 09.07.1988: Цветкова Татьяна Сергеевна, 1902.
- Лазарево, 06.07.1988: Гаврилова Надежда Семёновна, 1912.
- Ластовка, 12.07.1988: Иванова Фёкла Ивановна, 1920.
- Липицы, 19.09.1990: Иванова Евдокия Моисеевна, 1921; Лукашенкова Евдокия Ефимовна, 1920.
- Лисичино, 19.09.1991: Васильева Фёкла Владимировна, 1904; Петрова Елена Романовна, 1917.
- Лобазды (Альфимково), 15.09.1990: Герасимова Мария Никитична, 1901; Ващенко Вера Ивановна, 1916; 17.09.1990: Карасёва Варвара Ефимовна, 1910; Пузырёва Полина Никитьевна, 1919.
- Лопотуха, 16.09.1991: Фёдорова Анна Мироновна, 1920.
- Лукино, 14.07.1988: Основная Александра Максимовна, 1902; Фролёнкова Авдотья Дмитриевна, 1911.
- Малахово, 05.07.1988: Афанасьева Александра Антоновна, 1913; Козырева Елизавета Васильевна, 1907.
- Малая Кретивля (Паддобье), 02.07.1988: Кузьмина Елена Тимофеевна, 1911.
- Мартьяново, 04.07–05.07.1988: Васильева Евгения Григорьевна, 1932; Евстафьева Елена Петровна, 1932; Алёхин Виктор Александрович, 1930 (труба).
- Мелюшаты, 13.07.1988: Константинова Александра Ивановна, 1917.
- Метино, 19.09.1991: Кондрасёва Мария Евдокимовна, 1928.
- Михайловское, 27.06.1988: Борисенкова Феодосья Дмитриевна, 1905.
- Мокрикий, 14.07.1988: Морковина Матрёна Степановна, 1913; Поляков Николай Иванович, 1933 (гармонь); Фёдоров Виктор Фёдорович, 1951 (гармонь).
- Монастырщина, 11.07.1988: Сергеева Елена Константиновна, 1902; Гуляев Виктор Сергеевич, 1934; Аксёнова Екатерина Ивановна, 1919.
- Монастырёк, 15.07.1988: Кондратенкова Матрёна Егоровна, 1896.
- Моршники, 09.07.1988: Адрианова Анисья Адриановна, 1906.
- Назимово, 18.07.1988: Быстрова Евдокия Тимофеевна, 1916; Мироненкова Александра Фёдоровна, 1910; Иванов Алексей Иванович, 1926.
- Наумово, 30.06.1988: Синякова Пелагея Филипповна, 1900; Синяков Николай Семёнович, 1931 (баян).
- Нижельское, 10.07.1988: Иванова Анастасия Ефимовна, 1914.
- Никулино, 11.09.1991: Киселёва Харитинья Семёновна, 1902; 12.09.1991: Симоненко Акулина Константиновна, 1911.
- Новарково, 15.07.1988: Галиченкова Анастасия Васильевна, 1915; Галиченкова Мария Яковлевна, 1915.
- Овечково, 29.06.1988: Сергеева Александра Васильевна, 1904.
- Огородцы, 17.07.1988: Мартынова Анна Ивановна, 1903; Данилова Ирина Михайловна, 1914; Иванова Анна Сергеевна, 1904.
- Ольховец, 28.06.1988: Соболева Анна Никифоровна, 1909; Петрова Елизавета Егоровна, 1913.
- Паньково, 15.09.1991: Лебедева Екатерина Арсентьевна, 1922.
- Пашивкино, 30.06.1988: Виноградова Полина Фёдоровна, 1916; Никитина Анна Митрофановна, 1928; Спиридонова Елена Дмитриевна (г. р. не указ.).
- Петрово, 19.09.1990: Ишора Ефросинья Ефимовна, 1912.
- Петухи, 12.07.1988: Новикова Анна Ильинична, 1893; Иванова Евгения Кузьминична, 1919; Титенкова Кристина Семёновна, 1914.
- Печково, 04.07.1988: Прихажёва Марфа Васильевна, 1916; Мухина Евдокия Илларионовна, 1923.
- Плюхново, 28.06.1988: Смирнова Анна Васильевна, 1916; Рябчикова Мавра Харламовна, 1909.
- Подозерье, 04.07.1988: Иванова Наталья Николаевна, 1906.
- Поташня, 12.09.1991: Беляева Елена Наумовна, 1927.
- Поташово, 02.07.1988: Егорова Елена Петровна, 1918.
- Потеплино, 03.07.1988: Дементьева Анна Павловна, 1929; Куранова Зинаида Семёновна, 1930; Наумова Дарья Семёновна, 1910.
- Починки, 11.09.1991: Сухорукова Мария Орестовна, 1920.
- Прилуки, 11.07.1988: Назаренкова Дарья Лукинична, 1902; 11.07–12.07.1988: Анисимова Татьяна Ефимовна, 1921.
- Пузаново, 12.09.1991: Барановская Елизавета Ефремовна, 1910.
- Пухново, 16.09.1990: Алексеева Варвара Ивановна, 1912.
- Пурьшкино, 16.09.1991: Козлова Евгения Даниловна, 1926.
- Размахино (Манёво), 15.09.1990: Богданов Сергей Осипович, 1905; Иванова Мария Ивановна, 1922.
- Раонь, 27.06.1988: Семёнова Евдокия Мироновна, 1909.
- Росно, 18.09.1991: Богданова Ефросинья Фёдоровна, 1921; Уланова Александра Ивановна, 1914; Зиновьева Татьяна Григорьевна, 1905.
- Ростани, 14.09.1991: Антоненко Анна Фёдоровна, 1910; Милущенко Марина Павловна, 1917.
- Рябово, 03.07–04.07.1988: Васильева Мария Максимовна, 1924; Александрова Анна Панфиловна, 1922; 14.09.1990: Хрулевич Мария Дмитриевна, 1927.
- Савченки, 16.07–17.07.1988, 19.07.1988: Ерошенков Иван Павлович, 1924 (скрипка, балалайка, баян), Фёдоров Силиверст Петрович, 1914 (гармонь), Фёдорова Ефросинья Михайловна, 1915; 19.07.1988: Ерошенкова Мария Ивановна (г. р. не указ.); Иванова Наталья Ивановна, 1904.
- Сафоново, 18.09.1990: Базылева Ненила Платоновна, 1890.
- Сафоново* (запись – в д. Кислово В.-Л. р-на), 09.07.1985: Максимова Александра Борисовна, 1935; Тарасова Татьяна Борисовна, 1928; Назимова Евдокия Борисовна, 1932.
- Секутьево, 03.07.1988: Михайлова Мария Михайловна, 1920 (балалайка); Николаева Прасковья Николаевна, 1920.
- Симакино, 10.07.85: Мартыненко Маланья Степановна, 1911.
- Слепнёво, 04.07.1988: Медведева Анна Никитична, 1905; Морозова Екатерина Фёдоровна, 1928; 06.07.1988: Шустров Алексей Матвеевич, 1925 (балалайка, гармонь).



Соловьёво, 14.09.1990: Карпович Нина Лукьяновна, 1930; Серебрякова Евдокия Фёдоровна, 1922; Фёдорова Клавдия Александровна, 1927; Михайлова Александра Прокофьевна, 1912.

Сопки, 18.07.1988: Бурмистрова Анисья Андреевна, 1904; Захарова Мария Андреевна, 1902; 19.07.1988: Светлорусова Ксения Степановна, 1910.

Староселье, 29.06.1988: Смирнова Екатерина Петровна, 1907 (р. из Торопецкого р-на Тверской обл.).

Степанцево, 18.07.1988: Горюнов Иван Дмитриевич, 1903 (гармонь); Кяремья Наталья Сергеевна, 1903.

Терехи, 19.07.1988: Пименова Марфа Александровна, 1910; Ефимова Ефросинья Ивановна, 1908; Иванова Мария Игнатьевна, 1919; Алексеева Евдокия Ивановна, 1903; Кожина Анна Фёдоровна, 1922.

Токарёво, 03.07.1988: Лазуто Евдокия Ивановна, 1917.

Точилово, 17.07.1988: Стрелков Афанасий Павлович, 1901 (гармонь); Николаева Варвара Николаевна, 1899; Николаева Мария Михайловна, 1913; 19.07.1988: Васильев Иван Васильевич, 1932 (баян); Васильева Ольга Михайловна, 1930; Стрелков Иван Васильевич, 1910 (гармонь); Лаврентьева Александра Лаврентьевна, 1913.

Трубицы, 17.07.1988: Петрова Евгения Никаноровна, 1921; Петров Иван Матвеевич, 1925; Трофимова Екатерина Никаноровна, 1909; Бурмистрова Александра Дмитриевна, 1917; Шаманова Нина Ивановна, 1923; Шустрова Анна Петровна, 1917; 18.07.1988: Белова Лидия Захаровна, 1926 (балалайка); Корнева Екатерина Сергеевна, 1908.

Усмынь, 18.09.1991: Елизарова Фёкла Тимофеевна, 1908; Козлова Евдокия Макаровна, 1910; 19.09.1991: Иванов Владимир Иванович, 1930 (балалайка); Савельева Федора Филипповна, 1913; Елизарова Фёкла Тимофеевна, 1908.

Устье, 13.09.1991: Хворостова Нина Максимовна, 1913 (цимбалы); Захарова Прасковья Степановна, 1910; Себежко Александра Евтиховна, 1913.

Ущицы, 15.07.1988: Ерошенкова Александра Ивановна, 1913; Дроздова Клавдия Степановна, 1920 (гармонь, балалайка); Клявин Иван Иванович, 1918 (гармонь); Ковалёва Анна Герасимовна, 1907.

Фёдариха, 14.07.1988: Мишина Анисья Андреевна, 1904.

Харитоново, 07.07.1988: Шумилов Михаил Иванович, 1927 (гармонь).

Хачёво, 18.07.1988: Сергеев Николай Иванович, 1929 (балалайка); Новикова Анна Семёновна, 1922.

Хмелево, 27.06.1988: Пискунова Ольга Алексеевна, 1920.

Хомушино, 02.07.1988: Баранова Домна Дмитриевна, 1906; Марцинкевич Валентина Владимировна, 1926; Будницкий Григорий Васильевич, 1919 (гармонь); Степанова Мария Кирилловна, 1908.

Хухово, 11.09.1991: Архипова Ольга Максимовна, 1924.

Частые, 17.09.1990: Бочарова Мария Артемьевна, 1928; Пузырёва Любовь Ивановна, 1935.

Шалонино, 11.07.1988: Пушкова Анна Ивановна, 1913; Гусева Мария Ивановна, 1916.

Шалапы, 11.07.1988: Косенкова Марфа Платоновна, 1910.

Шейкино, 17.07.1988: Исаева Екатерина Яковлевна, 1929; Орехова Екатерина Александровна, 1912;

18.07.1988: Петров Александр Петрович, 1916; Прокофьева Полина Сергеевна, 1919; Лаврентьева Татьяна Михайловна, 1930; Цветкова Любовь Александровна, 1907; 19.07.1988: Мошина Ирина Васильевна, 1906.

Широни, 12.09.1991: Ковалёв Григорий Александрович, 1918 (гармонь); Шаркова Елена Александровна, 1911.

Ямище, 12.07–13.07.1988: Круглова Ольга Яковлевна, 1910; Петухова Варвара Дмитриевна, 1903. 12.07.1988: Круглова Мария Васильевна, 1920; Круглов Николай Сергеевич, 1949 (гармонь).

Ямниково, 14.07.1988: Киселёва Ольга Петровна, 1919; Котова Мария Петровна, 1924.

Локнянский район

Айдарово, 23.07.1988: Максимов Николай Алексеевич, 1944 (гармонь).

Алексеевское, 28.07.1988: Сиволдаева Ольга Павловна, 1929; Калбанова Евдокия Михайловна, 1917; Карнаухова Татьяна Павловна, 1925 (балалайка); Никитина Вера Михайловна, 1915; Васильева Пелагея Артемьевна, 1905 (две последние исполнительницы переехали из д. Чернушка Локн. р-на – см. Чернушка*).

Альфимово, 21.07.1988: Акимов Василий Петрович, 1921 (балалайка, гармонь); Акимова Антонина Ивановна, 1927; Курочкина Ефросинья Васильевна, 1932.

Баколово, 28.07.1988: Яковлева Зинаида Николаевна, 73 года.

Барские Куницы, 14.07.1985: Степанов Михаил Борисович, 1932 (гармонь); Маркова Анастасия Борисовна, 1921.

Барсуки, 15.07.1985: Семёнова Зоя Степановна, 1904; Емельянова Антонина Нефёдовна, 1916; Богоутов Виктор Николаевич, 1939 (гармонь), (р. из Западновинского р-на Тверской обл.); Чистова Анастасия Ефимовна, 1907; Дмитриева Наталья Степановна, 1912.

Башово, 23.07.1988: Смирнова Анисья Алексеевна, 1895; Яковлева Антонина Спиридоновна, 1919; 23.07–24.07.1988: Бакшинова Анна Николаевна, 1901; 24.07.1988: Гусева Анна Васильевна, 1905.

Богданово, 03.02–04.02.1988: Орефьева Анисья Владимировна, 1907; 03.04.1988: Кириллова Анна Егоровна, 1920.

Бор (Подберезинская вол.), 14.07.1985: Желярова Анастасия Порфирьевна, 1911; Саврыгина Наталья Фёдоровна, 1918; Желяров Виталий Гаврилович, 1936 (гармонь); Желярова Евдокия Ивановна, 1934.

Бор (Самолуковская вол.), 20.07.1988: Зайцева Анна Тихоновна, 1905; Титова Ольга Александровна, 1898 (р. из д. Ягодкино Локн. р-на – см. Ягодкино*).

Борок, 14.07.1985: Желткова Анастасия Васильевна, 1908.

Валуевское, 25.07.1988: Шишова Матрёна Власьевна, 1900; Позднякова Ирина Анисимовна, 1893 (р. из д. Прохново Букровской вол. В.-Л. р-на); Позднякова Анастасия Петровна, 1914 (р. из д. Алёхново Букровской вол. В.-Л. р-на); 26.07.1988: Розова Анна Ивановна, 1907 (р. из д. Алексеевское Локн. р-на); Родионова Ксения Родионовна, 1911; 27.07.1988: Трофимов Николай Иванович, 1919 (рог).

Власково, 17.07.1985: Груздов Юлис Андреевич, 1910; Грекис Владимир Александрович, 1927.

Вознесенское, 02.02.1988: Иванова Анастасия Дмитриевна, 1915; Прокофьев Иван Иванович, 1912.



- Володьково, 21.07.1988: Воробьёва Ирина Михайловна, 1911.
- Волинцево, 20.07.1988: Анисимова Анна Петровна, 1914.
- Воронцово, 22.07.1988: Голубева Анастасия Григорьевна, 1910.
- Глухово, 22.07.1988: Бурунова Анастасия Васильевна, 1910.
- Гоголево, 14.07–15.07.1985: Афанасьева Мария Дмитриевна, 1900; Баринова Анна Дмитриевна, 1911; Степанова Александра Ивановна, 1957; Голубева Евдокия Владимировна, 1900; Васильева Мария Васильевна, 1914; Гудкова Ольга Гавриловна, 1904.
- Горькуново, 14.07.1985: Карпова Анастасия Карповна, 1913; Родионова Екатерина Ильинична, 1917.
- Демидово, 07.02.1988: Фёдорова Прасковья Филипповна, 1912.
- Денёво, 15.07.1985: Никифорова Елена Никифоровна, 97 лет.
- Елдыгино, 16.07.1985: исп. не указ.
- Железово, 06.02.1988: Григорьева Ксения Егоровна, 1918.
- Загорье, 22.07.1988: Виснап Павел Антонович, 1921 (балалайка), (р. из д. Монтеево Самолуковской вол. Локн. р-на – см. Монтеево*); Виснап Алексей Павлович, 1965 (гармонь).
- Замошье, 21.07.1988: Лобанова Матрёна Максимовна, 1917; Павлова Татьяна Ивановна, 1924; Акимова Антонина Ивановна, 1927; Павлов Иван Константинович, 1926 (рожок).
- Заполье, 15.07.1985: Анисимов Леонид Александрович, 1934 (гармонь).
- Зенцово, 23.07.1988: Степанова Марфа Васильевна, 1906.
- Иванищево, 26.07.1988: Никитина Анна Васильевна, 1909; 26.07–27.07.1988: Селезнёва Александра Семёновна, 1906; 28.07.1988: Жолобова Наталья Алексеевна, 1907.
- Иванцево, 21.07.1988: Семёнова Ольга Ивановна, 1910; Семёнов Пётр Фёдорович, 1907.
- Каленидово, 22.07.1988: Мельников Алексей Николаевич, 1927 (гармонь).
- Калиткино, 07.02.1988: Маркова Мария Ивановна, 1911; Павлова Устинья Васильевна, 1905.
- Карелово, 27.07.1988: Лаврененкова Ефросинья Андреевна, 1903.
- Карцево, 26.07.1988: Кузнецов Иван Николаевич, 1933 (гармонь); 26.07–27.07.1988: Семёнов Пётр Иванович, 1920 (гармонь, рог); 27.07.1988: Островская Валентина Яковлевна, 1933.
- Козино, 26.07.1988: Богданова Александра Ивановна, 1905; Гаврилова Александра Степановна, 1911; Хорьков Пётр Иванович, 1930 (гармонь).
- Кожнево, 23.07.1988: Николаева Степанида Никитьевна, 1909; Лисенкова Анна Спиридоновна, 1914; Котова Пелагея Андреевна, 1914; Терентьева Надежда Васильевна, 1932; Котова Александра Никитьевна, 1906.
- Крестилово, 26.07.1988: Трофимов Николай Иванович, 1919 (рог); 27.07.1988: Байкова Анастасия Павловна, 1905; Голубева Татьяна Петровна, 1910; Царёва Татьяна Ивановна, 1908; Сергеев Пётр Афанасьевич, 1936 (гармонь); 28.07.1988: Лебедев Александр Иванович, 1922 (гармонь), (р. из д. Подберезье Локн. р-на – см. Подберезье*); Лебедева Ефросинья Александровна, 1929; Царёв Сергей Александрович, 1911 (балалайка).
- Куницы (Подолы), 16.07.1985: Кудрявцева Анастасия Александровна, 1909; Сидоренков Василий Ефимович, 1931.
- Лазарево, 14.07.1985: Александров Пётр Нилович, 1928 (гармонь); 14.07.1985, 16.07.1985: Лозгачёва Вера Тихоновна (г. р. не указ.); Андреева Федосья Андреевна (г. р. не указ.).
- Ледяха, 22.07.1988: Данилова Елена Ивановна, 1902 (р. из д. Корнилово Алексеевской вол. Локн. р-на); Камлякова Прасковья Фёдоровна, 1902; Зинаида Петровна (др. свед. нет); Акимов Михаил Павлович, 1911.
- Лежакино, 06.02.1988: Савицкая Клавдия Васильевна, 1910; Савицкая Анастасия Васильевна, 1914.
- Липшани, 21.07.1988: Ярушкина Ефросинья Ниловна, 1923; 23.07.1988: Ярушкин Николай Борисович, 1920 (балалайка).
- Любомирово, 21.07.1988: Копытова Наталья Андреевна, 1910 (р. из пос. Чихачёво Беж. р-на).
- Малое Каськово, 22.07.1988: Фёдорова Мария Никитична, 1913.
- Мартьяново, 05.02.1988: Шаблукова Надежда Ивановна, 1924; Шарикова Ирина Фёдоровна, 1916.
- Марьино, 26.07.1988: Любимова Ольга Михайловна, 1920 (р. из Красноборской вол. Холмского р-на Новгородской обл.); Аденичев Дмитрий Семёнович, 1909; Смирнова Евдокия Павловна, 1909; Смирнова Мария Дмитриевна, 1924; Трофимова Екатерина Тимофеевна, 1912.
- Медвёдово, 27.07–28.07.1988: Стеховская Анна Филипповна, 1908; Костюкова Анастасия Ивановна, 1915.
- Миритиницы, 04.02.1988: Грабосова Татьяна Алексеевна, 1905; Грабосова Александра Александровна, 1929.
- Монтеево, 22.07.1988: Емельянов Иван Григорьевич, 1929 (гармонь); Селезнёв Константин Николаевич, 1926 (балалайка).
- Монтеево*, 22.07.1988: Виснап Павел Антонович (балалайка), 1921 (запись – в д. Загорье Локн. р-на).
- Обухово, 07.02.1988: Кирсанова Мария Григорьевна, 1926; Боровикова Анна Григорьевна, 1926; Григорьева Александра Фёдоровна, 1936.
- Овинчице, 06.02.1988: Мошаренкова Евдокия Александровна, 1918; Малеев Виктор Яковлевич, 1921 (балалайка, гармонь); Малеева Анна Фёдоровна, 1925.
- Осиновка, 05.08.1985, 24.06.1989: Иванов Николай Лаврентьевич, 1913 (скрипка).
- Осташкино, 05.02.1988: Старшова Татьяна Михайловна, 1904.
- Осташкино*, 30.07.1988: Голубев Василий Яковлевич, 1916 (баян), (запись – в д. Макарино Беж. р-на).
- Паново (Подберезинская вол.), 14.07–16.07.1985: Сидоренкова Мария Ивановна, 1896; Жигунова Аксинья Матвеевна, 1915; Спиридонова Альвина Ивановна, 1927.
- Паново (Самолуковская вол.), 24.07.1988: Зайцева Антонина Алексеевна, 1931.
- Пашково, 23.07.1988: Иванова Надежда Никитична, 1908 (р. из д. Шерехово).
- Плиски, 27.07.1988: Шадринцева Зинаида Евлампиевна, 1922.
- Подберезье, 15.07.1985: Анатольев Иван Константинович, 1920 (балалайка, гармонь); Васильева Ольга Ефимовна, 1931 (балалайка); 15.07–16.07.1985: Жигунова



Анастасия Егоровна, 1918; 16.07.1985: Солдатенков Михаил Иванович, 1920 (гармонь).

Подберезье*, 28.07.1988: Лебедев Александр Иванович, 1922 (гармонь), (запись – в д. Крестилово Локн. р-на).

Поддубье, 24.07.1988: Александрова Анастасия Викторовна, 1916.

Полошутино, 14.07.1985: Козлова Прасковья Петровна, 1905.

Прискуха, 20.07.1988: Архипова Татьяна Николаевна, 1904; Бакшинова Екатерина Петровна, 1905; 21.07.1988: Зенченко Василий Матвеевич, 1927 (гармонь); 22.07.1988: Жукова Антонина Петровна, 1938; Курчанова Александра Васильевна, 1920; Иванова Мария Сергеевна, 1920; Иванов Алексей Васильевич (г. р. не указ.), (гармонь); Фролова Екатерина Егоровна, 1921; Попова Анастасия Герасимовна, 1921; 23.07.1988: Голованов Василий Акимович, 1912 (балалайка); Федотова Анна Ивановна, 1911 (р. из д. Замошье); 23.07–24.07.1988: Смирнов Пётр Яковлевич, 1916 (балалайка); Соловьёва Валентина Ефимовна, (г. р. не указ.); 24.07.1988: Павленкова Мария Павловна, 1908; Крашнякова Анна Семёновна, 1914; Васильева Валентина Александровна, 1926 (балалайка); Фёдоров Иван Васильевич, 1936 (гармонь); Фёдорова Людмила Дмитриевна, 1931; Силантёв Матвей Дмитриевич, 1927; Силантёва Ольга Егоровна, 1921; Бодров Александр Тимофеевич, 1939 (р. из Ярцевского р-на Смоленской обл.), (гармонь); Ипатов Николай Ипатьевич (г. р. не указ.), (гармонь).

Рыкайлово, 03.02.1988: Тарасова Анна Дмитриевна, 1921; Максимова Прасковья Ильинична, 1921; Максимов Василий Тимофеевич (гармонь), 1922; Транжирова Мария Алексеевна, 1924; 06.02.1988: Григорьева Елена Осиповна, 1911; Рыкайловская Анастасия Павловна, 1912; Романенкова Людмила Васильевна, 1939; 07.02.1988: Цимбалова Татьяна Гавриловна, 1916; Яковлев Николай Ульянович, 1916 (р. из д. Монино Новос. р-на – см. Монино*).

Самолуково, 23.07–24.07.1988: Емельянова Ольга Николаевна, 1906.

Сергеевское, 28.07.1988: Богданов Анатолий Григорьевич, 1933 (гармонь, дудка); Иванова Евгения Илларионовна, 1903; Семёнова Анна Семёновна, 76 лет.

Синихово, 22.07.1988: Барабошина Анна Григорьевна, 1911.

Сосновка, 27.07.1988: Чистова Евдокия Михайловна, 1915.

Степановщина, 20.07.1988: Иванова Екатерина Семёновна, 1916; Иванов Иван Алексеевич, 1903; 21.07.1988: Воробьёва Анна Васильевна, 1912; Головченкова Вера Ильинична, 1910.

Сухлово, 24.07.1988: Музыкантова Мария Михайловна, 1908; Васильева Мария Андреевна, 1910.

Сысоево, 20.07.1988: Бегунова Антонина Ивановна, 1914.

Терехово, 23.07.1988: Анисимова Марфа Петровна, 1905; Егорова Мария Ивановна, 1912; Васильева Анна Богдановна, 1914; Дмитриева Дарья Дмитриевна, 1901; Печкарёва Екатерина Степановна, 1910.

Тимофейково, 27.07.1988: Богданова Пелагея Ивановна, 1914 (р. из д. Бор Черпеской вол. В.-Л. р-на – см. Бор*).

Тростино, 20.07–21.07.1988: Никитина Зинаида Гавриловна, 1921; Кузьмина Екатерина Ильинична, 1913.

Тряпичино, 21.07.1988: Згибнёва Мария Гавриловна, 1911; Лавренёва Мария Ивановна, 1907; Соловьёва Александра Григорьевна, 1915.

Усадище, 28.07.1988: Гусева Анна Павловна, 1913.

Фёдорково, 07.02.1988: Бутылкина Анна Ивановна, 1914.

Хвошня, 14.07.1985: Беляева Евдокия Михайловна, 1910; Степанова Нина Васильевна, 1955; Николаева Анна Ивановна, 1923.

Хочуж, 14.07–15.07.1985: Овсянникова Ирина Максимова, 1901; Ефимова Пелагея Гавриловна, 1906.

Черепяги, 21.07.1988: Фомченкова Клавдия Ивановна, 1913; Богданова Анна Кирилловна, 1924; Богданова Мария Матвеевна, 1910.

Чернушка*, 28.07.1988: Никитина Вера Михайловна, 1915; Васильева Пелагея Артемьевна, 1905 (запись – в д. Алексеевское Локн. р-на).

Чулинино, 21.07.1988: Быстрова Мария Ефимовна, 1922; Кухаренко Евдокия Никандровна, 1923.

Щенайлово, 22.07.1988: Козырева Екатерина Семёновна, 1916; Селиванов Василий Михайлович, 1937; Козырева Татьяна Семёновна, 1914.

Юхново, 16.07.1985: Быстрова Анастасия Александровна, 1908; Козлова Анна Акимовна, 1906.

Ягодкино*, 20.07.1988: Титова Ольга Александровна, 1898 (запись – в д. Бор Самолуковской вол. Локн. р-на).

Невельский район

Акулино, 03.02.1986: Баранова Анна Яковлевна, 1925; Кондратенко Михаил Степанович, 1912.

Артёмово, 05.07.1985: Иванова Евдокия Антоновна, 1920; Толкачёва Александра Андреевна, 1923.

Бабинские, 05.07.1985: Грищенко Устинья Васильевна, 1908; Грищенко Тина Васильевна, 1914.

Багуры, 07.07.1985: Синькова Анна Лаврентьевна, 1919.

Барсуки (Лёховская вол.), 07.07.1985: Лютнوخова Елена Дмитриевна, 1912; Онищенко Татьяна Аверьяновна, 1907.

Барсуки (Лобковская вол.), 15.02.1986: Плистик Матрёна Афанасьевна, 1922; Зайцева Наталья Алексеевна, 1914.

Бегуново, 04.02.1986: Киселёва Евдокия Ануфриевна, 1909; Кравцова Надежда Сафроновна, 1911.

Белое, 06.02.1986: Романов Павел Васильевич, 1925 (гармонь); Русецкая Антонина Ильинична, 56 л.

Бисюрёво, 28.01.1986: Рогачёва Агриппина Емельяновна, 1906; Черепкова Марина Андреевна, 1911; Павлова Екатерина Фёдоровна, 1920.

Боброво, 05.07.1985: Шестернёва Ксения Даниловна, 1907; Дзерве Мария Анисимовна, 1912.

Боёво, 04.02.1986: Позднякова Анна Васильевна, 1924; Малашенко Евгения Давыдовна, 1922; Поздняков Алексей Трофимович, 1916.

Большая Будница, 05.07.1985: Иваненкова Ксения Ивановна, 1919; Шпакова Надежда Давыдовна, 1913 (гармонь); Столярова Мария Герасимовна, 1925; Слабова Марфа Герасимовна, 1918.

Борисково, 27.01–28.01.1986: Позднякова Ульяна Васильевна, 1912; Позднякова Екатерина Васильевна, 1924.

Бурмакино, 06.02.1986: Горева Евдокия Андреевна, 1922.



- Ващеничено, 06.07.1985: Шикалова Пелагея Лукинична, 1900.
- Великое Село, 30.01.1986: Черткова Степанида Ивановна, 1915.
- Видусово, 30.01.1986: Сквородина Марфа Андреевна, 1921.
- Волчы Горы, 06.07–07.07.1985: Соболева Нина Ефремовна, 1931; 06.07–08.07.1985: Ратуева Василиса Прокофьевна, 1909. 07.07.1985: Богданова Нина Игнатьевна, 1928; 07.07–08.07.1985: Старская Анна Ивановна, 1910; Старская Анна Платоновна, 1900; Степанова Марфа Назаровна (г. р. не указ.).
- Высоцкие, 15.01.1986: Дударева Мария Фёдоровна, 1916; Михальченко Мария Алексеевна, 1916.
- Гмыли, 03.02.1986: Прокофьева Варвара Никитична, 1909.
- Голодница, 02.02.1985: Фадеенкова Евдокия Борисовна, 1905 (р. из д. Зуево Успенской вол. В.-Л. р-на).
- Голыни, 24.01.1986: Чатрина Ирина Ивановна, 1911; Горохова Мария Прокоповна, 1920; Сандовская Евгения Афанасьевна, 1895.
- Городище (Артёмовская вол.), 02.07, 04.07–05.07.1985, 07.07.1985: Дубинина Акулина Кузьминична, 1911; Горохова Надежда Тимофеевна, 1924; Бабаева Анна Кузьминична, 1906; 07.07.1985: Лопухин Алексей Егорович, 1930 (гармонь).
- Городище (Ловецкая вол.), 30.01.1986: Шапкина Федосья Максимовна, 1911; Афоненко Наталья Парамоновна, 1925; Парфёнова Дарья Гавриловна, 1907; 31.01.1986: Шапкина Федосья Максимовна (г. р. не указ.).
- Держитино, 28.01.1986: Мачерова Татьяна Кондратьевна, 1911; Грибалёва Мария Васильевна, 1911.
- Деришино, 07.02.1986: Борисова Степанида Григорьевна, 1914; Кожунова Матрёна Степановна, 1910.
- Доминиково, 20.01.1986: Тямошенко Анна Ивановна, 1911.
- Дроздово, 29.01.1986: Янченко Ефросинья Денисовна, 1910.
- Дубинино, 28.01.1986: Иванов Евгений Владимирович, 1930 (гармонь), (р. из д. Бобылёво В.-Л. р-на).
- Дубокрай, 06.07.1985: Облицына Акулина Семёновна, 1905; Волкова Вера Макарьевна, 1920.
- Ермошино, 21.01.1986: Попкова Ефросинья Макаровна, 1902; Попкова Екатерина Егоровна, 1910; Мальчёнок Мария Павловна, 1921.
- Еськино, 16.01.1986: Коротко Федора Александровна, 1914.
- Житки, 02.02.1986: Широкова Марфа Лавреновна, 1914.
- Жулёво, 23.01.1986: Кузьмина Евдокия Ефимовна, 1902; Суворова Зинаида Ивановна, 1923; Окулова Христина Андреевна, 1903.
- Завруи, 02.02.1986, 05.02.1986: Болдовская Вера Николаевна, 1916; Ропсонок Мария Андреевна, 1912; Иванова Анастасия Тарасовна, 1908.
- Залонье, 30.01.1986: Жернова Валентина Владимировна, 1918 (р. из Витебской обл.); Жернов Александр Борисович, 1922.
- Замощица, 30.01.1986: Демиденко Зинаида Андреевна, 1912; 03.02.1986: Рогачёва Арина Афанасьевна, 1903; Гаврилова Нина Кузьминична, 1926; Карусевич Анастасия Степановна, 1902.
- Каверзы, 04.07–05.07.1985: Лапина Антонина Емельяновна, 1930; Шпакова Марина Николаевна, 1910; Бурдукова Анна Ефимовна, 1916; Козлова Дарья Кузьминична, 1916.
- Каменка, 28.01.1986: Будякова Анна Фёдоровна, 1902.
- Караваи, 30.01.1986: Анкудинова Ефросинья Севастьяновна, 1917.
- Каралиновка, 05.07.1985: Фирсова Арина Денисовна, 1912.
- Клиновое, 31.01.1986: Ширякова Любовь Васильевна, 1923; Комоедова Ольга Герасимовна, 1925.
- Клястница, 23.01.1986: Шабанова Анастасия Мионовна, 1913.
- Козлово, 16.02.1986: Каштелян Евдокия Михайловна, 1919; Козлова Евдокия Васильевна (г. р. не указ.).
- Козыри, 31.01.1986: Либик Анна Трофимовна, 1910; Рябчикова Полина Ивановна, 1910.
- Конново, 06.02.1986: Селезнёва Мария Семёновна, 87 л.
- Косёнково, 16.01–17.01.1986: Семашко Мария Гавриловна, 1909; Семашко Филипп Михайлович, 1912; Семашко Ефросинья Осиповна, 1905.
- Кошелёво, 04.07.1985, 07.07.1985, 16.07.1985: Цыганкова Ефросинья Максимовна, 1915; 05.07.1985: Васильев Никодим Фадеевич (г. р. не указ.), (гармонь); Васильева Ефросинья Алексеевна, 1926; 07.07.1985, 16.07.1985: Клементёнок Варвара Трофимовна, 1913; Ткачёва Александра Трофимовна, 1923; Прядкина Анна Семёновна, 1923.
- Краснобаиха, 06.02.1986: Будькина Ольга Андреевна, 1922; Пухова Анна Исаевна, 1924.
- Кресты, 20.01.1986: Желунекова Матрёна Ивановна, 1907 (р. из д. Филиппцево).
- Кулиги, 20.01.1986: Анна Моисеевна (др. свед. нет).
- Лазовики, 06.07.1985: Лопухина Ульяна Арсентьевна, 1902; Лопухина Екатерина Фоминична, 1920; Алексеенко Анна Архиповна, 1915; Башкова Галина Ивановна, 1925.
- Ласкатухино, 05.07.1985: Иванова Анна Петровна, 1916; Силина Дарья Парфёновна, 1915.
- Лемешы, 16.01.1986: Заболоцкая Анастасия Ивановна, 1915.
- Лёхово, 06.07.1985: Башунова Матрёна Давыдовна, 1920; Буравцева Татьяна Фоминична, 1927.
- Ловец, 30.01.1986: Котов Леонид Фёдорович, 1929 (гармонь).
- Лужи, 06.02.1986: Горчакова Ольга Ивановна, 1920; Новикова Ефросинья Филипповна, 1912.
- Малое Сомино, 31.01.1986: Козырева Антонина Ефремовна, 1909.
- Маслоки, 17.01.1986: Коровко Федосья Яковлевна, 1903; Старовойтова Ксения Осиповна, 1900; Алексеева Мария Кузьминична, 1928.
- Медвёдково, 05.07.1985: Тихоненко Анна Фёдоровна, 1902.
- Молокоедово, 23.01.1986, 25.01.1986: Окунович Ульяна Корниловна, 1909; Клеменкова Ирина Павловна, 1914 (р. из д. Ермошино).
- Мошенино, 05.07.1985: Найкова Фёкла Фёдоровна, 1922; Ефименко Тамара Ивановна, 1927.
- Мыленки, 08.02.1986: Антипова Анна Никифоровна, 1907.
- Нарично, 08.02.1986: Нарбут Вера Ивановна, 1910; Воробьёва Ксения Фёдоровна, 1920.



Никониха, 07.02.1986: Ермолаева Федосья Степановна, 1910; Якубовская Марфа Григорьевна, 1920.

Никоново, 30.01.1986: Кудряшова Евгения Васильевна, 1930; Кудряшов Прохор Данилович, 1915.

Носиково, 28.01.1986: Горшкалёва Анастасия Ильинична, 1914.

Носково (Ловец), 30.01.1986: Кузьмина Наталия Петровна, 1910; Соколова Мария Титовна, 1909; Котов Леонид Фёдорович, 1929 (гармонь).

Осётки (Артёмовская вол.), 06.07.1985: Рыжакова Анна Игнатьевна, 1910 (р. из д. Трусово); Даниленко Анна Ерёмовна, 1919; Вассарова Мария Гавриловна, 1918.

Осётки (Ловецкая вол.), 30.01.1986: Пенькова Варвара Леонтьевна, 1915; Соловьёва Марфа Прохоровна, 1906.

Осташково, 31.01.1986: Шелепанова Ефросинья Андреевна, 1906; Долбунова Домна Афанасьевна, 1916.

Остров, 05.07.1985: Савирова Елизавета Яковлевна, 1907; Голубева Татьяна Семёновна, 1906.

Пахлово, 05.07.1985, 07.07.1985: Мелехова Ефросинья Дормидонтовна, 1911; 07.07.1985: Мелехова Любовь Дормидонтовна, 1924.

Погорелое, 24.01.1986: Корпушенко Евдокия Моисеевна, 1909; Клеветова Ольга Дмитриевна, 1917.

Погребнице, 30.01.1986: Парфёнова Дарья Гавриловна, 1907; Шерстобаева Любовь Кирилловна, 1916.

Подмолодь, 03.02.1986: Савина Ксения Васильевна, 1908; Савина Елена Васильевна, 1930; Моховикова Федосья Ивановна, 1907; Баландеева Софья Ивановна, 1929; Баландеева Лидия Ивановна, 1909.

Политыки, 04.07.1985: Хохлов Сергей Серафимович, 1936 (гармонь).

Прудины, 03.02.1986: Яковлева Мария Алексеевна, 1919; Яковлева Нина Алексеевна, 1921.

Пустыньки, 06.02.1986: Кострюхина Наталия Кондратьевна, 1918; Димкова Анна Даниловна, 1928; Шутова Акулина Денисовна, 1916; Шутова Дарья Денисовна, 1923.

Рубанково, 28.01.1986: Зайцева Нина Алексеевна, 1916.

Рукавец, 07.02–08.02.1986: Троянова Степанида Емельяновна, 1914.

Ручелево, 25.01.1986, 27.01.1986: Жирносекова Любовь Андреевна, 1920; Бугаева Вера Петровна, 1911; Шалаева Александра Дмитриевна, 1914; Химкова Лидия Максимовна, 1911; Голубева Евдокия Дмитриевна, 1913.

Рыжаки, 16.01.1986: Алексеева Анна Яковлевна, 1912; Галузова Дарья Ефремовна, 1915.

Рыжее Сиденье (Рыжесиденье), 05.07–06.07.1985: Рябова Прасковья Ивановна, 1903; Карманова Федора Степановна, 1914; 05.07.1985: Дулик Фёкла Павловна, 1907; Дулик Мария Харитоновна, 1907; Лукин Павел Иванович, 1924 (балалайка).

Сельцы, 04.02.1986: Болдышева Вера Васильевна, 1924; Смарыга Юрий Петрович, 1929 (гармонь); Смарыга Агриппина Яковлевна, 1905.

Семёновка, 14.01.1986: Воробьёва Татьяна Ивановна, 1908.

Стайки, 24.01.1986: Боровкова Анна Андреевна, 1909; Островская Фёкла Ивановна, 87 л.

Старое, 03.02.1986: Скрипачёва Анастасия Ивановна, 1915.

Студенец, 06.02.1986: Кривенко Варвара Ильинична, 1897; 08.02.1986: Живнярова Марфа Захаровна, 1914.

Терпилово, 16.01.1986: Жукова Харитина Петровна, 1906; Емельянова Прасковья Никаноровна, 1916.

Тимофеевка, 05.07.1985: Решетова Вера Павловна, 1922; Лапина Екатерина Гавриловна, 1935.

Трёхалево, 06.02.86: Язухин Павел Исаевич, 1922 (скрипка); Ващенко Евгения Осиповна, 1902; Новикова Варвара Ивановна, 1907.

Туричино, 21.01.1986: Павлыгина Дарья Максимовна, 1907 (р. из д. Царёво); 25.01.1986: Горлачёва Ефросинья Романовна, 1913 (р. из д. Маслово); Баженова Евдокия Артёмовна, 1907 (р. из Орловской обл.); Игнатенко Алексей Ильич, 1917 (гармонь); Шкурдалова Анна Иосифовна, 1917 (р. из Витебской обл.).

Туркин Перевоз (Турки-Перевоз), 30.01.1986: Сурлихина Валентина Яковлевна, 1927.

Усово, 17.01–19.01.1986: Емельянова Елена Степановна, 1919; Емельянова Татьяна Степановна, 1928; 17.01.1986, 19.01.1986: Баранова Лидия Константиновна, 1921; 18.01.1986: Кулешова Мария Андреевна, 1906; 18.01.1986, 20.01.1986: Зябкина Анастасия Ивановна, 1928; Бруева Ксения Фёдоровна, 1920.

Устиново, 07.02.1986: Макаренко Анна Никаноровна, 1913; Якубовская Марфа Григорьевна, 1920.

Федьково, 28.01.1986: Шалаева Надежда Кирилловна, 1912.

Фролово, 07.07.1985: Щёткин Михаил Никифорович, 1926 (гармонь); Дмитриева Полина Мартыновна, 1905.

Харланиха, 30.01.1986: Панкратьева Евгения Павловна, 1919; Мурашкина Юлия Гавриловна, 1913.

Харны, 28.01.1986: Ермаков Василий Ефимович, 1918 (гармонь).

Хватыня, 24.01.1986: Рощенкова Фетинья Андреевна, 1910.

Худоярово, 19.01.1986: Вехотко Антонина Филипповна, 1919.

Церковище, 27.01.1986: Голубева Мария Ефимовна, 1903; Бояринова Пелагея Борисовна, 1909.

Червоеды, 02.02.1986: Пузыня Анна Мироновна, 1914; 03.02.1986: Юринова Лидия Никитовна, 1894; Бормосов Михаил Степанович, 1931 (гармонь), (р. из бывш. Ильинского р-на Смоленской обл.); Бормосова Антонина Акимовна, 1920; Зуева Екатерина Фёдоровна, 1922; Чубраева Евгения Фёдоровна, 1930.

Чернецово, 04.02.1986: Старыга Мария Харитоновна, 1910.

Черняи, 14.01.1986: Булыгина Анна Тимофеевна, 1913.

Шарино, 05.07.1985: Башмакова Наталья Парфёновна, 1899; Даниленко Зинаида Андреевна, 1930; Даниленко Иван Сафронович, 1925 (гармонь).

Язно, 31.01.1986: Голубева Екатерина Никитична, 89 л.; Ерошина Прасковья Яковлевна, 1904; Шеракова Настасья Филипповна, 58 л.

Ярошки, 06.07.1985: Даниленко Анна Осиповна, 1903.

Ятмище, 30.01–01.02.1986: Бабахина Софья Андреевна, 1914; Ковалёва Марфа Петровна, 1914.

Новоржевский район

Адорье, 15.02.1998: Иванова Татьяна Петровна, 1923 (р. из д. Яконово); Савельева Мария Васильевна, 1922; Калистратова Екатерина Филипповна, 1925; Лазарева Любовь Ивановна, 1927 (р. из д. Фуфаево).

Алтун, 04.02.1999: Гаврилова Екатерина Гавриловна, 1910; Петров Михаил Владимирович, 1923; Петрова



Надежда Васильевна, 1926; Чередник Кира Матвеевна, 1928.

Бабихино, 06.02.1999: Семёнова Анна Васильевна, 1909 (р. из д. Деревницы); Никифорова Мария Васильевна, 1937.

Батково, 05.02.1999: Кузьмина Анна Васильевна, 1915 (р. из д. Скоморохово); Петрова Зинаида Никандровна, 1921 (р. из д. Семенькино).

Большая Слобода, 28.01.1987, 13.02.1999: Клевцов Евгений Фёдорович, 1913 (тальянка); Кырынова Александра Николаевна, 1925 (р. из д. Овсюхи); 28.01.1987: Егорова Антонина Васильевна, 1915; Ванько Ольга Дмитриевна, 1914; Тарасова Мария Аркадьевна, 1925; Клевцова Мария Герасимовна (г. р. не указ.); 13.02.1999: Киселёва Анна Алексеевна, 1909; Синельникова Елена Михайловна, 1911.

Борки, 14.02.1998: Григорьева Мария Алексеевна, 1920 (р. из д. Руново).

Бородёнки, 15.02.1998: Макарова Зинаида Егоровна, 1925; Иванова Анисья Ивановна, 1915; Григорьева Татьяна Андреевна, 1928.

Ботвино, 10.02.1998: Петрова Евгения Александровна, 1931 (р. из д. Стехново); Петров Александр Сергеевич, 1928; Дмитриева Анна Алексеевна, 1928.

Варитино, 15.02.1998: Фёдоров Василий Алексеевич, 1925 (гармонь, тальянка), (р. из д. Никулино); Фёдорова Антонина Васильевна, 1929; Терентьева Евдокия Васильевна, 1928 (гармонь), (р. из д. Кадочно Беж. р-на); Алексеева Мария Михайловна, 1912; Петрова Анастасия Васильевна, 1925 (из д. Заречье).

Васьково-Иглино, 10.02.1999: Курникова Антонина Николаевна, 1934; Курников Александр Васильевич, 1931; Наумова Нина Николаевна, 1930 (из д. Баченино); Андреева Евгения Константиновна, 1920.

Вехно, 04.02.1999: Ефимов Иван Тимофеевич, 1928 (из д. Осинкино); Ефимова Александра Ивановна, 1929 (из д. Панёво).

Вёска, 12.02.1998: Иванов Николай Иванович, 1935 (гармонь), (р. из д. Туровец); Яковлева Екатерина Яковлевна, 1935 (р. из д. Бачиха).

Вишлёво, 06.02.1998: Михайлова Анна Михайловна, 1920 (р. из д. Мартюши).

Волчицкое, 14.02.1999: Алексеева Антонина Владимировна, 1915; Лёвова Раиса Михайловна, 1927; Белова Марина Владимировна, 1910; Колянова Евгения Михайловна, 1925 (р. из д. Боровичи, Макаровской вол.).

Выбор, 11.02.1998: Матвеев Евгений Матвеевич, 1927 (гармонь), (р. из д. Тараскино); Егоров Александр Михайлович, 1929; Теренина Анна Тимофеевна, 1926 (р. из д. Мошатино).

Высокое, 08.02.1999: Матвеева Анна Фоминична, 1914 (р. из д. Сенная, жила в д. Дровнево); Ершова Анна Васильевна, 1912 (из д. Грибово).

Гнилки, 28.01.1987: Симонов Николай Дмитриевич, 1915 (гармонь); Симонова Евдокия Ивановна, 1919; Степанов Николай Васильевич, ок. 1925; Степанова Нина Николаевна, ок. 1925.

Голубево, 27.01.1987: Лепеничева Татьяна Ивановна, 1906; Лепеничев Константин Иванович, 1911.

Грибанов, 15.02.1998: Кузьмина Варвара Дмитриевна, 1912; Кузьмина Евдокия Анисимовна, 1921; Зайцева Мария Егоровна, 1941 (р. из д. Амелино).

Гривино, 28.01.1987: Зимина Ульяна Васильевна, 1904; Семёнов Юрий Михайлович, 1947 (гармонь); Дмитриева Антонина Фёдоровна, 1922.

Гридино, 12.02.1998: Анисимова Мария Фёдоровна, 1916 (р. из д. Доманьково); Анисимов Василий Дмитриевич, 1923; Маркова Екатерина Гавриловна, 1923.

Губкино, 10.02.1998: Фёдорова Мария Екимовна, 1914; Беликова Мария Минаевна, 1913; Васильева Александра Ильинична, 1909 (р. из д. Никулино); Стеблева Антонина Петровна, 1933.

Гускино (Сухарёво), 08.02.1999: Васильева Елизавета Филипповна, 1906; Миронова Валентина Гавриловна, 1935; 08.02.1999, 11.02.1999: Михеева Евдокия Николаевна, 1911 (р. из д. Селецкое); Афанасьева Мария Анатольевна, 1933 (дочь); Федотова Ольга Иосифовна, 1945.

Денёскино, 12.02.1998: Матвеев Василий Герасимович, 1921 (гармонь); Матвеева Вера Алексеевна, 1923.

Деревницы, 07.02.1999: Ильина Анна Ильинична, 1914 (р. из д. Вишенка Новорж. уезда, здесь с 1941 г.); Курбатова Тамара Ильинична, 1945 (дочь); Романова Мария Ивановна, 1915; Павлов Александр Михайлович, 1928; Павлова Антонина Тимофеевна, 1933 (р. из д. Басино).

Дмитровка, 06.02.1999: Кузьмина Наталья Егоровна, 1909 (р. из д. Розувай).

Дорожкино, 14.02.1998: Ершова Евгения Семёновна, 1904; Шутов Михаил Степанович, 1918 (гармонь); Шутова Екатерина Михайловна, 1916 (р. из д. Скоморохово); Сидоров Алексей Павлович, 1929 (гармонь); Иванов Владимир Михайлович, 1935.

Дятлово, 27.01.1987: Гаврилов Пётр Петрович, 1916 (гармонь).

Жадрицы, 07.02.1999: Яковлева Екатерина Никифоровна, 1922; 13.02.1998: Смородин Александр Мефодьевич, 1930 (гармонь), (р. из д. Добруха); Смородина Тамара Петровна, 1928 (р. из Ульяновской обл.).

Жуково (Вёскинская вол.), 13.02.1998: Антонов Евгений Андреевич, 1931 (гармонь); Михайлова Зоя Яковлевна, 1930 (р. из д. Черноярво); Антонова Мария Никандровна, 1930.

Жуково (Выборская вол.), 06.02.1999: Кириллова Елизавета Кирилловна, 1908; Семёнова Ольга Ивановна, 1931.

Заборье, 27.01.1987: Тарасова Анна Филипповна, 1919; Кузнецов Иван Дмитриевич, 1919 (гармонь); Дмитриева Анна Евстигнеевна, 1914; Кузнецова Наталья Васильевна, 1926; Павлова Анастасия Евстигнеевна, 1923.

Залог (Алтунская вол.), 15.02.1998: Варламова Александра Григорьевна, 1920 (р. из д. Вехно).

Залог (Оршанская вол.), 14.02.1999: Воробьёва Татьяна Васильевна, 1910; Воробьёв Владимир Андреевич, 1930; Воробьёва Антонина Ивановна, 1937.

Запятаково, 08.02.1999: Георгиева Валентина Георгиевна, 1913; Степанова Антонина Петровна, 1920.

Звягино, 04.02–05.02.1999: Евсеева Федосья Васильевна, 1909 (р. из д. Вахново); Андреева Галина Матвеевна, 1930 (дочь).

Канашовка, 05.02.1999: Зенчук Мария Никандровна, 1915 (из д. Куялы); Семёнова Александра Фёдоровна, 1923 (из д. Сёдоговец).

Каруза, 05.02.1999: Андреев Иван Андреевич, 1924 (из д. Стригово).

Кораблёво, 14.02.1998: Васильева Мария Матвеевна, 1907; Васильев Василий Петрович, 1933; Васильева Зоя



Гавриловна, 1931; Ильина Мария Тихоновна, 1920; Иванова Нина Петровна, 1907.

Копылово, 07.02.1999: Исакова Мария Ивановна, 1920; Васильева Татьяна Васильевна, 1915 (р. из д. Вишлёво).

Коротыли, 13.02.1998: Гусева Пелагея Филипповна, 1920 (р. из д. Синичино).

Крутцы, 10.02.1998: Павлов Евгений Павлович, 1923; Тарасевич Александра Михайловна, 1932 (р. из д. Хахалево); Иванова Анна Александровна, 1920 (р. из д. Кудрово); Волкова Анна Васильевна, 1913; Лукина Евдокия Ильинична, 1913.

Крюково, 06.02.1998: Емельянова Анисья Алексеевна, 1917.

Кузьмино, 08.02.1999: Дворянинова Антонина Семёновна, 1912.

Ладино, 13.02.1998: Трофимова Мария Ивановна, 1903; Каменецкая Ольга Ивановна, 1932; Комиссарова Валентина Васильевна, 1923 (р. из д. Ковальки); Алексеев Николай Иванович, 1934 (гармонь), (р. из д. Косарово).

Лаптево, 27.01.1987: Емельянова Антонина Алексеевна, 1933; 27.01.1987, 09.02–10.02.1999: Петрова Зинаида Гавриловна, 1930 (гармонь); Алексеев Дмитрий Гаврилович, 1931 (гармонь «Чайка»); Егорова Зоя Мироновна, 1930; 10.02.1999: Корнельева Нина Андреевна, 1939.

Лунёвка, 29.01.1987: Лобакова Клавдия Семёновна, 1912; Андреев Михаил Филиппович (г. р. не указ.), (гармонь).

Лужково, 07.02.1999: Иванова Мария Ивановна, 1914 (из д. Бабихино).

Лябино, 04.02.1999: Семёнова Зинаида Леоновна, 1922 (р. из д. Залог); Козырева Екатерина Михайловна, 1923; Козырев Анатолий Егорович, 1925 (из д. Литово, балалайка).

Макарово, 26.01.1987, 28.01.1987: Воронов Леонид Прокофьевич, 1932 (гармонь), (р. из д. Стехново); 26.01.1987: Евдокимова Елена Фёдоровна, 1907 (р. из д. Троицкая Остр. р-на); Сычѳв Николай Ильич, 1927 (соломенная дудка), (р. из Уфимской обл.); 27.01.1987: Иванов Анатолий Дмитриевич (гармонь, балалайка), (р. из д. Новины); Макаров Алексей Александрович (г. р. не указан) (балалайка); Королѳв Андрей Николаевич, 1910 (гармонь), (р. из д. Маношкино); Богданов Павел Константинович, 1925 (балалайка); Богданова Евгения Владимировна, 1930; Рокачевская Анастасия Алексеевна, 1912; 28.01.1987: Фёдоров Владимир Павлович, 1929; Васильева Нина Фёдоровна, 1925; Петрова Зинаида Гавриловна, 1930 (гармонь). 09.02.1999: Николаева Елена Ивановна, 1910; Николаева Нина Семёновна, 1937 (р. из Новоржева); Андреева Евгения Сергеевна, 1932 (р. из д. Стехново).

Малое Алешно, 12.02.1998: Ильина Степанида Дмитриевна, 1914; Пимонов Павел Матвеевич, 1932; Пимонова Екатерина Александровна, 1906; Пимонова Анна Фёдоровна, 1930; Михайлова Ольга Фёдоровна, 1927; Антонова Мария Ефановна, 1915.

Маньково, 11.02.1999: Царѳва Татьяна Алексеевна, 1907; Зуева Валентина Васильевна, 1928; Царѳва Александра Васильевна, 1933 (р. из д. Маньково).

Марьино, 11.02.1998: Васильева Анна Васильевна, 1911; Волченкова Валентина Григорьевна, 1938 (р. из д. Воробѳево).

Машатино, 09.02.1999: Иванова Пелагея Алексеевна, 1911.

Мешток, 14.02.1999: Ермолаева Александра Ивановна, 1913.

Михалкино, 11.02.1999: Богданов Алексей Дмитриевич, 1927 (р. из г. Пушкин Ленинградской обл.).

Мосеево, 10.02.1999: Жѳлудева Антонина Ефимовна, 1917 (р. из д. Заболотье); Голубев Евгений Андреевич, 1921; Голубева Анна Васильевна, 1914; Лебедева Наталья Ефимовна, 1922.

Новоржев, 13.02.1998: Степанов Юрий Петрович, 1956 (гармонь); Андреев Валерий (др. свед. нет), (гармонь); Васильев Валентин Дмитриевич, 1934 (гармонь); Голубков Михаил Иванович, 1962; Черпак Анатолий Васильевич (г. р. не указ.); Ефимова Тамара Алексеевна, 1928; Андреева Марина (др. свед. нет); Тимофеева Галина Николаевна (г. р. не указ.); Каболина Людмила Семёновна (г. р. не указ.); Зорина Марина Николаевна (г. р. не указ.); Панченкова Галина Геннадьевна (г. р. не указ.).

Осинкино, 14.02.1998: Степанов Евгений Васильевич, 1920 (баян), (р. из д. Заболотье); Харин Евгений Тимофеевич, 1929 (баян); Харина Александра Ивановна, 1932.

Перхово, 14.02.1998: Тимофеева Валентина Ивановна, 1926; Тимофеев Иван Александрович, 1926.

Погорелово, 08.02.1999: Дмитриева Антонина Яковлевна, 1907; Дмитриев Иван Иванович; Николаева Ольга Александровна, 1905 (р. из д. Заход).

Посадниково, 10.02.1998: Брянцева Мария Михайловна, 1921; Фёдорова Евгения Яковлевна, 1918.

Пыльниково, 06.02.1999: Алексеева Татьяна Андреевна, 1915 (р. из д. Бараны Остр. р-на); Бородин Виктор Иванович, 1939 (р. из д. Яковлевское); Бородина Валентина Ивановна, 1932 (р. из д. Яковлевское).

Речки, 10.02.1998: Леонова Мария Ивановна, 1928 (р. из д. Ботвино); Иванова Анна Васильевна, 1926 (р. из д. Вороново); Иванов Николай Константинович, 1930.

Ровное, 07.02.1999; Логинова Евдокия Андреевна, 1915; Смородина Пелагея Николаевна, 1912; Смородин Иван Николаевич, 1950 (сын).

Рогаткино, 11.02.1998: Александрова Мария Александровна, 1917.

Ругодево, 10.02.1998: Ивлева Мария Ивановна, 1920 (р. из д. Загорье); Иванова Антонина Никитична, 1939; Барканова Евдокия Ивановна, 1919 (р. из д. Кудяево).

Рудняха, 13.02–14.02.1998, 07.02.1999: Исакова Надежда Сергеевна, 1912 (р. из д. Никитино); 14.02.1998: Кононова Нина Дмитриевна, 1922; Семёнова Валентина Никитична, 1936; 07.02.1999: Иванова Тамара Дмитриевна, 1938.

Савино, 11.02.1998: Афанасьева Зинаида Алексеевна, 1929; Данилов Василий Данилович, 1928 (гармонь), (р. из д. Никулино); Васильева Нина Михайловна, 1925 (р. из д. Разбегаево).

Самсониха, 29.01.1987: Малвенкова Евдокия Ивановна, 1905; Васильев Роман Васильевич, 1902; Васильева Елизавета Дмитриевна, 1912.

Свиномурово, 06.02.1998: Комаров Пѳтр Андреевич, 1908; Комарова Анастасия Ивановна, 1911; Завьялова Александра Михайловна, 1916 (р. из д. Ферково).

Селиваново, 04.02.1999: Столярова Александра Степановна, 1918; Петрова Мария Павловна, 1914; Кораблѳва Зинаида Дмитриевна, 1930.

Соболицы, 14.02.1998: Фомичѳв Александр Петрович, 1911; Фомичѳва Анастасия Ивановна, 1917 (р. из д. Залог); Петров Борис Александрович, 1933 (гармонь); Петрова Александра Михайловна, 1931.

Стехново, 11.02.1998: Филиппова Матрѳна Михайловна, 1911 (р. из д. Васильево); Тарасова Антонина Ти-



мофеевна, 1914; Тарасов Геннадий Иванович, 1935; Шукаев Анатолий Алексеевич, 1936 (гармонь).

Стёхово, 10.02.1998: Васильева Ольга Степановна, 1920 (р. из д. Кролино); Васильев Николай Иванович, 1920 (гармонь).

Сторожня, 14.02.1999: Асташова Надежда Ильинична, 1919; Асташов Андрей Петрович, 1919.

Стрелкино, 07.02.1999: Ильина Наталья Петровна, 1923; Алексеева Клавдия Васильевна, 1931; Аверкнева Раиса Васильевна, 1918.

Тараскино, 10.02.1998: Матвеева Анастасия Александровна, 1929 (р. из д. Осинкино); Игнатъева Анна Фёдоровна, 1924; Матвеева Валентина Александровна, 1932.

Тарасово, 29.01.1987: Блинова Ольга Антоновна, 1905; Алексеев Иван Алексеевич, 1920 (гармонь); Алексеева Мария Семёновна, 1927.

Усадище, 06.02.1998: Ильина Наталья Евстигнеевна, 1915 (р. из д. Елисеево); Ильин Евгений Васильевич, 1936; Иванова Александра Петровна, 1918 (р. из д. Стрелкино).

Федоново, 09.02.1999: Леонова Марфа Васильевна, 1906.

Хортово, 07.02.1999: Филимонова Зинаида Петровна, 1911 (р. из д. Кисляково, здесь с 1928 г.); Иванова Мария Кирилловна, 1915 (из д. Кораблёво Дубровской вол.).

Шараново, 06.02.1999: Петрова Клавдия Алексеевна, 1916; Яковлева Анна Илларионовна, 1914 (р. из д. Торчане); Афанасьева Клавдия Егоровна, 1923 (р. из д. Кренёво).

Шикені, 06.02.1999: Николаев Анатолий Иванович, 1935 (гармонь-хромка); Николаева Нина Семёновна, 1936; Алексеева Анна Алексеевна, 1914; Вихрова Любовь Ивановна, 1941 (дочь); Андреев Василий Анисимович, 1928 (р. из д. Писуки, хромка «Тульская»); Андреева Екатерина Сергеевна (р. из д. Копошилы, жила в д. Пикали).

Щербово, 14.02.1998: Карпова Ольга Григорьевна, 1913 (р. из д. Апросово).

Ягодино, 06.02.1998: Григорьева Любовь Фёдоровна, 1928 (р. из д. Сапельниково).

Яконово, 12.02.1998: Васильева Надежда Афанасьевна, 1921 (р. из д. Кашиха); Дмитриева Евдокия Ивановна, 1926; Петрова Мария Петровна, 1932 (р. из д. Звездово).

Новосокольнический район

Ангушово, 16.01–17.01.1988: Александрова Анна Владимировна, 1927; 17.01.1988: Смирнов Виктор Алексеевич, 1930 (гармонь); Смирнова Александра Алексеевна, 1938; Терешенков Александр Егорович, 1960 (гармонь).

Астратово, 21.01.1988: Шарлаев Григорий Терентьевич, 1934 (гармонь); Шарлаева Надежда Семёновна, 1928; Попенкова Александра Никаноровна, 1904.

Бабкі, 23.06.1989: Лебедева Надежда Николаевна, 90 л.

Баландино, 18.01.1988: Новикова Евдокия Семёновна, 1909; Смирнова Мария Васильевна, 1928; Новикова Надежда Васильевна, 1930; Корнетов Иван Алексеевич, 1925 (гармонь).

Борисово (Островская вол.), 24.06.1989: Тарасова Ольга Григорьевна, 1925 (балалайка).

Борисово (Раменская вол.), 22.01.1988: Смирнова Ульяна Осиповна, 1913 (р. из д. Усадище Новос. р-на; см. Усадище*).

Бритвино, 22.01.1988: Михайлова Мария Гавриловна, 1914.

Буровец, 20.06.1989: Веселов Василий Васильевич, 1914 (гармонь); Веселова Ульяна Михайловна, 1919.

Вырино, 23.06.1989: Клименков Павел Петрович, 1962 (гармонь); Мельникова Надежда Семёновна, 1924; Чумакова Валентина Николаевна, 1922; Чумаков Константин Константинович, 1912; Осипова Зинаида Яковлевна, 1922; Бельская Зинаида Константиновна, 1932; Чумакова София Петровна, 1925.

Вяз, 16.01.1988: Ершов Михаил Никандрович, 1949 (гармонь); Русакова Мария Петровна, 1929; Белоусов Николай Григорьевич (г. р. не указ.), (гармонь); 16.01–17.01.1988: Корзов Михаил Яковлевич, 1920 (балалайка); 16.01.1988, 18.01.1988: Картошкина Валентина Егоровна, 1930; 19.01.1988: Поляков Василий Иванович, 1923 (балалайка); Полякова Александра Алексеевна, 1918.

Глядково, 18.01.1988: Филиппова Елена Филипповна, 1901.

Гостилово, 11.07.1985: Волкова Агриппина Матвеевна, 1901; Фёдорова Анастасия Михайловна, 1891; Полякова Мария Андреевна, 1906.

Гришино, 20.06.1989: Смирнова Екатерина Павловна, 1908; Смирнов Тимофей Алексеевич, 1933; Смирнова Наталья Андреевна, 1910.

Девичье, 18.01.1988: Мочалова Екатерина Павловна, 1907.

Дровенёво, 18.01.1988: Смирнов Николай Иванович, 1928 (гармонь); Смирнова Вера Владимировна, 1932; Перилова Мария Алексеевна, 1915; Тарасова Мария Ивановна, 1900.

Жолобово, 21.01.1988: Абрамова Устинья Ивановна, 1918 (р. из д. Овсище В.-Л. р-на – см. Овсище*).

Климово, 23.01.1988: Степанова Агафья Емельяновна, 1915; Лаптева Антонина Емельяновна, 1930; Клементьева Мария Емельяновна, 1919.

Козлово, 24.06.1989: Смирнова Клавдия Ефимовна, 1909; Смирнов Петр Михайлович, 1903 (гармонь); Смирнова Анна Васильевна, 1907.

Козоногово, 19.01.1988: Карасёва Устинья Тимофеевна, 1916; Мошин Василий (отч. не указ.), 1928; Иванов Николай Васильевич (г. р. не указ.), (балалайка).

Коларёво, 16.01.1988: Романцова Лидия Ефимовна, 1908.

Кошнево, 19.01.1988: Михайлова Татьяна Васильевна, 1914.

Курочкино, 22.06.1989: Бойкова Александра Ивановна, (г. р. не указ.).

Ламикшино, 18.01.1988: Назарова Ольга Ивановна, 1901.

Лёхово, 22.01.1988: Карпушина Ольга Егоровна, 1905.

Лиситки, 11.07.1985: Соловьёва Екатерина Ивановна, 1902.

Лядово, 23.06.1989, 25.06.1989: Мамаев Алексей Фёдорович, 1909; Мамаева Александра Григорьевна, 1924.

Маёво, 18.06.1989: Новикова Анна Прохоровна, 1905; Иванова Мария Алексеевна, 1921 (р. из д. Кряковка Васильковской вол. Пуст. р-на – см. Кряковка*).

Маньково, 21.01.1988: Терентьева Мария Петровна, 1902.

Мокрыши, 22.06.1989: Бравый Александр Николаевич, 1930 (баян); Никонова Татьяна Ивановна, 1917; Бравая Мария Александровна (г. р. не указ.); Анастасия Алексеевна (др. свед. нет).

Монино, 18.01.1988: Петров Иван Веденевиц, 1914 (гармонь); Петров Анатолий Иванович, 1950 (гармонь);



Петрова Екатерина Семёновна (г. р. не указ.); Петрова Александра Ивановна, 1928; Королёва Ксения Васильевна, 1905.

Монино*, 25.01.1988: Иванова Марфа Гавриловна, 1921 (запись – в д. Павлово Беж. р-на); 07.02.1988: Яковлев Николай Ульянович, 1916 (запись – в д. Рыкайлово Локн. р-на).

Морщилово, 21.01.1988: Петров Пётр Антонович, 1929 (гармонь); 22.01.1988: Каличина Елена Гавриловна, 1904; Павлов Иван Егорович, 1906 (гармонь).

Мошково, 19.01.1988: Бакина Агриппина Ивановна, 1912; Алексеева Евгения Николаевна, 1931; Сорокина Татьяна Петровна, 1903.

Мошково*, 29.01.1988: Малышева Мария Ивановна, 1910 (запись – в пос. Кудеверь Беж. р-на).

Новое, 24.06.1989: Пименова Татьяна Михайловна, 1905; Баженова Екатерина Ивановна, 1908; Харитоновна Зинаида Ивановна, 1912.

Овсяниково, 20.06.1989: Малинина Анна Ивановна, 1909; Булахова Антонина Ивановна, 1924.

Павлово*, 19.07.1986: Игнатъева Антонина Даниловна, 1913 (запись – в д. Лешно Пуст. р-на).

Погостище, 23.01.1988: Неупокоева Александра Васильевна, 1909.

Раменье, 19.01.1988: Маркелова Прасковья Анисимовна, 1900; Логинов Александр Васильевич, 1964 (балалайка); Никитин Алексей Фёдорович, 1931 (гармонь); Зайцева Александра Никаноровна, 1921; 20.01.1988: Бойкова Федосья Ивановна, 1922; 23.01.1988: Маркелов Михаил Кирсанович, 1925 (гармонь); Маркелова Мария Александровна (г. р. не указ.); 22.01–23.01.1988, 21.06.1989: Голубев Гаврила Семёнович (скрипка), 1906; Голубева Александра Игнатъевна, 1916.

Руново, 21.06.1989: Морозов Михаил Гаврилович, 1924 (балалайка); Морозова Ольга Лукинична, 1925; 25.06.1989: Качнов Евгений Степанович (г. р. не указ.), (гармонь).

Рыкшино, 21.01.1988: Чумакова Евдокия Ионовна, 1903.

Санталово, 11.07.1985: Котов Николай Васильевич, 1925 (гармонь); Цветкова Раиса Антоновна, 1912.

Сатонкино, 21.06.1989: Савинова Ксения Ивановна, 1916 (р. из д. Жуково Маевской вол. Новос. р-на); 21.06.1989, 25.06.1989: Плешанов Василий Харлампьевич, 1922 (рожок).

Семёново, 20.01.1988: Сорокина Мария Ивановна, 1900; Павел Петрович (гармонь), (др. свед. нет).

Сенютино, 17.01.1988: Романцов Алексей Александрович, 1940 (гармонь); Исправников Виктор Николаевич, 1935 (гармонь, балалайка).

Собольки, 10.07.1985: Бабкина Евгения Александровна, 1907.

Страхово, 21.01.1988: Жемчугова Варвара Павловна, 1912.

Струги, 16.01.1988: Селезнёва Елизавета Ивановна, 1912; 19.01.1988: Данилова Аграфена Владимировна, 1902 (родом из д. Ушаково Локнянской вол. Локн. р-на).

Сушино, 25.06.1989: Галаев Петр Зиновьевич, (г. р. не указ.); Паничев Александр (гармонь), (др. свед. нет); Беляев Николай Иванович, 1927 (гармонь); Галаева Анна Егоровна (г. р. не указ.); Галаева Нина Ивановна, 1927; Смирнова Елена Васильевна, 1916; Горбунова Елена Зиновьевна, 1915; Спиридонова Елена Фёдоровна, 1912.

Тириново, 23.06.1989: Мурич Екатерина Гавриловна, 1902.

Ульянцево, 19.07.1986: Григорьев Николай Дмитриевич (гармонь), 1939; Чернова Александра Андреевна, 1921; Петров Михаил Иванович (балалайка); Григорьева Галина Михайловна, 1947.

Усадище*, 22.01.1988: Смирнова Ульяна Осиповна, 1913 (запись – в д. Борисово Новос. р-на).

Фалютино, 21.01.1988: Богданова Александра Антоновна, 1914; Козеева Дарья Васильевна, 1910; Баранов Василий Константинович, 1931 (гармонь).

Фетинино, 23.01.1988: Смирнова Анастасия Карповна, 1914.

Хряни, 20.06.1989: Никифорова Ксения Васильевна, 1909; Савина Вера Васильевна, 1931; Запольская Дарья Алексеевна, 1913; Петрова Мария Исаевна, 1915.

Чертёж*, 27.01.1988, 31.01.1988: Ягодина Александра Павловна, 1909 (запись – в д. Кудеверь Беж. р-на).

Шевельки, 11.07.1985: Щеглова Екатерина Терентьевна, 1903.

Шухово, 22.06.1989: Запольская Лидия Васильевна, 1917; Шамарина Мария Васильевна, 1912; Константинова Дарья Фёдоровна, 1908.

Щепчино, 22.01.1988: Смирнова Прасковья Егоровна, 1903.

Яковцево, 22.01.1988, 23.01.1988: Павлов Владимир Васильевич, 1928 (балалайка).

Опочецкий район

Авинищи, 05.08.1987: Александров Михаил Александрович, 1930 (гармонь).

Авсейково, 24.01.1987, 27.06.1989: Ларионова Дарья Михайловна, 1909.

Алино, 09.08.1987: Дмитриева Анна Дмитриевна, 1904 (р. из д. Глубокое); Иванова Таисья Павловна, 1928. Анченки, 22.07.1984: Егоров Николай Павлович, 1920 (балалайка); Иванова Ефросинья Ивановна, 1902.

Арапы, 20.07.1984: Григорьева Зинаида Харитоновна, 1912.

Бальтино, 21.07.1984: Хопова Мария Семёновна, 1916. Барсуки, 02.07.1989: Хопова Александра Михайловна, 1899; Ларченкова Екатерина Михайловна, 1901.

Бездедово, 08.08.1987: Иванова Марфа Ивановна, 1910.

Белоусово, 20.07.1984: Петрова Зинаида Петровна, 1912; Егорова Анастасия Егоровна, 1911.

Болдино, 05.08.1987: Алексеев Илья Алексеевич, 1909; Матвеева Матрёна Владимировна, 1914.

Большие Рогатки, 17.07.1984: Иванова Анастасия Ивановна, 1908.

Бородино, 18.07.1984: Иванова Антонина Ивановна, 1908; Петров Олег Алексеевич, 1932 (гармонь).

Бочкари, 28.06.1989: Дорофеева Наталья Фёдоровна, 1910.

Броды, 17.07–18.07.1984: Гаврилова Мария Гавриловна, 1907; Гаврилова Зоя Гавриловна, 1909; Гаврилова Антонина Гавриловна, 1921.

Бурлово, 08.08.1987: Кузьмина Мария Кузьминична, 1907.

Быстрино, 24.01.1987: Фёдорова Анна Фёдоровна, 1902.

Варыгино, 17.07–18.07.1984: Медведев Иван Александрович, 40 лет (гармонь); Медведева Татьяна Семё-



- новна, 1920; Алексеева Александра Алексеевна, 1933 (балалайка, ложки).
- Васильково, 01.07.1989: Петрова Анастасия Григорьевна, 1916; Лебедева Анастасия Борисовна, 1916; 01.07–02.07.1989: Петров Иван Петрович, 1913 (дудка, гармонь, гудок – реконструкция).
- Вельица, 28.06.1989: Васильева Анна Романовна, 1905.
- Верхнее Кунино, 04.07.1989: Богданов Александр Никитич, 1926 (балалайка).
- Верхние Дупли, 08.08.1987: Иванов Иван Егорович, 1925 (гармонь).
- Вдовишино, 20.07.1984: Павлова Анна Павловна, 1912; Никандрова Екатерина Никандровна, 1912.
- Вирь, 20.07.1984: Никитина Матрёна Куприяновна, 1913.
- Власово, 20.07.1984: Антонова Марфа Антоновна, 1903; Иванова Пелагея Ивановна, 1904; Быстров Алексей Николаевич, 1937 (гармонь); Голубева Л.Ф. 1920; Быстрова Ирина Филипповна, 1911.
- Водобег, 27.06.1989: Ефремов Николай Васильевич, 1948; Степанова Галина Васильевна, 1940; Иванова Анна Дмитриевна, 1904.
- Волково, 02.07.1989: Березовский Василий Семёнович, 1912; Березовская Наталья Васильевна, 1912.
- Вороново, 09.08.1987: Иванова Александра Степановна, 1904.
- Высокая Гора, 02.07.1989: Дмитриев Илья Дмитриевич, 1900 (рожок), (р. из П.-Г. р-на).
- Гаврово, 19.07.1984: Егорова Пелагея Егоровна, 1905; Васильева Нина Васильевна, 1931; Трошкин Сергей Иванович, 1922 (балалайка).
- Гарусово, 27.06.1989: Артемьева Мария Селивановна, 1907; Семёнова Евдокия Павловна, 1913; Яковлева Александра Яковлевна, 1915; Селинова Татьяна Михайловна, 1912.
- Глубокое, 23.07.1984: Васильев Александр Васильевич, 1900 (гармонь немецкого строя); 27.06.1989: Лукьянов Василий Ильич (г. р. не указ.), (мандолина), (р. из Себежа); 27.06–28.06.1989: Андреев Михаил Иванович, 1921 (гармонь нем. строя); Алексеева Антонина Егоровна, 1918; 27.06–28.06.1989, 30.06.1989: Григорьева Наталья Леоновна, 1908; 28.06.1989: Петрова Антонина Васильевна (г. р. не указ.); 29.06–30.06.1989: Базылев Леонид Степанович, 1922 (гармонь, балалайка), (р. из д. Церковище Усвяцкого р-на).
- Горки, 18.07.1984: Павлова Клавдия Фроловна, 1908; Павлова Вера Павловна, 1909.
- Горущка, 20.07.1984: Шемелева Софья Федотовна, 1900.
- Гребени, 25.01.1987: Петров Иван Петрович, 1922 (балалайка); Петрова Екатерина Ивановна, 1925.
- Григорино, 05.08.1987: Иванов Владимир Иванович, 1934 (гармонь); Иванова Евгения (др. свед. нет).
- Грихново, 09.08.1987: Гаврилова Любовь Гавриловна, 1905.
- Гужово, 05.08.1987: Фроловец Фёкла Сергеевна, 1902.
- Дикушино, 19.07.1984: Александрова Анна Фёдоровна, 1922 (балалайка).
- Дреча, 20.07.1984: Яковлев Тимофей Яковлевич, 1917 (балалайка).
- Духново, 01.07.1989: Берёзова Анастасия Ивановна, 1905; Морозов Александр Алексеевич, 1950; Васильева Варвара Яковлевна, 1904 (р. из Кун. р-на); 03.07.1989: Курченкова Татьяна Дмитриевна, 1890 (р. из д. Манилово П.-Г. р-на); 05.07.1989: Берёзкин Алексей Васильевич, 1937 (гармонь), (р. из д. Юрино), ; Шувалов Иван Тимофеевич, 1931.
- Екимово, 23.01.1987: Ботвина Екатерина Тимофеевна, 1922; Иванова Мария Ивановна, 1931; Иванова Евдокия Корнеевна, 1907.
- Есеники, 05.08.1987: Трофимова Зинаида Алексеевна, 1927; 05.08–06.08.1987: Дмитриева Татьяна Анисимовна, 1900.
- Жгуново, 07.08.1987: Дмитриева Екатерина Дмитриевна, 1907.
- Залог, 20.07.1984: Григорьев Владимир Поликарпович, 1927 (гармонь).
- Заног, 28.06.1989: Дроздецкая Валентина Ивановна, 1913 (р. из д. Дроздцы Себ. р-на); Иванова Клавдия Фроловна, 1922; Тимофеева Мария Федоровна, 1935 (р. из д. Зуйково); Архипова Фёкла Архиповна, 1909 (р. из Себ. р-на).
- Запеклево, 20.07.1984: Тимофеева Любовь Степановна, 1922.
- Звоны, 06.08.1987: Андреева Ирина Андреевна, 1912.
- Зехново, 24.01.1987: Кузьмин Николай Александрович, 1932 (гармонь); 28.06.1989: Мегрова Наталья Филипповна, 1911.
- Зуица, 18.07.1984: Гаврилов Дмитрий Гаврилович, 1905 (гармонь); 19.07.1984: Сафронов Кирилл Петрович, 1923 (гусли, балалайка).
- Зуйково, 28.06.1989: Семёнова Елена Семёновна, 1910.
- Ильмова Гора, 18.07.1984: Мартынов Иван Николаевич, 1920 (гармонь).
- Искорки, 03.07.1989: Рыжакова Анастасия Константиновна, 1905; Рыжакова Таисия Алексеевна, 1933.
- Казики, 06.08.1987: Алексеева Екатерина Борисовна, 1907.
- Каленидово, 24.01.1987: Егорова Ольга Егоровна, ок. 1917; Егорова Евдокия Георгиевна, 1910.
- Камено, 23.01.1987: Григорьев Егор Григорьевич, 1930 (балалайка); Иванов Алексей Игнатьевич, 1938 (гармонь, балалайка); Алексеев Александр Алексеевич, 1905 (р. из д. Бардово), (тальянка).
- Катково, 05.08.1987: Барышева Анна Михайловна, ок. 1890; Иванова Мария Григорьевна, 1913 (р. из д. Гречухи Себ. р-на).
- Кобылкино, 28.06.1989: Петрова Прасковья Петровна, 1915; Иванов Пётр, 1928 (отч. не указ.).
- Козырёво, 17.07.1984: Афанасьев Иван Фёдорович, ок. 60 лет (гармонь); Смирнова Мария Евдокимовна, ок. 60 лет (гусли); 17.07.84, 23.01.1990: Смирнов Иван Тихонович, 1929 (балалайка).
- Коношково, 17.07.1984: Удальцов Демьян Яковлевич, 1924 (балалайка); Антипова Нина Александровна, 1926; Фёдорова Галина Васильевна, 1937.
- Кошкино, 03.07.1989: Савельева Антонина Ефимовна, 1911.
- Крайнево, 20.07.1984: Васильева Надежда Борисовна, 1920 (балалайка).
- Кренёво, 21.07.1984: Иванова Кристина Ивановна, 1904.
- Куденково (Духновская вол.), 02.07.1989: Савельева Евдокия Васильевна, 1909.
- Куденково (Лобовская вол.), 05.08.1987: Титова Татьяна Васильевна, 1924; Иванова Анна Васильевна, 1902.



Курочкино, 04.07.1989: Архипова Анна Михайловна, 1906 (р. из д. Черницы); Фёдорова Анна Васильевна, 1909 (р. из д. Черницы).

Лахово, 02.07.1989: Дубова Елена Ивановна, 1917.

Лебединец, 03.07.1989: Ботвин Анатолий Степанович, 1931; Иудина Евгения Никандровна, 1930.

Ложовка, 25.01.1987: Тимофеев Михаил Егорович, 1925 (гармонь нем. строя); Тимофеева Зинаида Васильевна (г. р. не указ.); Морозов Василий Тимофеевич, 1930 (гармонь).

Лёдово, 05.08.1987: Николаева Ольга Алексеевна, 1926; Тимофеева Екатерина Тимофеевна, 1908.

Липица, 20.07.1984: Михайлова Наталья Михайловна, 1906; Иванова Зинаида Егоровна, 1911.

Лиственка, 20.07.1984: Александрова Нина Александровна (г. р. не указ.).

Лотовицы, 17.07.1984: Николаева Мария Яковлевна, 1907; 18.07.1984: Гаврилова Раиса Гавриловна, 67 лет (балалайка); Иванов Павел Иванович, 1928 (балалайка).

Лужицы, 23.01.1987: Иванова Анастасия Ивановна, 1914; Григорьева Татьяна Ивановна, 1920.

Лушилы, 18.07.1984, 21.07.1984: Севастьянов Лефера Севастьянович, 1926 (гусли, гармонь), (23.01.1990: запись в д. Тригузово); 21.07.1984: Севастьянова Лидия Михайловна, 1928, (23.01.1990: запись в д. Тригузово).

Максимиha, 18.07.1984: Баранова Василиса Васильевна, 1920.

Макушино, 19.07.1984: Якимова Наталья Васильевна, 1912; Лукина Анна Ивановна, 1910; 20.07.1984: Артемьева Наталья Игнатъевна, 1912; Соменова Дарья Алексеевна, 1909.

Малые Рогатки, 17.07.1984: Никитин Алексей Никитич, 1926 (гармонь); Никифоров Павел Никифорович (г. р. не указ.).

Марфино, 18.07.1984: Григорьев Макар Григорьевич, 1924 (балалайка); Григорьев Иван Григорьевич, 1930 (гармонь).

Маслово, 17.07.1984: Лавренов Алексей Николаевич, 1939 (баян).

Матюшкино, 17.07.1984: Удальцова Мария Михайловна, 1922 (балалайка); Петровская Ольга Абрамовна, 1902.

Мироеды, 21.07.1984: Коновалова Наталья Ивановна, 87 лет.

Мишнево, 21.07.1984: Митрофанова Валентина Митрофановна, 70 лет.

Момоново, 19.07.1984: Григорьев Валентин Иванович, 1936 (гармонь); Илларионова Агриппина Степановна, 1904.

Морозово, 17.07.1984: Григорьева Евдокия Григорьевна, 90 лет.

Мостищи, 06.08.1987: Иванов Николай Иванович, 1910; Иванова Анна Фёдоровна (г. р. не указ.).

Мочалково, 05.08.1987: Семёнова Мария Михайловна, 1906 (р. из д. Пятницино Глубоковской вол.).

Мощёново, 20.07.1984: Кораблёв Иван Афанасьевич (г. р. не указ.); Кораблёва Прасковья Митрофановна (г. р. не указ.).

Мякишево, 28.06.1989: Иванова Ольга Ивановна, 1910.

Нижнее Кунино, 04.07.1989: Матвеев Трофим Николаевич, 1901 (гармонь).

Ниченкино, 18.07.1984: Дмитриева Галина Дмитриевна, 1921 (балалайка).

Норкино, 22.01.1987: Герасимова Ольга Павловна, 1905; Сиваков Александр Фёдорович, 1931 (гармонь); 23.01.1987: Григорьев Александр Романович, 1949 (гармонь).

Огурцово, 20.07.1984: Иванова Евдокия Ивановна, 1910.

Опочка, 22.07.1984, 17.06–18.06.1985: Ефимов Дмитрий Ефимович, 1903 (тальянка); 22.07.1984: Ефимов Тимофей Ефимович, 1910 (баян); 23.07.1984: Семёнова Агриппина Михайловна, 1913 (р. из д. Агарышево Красн. р-на); 17.06–18.06.1985: Ефимова Пелагея Дионовна, 1933 (гусли); 18.06.1985: Смирнов Иван Александрович, 1904 (тальянка).

Орехово, 08.08.1987: Ефимова Татьяна Ефимовна, 1912; Фёдоров Валентин Дмитриевич, 1932 (гармонь).

Орлово, 19.07.1984: Михайлова Любовь Алексеевна, 54 года (балалайка); 20.07.1984: Федотов Иван Борисович, 1933 (гармонь).

Паново, 27.06.1989: Алексеева Антонина Егоровна, 1918.

Песчавка, 22.07.1984: Алексеева Анна Павловна, 1919 (балалайка).

Погорельцево, 24.01.1987: Фёдорова Анна Фёдоровна, 1907; Кириллов Иван Кириллович, 1934.

Попки, 08.08.1987: Васильева Манефа Яковлевна, 1928 (гусли).

Порядино, 18.07.1984: Кузьмин Геннадий Родионович, 1934 (гармонь); Какунина Антонина Васильевна, 1916.

Посихново, 09.08.1987: Максимова Надежда Михайловна, 1912; Афанасьева Александра Афанасьевна, 1905; Кузьмин Валентин Александрович, 1922 (гармонь нем. строя).

Проведищи, 05.08.1987: Прокофьева Агриппина Михайловна, 1921 (балалайка).

Пятницино, 27.06.1989: Яковлева Анна Матвеевна, 1907; Малофеева Наталья Малофеевна, 1907 (р. из д. Деревеньки).

Рассохи, 28.06.1989: Тихонова Мария Васильевна, 1901 (р. из д. Меньшиково).

Ратово, 18.07.1984: Михайлов Никифор Михайлович, 1898.

Решетниково, 07.08.1987: Решетова Мария Прокопьевна, 1915.

Ржавки, 06.08.1987: Малышева Анастасия Михайловна, 1910; Малышева Анна Михайловна, 1901; Игнатъев Сергей Игнатъевич, 1905.

Ровный Бор, 27.06.1989: Тарасова Ольга Константиновна, 1921; Сергеева Ольга Сергеевна, 1910; Карпова Мария Николаевна, 1922; Баранова Варвара Ивановна, 1911.

Рупосы, 28.06.1989: Ильина Татьяна Тихоновна (г. р. не указ.); 28.06–29.06.1989: Трофимова Евдокия Трофимовна, 1900; Трофимова Анастасия Трофимовна, 1906; 29.06.1989: Гаврилова Татьяна Гавриловна, 1914.

Рясино, 24.01.1987: Ефимова Марфа Ефимовна, 1902; Сергеева Евдокия Сергеевна, 1902; Яковлев Павел Михайлович, 1937 (гармонь); Яковлев Иван Михайлович (г. р. не указ.).

Сакирино, 18.07.1984: Федосеев Николай Федосеевич, 1919 (тальянка).

Саломахи, 20.07.1984: Васильева Екатерина Васильевна, 1908; Петров Иван Петрович, 1928 (гармонь); Петрова Антонина Александровна, 1933; Евстафьев Гавриил Евстафьевич, 1902 (гармонь).



Саутки, 18.07.1984: Ильина Фаина Феофановна, ок. 60 л. (гусли); Воронцова Варвара Ивановна, 1924; Иванова Лидия Евдокимовна, 1928 (гусли).

Секачи, 27.06.1989: Кириллов Пётр Васильевич, 1909 (р. из д. Матюшино), (гармонь); Кириллова Евдокия Кирилловна, 1906.

Серово, 18.07.1984: Михайлов Даниил Михайлович, 1908 (балалайка); Михайлова Татьяна Степановна, 1927; Фёдоров Владимир Михайлович, 1937 (гармонь).

Сорокино, 23.01.1987: Иванова Ольга Ивановна, 1924; Богданова Ольга Ивановна, 1910.

Сосновка (Рыбхоз), 08.08.1987: Медякова Анастасия Дмитриевна, 1903 (р. из Нелидовского р-на Тверской обл.).

Столбово, 03.07.1989: Степанов Василий Степанович, 1922.

Терехи, 05.08.1987: Ананьева Екатерина Ивановна, 1900; 06.08.1987: Михайлова Анна Михайловна, 1905; Стрелкова Александра Семёновна, 1925.

Траньки, 27.06.1989: Петров Василий Николаевич, 1934; 28.06.1989: Алексеева Наталья Егоровна, 1929.

Тригузово, 17.07.1984: Анисимов Агафон Анисимович, 1923 (балалайка); 17.07.1984, 08.08.1987, 23.01.1990: Севастьянов Григорий Севастьянович, 1922 (гусли, гармонь); 23.01.1990: Севастьянова Анна Степановна, 1930; Фёдорова Евдокия Акимовна, 1939 (р. из д. Козырёво); Севастьянов Лефера Севастьянович, 1926 (см. Лушилы); Севастьянова Лидия Михайловна, 1928 (см. Лушилы).

Тряпы, 17.07.1984: Яковлева Анна Егоровна, 1906.

Уварово, 20.07.1984: Андреев Алексей Андреевич, 1925 (гармонь).

Фёдорково, 05.08.1987: Иванов Иван Иванович, 1916 (балалайка); Аксёнов Иван Леонович, 1917 (гармонь).

Фёдоровское, 18.07.1984: Михайлова Хавронья Кондратьевна, 1914.

Филистово, 09.08.1987: Петров Владимир Петрович, 1923 (балалайка).

Фомкино, 01.07.1989: Лебедева Екатерина Фёдоровна, 1919; Корнильева Анна Васильевна, 1899; Степанова Елизавета Илларионовна, 1911.

Ханино, 03.07.1989: Ануфриев Пётр Анисимович, 1920 (рожок).

Черницкое, 06.08.1987: Егорова Любовь Павловна, 1913; Егоров Николай Николаевич, 1911.

Шагино, 02.07.1989: Никитина Клавдия Осиповна, 1918 (р. из д. Волково).

Шапкино, 02.07.1989: Богданова Мария Тихоновна, 1904.

Шелково, 27.06.1989: Васильева Нина Павловна, 1922.

Якушёво, 03.07.1989: Лавренов Семён Алексеевич, 1910 (балалайка, гармонь); 03.07–05.07.1989: Михайлов Николай Данилович, 1942 (рожок, дудка, гармонь); 03.07–04.07.1989: Фёдорова Александра Анисимовна, 1908 (р. из д. Заборье); 03.07.89, 05.07.1989: Боровкова Людмила Михайловна, 1929 (р. из пос. Саблино Ленинградской обл.).

Островский район

Адамково, 21.07.1987: Лукин Иван Иванович, 1933; Лукина Валентина Тимофеевна, 1935; Григорьев Виктор Фёдорович, 1923; Ефимова Антонина Ильинична (г. р. не указ.).

Апанькино, 07.07.1984, 24.07.1984, 22.06.1985, 26.01.1990: Тепляков Василий Никитич, 1914 (гусли).

Баслаки, 04.07.1984: Семёнова Клавдия Никитична, 1908.

Бланты, 09.07.1984: Ильин Борис Тимофеевич, 1931 (гармонь); Ильина Евгения Сергеевна (г. р. не указ.); 25.07.1984, 07.08.1984: Антонов Иван Антонович, 1907 (гусли).

Богдашково, 05.07.1984: Иванова Ольга Кузьминична, 1899.

Борзово, 21.06.1985: Герасимов Фёдор Герасимович, 1905 (гусли).

Борщино, 21.07.1987: Евдокимова Анна Алексеевна, 1920; Фёдорова Любовь Фёдоровна, 1909; Филиппова Нина Гавриловна, 1924; Филиппов Константин Филиппович, 1916.

Воронцово, 10.08.1987: Богатушин Иван Егорович, 1911 (р. из д. Черепягино), (гусли, гармонь); 11.08.1987: Дмитриев Василий Алексеевич, 1931 (гармонь); Игнатъев Михаил Ульянович, 1914 (гармонь); Игнатьева Мария Константиновна, 1927; Ефимова Вера Ефимовна, 1908; Семёнов Николай Иванович, 1932, (гармонь); Булыкин Александр Васильевич, 1928 (балалайка).

Гнидино, 04.07.1984: Иванов Григорий Иванович, 1914 (гармонь).

Гораи, 10.08.1987: Тихонов Иван Тихонович, 1928 (гармонь); 10.08–11.08.1987: Баженов Вениамин Алексеевич, 1929 (гармонь, балалайка); 20.07.1987: Виноградова Александра Михайловна, 1905; 21.07.1987: Фёдорова Александра Филипповна, 1908; Степанова Пелагея Степановна, 1903; Терентьева Анастасия Фроловна, 1905.

Гривы, 08.07.1984: Фёдоров Анатолий Алексеевич, 1924 (гармонь).

Грязивец, 04.07.1984: Васильева Анна Васильевна, 1904.

Елагино, 07.07.1984: Тихомирова Татьяна Яковлевна, 1900.

Ельняги, 20.07.1987: Васильев Владимир Васильевич, 1934 (гармонь); Никандрова Мария Фадеевна, 1927 (балалайка).

Жегово, 07.07.1984: Иванова Зинаида Капитоновна, 1910.

Жеребы, 21.07.1987: Минаева Наталья Минаевна, 1900; Дмитриева Александра Фёдоровна, 1921.

Зарино, 08.07.1984: Филиппова Мария Филипповна, 1916; Николаева Александра Васильевна, 1924; Полевова Анастасия Васильевна, 1927.

Заходы, 20.07.1987: Капитонова Анастасия Капитоновна, 1909.

Званка, 08.07.1984: Васильев Виктор Васильевич, 1928 (гармонь).

Зобы, 04.07.1984: Ильина Антонина Васильевна, 1923 (балалайка).

Ивахино, 04.07.1984: Никандров Николай Никандрович, 1929 (гармонь).

Изъядиново, 08.07.1984: Алексеева Евдокия Алексеевна, 1900.

Иловицы, 19.07.1987: Степанова Евгения Григорьевна, 1930 (балалайка); Петрова Анна Петровна, 1910; Назарова Нина Максимовна, 1914; Васильева Александра Васильевна, 1923.

Каменка, 20.07.1987: Трофимова Любовь Трофимовна, 1913.



Кахново, 21.06.1985: Константинов Евгений Константинович, 1913 (гусли).

Килино, 04.07.1984: Васильева Анастасия Васильевна, 1900.

Кисели, 05.07.1984: Иванов Алексей Иванович, 1930 (гармонь).

Коломница, 04.07.1984: Тихонова Александра Владимировна, 1906.

Коношино, 08.07.1984: Николаева Екатерина Николаевна (г. р. не указ.).

Крешево, 04.07.1984: Самойлов Василий Алексеевич, 1927 (гармонь).

Крюково, 04.07.1984: Михайлова Анастасия Григорьевна, 1913; Николаева Ольга Николаевна, 1911; 05.07.1984: Анисимова Вера Семёновна, 1912 (из Палк. р-на); Михайлова Надежда Михайловна, 1913; Емельянова Александра Михайловна, 1910.

Курцево, 07.07.1984, 22.06.1985: Тимофеева Любовь Тимофеевна, 1910 (гусли).

Марково, 04.07.1984: Наровская Анна Ивановна, 1907; Гомонова Александра Григорьевна, 1913.

Матюгино, 05.07.1984: Виноградова Анна Дмитриевна, 1909; Васильева Клавдия Васильевна, 1913.

Морозово, 08.07.1984: Максимова Зинаида Максимовна, 1913; 08.07.1984, 19.08.1984: Петров Фёдор Петрович, 1909 (гусли).

Мочалово, 04.07.1984: Романов Евгений Филиппович, 1924 (гармонь).

Навдыши (Решеты), 19.07.1987: Фомин Иван Фомич, 1932 (гармонь); Фомина Любовь Куприяновна, 1930; Мусатов Иван Иванович, 1928 (балалайка).

Огурцово, 19.07.1987: Елисеева Анастасия Михайловна, 1904.

Орлово, 07.07.1984, 08.07.1984: Иванова Александра Ивановна, 1900.

Остров, 05.07.1984, 27.01.1990: Сергеева Анна Сергеевна, 1912 (гусли), (р. из д. Юдино); 23.06.1985: Данилов Владимир Александрович, 1918 (гармонь); 27.01.1990: Архипов Василий Васильевич, 1918 (гусли), (р. из д. Зайцы).

Пашково, 09.07.1984: Яковлева Пелагея Николаевна, 1904.

Перевоз, 07.07.1984: Николаева Александра Николаевна, 1906.

Перестрелово, 09.07.1984: Никифорова Устинья Никифоровна, 1894; 13.07.1984: Александров Иван Александрович (гусли, балалайка).

Песково, 07.07.1984: Грунина Мария Петровна, 1906; Григорьева Александра Петровна, 1929.

Пёхово, 20.07.1987: Иванова Анна Васильевна, 1925; Иванова Лидия Михайловна, 1943.

Покаты, 24.07.1984: Алексеев Василий Алексеевич, 1917 (гусли).

Пузыри (Пузыркино), 05.07.1984, 24.07.1984, 24.06.1985, 26.01.1990: Ильин Алексей Ильич, 1903 (гусли).

Романово, 11.08.1987: Баженкова Анастасия Ивановна, 1904.

Рубилово, 05.07–06.07.1984: Матвеев Александр Матвеевич, 1913 (балалайка); 06.07.1984: Владимирова Иван Владимирович, 1911 (гусли).

Рудаки, 04.07.1984: Фомина Александра Фоминична, 1912.

Семихино, 07.07.1984: Морозов Леонид Тимофеевич, 1921.

Сиполи, 22.06.1985: Екимов Леонид Екимович, 1938 (гармонь).

Скадино, 09.07.1984: Волков Николай Васильевич, 1922 (балалайка); Волкова Антонина Степановна, 1923.

Сукманная Горюшка, 13.07.1984: Александрова Зинаида Александровна, 1922 (балалайка).

Тележники, 07.07.1984: Пахомова Александра Васильевна, 1906.

Тишино, 05.07.1984: Михайлов Павел Михайлович, 1929 (гармонь).

Тонковидово, 03.07.1984: Дмитриев Николай Дмитриевич, 1923 (балалайка); Дмитриева Татьяна Евдокимовна, 1924.

Трушки, 04.07.1984: Кузьмина Евдокия Кузьминична, 1900; Петрова Анна Петровна, 1903; Никитина Наталья Ивановна, 1909.

Тупицы, 11.08.1987: Михайлова Клавдия Михайловна, 1914.

Устье, 07.07.1984: Бруновская Александра Алексеевна, 1903.

Федосино, 04.07.1984: Захарова Александра Яковлевна, 1922.

Юдино, 05.07.1984: Панова Клавдия Прокофьевна, 1907.

Юрчане, 07.07.1984: Волков Павел Алексеевич, 1919.

Палкинский район

Анскино, 18.07.1987: Савельева Прасковья Савельевна, 1911; Яковлева Екатерина Яковлевна, 1911.

Базары, 22.07.1987: Семёнов Дмитрий Семёнович, 1922 (гармонь).

Бобьяково, 14.07.1987: Фомина Полина Фоминична, 1912; Матвеева Анастасия Матвеевна, 1912; Егорова Клавдия Михайловна, 1929; Петрова Лидия Петровна, 1926.

Болотово, 16.07.1987: Петрова Мария Петровна, 1901; Кириллова Татьяна Кирилловна, 1903.

Большое Апарино, 17.07.1987: Сухарева Наталья Поликарповна, 1913; Фёдорова Анна Фёдоровна, 1909.

Большое Плетнёво, 24.01.1984: Фёдоров Степан Павлович, 1917 (балалайка); Иванова Вера Николаевна, 1921; Ключикина Мария Ивановна, 1916; Петрова Любовь Фёдоровна, 1934.

Боровики, 14.07.1987: Петрова Анна Михайловна, 1908.

Бородино, 22.01.1984: Дмитриева Анна Алексеевна, 1925; Гривина Анна Ивановна, 1906; Степанова Мария Ильинична, 1922; Тиханова Александра Ильинична, 1931.

Бритиково, 18.07.1987: Николаева Марфа Николаевна, 1897.

Вадницы, 22.07.1987: Давыденко Анна Петровна, 1910 (р. из Изборска).

Вадрино, 02.02.1984: Краснов Виктор Иванович, 1930 (гармонь).

Вандыши, 20.01.1984: Фёдорова Анастасия Ивановна, 1922 (балалайка); Никифорова Мария Никифоровна, 1910; Никифорова Валентина Никифоровна, 1916; Сергеева Анастасия Ивановна, 1916 (см. также Вандыши, Ручьи).

Вандыши, Ручьи, 20.01.1984: Степанова Александра Степановна, 1912; Фёдорова Наталья Тимофеевна, 1917; Петрова Елена Степановна, 1907; Тимофеева Мария Тимофеевна, 1901.

Ворошилово, 15.07.1987: Кузьмина Евгения Кузьминична, 1912.



Выставка, 11.07.1987: Антонова Мария Антоновна, 1909.

Гнилино, 17.07.1987: Андреева Пелагея Андреевна, 1909; Журавская Матрёна Васильевна, 1904; Степанова Надежда Ивановна, 1927.

Голубово, 02.02.1983: Голубева Клавдия Матвеевна, 1908; Козлова Антонина Евдокимовна, 1926; Захваева Евдокия Алексеевна, 1924; 02.02.1983, 18.01.1990: Козлова Александра Васильевна, 1918; Юдина Любовь Ивановна, 1931; Козлова Евдокия Степановна, 1928; 18.01.1990: Вера Ивановна (др. свед. нет); Валетов Владимир Ильич, 1919; Валетова Нина Ивановна, 1926; Козлов Дмитрий Алексеевич, 1921; Козлова Екатерина Евдокимовна, 1928.

Голубы, 23.07.1987: Шевелёва Анна Захаровна, 1904.

Горбово, 04.02.1984: Гаврилова Мария Гавриловна, 1917; Дмитриева Мария Дмитриевна, 1924; Андреева Александра Петровна, 1928; Павлова Надежда Павловна, 1928; 04.02.1984, 07.02.1984: Дмитриева Екатерина Дмитриевна, 1908; 07.02.1984: Петрова Александра Петровна (г. р. не указ.); Алексеева Раиса Васильевна (г. р. не указ.).

Горбунова Гора, 03.02.1983: Силина Анастасия Макаровна, 1905; Садова Анна Степановна, 1914; Березкина Евдокия Семёновна, 1915; 03.02.1983, 18.01.1990: Смирнова Евдокия Никифоровна, 1906; Волкова Мария Дмитриевна, 1920.

Горбуны, 24.01.1984: Дмитриева Антонина Дмитриевна, 1924.

Горино (см. Ягодкино-Горино).

Городище, 16.01.1990: Дергачёва Антонина Семёновна, 1932; Кустов Василий Михайлович, 1923.

Гороховище, 25.07.1987: Ефимова Елена Сергеевна, 1917; Семёнова Зинаида Николаевна, 1918; Григорьева Евгения Григорьевна, 1914.

Горушка, 28.07.1987: Фёдоров Иван Фёдорович, 1922 (гармонь); Семёнова Анна Ивановна, 1911; 19.01.1990: Кустов Иван Ефимович, 1927; Кустова Анна Яковлевна, 1934; 19.01–20.01.1990: Фёдорова Мария Фёдоровна, 1909; 20.01.1990: Иванова Екатерина Фёдоровна, 1913; Кустов Иван Ефимович, 1927; Васильева Александра Васильевна, 1919 (д. Щепец). (См. также Щепец-Горушка).

Грибули, 23.01.1984: Самсонова Ольга Яковлевна, 1905; Самсонов Владимир Николаевич, 1904 (гармонь); 18.01.1990: Майорова Екатерина Петровна, 1913.

Грибульские, 30.01.1983: Кустова Зинаида Кузьминична, 1923.

Гривки, 18.07.1987: Иванова Татьяна Ивановна, 1915; Иванова Нина Артемьевна, 1924; Семёнова Анна Семёновна, 1915.

Дворянкино, 17.01.1990: Дубова Ольга Ефимовна, 1926; Дубова Анна Александровна, 1930; Комова Надежда Ефимовна, 1919 (д. Плещеево Пыт. р-на).

Демеша, 24.07.1987: Егорова Анастасия Кузьминична, 1911; Иванова Клавдия Ивановна, 1927; Ерофеева Елена Васильевна, 1926.

Дешманы, 23.07.1987: Моисеев Василий Моисеевич, 1911.

Добычи, 21.01.1984: Семёнова Клавдия Афанасьевна, 1906; Павлова Ольга Павловна, 1920; 21.01.1984, 23.01.1984: Петрова Александра Петровна, 1903.

Доньшино, 03.02.1984: Карпов Николай Осипович, 1925 (балалайка).

Дубохново, 11.07.1987: Никифорова Клавдия Макаровна, 1924.

Дудниково, 22.07.1987: Васильев Анатолий Васильевич, 1926.

Дулово, 12.07.1987: Ильин Георгий Александрович, 1924 (гармонь).

Ерёмино, 02.02.1984: Румянцев Дмитрий Григорьевич, 1904 (гармонь).

Ерилово, 19.01.1984: Васильева Татьяна Васильевна, 1898; Васильева Зинаида Васильевна, 1912; Петрова Екатерина Петровна, 1904.

Жилино, 06.02.1984: Гаврилова Зинаида Фёдоровна, 1909; Алексеева Анна Фёдоровна, 1906; Григорьева Зинаида Дмитриевна, 1927; Дмитриева Светлана, 1978; 06.02.1984, 24.07.1987: Яковлева Клавдия Константиновна, 1923; 06.02.1984, 24.07.1987, 20.01.1990: Викторова Анна Васильевна, 1921; 06.02.1984, 20.01.1990: Алексеева Анастасия Ивановна, 1922; 24.07.1987: Смирнова Александра Тимановна, 1913; Павлова Александра Павловна, 1910; 24.07.1987, 19.01–20.01.1990: Фёдорова Зинаида Фёдоровна, 1909; 24.07.1987, 20.01.1990: Михайлова Зинаида Ивановна, 1922 (д. Карпино); 20.01.1990: Рыбакова Любовь Петровна, 1933 (д. Карпино).

Жуково, 30.01.1983: Беляева Любовь Васильевна, 1918; Ованесова Татьяна Петровна, 1914; Уварова Клавдия Ивановна, 1920; Тихонова Ольга Николаевна, 1918; 30.01.1983, 17.01.1990: Сергеева Наталья Дмитриевна, 1915; Быстрова Анна Ивановна, 1919; Лебедева Нина Константиновна, 1938; 17.01.1990: Дергачёва Антонина Семёновна, 1932 (д. Городище); Лепёшкина Ольга Дмитриевна, 1919 (д. Подсев); Смирнова Мария Степановна, 1927 (д. Зубры). (См. также: Жуково, Подсев; Подсев).

Жуково, Подсев (сборный состав), 15.12.1984: Быстрова Анна Ивановна, 1919; Сергеева Наталья Дмитриевна, 1915; Тихонова Ольга Николаевна, 1918; 15.12–16.12.1984: Лисохорова Мария Андреевна, 1909; Лебедева Нина Константиновна, 1938; Уварова Клавдия Ивановна, 1920; Белякова Антонина Фёдоровна, 1912. (См. также Жуково).

Загорье, 17.07.1987: Иванова Анастасия Ивановна, 1913; Иванова Ольга Никифоровна, 1907; Егорова Прасковья Ефимовна, 1918; Степанова Зинаида Лаврентьевна, 1932.

Зайцево, 06.02.1984: Матвеева Вера Матвеевна, 1912.

Золотавино, 22.07.1987: Перепёлкина Наталья Аксёновна, 1902.

Зубовщина, 12.07.1987: Ефимова Анна Ефимовна, 1914; Рудакова Мария Андреевна, 1935; Филиппова Анна Ивановна, 1924; 12.07.1987, 16.01.1990: Васильева Антонина Степановна, 1931; 16.01.1990: Захарова Анастасия Григорьевна, 1931; Кузакова Мария Андреевна, 1935; Андреева Анна Алексеевна, 1930 (д. Усох); Богданова Нина Кузьминична, 1929 (д. Сергино); Тихонова Нина Петровна, 1928 (д. Сергино); Никифорова Ольга Никифоровна, 1907 (д. Сергино).

Зубры*, 17.01.1990: Смирнова Мария Степановна, 1927 (зап. в д. Жуково).

Иваново, 22.07.1987: Павлова Елизавета Павловна, 1902.

Ирхино, 14.07.1987: Афанасьева Мария Афанасьевна, 1917.



Июдино, 03.02.1984: Андреева Мария Андреевна, 1901; Павлова Мария Павловна, 1910; Андреева Анастасия Андреевна, 1916.

Казаково, 11.07.1987: Матвеева Татьяна Афанасьевна, 1919.

Капустино, 21.07.1987: Коршунова Мария Андреевна, 1910.

Карпино*, 20.01.1990: Михайлова Зинаида Михайловна, 1922, Рыбакова Любовь Петровна, 1933 (зап. в д. Жилино)

Китёнки, 07.02.1984: Барканова Нина Фёдоровна, 1927; Андреева Мария Андреевна, 1921; Васильева Мария Карповна, 1922.

Ключи, 02.02.1983: Яковлева Евдокия Васильевна, 1911.

Козлы, 31.01.1983: Петрова Александра Петровна, 74 г. (из д. Самулино); Антонова Анастасия Петровна, 65 л. (из д. Папушево).

Кононово, 24.01.1984: Ефремова Мария Алексеевна, 1922; Ефимова Александра Алексеевна, 1923; 24.01–25.07.1987, 19.01.1990: Кузьмина Анна Александровна, 1917; 24.01.1984, 19.01.1990: Кузьмина Александра Якимовна, 1915 (д. Тараскино); 24.01.1984, 18.01–19.01.1990: Гаврилова Анастасия Дмитриевна, 1911 (д. Леонтёво); 20.07.1987: Васильев Борис Григорьевич, 1935; 19.01.1990: Пантелеев Павел Пантелеевич, 1904 (гусли).

Коровкино, 12.07.1987: Иванова Татьяна Ивановна, 1910; Иванова Анна Ивановна, 1914.

Краснодудово, 22.07.1987, 19.01.1990: Моисеева Татьяна Моисеевна, 1914; 22.07.1987: Исакова Александра Исаковна, 1911.

Крашняково, 12.07.1987: Поташов Владимир Алексеевич, 1929 (гармонь).

Кузнечонки, 24.07.1987: Иванова Мария Ивановна, 1910; Иванова Мария Алексеевна, 1922.

Лаврово, 22.07.1987: Иванова Анастасия Ивановна, 1906.

Леонтёво, 23.07.1987, 16.01.1990: Митрофанов Иван Филиппович, 1924 (балалайка).

Луг, 30.01.1983: Фролова Ольга Григорьевна, 1916; Дмитриева Клавдия Егоровна, 1922; 30.01.1983, 03.02.1983: Антонова Евдокия Алексеевна, 1926; 30.01.1983, 03.02.1983, 17.01.1990: Листова Зинаида Михайловна, 1925; Юдина Екатерина Михайловна, 1920; 30.01.1983, 17.01.1990: Уварова Александра Васильевна, 1928; 03.02.1983: Листова Татьяна Алексеевна, 1931; Глухова Антонина Трофимовна, 1918; Минина Ольга Алексеевна, 1920; Медолова Александра Дмитриевна, 1926; 03.02.1983, 16.01–17.01.1990: Рыхманова Мария Трофимовна, 1922; 16.01.1990: Кутов Дмитрий Алексеевич, 1924 (балалайка); 17.01.1990: Смирнова Мария Семёновна, 1928; Морозова Клавдия Михайловна, 1927.

Любять, 15.07.1987, 15.01.1990: Васильева Пелагея Васильевна, 1913. (16.01.1990 зап. в д. Яхново).

Максимково, 31.01.1983: Коротков Александр Васильевич, 1911 («человек-оркестр» – гармонь, барабан, тарелки).

Малое Апарино, 15.07.1987: Афанасьева Анастасия Афанасьевна, 1910; Фёдоров Николай Павлович, 1929 (гармонь).

Малье Дядны, 03.02.1983: Ключева Евдокия Евдокимовна, 1907; Алексеева Валентина Петровна (г. р. не указ.); Никитина Евдокия Ильинична, 1924.

Мельница, 06.02.1984: Романова Евдокия Семёновна, 1914; Феофанова Анна Григорьевна, 1930; Сафонова Клавдия Алексеевна, 1925.

Мылово, 16.08.1987: Семёнова Зинаида Семёновна, 1923.

Наумки, 22.01.1984: Тиханова Александра Ивановна, 1915; Смыслова Зинаида Фёдоровна, 1924.

Небоги, 19.01.1984, 24.01.1984: Власова Александра Тимофеевна, 1922; Михайлова Лидия Андреевна, 1916.

Никоново, 23.07.1987: Цветкова Зинаида Осиповна, 1914.

Новая Уситва, 20.01.1984: Семёнова Антонина Ивановна, 1929; Андреева Ольга Андреевна, 1913; Степанова Мария Ефимовна, 1914; Павлова Екатерина Павловна, 1914; Власова Александра Тимофеевна, 1922; Михайлова Лидия Андреевна, 1916; 25.01.1984: Петрова Федосья Петровна, 1906; Прокофьева Федосья Прокофьевна, 1901.

Павлово, 03.02.1984: Дмитриева Анастасия Дмитриевна, 1907.

Палкино, 05.02.1984: Трофимова Клавдия Ивановна, 1914; Алексеева Лидия Алексеевна, 1911; 19.07.1987, 21.07.1987: Салмина Александра Тимофеевна, 1919 (гусли, балалайка), (р. из д. Рубцово).

Парфеево, 25.07.1987: Дементьева Ирина Дементьевна, 1910.

Пахомово, 20.07.1987: Григорьева Клавдия Григорьевна, 1909.

Пемпиши, 30.01.1983: Кирсанова Мария Никитична, 1910; Павлова Анна Никитична, 1908.

Петригино, 13.07.1987: Алексеева Клавдия Алексеевна, 1912.

Подмогилъе, 23.01.1984: Финогенова Раиса Ивановна, 1930; Владимирова Евгения Тимофеевна, 1923; Цветкова Александра Григорьевна, 1924; Евдокимова Александра Васильевна, 1908.

Подсев, 30.01–31.01.1983: Лисохорова Мария Андреевна, 1905; Белякова Антонина Фёдоровна, 1918; Воробьёва Мария Васильевна, 1904; 30.01–31.01.1983, 17.01.1990: Лелёшкина Ольга Дмитриевна, 1919; 31.01.1983: Сергеева Наталья Дмитриевна, 1915 (из д. Жуково); Ованесова Татьяна Петровна, 1914 (из д. Жуково). (См. также: Жуково, Подсев).

Поповские, 03.02.1983: Виноградова Любовь Алексеевна, 1927.

Проскурничено, 02.02.1984: Петрова Анна Михайловна, 1905; Миронова Елена Михайловна, 1905.

Раихино, 23.01.1984: Иванова Зоя Ивановна, 1926; 23.01.1984, 19.01.1990: Захаров Иван Захарович, 1911 (гусли).

Рожкополье, 03.02.1984: Дмитриева Анастасия Дмитриевна, 1905.

Рубцово, 06.02.1984: Ефимова Ольга Ефимовна, 1904; Иванова Александра Ивановна, 1913; Кузьмина Евгения Васильевна, 1919.

Ручьи (см. также Вандыши, Ручьи), 24.01.1984: Степанова Александра Степановна, 1912; Фёдорова Наталья Тимофеевна, 1917; Петрова Елена Степановна, 1907; Тимофеева Мария Тимофеевна, 1901.

Самулино, 18.07.1987: Лермонтова Анастасия Петровна, 1906.

Свириково, 07.02.1984: Михайлова Мария Васильевна, 1920; Николаева Александра Николаевна, 1918; Васильева Александра Васильевна, 1909.



Сергино, 17.07.1987, 16.01.1990: Никифорова Ольга Никифоровна, 1907; 16.01.1990: Богданова Нина Кузьминична, 1929; Тихонова Нина Петровна, 1928. (16.01.1990 – зап. в д. Зубовщина).

Сиги, 04.02.1984: Гаврилова Клавдия Гавриловна, 1912; Фёдорова Клавдия Фёдоровна, 1909; Лаврентьева Мария Николаевна, 1913.

Сидорово, 13.07.1987: Дмитриева Анастасия Яковлевна, 1911; Никифоров Василий Никифорович, 1928 (гармонь).

Симоново, 18.07.1987: Алексеев Иван Фёдорович, 1921.

Симоняты, 23.01.1984: Тимофеева Екатерина Дмитриевна, 1923; Тимофеева Нина Васильевна, 1934; Михайлова Александра Егоровна, 1927; Грошева Агриппина Павловна, 1923; 18.01.1990: Савельева Клавдия Савельевна, 1900.

Сорокино, 16.01.1990: Юдина Екатерина Михайловна, 1920.

Спудищи, 31.01.1983: Иванова Александра Николаевна, 1909; Иванова Вера Васильевна, 1901; Яковлева Александра Григорьевна, 1920.

Стуколово, 31.01.1983: Смирнова Агриппина Григорьевна, 1914; Малышева Нина Егоровна, 1907; Волкина Анастасия Ивановна, 1916; Козлов Николай Петрович (гусли).

Сухлово, 23.07.1987: Данилова Клавдия Александровна, 1912; Пучкова Антонина Павловна, 1929; Трофимов Евгений Владимирович, 1934 (гармонь).

Тараскино*, 19.01.1990: Кузьмина Александра Якимовна, 1915 (зап. в д. Кононово).

Тимошино, 26.07.1987: Андреева Анна Фёдоровна, 1916; Иванова Александра Ивановна, 1908; Егорова Лидия Егоровна, 1928.

Трумалёво, 03.02.1983: Иванова Александра Васильевна, 1910; Иванова Татьяна Петровна, 1930; Потёмкина Екатерина Дмитриевна, 1913; Боброва Лидия Михайловна, 1931; 18.01.1990: Куликов Пётр Алексеевич, 1927 (гусли).

Усадище, 13.07.1987: Александрова Клавдия Фёдоровна, 1914; Иванова Ксения Ивановна, 1907.

Усох*, 16.01.1990: Андреева Анна Алексеевна, 1930 (зап. в д. Зубовщина).

Усы, 02.02.1984: Краснова Олимпиада Егоровна, 1899; Батова Анастасия Васильевна, 1907; Краснов Николай Иванович, 1923 (гармонь).

Ушаки, 24.01.1984: Игнатьева Евдокия Игнатьевна, 1914; Васильев Владимир Алексеевич, 1959 (гармонь); 25.01.1984: Игнатьева Евдокия Игнатьевна, 1914.

Шкарино, 23.01.1984: Николаев Василий Николаевич, 1896 (гусли); 24.01.1984: Федотова Татьяна Владимировна, 1923.

Щеголицы, 24.01.1984: Ананьева Надежда Ананьевна, 1906.

Щепец-Горушка (сборный состав): 21.07.1987: Болотова Анна Васильевна, 1917; Васильева Александра Васильевна, 1919; Иванова Екатерина Фёдоровна, 1913; Фёдорова Мария Фёдоровна, 1909; Кушуква Ольга Константиновна, 1910; Иванова Валентина Ивановна, 1918; Емельянова Антонина Семёновна, 1931; Миронова Мария Мироновна, 1913. (См. также: Горушка).

Ягодкино, 20.07.1987: Васильева Елена Васильевна, 1913.

Ягодкино-Горино (сборный состав): Васильева Елена Васильевна, 1913; Родионова Анна Родионовна, 1915;

Михайлова Александра Александровна, 1931; Васильева Александра Васильевна, 1927.

Яхново, 15.07.1987, 17.07.1987, 16.01.1990: Иванова Анастасия Ивановна, 1903; 16.01.1990: Васильева Пелагея Васильевна, 1913 (д. Любятъ).

Яшково, 03.02.1983: Яшунов Иван Алексеевич, 1918 (гармонь).

Печорский район

Аполихино, 18.07.1981: Ильинова Агафья Михайловна, 1902; Беженцева Мария Фёдоровна, 1926; Стеклова Мария Фоминична, 1916; Альбергов Фёдор Дмитриевич, 1913.

Бабково, 26.01.1983: Локтева Мария Алексеевна, 1910.

Бобрёнки, 19.07.1981: Веселов Иван Емельянович, 1889; Быстров Иван Никанорович, 1924.

Бодогово, Зехново, 02.02.1982: Блинова Мария Васильевна, 1913; Ленская Татьяна Васильевна, 1907; Наживина Мария Никитична, 1910; Захарёноква Елена Матвеевна, 1906; Кустова Ольга Митрофановна, 1907; Озёркина Мария Емельяновна, 1910. (См. также: Зехново).

Большие Видовичи, 15.07.1981: Гринёва Екатерина Васильевна, 1907; 26.09.1992: Филина Таля Андреевна, 1919.

Варопаново, 14.07.1981: Хапунова Анна Васильевна, 1895; Христофорова Мария Михайловна, 1932; Христофорова Евгения Васильевна, 1904; Герасимова Клавдия Павловна, 1919.

Вастцы, 31.01.1982: Юрченкова Ольга Фёдоровна, 1913; Волкова Наталья Ивановна, 1913; Крайняя Елена Васильевна, 1913.

Велье, 02.02.1982, 28.01.1983: Сеницкий Иван Иванович, 1907 (гусли); 02.02.1982: Сеницкая Екатерина Ивановна, 1920.

Верхний Крупск, 01.02.1982: Мария Ивановна Метлина (г. р. не указ.)

Вишняково, 05.07.1981: Соболева Мария Ивановна, 1895; Вихрина Анна Евдокимовна, 1910; 19.09.1992: Холодова Вера Васильевна, 1930; 19.09–20.09.1992: Качанова Евгения Петровна, 1921; Апельсинова Евгения Васильевна, 1929; Корнышова Ольга Дмитриевна, 1922; Ерёмина Вера Фёдоровна, 1920; Корнышова Александра Максимовна, 1933; 20.09.1990: Анкинова Нина Елисеевна, 1929; Михалёва Мария Петровна, 1927.

Воронкино, 04.02.1982: Писарева Мария Ильинична, 1914; Красногорская Анастасия Петровна, 1907; Заблоцкая Евдокия Андреевна, 1913.

Гверстонь, 06.07.1981: Горяшкина Устинья Ивановна, 1914; Епишева Агафья Ивановна, 1902 (сёстры).

Глазово, 01.07.1981: Русанов Иван Ульянович, 1905 (гармонь немецкого строя); 23.09.1992: Чернёва Анна Ивановна, 1902.

Горбатицы, 05.07.1981: Петрушева Анна Васильевна, 1917; Попова Екатерина Мироновна, 1909 (из д. Слудицы); Лидия Васильевна, 1921 (др. свед. нет); 05.07.1981, 20.09–21.09.1992: Соломина Антонина Васильевна, 1925; Гуслева Анна Ивановна, 1914; 20.09.1992: Мотылёва Матрёна Алексеевна, 1907; 20.09–21.09.1992: Мотылёва Екатерина Николаевна, 1930.

Городище, 18.09.1992: Яликова Надежда Андреевна, 1931; 18.09.1992, 20.09.1992, 24.09.1992: Никонова Мария Дмитриевна, 1915; 18.09.1992, 21.09.1992: Укусова Анастасия Ивановна, 1914; 18.09.1992, 20.09.1992: Трофимова Лидия Алексеевна, 1940; 21.09.1992: Речная Дарья Ивановна, 1916 (из д. Заходы).



Давыдов Конец, 25.01.1983: Новикова Дарья Фёдоровна, 1903; Морозова Мария Егоровна, 1923; Келгу Екатерина Николаевна, 1914; Шевская Александра Ивановна, 1915.

Декшино, 12.07.1981: Смирнова Мария Васильевна, 1910.

Дрисливик, 23.09.1992: Новикова Клавдия Ивановна, 1921.

Дубово, 03.02.1982: Емельянова Мария Николаевна, 1919; Беликова Елена Николаевна (г. р. не указ.); 03.02.1982, 27.01.1983: Забродская Федосья Михайловна, 1932; Лукина Анна Тимофеевна, 1913; Овсеева Анна Ивановна, 1923; Овсеева Мария Егоровна, 1929; Садкова Надежда Алексеевна, 1922; 27.01.1983: Речкова Нина Алексеевна, 1933.

Дятлово, 01.02.1982: Байкова Мария Павловна, 1925; Коркунова Аксинья Михайловна, 1916.

Емельяново, 03.02.1982: Шахматова Мария Васильевна, 1909; Данилова Зинаида Михайловна, 1921; Попова Мария Петровна, 1922; Шатская Зинаида Фёдоровна, 1922.

Заболотье (Кулейская вол.), 30.06.1981: Аверкина Валентина Николаевна, 1912; Миролюбова Анастасия Михайловна, 1913; 23.09.1992: Сергулина Мария Петровна, 1913.

Заболотье (Паниковская вол.), 05.02.1982: Пяслыны Анастасия Семёновна, 1907 (сету).

Заболотье (Печорская вол.), 25.01.1983: Дубова Матрёна Алексеевна, 1905.

Замошье, 30.06.1981: Хлусова Надежда Ивановна, 1915; Горюнова Анна Васильевна, 1903; Хлусова Татьяна Андреевна, 1897; 23.09.1992: Суркова Анастасия Григорьевна, 1921.

Запутье, 13.07.1981: Комлева Мария Васильевна, 1909; Балакирева Евдокия Ивановна, 1902; Карпухина Варвара Ивановна, 1906; Брусилова Прасковья Петровна, 1906; Чёрнова Вера Васильевна, 1915.

Затрубье, 26.01.1983: (сету) Кескмаа Николай Павлович, 1912; Уйба Анна Матвеевна, 1910; Кескмаа Александра Васильевна, 1913; Ильяс Ольга Петровна, 1913; Селт Анна Семёновна, 1910; Саар Иван Семёнович, 1908.

Захново, 20.07.1981: Осипова Ольга Васильевна, 1889.

Заходы, 17.09.1992: Лукашин Иван Иванович, 1909; Лукашина Анна Ефимовна, 1910; Салецкая Ольга Ивановна, 1904; Фомина Лидия Фёдоровна, 1930; Крюков Михаил Иванович, 1910.

Зехново, 01.02.1982: Захаркин Сергей Никитич, 1907; 01.02.1982, 27.01–28.01.1983: Наживина Мария Никитична, 1910; 28.01.1983: Захарёнкова Елена Матвеевна, 1906; Озёркина Мария Емельяновна, 1910. (См. также: Бодогово, Зехново).

Зимний Борок, 05.07.1981: Артюхина Евдокия Степановна, 1905; Панова Екатерина Николаевна, 1908; Линёва Пелагея Васильевна, 1920; Пушкина Пелагея Васильевна, 1905; 19.09.1992: Келя Евдокия Ивановна, 1913; Панова Екатерина Николаевна, 1908.

Иваново Болото, 19.09.1992: Разумова Евдокия Фёдоровна, 1904; Еловская Евгения Петровна, 1924; 19.09.1992, 21.09.1992: Гукова Анна Исаковна, 1909; 21.09.1992: Карасёва Нина Ильинична, 1930; Гранова Анна Николаевна, 1927; Кутузова Ольга Евдокимовна, 1912; Смычкова Антонина Сергеевна, 1924.

Каменка (остров), 08.07.1981: Петроградов Алексей Данильевич, 1905; Петроградова Галина Петровна, 1936;

Петроградова Прасковья Степановна, 1905; 08.07.1981, 24.09.1992: Козловская Евдокия Ивановна, 1899.

Качево, 28.01.1983: (эстонцы) Хельстейн Виктор Юлиусович, 1921 (каннель); Хельстейн Мати Викторович, 1959 (каннель, гитара); Хельстейн Салмэ, 1925.

Кашино, 03.02.1982: Тромп Ульяна Алексеевна, 1921; Харькова Мария Михайловна, 1919; Платвинская Мария Васильевна, 1928.

Киришино, 02.07.1981: Митикова Евгения Михайловна, 1914; Островская Софья Георгиевна, 1930; 02.07.1981, 22.07.1981, 31.01.1982: Борзова Мария Фёдоровна, 1923; 02.07.1981, 22.07.1981, 31.01.1982, 22.09.1992: Киршинская Степанида Ивановна, 1910; Пашков Алексей Петрович, 1918 (гусли, скрипка); 02.07.1981, 22.07.1981, 30.01–31.01.1982, 22.09.1992, 24.09.1992: Веткина Дарья Петровна, 1915; 02.07.1981, 22.07.1981, 22.09.1992: Рагозина Александра Ивановна, 1915; 02.07.1981, 22.09.1992, 24.09.1992: Пашкова Зинаида Сергеевна, 1925; 24.09.1992: Горюнова Антонина Николаевна Ю 1917; Тихомирова Дарья Александровна, 1925.

Колпино (остров), 29.01.1982: Краснов Василий Васильевич, 1898; 30.01.1982: Пожарская Людмила Михайловна, 1934; Солуязикова Александра Егоровна, 1920; Порошина Анна Петровна, 1912 (из д. Любница); Игнатова Лидия Ивановна, 1933; Маришина Александра Михайловна, 1913 (р. из д. Заболотье); 30.01.1982, 25.09.1992: Монахова Наталья Петровна, 1914; Гусарова Анна Ивановна, 1916; 25.09.1992: Стрельцова Татьяна Васильевна, 1911.

Косыгино, 27.01.1983: Морозова Александра Никандровна, 1926; Градова Мария Васильевна, 1917; Морозов Алексей Фёдорович, 1929.

Кошельки, 27.01.1983: (сету) Таптал Пелагея Андреевна, 1908; Леттмяги Александра Михайловна, 1917; Рахасеп Наталья Петровна, 1911; Рахасеп Павел Кузьмич, 1911 (гармонь).

Красная Гора, 01.07.1981, 15.07.1981: Уголкова Евдокия Александровна, 1894; 23.09.1992: Высокая Елена Герасимовна, 1920; Крестова Татьяна Ильинична, 1915.

Кривск, 06.07.1981: Круглова Евдокия Ивановна, 1908; Солдатова Марфа Трифоновна, 1914; Боровьева Анна Григорьевна, 1918; Механикова Нина Филипповна, 1923; 19.09.1992: Минаева Марфа Ефимовна, 1897; Минаева Александра Ивановна, 1930; Печёнкина Елена Михайловна, 1915.

Крупн, 07.07.1981: Малгина Наталья Григорьевна, 1896; Кулюкова Надежда Герасимовна, 1903; 20.09.1992: Тимочкина Екатерина Фёдоровна, 1909; Курчавова Зинаида Егоровна, 1925.

Кудрово, 03.02.1982: Лебедев Фёдор Владимирович, 1910; 03.02.1982, 05.02.1982: Лебедева Анна Ивановна, 1911.

Кукуевка, 18.09.1992: Мордужева Наталья Андреевна, 1919.

Куланово, 04.02.1982: Кирасирова Анна Яковлевна, 1921.

Кулиско, 22.09.1992: Крючкова Александра Ивановна, 1918; Трубачёва Зинаида Андреевна, 1924; Ортикова Надежда Петровна, 1930.

Кулье, 30.06.1981: Пилюкова Валентина Александровна, 1932; Сокольская Евгения Михайловна, 1923; 30.06.1981, 01.07.1981, 17.12.1984: Кушакова Евгения Фёдоровна, 1902; 30.06–01.07.1981, 17.12.1984, 22.09.1992: Столярова Галина Петровна, 1919 (из д. Глазово);



01.07.1981, 17.12.1984, 22.09.1992: Неволлина Александра Георгиевна, 1921 (из д. Колпино); Карасёва Анна Сергеевна, 1921; 17.12.1984: Столярова Вера Павловна, 1919; 22.09.1992: Ясновидова Мария Семёновна, 1910 (из д. Городище); Кушакова Вера Ефимовна, 1924.

Лавры, 17.07.1981: Баронова Анна Фёдоровна, 1913 (из д. Никольщина); Ромадина Евдокия Васильевна, 1918; Лосина Анна Михайловна, 1920.

Ладейники, 04.02.1982: Милославская Мария Васильевна, 1906; Алмёнова Пелагея Ивановна, 1913.

Лезги, 25.01.1983: Березина Ольга Михайловна, 1923; Подгорская Вера Ивановна, 1933; Коломенская Дарья Михайловна, 1906.

Лесицко, 13.07.1981: Дёмина Анна Ивановна, 1905; Охотникова Мария Никифоровна, 1912; 13.07–14.07.1981: Киселёва Мария Филипповна, 1921; Василевская Прасковья Егоровна, 1919; Николашина Татьяна Трофимовна, 1923; Савкина Мария Герасимовна, 1917; Финашкина Александра Ивановна, 1914; Землякова Мария Яковлевна, 1921; Кудрявская Ольга Александровна, 1928; 26.09.1992: Голенищева Анна Васильевна, 1916 (р. из д. Лезги).

Лисьё, 01.07–02.07.1981: Ермишова Пелагея Алексеевна, 1921; Опарина Евдокия Яковлевна, 1912; Баланина Евдокия Васильевна, 1916; Гусева Елизавета Терентьевна, 1912; 01.07–02.07.1981, 31.01.1982: Гусева Александра Илларионовна, 1918; 01.07–02.07.1981, 31.01.1982, 22.09.1992: Девонина Анна Ивановна, 1914; 02.07.1981, 31.01.1982: Великанова Клавдия Ивановна, 1914; 31.01.1982: Веткина Дарья Петровна, 1915; Баланина Евдокия Васильевна, 1916; Зинева Александра Ивановна, 1906; Зинева Лидия Захаровна, 1911; Девонин Фёдор Иванович, 1911.

Любница (Эстонское пограничье), 23.01.1982: Валюкова Анна Николаевна, 1903; Бурлакова Людмила Николаевна, 1924; 23.01.1982, 29.01.1982: Киселёва Агафья Георгиевна, 1916; Бурлакова Клавдия Васильевна, 1914; 29.01.1982: Гуняшина Евлампия Петровна, 1890; Гуняшина Татьяна Павловна, 1925; Гуняшина Зоя Александровна, 1924.

Любятово, 17.07.1981: Старикова Мария Григорьевна, 1906.

Малы, 01.02.1982: Тютяжова Мария Егоровна, 1910; Драгунина Мария Васильевна, 1915; Раевская Екатерина Ивановна, 1933; Зверева Евгения Артемьевна, 1927; 02.02.1982: Тютяжов Василий Яковлевич, 1911 (гусли).

Малые Видовичи, 15.07.1981: Свеклинина Ольга Алексеевна, 1910; Аргюшина Надежда Ивановна, 1928; Балашова Анна Алексеевна, 1914; Трухтам Анастасия Ивановна, 1924; Некрасова Ксения Степановна, 1898; Лучина Фёкла Степановна, 1904; Малышкина Анастасия Ивановна, 1924.

Малые Калки, 26.09.1992: Офицерова Ольга Алексеевна, 1912; Корась Мария Ивановна, 1912.

Медли, 29.01.1982: Канюшина Прасковья Николаевна, 1923; 29.01.1982, 25.09.1992, 27.09.1992: Будилова Прасковья Семёновна, 1904; 29.01.1982, 27.09.1992: Морякова Олимпиада Филипповна, 1921; 27.09.1992: Леданова Татьяна Павловна, 1925; Зиновьева Евгения Фёдоровна (г. р. не указ.).

Медово, 24.09.1992: Садовникова Екатерина Николаевна, 1916; Иконова Прасковья Прокофьевна, 1921 (из д. Рожитец); Низовская Раиса Константиновна, 1942; Садовникова Антонина Григорьевна, 1929.

Митковицы, 12.07.1981: Сютина Клавдия Михайловна, 1914; Сорокина Мария Ивановна, 1913; Рыжова Анна Михайловна, 1918; Аристова Анна Васильевна, 1939; Лисина Людмила Николаевна, 1926 (р. из Песконья – 10 км).

Михсенки, 30.01.1983: Плюшкин Семён Яковлевич, 1919 (гармонь); Плюшкина Екатерина Дмитриевна, 1918 (см. также – Новожило, Папушево); Плюшкина Надежда Васильевна (г. р. не указ.).

Моложба, 17.09.1992: Губановская Антонина Яковлевна (г. р. не указ.); 17.09–18.09.1992, 20.09.1992: Рыбакова Мария Фёдоровна, 1908; 18.09.1992, 20.09.1992: Крайнова Антонина Викторовна, 1934; Трухтанова Любовь Фёдоровна, 1931; 18.09.1992, 21.09.1992: Боголюбова Татьяна Ивановна, 1918; Мурашина Александра Васильевна, 1923; Хвалина Александра Максимовна, 1924 (р. из д. Крупп); 20.09–21.09.1992: Дроздова Ирина Петровна, 1928; 20.09.1992: Гергелева Александра Фёдоровна, 1928; 21.09.1992: Дроздов Сергей Викторович, 1917.

Мустишево, 28.01.1983: Забровская Дарья Васильевна, 1912; Кондратьева Анна Васильевна, 1908.

Нижний Крупск, 31.01.1982: Ольхина Ольга Петровна, 1910; Содовина Евдокия Николаевна, 1907; Захаркина Анастасия Никитична, 1912.

Новожило (Лидва-2), 31.01.1983: Скобелева Евгения Яковлевна, 1923 (см. также – Папушево); Уралова Акулина Елисеевна, 1910; Кроликова Анна Яковлевна, 1920; Котова Мария Фёдоровна, 1921; Плюшкина Екатерина Дмитриевна, 1918 (из д. Михсенки).

Павлово-Блины, 29.01.1983: Арбузов Михаил Георгиевич, 1916 (балалайка).

Папушево, 29.01.1983: Гродова Татьяна Ивановна, 1935; Котова Евгения Фёдоровна, 1906; 29.01–31.01.1983: Щербакова Евгения Ивановна, 1906; 29.01–30.01.1983, 10.02.1984, 23.02.1984: Иркутская Анна Тимофеевна, 1912; Германцева Елена Васильевна, 1923; Горбунова Елена Яковлевна, 1919; 29.01–30.01.1983, 10.02.1984: Антонова Федосья Сафоновна, 1909; Образцова Анна Яковлевна, 1915; 23.02.1984: Скобелева Евгения Яковлевна, 1923 (из д. Новожило), Плюшкина Екатерина Дмитриевна, 1918 (из д. Михсенки). [Зап. 23.02.1984 – в Ленинграде].

Песок, 06.07.1981: Саленина Екатерина Прокофьевна, 1909; Ракитина Ксения Ивановна, 1904.

Петровск, 28.02.1983: Ерохова Надежда Сергеевна, 1907; Валуевская Александра Васильевна, 1911; Шувалова Клавдия Васильевна, 1915.

Печки, 26.09.1992: Буйволова Евгения Дмитриевна, 1915.

Печоры, 05.02.1982: Пупькина Мария Васильевна, 1915; 26.01.1983: Мелкова Ирина Никифоровна, 1903.

Поддубье, 04.02.1982: Валяева Ольга Фёдоровна, 1917; Морозова Екатерина Яковлевна, 1926; Скородумова Анастасия Гавриловна, 1916; Ракитина Зинаида Васильевна, 1924; Ракитина Ольга Александровна, 1911; Палкина Александра Герасимовна, 1905; Углова Пелагея Максимовна, 1907; Валяева Анастасия Никифоровна, 1927.

Рожитец (остров), 08.07.1981: Макаронская Дарья Васильевна, 1911; Игуменова Екатерина Ивановна, 1908; 24.09.1992: Игумнова Евдокия Владимировна, 1915.

Руммали, 17.07.1981: Пятигорская Анна Тимофеевна, 1897 (р. из Палк. р-на); Душенькина Мария Гавриловна, 1920.



Смолянка, 18.07.1981: Рябкова Марфа Федотовна, 1891; Кера Лидия Ивановна, 1922; Кера Евгения Владимировна, 1955 (Рябкова и Кера Л.И., Е.В. – мать, дочь, внучка); 18.07.1981, 20.07.1981: Агеева Татьяна Михайловна, 1919 (р. из д. Ротово).

Соха, 18.09.1992: Солдатова Елена Михайловна, 1902; Адер Александра Георгиевна, 1916.

Старый Изборск, 01.02–02.02.1982: Харькина Клавдия Николаевна, 1924; 01.02.1982: Голубева Евгения Петровна, 1914; 02.02.1982: Голубев Павлин Петрович, 1912 (балалайка).

Тайлово, 25.01–27.01.1983: Златинская Евдокия Павловна, 1907; 27.01.1983: Златинский Валентин Клавдиевич, 1910.

Тульцево, 29.01.1983: Лепёшкин Пётр Петрович, 1924 (гармонь); Лепёшкина Нина Алексеевна, 1924.

Турок, 01.02.1982: Чухнова Раиса Васильевна, 1921; Жукова Прасковья Гавриловна, 1910; Микулина Екатерина Ивановна, 1913; Жукова Анна Петровна, 1920; Тимофеева Евдокия Тимофеевна, 1914.

Уланово, 25.01.1983: Голубев Николай Михайлович, 1921; Белов Александр Александрович, 1908; Яхимчук Иван Матвеевич (г. р. не указ.), гармонь; Яхимчук Надежда Кузьминична, 1935; Мелкова Анна Ильинична, 1910; Усова Анна Степановна, 1908.

Усадище, 20.07.1981: Кленовая Ирина Фёдоровна, 1907.

Хребты, 20.07.1981: Ланцова Анна Павловна, 1926; Терская Анна Гавриловна, 1921; Суворина Ольга Евдокимовна, 1926; Агеев Илья Никитич (г. р. не указ.), (из д. Смолянка).

Черемново, 27.01.1983: (сету) Култмэ Лена Михайловна, 1908; Хеллик Пелагея Степановна, 1914; Хеллик Екатерина Степановна, 1903; Суломая Ольга Павловна, 1923; Вико Мария Ивановна, 1921.

Шартово, 29.01–30.01.1982: Пушкарёва Мария Григорьевна, 1906; 30.01.1982, 25.09.1992: Степина Анна Гавриловна, 1916; 30.01.1982: Нидас Устинья Дмитриевна, 1900; 25.09.1992: Лебединская Елена Фёдоровна, 1920; Сомов Хейно Арсеневич, 1927 (гармонь).

Юшково, 20.07.1981: Семёнова Мария Игнатьевна, 1915; Лаврентьева Евдокия Исаковна, 1916; Михалчонкова Раиса Семёновна, 1928; Волкова Зента Петровна, 1934; Цветкова Антонина Ивановна, 1932; Кудрас Надежда Григорьевна, 1926; Крючкова Анастасия Романовна, 1921; Стрелкова Дарья Ивановна, 1922; Земляникина Мария Григорьевна, 1922; Иванова Мария Александровна, 1927.

Плюсский район

Алексино, 01.02.1994: Михельсон Армильда Давыдовна, 1913 (р. из д. Низы, эстонка); Исакова Мария Ивановна, 1916; Михайлова Анна Тимофеевна, 1923 (р. из д. Малые Болота).

Андромер, 30.01.1994: Иванова Пелагея Ивановна, 1912.

Берёзицы, 02.02.1994: Гранкина Агрипина Михайловна, 1913; Погодина Антонина Игнатьевна, 1926.

Большие Лъзы, 30.01.1994: Панфилова Анастасия Фёдоровна, 1914; Евсеева Евгения Ивановна, 1911; Панфилова Татьяна Сергеевна, 1911.

Большое Захонье, 05.02.1994: Архипова Екатерина Николаевна, 1917 (р. из д. Вязки).

Бутырьки, 26.01.1994: Миронова Анастасия Петровна, 1906; Бороневский Юрий Михайлович, 1943 (р. из Ленинграда).

Вир, 31.01.1994: Платонова Клавдия Антоновна, 1918; Артамонова Анна Петровна, 1912.

Волосово, 25.01.1994: Макаров Сергей Николаевич, 1927 (гармонь 25x25); Матвеева Вера Васильевна, 1912 (р. из д. Большое Городище Новгородской обл., здесь с 1934 г.).

Высоково, 02.02.1994: Алексеева Валентина Васильевна, 1920; Прокофьева Екатерина Ефимовна, 1909.

Вязище, 31.01.1994: Петрова Нина Ивановна, 1927; Сысоева Мария Тимофеевна, 1906; Игнатьева Татьяна Федоровна, 1910.

Вялки, 28.01.1994: Петрова Анна Васильевна, 1923; Петров Василий Митрофанович, 1918 (р. из Новгородской обл.).

Горбово, 02.02.1994: Котова Александра Васильевна, 1913; Платонова Ульяна Фёдоровна, 1912.

Гривцево, 25.01.1994: Баранова Мария Павловна, 1927 (р. из д. Озереве Стр. р-на); Галашнова Евгения Анатольевна, 1937.

Грязково, 31.01.1994: Никифорова Елена Васильевна, 1910; Никифоров Василий Алексеевич, 1908; Иванова Евгения Николаевна, 1910; Михеев Алексей Михайлович (Иванович), 1929 (гармонь 25x25, балалайка).

Демьяново, 25.01.1994: Иванова Галина Георгиевна, 1925; Иванова Ирина Федоровна, 1916.

Должицы, 27.01.1994: Гаврилова Александра Николаевна, 1914; Артемьева Надежда Андреевна, 1928; Гаврилова Екатерина Николаевна, 1924 (дочь Гавриловой А.Н.); Никифорова Ольга Егоровна, 1916; Гаврилова Галина Михайловна, 1937.

Дуброво, 29.01.1994: Егорова Мария Яковлевна, 1914 (р. из Лужского р-на Ленинградской обл.).

Замошье, 29.01.1994: Гречинина Зинаида Петровна, 1911; Данилова Екатерина Петровна, 1900.

Заозерье, 31.01.1994: Иванова Клавдия Ивановна, 1914; Карпова Наталья Александровна, 1906 (из д. Дубровка Должицкой вол.); Силантьев Василий Дмитриевич, 1916 (гармонь 25x25); Шарова Екатерина Ивановна, 1912.

Запесенье, 27.01.1994: Семёнова Антонина Константиновна, 1907; 28.01.1994: Герасимова Анна Трофимовна, 1911.

Заплюсье, 30.01.1994: Никандрова Прасковья Васильевна, 1913; Андреева Вера Афанасьевна, 1911.

Заполье (Запольская вол.), 28.01.1994: Смирнов Борис Константинович, 1927 (р. из Костромской обл.); 30.01.1994: Алексеева Мария Игнатьевна, 1904; Бондарева Ольга Степановна, 1904 (р. из Ленинграда).

Заполье (Нежадовская вол.), 31.01.1994: Кондрахина Александра Александровна, 1918 (р. из д. Лядинки).

Заречье, 28.01.1994: Яковлева Вера Ивановна, 1921; Белова Александра Васильевна, 1919 (р. из Лужского р-на Ленинградской обл.).

Заянье, 01.02.1994: Иванов Геннадий Фёдорович, 1937 (гармонь тульская, 25x25); Иванов Александр Фёдорович, 1946; Яковлев Павел Иванович, 1936 (гармонь тульская, 25x25); Михайлова Зинаида Ивановна, 1926; Игнашова Зинаида Алексеевна, 1916.

Игомель, 02.02.1994: Антонова Дарья Ивановна, 86 л. Кондратово, 31.01.1994: Антонова Анна Ивановна, 1927.



Которск, 26.01.1994: Дмитриев Николай Александрович, 1924; Дмитриева Людмила Васильевна, 1921.

Кошелевицы, 26.01.1994: Павлова Евдокия Владимировна, 1906.

Крошнево, 25.01.1994: Антонова Мария Николаевна, 1914 (из д. Волосово); Нехаева Ирина Андреевна, 1909.

Лосицы, 25.01.1991: Егорова Анна Александровна, 1913; Михайлова Екатерина Савельевна, 1907.

Лышницы, 04.02.1994: Волкова Мария Степановна, 1904; Барская Зинаида Александровна, 1929; Рыбакова Прасковья Степановна, 1916; Богданов Иван Степанович, 1910 (гармонь нем. строя); Никитина Надежда Васильевна, 1925.

Любенск, 28.01.1994: Окашкин Николай Яковлевич, 1930 (шуйская гармонь).

Лющик, 27.01.1994: Захаров Николай Семёнович, 1928 (шуйская гармонь 25x25); Захарова Антонина Алексеевна, 1928; Яковлева Елена Ильинична, 1914.

Лядинки, 02.02.1994: Алексеева Мария Егоровна, 1911.

Ляды, 28.01.1994: Терпелова Александра Кузьминична, 1915 (р. из д. Осьмино, Лен. обл.).

Лямцево, 25.01–26.01.1994: Егорова Александра Петровна, 1912 (из д. Крошнево); Берякова Валентина Александровна, 1936 (из д. Ручьи бывш. Павского р-на Псковской обл.); 25.01.1994: Павлова Софья Александровна, 1940; 26.01.1994: Петрова Мария Александровна, 1904 (из д. Лышницы); Петрова Зинаида Павловна, 1933.

Манкошев Луг, 25.01.1994: Павлова Татьяна Фёдоровна, 1906 (р. из Запольской вол.); Борисова Анна Егоровна, 1924.

Марьинско, 01.02.1994: Старостина Александра Григорьевна, 1924; Морозова Антонина Михайловна, 1920.

Нежадово, 27.01.1994: Горчаков Фёдор Иванович, 1915 (гармонь хромка, двухрядка); Михеева Прасковья Александровна, 1909 (р. из д. Грязково Нежадовской вол.); Иванов Иван Степанович, 1930 (гармонь тульская 25x25); Иванова Антонина Александровна, 1924.

Овинец, 05.02.1994: Трофимова Вера Васильевна, 1918.

Ореховно, 02.02.1994: Васильева Валентина Ивановна, 1914 (д. Полуяково); Назарова Мария Михайловна, 1919; Андреева Мария Николаевна, 1911; Спиридонова Екатерина Фроловна, 1913.

Пелешы, 05.02.1994: Лузгина Александра Васильевна, 1914.

Передкино, 01.02.1994: Михайлова Екатерина Васильевна, 1915.

Петрилово, 26.01.1994: Пазеха Клара Павловна, 1917; Власова Надежда Михайловна, 1917 (р. из д. Добрый Бор Стр. р-на).

Плюсса, 25.01.1994: Студилина Клавдия Дмитриевна, 1914 (р. из д. Вяжищи Нежадовской вол.).

Погорелово, 26.01.1994: Мочалина Наталья Захаровна, 1902 (из д. Сеглицы); Никандрова Галина Михайловна, 1930 (д. Сеглицы); Никандров Василий Георгиевич, 1931 (д. Сеглицы); Прокофьев Николай Алексеевич, 1931 (д. Кирилково Сеглицкой вол.; гармонь тульская).

Погребище, 05.02.1994: Шабашева Ираида Ивановна 1910 (р. из д. Полуяково); Архипова Клавдия Николаевна, 1911 (р. из д. Утичь).

Полосы, 30.01.1994: Евдокимова Наталья Васильевна, 1912.

Посолодино, 05.02.1994: Иванова Вера Петровна, 1910.

Почап, 02.02.1994: Муравьёва Дарья Васильевна, 1900 (д. Горбово); Лукина Нина Алексеевна, 1915 (д. Ленек); Семёнова Анна Николаевна, 1904; Морозова Мария Васильевна, 1917.

Пряслино, 26.01.1994: Клинков Николай Иванович, 1927 (гармонь тульская, 25x25).

Староверский Луг, 29.01.1994: Саков Анатолий Кузьмич, 1932 (гармонь «Чайка»); Сакова Дарья Афанасьевна, 1934; Николаева Васса Михайловна, 1913; Карпова Фекляня Михайловна, 1915; Карпова Дарья Петровна, 1910; Соловьёва Мария Ефимовна, 1912.

Толошницы, 31.01.1994: Федотов Павел Иванович, 1914.

Усконицы, 28.01.1994: Флэсс Анастасия Ивановна, 1921; Флэсс Дмитрий Алексеевич, 1918; Тарасова Любовь Степановна, 1929 (р. из д. Порскова Стр. р-на), Врублевская Антонина Михайловна, 1930 (из д. Заорешье, Лужского р-на); Иванова Нина Алексеевна, 1910.

Шерёги, 29.01.1994: Никанорова Клавдия Павловна, 1910.

Порховский район

Авчух, 28.01.1990: Киселёв Василий Иванович, 1934 (гармонь 25x25); Иванов Алексей Антонович, 1922 (балалайка); Иванова Ольга Михайловна, 1932.

Бдюхи, 01.02.1990: Павлова Фаина Васильевна, 1930.

Бёрдово, 21.01.1990: Семёнова Клавдия Степановна, 1909; Семёнов Николай Иванович, 1936; Петрова Капитолина Фёдоровна, 1919; 22.01.1990: Быстров Василий Яковлевич, 1923 (гармонь 25x25); Быстрова Мария Фёдоровна (г. р. не указ.).

Большое Заборовье, 23.01.1990: Иванов Алексей Иванович, 1929; Иванова Клавдия Александровна, 1928.

Большой Волочѣк, 26.01.1990: Фёдорова Раиса Васильевна, 1929 (р. из д. Локоть); Пантелеев Евгений Иванович, 1928 (гармонь 25x25); Пантелеева Зинаида Александровна (г. р. не указ.); Михайлова Александра Петровна, 1918 (р. из д. Кириллово); Алексеев Иван Алексеевич, 1913 (р. из д. Малый Волочѣк); Андреев Анатолий Петрович, 1930.

Боровики, 25.01.1990, 30.01.1990: Абрамов Анатолий Яковлевич, 1925 (балалайка).

Бочкино, 28.01.1990: Фёдорова Зинаида Ивановна, 1915; Барканов Алексей Власович, 1905.

Быстро, 05.02.1987: Косырькова Нина Васильевна, 1922; Никифорова Александра Осиповна, 1910.

Верхние Горки, 06.02.1987: Шорохова Евдокия Алексеевна, 1913.

Верхний Мост, 01.02.1990: Иванова Мария Васильевна, 1919.

Гверстно, 24.01.1990: Яковлева Ольга Яковлевна, 1910.

Голубево, 28.01.1990: Вишнёва Евгения Гавриловна, 1910; Полякова Зоя Александровна, 1914 (р. из д. Кадовщина).

Готовино, 07.02.1987: Старостина Наталья Дмитриевна, 1910; Тихомиров Михаил Васильевич, 1934 (гармонь 25x25); Захарова Валентина Алексеевна, 1931; Филиппов Алексей Николаевич, 1925.

Девонисово, 30.01.1990: Николаева Мария Николаевна, 1912; Иванова Мария Ивановна, 1916; Васильев Алексей Александрович, 1929 (балалайка); Васильева Мария Ивановна, 1925 (р. из д. Деяшково); Кузьмина Маргарита



Ивановна, 1938; Васильева Нина Ивановна, 1917; Алексеев Леонид Иванович, ок. 1935 (гармонь 25х25).

Демиденки, 29.01.1990: Степанов Егор Степанович, 1903; Дмитриева Александра Васильевна, 1920; Бузин Василий Иванович, 1933 (р. из Свердловской обл.), (гармонь 25х25, балалайка).

Докастово, 30.01.1990: Михайлов Александр Андреевич, 1929 (гармонь 25х25); Михайлова Тамара Филипповна, 1932.

Долганы, 01.02.1987: Тихонов Владимир Ефимович, 1925 (гармонь 25х25); Тихонова Лидия Михайловна, 1926; Алексеев Алексей Иванович, 1928 (балалайка); Алексеева Анна Дмитриевна, 1929.

Дубровичи, 25.01.1990: Дубровина Прасковья Васильевна, 1911 (р. из Павской вол. Порх. р-на); Примакина Серафима Ивановна, (г. р. не указ.); Семёнова Клавдия Фёдоровна, 1913.

Ефременки, 29.01.1990: Андреева Зинаида Романовна, 1913.

Желавкино, 31.01.1990: Иванова Антонина Ивановна, 1926; Фёдорова Лукерья Васильевна, 1902 (р. из д. Верхний Мост).

Жидовичи, 05.02.1987: Филиппова Наталья Филипповна, 1920.

Заболотье, 07.02.1987: Егорова Антонина Матвеевна, 1928; Иванова Антонина Ивановна, 1931.

Замошье, 26.01.1990: Ежова Зинаида Ефимовна, 1905.

Заречье, 06.02.1987: Грушкин Степан Иванович, 1909 (гармонь нем. строя); Грушкина Евгения Дмитриевна, 1921; Грушкина Татьяна Трофимовна (г. р. не указ.).

Капустино, 27.01.1990: Дмитриева Лидия Дмитриевна, 1907; Иванова Александра Ивановна, 1911 (р. из Пск. р-на); Петрова Зинаида Васильевна, 1933; Минина Нина Ивановна, 1923; Суворов Василий Николаевич, 1918.

Картошино, 01.02.1990: Гаврилов Михаил Гаврилович, 1929 (гармонь 25х25).

Качурицы, 04.02–05.02.1987: Кузнецова Екатерина Ефимовна, 1908; Кузьмина Анна Алексеевна, 1927; Каретникова Александра Николаевна, 1912.

Кириллово, 21.01.1990: Поцеховский Михаил Иванович, 1912; Семёнова Клавдия Викторовна, 1908; Степанова Мария Михайловна, 1913; Иванов Василий Иванович, 1906; Иванова Мария Антоновна, 1904.

Климово, 30.01.1990: Стрелков Василий Иванович, 1911; Смелова Анна Дмитриевна, 1902.

Козибор, 24.01.1990: Петрова Капитолина Ильинична, 1907; Иванова Капитолина Васильевна, 1919; Никандрова Ольга Михайловна, 1918; Фёдорова Зинаида Васильевна, (г. р. не указ.).

Кондратово, 31.01.1990: Иванова Александра Михайловна, 1924; Яковлева Анна Петровна, 1911; Васильева Антонина Васильевна, 1917; Архипова Зинаида Артемьевна, 1921.

Красики, 31.01.1990: Фалёв Михаил Егорович, 1917 (балалайка); Васильева Антонина Ивановна, 1933; Васильева Зинаида Васильевна, ок. 1930; Фалёва Антонина Васильевна, 1916.

Крутец, 31.01.1990: Иванова Ирина Ивановна, 1905 (р. из д. Подзолотина).

Крюково, 20.01.1990: Каретникова Вера Васильевна, 1901 (р. из Ленинграда); Петрова Евгения Матвеевна, 1909; Янина Анна Дмитриевна, 1905 (р. из д. Дубровичи).

Лашково, 01.02.1987: Никандрова Татьяна Петровна, 1896.

Лог, 22.01.1990: Ермолаева Анна Осиповна, 1917; Павлов Иван Григорьевич, 1913; Чувилова Фотина Васильевна, 1922; Чувиков Иван Фёдорович, 1933; Ефимова Пелагея Ивановна, 1921; 22.01.1990, 30.01.1990: Ефимов Александр Ефимович, 1924 (балалайка, гармонь).

Луг, 25.01.1990: Алексеева Александра Павловна 1912; Андреев Николай Фёдорович, 1913; Петрова Екатерина Петровна, 1924.

Малое Заборовье, 22.01.1990: Петрова Надежда Фёдоровна, 1914; Гаврилова Клавдия Фёдоровна, 1910 (р. из д. Козибор); Петрова Елена Степановна, 1912.

Малые Заходы, 26.01.1990: Иванова Валентина Александровна, 1910.

Махновка, 01.02.1987: Леонов Алексей Леонович, 1927 (р. из д. Фишиха), (балалайка); 02.02.1987: Синельникова Дарья Антоновна, 1904; Мурова Валентина Ивановна, 1918; Воинов Василий Васильевич, 1930; Смирнова Зинаида Егоровна (г. р. не указ.).

Молонец, 27.01.1990: Михайлова Анна Петровна, 1920 (р. из д. Ивахново Карамышевской вол.); Петров Александр Николаевич, 1938; Петрова Валентина Васильевна, 1942.

Новая Подгорша, 26.01.1990: Абрамов Петр Васильевич, 1932 (гармонь 25х25); Михайлов Иван Иванович, 1932.

Ожово, 30.01.1990: Фёдорова Антонина Васильевна, 1925.

Ольхово, 27.01.1990: Филиппова Анна Васильевна, 1919; Алексеева Анна Ивановна, 1909; Никитина Нина Семёновна, 1914 (р. из д. Локоть).

Осташёво, 21.01.1990: Колосова Евдокия Степановна, 1912.

Подберезно, 23.01.1990: Васильева Антонина Петровна, 1907; Васильев Иван Васильевич, 1908.

Подвишенье, 01.1990: Андреева Екатерина Захаровна, 1909.

Поддубье, 07.02.1987: Михайлов Михаил Николаевич, 1909 (гармонь нем. строя); Михайлова Евдокия Васильевна, 1909; Матвеев Алексей Михайлович, 1927 (гармонь 25х25); Матвеев Юрий Михайлович, 1953 (гармонь 25х25); Матвеева Валентина Михайловна, 1931; Ермолаева Ольга Петровна, 1924; Васильева Зинаида Васильевна, 1924; Афанасьева (Ермолаева) Анна Ермолаевна, 1909.

Подзорново, 25.01.1990: Степанов Петр Степанович, 1910; Степанова Мария Павловна, 1910.

Подсевы, 25.01.1990: Тимофеева Мария Фёдоровна, 1895; Тимофеева Ольга Александровна, 1932; 26.01.1990: Фёдоров Сергей Павлович, 1923; Фёдорова Евгения Ивановна, 1919 (р. из д. Бортниково); Фокина Елена Павловна, 1906; Филиппова Анна Григорьевна, 1914; Майданник Надежда Георгиевна, 1913; Иванова Евдокия Васильевна, 1919 (р. из д. Маликово); Васильев Иван Сергеевич, 1923 (р. из д. Болота), (балалайка); Абрамова Олимпиада Григорьевна, 1925 (р. из д. Копыловка).

Пуково, 23.01.1990: Коношкин Александр Павлович, 1922.

Путилово, 06.02.1987: Петрова Анна Степановна, 1913; Сергеева Антонина Фёдоровна, 1920.

Ракитно, 31.01.1990: Егоров Иван Егорович, 1928 (балалайка); Егорова Тамара (др. свед. нет).



Сакирино, 01.02.1990: Петров Анатолий Петрович, 1928 (балалайка); Игнатъев Сергей Игнатъевич, 1928; Петрова Зинаида Фёдоровна, 1936.

Скрипово, 23.01.1990: Васильев Виктор Васильевич, 1910; Васильева Анна Ивановна, 1912.

Славковичи, 25.01–26.01.1990: Муров Евгений Сергеевич, 1920 (р. из д. Радунка); 25.01.1990: Дмитриева Александра Михайловна, 1909 (р. из д. Красная Лука); Васильева Вера Львовна, 1909 (р. из д. Митрофаново); Николаева Мария Михайловна, 1901 (р. из д. Воробьёво, ок. д. Шмойлово); Алексеева Тамара Михайловна, 1928; Крутов Николай Иванович, 1927 (р. из д. Косыгина Гора); Васильев Иван Васильевич, 1915 (гармонь 25x25), (р. из д. Дарицы); Филиппова Мария Андреевна, 1923 (р. из д. Шилово, ок. д. Шмойлово); 26.01.1990: Лужина Зинаида Ивановна, 1922 (р. из д. Замошье); Клементьева Таисия Петровна, 1927; Клементьев Михаил Трофимович (г. р. не указ.); Рыбкин Константин Григорьевич, 1930; Рыбкина Зинаида Ивановна, 1930; Николаев Андрей, 8 л. (гармонь).

Степерино, 07.02.1987: Фёдорова Нина Ивановна, 1916; Дмитриева Валентина Петровна, 1932; Тимофеева Людмила Петровна, 1920; Васильева Мария Петровна, 1938; Петрова Мария Тимофеевна, 1917; Алексеев Иван Алексеевич, ок. 1926 (гармонь нем. строя).

Стольшино, 01.02.1987: Алексеева Анастасия Алексеевна, 1913; Никитина Наталья Ивановна, 1909; Васильев Михаил Алексеевич, 1932 (гармонь 25x25, балалайка); Розова Галина Васильевна, 1928; 31.01.1987: Быстрова Анна Васильевна, 1926.

Сумско, 26.01.1990: Егорова Анна Петровна, 1908 (р. из д. Молонец); Егорова Галина Васильевна, 1940 (р. из д. Капустино); 27.01.1990: Козлова Надежда Васильевна, 1913 (р. из д. Большие Заходы); Козлов Василий Фёдорович, 1913; 30.01.1990: Морозов Владимир Степанович, 1921 (балалайка, гусли, гармонь 25x25); Морозова Мария Ивановна, 1925.

Тетерино, 31.01.1990: Максимов Василий Максимович, 1902 (балалайка, гусли).

Тимошихино, 31.01.1990: Иванов Пётр Иванович, 1927 (гармонь 25x25), (р. из д. Рысцево Воробьевской вол.).

Тиней, 01.02.1987: Дмитриева Анна Михайловна, 1910. Травино, 01.02.1987: Петрова Мария Алексеевна, 1902; Петрова Анна Алексеевна, 1913; Леонова Ефросинья Леоновна, 1920.

Травино, 02.02.1987: Цветкова Александра Андриановна, 1910; Алексеева Ефросинья Леоновна, 1920.

Хозяиново, 29.01.1990: Тарасова Екатерина Тарасовна, 1908 (р. из д. Индеево); Фёдорова Зоя Семёновна, 1930; Павлова Нина Сергеевна, 1940 (р. из д. Индеево); Павлов Иван Николаевич, 1939.

Царево, 25.01.1990: Ермина Серафима Николаевна, 1911; Тимофеева Анна Тимофеевна, 1901; Григорьева Вера Григорьевна, 1920; Ермина Лидия Тимофеевна, 1909; Иванова Мария Павловна, 1923; Иванов Николай Александрович, 1922.

Шанево, 27.01.1990: Крылова Зинаида Фёдоровна, 1927; Фурчалкина Анастасия Ивановна, 1930 (р. из д. Пустыньки Порх. р-на).

Шелешни, 02.02.1987: Семенов Ефим Семенович, 1913 (балалайка); Андреева Мария Андреевна (г. р. не указ.).

Шемякино, 28.01.1990: Яковлева Мария Архиповна, 1909; Григорьева Степанида Григорьевна, 1904; Гаврилова Екатерина Ивановна, 1911.

Шмойлово, 30.01.1990: Гаврилова Евгения Михайловна, 1913.

Щерепицы, 04.02.1987: Михайлова Мария Михайловна, 1914; Николаева Антонина Петровна, 1924; Николаева Дарья Алексеевна, 1897; Васильева Анна Семеновна, 1919; Иванова Мария Ивановна, 1917.

Ямкино, 06.02.1987: Кузьмин Пётр Иванович, 1924 (балалайка); Кузьмина Нина Ивановна, 1923.

Ясно, 04.02.1987: Балабинская Софья Михайловна, 1909; Ермолаева Агафья Григорьевна, 1896; Горюнова Пелагея Ивановна, 1906; Павлова Лидия Александровна, 1916; Павлов Фёдор Павлович 1917; Васильева Мария Дмитриевна (г. р. не указ.).

Псковский район

Балсово, 22.01–23.01.1982: Сидорова (Егорова) Татьяна Ивановна, 1922; Спиридонова Валентина Ивановна, 1921; Евсеева Ольга Ивановна, 1920; Николаева Антонина Тимофеевна, 1922; Захарова Елена Климентьевна, 1914; Цыганкова Ольга Александровна, 1923.

Белов (остров), 09.07.1981: Малышева Мария Ивановна, 1904; Луцилина Татьяна Семёновна, 1911.

Большая Толбица, 03.02.1990: Галунцова Прасковья Тимофеевна (г.р. не указ.).

Большие Вязки, 26.01.1982: Васильева Александра Васильевна, 1912; 17.01.1982, 26.01.1982: Яковлева Матрёна Яковлевна, 1913; Филиппова Зинаида Васильевна, 1920; 27.01.1982: Иванова Анна Алексеевна, 1929; Захаров Пётр Захарович, 1904; Захаров Николай Петрович, 1928.

Боровик, 25.01.1982: Ануфриева Федосья Ивановна, 1905; Ануфриева Анисья Семёновна, 1907; Колосова Софья Павловна, 1919; Зимарёва Ольга Андреевна, 1907; Маслова Евгения Ивановна, 1916; Давыдова Александра Ивановна, 1918; Кадкина Ольга Семёновна, 1903; Колосова Прасковья Павловна, 1919; Зимарёв Михаил Фёдорович, 1905 (балалайка).

Дуб-Бор, 22.01.1982: Егорова Валентина Михайловна, 1916; Биссерова Зинаида Ивановна, 1932; Корнеева Нина Павловна, 1933; Рыжова Галина Ивановна, 1933; Корнеева Ксения Петровна, 1906; Линькова Пелагея Ивановна, 1907; Булкина Евдокия Титовна, 1915; Солдатова Евдокия Лаврентьевна, 1902.

Великое Поле, 05.02.1990: Соловьёва Любовь Васильевна, 1906 (р. из д. Залит).

Верхолино-Псков (автодорога), 02.02.1990: шофер попутной машины (др. свед. нет).

Голова, 05.02.1990: Ушакова Устинья Антиповна, 1913; Михеева Анна Андреевна, 1930; Румянцевна Анна Ивановна, 1924; Сенаторова Евдокия Осиповна, 1932.

Горки, 02.02.1990: Лашина Авдотья Дмитриевна, 1904; Тихонова Татьяна Тимофеевна, 1917; Грошева Мария Васильевна, 1919.

Егорьевщина, 04.02.1990: Андреева Анна Дмитриевна, 1912 (р. из д. Жидилов Бор).

Елизарово, 02.02.1990: Фёдорова Ольга Яковлевна, 1924; Павлова Прасковья Григорьевна, 1915.

Ерёхново, 03.02.1990: Куприянова Александра Осиповна, 1916.



Заборовка, 03.02.1990: Васильева Прасковья Ивановна, 1923; Хрёнова Евдокия Андреевна, 1907; Хрёнов Александр Семёнович, 1907.

Завастье, 04.02.1990: Зударев Егор Семёнович, 1916.
Задворье, 07.02.1990: Петрова Надежда Максимовна, 1910.

Залит (остров Талабск), 09.07.1981: Пронина Евдокия Петровна, 1906.

Замельниче, 05.02.1990: Сенникова Анастасия Васильевна, 1904.

Заорово, 06.02.1990: Борисова Александра Дмитриевна, 1915; Иванова Екатерина Алексеевна, 1901.

Заходы, 24.01–25.01.1982: Прокофьева Александра Даниловна, 1915; Петрова Екатерина Петровна, 1910; Прокофьева Анна Григорьевна, 1914.

Котятино, 05.02.1990, 07.02.1990: Осипова Клавдия Осиповна, 1911; 07.02.1990: Вересова Екатерина Александровна, 1931.

Красная Горка, 24.01.1982: Егоров Николай Степанович, 1900; Батина Валентина Афанасьевна, 1921; Егорова Мария Кондратьевна, 1908; Быстрова Матрёна Алексеевна, 1910; Степанова Надежда Исаковна, 1913; Фомина Зинаида Михайловна, 1934.

Лихово, 05.02.1990: Александров Василий Евгеньевич, 1925 (балалайка).

Лутово, 26.01.1982: Петрова Пелагея Дмитриевна, 1903; Семёнова Анна Максимовна, 1907.

Мельницы, 26.01–27.01.1982: Будрова Мария Семёновна, 1925; Кузьмина Анна Анатольевна, 1922; Белякова Анна Ивановна, 1928.

Митюнино, 07.02.1990: Яковлева Евдокия Фёдоровна, 1913 (р. из д. Голдино).

Мтеж, 22.01.1982: Паклина Александра Андреевна, 1924; Пахомова Анастасия Степановна, 1914; Бушина Надежда Семёновна, 1918; Назаренкова Дарья Ефимовна, 1918; Жуковская Зинаида Степановна, 1920.

Мухино, 06.02.1990: Светлова Зинаида Григорьевна, 1926.

Нароново, 04.02.1990: Андреева Мария Семёновна, 1914.

Полибино, 26.01.1982: Козлова Евдокия Ефимовна, 1905.

Постоево, 03.02.1990: Фёдорова Мария Андреевна, 1911.

Ровница, 06.02.1990: Герасимова Пелагея Дмитриевна, 1910; Зрелова Екатерина Николаевна, 1908.

Средний Путь, 25.01.1982: Иванова Наталья Ивановна, 1903; Васильева Елизавета Васильевна, 1905.

Сухлово, 06.02.1990: Леонтьев Павел Тиханович, 1934 (гармонь); Филиппова Елена Васильевна, 1911.

Тавлово, 05.02.1990, 07.02.1990: Иванова Ирина Фёдоровна, 1909.

Теребище (Верхолинская вол.), 04.02.1990: Фёдорова Полина Васильевна, 1922.

Теребище (Теребищенская вол.), 22.01.1982: Евсеева Мария Никаноровна, 1918; Трофимова Наталия Ивановна, 1909; Лебедева Мария Максимовна, 1925; Герасимова Надежда Михайловна, 1913; Симкина Анна Ивановна, 1918; 24.01.1982: Матросова Валентина Ивановна, 1932.

Троицкая Гора, 07.02.1990: Никитина Антонина Фёдоровна, 1927; Петрова Антонина Васильевна, 1925; Боброва Анна Дмитриевна, 1930 (из д. Каменка);

Владимирова Валентина Семёновна, 1941 (из д. Каменка).

Чужбино, 04.02.1990: Дмитриева Мария Михайловна, 1911; Дмитриев Михаил Петрович, 1938; Иванова Дарья Герасимовна, 1909.

Юхново, 07.02.1990: Грязев Анатолий Иванович, 1928 (балалайка); Кузнецова Мария Семёновна, 1913; Фёдорова Евдокия Михайловна, 1910; Александрова Мария Дмитриевна, 1924.

Пустошкинский район

Бессоново, 18.07.1986: Соснина Вера Ивановна, 1926; Финаженкова Зинаида Тимофеевна, 40 лет; 18.07.1986, 20.07.1986: Клочкова Нина Фоминична (балалайка), 1928; Панова Екатерина Васильевна, 1933; 20.07.1986: Сысоев Пётр Кузьмич (гармонь), 1919; Сысоева Евдокия Тимофеевна, 1920.

Блиново, 21.07.1986: Сергиенко Олег Александрович, 1939 (гармонь); 24.07.1986: Сопроненко Мария Кириловна, 1903; Шрам Татьяна Степановна, 1913.

Борисово, 21.07.1986: Бирюкова Олимпиада Кирилловна, 1908; Бирюкова Прасковья Владимировна, 1919; Якушева Анна Григорьевна, 1912 (р. из Гомельской обл.).

Быково, 21.07.1986: Игнатенко Фома Астратъевич, 1920 (гармонь); 22.07–23.07.1986: Рубцова Татьяна Захаровна, 1908; Ковалёва Харитина Авдеевна, 1916; 23.07.1986: Козлов Тихан Федулович, 1915 (гармонь).

Видусово, 23.07.1986: Беляев Поликарп Иванович, 1904.

Горка (Забельская вол.), 21.07.1986: Зименкова Ефимья Филипповна, 1903.

Горка (Новая вол.), 25.07.1986: Пузыня Дарья Павловна, 1909.

Гульгаи, 22.07.1986: Козлов Фёдор Павлович, 1925 (балалайка); Козлова Ефросинья Васильевна, 1923.

Емельяново, 24.07.1986: Волкова Екатерина Григорьевна, 1900; Фёкла Никифоровна, 1910 (др. свед нет); Терехова Анна Ефимовна, 1908.

Житниково, 21.07.1986: Васечко Софья Андреевна, 1896; Карнокова Валентина Яковлевна, 1925.

Заболотно, 24.07.1986: Боровкова Екатерина Егоровна, 1929; 24.07.1986, 26.07.1986: Тращенкова Мария Анисимовна, 1910; Иванова Татьяна Анатольевна, 1960; 26.07.1986: Фролова Анастасия Дмитриевна, 1912; Иванов Алексей Васильевич, 1956 (гармонь).

Залешино, 24.07.1986: Фролёнок Владимир Семёнович, 1919 (гармонь), (р. из д. Коробцево); Петровых Татьяна Ануфриевна, 1922; Маслобоева Татьяна Борисовна, 1922 (р. из Брянской обл.).

Иванищево, 23.07.1986: Дименкова Василиса Тимофеевна, 1910.

Исаево, 23.07.1986: Иванова Ирина Гавриловна, 1909.

Козодои, 23.07.1986: Жгун Ксения Карповна, 1900.

Козыри, 25.07.1986: Либик Анна Трофимовна, 1910.

Копнино, 21.07.1986: Игнатенкова Аक्सинья Васильевна, 86 лет; Тарасова Ирина Гавриловна (г. р. не указ.).

Костьково, 20.07.1986: Кудрявцева Христина Григорьевна, 73 года.

Кряковка*, 18.06.1989: Иванова Мария Алексеевна, 1921 (запись – в д. Маёво Новос. р-на).

Кузнецово, 25.07.1986: Макаров Василий Иванович, 1913 (гармонь).



Лешни, 21.07.1986: Сигорская Екатерина Ефимовна, 1908; Фёдорова Екатерина Константиновна, 1913.

Лешно, 19.07.1986: Игнатъева Антонина Даниловна, 1913 (р. из д. Павлово Островской вол. Новос. р-на, см. Павлово*); Кислицина Мария Яковлевна, 1906 (р. из Остр. р-на); 19.07–20.07.1986: Богданов Пётр Васильевич (гармонь), 1930; 20.07.1986: Савельев Пётр Алексеевич (г. р. не указ.), (балалайка, гармонь); Орлова Антонина Петровна (г. р. не указ.); Смирнова Ольга Фёдоровна (г. р. не указ.); Ануфриева Нина Георгиевна (г. р. не указ.); Гунин Иван Иванович, 1932 (гармонь).

Логиново, 23.07.1986: Екатерина Алексеевна, 1912 (фам. не указ.).

Логуново, 24.07.1986: Базулевич Нина Степановна, 1913; Казакевич Мария Степановна, 1911; 26.07.1986: Скарин Павел Ипатьевич, 1917.

Ломоносы, 25.07–26.07.1986: Киселёва Екатерина Ивановна, 1911; Киселёва Анна Ильинична, 1913.

Мельница, 21.07.1986: Шалаева Елизавета Гавриловна, 85 лет; Шалаев Павел Илларионович, 92 года.

Морозово, 22.07.1986: Кабошина Анастасия Фёдоровна, 1915; Павлова Клавдия Ивановна, 1921; Гвоздева Прасковья Николаевна, 1916.

Мутовозово, 25.07.1986: Михайлова Матрёна Сергеевна, 1909.

Никулино, 24.07.1986: Назимова Анна Андреевна, 1911. Овсянки, 25.07.1986: Тараров Иван Яковлевич, 1921 (р. из г. Великие Луки), (гармонь).

Песчанка, 24.07.1986: Михальченко Аксенья Савельевна, 1910; Лаврененкова Юлия Анисимовна, ок. 1910.

Петраши, 23.07.1986: Шлапакова Степанида Филипповна, 1908; Жемчугова Анна Михайловна, 1912.

Пружинец, 23.07.1986: Клепикова Евдокия Астратъевна, 1905; Филиппов Иван Фёдорович, 1924 (р. из д. Числово), (балалайка).

Пыжово, 23.07.1986: Жуков Михаил Прохорович, 1927 (гармонь); Шпаков Пётр Ефимович, 1920 (гармонь); Якушенкова Софья Харитоновна, 1903.

Рамуси, 25.07.1986: Мутева Елена Никитична, 1913; Казакевич Евдокия Герасимовна, 1904.

Реблѐ, 22.07.1986: Бабахин Владимир Яковлевич, 1923 (гармонь).

Рудо, 23.07.1986: Кошина Домна Евгеньевна, 1915.

Сергейцево, 23.07.1986: Устюженкова Евгения Гавриловна, 1904; Лосева Татьяна Ивановна, 1915; Киселёва Елена Ивановна, 1915.

Станки, 24.07.1986: Лысенко Анна Герасимовна, 1906 (р. из пос. Идрица).

Столпово, 25.07.1986: Снопва Анастасия Григорьевна, 1910; Герасимова Матрёна Осиповна, 1896; Харлашов Николай Иванович, 1921 (гармонь).

Торчилово, 21.07.1986, 23.07.1986: Ломако Прасковья Кирилловна, 1906; Ломако Мария Викторовна, 1928; Ломако Людмила Ивановна, 1943; Карасёва Анастасия Ивановна, 1910.

Уструги, 22.07.1986: Маслобоева Ефросинья Фёдоровна, 1910; Дмитриева Матрёна Тимофеевна, 1916.

Фомино, 19.07.1986: Козюлина Прасковья Фоминична, 1916; Козюлин Иван Ефремович, 1910.

Хлупикино, 24.07.1986: Беликов Емельян Астратъевич, 93 года (гармонь).

Чурилово, 21.07.1986: Маркеев Сергей Тарасович, 1913 (балалайка).

Шалахово, 20.07.1986: Васечко Степанида Захаровна, 1908; Белова Ольга Алексеевна, 1900; Сизов Пётр Яковлевич, 1937 (баян); 21.07.1986: Логунова Анастасия Ананьевна, 1914 (балалайка); Мурникова Прасковья Тимоновна, 1904; Мурников Дементий Семёнович, 1889.

Яйцово, 23.07.1986: Степаненкова Ксения Леоновна, 1908; Степаненкова Наталия Дмитриевна, 1913.

Красово (погр. д. Витебской обл.), 12.07.1986: Болтрикова Маланья Ивановна, 1914; Слесарёнок Антонина Алексеевна, 1912.

Пушкино-Горский район

Александровская Слобода, 14.07.1984: Крылова Клавдия Александровна, 1909.

Алуферово, 28.07.1987: Петров Пётр Петрович, 1904 (гусли).

Андрохново, 26.07.1987: Васильев Василий Фёдорович, 1925; Васильева Нина Васильевна, 1925.

Астахово, 03.02.1998: Кураченкова Софья Григорьевна, 1913 (р. из д. Людкино Кун. р-на); Васильева Матрёна Семёновна, 1911 (р. из д. Дупли, жила в д. Козаны); Никифоров Василий Иванович, 1922.

Бабины (Васильевская вол.), 26.07.1987: Степанов Кузьма Степанович, 1904.

Бабины (Велейская вол.), 15.07.1984: Быстрова Лидия Дмитриевна, 1930 (балалайка); Валентина Андреевна, 1925 (др. свед. нет), (балалайка); Быстров Владимир Александрович, 1951 (гармонь).

Бакино, 31.07.1987: Григорьева Мария Ивановна, 1918; Евдокимова Раиса Максимовна, 1922.

Барашкино, 08.02.1998: Павлов Анатолий Павлович, 1932 (гармонь); Павлова Зинаида Петровна, 1934 (р. из д. Стригово).

Бахлица, 14.07.1984: Тимофеев Евгений Тимофеевич, 1932 (баян); Алексеева Евдокия Алексеевна, 1900.

Бирюли, 04.02.1998: Баташёва Анна Ивановна, 1928 (р. из д. Цецы).

Блажи, 29.07.1987: Лукашева Анастасия Григорьевна, 1918; Васильева Анна Васильевна, 1906; Николаев Виктор Петрович, 1919 (баян).

Брюхово, 05.02.1999: Иванова Таисия Ефимовна, 1927; Семёнова Нина Ивановна, 1925; Иванова Антонина Ивановна, 1928 (р. из д. Седухино).

Буравенец, 15.07.1984: Григорьев Анатолий Иванович, 1922 (гармонь).

Васили, 15.07.1984: Семёнов Виктор Семёнович, 1933 (гармонь).

Васильевское, 27.07.1987: Лукина Александра Сергеевна, 1909 (р. из Пск. р-на); Кузнецова Анна Степановна, 1910; 27.07–28.07.1987: Екимов Николай Никитич, 1922 (балалайка, гармонь).

Вече, 30.07.1987: Александрова Федосья Александровна, 1906; Терентьева Анастасия Терентьевна, 1906.

Волково, 01.08.1987: Васильев Николай Алексеевич, 1931 (гармонь); Антонов Николай Ильич, 1931; Васильева Нина Семёновна (г. р. не указ.).

Волхво, 15.07.1984: Иванов Виталий Иванович, 1934 (гармонь).

Воронич, 04.02.1998: Никонёнок Олимпиада Ивановна, 1922 (р. из д. Тарасово); Иванова Анастасия Ивановна (Алексеевна?), 1916 (р. из Пскова); Семёнов Михаил Павлович, 1924; Петровская Лилия Михайловна, 1938 (р. из г. Новоржев).



- Воронково, 28.07.1987: Тиханова Клавдия Тихановна, 1918; Алексеева Дарья Алексеевна, 1910.
- Галичино, 07.02.1998: Степанов Василий Иванович, 1928 (р. из д. Рубилово); Алексеева Вера Ивановна, 1928 (р. из д. Русское); Байкова Зинаида Ивановна, 1925 (р. из д. Рубилово).
- Ганьково, 08.02.1998: Кузьмина Таисия Афанасьевна, 1923 (р. из д. Кишкино).
- Гарино, 03.02.1998: Матвеева Анна Петровна, 1913 (р. из д. Захарьино); Николаева Лариса Ивановна, 1916; Петрова Лидия Петровна, 1927.
- Горбово, 05.02.1998: Фёдоров Николай Фёдорович, 1913 (гармонь); Фёдорова Клавдия Ивановна, 1919 (р. из д. Гарино).
- Горушка, 28.07.1987: Фёдоров Иван Фёдорович, 1922 (гармонь); Семёнова Анна Ивановна, 1911.
- Григорьево, 31.07.1987: Дмитриева Раиса Дмитриевна, 1906.
- Долматово, 06.02.1998: Денисенкова Вера Михайловна, 1931; Денисенков Анатолий Иванович, 1929.
- Железово, 29.07.1987: Зайцева Анна Сергеевна, 1911; Иванова Ирина Ивановна, 1906.
- Запрягаево, 14.07.1984: Андреев Виктор Яковлевич, 1921 (гармонь); Андреева Зинаида Алексеевна, 1925.
- Захино, 03.08.1987: Рубина Ольга Ивановна, 1908.
- Зимари, 30.07.1987: Яковлева Анна Ивановна, 1928.
- Кашино, 30.07.1987: Ильин Василий Фёдорович, 1923 (балалайка); Васильева Анастасия Алексеевна, 1920.
- Кириллово, 04.02.1998: Орлова Евгения Андреевна, 1925; Михайлова Ольга Ивановна, 1929; Евдокимов Иван Иванович, 1912.
- Кишкино, 05.02.1998: Иванова Анна Александровна, 1922 (р. из д. Мелехово Опоч. р-на).
- Клиново, 15.07.1984: Иванов Борис Максимович, 1933 (гармонь); Матвеева Валентина Михайловна, 1933; Григорьева Таисья Фёдоровна, 1923.
- Козины, 28.07.1987: Васильева Анна Кондратьевна, 1909.
- Кокорино, 08.02.1998: Иванова Вера Ивановна, 1914 (р. из д. Рудино).
- Колесниково, 02.08.1987: Максимова Нина Егоровна, 1926; Иванова Лидия Ивановна, 1918.
- Коноплошка, 14.07.1984: Павлов Василий Павлович, 1922 (балалайка); Павлова Ефросинья Ивановна, 1911.
- Коршилово, 06.02.1998: Григорьева Любовь Александровна, 1925 (р. из д. Баландино).
- Кошняки, 02.08.1987: Андреев Олег Семёнович, 1933 (гармонь).
- Кренёвка, 29.07.1987: Николаев Анатолий Петрович, 1934 (гармонь).
- Кренёво, 27.07.1987: Павлова Валентина Павловна, 1915.
- Крылово, 04.02.1998: Илларионова Татьяна Илларионовна, 1897 (р. из д. Сапельниково); Дмитриева Евгения Степановна, 1938 (р. из д. Коренево); Григорьев Василий Григорьевич, 1929; Григорьева Валентина Михайловна, 1934; Фёдоров Анатолий Евгеньевич, 1953.
- Крюки, 07.02.1998: Алексеев Анатолий Петрович, 1920; Алексеева Антонина Дмитриевна, 1922.
- Купры, 27.07.1987: Михайлова Раиса Фёдоровна, 1928.
- Лазарево, 15.07.1984: Васильев Михаил Васильевич, 1912 (балалайка); Степанов Николай Степанович, 1914 (гармонь).
- Литвиново, 15.07.1984: Литвинов Николай Алексеевич, 1922 (балалайка).
- Луговка, 03.02.1998: Иванова Александра Ивановна, 1910; Петрова Валентина Александровна, 1933 (р. из д. Рождество); Михайлова Галина Григорьевна, 1928 (р. из д. Бурлово).
- Меньково, 01.08.1987: Яковлева Ольга Яковлевна, 1912.
- Михново, 30.07.1987: Герасимова Александра Павловна, 1901; Павлова Анастасия Григорьевна, 1918.
- Мошино, 26.07.1987: Пагодин Владимир Иванович, 1910 (гармонь нем. строя); 28.07.1987: Тимофеева Мария Васильевна, 1906; Пагодина Зинаида Ивановна, 1913.
- Найдёново, 02.08.1987: Тарасов Александр Васильевич, 1953 (гармонь), (р. из Опоч. р-на); Иванова Ольга Васильевна, 1944; Тарасов Василий Тарасович, 1911 (балалайка); Михеев Василий Александрович, 1925 (гармонь).
- Наушково, 03.08.1987: Малиновская Антонина Ивановна, 1912.
- Осница, 05.02.1998: Петрова Лидия Ивановна, 1923 (р. из д. Жуково); Алексеева Зинаида Алексеевна, 1916; Андреев Валентин Андреевич, 1935 (гармонь); Иванова Валентина Федоровна, 1937 (р. из д. Попково).
- Острие, 02.08.1987: Иванова Александра Ивановна, 1910; Егорова Пелагея Егоровна, 1912.
- Пересечек, 30.07.1987: Матвеева Анна Ивановна, 1914; Матвеева Евдокия Алексеевна, 1910.
- Петровское, 04.02.1998: Иванова Варвара Ивановна, 1916 (р. из д. Приезжино); Кузнецова Анна Максимовна, 1920 (р. из д. Поповня); Васильева София Ефимовна, 1922 (р. из д. Фёдорыгино).
- Печехново (Пачёсанье), 26.07.1987: Степанова Александра Степановна, 1907.
- Погорелово, 15.07.1984: Иванова Евдокия Семёновна, 1903 (балалайка); Павлов Николай Егорович, 1944.
- Подборье, 03.02.1998: Кузнецова Мария Никандровна, 1912; Швецова Зинаида Никандровна, 1909; Павлова Наталья Ивановна, 1921; Павлова Антонина Аввакумовна (г. р. не указ.).
- Подкрестье, 08.02.1998: Щеглова Марфа Александровна, 1922 (р. из д. Шоверевево); Сергеева Ольга Сергеевна, 1914.
- Позолотино, 02.08.1987: Иванова Федосья Ивановна, 1892 (р. из д. Марково).
- Поляне, 01.08.1987: Снегова Валентина Алексеевна, 1924; 02.08.1987: Светлов Алексей Матвеевич, 1917 (балалайка); 03.08.1987: Сергеева Анна Михайловна, 1912; Суханова Евдокия Ивановна, 1909.
- Попова Гора, 05.02.1998: Евдокимова Анастасия Григорьевна, 1925 (р. из д. Мешечково); Самойлов Григорий Матвеевич, 1922 (гармонь); Фёдорова Мария Фёдоровна, 1925.
- Поповня, 30.07.1987: Спиридонова Мария Спиридоновна, 1902.
- Поташово, 02.08.1987: Петров Виктор Петрович, 1930 (гармонь); Алексеева Клавдия Алексеевна, 1909.
- Пушкинские Горы, 31.07.1987, 03.02.1998, 08.02.1998: Григорьев Дмитрий Григорьевич, 1926 (р. из д. Бурлово), (гармонь, тальянка); 01.08.1987: Фёдоров Павел Яковлевич, 1915 (гармонь, тальянка); 08.02.1998: Никифоров Григорий Никифорович, 1914 (р. из д. Лобазы), (гармонь «петербургская хромка»); Никифорова Александра Ивановна, 1914.



Селихново, 05.02.1998: Румянцева Нина Ивановна, 1924; 05.02.1998, 08.02.1998: Петрова Валентина Алексеевна, 1929; 08.02.1998: Вавилова Антонина Алексеевна, 1916 (р. из д. Яхново); Фёдорова Раиса Алексеевна, 1932.

Слёзы, 15.07.1984: Капустин Николай Иванович, 1924 (гармонь); Капустина Анна Егоровна, 1926 (балалайка).

Смолины, 14.07.1984: Иванова Анна Ивановна, 1907.

Софино, 07.02.1998: Андреева Олимпиада Алексеевна, 1925 (р. из д. Алехново), (балалайка); Григорьева Лидия Ивановна, 1926 (р. из д. Беляково), (балалайка); Якимова Зинаида Ивановна, 1937; Андреев Иван Васильевич, 1949.

Снегово, 08.02.1998: Яковлева Анастасия Яковлевна, 1922 (р. из д. Барашкино); Иванова Антонина Ивановна, 1921.

Стречно, 26.07.1987: Никитина Анна Фёдоровна, 1911.

Терехово, 15.07.1984: Александров Николай Александрович, 1924 (балалайка).

Трубино, 14.07.1984: Михайлов Степан Михайлович, 1908 (гармонь); Михайлов Виктор Степанович, 1938 (гармонь).

Устье, 14.07.1984: Столяров Клавдий Семёнович, 1929 (гармонь нем. строя); Столярова Анастасия Прокопьевна, 1896.

Чухны, 05.02.1998: Александров Пётр Александрович, 1918; Александрова Нина Ильинична, 1928 (р. из д. Антипово).

Шаробьки, 05.02.1998: Журинская Анна Алексеевна, 1910 (р. из д. Воронич).

Пыталовский район

Армоново, 01.07.1984: Пухова Антонина Ивановна, 1909.

Артёмы, 05.02.1983: Богданова Анастасия Трофимовна, 1893; Давыдова Лидия Сергеевна, 1923; Кузнецов Иван Владимирович, 1908 (гармонь); Борденков Фёдор Егорович, 1916 (гармонь).

Бабино, 28.01.1984: Корнилова Екатерина Степановна, 1908.

Бичи, 28.01.1984: Максимова Любовь Михайловна, 1913; Соловьёва Александра Ивановна, 1913.

Богородицкие, 01.07.1984: Шумилова Прасковья Михайловна, 1905.

Бубнёво, 05.02.1983: Шолина Екатерина Андреевна, 1904.

Васькино, 31.01.1984: Осипова Любовь Петровна, 1910.

Вашки, 26.01.1984: Дергачёва Евдокия Кирилловна, 1899; Яковлева Анна Петровна, 1919; Яковлева Евдокия Павловна, 1919; Варфоломеева Мария Михайловна, 1914; Смирнова Мария Ивановна, 1923; Румянцева Мария Никитична, 1922.

Горбатица, 29.01.1984: Михайлова Екатерина Ивановна, 1912.

Горки, 01.07.1984: Артистов Василий Николаевич, 1925 (гармонь-венка).

Данилово, 30.06.1984: Игнатьева Ольга Ивановна, 1904.

Дризели, 30.06.1984: Семёнова Ольга Ивановна, 1908; Семёнова Мария Фёдоровна, 1917.

Дрыкушки, 29.01.1984: Фёдорова Александра Фёдоровна, 1926.

Дубново, 30.06–01.07.1984: Вишнёва Мария Ивановна, 1912 (гусли); 01.07.1984: Логинова Александра Михайловна, 1914; Озол Евдокия Михайловна, 1922.

Емилово, 31.01.1984: Никандров Александр Никандрович (г. р. не указ.), (гармонь).

Жердино, 30.06.1984: Охотников Владимир Иванович, 1919 (баян).

Зайково, 30.01.1984: Иванова Ольга Матвеевна, 1910.

Заходы, 30.06.1984: Толочно Вера Даниловна, 1923 (р. из д. Язны); Грехова Фёкла Александровна, 1906; Копейкин Василий Павлович, 1926 (балалайка).

Зельцы, 26.01.1984: Савельева Анна Никитична, 1911.

Зилино, 28.01.1984: Цветкова Анна Мартыновна (г.р. не указ.).

Кавланы, 26.01.1984: Дергачёва Ольга Васильевна, 1921.

Климово, 06.02.1983: Ёлкин Николай Семёнович, 1916 (гармонь).

Кокшино, 28.01.1984: Андреев Иван Андреевич, 1915 (гармонь).

Ломы, 30.07.1984: Пиманов Иван Никандрович, 1906 (гармонь).

Ломашы, 29.01–30.01.1984, 26.01.1990: Воробьёв Иван Андреевич, 1912 (гусли, гармонь).

Максимково, 05.02.1983: Зимина Клавдия Сергеевна, 1912; Харькова Александра Андреевна, 1912 (д. Плещеево); Комова Надежда Ефимовна, 1919 (д. Плещеево); Екимова Зинаида Алексеевна, 1912; Галкина Мария Алексеевна, 1915. (См. также: Плещеево).

Новиково, 31.01.1984: Ефимова Зинаида Петровна, 1916; Ефимов Дмитрий Алексеевич, 1915.

Новожицы, 31.01.1984: Бурова Александра Митрофановна, 1911; Смирнова Ольга Ксенофонтовна, 1913; Батина Зинаида Павловна, 1905.

Новоселье, 30.01.1984: Ефимова Евдокия Антоновна, 1904; 31.01.1984: Фёдорова Александра Васильевна, 1915; Иванова Ольга Матвеевна, 1910.

Овинищи, 05.02.1983: Лавров Александр Алексеевич, 1911 (гармонь); Полевикова Клавдия Алексеевна, 1912.

Оники, 29.01.1984: Сидорова Акси́нья Ивановна, 1904.

Паньково, 30.06–01.07.1984: Вознесенский Лука Иванович, 1903 (гусли); 01.07.1984: Стрелков Фёдор Лаврентьевич, 1929 (мандолина, гармонь немецкого строя); Рагозин Василий Яковлевич, 1927 (гармонь).

Плещеево, 02.02.1983: Дубова Ольга Ефимовна, 1926; Дубова Анна Александровна, 1930; Комова Надежда Ефимовна, 1919; Харькова Александра Андреевна, 1912; Лосева Нина Ивановна, 1917. (См. также: Максимково).

Пёхово, 28.01.1984: Григорьева Наталья Григорьевна, 1908.

Пощупино, 04.02.1983: Борисов Павел Борисович, 1908 (балалайка).

Поярково, 01.07.1984, 22.07.1984: Беляева Клавдия Ивановна, 1923 (гусли).

Пупарево, 06.02.1983: Зайцева Екатерина Степановна, 1912; Виноградова Мавра Степановна, 1904 (сёстры).

Пуца, 29.01.1984: Веселов Григорий Фёдорович, 1911 (гусли); Львова Варвара Фёдоровна, 1885; Быстрова Ольга Терентьевна, 1909.



Речино, 01.07.1984: Христофорова Александра Степановна, 1905.

Ритупе, 30.06.1984: Иванова Анна Фёдоровна, 1901.

Рудовши, 29.01.1984: Васильев Василий Климентьевич, 1924 (гармонь); Александрова Ирина Николаевна, 1896.

Савкино, 29.06.1984: Маркова Мария Александровна, 1910.

Сапохново, 31.01.1984: Русская Анастасия Прокопьевна, 1906; Андреева Татьяна Петровна, 1912.

Скангали, 30.01.1984: Александров Иван Максимович, 1927 (гармонь).

Старина, 06.02.1983: Смирнов Анатолий Тимофеевич, 1925 (гармонь).

Стержнево, 31.01.1984: Романовская Мария Константиновна, 1908.

Стехны, 01.07.1984: Горелова Евдокия Ивановна, 1912; Курилов Николай Степанович (г. р. не указ.), (гусли, балалайка).

Сусаново, 29.01.1984: Григорьев Григорий Петрович, 1924.

Темери, 31.01.1984: Борецкая Екатерина Владимировна, 1901.

Трусовка, 27.01.1984: Ильина Пелагея Лукинична, 1907.

Тулино, 26.01.1984: Морозова Нина Петровна, 1925.

Хворостово, 28.01.1984: Ильина Зинаида Семёновна, 1916; Веселова Антонина Васильевна, 1925.

Чернолесье, 31.01.1984: Самуилова Полина Сергеевна, 1911; Петрова Зинаида Фёдоровна, 1920.

Шитики, 31.01.1984: Павлова Ольга Павловна, 1912.

Шкарды, 29.01.1984: Константинов Василий Константинович, 1919 (гармонь); Петров Николай Андреевич, 1921 (балалайка).

Себежский район

Агурьяново, 22.07.1984: Павлова Марфа Ивановна, 1912; Стрелков Василий Осипович, 1915 (гармонь).

Александрово, 01.07.1986: Новиков Василий Васильевич, 1928 (гармонь).

Апросово, 23.07.1984: Иванова Екатерина Васильевна, 1914.

Армоново, 24.07.1984: Дубровская Мария Кирьяновна, 1908; Иванова Марфа Васильевна, 1907.

Асташково, 03.07.1986: Моисеенко Мария Ивановна, 1907.

Афанасьева Слобода, 23.07.1984: Павлова Марфа Ивановна (г. р. не указ.).

Ашнарво, 02.07, 04.07.1986: Романовская Мария Петровна, 1899; 04.07.1986: Титова Александра Фёдоровна, 1901.

Байдаково, 23.07.1986: Киселёва Ефросинья Викентьевна, 1900; Анастасия Ильинична, 77 лет (фам. не указ.).

Бакланицы, 23.07.1984: Комарова Евдокия Яковлевна, 70 лет.

Бондарево, 11.07.1986: Максимова Мария Кузьминична, 1915.

Бондари, 09.07–10.07.1986, 12.07.1986: Петрова Ани-сья Прохоровна, 1918; 10.07.1986: Милютин Евгений Александровна, 1917; Ильина Евдокия Трофимовна, 1913; 12.07.1986: Петров Яков Прохорович, 1925 (скрипка), (из д. Глембочино); Борисов Виктор Александрович, 1932 (цимбалы).

Борисенки, 24.07.1984: Пантелеева Маланья Митрофановна, ок. 90 лет; Быков Николай Григорьевич, 1930 (баян); Данилова Мария Ефремовна, ок. 80 лет; Григорьева Фёкла Фёдоровна, 1902; Ершова Наталья Егоровна, 1911; Пантелеева Нина Дмитриевна, 1926.

Бородулино, 04.07.1986: Данилова Елена Фёдоровна, 1904.

Бояриново, 03.07.1986: Виноградова Полина Захаровна, 85 л.; Праздников Евгений Ивановна, 1908; Малаховская Елена Марковна, 1897; Золотникова Александра Осиповна, 1903.

Будани, 01.07.1986: Шевелева Анна Андреевна, 1933; Волков Семён Сергеевич, 1909; Волкова Валентина Дмитриевна, 1910.

Булавчино, 02.07.1986: Власов Иван Кондратьевич, 1897; Власова Марфа Никифоровна, 1915; Васильева Мария Ивановна, 1898; Седункова Анна Семёновна, 1914.

Васильково, 11.07.1986: Петрова Аксинья Александровна, 1908; Журавлёва Прасковья Кирилловна, 1909; Васильева Евгения Ивановна, 68 л.

Веремеево, 05.07–07.07.1986: Бирюлёва Мария Васильевна, 1905; Бирюлёва Степанида Васильевна, 1911.

Влазовичи, 18.07.1986: Соколова Евдокия Никитична, 1902; Никанёнок Анна Ефимовна, 1905; 19.07.1986: Ковалёва Татьяна Даниловна, 1924; Полухеева Домна Алексеевна, 1895.

Воловники, 06.07.1986: Ульяненко Ефросинья Ефремовна (г. р. не указ.).

Глембочино, 08.07.1986: Алексеева Нина Алексеевна, 1914; 08.07.1986, 10.07.1986: Фролёнок Варвара Ивановна, 1904 (р. из д. Букатино); 09.07.1986, 12.07.1986: Петров Яков Прохорович, 1925 (цимбалы, скрипка); 12.07.1986: Лебедева Полина Александровна, 1911 (р. из Торжокского р-на Тверской обл.); 25.07.1986: Семёнов Павел Семёнович (р. из д. Мозули Красн. р-на, г. р. не указ.); Самушченкова Анна Васильевна, 1922 (р. из д. Королевщина Жарковского р-на Тверской обл., переехала в 1934).

Глубокое, 02.07–04.07.1986: Касьянова Мария Архиповна, 1910; 02.07.1986: Петрушенко Владимир Антонович (р. из д. Усть-Долыссы Нев. р-на; г. р. не указ.); 02.07–03.07.1986: Касьянова Евгения Терентьевна, 1904.

Горбуны, 06.07.1986: Тарасова Евдокия Михайловна, 1910; Скрובה Ксения Карповна, 1918.

Горелово, 11.07.1986, 23.07–25.07.1986: Шабловская Ксения Константиновна, 1902; 11.07.86, 25.07.1986: Шабловская Раиса Григорьевна, 1926; Половко Елена Петровна, 1927 (р. из д. Ельце, Белоруссия).

Гречухи, 17.07.1986: Козлова Елена Алексеевна, 1910; Позднякова Домна Дмитриевна, 1907; Позднякова Евдокия Фёдоровна, 1898 (р. из Чайкинской вол.).

Гринёво, 15.07.1986: Балбошева Анастасия Яковлевна, 1921; Фоменкова Евгения Степановна, 1929.

Грицьково, 15.07.1986: Балькова Валентина Терентьевна, 1906; Ермакова Анастасия Даниловна, 1910.

Гришино, 14.07.1986: Лопуха Варвара Михеевна, 1902; Романова Анна Степановна, 1904 (р. из д. Борки); Лопуха Анна Григорьевна, 1910.

Гришманы, 23.07.1984: Антонова Марфа Антоновна, 1904; Михайлова Мария Михайловна, 1914; Константинова Анастасия Титовна (г. р. не указ.).

Грошево, 10.07.1986: Гнедова Полина Максимовна, 1917 (р. из д. Дворище); Боровкова Лидия Наумовна, 1904; Боровкова Фаина Тимофеевна, 1924.



Грудиново, 02.07.1986: Леонова Ефросинья Осиповна, 1907.

Дашково, 07.07.1986, 14.07.1986: Петухова Ульяна Николаевна, 1912; 07.07.1986: Тропчонок Александра Николаевна, 1915; Солодкова Полина Савельевна, 1922.

Дворище, 10.07–11.07.1986: Кузьмина Мария Васильевна, 1901; 10.07.1986: Семёнова Ольга Ивановна, 1908 (р. из д. Забелье).

Дедино, 09.07–12.07.1986: Шепило Клавдия Андреевна, 1912 (р. из д. Освея Витебской обл. Белоруссии); 10.07–12.07.1986: Устинова Анастасия Карповна, 1914 (р. из д. Ранжиново); Пинчукова Клавдия Ефимовна, 1917 (р. из д. Грошево); 10.07.86, 12.07.1986: Скрипка Марфа Ильинична, 1901; 09.07–11.07.1986: Добродеева Анна Антоновна, 1912 (р. из д. Забелье Пустошкинского р-на); 10.07.1986: Слесарёнок Филипп Васильевич, 1916; Борисова Александра Семёновна, 1900; 12.07.1986: Голубкова Феодосия Михайловна, 1910.

Долосцы, 05.07.1986: Литвинова Софья Архиповна, 76 лет.

Дорбыши, 17.07.1986: Никонёнок Харитина Максимовна, 1905.

Дроздцы, 18.07.1986: Дроздецкая Наталья Егоровна, 1907 (р. из д. Кицково).

Жеглово, 16.07.1986: Веремеева Дарья Васильевна, 1928 (гармонь).

Забелье-1, 06.07.1986: Королёва Антонина Антоновна, 1902; Бабахина Анна Кузьминична, 1913.

Забелье-2, 06.1986, 06.07.1986: Геращенко Ульяна Васильевна, 1918.

Замошани, 09.07.1986: Терехова Анастасия Фёдоровна, 83 года; 10.07.1986: Павлова Мария Филипповна, 1903; Павлова Ольга Филипповна, 1898; 11.07.1986: Буракова Ольга Константиновна, 1911.

Замошица, 02.07.1986: Мищенко Нина Ивановна, 1926; Горшкалёва Вера Михайловна, 1912.

Заноги, 16.07.1986: Корнилова Анфиса Павловна, 1916; Зыляева Клавдия Ивановна, 1923.

Застаринье, 11.07.1986: Фролёнок Елена Степановна, 1908; Томонова Софья Ивановна, 1926.

Зуи, 07.07.1986: Тимофеева Наталья Егоровна, 1911; Федоренко Наталья Ивановна, 1913; Кремс Мария Тимофеевна, 1915.

Иваны, 23.07.1984: Ефимова Анастасия Ефимовна, 68 лет; Яковлева Анастасия Яковлевна, 1916.

Изотово, 22.07.1984: Цыганов Иван Ефремович, 1912 (гармонь); Цыганова Мария Евдокимовна, 1908.

Калныши, 12.07.1986: Степанова Нина Герасимовна, 1920; Апина Клавдия Константиновна, 1913; Апина Праксёва Павловна, 1916.

Кицково, 19.07.1986: Полухеев Олег Макарьевич, 1937 (гармонь).

Клёсино, 07.07.1986: Сенченко Ефросинья Фёдоровна, 1912.

Козаново, 23.07.1984: Цуцурина Елена Андреевна, 1909.

Козельцы, 24.07.1984: Никитина Агриппина Павловна, 1906.

Костелище, 02.07.1986: Янушенко Ульяна Фоминична, 1912; Павлюченко Василиса Алексеевна, 1911.

Костучиха, 24.07.1984: Степанова Христина Митрофановна, 1905.

Красиково, 07.07–08.07.1986: Бахарева Мария Мартыновна, 1919; Борейко Анна Егоровна, 1918; Родная Мария Захаровна, 1907.

Кузьмино, 06.07.1986: Петроченко Елена Павловна, 1912 (р. из д. Березовец).

Лаврово, 07.07.1986: Белашова Александра Тихоновна, 1903; 08.07.1986: Шарыга Софья Петровна, 1911; Лобецкая Бронислава Ульяновна, 1902.

Лешково-Павлово, 15.07.1986: Барловская Александра Петровна, 1906; Барловская Пелагея Петровна, 1908; Назаренко Ульяна Николаевна, 1913; Синицына Александра Петровна, 1906.

Лопатово, 16.07.1986: Рыбакова Анастасия Николаевна, 1909; Сергеева Татьяна Яковлевна, 1932; 16.07–17.07.1986: Пискунова Анна Ивановна, 1911.

Ляхово, 12.07.1986: Шишко Ефимия Гавриловна, 1909; Кадышева Александра Васильевна, 1916.

Максютино, 19.07.1986: Москаленко Мария Гавриловна, 1908; Кудряшов Николай Васильевич, 1923 (гармонь); 20.07.1986: Михайлов Василий Иванович (г. р. не указ.), (гармонь).

Мацково, 17.07.1986: Зайцева Екатерина Федотьевна, 1898; Минаев Михаил Яковлевич, 1926 (балалайка).

Меженцы, 24.07.1984: Лавренова Александра Максимовна, 1909.

Мельница, 17.07.1986: Шемарёнок Татьяна Павловна, 1910 (р. из Нелидовского р-на Тверской обл.).

Мидино, 08.07–09.07.1986: Попова Ефросинья Тимофеевна, 1913 (р. из д. Мальково); 08.07.1986: Комарова Мария Яковлевна, 1906.

Могили, 10.07.1986: Матвеева Вера Галактионовна, 1911.

Морское, 08.07.1986: Комарова Мария Францевна, 1911.

Мостище, 14.07.1986: Жежелева Ефросинья Николаевна, 1919.

Непадовичи, 06.07.1986: Горбунова Марфа Емельяновна, 1891.

Ницца, 03.07.1986: Гришаева Мария Никаноровна, 1912.

Новое Луково, 14.07.1986: Янталева Фёкла Андреевна, 94 года; Максименко Федосья Мартыановна, 1912 (р. из д. Дашково).

Ноглово, 24.07.1984: Алексеева Агафья Алексеевна, 1912; Григорьева Мария Никифоровна, 1904; Никитина Агафья Ильинична, 1912.

Ольховец, 03.07.1986: Лобецкая Мария Кирилловна, 1908.

Осыно, 07.07.1986: Буракова Ульяна Карповна, 1905.

Песчанка, 07.07.1986: Бахарева Фаина Семёновна, 1904.

Пилюки, 02.07.1986: Козлова Анна Афанасьевна, 1911; 02.07–03.07.1986: Бабахин Иван Мартынович, 1907.

Питюли, 05.07.1986: Богданова Наталья Павловна, 1904; Зайцева Мария Тимофеевна, 1900; Новиков Пётр Афанасьевич, 1919.

Поповка, 23.07.1984: Зуева Анна Осиповна, 1911; Исаков Алексей Ильич, 1921 (гармонь).

Прошково, 06.07.1986: Шашуева Екатерина Михайловна, 1922; Ребутенко Фёдор Андреевич, 1914 (гармонь); 06.07–07.07.1986: Лопуха Анна Ивановна, 1917; Кремс Надежда Сидоровна, 1926; 07.07.1986: Холодок Анна Афанасьевна (г. р. не указ.).



Прудичи, 15.07.1986: Познахирка Ирина Васильевна, 1905.

Пустошка, 02.07.1986: Иванова Матрёна Власовна, 1895; Веремеева Екатерина Степановна, 1901; Терешонок Екатерина Емельяновна, 1907; Киселёва Антонина Гавриловна (г. р. не указ., р. из д. Березовец).

Ржавки, 18.07.1986: Дроздецкий Василий Иванович, 1927 (гармонь); Дроздецкая Ефросинья Игнатьевна (г. р. не указ.); Антонова Нина Фёдоровна, 1927.

Рудня, 06.07.1986: Болтрикова Екатерина Ефимовна, 1909; Парфёнова Дарья Фёдоровна, 1909.

Руково, 02.07.1986: Ефременко Татьяна Емельяновна, 1918; Сухопская Анна Никифоровна, 1910 (р. из д. Пожинки); Селиванова Анна Исаакиевна, 1913; Селиванов Пётр Иванович, 1913 (гармонь); Строганова Евдокия Трофимовна, 1914 (р. из д. Чертово).

Рыболовка, 06.07.1986: Костенко Ефросинья Андреевна, 1893.

Селище, 15.07.1986: Сафонова Елена Афанасьевна, 1919; Игнатович Надежда Афанасьевна, 1926 (р. из д. Багуры Нев. р-на).

Скоково, 08.07.1986: Россада Евдокия Андреевна, 1904.

Старицы, 16.07.1986: Суздалева Анна Егоровна, 1902; Копылкова Варвара Егоровна, 74 года; Софья Яковлевна, 80 лет (др. свед. нет).

Сутоки, 07.07.1986: Кравцова Александра Васильевна, 1893; Касаткина Валентина Александровна, 1930; 08.07.1986: Новикова Ульяна Николаевна, 1899.

Тележники, 16.07.1986: Прожкова Агафья Федотьевна, 1899.

Ткачи, 15.07.1986: Скобелева Анастасия Леонтьевна, 1901.

Томсино (Долосчанская вол.), 05.07.1986: Константинова Александра Васильевна, 1905.

Томсино (Гомсинская вол.), 22.07–23.07.1984: Никанёнок Анастасия Митрофановна, 1902.

Тябуты, 14.07.1986: Тябут Полина Тихоновна, 1902; Помарченко Мария Павловна, 1913.

Харманово, 14.07.1986: Лопуха Анна Михеевна, 1910; Борода Поликсена Фёдоровна, 1925.

Чайки, 02.07–04.07.1986: Макарова Мария Ниловна, 1907; Швайкова Александра Яковлевна, 1909.

Чернея, 05.07–06.07.1986: Терешкевич Аграфена Александровна, 74 года; 05.07.1986: Борисов Николай Прохорович, 1904 (балалайка); Архипова Екатерина Мироновна, 1913.

Чёрново, 06.07.1986: Климченко Анастасия Николаевна, 1913.

Чухово, 01.07.1986: Романенко Иван Степанович, 1903.

Шершни, 19.07.1986: Позднякова Евдокия Яковлевна, 1905; Позднякова Любовь Фадеевна, 1907.

Язвиньы, 15.07.1986: Назаренко Полина Семёновна, 1910; Сазонова Надежда Александровна, 1901.

Ямищи, 23.07.1984: Вавилова Ефросинья Ивановна, 1912.

Струго-Красненский район

Бельско, 24.01.1991: Иванова Мария Петровна, 1914. Берёзица, 23.01.1991: Фролов Николай Павлович, 1926.

Бобовище, 24.01.1991: Жукова Евдокия Алексеевна, 1900 (р. из д. Перехожа).

Бровск, 23.01.1991: Павлова Анна Петровна, 1919.

Быстреево, 20.01.1991: Ларионова Александра Матвеевна, 1901; Павлова Екатерина Тимофеевна, 1900; Васильева Евдокия Георгиевна, 1907.

Вейтлус, 28.01.1991: Елисеева Мария Петровна, 1908 (р. из Молодейской вол.); Гришанова Анна Ивановна, 1916 (р. из д. Речки Молодейской вол.); Семёнова Евдокия Фёдоровна, 1932 (р. из д. Загорье Пск. р-на).

Выборово, 21.01.1991: Павлов Фёдор Васильевич, 65 л.; Павлова Евдокия Николаевна, 70 л.; Фёдорова Надежда Никифоровна, 1914; Васильева Марфа Васильевна, 1914; Пожинская Нина Сергеевна, 1925; Петров Николай Терентьевич, 84 г.

Высокое (Подол), 20.01.1991: Званцугова Татьяна Фёдоровна, 1912; Осипова Мария Алексеевна, 1925; Григорьева Анна Павловна, 1911; Ефимов Егор Алексеевич, 1918.

Давыдово, 19.01.1991, 27.01.1991: Павлов Михаил Никанорович, 1920 (гармонь); Павлова Екатерина Григорьевна, 1929; 19.01.1991: Никитина Ольга Матвеевна, 1918; 27.01.1991: Щуров Константин Тимофеевич, 1928 (гармонь); Щурова Татьяна Алексеевна, 1930.

Дворище, 23.01.1991: Киселёва Евдокия Фадеевна, 1904.

Деева Горка, 24.01.1991: Александрова Мария Павловна, 1905.

Демяховщина, 26.01.1991: Иванова Ксения Сергеевна, 1913; Иванов Михаил Иванович, 1911.

Добривы, 25.01.1991: Шилова Елена Дмитриевна, 1908; Иванова Евдокия Петровна, 1908.

Ждани, 18.01.1991: Александрова Александра Игнатьевна, 1908; Богданова Мария Алексеевна, 1912; 27.01.1991: Данилов Николай Николаевич, 1923 (мандолина); Евдокимов Павел Иванович, 1925 (гармонь).

Заборье, 29.01.1991: Гаврилов Александр Васильевич, 1909; Гаврилова Анастасия Федотовна, 1911 (р. из д. Подложье).

Задорье, 19.01.1991: Ильина Екатерина Кузьминична, 1925.

Замошье (Новосельская вол.), 27.01.1991: Новикова Клавдия Николаевна, 1912; Николаева Анна Николаевна, 1902.

Замошье (Симанологская вол.), 22.01.1991: Юдина Екатерина Тимофеевна, 1909; Петрова Надежда Игнатьевна, 1910.

Зарябинка, 26.01–27.01.1991: Нилова Антонина Петровна, 1916; Британова Ольга, 1947 (др. свед. нет); Нилова Клавдия Фоминична, 1905; 27.01.1991: Британов Михаил Владимирович, 1940 (гармонь), (р. из д. Борисово Островской вол. Новос. р-на).

Заполье, 27.01.1991: Прокофьева Надежда Николаевна, 1918 (балалайка).

Зовка, 23.01.1991: Иванов Борис Павлович, 1929; Иванова Анна Захаровна (г. р. не указ.); Клевцова Нина Семёновна, 1911; Фокин Яков Григорьевич, 1913.

Кебско, 27.01.1991: Козлова Татьяна Петровна, 1910 (р. из Пск. р-на); Платонова Иринья Пименовна, 1912; Терентьева Надежда Ивановна, 1928 (гармонь).

Кириково, 19.01.1991: Ануфриев Яков Максимович, 1915 (гармонь); Ануфриева Нина Георгиевна, 1921 (р. из д. Пустышки Чуриловской вол.).

Княжицы, 29.01.1991: Ефремова Екатерина Павловна (р. из д. Сакирино В.-Мостской вол. Порх. р-на); Гри-



горьева Мария Васильевна, 1912; Сидорова Анна Степановна, 1930.

Костелёво, 19.01.1991: Богданова Екатерина Тимофеевна, 1909 (р. из д. Рагодино).

Красная Горка, 28.01.1991: Захарова Елена Алексеевна, 1913; Трифонова Елена Антоновна, 1915; Петрова Анастасия Ивановна, 1913.

Ксти, 28.01.1991: Кириллов Иван Николаевич, 1930 (балалайка); Богданова Александра Васильевна, 1906 (р. из д. Пикалёво).

Липно, 25.01.1991: Васильева Клавдия Васильевна, 1910; Антонов Фёдор Ильич, 1911 (р. из д. Колядуха Пск. р-на); 27.01.1991: Таланина Антонина Степановна, 1918 (р. из д. Вовницы Пск. р-на).

Могутово, 26.01.1991: Формашева Зинаида Тимофеевна, 1925; Тарасова Александра Петровна, 1913 (р. из д. Коты Молодейской вол.); Батова Прасковья Григорьевна, 1910; Батов Андрей Александрович, 1908; Петрова Анна Петровна, 1912 (р. из д. Усадище).

Моложане, 26.01.1991: Богданова Ирinya Васильевна, 1926 (гармонь), (р. из д. Ивановщина); Кулакова Прасковья Петровна, 1915 (р. из д. Троицкая Гора Пск. р-на).

Музовер, 18.01.1991: Козлова Антонина Матвеевна, 1913.

Новоселье, 27.01.1991: Николаев Александр Николаевич, 1911 (гусли), (р. из д. Луг-Лог); 29.01.1991: Иванова Мария Михайловна, 1924; Шорохов Гавриил Алексеевич, 1914; Шорохова Анисья Яковлевна, 1910 (р. из д. Заходцы Клешовской вол.); Васильчиков Николай Николаевич, 1912; Михайлова Татьяна Петровна, 1892.

Нишева, 26.01.1991: Гаврилова Зельма Петровна, 1908.

Остров, 18.01–19.01.1991: Васильева Антонина Григорьевна, 1914; 18.01.1991: Михайлова Антонина Тихоновна, 1920; Клементьева Любовь Васильевна, 1928.

Подложье, 29.01.1991: Тимофеева Анна Степановна, 1920 (балалайка); Галактионов Алексей Леонтьевич, 1921 (гармонь).

Поречье, 28.01.1991: Кириллова Евдокия Николаевна, 1916; Ивлева Пелагея Антоновна, 1915; Львова Прасковья Вячеславовна, 1917; Александрова Варвара Васильевна, 1918 (балалайка).

Пруси, 23.01.1991: Алексеева Александра Лаврентьевна, 1909.

Радонка, 17.01.1991: Алексеева Зинаида Фёдоровна, 1921.

Река, 21, 26.01.1991: Васильева Анисья Фадеевна, 1912. Ровное, 20.01.1991: Логинова Анна Петровна, 1905; Дмитриева Мария Михайловна, 1911; 22.01.1991: Антонов Виктор Иванович, 1923 (балалайка).

Рожник, 20.01.1991: Филатова Екатерина Логиновна, 1900.

Сафронова Гора, 24.01.1991: Федотова Федосья Ефимовна, 89 л.; Яковлева Екатерина Алексеевна, 1927; Иванова Мария Алексеевна, 1919; Трофимова Мария Ивановна, 1907.

Серебрено, 28.01.1991: Захарова Мария Егоровна, 1914. Сиковицы, 17.01.1991: Фомина Анна Денисовна, 1904; 27.01.1991: Иванова Валентина Александровна (г.р. не указ.).

Симанский Лог, 20.01.1991: Акапьева Надежда Антоновна, 1926; Кузьмина Анна Семёновна, 1908; Сорокин Николай Иванович, 1927 (гармонь), (р. из Мордовии).

Сковородка, 18.01.1991: Тяжких Надежда Дмитриевна, 1912; Цветкова Анна Сергеевна, 1914.

Собино, 26.01.1991: Егорова Екатерина Егоровна, 1910 (р. из д. Гористо).

Соседно, 29.01.1991: Никитина Александра Андреевна, 1911.

Струги Красные, 25.01.1991: Крупа Андрей Иванович, 1916 (р. из Гомельской обл.), (скрипка).

Творожково, 20.01.1991: Андреева Екатерина Ларионовна, 1913 (р. из д. Давыдово).

Узьмино, 17.01.1991: Филиппова Валентина Михайловна, 1910.

Щёгли, 26.01.1991: Фёдорова Анна Ефимовна, 1912; Фёдоров Иван Леонтьевич, 1911.

Щир, 21.01.1991: Кукушкина Валентина Павловна, 1914; Воробьёва Екатерина Акимовна, 1915.

Яблонец, 19.01.1991: Никитина Елена Карповна, 1900; 22.01.1991: Иванов Пётр Иванович, 1918 (балалайка); Иванова Валентина Ниловна, 1918 (оба из д. Хворостьево Торопецкого р-на Тверской обл.); Сазонова Александра Герасимовна, 1911.





**СПИСОК УЧАСТНИКОВ ФОЛЬКЛОРНЫХ ЭКСПЕДИЦИЙ
САНКТ-ПЕТЕРБУРГСКОЙ (ЛЕНИНГРАДСКОЙ) ГОСУДАРСТВЕННОЙ
КОНСЕРВАТОРИИ ИМ. Н. А. РИМСКОГО-КОРСАКОВА
И ФОЛЬКЛОРНО-ЭТНОГРАФИЧЕСКОГО ЦЕНТРА МК РФ
(ПСКОВСКАЯ ОБЛАСТЬ, 1978–1999 гг.)**

СОСТАВ ФОЛЬКЛОРНЫХ ЭКСПЕДИЦИЙ

**Основной экспедиционный состав –
сотрудники ФЭЦ, преподаватели,
аспиранты и студенты СПбГК:**

Мехнецов А. М. – научный руководитель, командир группы.

Командиры групп: Аркадова М. Б., Балакшина С. Р., Балкова В. В., Борисова Т. А., Быкова О. П., Валевская Е. А., Викторова О. В., Захаров А. Н., Зилотина (Неудачина) Е. А., Игнатьева Н. Б., Королькова И. В., Козлова И. П., Кузнецова И. А., Лобкова Г. В., Мальцева О. В., Маранина С. Ю., Махова Л. П., Мельник Е. И., Мехнецов А. А., Мехнецова К. А., Михай И. А., Полякова А. В., Попова И. С., Рылова М. В., Смирнова (Шишкова) О. В., Теплов А. Н., Теплова И. Б., Толстикова Ю. Ю.

Сотрудники и стажёры ФЭЦ (участники 1–3 экспедиций): Архипова М. В., Брагина М. С., Гордеев В. А., Ищенко О. В., Кузнецова Е. Б., Кузьмина Л. С., Шешин Л. О., Шубина Т. Г.

Студенты СПб консерватории (участники 1–3 экспедиций в составе групп): Абдуллаева А., Артамошкина М., Блажкова Е., Белошенко (Белорукова) Е. В., Богомолова Н., Воробьев И., Галкина Т. Ф., Герасимова Н. А., Голубева И. В., Григорьева И., Дайнеко О. Д., Демидова Ю., Дорджиева Г. А., Желтоногова И., Жеребцова Т. А., Журавлев М., Замастоцкая Д., Ивашина О. В., Казанцева М., Кандакова Ю. С., Карамышева Н. Н., Кирсанова М. О., Ковина Н., Колесова И. Н., Крылова Ю. В., Левченко Т., Лунёва Ю., Малаховская В. А., Мартынова Т. В., Мурашко А., Овчаренко М. Б., Паненкова Л. И., Панченко Ф. В., Парадовская И. В., Пархомова Е. А., Пирог А., Погоня-Стефанович С. О., Попова А., Попова Н. Н., Решотка Г. Н., Рузанов М., Савельева И. А., Сахно Е. С., Сеидова Т. З., Селиванова Ж. А., Снитко П. Б.,

Суханова И. В., Терещенко А. А., Черноскутова Е., Чернышов С. И., Чистякова М., Шепелевская Е. А., Шестаков А. В., Щербакова Н., Юргенс Н.

**Дополнительный состав –
сотрудники различных организаций
(участники 1–2 экспедиций):**

Александрова М., Бачерикова О. Б., Белошников Л. Л., Бухарева Л., Бобина Н., Васильева В., Величкина О. В., Власов А. Н., Воробьева Н., Галкина Л., Годуленкова Л., Грибинчик М., Дымов С. П., Жукова Н., Збираник А., Зефирова Л., Иванова С., Иванищенко Л. Н., Ильин А. С., Индан Н. С., Каркина М. В., Келарев А. М., Кирсанов А. М., Ключникова О. А., Кляковкина Н. Ю., Коврелкова М. Б., Колмогорова Н., Кондратьев Н., Коржикова А. П., Кухаренко И., Лоза О. А., Мизгирёва Т., Мишихина О. Г., Николаев О. Р., Николаева В. Л., Новикова Г. В., Нугманова Д., Огороднов В. Д., Орехова Л., Осипова Н., Парамонова Н., Петрова М. А., Плошук Г. И., Плотыцын М., Пономарева Н. И., Прохорова С., Рымарева С., Смирнов А. П., Смирнова Е., Сумцова В., Теплов В. Н., Теплова Н. И., Фомичева В., Чирков Ю. Е., Яремчук (Чиркова) М., Яковлев В. В., Якубовский А. А.

В публикации учтены также материалы двух фольклорных экспедиций Музыкального училища им. М. П. Мусоргского под руководством сотрудника ФЭЦ Смирновой (Шишковой) О. В. Материалы хранятся в ФЭЦ. В экспедициях участвовали преподаватели и студенты училища: Аверина Е., Антонова Е., Афанасьева Е., Воронцов Б. В., Никанорова С., Петровская С., Пискун И. И., Прокофьева А., Савушкин В., Семёнов Н., Силина Н. В., Статкевич А.

АВТОРЫ ЗАПИСЕЙ (КОМАНДИРЫ ЭКСПЕДИЦИОННЫХ ГРУПП)

Аудиозаписи:

1978 г. (зима) – Захаров А. Н.
1979 г. (весна) – Захаров А. Н.
1981 г. (лето) – Мельник Е. И., Теплова И. Б.
1982 г. (зима) – Мехнецов А. М., Мельник Е. И., Теплова И. Б., Кузнецова И. А.
1983 г. (зима) – Мехнецов А. М., Мельник Е. И., Теплова И. Б., Лобкова Г. В., Кузнецова И. А., Викторова О. В.
1983 г. (осень) – Лобкова Г. В.

1984 г. (зима) – Мехнецов А. М., Мельник Е. И., Теплова И. Б., Лобкова Г. В., Неудачина Е. А., Кузнецова И. А., Власов А. Н.
1984 г. (зима, запись в Ленинграде) – Мехнецов А. М.
1984 г. (лето) – Мехнецов А. М., Теплова И. Б., Лобкова Г. В., Валевская Е. А., Шишкова О. В., Неудачина Е. А., Кузнецова И. А., Аркадова М. Б., Рылова М. В., Прохорова С.
1984 г. (осень) – Неудачина Е. А.
1985 г. (зима) – Мехнецов А. М., Теплова И. Б., Лоб-



- кова Г. В., Шишкова О. В., Неудачина Е. А., Рылова М. В.
1985 г. (лето) – Мехнецов А. М., Валевская Е. А., Лобкова Г. В., Теплова И. Б., Захаров А. Н., Неудачина Е. А., Шишкова О. В., Мехнецов А. А., Рылова М. В.
1986 г. (зима) – Мехнецов А. М., Лобкова Г. В., Шишкова О. В., Неудачина Е. А., Теплова И. Б., Рылова М. В.
1986 г. (лето) – Мехнецов А. М., Теплова И. Б., Лобкова Г. В., Валевская Е. А., Неудачина Е. А., Шишкова О. В., Рылова М. В., Плещук Г. И., Величкина О. В.
1987 г. (зима) – Мехнецов А. М., Лобкова Г. В., Шишкова О. В., Рылова М. В.
1987 г. (лето) – Мехнецов А. М., Лобкова Г. В., Валевская Е. А., Мехнецов А. А., Шишкова О. В., Михай И. А., Николаева В. Л., Демидова Ю.
1988 г. (зима) – Мехнецов А. М., Лобкова Г. В., Зилотина Е. А., Мехнецов А. А., Теплов А. Н.
1988 г. (лето) – Мехнецов А. М., Лобкова Г. В., Валевская Е. А., Мехнецов А. А., Шишкова О. В., Михай И. А., Теплов А. Н., Фомичева В., Келарев А. М.
1989 г. (лето) – Мехнецов А. М., Лобкова Г. В., Теплова И. Б., Мехнецов А. А., Попова И. С., Шишкова О. В., Маранина С. Ю.
1990 г. (зима) – Мехнецов А. М., Лобкова Г. В., Шишкова О. В., Мехнецов А. А., Попова И. С., Маранина С. Ю., Архипова М. В., Терещенко А. А.
1990 г. (осень) – Шишкова О. В. (экспедиция муз. уч-ща им. М. П. Мусоргского).
1991 г. (зима) – Мехнецов А. М., Лобкова Г. В., Шишкова О. В., Мехнецов А. А., Попова И. С., Королькова И. В., Силина Н. В., Терещенко А. А.
1991 г. (осень) – Смирнова О. В., Силина Н. В., Воронцов Б. В. (экспедиция Муз. уч-ща им. М. П. Мусоргского).
1992 г. (лето) – Валевская Е. А., Мехнецова К. А., Зилотина Е. А., Мехнецов А. А., Попова И. С., Козлова И. П., Игнатъева Н. Б.
1992 г. (осень) – Мехнецов А. М., Лобкова Г. В., Королькова И. В., Козлова И. П., Игнатъева Н. Б., Балкова В. В.
1994 г. (зима) – Мехнецов А. М., Лобкова Г. В., Теплова И. Б., Мехнецова К. А., Полякова А. В., Борисова Т. А., Савельева И. А., Быкова О. П., Сахно Е. С.
1996 г. (лето) – Мехнецов А. М., Лобкова Г. В., Теплова И. Б., Мехнецова К. А., Полякова А. В.
1998 г. (зима) – Мехнецов А. М., Лобкова Г. В., Мехнецова К. А., Полякова А. В., Балакшина С. Р., Махова Л. П.
1999 г. (зима) – Мехнецов А. М., Лобкова Г. В., Полякова А. В., Толстикова Ю. Ю., Мальцева О. В.
Видеозаписи (1989–1999 гг.) осуществляли:
Мехнецов А. М., Лобкова Г. В., Мехнецов А. А., Мехнецова К. А., Полякова А. В., Кузьмина Л. С.
Киносъёмки (1986 г.):
Мехнецов А. М., Лобкова Г. В., кинооператор Якубовский А. А.
Фотосъёмки:
Мехнецов А. М., Лобкова Г. В., Теплова И. Б., Смирнова О. В., Гордеев В. А., Мехнецов А. А., Мехнецова К. А., Махова Л. П., Шубина Т. Г.





ПРИЛОЖЕНИЕ 5

ПУБЛИКАЦИИ НА ОСНОВЕ МАТЕРИАЛОВ ЭКСПЕДИЦИЙ САНКТ-ПЕТЕРБУРГСКОЙ ГОСУДАРСТВЕННОЙ КОНСЕРВАТОРИИ ИМ. Н. А. РИМСКОГО-КОРСАКОВА И ФОЛЬКЛОРНО-ЭТНОГРАФИЧЕСКОГО ЦЕНТРА

Сборники материалов экспедиций

Народные песни Псковской области. / Сост. А. М. Мехнецов. Псков, 1987.

Песни Псковской земли. Вып. 1: Календарно-обрядовые песни (по материалам фольклорных экспедиций Ленинградской консерватории). / Сост. А. М. Мехнецов. Л., 1989.

Отдельные публикации материалов экспедиций

Валевская Е. А. «Не было у попа работника» // Живая старина. М., 1999, № 2. С. 43–45.

Зилотина Е. А., Смирнова О. В. Материалы по детскому фольклору (из собрания Фольклорно-этнографического центра Санкт-Петербургской консерватории) // Мир детства и традиционная культура: Сб. науч. тр. и материалов. М., 1995. С. 123–189.

Обзор экспедиционных материалов

Валевская Е. А. Краткая характеристика Нижневеликоряжского региона (зоны) // Кадастр «Достопримечательные природные и историко-культурные объекты Псковской области». Псков, 1997. С. 278–283.

Валевская Е. А., Лобкова Г. В. Краткая характеристика фольклора Юго-Восточного региона (зоны) // Кадастр... С. 586–591.

Мехнецов А. М. Собрание фольклорно-этнографических материалов Санкт-Петербургской консерватории // Кадастр... С. 711–714.

Мехнецов А. М. Краткая характеристика фольклора Средневеликоряжского региона (зоны) // Кадастр... С. 454–459.

Попова И. С. Краткая характеристика фольклора Северного региона (зоны) // Кадастр... С. 181–187.

Смирнова О. В. Краткая характеристика фольклора Северо-Восточного региона (зоны) // Кадастр... С. 341–347.

Смирнова О. В. Краткая характеристика фольклора Восточного региона (зоны) // Кадастр... С. 512–519.

Теплова И. Б. Краткая характеристика фольклора Южного региона (зоны) // Кадастр... С. 673–679.

Мехнецов А. М., Валевская Е. А., Лобкова Г. В., Мехнецов А. А., Смирнова О. В., Теплова И. Б., Попова И. С., Королькова И. В., Полякова А. В., Мехнецова К. А. Народная традиционная культура Псковской области. Электронный каталог фольклорно-этнографических материалов / Науч. рук., сост. А. М. Мехнецов. СПб., 1999. Мультимедиа. (Проект РГНФ 96-04-12026В).

Исследования, научные статьи

Лобкова Г. В. Гусельная игра Древней Руси // Русская народная песня. Стиль, жанр, традиция: Сб. науч. ст. Л., 1985. С. 90–101 с нот.

Лобкова Г. В. Архаические основы обрядового фольклора Псковской Земли (опыт историко-типологического исследования). Автореф. дисс... канд. иск. СПб., 1997. 1 п. л.

Лобкова Г. В. Типологические особенности обрядовых форм допесенного интонирования (по материалам псковских коллекций Фольклорно-этнографического центра) // Музыка устной традиции: Материалы Междунар. науч. конф. памяти А. В. Рудневой. М., 1999. С. 183–200.

Лобкова Г. В. Об одной свадебной песне в записи А. С. Пушкина // Живая старина. М., 1999. № 2. С. 40–43.

Лобкова Г. В. Древности Псковской земли: Жатвенная обрядность: Образы, ритуалы, художественная система. СПб.: Дмитрий Буланин, 2000. 224 с. с нот.

Мехнецов А. М. Русские гусли. Научно-методическое пособие с видеоприложением к альманаху «Русская традиционная культура». М., 1998.

Теплова И. Б. Опыт систематизации напевов свадебных песен северо-западных областей России // Русская народная песня. Стиль, жанр, традиция: Сб. науч. ст. Л., 1985. С. 62–75. с нот.

Теплова И. Б. Н. И. Карасёва – хранительница традиции заговоров (по материалам фольклорных экспедиций в Гдовском районе Псковской области) // Мастер и народная художественная традиция Русского Севера. Петрозаводск, 2000. С. 286–297.

Тезисы докладов на научных конференциях

Балакшина С. Р. Обрядовые пляски и хороводы Псковской области (по экспедиционным записям Фольклорно-этнографического центра) // I и II Межвед. науч. конф. аспирантов и студентов: Этнографическое изучение Северо-Запада России (итоги полевых исследований 1996 и 1997 гг. в Ленинградской, Псковской и Новгородской областях): Кр. содерж. докл. СПб., 1998. С. 8–11.

Королькова И. В. Вопросы жанровой классификации лирических песен северо-западных областей России (по материалам фольклорных экспедиций СПб консерватории и Фольклорно-этнографического центра) // III Межвед. науч. конф. аспирантов и студентов: Этнографическое изучение Северо-Запада России (итоги полевых



исследований 1998 г. в Ленинградской, Псковской и Новгородской областях): Кр. содерж. докл. СПб., 1998. С. 16–18.

Королькова И. В. Лирические песни северо-западных областей России: временная приуроченность фольклорных текстов // *Время и календарь в традиционной культуре: Тез. докл. Всероссийской науч. конф. СПб.: Лань, 1999. С. 138–142.* (Серия «Мир культуры, истории и философии»)

Королькова И. В. Поэтика лирических песен сквозь призму народных представлений о «своем» и «чужом» // *IV Межвед. науч. конф. аспирантов и студентов: Этнографическое изучение Северо-Запада России (итоги полевых исследований 1999 г. в Ленинградской, Псковской и Новгородской областях.): Кр. содерж. докл. / Ред. А. В. Гадло. СПб., 1999. С. 16–18.*

Лобкова Г. В. Традиции свадебных голошений Псковской области (по материалам Фольклорно-этнографического центра) // *I и II Межвед. науч. конф. аспирантов и студентов: Этнографическое изучение Северо-Запада России (итоги полевых исследований 1996 и 1997 гг. в Ленинградской, Псковской и Новгородской областях.): Кр. содерж. докл. СПб., 1998. С. 24–26.*

Лобкова Г. В. Благословение невесты в традиционном свадебном обряде // *Православие и культура этноса: Междунар. симпозиум 9–13 октября 2000 г. М.: Старый сад, 2000.*

Марченко Ю. И., Мехнецов А. М. Календарно-обрядовые песни в системе местных традиций (опыт сравнительного анализа) // *Музыка народного календаря: Тез. докл. науч.-практ. конф. (14–17 нояб. 1985 года в Куйбышеве). М., 1985. С. 27–29.*

Пархомова Е. А. «Дорогая наша Масленица»: К проблеме семантики языковых средств фольклорного текста // *IV Межвед. науч. конф. аспирантов и студентов: Этнографическое изучение Северо-Запада России (итоги полевых исследований 1999 г. в Ленинградской, Псковской и Новгородской областях.): Кр. содерж. докл. / Ред. А. В. Гадло. СПб., 1999. С. 68–70.*

Попова И. С. Результаты картографирования масленичной обрядности на территории Псковской области (по материалам экспедиций Фольклорно-этнографического центра) // *I и II Межвед. науч. конф. аспирантов и студентов: Этнографическое изучение Северо-Запада России (итоги полевых исследований 1996 и 1997 гг. в Ленинградской, Псковской и Новгородской областях.): Кр. содерж. докл. СПб., 1998. С. 35–36.*

Методические материалы

Сборник материалов участников фольклорной экспедиции Ленинградской консерватории им. Н. А. Римского-Корсакова Е. Мельник, И. Кузнецовой, Г. Лобковой, О. Шишковой. Псков, 1983. (Науч.-методич. центр народного творчества и культурно-просветительной работы Управления культуры Псковской обл.)

Грампластинки с записью песен и инструментальной музыки Псковской области

«Гуди гораздо»: Народные музыкальные инструменты Псковской области. Вып. 1. Ярмарочная игра. Вып. 2. Плясовые наигрыши. / Сост., авт. аннотации А. М. Мехнецов. С20-26011-002; С20-26013-007. 1987.

Напевы родины Мусоргского. / Сост. А. М. Мехнецов, авт. аннотации Е. А. Валевская. С20-28761-001. 1989.

Песни родины Мусоргского. С12-17391-2. 1982. / Сост. А. М. Мехнецов.

Псковские гусли. Народные наигрыши. Иван Михайлов, гусли. / Сост., авт. аннотации А. М. Мехнецов. М22-46261-008.

Кинодокументы

Русская народная традиция игры на крыловидных гусях (на правах рукописи). Кинодокументы по результатам работы фольклорных экспедиций Ленинградской государственной консерватории им. Н. А. Римского-Корсакова в Псковской области 1984–1986 гг. Автор экспедиционной записи и научно-исследовательской программы фильма – А. М. Мехнецов. В проведении полевых съемок принимали участие музыковед-фольклорист Г. В. Лобкова, студентка М. В. Рылова. Студия Ленкинохроника. Кинооператор А. А. Якубовский.

Статьи в периодической печати, концертная программа

Валевская Е. А. Народные песни в записи А. С. Пушкина // *Пушкину посвящается. [концертная программа] СПб.: Изд-во Академической Капеллы, 1999.*

Валевская Е. А. Полевые исследования Фольклорно-этнографического центра и Санкт-Петербургской консерватории // *Живая старина. М., 2001. № 2. С. 47–49.*

Мельник Е. И. Песенное богатство // *Псков. Правда. 1981. 6 окт., № 230. – [Экспедиция Ленингр. гос. консерватории в Печорский р-н Псков. обл.]*

Публикации по фольклору Сланцевского района Ленинградской области (ранее относившегося к Гдовскому уезду Псковской губернии)

Сборник материалов экспедиций

Народные песни Ленинградской области: Старинная свадьба Сланцевского района Ленинградской области / Сост. А. М. Мехнецов, Е. И. Мельник. Л., 1985.

Грампластинки

Фольклор Ленинградской области. Свадебные песни Сланцевского района / Сост. А. М. Мехнецов. С20-11781-82. 1979.

«У нас Оленька да цветочек». Свадебные песни Сланцевского района / Сост. А. М. Мехнецов. С20-16721-2. 1981.





СПИСОК СОКРАЩЕНИЙ

1. Сокращения при ссылках на публикации:

ДПЗ – Лобкова Г. Древности Псковской земли: Жатвенная обрядность. Образы, ритуалы, художественная система. СПб., 2000.

МД – Зилотина Е. А., Смирнова О. В. Материалы по детскому фольклору (Из собрания Фольклорно-этнографического центра Санкт-Петербургской консерватории) // Мир детства и традиционная культура. Сб. науч. тр. и материалов. М., 1995. С. 123–189.

НППО – Народные песни Псковской области / Сост. А. М. Мехнецов. Псков, 1987.

ППЗ – Песни Псковской земли. Вып. 1: Календарно-обрядовые песни / Сост. А. М. Мехнецов. Л., 1989.

СУС – Сравнительный указатель сюжетов. Восточнославянская сказка. Л., 1979.

2. Сокращения при обозначении районов Псковской области:

Беж. (Бежаницкий), В.-Л. (Великолукский), Гд. (Гдовский), Красн. (Красногородский), Кун. (Куньинский), Локн. (Локнянский), Нев. (Невельский), Новорж. (Новоржевский), Новос. (Новосокольнический), Остр. (Островский), Опоч. (Опочецкий), Палк. (Палкинский), Печ. (Печорский), Порх. (Порховский), Пск. (Псковский), Пуст. (Пустошкинский), П.-Г. (Пушкино-Горский), Пыт. (Пыталовский), Себ. (Себежский), Стр. (Струго-Красненский).

3. Условные сокращения при образцах текстов и в указателях:

Зап. – запись;

Исп. – исполнитель (исполнители);

Расш. – расшифровка;

б/зв. (в Списке обследованных населенных пунктов) – «без звукозаписи» (работа в данном населенном пункте проходила, но звукозаписи осуществлены не были);

бал. стр. – балалаечный строй; гарм. стр. – гармонный строй; гит. стр. – гитарный строй; мин. стр. – минорный строй; скр. стр. – «скрипочный» строй;

вол. – волесть;

комб. зап. – комбинированная запись (выполнена способом наложения на ранее сделанную фонограмму);

р. из д. – родом из деревни;

т. – текст; фр. – фрагмент; пр. – проба, пробная запись; уп. – упоминание; прип. сл. – припевные слова; с прод. – с продолжением; с зач. – с зачином.

4. Аббревиатуры, обозначающие названия организаций

СПбГК (ЛЮЛГК) – Санкт-Петербургская (Ленинградская ордена Ленина) государственная консерватория им. Н. А. Римского-Корсакова.

ФЭЦ – Фольклорно-этнографический центр МК РФ.





Т.И. Баринава (Красногородское, 1986 г.)



К.П. Сафронов (д. Зуица Опочецкого р-на, 1986 г.)



Рожки (Локнянский р-н)

П.А. Лапунов (д. Питюли Себежского р-на, 1986 г.)

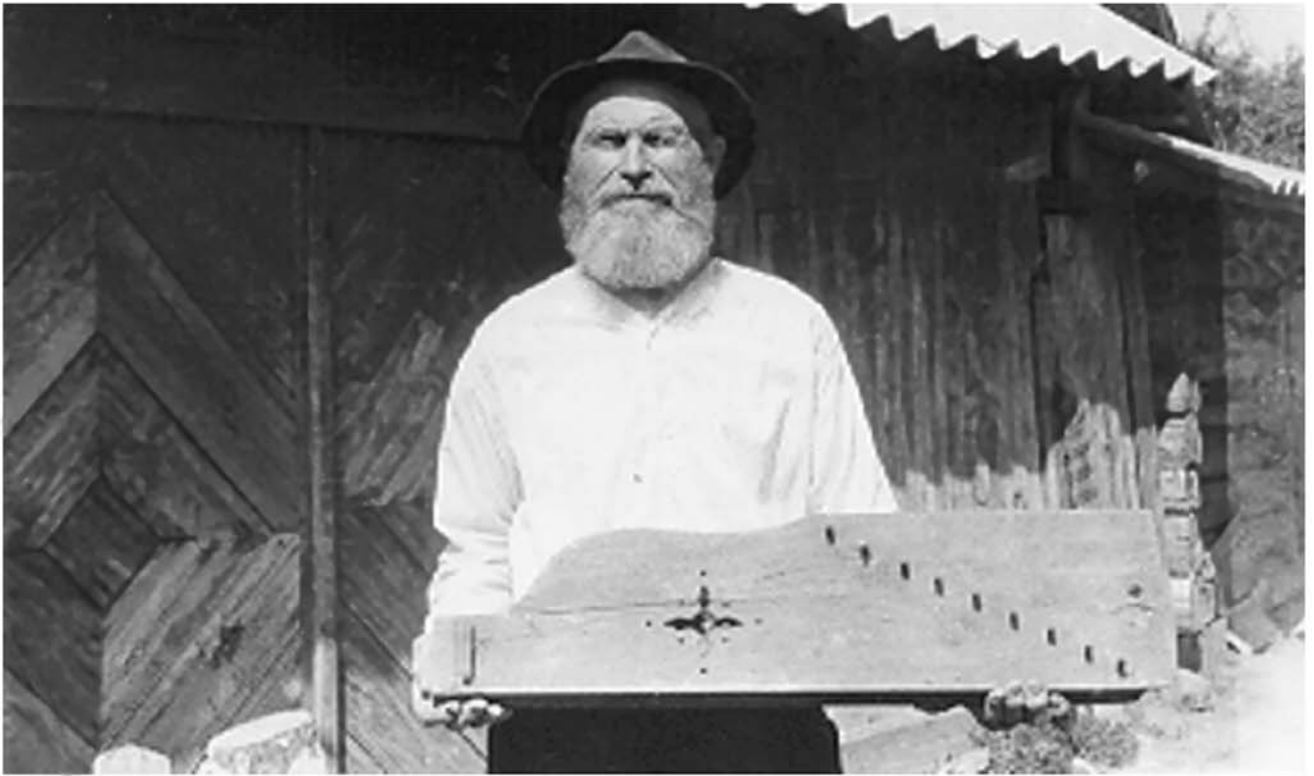

С.М. Михайлов (д. Авдоши Красногородского р-на, 1984 г.)



В.Я. Муравицкий
(д. Каменистик Великолукского р-на, 1985 г.)



Г.С. Голубев
(д. Раменье Новоскольнического р-на, 1986 г.)

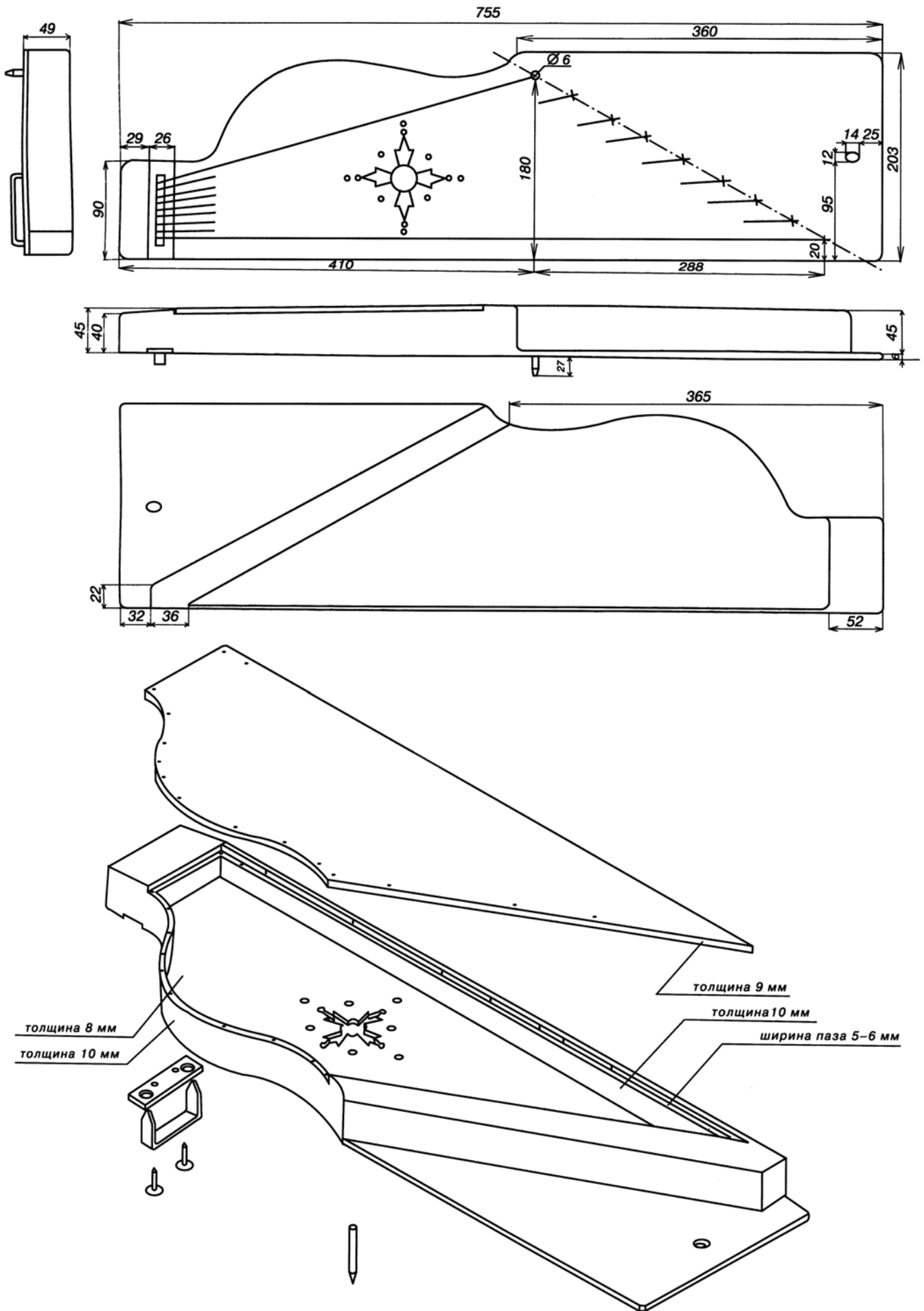

Гусли С.М. Михайлова (д. Авдоши Красногородского р-на)



И.И. Михайлов
(д. Мехово Красногородского р-на, 1986 г.)



Во время видеосъемки документального фильма
Сеанс записи у И.И. Михайлова
ведут А.М. Мехнецов и Г.В. Лобкова (1986 г.)

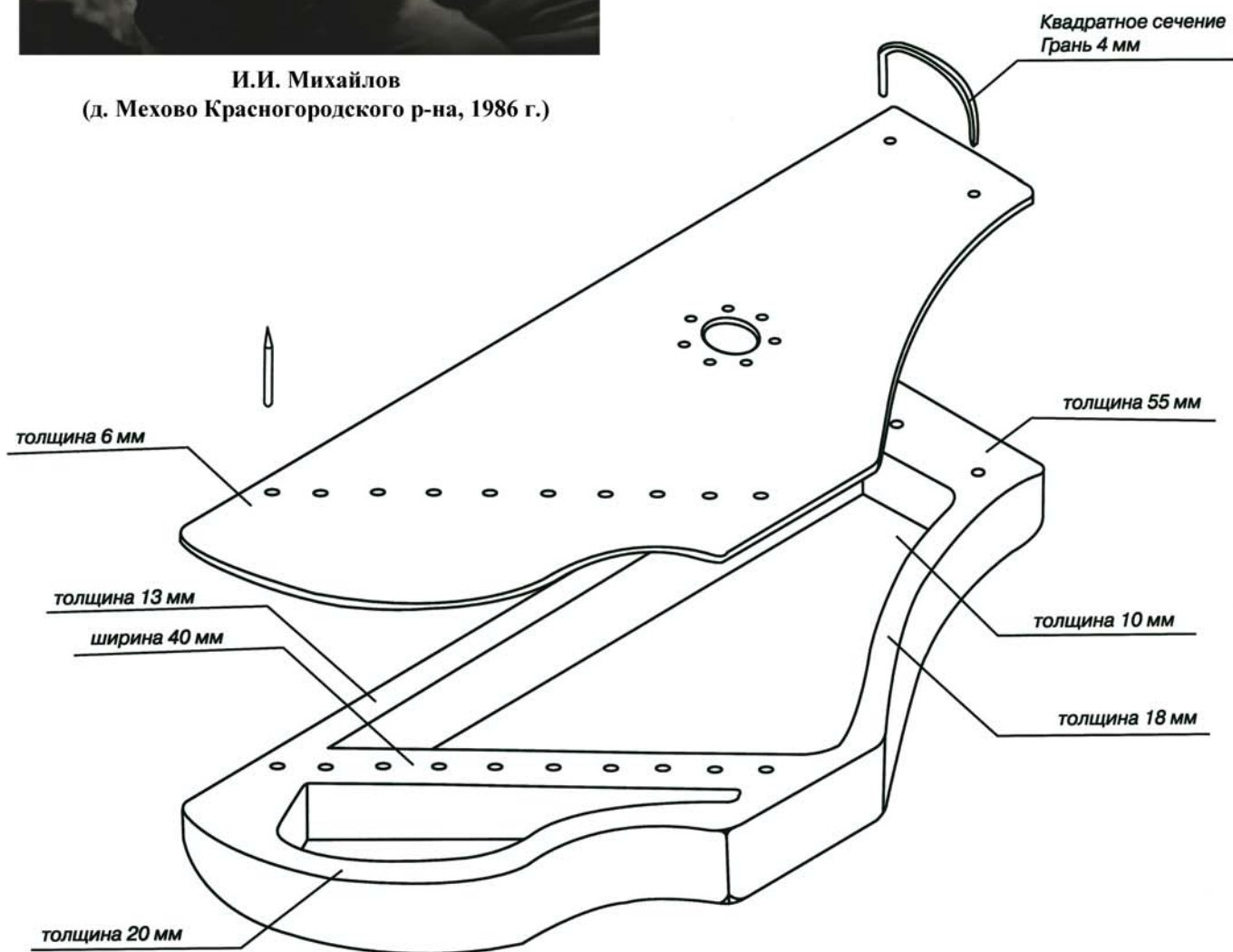

Гусли И.И. Михайлова (д. Мехово Красногородского р-на)



А.С. Лукина
(д. Васильевское Пушкино-Горского р-на, 1987 г.)



Е.С. Савельева
(д. Мехово Красногородского р-на, 1985 г.)

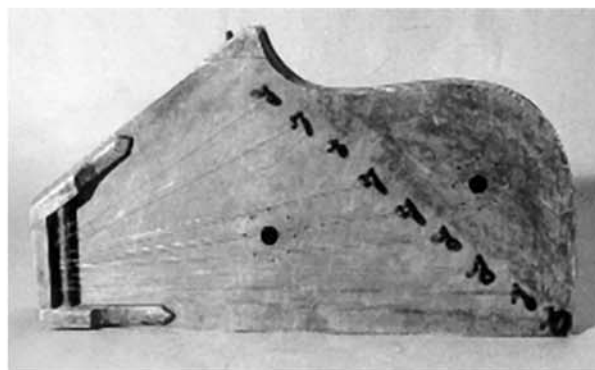

Детские гусли Е.Д. Ефимовой
(г. Опочка, 1985 г.)



Запись в д. Серебrenниково Красногородского р-на (1985 г.)



П.А. Михайлов
(д. Серебrenниково Красногородского р-на, 1985 г.)



И.И. Иванов
(д. Фёдорково Опочецкого р-на, 1987 г.)



И.Л. Дмитриев
(д. Фёдорково Опочецкого р-на, 1987 г.)



Л.И. Вознесенский
(д. Паньково Пыталовского р-на, 1984 г.)



«Ломанье»: «ломается» М.Д. Силантьев, играет на гармонии И.В. Фёдоров
(д. Прискуха Локнянского р-на, 1988 г.)



Е.М. и А.И. Усовские – балалаечники из д. Золотово Красногородского р-на (1985 г.)



Лукина, В.Ф. Григорьев, И.И. Лукин (д. Адамково Островского р-на, 1987 г.)



Е.И. Щербакова
(д. Папушево Печорского р-на, 1983 г.)



М.М. Семёнова из д. Мочалково Опочецкого р-на,
запись ведёт Г.В. Лобкова (1987 г.)



А.М. Мехнецов и П.И. Иванов
(д. Мутолёвка Красногородского р-на, 1985 г.)



Н.И. Антонов, Н.А. Васильев
(д. Волково Пушкино-Горского р-на, 1987 г.)



А.Л. Лукина, А.А. Осипова, К.Е. Колосова (д. Карелино Красногородского р-на)



д. Фильково Бежаницкого р-на (1988 г.)



А.И. Бакина, Т.П. Сорокина
(д. Мошково Новоскольнического р-на, 1988 г.)



Озёрная лодка «камейка», озеро Ратное
у д. Фильково Бежаницкого р-на (1988 г.)



Дом в д. Черепяги Локнянского р-на (1988 г.)



М.И. Егорова
(д. Терехово Локнянского р-на, 1988 г.)



М.Г. Сгибнева и М.И. Лавренёва
(д. Тряпичино Локнянского р-на, 1988 г.)



Ряженые
(д. Прискуха Локнянского р-на, 1988 г.)





Исполнительницы из д. Луг Палкинского р-на (1983 г.)



А.М. Мехнецов с певицами д. Голубово Палкинского р-на, третья слова «заводчица» А.В. Козлова (1983 г.)



Ансамбль д. Папушево Печорского р-на (1983 г.)



Певцы из д. Лесицко Печорского р-на (1981 г.)



**А.И. Яковлева из д. Зимари Пушкино-Горского р-на,
запись ведет О.В. Шишкова (1987 г.)**



**Баня Н.А. Васильева в д. Поляне Пушкино-Горского р-на
(1987 г.)**



**О.Д. Шляхтова
(д. Рябиновка Великолукского р-на, 1985 г.)**

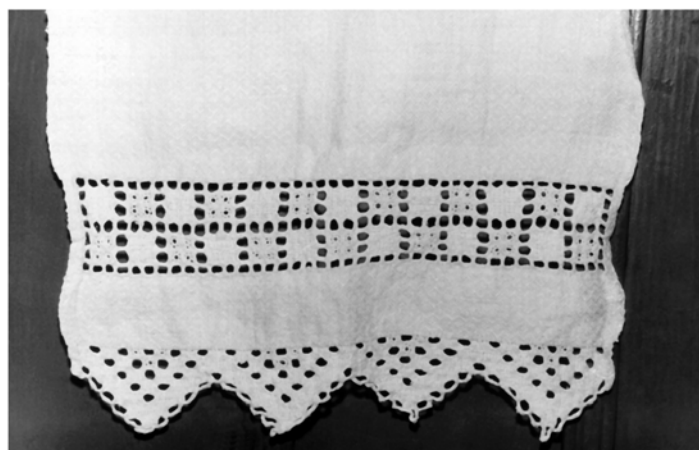

**«Втираннык» (полотенце) Л.П. Малининой.
Кружево, узор «корунка»
(д. Васильевское Пушкино-Горского р-на, 1987 г.)**



**С.В. и М.В. Берулёвы
(д. Веремеево
Себежского р-на, 1986 г.)**



В.И. Фролёнок (д. Глембочино Себежского р-на, 1986 г.)

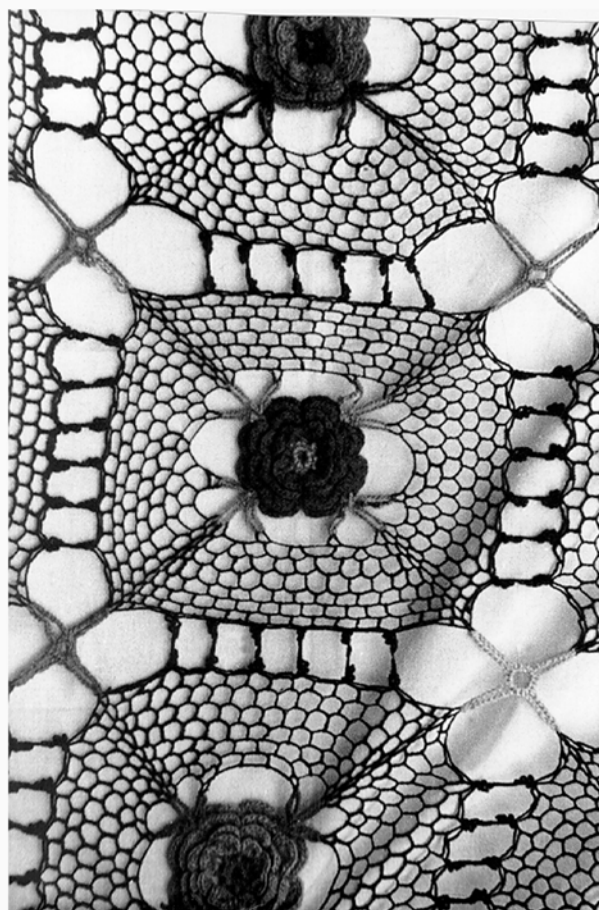

Вязаные покрывала (детали) работы В.И. Фролёнок

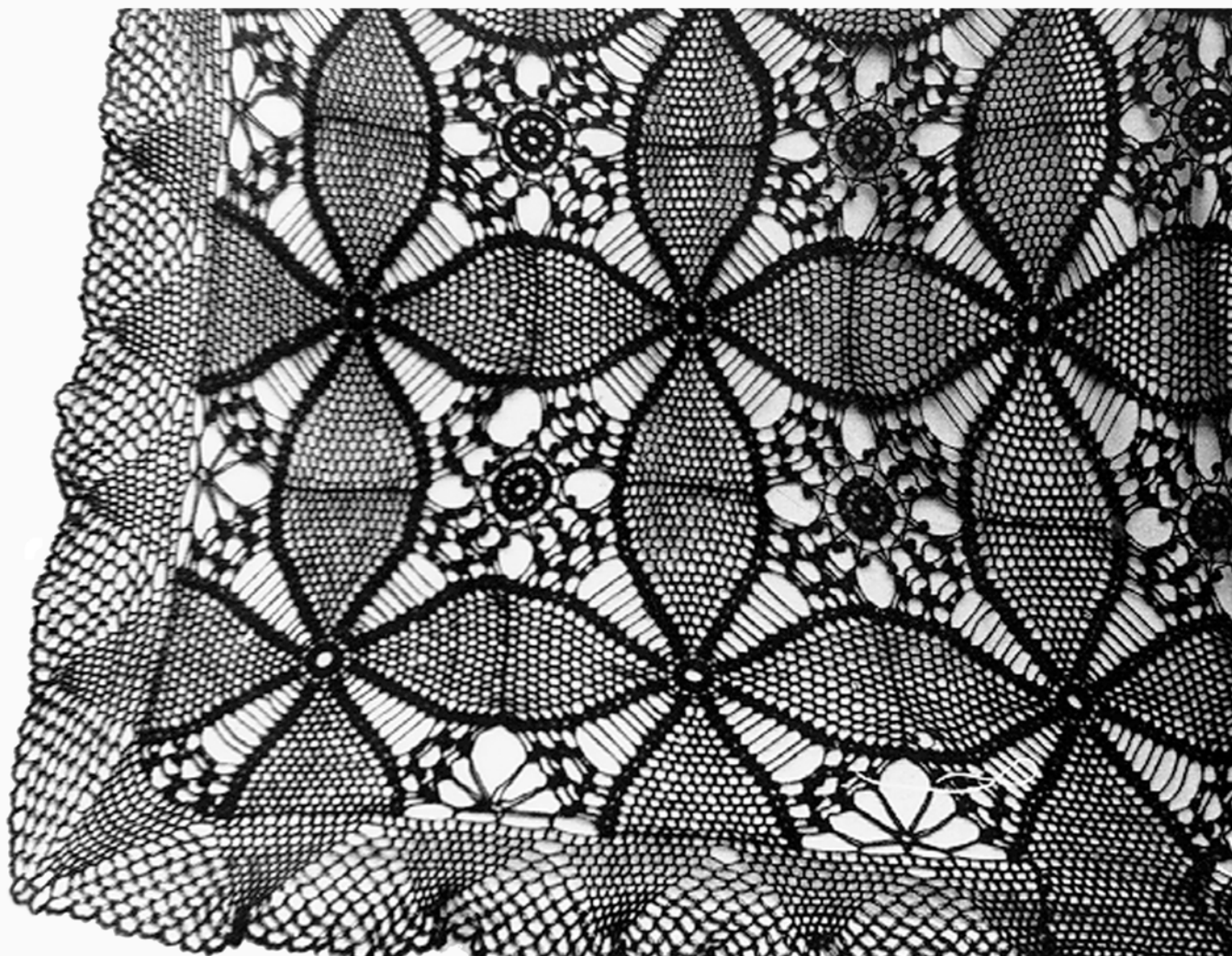



Д.Д. Позднякова, Е.А. Козлова, Е.Ф. Позднякова (д. Гречухи Себежского р-на, 1986 г.)



«Благословение» невесты. Икона, нательный крест, свеча, хлеб на солонке, покрытой полотенцем (д. Шелехово Великолукского р-на. 1988 г.)



**Гармонь-минорка И.В. Васильева
(д. Славковичи Порховского р-на, 1990 г.)**



**Глиняный кувшин с пробкой
(д. Могутово Струго-Красненского р-на,
дом А.А. Батова)**



Исполнители из д. Шелехово Великолукского р-на. В центре А.З. Михайлова (1988 г.)

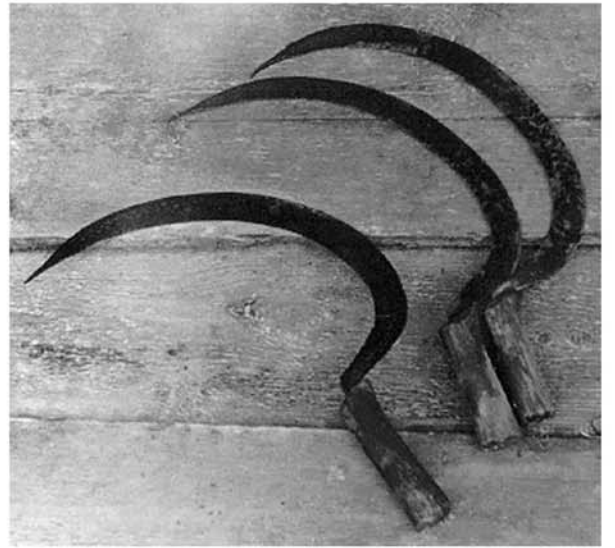

Серпы
(д. Каменка Великолукского р-на, 1988 г.)

Вход в клеть
(д. Сухлово Псковского р-на, 1990 г.)

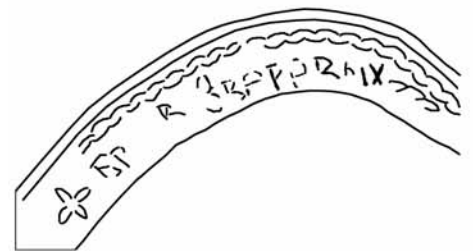

Фрагмент серпа с надписью
(д. Каменка Великолукского р-на, 1988 г.)

А.Е. Смирнова
(д. Бор Локнянского р-на, 1988 г.)



«Клещицы» и лопатка – приспособления для того, чтобы вязать «запас» (рыболовную сеть) – д. Кобылье Городище Гдовского р-на (1991 г.)



А.А. Ксенофонтов с сетью («тенеты»), поплавки из бересты – д. Кобылье Гордище Гдовского р-на (1991 г.)



д. Самолва Гдовского р-на (1991 г.)



Горшок М.И. Гавриловой
(д. Малые Заходы Порховского р-на, 1990 г.)



Каменный крест – «Баба»
(д. Поречье Струго-Красненского р-на, 1991 г.)



Каменный крест – «Баба» (д. Поречье Струго-Красненского р-на, 1991 г.)



А.Т. Тарасова (д. Стехново Новоржевского р-на, 1998 г.)

Крещенские «Крестки»
из д. Мошково Новосокольнического р-на
и д. Шелехово Великолукского р-на.
ФЭЦ Этн. фонд № 468, 469



Н.Е. Ильина из д. Усадище Новоржевского р-на, колодец, крещенский крест (1998 г.)



Празднование Шестой Пятницы
в д. Трутнево Гдовского р-на. Водосвятие. (1997 г.)

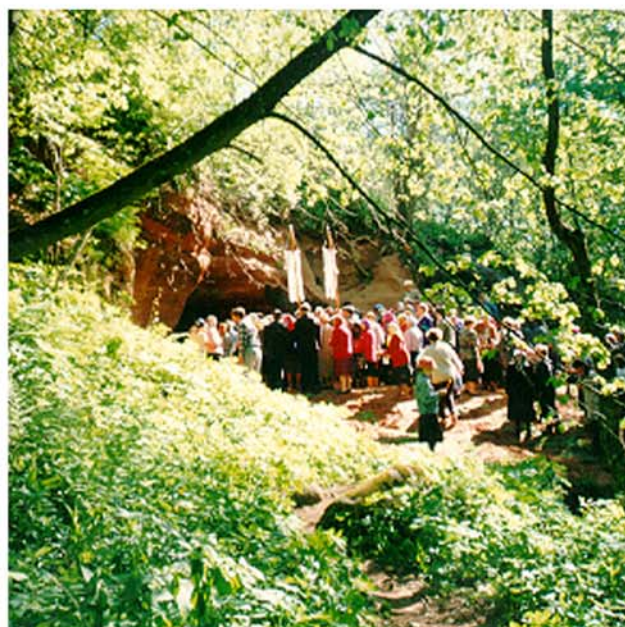
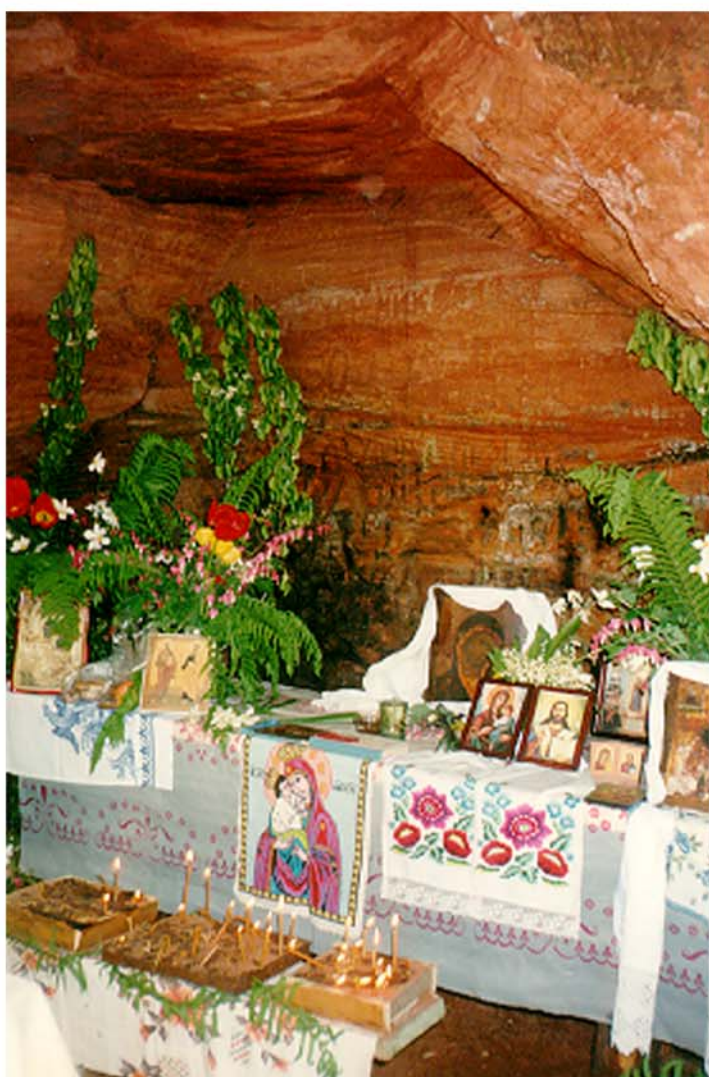

Внутренний вид пещеры в д. Трутнево



Н.И. Карасёва и А.А. Карпова держат в руках
«невестину красоту» (елочку, украшенную трюпочками)
(д. Полна Гдовского р-на, 1996 г.)



Е.Г. Попова с правнучкой
(д. Горско-Рогово Гдовского р-на, 1996 г.)



М.Т. Зимина
(д. Заклинье Гдовского р-на, 1996 г.)

Полотенце
(д. Заклинье
Гдовского р-на,
1996 г.)



Лоскутные половики («хохлухи»)
работы Е.Г. Поповой
из д. Горско-Рогово Гдовского р-на (1996 г.)





Дом в д. Рогаткино Новоржевского р-на (1998 г.)



П.А. и Н.И. Александровы (д. Чухны Пушкино-Горского р-на, 1998 г.)



Е.А. Пимонова
(д. Малое Алешно Новоржевского р-на, 1998 г.)



О.Ф. Михайлова
(д. Малое Алешно Новоржевского р-на, 1998 г.)



А.В. Семёнова
(д. Бабихино Новоржевского р-на, 1998 г.)



А.Г. Варламова
(д. Залог Новоржевского р-на, 1998 г.)



А.А. Вавилова и Р.А. Фёдорова
(д. Селихново Пушкино-Горского р-на, 1998 г.)



В.А. Петрова и Н.И. Румянцева
(д. Селихново Пушкино-Горского р-на, 1998 г.)



Г.В. Лобкова в кафтане
из д. Стехново Новоржевского р-на (1998 г.)

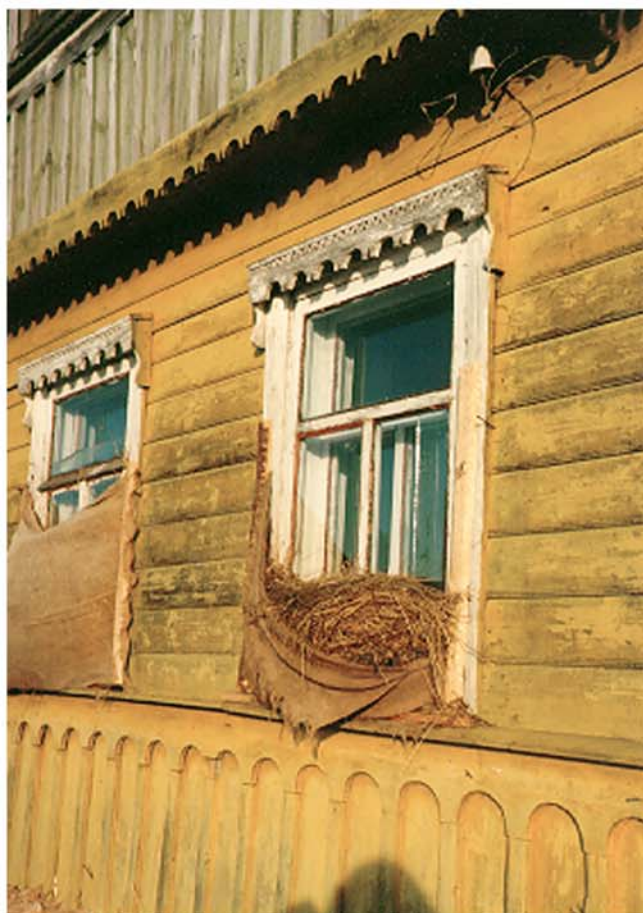

Дом в д. Стехново Новоржевского р-на (1998 г.)



Дом в д. Малое Алешно Новоржевского р-на (1998 г.)



А.А. Иванова за прялкой
(д.Кишкино Пушкино-Горского р-на, 1998 г.)



Прялка А.А. Ивановой

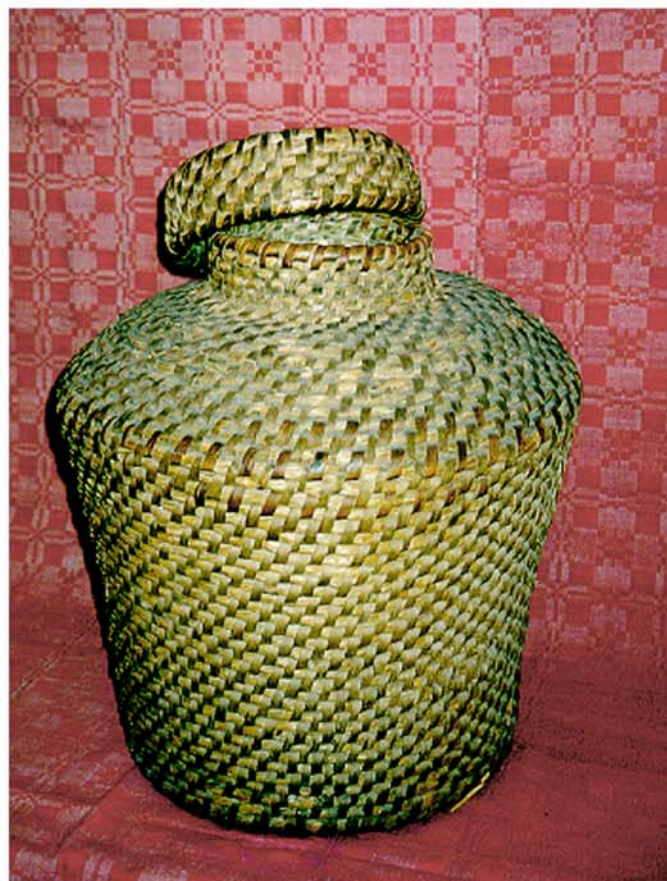

Солонка из Новоскольнического р-на,
полотенце из д. Староверский Луг Плюсского р-на.
ФЭЦ Этн. фонд № 203

Кувшин («кукшин») из д. Бардово Бежаницкого р-на,
тканая скатерть из д. Лог Порховского р-на.
ФЭЦ Этн. фонд № 207



Н.А. Васильева за самопрядкой
(д. Леоново Новоржевского р-на, 1998 г.)

Самопрядка (деталь)
из д. Ругодево Пушкино-Горского р-на (1998 г.)

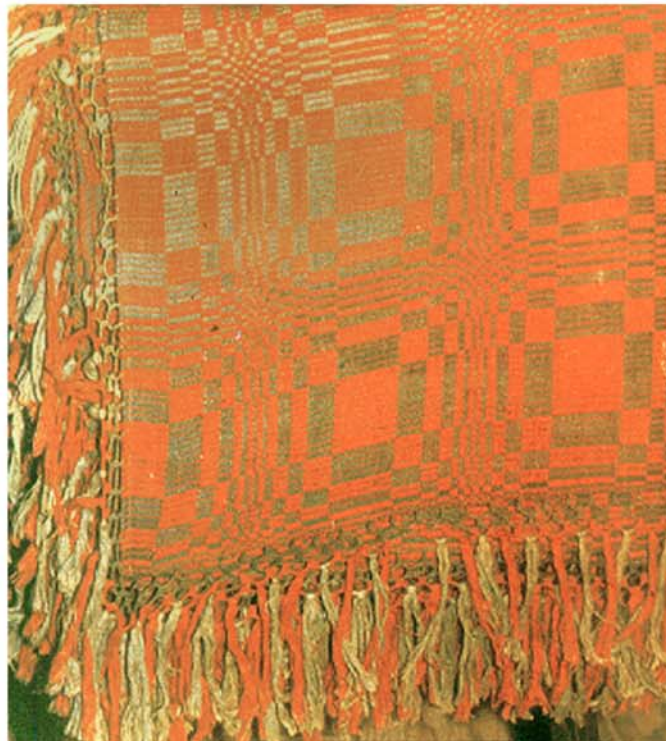

Тканая скатерть работы О.Я. Яковлевой
(д. Меньково Пушкино-Горского р-на, 1987 г.)

Н.Е. Исаева за самопрядкой
(д. Руднях Новоржевского р-на, 1998 г.)



Тряпичные куколки (Новосокольнический р-н)



Ф.В. Евсева (д. Звягино Новоржевского р-на, 1999 г.)



Тряпичная кукла «Агнюха»
(д. Фетинино Новосокольнического р-на, 1988 г.)
ФЭЦ Этн. фонд № 467



Ряженный медведь
(д. Чухны Пушкино-Горского р-на, 1998 г.)



З.М. Егорова, З.Г. Петрова, Д.Г. Алексеев (д. Лаптево Новоржевского р-на, 1999 г.)



В.А. Фёдоров (д. Варитино Новоржевского р-на, 1998 г.)



Д.Г. Григорьев (п. Пушкинские Горы, 1999 г.)



Г.Н. Никифоров (п. Пушкинские Горы, 1998 г.)



Тальянка Д.Г. Григорьева
(п. Пушкинские Горы, 1999 г.)



Плетёные изделия (р. Куныя, 1988 г.)



Сачок для ловли рыбы (р. Куныя, 1988 г.)

Научное издание

НАРОДНАЯ ТРАДИЦИОННАЯ КУЛЬТУРА ПСКОВСКОЙ ОБЛАСТИ
Обзор экспедиционных материалов
из научных фондов Фольклорно-этнографического центра

*Утверждено к печати
Научно-творческим Советом Фольклорно-этнографического центра МК РФ
(г. Санкт-Петербург)*

Зав. издательством **А. В. Тринёва**
Технический редактор **О. М. Бирюкова**
Художественные редакторы **О. М. Бирюкова, Г. В. Лобкова**
Художник **А. С. Вересов**

*Фотографии выполнены участниками экспедиций: А. М. Мехнецовым, Г. В. Лобковой,
О. В. Шишковой, И. Б. Тепловой, К. А. Мехнецовой, Л. П. Маховой, А. В. Поляковым,
В. А. Гордеевым, Т. Г. Шубиной и др.*

Лицензия серии ЛР № 021283 от 30 апреля 1998 г.
Издательство Псковского областного центра народного творчества
180000, г. Псков, ул. Пушкина, 3/13; тел.: 2-87-97

Формат 60x88 ¹/₈. Объем 86,0 + вкл. 4 п. л. Заказ 198. Тираж 500 экз.

Отпечатано с готовых оригинал-макетов в ГУП “Великолукская городская типография”
Комитета по средствам массовой информации Псковской области,
182100, г. Великие Луки, ул. Полиграфистов, 78/12
Тел./факс: (811-53) 3-62-95
E-mail: VTL@MART.RU



**Министерство культуры Российской Федерации
Государственное учреждение культуры
ФОЛЬКЛОРНО-ЭТНОГРАФИЧЕСКИЙ ЦЕНТР
(г. Санкт-Петербург)**

Фольклорно-этнографический центр приглашает к сотрудничеству по следующим основным направлениям своей деятельности:

Фольклорно-этнографический центр представляет:

- один из крупнейших в России научных фондов экспедиционных материалов по русскому музыкальному фольклору (свыше 200 тысяч текстов звуко-, видео-, рукописных записей);
- первый в России учебный комплекс подготовки специалистов по музыкальному фольклору (академические и общеобразовательные программы).

Коллектив центра ведет научно-исследовательскую работу в следующих направлениях:

- экспедиционная запись образцов фольклора;
- фондовое хранение, систематизация, каталогизация звуко-, видеозаписей и других материалов по фольклору и этнографии с использованием новых сетевых информационных технологий;
- разработка теоретических проблем фольклористики (природа, история, морфология, язык и функции фольклора);
- разнообразные виды научных публикаций (исследования и материалы), в том числе на основе мультимедиа систем;
- проводит научные конференции, семинары.

Центр осуществляет экспериментально-творческую деятельность:

- по возрождению фольклорных традиций (празднично-обрядовые, бытовые, сценические формы) при участии молодежных, детских, а также аутентичных коллективов исполнителей.

К настоящему изданию предлагается по индивидуальным заказам звуковое приложение в виде набора компакт-дисков.

С заказами обращайтесь по адресу:

190000, Санкт-Петербург
Почтамтская ул., д. 2/9, лит.Б.
Государственное учреждение культуры «Фольклорно-этнографический центр»
Телефон (факс): (812) 571-32-86
E-mail: spbfolk@smart.spb.ru

The first part of the document discusses the importance of maintaining accurate records of all transactions. It emphasizes that every entry, no matter how small, should be recorded to ensure the integrity of the financial statements. This includes not only sales and purchases but also expenses, income, and any other financial activity.

The second part of the document provides a detailed breakdown of the accounting cycle. It outlines the ten steps involved in the process, from identifying the accounting entity to preparing financial statements. Each step is explained in detail, with examples provided to illustrate the concepts.

The third part of the document focuses on the classification of accounts. It discusses the different types of accounts, such as assets, liabilities, equity, and income, and explains how they are used to record and summarize financial transactions. It also covers the rules of debits and credits, which are essential for maintaining the balance of the accounting system.

The fourth part of the document discusses the importance of adjusting entries. It explains how these entries are used to ensure that the financial statements accurately reflect the economic reality of the business at the end of the accounting period. Examples are provided to show how adjusting entries are recorded and how they affect the financial statements.

The fifth part of the document discusses the preparation of financial statements. It outlines the steps involved in preparing the balance sheet, income statement, and statement of owner's equity. It also discusses the importance of providing a clear and concise explanation of the financial results of the business.

The sixth part of the document discusses the importance of internal controls. It explains how these controls are used to prevent and detect errors and fraud, and to ensure the accuracy and reliability of the financial information. Examples are provided to show how internal controls are implemented in a business.

The seventh part of the document discusses the importance of ethics in accounting. It explains how accountants are expected to act in a fair and honest manner, and to follow the principles of professional conduct. It also discusses the consequences of unethical behavior and the importance of maintaining the trust of the public.

The eighth part of the document discusses the importance of communication in accounting. It explains how accountants must be able to communicate effectively with their clients, colleagues, and the public. It also discusses the importance of providing clear and concise financial information.

The ninth part of the document discusses the importance of technology in accounting. It explains how the use of computers and software has revolutionized the accounting profession, and how accountants must stay up-to-date on the latest technological advances.

The tenth part of the document discusses the importance of continuing education in accounting. It explains how accountants must engage in ongoing learning to stay current in their field and to meet the requirements of their profession.